

---

STATYTOJO (UŽSAKOVO)  
PAVADINIMAS

Lietuvos Kariuomenė

---

STATINIO PROJEKTO  
PAVADINIMAS

Gamybos, pramonės paskirties pastato Lakūnų g. 3,  
Šiauliuose, paprastojo remonto ir kitos paskirties  
inžinerinių statinių statybos projektas

---

STATINIO NUMERIS IR  
PAVADINIMAS

XX – Visi statiniai

---

STATINIO PROJEKTO ETAPAS

Techninis projektas

---

STATINIO STATYBOS RŪŠIS

Paprastasis remontas, nauja statyba

---

STATINIO KATEGORIJA

Ypatingasis statinys

---

STATINIO PROJEKTO DALIS

Bendroji

---

BYLOS (SEGTUVO) LAIDOS  
ŽYMUO

0

---

TOMAS

I

---

BYLA

SS2133-XX-TP-BD

---

DIREKTORĖ

IEVA ČIRŪNAITĖ

A.V.

parašas

---

STATINIO PROJEKTO  
VADOVAS

TOMAS KAZLAUSKAS AT. NR.  
25749

parašas

2023, VILNIUS

STATINIO PROJEKTO DALIES BYLOS (SEGTUVO) DOKUMENTŲ SUDĖTIES ŽINIARAŠTIS

Dokumento žymuo	Lapų sk.	Laida	Dokumento pavadinimas	Pastabos	Lapo Nr.
SS2133-XX-TP-BD.T	1	0	Antraštinis lapas		1
SS2133-XX-TP-BD.BSŽ	2	0	Bylos sudėties žiniaraštis		2-3
SS2133-XX-TP-BD.PSŽ	1	0	Projekto sudėties žiniaraštis		4
SS2133-XX-TP-BD.BSR	1	0	Bendrieji statinio rodikliai		5
SS2133-XX-TP-BD.BAR	7	0	Bendrasis aiškinamasis raštas		6-12
SS2133-XX-TP-BD.BTS	11	0	Bendroji techninė specifikacija		13-23
SS2133-XX-TP-BD.APS	1	0	Atliktų pritarimų, suderinimų sąrašas		24
2023-05-10, Nr. 1P-11(7.1)	3		Statinio projektavimo užduotis		25-27
2020-05-07, Nr. 21VL-108	3		Programinė užduotis Lietuvos Kariuomenės Karinių oro pajėgų aviacinės bazės angaro 1.1 priešgaisrinės sistemos rekonstravimo projektiniams pasiūlymams parengti		28-30
2023-03-16, Nr. 21VL-6	2		Programinės užduoties Nr. 21VL-108 (patvirtintos 2020 m. gegužės 7 d.) Lietuvos Kariuomenės Karinių oro pajėgų aviacijos bazės angaro 1.1 priešgaisrinės sistemos rekonstravimo projektiniams pasiūlymams parengti pakeitimas		31-32
	1	0	Projektui parengti licencijuotų projektavimo programinės įrangos sąrašas pagal techninio projekto sudedamąsias dalis		33
SS2133-00-TP-SP.B-01	1	0	Sklypo aukščių ir dangų planas		34
SS2133-00-TP-SP.B-02	1	0	Suvestinis inžinerinių tinklų planas		35
SS2133-01-TP-SK.B-01	1	0	Rezervuaro pamatinė plokštė		36
SS2133-01-TP-SGGS.B-02	1	0	Stacionari gaisro gesinimo sistema. Funkcinė schema		37

0	2023-09	Statybos leidimui, konkursui		
Laida	Išleidimo data	Laidos statusas, keitimo priežastis (jei taikoma)		
Kval. Patv. Dok. Nr.	 <b>UAB „Synergy Solutions“</b> Daugėlišio g. 32, LT-09300 Vilnius, Tel. +370 699 19 282, tomas@ss-exp.com		Statinio projekto pavadinimas Gamybos, pramonės paskirties pastato Lakūnų g. 3, Šiauliuose, paprastojo remonto ir kitos paskirties inžinerinių statinių statybos projektas	
	Pareigos	Vardas, Pavardė	Parašas	Statinio numeris ir pavadinimas
25749	SPV	Tomas Kazlauskas		XX – Visi statiniai
				Dokumento pavadinimas
				Bylos sudėties žiniaraštis
				Laida
				0
LT	Statytojas		Dokumento žymuo	
	Lietuvos Kariuomenė		SS2133-XX-TP-BD.BSŽ	
			Lapas	Lapų
			1	2

SS2133-01-TP-VT.B-03	1	0	VAM schema		38
SS2133-01-TP-Š.B-03	1	0	Orinis šildymas. Schema		39
SS2133-01-TP-PDS.B-01	1	0	Pirmo aukšto planas su dujotiekiu. Dujotiekio aksonometrija		40
SS2133-01-TP-E.B-03	1	0	Skydo PPS-1 schema		41
SS2133-01-TP-GSS.B-02	1	0	Gaisro aptikimo sistemos principinė schema		42
SS2133-01-TP-PVA.B-02	2	0	Stacionari gaisro gesinimo sistema. PVA schema		43-44

Dokumento žymuo	Lapas	Lapų	Laida
SS2133-XX-TP-BD.BSŽ	2	2	0

**STATINIO PROJEKTO SUDĖTIES ŽINIARAŠTIS**

Eil. Nr.	Bylos (segtuvo) žymuo	Laida	Pavadinimas	Tomas
1	2	3	4	5
1.	BD	0	Bendroji dalis SPV Tomas Kazlauskas, At. Nr. 25749	I
2.	SP	0	Sklypo plano dalis SPDV Tomas Kazlauskas, At. Nr. 27617	II
3.	SK	0	Statinio konstrukcijų dalis SPDV Minvydas Gražys, At. Nr. 4060	III
4.	SGGS	0	Stacionarios gaisrų gesinimo sistemos dalis SPDV Giedrius Radžiūnas, At. Nr. 40075	IV
5.	VT	0	Lauko vandentiekio dalis SPDV Dainius Valiūnas, At. Nr. 29265	V
6.	Š	0	Šildymo dalis SPDV Aleksandras Javičius, At. Nr. 5440	VI
7.	PDS	0	Pastato dujų sistemos dalis PDV Eimutis Bagdonas, At. Nr. 14135	VII
8.	E	0	Elektrotechnikos dalis SPDV Boris Protopopov, At. Nr. 12547	VIII
9.	GSS	0	Gaisro aptikimo ir signalizavimo dalis SPDV Giedrius Radžiūnas, At. Nr. 40267	IX
10.	PVA	0	Procesų valdymo ir automatizacijos dalis SPDV Boris Protopopov, At. Nr. 6366	X
11.	GS	0	Gaisrinės saugos dalis SPDV Rytis Vasiliauskas, At. Nr. 39887	XI
12.	SO	0	Pasirengimo statybai ir statybos darbų organizavimo dalis SPDV Artūras Čekius, At. Nr. 24641	XII
13.	KS	0	Statinio statybos skaičiuojamosios kainos nustatymo dalis SPDV Mindaugas Laučys, At. Nr. 33367	XIII

0	2023-09	Konkursui, statybai		
Laida	Išleidimo data	Laidos statusas, keitimo priežastis (jei taikoma)		
Kval. Patv. Dok. Nr.	 <b>UAB „Synergy Solutions“</b> Daugėlišio g. 32, LT-09300 Vilnius, Tel. +370 699 19 282, tomas@ss-exp.com			Statinio projekto pavadinimas <b>Gamybos, pramonės paskirties pastato Lakūnų g. 3, Šiauliuose, paprastojo remonto ir kitos paskirties inžinerinių statinių statybos projektas</b>
	Pareigos	Vardas, Pavardė	Parašas	Statinio numeris ir pavadinimas
	25749	SPV	Tomas Kazlauskas	<b>XX – Visi statiniai</b>
				Dokumento pavadinimas
				<b>Projekto sudėties žiniaraštis</b>
				Laida
				<b>0</b>
LT	Statytojas	Lietuvos Kariuomenė		Dokumento žymuo
				<b>SS2133-XX-TP-BD.PSŽ</b>
				Lapas
				<b>1</b>
				Lapų
				<b>1</b>

## BENDRIEJI STATINIŲ RODIKLIAI

**Gamybos, pramonės paskirties pastato Lakūnų g. 3, Šiauliuose, paprastojo remonto ir kitos paskirties inžinerinių statinių statybos projektas**

Pavadinimas	Mato vienetas	Kiekis
<b>I SKYRIUS SKLYPAS (KADASTRINIS NR. 2901/0017:4)</b>		
1.1. sklypo plotas	m <sup>2</sup>	6685959
1.2. sklypo užstatymo intensyvumas	%	0.6
1.3. sklypo užstatymo tankis	%	0.7
<b>II SKYRIUS PASTATAI (UNIKALUS NR. 2998-0014-4018)</b>		
2.1. Pastato paskirties rodikliai:		
2.1.1. Darbuotojų skaičius	vnt.	99
2.2. Pastato bendrasis plotas*	m <sup>2</sup>	5900,90
2.3. Pastato tūris*	m <sup>3</sup>	58232
2.4. Aukštų skaičius	vnt.	3
2.5. Pastato aukštis*	m	14,28
2.6. Energinio naudingumo klasė		Esama
2.7. Pastato (patalpų) akustinio komforto sąlygų klasė		Esama
2.8. Statinio atsparumo ugniai laipsnis		I
<b>III SKYRIUS INŽINERINIAI TINKLAI</b>		
3.1. Vandentiekio tinklai		
3.1.1. Vandentiekio vamzdžio ilgis*	m	18,0
3.1.2. Vandentiekio vamzdžio skersmuo	mm	110
3.1.3. Vandentiekio vamzdžio ilgis*	m	72,0
3.1.4. Vandentiekio vamzdžio skersmuo	mm	160
<b>IV SKYRIUS KITI STATINIAI</b>		
4.1. Aikštelė	m <sup>2</sup>	84,0
4.2. Takas	m <sup>2</sup>	71,0
4.3. Antžeminis priešgaisrinis vandens rezervuaras	vnt.	1

\* Žvaigždute pažymėti rodikliai apskaičiuojami vadovaujantis Nekilnojamojo turto kadastrinių matavimų ir kadastro duomenų surinkimo taisyklėmis, kurias tvirtina Lietuvos Respublikos žemės ūkio ministras. Baigus statybą ir atlikus kadastrinius matavimus šie rodikliai gali turėti neesminių nukrypimų [5.39].

\*\* Elektros ir ryšių įrenginiai į rodiklius neįtraukiami, atsižvelgiant į Lietuvos Respublikos elektros energetikos įstatymo 75 str. 2 d. ir Lietuvos Respublikos elektroninių ryšių įstatymo 37 str. 5 d.

Statinio projekto vadovas Tomas Kazlauskas

At. Nr. 25749, išdavimo data 2018-01-18

(vardas, pavardė, parašas, kvalifikacijos atestato arba pažymos Nr., data)

## BENDRASIS AIŠKINAMASIS RAŠTAS

BENDRASIS AIŠKINAMASIS RAŠTAS .....	1
<b>1. NORMATYVINIAI IR KITI DOKUMENTAI, KURIAIS VADOVAUJANTIS PARENGTA ŠI PROJEKTO DALIS .....</b>	<b>2</b>
Lietuvos Respublikos įstatymai.....	2
Statybos techniniai reglamentai .....	2
Higienos normos .....	2
Kiti Lietuvos Respublikos teisės aktai .....	2
Kiti dokumentai.....	3
Kompiuterinės programos, kuriomis parengta ši projekto dalis .....	3
<b>2. PROJEKTUOJAMI STATINIAI.....</b>	<b>3</b>
<b>3. SKLYPO APRAŠYMAS:.....</b>	<b>4</b>
Statinio geografinė vieta.....	4
Geologinės ir hidrogeologinės sąlygos.....	4
Ryšys su gretimu užstatymu .....	4
Kultūros paveldo vertybės .....	4
Klimato sąlygos.....	4
Reljefas .....	4
<b>4. PAGRINDINĖS CHARAKTERISTIKOS, PASKIRTIS, PRODUKCIJA, GAMYBOS (PASLAUGŲ) AR KITOS PLANUOJAMOS ŪKINĖS VEIKLOS PROGRAMA.....</b>	<b>4</b>
<b>5. TRUMPAS TECHNOLOGINIO PROCESO, TECHNOLOGINIŲ INŽINERINIŲ SISTEMŲ IR KITŲ SPRENDINIŲ PAGAL PROJEKTO DALIS APRAŠYMAS.....</b>	<b>5</b>
<b>6. INŽINERINIŲ TINKLŲ APRAŠYMAS. ENERGINIO APRŪPINIMO IR VANDENS ŠALTINIAI. VANDENS, NUOTEKŲ IR ENERGINIO APRŪPINIMO INŽINERINIŲ TINKLŲ APIBŪDINIMAS. ATSINAUJINANČIŲ ENERGIJOS IŠTEKLIŲ PANAUDOJIMO APIBŪDINIMAS .....</b>	<b>5</b>
<b>7. SUSISIEKIMO KOMUNIKACIJŲ, STATYBOS SKLYPO SUSISIEKIMO KOMUNIKACIJŲ APRAŠYMAS. IŠORINIO IR VIDINIO TRANSPORTO JUDĖJIMO ORGANIZAVIMO PRINCIPAI</b>	<b>5</b>
<b>8. STATYBOS DARBŲ POVEIKIS APLINKAI, GYVENTOJAMS, KAIMYNNINĖMS TERITORIJOMS</b>	<b>5</b>
<b>9. SAUGOMOS TERITORIJOS TVARKYMO IR APSAUGOS REIKALAVIMAI .....</b>	<b>6</b>
<b>10. APSAUGINIŲ PRIEMONIŲ NUO SMURTO IR VANDALIZMO TRUMPAS APRAŠYMAS.....</b>	<b>6</b>
<b>11. UNIVERSALIAUS DIZAINO, APLINKOS IR STATINIŲ PRITAIKYMO NEĮGALIESIEMS PROJEKTINIŲ SPRENDINIŲ APRAŠYMAS.....</b>	<b>6</b>
<b>12. TRUMPAS PASTATO ENERGINIO NAUDINGUMO APRAŠYMAS.....</b>	<b>6</b>
<b>13. VISUOMENĖS SVEIKATOS SAUGA .....</b>	<b>6</b>
<b>14. STATYBOS UŽBAIGIMO PROCEDŪROS ETAPE ATLIEKAMI LABORATORINIAI MATAVIMAI IR TYRIMAI.....</b>	<b>7</b>
<b>15. PROJEKTINIŲ PASIŪLYMŲ VIEŠINIMO ATASKAITA.....</b>	<b>7</b>

0	2023-09	Statybos leidimui, konkursui			
Laida	Išleidimo data	Laidos statusas, keitimo priežastis (jei taikoma)			
Kval. Patv. Dok. Nr.	 <b>UAB „Synergy Solutions“</b> Daugėlišio g. 32, LT-09300 Vilnius, Tel. +370 699 19 282, tomas@ss-exp.com			Statinio projekto pavadinimas Gamybos, pramonės paskirties pastato Lakūnų g. 3, Šiauliuose, paprastojo remonto ir kitos paskirties inžinerinių statinių statybos projektas	
	Pareigos	Vardas, Pavardė	Parašas	Statinio numeris ir pavadinimas	
25749	SPV	Tomas Kazlauskas		XX – Visi statiniai	
				Dokumento pavadinimas	Laida
				Bendrasis aiškinamasis raštas	0
LT	Statytojas Lietuvos Kariuomenė			Dokumento žymuo	Lapas Lapų
				SS2133-XX-TP-BD.BAR	1 7

# 1. **NORMATYVINIAI IR KITI DOKUMENTAI, KURIAIS VADOVAUJANTIS PARENGTA ŠI PROJEKTO DALIS**

## **Lietuvos Respublikos įstatymai ir Europos sąjungos reglamentai**

- Europos Parlamento ir Tarybos reglamentas (ES) Nr. 305/2011
- Lietuvos Respublikos statybos įstatymas
- Lietuvos Respublikos teritorijų planavimo įstatymas
- Lietuvos Respublikos architektūros įstatymas
- Lietuvos Respublikos atliekų tvarkymo įstatymas
- Lietuvos Respublikos civilinis kodeksas
- Lietuvos Respublikos viešųjų pirkimų įstatymas
- Lietuvos Respublikos želdynų įstatymas
- Lietuvos Respublikos žemės įstatymas
- Lietuvos Respublikos nekilnojamo turto kadastro įstatymas
- Lietuvos Respublikos specialiųjų žemės naudojimo sąlygų įstatymas
- Europos architektūros paslaugų teikėjų etikos kodeksas

## **Statybos techniniai reglamentai**

- STR 1.01.02:2016 „Normatyviniai statybos techniniai dokumentai“
- STR 1.01.03:2017 „Statinių klasifikavimas“
- STR 1.01.04:2015 “Statybos produktų, neturinčių darniųjų techninių specifikacijų, eksploatacinių savybių pastovumo vertinimas, tikrinimas ir deklaravimas. Bandymų laboratorijų ir sertifikavimo įstaigų paskyrimas. Nacionaliniai techniniai įvertinimai ir techninio vertinimo įstaigų paskyrimas ir paskelbimas”
- STR 1.01.08:2002 „Statinio statybos rūšys“
- STR 1.04.04:2017 „Statinio projektavimas, projekto ekspertizė“
- STR 1.05.01:2017 „Statybą leidžiantys dokumentai. Statybos užbaigimas. Statybos sustabdymas. Savavališkos statybos padarinių šalinimas. Statybos pagal neteisėtai išduotą statybą leidžiantį dokumentą padarinių šalinimas“
- STR 1.12.06:2002 „Statinio naudojimo paskirtis ir gyvavimo trukmė“
- STR 2.01.07:2003 „Pastatų vidaus ir išorės aplinkos apsauga nuo triukšmo“
- STR 2.02.02:2004 „Visuomeninės paskirties statiniai“
- STR 2.05.03:2003 „Statybinių konstrukcijų, projektavimo pagrindai“
- STR 2.05.04:2003 „Poveikiai ir apkrovos“
- STR 2.05.05:2005 „Betoninių ir gelžbetoninių konstrukcijų projektavimas“
- STR 2.05.11:2005 „Gaisro temperatūrų veikiamų gelžbetoninių konstrukcijų projektavimas“
- STR 2.05.21:2016 „Geotechninis projektavimas. Bendrieji reikalavimai“
- STR 2.06.04:2014 „Gatvės ir vietinės reikšmės keliai. Bendrieji reikalavimai”
- STR 2.07.01:2003 „Vandentiekis ir nuotekų šalintuvai. Pastato inžinerinės sistemos. Lauko inžineriniai tinklai“
- STR 2.09.02:2005 „Šildymas, vėdinimas ir oro kondicionavimas“

## **Higienos normos**

- HN 30:2009 „Infragarsas ir žemo dažnio garsai: ribiniai dydžiai gyvenamuosiuose ir visuomeninės paskirties pastatuose“
- HN 33:2011 „Triukšmo ribiniai dydžiai gyvenamuosiuose ir visuomeninės paskirties pastatuose bei jų aplinkoje“
- HN 42:2009 „Gyvenamųjų ir visuomeninių pastatų patalpų mikroklimatas“

## **Kiti Lietuvos Respublikos teisės aktai**

- Lietuvos standartas LST 1516 „Statinio projektas. Bendrieji informavimo reikalavimai“
- Lietuvos standartą LST 1569:2012 „Statinio projektas. Lauko inžinerinių tinklų grafiniai ženklai“
- RSN 156-94 „Statybinė klimatologija“
- Lietuvos Respublikos specialiųjų žemės naudojimo sąlygų įstatymas
- Nekilnojamojo turto objektų kadastrinių matavimų ir kadastro duomenų surinkimo bei tikslinimo taisyklės
- Gaisrinės saugos pagrindiniai reikalavimai
- Visuomeninių statinių gaisrinės saugos taisyklės

SS2133-XX-TP-BD.BAR	Lapas	Lapas	Laida
	2	7	0

**Kiti dokumentai**

- Užsakovo patvirtinta statinio projektavimo užduotis
- Gaisrinės saugos užduotis.

**Kompiuterinės programos, kuriomis parengta ši projekto dalis**

- Windows ir kitos į šią OS integruotos aplikacijos
- Office Busines
- OpenOffice
- PDFCreator

**2. PROJEKTUOJAMI STATINIAI**

**Statybos vieta:** Lakūnų g. 3, Šiauliai, Lietuva. Sklypo kad. Nr. 2901/0017:4 Šiaulių m. k. v.

Eil. Nr.	Statinio pavadinimas	Statinio paskirtis	Statybos rūšis	Kategorija
1.	Gamybinės dirbtuvės	Gamybos, pramonės paskirties pastatas STR1.01.03:2017 7.8 p.	Statinio paprastasis remontas STR 1.01.08:2002 12 p.	Ypatingasis Statybos įstatymo 2 straipsnis 20 d.
2.	Aikštelė	Kitos paskirties inžinerinis statinys STR1.01.03:2017 12 p.	Naujo statinio statyba STR 1.01.08:2002 8 p.	Nesudėtingasis I grupė STR 1.01.03:2017 3 lentelė 4.1
3.	Takas	Kitos paskirties inžinerinis statinys STR1.01.03:2017 12 p.	Naujo statinio statyba STR 1.01.08:2002 8 p.	Nesudėtingasis I grupė STR 1.01.03:2017 3 lentelė 4.1
4.	Vandentiekio tinklai > 50 iki ≤ 110 mm	Inžineriniai tinklai STR 1.01.03:2017 9.3 p.	Naujo statinio statyba STR 1.01.08:2002 1 priedas 1 p.	Nesudėtingasis II grupė STR 1.01.03:2017 3 lentelė 2.1
5.	Vandentiekio tinklai > 110 iki ≤ 500 mm	Inžineriniai tinklai STR 1.01.03:2017 9.3 p.	Naujo statinio statyba STR 1.01.08:2002 1 priedas 1 p.	Neypatingasis statinys Lietuvos Respublikos statybos įstatymo 2 str. 28 d.
6.	Elektros tinklai	Inžineriniai tinklai STR 1.01.03:2017 9.6 p.	Įrenginių įrengimas (nauja statyba) Elektros tinklų statybos rūšių ir elektros įrenginių įrengimo darbų rūšių aprašo 8.3 p. ir 9.9. p.	Kilnojamas daiktas STR 1.01.03:2017 1 lentelė 12 p., Lietuvos Respublikos elektros energetikos įstatymo 75 str. 2 d.
7.	Mažo slėgio dujotiekio tinklai	Inžineriniai tinklai Dujotiekio tinklai STR 1.01.03:2017 9.2 p.	Naujo statinio statyba STR 1.01.08:2002 8 p.	Nesudėtingasis II grupė STR 1.01.03:2017 3 lentelė 2.4

SS2133-XX-TP-BD.BAR	Lapas	Lapas	Laida
	3	7	0

8.	Vidutinio slėgio dujotiekio tinklai	Inžineriniai tinklai Dujotiekio tinklai STR 1.01.03:2017 9.2 p.	Naujo statinio statyba STR 1.01.08:2002 8 p.	Neypatingasis statinys Lietuvos Respublikos statybos įstatymo 2 str. 28 d.
9.	Antžeminis priešgaisrinis vandens rezervuaras	Kitos paskirties inžinerinis statinys STR1.01.03:2017 12 p.	Naujo statinio statyba STR 1.01.08:2002 8 p.	Nesudėtingasis I grupė STR 1.01.03:2017 3 lentelė 4.2

### 3. SKLYPO APRAŠYMAS:

#### Statinio geografinė vieta

Projektuojamo statinio sklypas yra šiaurinėje Šiaulių miesto dalyje, Zokniuose. Sklype nėra vandens telkinių ir saugotinių želdinių.

#### Geologinės ir hidrogeologinės sąlygos

Sklypo geologinę sandarą sudaro: supiltas dulkingas žvyras, rudas drėgnas; supiltas dulkingas smėlis, vidutinio rupumo, pilkai rudas, drėgnas; dulkingas smėlis, vidutinio rupumo, rudas drėgnas. Požeminis vanduo neaptiktas.

#### Ryšys su gretimu užstatymu

Sklypas yra karinė teritorija. Aplinkoje vyrauja laisvas užstatymas. Bendroje Statytojo valdomoje teritorijoje esamiems statiniams aptarnauti šiuo metu įrengti buitinių ir lietaus nuotekų tinklai, geriamojo vandentiekio, vandens gręžinys, šilumos, dujotiekio, drenažo, elektros bei ryšių tinklai. Sklype yra išvystyta susisiekimo infrastruktūra. Šalia projektuojamos statinių statybos zonos praeina asfaltuotas kelias, kuriuo galima susisiekti su kitomis sklypo vietomis ir išorine infrastruktūra.

#### Kultūros paveldo vertybės

Pagal registrų centro duomenis, sklypo specialiosiose naudojimo sąlygose įrašyta Kultūros paveldo objektų ir vietovių teritorijos, jų apsaugos zona. Projektuojama teritorija neapima objektų: Zoknių aviacijos bazės angaras (Unikalus objekto kodas 30648) ir Žudynių vieta ir kapai (Unikalus objekto kodas 23141) apsaugos zonas.

#### Klimato sąlygos

Projekte yra priimta klimatinės sąlygos pagal RSN 156-94 „Statybinė klimatologija“:

- vidutinė metinė oro temperatūra- +6,0 °C;
- šalčiausio penkiadienio oro temperatūra- -23 °C;
- santykinis metinis oro drėgnumas- 80%;
- vidutinis metinis kritulių kiekis – 600 mm;
- maksimalus paros kritulių kiekis (absoliutus maksimumas) – 63,1 mm;
- vyraujančios stipriausių vėjų kryptys: sausio mėn.- P, PV, V; liepos mėn.- iš V, PV, ŠV;
- vidutinis metinis vėjo greitis- 3,2 m/s;
- skaičiuojamasis vėjo greitis prie žemės paviršiaus (H=10 m), galimas vieną kartą per 50 metų- 29 m/s;
- Maksimalus dirvožemio išalimo gylis (cm) galimas vieną kartą per 50 metų – 115 cm.

#### Reljefas

Sklypo reljefas – kintantis apytiksliai nuo 133,80 iki 134,20 virš jūros lygio.

### 4. PAGRINDINĖS CHARAKTERISTIKOS, PASKIRTIS, PRODUKCIJA, GAMYBOS (PASLAUGŲ) AR KITOS PLANUOJAMOS ŪKINĖS VEIKLOS PROGRAMA

Atliekamas pastato paprastas remontas, įrengiama stacionari gaisro gesinimo sistema. Šalia pastato pastatomi konteineriai, kur įrengiama gesinimo stotis. Gaisro gesinimui vanduo tiekiamas iš išorinio antžeminio priešgaisrinio vandens rezervuaro. Pastatui šildyti šiluma gaminama dujiniuose šildytuvuose, kurie įrengiami šalia pastato.

SS2133-XX-TP-BD.BAR	Lapas	Lapas	Laida
	4	7	0

## 5. TRUMPAS TECHNOLOGINIO PROCESO, TECHNOLOGINIŲ INŽINERINIŲ SISTEMŲ IR KITŲ SPRENDINIŲ PAGAL PROJEKTO DALIS APRAŠYMAS

**Sklypo planas:** šalia pastato numatoma aikštelės dujinių šildytuvų, konteinerių pastatymui bei pėsčiųjų takai, priėjimui prie jų. Projektuojama teritorija neaptveriamas, kadangi visas sklypas yra aptvertas tvora. Teritorijos pritaikymas žmonėms su negalia nenumatomas. Automobilių parkavimo vietų ir elektromobilių pakrovimo stotelių nenumatoma.

**Statinių konstrukcijos:** įrengiamas gelžbetoninis pamatas antžeminiam priešgaisriniam vandens rezervuarui ir pagrindai gesinimo stoties konteineriams bei dujiniams šildytuvams.

**Stacionari gaisro gesinimo sistema:** šalia pastato konteineriuose numatoma gesinimo stotis, šalia jos antžeminis priešgaisrinis vandens rezervuaras. Orlaivių tvarkymo patalpoje įrengiama stacionari gaisro gesinimo sistema, gaisras gesinamas putų generatoriais.

**Lauko vandentiekis:** antžeminis priešgaisrinis rezervuaras prijungiamas prie šalia esančių vandentiekio tinklų.

**Šildymas, vėdinimas ir oro kondicionavimas:** šilumos gamybai šalia pastato įrengiami du dujiniai oro šildytuvai. Orlaivių laikymo patalpa šildoma oru, šiltas oras perduodamas tekstiliniams ortakiais. Gesinimo stoties konteineriuose, šildymui, įrengiami elektriniai radiatoriai.

**Lauko dujotiekis:** naujai įrengiami dujiniai šildytuvai prijungiami prie šalia esančių dujotiekio tinklų. Dujotiekis prijungiamas nuo esamos apskaitos spintos.

**Elektrotechnika:** numatomas automatinės gaisro gesinimo sistemos ir jos automatikos prijungimas prie elektros tinklų (nuo pastate, esančios transformatorinės). Taip pat vėdinimo įrenginių bei šildymo sistemos ir kitų įrenginių prijungimas prie elektros tinklų. Numatomi du įvadai vienas nuo esamos transformatorinės kitas, kitas nuo šalia pastato projektuojamo dyzelinio generatoriaus.

**Gaisro aptikimas ir signalizacija:** numatoma sistema, kuri susideda: aspiracinės sistemos centralės, detektorių, valdymo modulio, ortakių sistema.

**Procesų valdymas ir automatizacija:** numatoma automatika gaisro gesinimo sistemai bei automatiniam durų atsidarymui gaisro metu.

## 6. INŽINERINIŲ TINKLŲ APRAŠYMAS. ENERGINIO APRŪPINIMO IR VANDENS ŠALTINIAI. VANDENS, NUOTEKŲ IR ENERGINIO APRŪPINIMO INŽINERINIŲ TINKLŲ APIBŪDINIMAS. ATSINAUJINANČIŲ ENERGIJOS IŠTEKLIŲ PANAUDOJIMO APIBŪDINIMAS

Remontuojamo angaro šilumos šaltinis – dujiniai šildytuvai. Vandentiekis prijungiamas nuo šalia esančių tinklų. Elektra tiekama iš pastate, esančios transformatorinės bei šalia, esančio dyzelinio generatoriaus.

## 7. SUSISIEKIMO KOMUNIKACIJŲ, STATYBOS SKLYPO SUSISIEKIMO KOMUNIKACIJŲ APRAŠYMAS. IŠORINIO IR VIDINIO TRANSPORTO JUDĖJIMO ORGANIZAVIMO PRINCIPAI

Susisiekimo sprendiniai šiuo projektu nesprenžiami.

## 8. STATYBOS DARBŲ POVEIKIS APLINKAI, GYVENTOJAMS, KAIMYBINĖMS TERITORIJOMS

Statinio projekto sprendiniai nepažeidžia trečiųjų asmenų interesų, pagal Lietuvos Respublikos statybos įstatymo 6 str. 4 dalies reikalavimus.

Statybos metu bus ribojamas naudojimas takais, automobilių aikštelėmis.

Susidariusios statybinės atliekos renkamos į konteinerius, išvežamos į sąvartynus.

Statybos metu susidarys dulkės, padidės triukšmas, bus atvežamos statybos darbams reikalingos medžiagos. Visi darbai bus vykdomi dienos metu, statybos aikštelė bus prižiūrima. Triukšmas neviršys higienos normų nustatytų dydžių.

Numatomi statybos darbai reikšmingo poveikio aplinkai ir kaimyninėms teritorijoms nesusidarys. Privažiavimas ir priėjimas iki pastatų bus galimas. Sąlygos tretiesiems asmenims nebus bloginamos.

SS2133-XX-TP-BD.BAR	Lapas	Lapas	Laida
	5	7	0

Projekte yra užneštos trečiųjų asmenų sklypų valdų ribos, į tai reikia atsižvelgti vykdant statybos darbus, kad nebūtų be reikalo pažeisti trečiųjų šalių interesai. Inžineriniai tinklai esantys statybos zonoje turi būti apsaugomi, darbai, jų apsaugos zonose, turi būti vykdomi laikantis, juos eksploatuojančių institucijų išduotų sąlygų ir techninių specifikacijų, reikalavimų. Ypatingas dėmesys turi būti kreipiamas vykdant žemės kasimo darbus ryšių, elektros tinklų apsaugos zonose. Vykdamas darbus inžinerinių tinklų apsaugos zonose, būtina išsikviesti tinklus eksploatuojančių institucijų atstovus, darbus vykdyti vadovaujantis jų pateiktais nurodymais.

Esant sausiams orams būtina papildomai drėkinti statybvietę, kad sumažinti dulkių kiekį ore.

Vykdamas statybos darbus būtina tenkinti šias sąlygas:

- statinių esamos techninės būklės nepabloginimas;
- galimybė patekti į valstybinės ir vietinės reikšmės kelius, gatves bei privačias valdas;
- galimybė naudotis inžineriniais tinklais;
- patalpų, skirtų žmonėms gyventi, dirbti ar verstis kita veikla, natūralaus apšvietimo pagal higienos ir darbo vietų įrengimo reikalavimus išsaugojimas;
- gaisrinę saugą reglamentuojančiais dokumentais nustatytų saugos priemonių išsaugojimas;
- apsauga nuo keliamo triukšmo, vibracijos, elektros trikdymų ir pavojingos spinduliuotės;
- apsauga nuo oro, vandens, dirvožemio ar gilesnių žemės sluoksnių taršos; aplinkos apsaugos statinių bei priemonių, jų veiksmingumo išsaugojimas; gamtos ir kultūros vertybių išsaugojimas; vertingų želdinių išsaugojimas; gaisro gesinimo sistemų išsaugojimas;
- hidrotechnikos statinių ir melioracijos įrenginių išsaugojimas, kad nebūtų pažeistas tų statinių ir įrenginių sukurtas hidrogeodinaminis režimas.

## 9. SAUGOMOS TERITORIJOS TVARKYMO IR APSAUGOS REIKALAVIMAI

Statybos sklypas nepatenka į saugomas teritorijas

## 10. APSAUGINIŲ PRIEMONIŲ NUO SMURTO IR VANDALIZMO TRUMPAS APRAŠYMAS

Projektuojamame sklype yra įsikūręs karinis poligonas, visa teritorija yra aptverta, registruojamas vaizdas.

## 11. UNIVERSALIAUS DIZAINO, APLINKOS IR STATINIŲ PRITAIKYMO NEĮGALIESIEMS PROJEKTINIŲ SPRENDINIŲ APRAŠYMAS

Pastate pastovus žmonių buvimas nenumatomas.

## 12. TRUMPAS PASTATO ENERGINIO NAUDINGUMO APRAŠYMAS

Energinio naudingumo reikalavimai nekeliami.

## 13. VISUOMENĖS SVEIKATOS SAUGA

Remontuojamas pastatas ir jame vykdoma veikla žalingo poveikio aplinkai neturi. Statybos metu susidariusios atliekos surenkamos ir išvežamos rangovo iki kiekvieno iš etapų statybos užbaigimo. Lietaus ir buitinės nuotekų sprendiniai šiuo projektu nesprendžiami.

Kietosios buitinės atliekos kaupiamos numatytose vietose ir organizuotai išvežamos specialiuoju transportu. Pastato šildymas – orinis, panaudojant ortakius, šiluma gaminama dujiniuose šildytuvuose.

Patalpų apšvietimas – esamas, šiuo projektu nesprendžiamas.

Pastato vidaus aplinkos garso klasė – neregamentuojama.

Patalpų apsauga nuo triukšmo užtikrinama naudojant sertifikuotas medžiagas, reikalingas numatyto akustinio komforto lygio užtikrinimui. Pastato atitvarinės konstrukcijos paliekamos esamos. Šildymo sistemos įrengimai atitinka norminius reikalavimus garso lygiui. Patalpų viduje triukšmo ir vibracijos šaltinių, viršijančių nustatytas normas, nenumatoma. Planuojama veikla nekels didesnio triukšmo, nei yra galimas.

Statybos užbaigimo metu triukšmo matavimai pastato išorės aplinkoje turi būti atliekami ties artimiausiomis gyvenamosiomis ir visuomeninės paskirties teritorijomis.

SS2133-XX-TP-BD.BAR	Lapas	Lapas	Laida
	6	7	0

#### **14. STATYBOS UŽBAIGIMO PROCEDŪROS ETAPE ATLIEKAMI LABORATORINIAI MATAVIMAI IR TYRIMAI**

Neigiamą poveikį gyvenamajai ir visuomeninei aplinkai keliančius veiksnius, kurių laboratoriniai matavimai atliekami statybos užbaigimo procedūros etape

- Triukšmo matavimai (triukšmo matavimai pastato išorės aplinkoje turi būti atliekami ties artimiausiomis gyvenamosiomis ir visuomeninės paskirties teritorijomis);
- Mikroklimato matavimai;
- Garso klasifikavimo protokolas;
- Inžinerinių sistemų keliamo triukšmo matavimai.

#### **15. PROJEKTINIŲ PASIŪLYMŲ VIEŠINIMO ATASKAITA**

Pagal Statybos įstatymo 37 str. 2 dalį, projektinių pasiūlymų viešinimas neprivalomas.

	Lapas	Lapas	Laida
SS2133-XX-TP-BD.BAR	7	7	0

## BENDROJI TECHNINĖ SPECIFIKACIJA. BENDRIEJI REIKALAVIMAI

Šie bendrieji techniniai reikalavimai yra neatskiriama projekto techninių specifikacijų bendroji dalis. Jie bendraisiais reikalavimais ir nurodymais papildo atskirų projekto dalių technines specifikacijas.

### 1. Būtinoms projekto sprendinių įgyvendinimo sąlygoms, kiti bendrieji nurodymai ir reikalavimai, kurių privalu laikytis įgyvendinant projektą:

#### *1.1. teisės aktų laikymasis ir reikalingi leidimai*

Rangovas yra atsakingas už visų leidimų, sutikimų ar dokumentų, reikalingų statybos darbų pagal projektą vykdymui bei užbaigimui gavimą iš kompetentingų institucijų.

Rangovas privalo palaikyti ryšį su kompetentingomis institucijomis, užtikrinti jų patikrinimus savo sąskaita bei ištaisyti trūkumus, kuriuos šios institucijos nustatys minėtų patikrinimų metu.

Rangovas turi vykdyti visus Lietuvos Respublikoje galiojančių teisės aktų reikalavimus ir taisykles, priimtas atitinkamų kompetentingų valstybės ir/ar savivaldybės institucijų.

Rangovas turi pranešti statybą priežiūrą vykdančioms asmenims apie kiekvieną paslėptų darbų įvykdymo etapo darbų pabaigą ir tik gavęs visų tikrinančių asmenų sutikimą toliau tęsti (vykdyti kito etapo) darbus.

#### *1.2. įstatymai ir normatyviniai dokumentai, kurių privalu laikytis statant statinį*

Įstatymai ir normatyviniai dokumentai (išvardintų teisės aktų aktualiomis redakcijomis ir (arba) naujausių jų pakeitimų publikacijomis), kurių privalu laikytis statant statinį nurodyti projekto apimtyje pateikiamame dokumente „Normatyviniai dokumentai, kuriais vadovaujantis parengtas projektas“ ir/arba kiekvienos atskiros projekto dalies aiškinamajame rašte.

#### *1.3. kvalifikaciniai reikalavimai statybos rangovui ir subrangovams*

Būti rangovu ir subrangovu Lietuvos Respublikos įstatymų ir kitų teisės aktų nustatyta tvarka turi teisę būti asmenys atitinkantys Lietuvos Respublikos Statybos įstatymo 18 straipsnio 1, 2, 3, 4 dalių nuostatas.

Įmonės paskirtas darbuotojas ar darbuotojai turi turėti savo pareigoms reikalingų gebėjimų ir įgūdžių ir privalo būti apmokyti bei tinkamai instrukuoti, turėti statybos darbų vadovo išduotus būtinus leidimus (jei tokie reikalingi) ir priemones.

Rangovas turi būti apsidraudęs privalomuoju civilinės atsakomybės draudimu.

#### *1.4. kvalifikaciniai reikalavimai bendrųjų ir specialiųjų statybos darbų vadovams ir specialistams*

Fiziniai asmenys einantys ypatingojo ir neypatingojo statinio statybos techninės veiklos pagrindinių sričių vadovų pareigas, turi atitikti minimalius kvalifikacinius reikalavimus nustatytus Lietuvos Respublikos Statybos įstatymo 12 straipsnio 5 dalyje, turi išlaikyti profesinių ir teisinių žinių egzaminus pagal aplinkos ministro nustatytą tvarką, o nesudėtingojo statinio atveju - įgiję šio įstatymo 2 straipsnio 1 arba 92 dalyje nurodytą išsilavinimą. Reikalavimus atitinkantys asmenys turi būti atestuoti valstybės įmonės Statybos produkcijos sertifikavimo centras.

Europos Sąjungos valstybės narės, Šveicarijos Konfederacijos arba valstybės, pasirašiusios Europos ekonominės erdvės sutartį, piliečiai ir kiti fiziniai asmenys, kurie naudojami Europos Sąjungos teisės aktuose jiems suteiktomis judėjimo valstybėse narėse teisėmis, turi teisę eiti ypatingųjų ir neypatingųjų statinių statybos techninės

0	2023-09	Statybos leidimui, konkursui		
Laida	Išleidimo data	Laidos statusas, keitimo priežastis (jei taikoma)		
Kval. Patv. Dok. Nr.		UAB „Synergy Solutions“ Daugėlišio g. 32, LT-09300 Vilnius, Tel. +370 699 19 282, tomas@ss-exp.com		Statinio projekto pavadinimas Gamybos, pramonės paskirties pastato Lakūnų g. 3, Šiauliuose, paprastojo remonto ir kitos paskirties inžinerinių statinių statybos projektas
		Pareigos	Vardas, Pavardė	Parašas
25749	SPV	Tomas Kazlauskas		
				Dokumento pavadinimas Bendrasis aiškinamasis raštas
				Laida 0
LT	Statytojas	Lietuvos Kariuomenė		Dokumento žymuo SS2133-XX-TP-BD.BTS
				Lapas 1
				Lapų 11

veiklos pagrindinių sričių vadovų pareigas, kai atestavimą atliekanti organizacija pripažįsta jų kilmės valstybėje turimą teisę užsiimti atitinkama veikla.

Statybos vadovas, skiriamas statinio statybos saugos ir sveikatos darbe koordinatoriumi, turi turėti savo pareigoms reikalingų gebėjimų ir įgūdžių ir privalo būti apmokytas bei gavęs vadovaujantis Statybos saugos ir sveikatos koordinatorių mokymo ir žinių tikrinimo tvarka išduotą pažymėjimą.

*1.5. statinio statybos techninės priežiūros organizavimo ir vykdymo tvarka (reikalavimai statinio statybos techninės priežiūros grupės sudėčiai ir kvalifikacijai, statinio statybos techninės priežiūros periodiškumas ir darbo apimtis, išreikšta valandomis, vadovaujantis reglamento 18 priedu)*

Visų statinių, statybai privaloma bendroji (bendrųjų statybos darbų) techninė priežiūra. Ypatingųjų statinių, statybai privaloma bendroji (bendrųjų statybos darbų) techninė priežiūra ir specialioji statybos techninė priežiūra, jeigu vykdomi specialieji statybos darbai.

Bendrąją (bendrųjų statybos darbų) techninę priežiūrą gali atlikti vienas statinio statybos techninis prižiūrėtojas (bendrosios statinio statybos techninės priežiūros vadovas) arba jo vadovaujama priežiūros grupė.

Specialiąją statinio statybos techninę priežiūrą gali atlikti vienas specialiosios statinio statybos techninės priežiūros vadovas arba jo vadovaujama priežiūros grupė.

Neatestuoti atitinkamų statybos sričių specialistai privalo turėti aukštesnįjį statybos išsilavinimą ar kitą techninį išsilavinimą (specialųjį vidurinį). Jie dirba kaip statinio statybos techninio prižiūrėtojo (bendrosios ar specialiosios statinio statybos techninės priežiūros vadovo) pagalbininkai ir atsiskaito jam. Statytojui (užsakovui) atsiskaito tik statinio statybos techninis prižiūrėtojas.

Kvalifikaciniai reikalavimai atestuotiesiems statybos techninės priežiūros specialistams nurodyti 1.4 techninės specifikacijos skyriuje.

Statinio statybos techninės priežiūros organizavimo ir vykdymo tvarka, kurios privalu laikytis nustatyta STR 1.06.01:2016 „Statybos darbai. Statinio statybos priežiūra“ 3, 4 skirsnyje.

*1.6. saugaus darbo, gaisrinės saugos, aplinkos apsaugos, tinkamų darbo higienos sąlygų statybvietėje ir statomame statinyje užtikrinimo reikalavimai; trečiųjų asmenų interesų apsauga statybos metu (dalis taikoma, kai neparengta atskira pasirengimo statybai ir statybos darbų organizavimo dalis)*

Rangovas statybos metu turi paskirti atsakingą asmenį už darbuotojų saugos ir sveikatos reikalavimų laikymąsi statybvietėje. Kai statinį projektuojant arba statant dalyvauja daugiau negu vienas rangovas, Darboviečių įrengimo statybvietėse nuostatuose nustatyta tvarka privalo būti paskirtas vienas ar keli saugos ir sveikatos koordinatoriai, kurių pareigos ir teisės nustatomos Darboviečių įrengimo statybvietėse nuostatuose. Minėti specialistai statybvietėje atlieka darbuotojų instruktavimą darbo vietoje ir supažindina su kitais reikalingais darbuotojų saugos ir sveikatos reikalavimais statybos objekte.

Darbuotojai turi būti instruktuojami darbo vietoje. Papildomo ar tikslinio instruktavimo metu darbuotojas turi būti supažindinamas su saugiais veikimo būdais, nurodomais instrukcijoje ar atskirose instrukcijų dalyse, punktuose, darbų vykdymo technologijos projektuose, technologinėse kortelėse, darbų vykdymo aprašuose, darbų atlikimo schemose, darbo priemonės dokumentuose, cheminių medžiagų saugos duomenų lapuose, kituose dokumentuose, informuojamas apie profesinę riziką ir jos pokyčius darbo vietoje, apie saugius užduoties atlikimo būdus.

Statybvietėje darbuotojai, dirbantys pavojingus darbus (krovinių tvarkymas rankomis, darbas su cheminėmis medžiagomis ir kt.) turi būti apmokyti vadovaujantis Mokymo ir atestavimo darbuotojų saugos ir sveikatos klausimais bendraisiais nuostatais. Darbuotojai dirbantys su potencialiai pavojingais įrenginiais turi turėti atitinkamą kvalifikaciją.

Kiekvieno darbuotojo darbo vieta ir darbo vietų aplinka turi atitikti šio LR darbuotojų saugos ir sveikatos įstatymą ir kitų darbuotojų saugos ir sveikatos norminių teisės aktų reikalavimus. Darbo vietos turi būti įrengtos taip, kad jose dirbantys darbuotojai būtų apsaugoti nuo galimų traumų, jų darbo aplinkoje nebūtų sveikatai kenksmingų ar pavojingų rizikos veiksnių. Įrengiant darbo vietas turi būti įvertintos darbuotojo fizinės galimybės.

Statinių ir jų patalpų, kuriuose įrengiamos darbo vietos, stabilumo ir tvirtumo, darbo vietų įrengimo, patalpose ir įmonės teritorijoje esančių judėjimo kelių bei evakuacinių išėjimų ir evakuacinių kelių įrengimo, elektros instaliacijos įrengimo, darbo vietų, esančių ne statiniuose įmonės teritorijoje (įmonei priklausančiame nuosavybės teise arba įstatymų nustatyta tvarka įmonės valdomame ar naudojamame žemės, vidaus ar jūros priekrantės vandens plote su nustatytais ribomis), bendruosius reikalavimus ir kitus darbuotojų saugos ir sveikatos apsaugos reikalavimus darbo vietoms nustato Darboviečių įrengimo bendrieji statybvietėje nuostatai.

Įmonės išsilyjamos ir naudojamos darbo priemonės privalo atitikti Darbo įrenginių naudojimo bendruosius nuostatus bei kitus teisės aktų reikalavimus., Privalomuosius saugos reikalavimus, privalomuosius darbo priemonių saugos reikalavimus bei jų atitikties įvertinimo procedūras nustato atitinkami techniniai reglamentai. Tais atvejais,

Dokumento žymuo	Lapas	Lapų	Laida
SS2133-XX-TP-BD.BTS	2	11	0

kai gaminamoms ir tiekiamoms į rinką darbo priemonėms netaikomi techninių reglamentų nustatyti reikalavimai, darbo priemonės turi atitikti kitų darbuotojų saugos ir sveikatos norminių teisės aktų nustatytus reikalavimus.

Saugaus darbo priemonių naudojimo reikalavimus nustato Darbo įrenginių naudojimo bendrieji nuostatai. Privalomi konkrečios darbo priemonės saugaus naudojimo reikalavimai nustatomi darbo priemonės dokumentuose (naudojimo taisyklėse, naudojimo instrukcijose). Juos kartu su darbo priemone privalo pateikti jos gamintojas.

Potencialiai pavojingų įrenginių priežiūros tvarką nustato Potencialiai pavojingų įrenginių priežiūros įstatymas. Potencialiai pavojingų įrenginių nuolatinę privalomą priežiūrą atlieka jų savininkai. Pareigas, susijusias su šių įrenginių nuolatine priežiūra, įrenginio savininkas gali tiesiogiai pavesti kitam juridiniam asmeniui, kai jis atlieka įrenginių nuolatinę priežiūrą pagal sutartį su įrenginio savininku.

Profesijų, darbų, kuriuos dirbantys asmenys įsidarbindami ir vėliau privalo periodiškai tikrintis sveikatą, sąrašą, sveikatos pasitikrinimų tvarką nustato Vyriausybė.

Kėlimo mechanizmai turi būti aptarnaujami kvalifikuotų (atitinkamai apmokytų, atestuotų) darbuotojų.

Statybvietėje turi būti pirminių gaisro gesinimo priemonių.

Gesinimo įranga, gaisrinės signalizacijos įrenginiai turi būti tvarkingi ir veikiantys, reguliariai prižiūrimi ir tikrinami. Nustatyta tvarka periodiškai turi būti atliekami pirminių gaisro gesinimo priemonių ir gaisrinės signalizacijos bandymai bei rengiami praktiniai užsiėmimai darbuotojams apmokyti;

Pirminės gaisro gesinimo priemonės turi būti išdėstomos matomose ir prieinamose vietose, lengvai pasiekiamos bei paprastos naudoti. Pirminės gaisro gesinimo priemonės turi būti paženklintos, kaip nustatyta Saugos ir sveikatos apsaugos ženklų naudojimo darbovietėse nuostatuose. Ženkilai turi būti patvarūs ir išdėstyti reikiamose vietose.

Statybos aikštelėje turi būti pirmosios pagalbos priemonių rinkinys, atitinkantis Lietuvos Respublikos sveikatos apsaugos ministro 2003-07-11 įsakymą Nr. V-450 „Dėl sveikatos priežiūros ir farmacijos specialistų kompetencijos teikiant pirmąją pagalbą pirmosios medicinos pagalbos vaistinėlių ir pirmosios pagalbos rinkinių“.

Iki statinių statybos pradžios būtina aptverti statybviety, paruošti medžiagų ir gaminių sandėliavimo vietas, įrengti buitines patalpas. Statybos metu kaimyninių sklypų gyventojai turi būti informuoti apie vykdomų darbų grafiką. Darbams vykdyti turi būti naudojama mažatriukšmė įranga ir technika, taikomos kitos triukšmą aplinkoje mažinančios priemonės. Prieėjimai ir privažiavimai prie aplinkinių objektų neuždaromi (nebent suderinama su jų savininkais). Gretimų sklypų ir objektų įvadinių inžinerinių tinklų projekto sprendiniai neįtakoja. Jei statybos metu kaimyninių sklypų įvadiniai inžineriniai tinklai (dėl pasikeitusių faktinių aplinkybių ar sprendinių) bus paliesti, Statytojas ar Rangovas privalo gauti visus darbams reikalingus leidimus.

Statybos darbai vykdomi prisilaikant aplinkos apsaugos norminių reikalavimų ir taisyklių.

Statybvietėje susidaranti komunalinės, inertinės, perdirbti ir pakartotinai naudoti tinkamos atliekos, antrinės žaliavos, pavojingosios medžiagos, netinkamos perdirbti atliekos turi būti išrūšiuojamos ir atskirai laikinai laikomos.

Statybinis laužas pakraunami į savivarčius ir išvežami į: statybinio laužo utilizavimo aikštelę (betonas, plytos metalas ir pan.) arba statybinių medžiagų sąvartyną (kitas statybinis laužas).

Statybos aikštelė rangovo turi būti pastoviai tvarkoma. Šiukšlės turi būti kaupiamos konteineriuose: atskirai buitiniams atliekoms, atskirai statybos atliekoms ir cheminių medžiagų atliekoms. Šiukšlės ir buitinės nuotekos rangovo turi būti savalaikiai išvežamos.

Skystų ir kitų cheminių medžiagų atliekų surinkimui turi būti numatyti specialūs indai. Tokių medžiagų šalinimas turi būti vykdomas tikta susitarus su vietinėmis specializuotomis tarnybomis.

Statybinės atliekos tvarkomos vadovaujantis Lietuvos Respublikos atliekų įstatymo nustatyta tvarka.

Statybinės atliekos statybos proceso metu rūšiuojamos į: tinkamas naudoti vietoje atliekas (betono, medienos, metalo gaminių, termoizoliacinių medžiagų ir kt. nedegių gaminių), kurias planuojama panaudoti aikštelių, pravažiavimų, takų, dangų pagrindams įrengti, teritorijų tvarkymui – įrengimui ar priklausinių statybai; tinkamas perdirbti atliekas (betono, bituminių medžiagų) baigiantis statybai pristatomos į perdirbimo gamyklas perdirbimui; netinkamas naudoti ir perdirbti atliekos (statybinės šiukšlės ir atliekos, tarp jų tara ir pakuotės, užterštos kenksmingomis medžiagomis) išvežamos į šiukšlių sąvartynus.

Statybinių atliekų turėtojas nusprendžia, kaip ir kuria tvarkymo vietą bus gabenamos atliekos (tai gali atlikti spec. įmonės). Taip pat jis atsako už tvarkingą jų pakrovimą ir pristatymą į sąvartyną.

Išrūšiuotos atliekos turi būti perduodamos įmonėms, turinčioms teisę tvarkyti tokias atliekas pagal sutartis dėl jų naudojimo ir šalinimo.

Ne pavojingos statybinės atliekos gali būti laikinai laikomos statybvietyje ne ilgiau kaip vienerius metus nuo jų susidarymo dienos, tačiau ne ilgiau kaip iki statybos darbų pabaigos. Pavojingos statybinės atliekos turi būti

Dokumento žymuo	Lapas	Lapų	Laida
SS2133-XX-TP-BD.BTS	3	11	0

laikinai laikomos pagal Atliekų tvarkymo taisyklėse nustatytus reikalavimus ne ilgiau kaip 6 mėnesius nuo jų susidarymo, tačiau ne ilgiau kaip iki statybos darbų pabaigos taip, kad nekeltų pavojaus aplinkai ir žmonių sveikatai.

Statybinių atliekų išvežimą įforminančius dokumentus (apie faktinį, susidariusių atliekų, netinkamų naudoti ir perdirbti, pristatymą į oficialų sąvartyną) saugoti iki statinio statybos užbaigimo.

Rangovas privalo visomis priemonėmis saugoti statybos teritoriją nuo užterštumo, nes už tuos pažeidimus atsako pagal baudžiamosios, administracinės ir materialinės atsakomybės įstatymus.

#### *1.7. kiti reikalavimai ir nurodymai*

##### *1.7.1. Statybos įranga ir statybos metodai*

Visa įranga, technika, priedai ir statybos metodai turi atitikti Lietuvos Respublikos teisės aktais nustatytus darbo saugos reikalavimus.

##### *1.7.2. Matavimai*

Visi matavimai ir dydžiai turi būti nustatyti ir pažymėti taip, kad jais būtų lengva naudotis. Ašinės linijos ir altitudės turi būti pažymėtos stacionariai ant nekilnojamų konstrukcijų. Matavimų tikslumą reikia sutikrinti atliekant kryžminius matavimus arba matavimus atliekant iš naujo iš kitos stebėjimo padėties.

Aikštelėje laikomuose brėžiniuose turi būti nurodytos bazinės ir papildomos koordinatės, o taip pat jų išdėstymas lyginant su oficialių koordinacių padėtimi.

Rangovas turi laikytis visų pateiktų statybos paklaidų reikalavimų.

Rangovas privalo įvertinti paklaidų susikaupimo galimybę ir užtikrinti, kad jos nebūtų besisumuojančios tik į vieną pusę.

Rangovas yra atsakingas už statybinių medžiagų statybos paklaidų suderinamumo laikymąsi.

Atliekant statybos darbus turi būti laikomasi Lietuvoje galiojančių matavimo normatyvų jeigu nenurodyta kitaip.

##### *1.7.3. Statybos ir montavimo darbų vykdymas*

Visi darbai turi būti atliekami taikant bendrai naudojamus ir/ar Užsakovo pageidautinus darbo metodus, įdarbinant ar pasitelkiant patirusį ir tinkamą personalą. Jeigu darbų atlikimo metu Statybos priežiūrą vykdomas specialistas nustato, kad Rangovas Darbams atlikti samdo nepatyrusį personalą, kuris negali kokybiškai atlikti darbų, arba Rangovo personalas, vykdydamas darbus nesilaiko atitinkamiems darbams nustatytų ir taikytinų technologijų, tokiu atveju Statybos priežiūrą vykdomas specialistas turi teisę, gavęs Užsakovo pritarimą, tokį personalą pašalinti iš statybos aikštelės ir reikalauti, kad Rangovas tokius darbuotojus pakeistų kitais, kurie turi tinkamą kvalifikaciją ir patirimą atitinkamų darbų atlikimui.

Darbo metodo pakeitimo patvirtinimas jokių būdu neapriboja Rangovo atsakomybės.

##### *1.7.4. Darbų koordinavimas*

Rangovas yra atsakingas už darbų vykdymo koordinavimą su tiekėjais ir kitais subrangovais. Rangovas sudaro darbų vykdymo planą prieš pradėdamas darbus, o darbų metu užtikrina, kad darbai vyktų teisingai ir pagal projektą. Tiksliai visos įrangos montavimo vieta nustatoma parengtuose darbo brėžiniuose.

Jeigu darbai apima didelių matmenų instaliavimą, Rangovas suderina darbų atlikimo laiką su Užsakovu.

Rangovas privalo sumontuoti elektros ir/ar mechaninę įrangą tokiu būdu, kad ant tos pačios sienos ar lubų montuojama elektros arba mechaninė, arba abiejų rūšių įranga būtų išdėstyta ant sienos ar lubų tvarkingai ir vienodai. Tiksliai tokios įrangos padėtis derinama su instaliuotojais prieš pradėdamas instaliavimo darbus. Visi darbai turi būti atliekami pagal dokumentaciją ir gamintojo pateiktas instrukcijas bei taikant tinkamus darbo metodus.

Darbo sąlygos ir kiti faktoriai, turintys įtakos Darbų tinkamam vykdymui, turi būti numatyti ir aptarti su Užsakovu ir Statybos priežiūra iš anksto.

##### *1.7.5. Apsauga*

Nebaigtos ir užbaigtos statinių dalys turi būti saugomos nuo apgadinimų tolimesnių darbų metu. Turi būti saugoma nuo mechaninio poveikio, nuo purvo, korozijos, lietaus, drėgmės, per didelės kaitros ir per greito džiūvimo.

## 2. nurodymai ir reikalavimai projekto ir statybos dokumentų parengimui:

*2.1. ar būtina statinio projekto (techninio projekto, ypatingojo statinio darbo projekto konstrukcijų dalies) ekspertizė*

Vadovaujantis Lietuvos Respublikos Statybos įstatymo 34 straipsnio 1 dalimi, kai Ypatingojo statinio ir statinio, kurio projektavimas ir (ar) statyba finansuojama Lietuvos Respublikos ir (ar) Europos Sąjungos biudžeto lėšomis, statinių projektų ekspertizė privaloma.

*2.2. reikalingi žemės sklypo ir (ar) statinio tyrimai (rengiant darbo projektą ir (ar) statybos metu): archeologiniai, geologiniai ir pan.*

Paaikšėjus, kad projekte numatyti sprendiniai neatitinka faktinių aplinkybių ar kylant abejonėms dėl rangovo

Dokumento žymuo	Lapas	Lapų	Laida
SS2133-XX-TP-BD.BTS	4	11	0

vykdomų darbų kokybės, statybos peržiūros specialistai turi teisę pareikalauti (rangovo sąskaitą) atlikti papildomus tyrimus.

Jei statybos metu detalizuojant projektinius sprendinius nepakanka projekte atliktų tyrimų rangovas privalo atlikti papildomus statinio ar jo inžinerinių sistemų, grunto ar kt. tyrimus.

### 2.3. būtini parengti (iki statybos darbų pradžios ir statybos metu) projekto ir statybos dokumentai

Statytojas (užsakovas) arba statinio statybos valdytojas ne vėliau kaip prieš 10 kalendorinių dienų iki statybos darbų pradžios pateikia Valstybinės darbo inspekcijos teritoriniam skyriui išankstinį pranešimą apie statybos pradžią

a) jei statybvietėje vykdomi šie darbai:

- Darbai, keliantys darbuotojams užgriuvimo, nugrimzdimo arba kritimo pavojų, kurių rizika padidėja dėl statybos pobūdžio, darbo metodų arba aplinkos sąlygų darbo vietoje arba statybvietėje;
- Darbai, kurie dėl naudojamų cheminių ir biologinių medžiagų kelia darbuotojų saugai ir sveikatai darbe ypatingą pavojų arba kuriuos dirbant teisės aktuose nustatyti privalomi sveikatos tikrinimai;
- Darbai su jonizuojančiosios spinduliuotės šaltiniais, kai būtina nustatyti kontroliuojamą ir prižiūrimą teritoriją;
- Darbai arti aukštos įtampos tinklų (laidų);
- Darbai, kuriuos vykdant yra pavojus nuskesti;
- Šulinių ir tunelių statyba, požeminiai žemės darbai;
- Darbai po vandeniu naudojant naro reikmenis;
- Darbai kesonuose ir darbai baro kamerose;
- Darbai naudojant sprogiąsias medžiagas;
- Surenkamųjų sunkių elementų montavimas ir išardymas;

Šios bendrosios techninės specifikacijos 2.3 punkte išvardinti pavojingi darbai statybvietėje vykdomi nebus, todėl Valstybinės darbo inspekcijos teritoriniam skyriui teikti išankstinį pranešimą apie statybos pradžią nėra būtina.

b) rangovo įmonėje, pagal sutartį su statytoju (užsakovu) arba statinio statybos valdytoju vykdančioje statybos darbus, per paskutinius trejus metus įvyko sunkus ar mirtinas nelaimingas atsitikimas darbe ar darbuotojui buvo pripažinta profesinė liga;

c) statybvietėje darbų trukmė ilgesnė kaip 30 darbo dienų ir vienu metu dirba daugiau kaip 20 darbuotojų arba numatoma didesnė kaip 500 darbuotojo darbo dienų (pamainų) darbų apimtis.

Projekto rengimo metu paskirtas statinio projektavimo saugos ir sveikatos darbe koordinatorius (projekto vadovas). Statinio statybos saugos ir sveikatos darbe koordinatorius poreikis nurodytas šios bendrosios techninės specifikacijos 1.4 punkte.

Privalomieji dokumentai statybos darbams pradėti, nurodyti STR 1.06.01:2016 „Statybos darbai. Statinio statybos priežiūra“ 1 skirsnyje. Darbų vykdymas negali būti pradėtas, jei neparengtas Statybos darbų technologijos projektas, kuris privalomas statant, rekonstruojant ar kapitališkai remontuojant ypatinguosius statinius, statinius saugomose teritorijose, statinius apsaugos zonose, nustatytose įstatymais ir Vyriausybės nutarimais, taip pat atliekant statybos darbus sudėtingomis sąlygomis, veikiančios įmonės (kito objekto) ar veikiančių inžinerinių tinklų bei susisiekimo komunikacijų teritorijose bei tretiesiems asmenims priklausančiuose sklypuose, taip pat atliekant žemės darbus greta esamų statinių, po vandeniu ir kitur. Statybos darbų technologijos projektą rengia rangovas, arba paveda tai atlikti statinio statybos vadovui.

Statybos darbai gali būti vykdomi tik turint parengtus ir patvirtintus darbo brėžinius. Visa dokumentacija prieš vykdant turi būti STR1.04.04:2017 „Statinio projektavimas, projekto ekspertizė“ 57 p. tvarka patvirtinta statinio statybos techninio priežiūros vadovo.

### 2.4. rangovo parengtų projekto ir statybos dokumentų derinimo su projektuotoju ir statinio statybos techninės priežiūros vadovu atvejai ir tvarka

Bet kokie projektinių sprendinių pakeitimai turi būti suderinti su Projektuotoju, vėliau ir su Rangovu bei Statytoju.

Derinant projektinius sprendinius, juos parengęs asmuo projektuotojui pateikia juos ir juos pagrindžiančius detaliuosius skaičiavimus pirminiame formate bei \*.pdf skaitmeniniu formatu, o pareikalavus ir pasirašytus jį parengusių asmenų popieriniame egzemplioriuje.

2.5. nurodymai projekto ir statybos dokumentų (už kuriuos atsakingas rangovas) apiforminimui, pvz., originalūs dokumentai su parašais, derinimų iforminimas, komplektavimas ir komplektų vienetų skaičius, kompiuterinės versijos būtinumas ir t. t.

Dokumento žymuo	Lapas	Lapų	Laida
SS2133-XX-TP-BD.BTS	5	11	0

Visų statybos dokumentų (išskyrus statybos darbų žurnalą) rengiamos ne mažiau kaip dvi kopijos (perduodamos Statytojui), iš kurių ne mažiau kaip viena originali bei papildomai kompiuterinė laikmena (atsakingo asmens patvirtinta el. parašu, o kitų dokumentus parengusių asmenų pasirinktinai (skenuotu originalūs dokumentai arba el. parašais patvirtinti dokumentai).

Rangovas parengia ir vėliau tikslina (atnaujina) darbų atlikimo dokumentacijos rinkinį, išpildomuosius brėžinius, kartu su statybos darbų žurnalu ir jame registruotais dokumentais, pateikia į statybvietę atvykusiam priežiūrą vykdančiam asmeniui ar bet kada pareikalavus Statytojui (užsakovui).

Brėžiniai ir kita dokumentacija turi būti ruošiami lietuvių kalba.

Baigus darbus ir pridudant statybą, turi būti parengti ir pateikti Užsakovui ir Statybos priežiūrą vykdančioms specialistams išpildomieji brėžiniai ir dokumentacija su visais įneštais pakeitimais, papildymais, išmatavimais, debitais ir kitais patikslinimais natūroje.

Išpildomieji brėžiniai turi būti paruošti kompiuteriu. Rangovas privalo parengti išpildomąją ar kitą dokumentaciją, kurios gali pareikalauti užsakovas.

### *2.6. projekto dalių sprendinių keitimo galimybės, tvarka ir įforminimas*

Visi sprendinių keitimai (išskyrus klaidų ar dviprasmybių tarp projekto dokumentų atitaisymus) vykdomi vadovaujantis STR1.04.04:2017 „Statinio projektavimas, projekto ekspertizė“ nuostatomis. Projektas keičiamas papildomos sutarties su projektuotoju ir statytojo patvirtintos papildomos techninės užduoties pagrindu. Projekto keitimus ir papildymus atlieka projektą parengęs projektuotojas, parengiant naujos laidos projekto sprendinių dokumentus. Projekto sprendinių pakeitimai privalo atitikti Reglamente (ES) Nr. 305/2011 nurodytus esminius statinių reikalavimus, normatyvinių statybos techninių ir normatyvinių statinio saugos ir paskirties dokumentų reikalavimus.

Kai po statybą leidžiančio dokumento išdavimo keičiami Statybos įstatymo 2 straipsnio 11 dalyje nurodyti esminiai projekto sprendiniai ir rengiamas naujos laidos projekto sprendinių dokumentai, turi būti atlikta pakeisto projekto ekspertizė (kai privaloma), pakeistas projektas patvirtintas (kai privaloma), pakeistam projektui gautas naujas statybą leidžiantis dokumentas.

Jeigu tarp šių techninių reikalavimų ir projekto dalių specifikacijų iškyla skirtumų - pirmenybė teikiama atskirų projekto dalių specifikacijoms. Specifikacijos turi būti skaitomos drauge su brėžiniais. Jei tarp specifikacijos ir brėžinių iškyla kokių nors skirtumų, pirmenybė teikiama specifikacijai. Tačiau Rangovas turi raštu informuoti Užsakovą/Projektuotoją dėl visų neatitikimų prieš nusprenddamas dėl konkrečios specifikacijos ir/ar atitinkamų brėžinių interpretacijos.

Rangovai (subrangovai) darbams ir konstrukcijoms, atliekamiems pagal alternatyvų pasiūlymą, turi savo sąskaita parengti brėžinius, schemas ir projekto korektūrą (technines specifikacijas ir kt.) pagal alternatyvaus pasiūlymo dokumentacijos sprendinius.

### 3. bendrieji reikalavimai statybos produktams (gaminiais ir medžiagoms), įrenginiams, darbams ir bendroji jų priėmimo statybvietėje tvarka:

Darbai apima statybos montavimą ir, jei nenurodoma kitaip, visas medžiagas būtinas pilnam įrengimui, ir tokius patikrinimus bei reguliavimus, kokie aprašyti šioje specifikacijoje, brėžinius ir visa tai, ko gali prireikti, kad būtų pilnai užbaigti statybos darbai.

Žodžiai “pilnas įrengimas” turi reikšti ne tik darbų atlikimą ir įrengimus, nurodytus šioje specifikacijoje, bet ir visus atsitiktinius įvairius komponentus, kurie yra reikalingi pilnam darbų atlikimui.

Rangovas turi užtikrinti, kad darbai būtų tinkamai vykdomi ir užbaigti.

#### *3.1. nurodymai dėl statybos produktų (gaminų ir medžiagų), įrenginių privalomos atitikties techninėse specifikacijose nurodytiems reikalavimams, galimybė ir sąlygos keisti analogiškais*

Medžiagas ir įrenginius galima keisti į tokių pat parametrų ar charakteristikų medžiagas ar įrenginius, su ne mažesniais saugos ar kitais nustatytais parametrais.

Negalima naudoti nesertifikuotų statybos medžiagų, taip pat medžiagų pagamintų Rusijoje ir Baltarusijoje, kurioms buvo panaikinti sertifikatai LR Aplinkos ministerijos sprendimu.

#### *3.2. nenaudotinos medžiagos (su asbestu ar cheminiais priedais ir pan.)*

Draudžiama naudoti žmogaus sveikatai kenksmingas statybines medžiagas, viršijančias HN 23:2011 ir kitais teisės aktais nustatytus ribinius dydžius. Aptikus asbesto vadovautis darbo su asbestu nuostatais.

#### *3.3. statybos produktų (gaminų ir medžiagų), įrenginių atitiktį įrodantys privalomieji dokumentai*

Visos konstrukcijos, medžiagos ir įranga turi būti sertifikuoti arba pripažinti tinkamais naudoti Lietuvoje nustatyta tvarka ir privalo turėti atitikties įvertinimo dokumentą.

Statybos produktai turi atitikti Reglamentuojamų statybos produktų sąrašė nurodytus atitikties/kokybės tvirtinimo/bandyto reikalavimus.

Dokumento žymuo	Lapas	Lapų	Laida
SS2133-XX-TP-BD.BTS	6	11	0

Įrenginiai turi būti sertifikuoti arba patikrinti STR 1.01.04:2015 „Statybos produktų, neturinčių darniųjų techninių specifikacijų, eksploatacinių savybių pastovumo vertinimas, tikrinimas ir deklaravimas. Bandymų laboratorijų ir sertifikavimo įstaigų paskyrimas. Nacionaliniai techniniai įvertinimai ir techninio vertinimo įstaigų paskyrimas ir paskelbimas“ nustatyta tvarka.

Prieš (tiekimas galimas tik patvirtinus paskirtiems statybos priežiūros specialistams) atvežant medžiagas ir įrengimus į statybą, statybos techninei priežiūrai (pareikalavus ir Projektuotojui) turi būti pateikiami konkrečių medžiagų dokumentai, techniniai liudijimai, sertifikatai, dokumentai, patvirtinantys gaminių, medžiagų ir įrengimų kokybę ir technines charakteristikas, atitinkančias techninių specifikacijų reikalavimus.

#### 3.4. statybos produktų (gaminių ir medžiagų) kokybės kontrolė

Visos atvežamos į statybą medžiagos turi būti tokiaime įpakavime, kokiam jas parduoda gamintojas – su etiketėmis ir dokumentais, patvirtinančiais jų tapatybę.

Atvežtos į statybą medžiagos ir gaminiai turi būti tuoj pat apžiūrėti, o jei yra defektų ar neatitikimų užsakymams – raštu pareikštos pretenzijos tiekėjams.

#### 3.5. statybos produktų (gaminių ir medžiagų) pavyzdžiai, jų aprobavimo tvarka

Kai charakteristikos sunku tiksliai nustatyti arba jos tiksliniai nenurodytos projekte, ar pavyzdžių privalomasis suderinimas numatytas projektiniuose sprendiniuose, Rangovas prieš pradėdamas produktų tiekimą į statybą privalo kreiptis į projektuotoją dėl konkretios aprobavimo tvarkos nustatymo (produkto pavyzdžio dydžio, kiekio, jų pristatymo vietos ir pan.).

Visos medžiagos ir gaminiai turi būti pateikti su: gamintojo rekvizitais, firmos atpažinimo ženklu; specifikacija; naudojimo instrukcija; nuoroda kam skiriama; spalvos nuoroda; pagaminimo data; sertifikatu, atitiktis liudijimu ir pan. Visi gaminiai, įranga, medžiagos ir priedai turi atitikti nurodymus dokumentacijoje ir turi būti nauji. Visiems nukrypimams nuo specifikacijos turi būti gautas Užsakovo sutikimas.

Jei reikalaujama, kad nurodytos medžiagos ir gaminiai būtų nurodyto tipo ar standarto arba jie yra įtraukti į oficialia kokybės kontrolės procedūrą, jie turi turėti tipo patvirtinimo liudijimą, atitikimo standartui ar oficialų kokybės kontrolės patvirtinimą. Tipo patvirtinimo ir atitikimo standartui liudijimai negali būti atskiriami nuo produktų, o identifikacija turi būti visiškai aiški.

Užsakovas ar Statybos priežiūra turi teisę atmesti medžiagą ar įrangą be jokių papildomų išlaidų Užsakovui, jei ji neatitinka specifikacijos reikalavimų. Tokiu atveju Rangovas turi pateikti kitas medžiagas ir įrangą kurie atitinka specifikaciją ir kurių pageidauja Užsakovas, neatsižvelgiant į Rangovo deklaruotas kainas.

Nuolatiniams sulyginimui su galutiniais produktais naudojami pavyzdžiai turi būti laikomi iki darbų užbaigimo.

#### 3.6. statybos produktų (gaminių ir medžiagų) gabenimo, saugojimo sąlygos ir t. t.

Transportavimo ir tarpinio saugojimo metu visi gaminiai ir medžiagos turi būti deramai uždengti ir supakuoti. Ant kiekvieno paketo turi būti nurodytas jo turinys. Jei pristatomos prekės yra birios ir nepakuotos, numeris, rūšis ir kokybė turi būti nurodyti pristatymo pranešime.

Gaminių ir medžiagų pristatymas koordinuojamas pagal statybos darbų grafiką. Rangovas privalo vengti nereikalingo gaminių ir/ ar medžiagų saugojimo statybos aikštelėje. Visi tiekiami gaminiai ir medžiagos turi būti su atitinkamais dokumentais.

Atvežtų prekių (gaminių ir medžiagų) išvaizdą, jų galimus defektus ir žalą reikia patikrinti vizualiai. Prekių užsakovas yra atsakingas už pranešimų dėl galimos žalos ir defektų pateikimą. Visos pretenzijos turi būti patiekiamos prekių tiekėjui (arba gamintojui).

Gaminiai ir statybinės medžiagos turi būti saugomi taip, kad nepablogėtų jų kokybė. Reikia laikytis kiekvienos medžiagos, gaminio nurodytų saugojimo reikalavimų ir gamintojo (ar tiekėjo) pateiktų nuorodų.

Statybos aikštelėje prekės turi būti laikomos tinkamose ir, jei pagal prekės charakteristikas būtina, izoliuotose, sausose, šildomose ir tinkamai vėdinamose patalpose taip, kad kiekviena medžiaga būtų padėta tinkamai ir lengvai patikrinama.

Medžiagos ir prekės, pažeistos ar kitaip sugadintos dėl veiklos statybos aikštelėje, turi būti pakeistos naujomis Rangovo sąskaita. Už medžiagų ir gaminių apgadinius ir/ar praradimus visiškai atsako Rangovas.

Galimi medžiagų ir gaminių atitiktis nurodymai jų montavimo stadijos metu neturi būti uždengiami arba jei negalima jų palikti matomais turi būti lengvai ir visiškai atidengiami.

#### 3.7. paslėptų darbų priėmimo tvarka

Paslėptų darbų patikrinimo, laikančiųjų konstrukcijų priėmimo aktai, vandentiekio, nuotekų, šildymo, vėdinimo bei kitų statinio inžinerinių sistemų bandymo aktai įforminami užpildant Statybos darbų žurnalą.

Paslėptų darbų patikrinimo aktai surašomi iš karto po jų apžiūrėjimo, nepradėjus vykdyti toliau numatytų statybos darbų. Prireikus padaromos geodezinės kontrolinės nuotraukos. Paslėptų darbų patikrinimą ir tam skirtų aktų surašymą organizuoja už šių darbų vykdymą atsakingas statinio statybos vadovas (bendrųjų ar specialiųjų

Dokumento žymuo	Lapas	Lapų	Laida
SS2133-XX-TP-BD.BTS	7	11	0

statinio statybos darbų vadovas – kai pildomi papildomi statybos žurnalai). Pasirašius aktą suteikiama teisė vykdyti tolesnius akte nurodytus darbus.

Paslėptų darbų patikrinimo aktai arba laikančiųjų konstrukcijų priėmimo aktai pasirašomi tik tada, kai šios rūšies darbai užbaigiami visame objekte. Kai šiuos darbus būtina atlikti dalimis, statytojo (užsakovo), rangovo ir statinio projekto vykdymo priežiūros (kai surašant aktą dalyvauja ir projektuotojo atstovas) atstovai patikrina atliktų darbų dalį ir apie tai padaro tam skirtą įrašą Statybos darbų žurnale. Remiantis minėtais įrašais, užbaigus šios rūšies darbą objekte, pasirašomas paslėptų darbų patikrinimo aktas. Atliekant paslėptus darbus dalimis, užrašomi priimtų darbų pavadinimai, naudotų statybos produktų ir konstrukcijų pavadinimai, markės, klasės, pasų, sertifikatų ir kitų dokumentų, pažyminių jų kokybę, pavadinimai ir numeriai, kiti reikalingi duomenys.

Apie pasirengimą perduoti darbus ir/ar atlikti kontrolinius matavimus ir/ar bandymus rangovas turi įspėti dalyvius ne vėliau kaip prieš dvi darbo dienas. Procedūrų nesilaikymo išlaidos teks Rangovui.

### 3.8. laikančiųjų konstrukcijų, inžinerinių sistemų išbandymų tvarka

Rangovas privalo atlikti pastatytų laikančių konstrukcijų, nutiestų inžinerinių tinklų, sumontuotų inžinerinių sistemų bei įrenginių išbandymus, dalyvaujant atitinkamų statinio statybos darbų vadovams ir statinio statybos techninės priežiūros vadovams, statinio projekto vykdymo priežiūros vadovui ir statinio projekto vykdymo priežiūros dalių vadovams (jei tai numatyta statinio projekto vykdymo priežiūros sutartyje), atitinkamų statinių savininkams (naudotojams) ir, kai reikia, – kitų institucijų atstovams. Bandymus Rangovas privalo atlikti tik dalyvaujant Statybos priežiūros (tikrinančių asmenų) atstovui. Jei tai nepadaroma Užsakovas ar Statybos priežiūra vykdytys aspecialistai turi teisę reikalauti, kad dengiančios medžiagos ar jų dalys būtų nuimamos. Kylant abejonėms atlikti būtinus atidengimus/zondavimus/tyrimus/papildomus bandymus/matavimus ar kt., kad statybos priežiūra galėtų įsitikinti jų atitikimų projektiniams sprendiniams. Procedūrų nesilaikymo išlaidos teks Rangovui net ir tokiu atveju, jei uždengtas darbas yra tinkamas.

Prieš pradėdant bandymus, Rangovas:

- a) suderina su Užsakovu ir Statybos priežiūra bandymo laiką, vietą ir būdą;
- b) turi užtikrinti priėjimą prie visų bandomų vietų;
- c) privalo užtikrinti, kad bandymams būtų prieinami visi reikalingi dokumentai, įrankiai ir įrengimai;
- d) bandymų ir pavyzdžių arovavimo būdai turi būti suderinti su Statybos priežiūra.

Bandymai turi būti atlikti Lietuvos Respublikos teisės aktuose ar galiojančiuose standartuose numatyti tyrimai. Pašalinus būtiną pamatams įrengti gruntą atliekami detalūs inžineriniai-geologiniai tyrimai.

Bandymų rezultatai turi būti saugomi statybos aikštelėje ir vėliau pristatomi susipažinimui

Tokiu atveju, jei bandymo rezultatai neatitinka taikomų reikalavimų, Rangovas nedelsdamas privalo informuoti apie tai suinteresuotas šalis. Jei rezultatai nepatenkinami konstrukcijų ar kurio nors kito materialaus turto saugumo faktorių atžvilgiu, kurie turi esminę svarbą darbo rezultatams, Rangovas privalo nedelsdamas apie tai informuoti suinteresuotas šalis ir organizuoti su jomis susitikimą, sprendimų priėmimui dėl būsimų darbų organizavimo. Jei būtina, reikia imtis saugumo priemonių, siekiant išvengti bet kokios žalos ir pavojaus.

Baigus instaliuoti mechanines ir elektrines sistemas, Rangovas turi, dalyvaujant Užsakovui ir jo atstovui bei Statybos priežiūrą vykdydantiems specialistams, testuoti instaliacijas, kaip reikalauja Statybos priežiūrą vykdydantis specialistas bei kompetentingos institucijos.

Visas aukščiau nurodytas testavimui ir apžiūrai reikalingas priemonės bei instrumentus turi pateikti Rangovas. Be to Rangovas taip pat privalo atlikti visus su minėtu testavimu ir apžiūra susijusius darbus (Rangovas padengia visas išlaidas susijusias su testavimu).

## 4. nurodymai statybos sklypo paruošimui (kai nerengiama atskira pasirengimo statybai ir statybos darbų organizavimo projekto dalis):

### 4.1. griauunami pastatai, statybinių atliekų panaudojimas ir (ar) utilizavimas

Sklype nenumatoma griauti pastatų. Statybos atliekų panaudojimas ir saugojimas atliekamas šių bendrųjų techninių specifikacijų 1.6 punkte nustatytais reikalavimais.

### 4.2. medžių, krūmų kirtimas, dirvožemio augalinio sluoksnio nukasimas ir panaudojimas

Medžių, krūmų ar kitų želdinių kirtimas/šalinimas nenumatomas.

Augalinį sluoksnį nukasti ir nustumti į nuošalią sklypo vietą, kad netrukdytų statybos darbams ir galėtų būti atstatytas.

### 4.3. būtini laikinieji pastatai ir inžineriniai tinklai, keliai, reikalavimai ir laikinosios sąlygos jiems

Statybos darbams atlikti laikinų kelių įrengti nenumatyta.

**Vandentiekis.** Rangovas privalo pasirūpinti vandens, tenkinančio visus jo poreikius, tiekimu ir laikymu. Turi būti pasirūpinta reikiamu vandens tiekimu sanitarinėms ir techninėms reikmėms tenkinti per visą darbų laikotarpį iki jo priėmimo. Tai apima įrenginių sumontavimą, eksploatavimą, techninę priežiūrą bei pakartotinį sumontavimą objekte ir visų laikinųjų vamzdžių apsaugojimą nuo užšalimo.

Dokumento žymuo	Lapas	Lapų	Laida
SS2133-XX-TP-BD.BTS	8	11	0

*Kanalizacija.* Rangovas turi numatyti visų nuotekų, įskaitant tualetų nuotekų šalinimą objekte per visą darbų atlikimo laikotarpį iki jų priėmimo. Tai apima kanalizacijos įrenginių sumontavimą, eksploatavimą, techninę priežiūrą bei pakartotinį sumontavimą objekte ir visų laikinųjų kanalizacijos vamzdžių apsaugojimą nuo užšalimo.

*Elektra.* Rangovas privalo pasirūpinti elektros energijos tenkinančio visus jo poreikius, tiekimu ir laikymu. Turi būti pasirūpinta reikiamu elektros energijos tiekimu per visą darbų laikotarpį iki jo priėmimo. Tai apima įrenginių sumontavimą, eksploatavimą, techninę priežiūrą bei pakartotinį sumontavimą objekte iki pat priėmimo.

*Fakso ir telefono ryšys.* Rangovas pasirūpina atskiromis fakso ir telefono linijomis savo reikmėms.

*Apšvietimas ir apsauga.* Rangovas privalo pasirūpinti viso objekto apšvietimu ir apsauga bei budėjimu jame iki pat objekto priėmimo. Tai apima visą apšvietimo įrangą užtikrinančią pakankamą objekto ir artimiausios aplinkos apšvietimą. Apšvietimo laipsnis turi atitikti valdžios įstaigų nustatytus reikalavimus.

*Persirengimo kambariai ir drabužių spintelės:* persirengimo kambariai turi būti įrengti darbuotojams, kurie turi dėvėti darbo drabužius, taip pat įrengti ten, kur sveikatos arba etikos požiūriu jie negali persirenginėti kitoje patalpoje; į persirengimo kambarius turi būti lengvai patenkama, jie turi būti pakankamai erdvūs, juose turi būti įrengtos sėdimos vietos; persirengimo kambariai turi būti reikiamo dydžio, kai reikia, juose turi būti įrengtos drabužių džiovinimo vietos. Taip pat turi būti įrengtos rakinamos vietos darbuotojų drabužiams bei asmeniniams daiktams saugoti. Esant tam tikroms aplinkybėms (dirbant su kenksmingomis medžiagomis, esant drėgmei, su nešvarumais ir kitais atvejais), asmeniniai drabužiai ir daiktai turi būti laikomi atskirai nuo darbo drabužių; moterims ir vyrams turi būti įrengti atskiri persirengimo kambariai arba turi būti sudaryta galimybė tuo pačiu persirengimo kambariu naudotis skirtingu metu; kai persirengimo kambariai nėra būtini, kiekvienam darbuotojui turi būti įrengta rakinama drabužių ir asmeninių daiktų laikymo vieta.

*Dušai ir praustuvai:* atsižvelgiant į darbo pobūdį ir darbo higienos reikalavimus, darbuotojams turi būti įrengtas reikiamas skaičius dušų; dušų kambariai turi būti įrengti atskirai vyrams ir moterims arba turi būti numatyta galimybė jiems atskirai naudotis dušų kambariais; dušų kambariai turi būti reikiamo dydžio, kad, laikydamasis atitinkamų higienos normų, kiekvienas darbuotojas galėtų netrukdomai praustis. Dušams turi būti tiekiamas karštas ir šaltas vanduo; kai nebūtina įrengti dušų netoli darbo vietų ir persirengimo kambarių turi būti įrengtas reikiamas skaičius praustuvų su tekančiu vandeniu (jei būtina – karštu vandeniu). Praustuvai turi būti įrengti vyrams ir moterims atskirai arba sudaryta galimybė jais naudotis atskirai.

*Tualetai ir praustuvai:* darbuotojams netoli darbo vietų, poilsio bei persirengimo kambarių ir dušų arba prausyklų turi būti įrengtas reikiamas skaičius tualetų ir praustuvų; vyrams ir moterims turi būti įrengti atskiri tualetai arba numatyta galimybė jais naudotis atskirai.

*Laikinieji pastatai:* Rangovas pasirūpina visais laikiniais pastatais, būtiniais darbams atlikti. Šių pastatų vietą turi patvirtinti Užsakovo atstovas. Laikinieji pastatai apima biuro patalpas Rangovo personalui, susirinkimų patalpą 10 žmonių ir buitines patalpas Rangovo personalui.

#### 4.4. kiti nurodymai;

Iki statinių statybos pradžios būtina aptverti statybviety, paruošti medžiagų ir gaminių sandėliavimo vietas, įrengti buitines patalpas.

Teritorijoje turi būti išdėstytos ir pažymėtos pirminio gesinimo priemonės, numatytos rūkimo vietos.

Teritorija turi būti nuolat prižiūrima ir jei nustatomos pavojų saugai keliančios vietos jos turi būti tinkamai pažymėtos bei jei reikia numatytos ir įdiegtos kolektyvinės apsaugos priemonės.

5. statybos darbų organizavimas ir metodai (kai nerengiama persirengimo statybai ir statybos darbų organizavimo projekto dalis):

##### 5.1. statinių statybos eiliškumas

Statybos eiliškumas nenustatomas (darbai vyksta viename objekte), darbai atliekami viename objekte vienu metu. Statybos darbai pradedami, kai gaunami visi reikiami dokumentai statybos darbams pradėti ir baigiami kai statybos darbai baigti

##### 5.2. reikalavimai statybos darbų organizavimui ir technologijai

Specialieji reikalavimai statybos darbų organizavimui ir technologijai nenustatomi.

Statybos darbus atlikti vadovaujantis galiojančių Lietuvos Respublikos įstatymų ir kitų teisės aktų reikalavimais.

##### 5.3. reikalavimai statybos įrangai ir transporto priemonėms

Pradedama naudoti statybos įranga turi atitikti techninio reglamento „Mašinų sauga“ (Žin., 2007-12-08, Nr. 129-5249) reikalavimus. Įranga turi būti tvarkinga, paženklinta CE ženklu, turi turėti gamintojo pateiktą atitikties deklaraciją ir naudojimo dokumentus;

Transporto priemonės turi būti techniškai tvarkingos ir būti patikrinti techninės apžiūros centre bei turėti atitinkamus techninės būklės patikrinimo ir tinkamumą naudoti pažymėjimą.

Dokumento žymuo	Lapas	Lapų	Laida
SS2133-XX-TP-BD.BTS	9	11	0

Darbams vykdyti turi būti naudojama mažatriukšmė įrangą ir technika, taikomos kitos triukšmą aplinkoje mažinančios priemonės.

#### 6. statybos užbaigimas ar deklaravimas apie statybos užbaigimą:

##### *6.1. rangovo ir subrangovų rengiama dokumentacija ir reikalavimai jai parengti*

○ statybos darbų žurnalų pildymas, juose registruotos dokumentacijos saugojimas. Jei būtina (patogiau), subrangovai pildo atskirus statybos darbų žurnalus;

- paslėptų darbų aktų ruošimas;
- laikinųjų konstrukcijų ir inžinerinių sistemų išbandymų aktų ruošimas;
- ruošti geodezines nuotraukas;
- rengti ir saugoti aktualią (faktišką darbų įvykdymą atitinkančią) projektinę dokumentaciją;
- kitų bandymų, tyrimų, matavimų ir kt. dokumentacijos rengimas ir saugojimas;
- pildyti nelaimingo atsitikimo įvykio darbe formą.

##### *6.2. statybos darbų užbaigimo tvarka ir dokumentai*

Atlikti statybos darbai, prieš statybos darbus rangovui perduoti dokumentai ir kiti statybos eigoje parengti dokumentai priimami pasirašant atliktų darbų perdavimo – priėmimo aktą.

##### *6.2.1. Rangovo pateikiama dokumentacija*

Priduodant Darbus, Rangovas privalo pateikti visų panaudotų medžiagų, konstrukcijų, sertifikatų, techninių pasų ir kitos informacijos rinkinius, dengtų darbų ir laikinųjų konstrukcijų pridavimo aktus, jų fotofiksaciją ir kitą dokumentaciją, kurios gali pareikalauti valstybės ar savivaldybės institucijos remdamosi Lietuvos Respublikos įstatymais ir kitais norminiais aktais.

Rangovas taip pat pateikia pastatų inventorizavimo dokumentaciją reikalingą priduodant pastatą naudoti.

Rangovui pavedama paruošti visą dokumentaciją, kuri vėliau bus reikalinga organizuoti statybos užbaigimą.

##### *6.2.2. Pridavimo eksploatacijai dokumentacija*

Rangovas turi pateikti tris tokių dokumentų rinkinius:

○ veikimo principą ir sistemos aprašymą;

○ visus sertifikatus, tame tarpe Lietuvoje išduotus sertifikatus, bandymo protokolus, medžiagų saugos ir atitikties dokumentus, tikrinimo ataskaitas;

- naudojimo instrukcijas;
- gamintojo priežiūros instrukciją įrangai, įrenginiams, sistemoms ir medžiagoms;
- tiekėjų ir subrangovų sąrašus su adresais, telefonais, faksais, elektroninio pašto adresais.

Rangovai ar subrangovai priduodami objektą turi pateikti užsakovui šią įrangos arba įrengimų techninę dokumentaciją:

- saugumo eksploatacijos aprašymas;
- įrenginių techninis pasas;
- techninio aptarnavimo aprašymas;
- įrengimo mechaninio atsparumo ar pan. skaičiavimai (jei reikalinga pagal Lietuvoje taikomus normatyvus);

○ sertifikatai ir atitinkami leidimai, kurie yra būtini tam, kad statiniai būtų tinkami naudoti Lietuvoje.

Minėta dokumentacija turi būti pateikta Užsakovui rašytine forma ir kompiuterinėje laikmenoje. Importuotų įrenginių dokumentai ir užrašai turi būti lietuvių kalba.

Aukščiau išvardinti reikalavimai yra privalomi visiems subrangovams ir jų naudojamoms medžiagoms bei įrengimams.

Dokumentacija turi būti sukomplektuota bylose ir sutvarkyta pagal turinį, laikantis šioje specifikacijoje pateiktos kodavimo sistemos.

Visos naudojimosi instrukcijos ir brėžiniai turi būti lietuvių kalba.

##### *6.2.3. Priėmimas*

Iki priėmimo Rangovas turi apmokyti Statytojo nurodytus asmenis (tame tarpe Naudotojo atsakingą personalą) naudotis specifine įranga.

Rangovas atlieka visus bandymus, testavimus, sertifikavimus, organizuoja priėmimą pagal STR 1.05.01:2017 „Statybą leidžiantys dokumentai. Statybos užbaigimas. Statybos sustabdymas. Savavališkos statybos padarinių šalinimas. Statybos pagal neteisėtai išduotą statybą leidžiantį dokumentą padarinių šalinimas“. Sudaro galimybes komisijai atlikti procedūras ir pasirašyti aktą/deklaraciją. Statybos užbaigimo dokumente turi būti nurodyti nebaigti darbai ir defektų taisymas.

Darbai pagal patikrinimo įrašus, išskyrus šalintinus vėliau, turi būti atliekami neatidėliotinai ir tikrinami atskirai bei patvirtinami pagal galutinio priėmimo akto reikalavimus.

##### *6.2.4. Atsakomybės už defektus laikotarpis:*

Dokumento žymuo	Lapas	Lapų	Laida
SS2133-XX-TP-BD.BTS	10	11	0

Defektai, kurie galėtų sukelti nepatogumų ir papildomą žalą turi būti taisomi iškart. Galutinis patikrinimas turi būti atliekamas po vienerių metų nuo visos statybos priėmimo datos. Priėmimo metu turi būti priimamas sprendimas dėl to, kokių mastu ir kokie defektai turi būti šalinami iš karto, o kuriuos galima atidėti, galutiniam defektų tikrinimui. Į Rangovo atsakomybę įeina visų defektų ir susidevėjimų taisymas, išskyrus tuos, kuriuos sukėlė netinkama eksploatacija.

Visi statybos darbai turi būti atliekami Rangovo ar tiekėjų, esant tinkamai Rangovo priežiūrai. Visi darbai turi būti atliekami laikantis darbo metodų ir kokybės standartų pateikiamų Sutartyje.

#### 6.2.5. Garantija

Garantija privalo atitikti statybos įstatymo reikalavimus reikalavimus.

Rangovas, projektuotojas, statinio projekto ekspertizės rangovas ar statybos techninis prižiūrėtojas atsako (jei sutartyje nenustatyta ilgesni laikotarpiai) už objekto sugriuvimą ar defektus, jeigu objektas sugriuvo ar defektai buvo nustatyti per (nuo statybos užbaigimo dienos):

- 1) penkerius metus;
- 2) dešimt metų – esant paslėptų statinio elementų (konstrukcijų, vamzdynų ir kt.);
- 3) dvidešimt metų – esant tyčia paslėptų defektų.

Rangovas įsipareigoja garantiniu laikotarpiu savo sąskaita skubiai ištaisyti trūkumus, atsiradusius dėl nekokybiškai atliktų Darbų, blogos konstrukcijos ir nestandartinių medžiagų.

Garantija apima ir reikalingą techninį veikimą.

Garantijos trukmė turi būti koreguojama pagal statinių priėmimo metu galiojančius Lietuvos Respublikos įstatymus.

#### 6.2.6. Garantinis aptarnavimas

Aptarnavimas apima visas transporto ir krovimo išlaidas, susijusias su aptarnavimo išvykomis Konkurso pasiūlyme nurodytame laikotarpyje.

Aptarnavimas turi būti atliekamas darbo valandomis. Kiekvienas atliktas darbas turi būti įforminamas atitinkamais dokumentais.

Dokumento žymuo	Lapas	Lapų	Laida
SS2133-XX-TP-BD.BTS	11	11	0

**ATLIKTŲ PRITARIMŲ, SUDERINIMŲ SĄRAŠAS**

<b>Nr.</b>	<b>Derinimo nuorašas</b>	<b>Dokumento pavadinimas</b>	<b>V. Pavardė</b>	<b>Data</b>
1.	Pritarimas projektiniams pasiūlymams Infrastruktūros valdymo agentūra 2023-04-05	2023-04-05 raštas Nr. IS-434 „Dėl pritarimo projektiniams pasiūlymams ir sutartinių įsipareigojimų vykdymo“	Infrastruktūros valdymo agentūros direktorius Giedrius Vanagas	2023-04-05
2.	Pritarimas techninio projekto sprendiniams Infrastruktūros valdymo agentūra 2024-04-15	2024-04-15 raštas Nr. IS-479 „Dėl pritarimo techninio projekto sprendiniams“	Infrastruktūros valdymo agentūros direktorius Giedrius Vanagas	2024-04-15
3.	SUDERINTA AB „Energijos skirstymo operatorius“ NR. 24-1450 2024-04-17	Pirmo aukšto planas su dujotiekiu. Dujotiekio aksonometrija (SS2133-01-TP-PDS.B-01 (2306-TP-D(PDS).B-1))	Tinklų projektų derinimo II komandos Vyresnioji inžinierė D. K.	2024-04-17
4.	SUDERINTA Prieš darbų pradžią informuoti UAB „Šiaulių vandenys“	V1 tinklas sklypo plane (SS2133-01-TP-VT.B-01)	Gamybinio – techninio skyriaus viršininkė B. J.	2024-05-22

0	2023-09	Statybos leidimui, konkursui		
Laida	Išleidimo data	Laidos statusas, keitimo priežastis (jei taikoma)		
Kval. Patv. Dok. Nr.	 <b>UAB „Synergy Solutions“</b> Daugėlišio g. 32, LT-09300 Vilnius, Tel. +370 699 19 282, tomas@ss-exp.com	Statinio projekto pavadinimas		
		Gamybos, pramonės paskirties pastato Lakūnų g. 3, Šiauliuose, paprastojo remonto ir kitos paskirties inžinerinių statinių statybos projektas		
	Pareigos	Vardas, Pavardė	Parašas	Statinio numeris ir pavadinimas
25749	SPV	Tomas Kazlauskas		XX – Visi statiniai
				Dokumento pavadinimas
				Atliktų pritarimų, suderinimų sąrašas
				Laida
				0
LT	Statytojas	Lietuvos Kariuomenė		Dokumento žymuo
				SS2133-XX-TP-BD.APS
				Lapas
				Lapų
				1
				1

# INFRASTRUKTŪROS VALDYMO AGENTŪRA

TVIRTINU  
Infrastruktūros valdymo agentūros  
direktorius

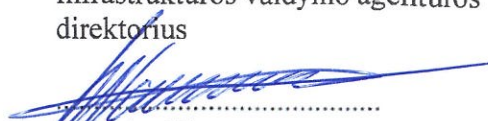

Giedrius Vanagas

## STATINIO PROJEKTAVIMO UŽDUOTIS

2023 m. gegužės 10 d. Nr. 1P- 11 (7.1.)  
Vilnius

**1. Statinio projekto pavadinimas** – Gamybos paskirties pastato Lakūnų g. 3, Šiauliuose, paprastojo remonto projektas.

**2. Statinio projekto rengimo etapai:** techninis projektas, darbo projektas, projekto vykdymo priežiūra.

### **3. Statinio projektavimo paslaugų apimtis:**

**Techninio projekto sudėtis:** bendroji dalis, sklypo sutvarkymo (sklypo plano) dalis, statinio konstrukcijų dalis, technologijos dalis, šildymo dalis, elektrotechnikos dalis, elektroninių ryšių dalis, gaisro aptikimo ir signalizavimo dalis, gaisrinės saugos dalis, pasirengimo statybai ir statybos darbų organizavimo dalis, statinio statybos skaičiuojamosios kainos nustatymo dalis.

**Darbo projekto sudėtis:** sklypo sutvarkymo (sklypo plano) dalis, statinio konstrukcijų dalis, pagal inžinerinių tinklų techninio projekto dalis parengtos jų darbo projektų dalys detalizuojamos kai tai būtina siekiant užtikrinti STR1.04.04:2017 „Statinio projektavimas, projekto ekspertizė“ 14.2. p. ir/ar STR 1.06.01:2016 „Statybos darbai. Statinio statybos priežiūra“ 36.7, 108.6 p. reikalavimus.

### **4. Parengti (gauti) statinio projekto rengimo dokumentai:**

4.1. Nekilnojamojo turto registro duomenų bazės išrašas, registro Nr. 44/1687896.

4.2. 2020 m. gegužės 7 d. patvirtinta programinė užduotis Nr. 21VL-108 „Lietuvos kariuomenės karinių oro pajėgų aviacijos bazės angaro 1.1 priešgaisrinės sistemos rekonstravimo projektiniams pasiūlymams parengti“;

4.3. 2023 m. kovo 16 d. programinės užduoties Nr. 21VL-108 (patvirtintos 2020 m. gegužės 7 d.) Lietuvos kariuomenės karinių oro pajėgų aviacijos bazės angaro 1.1 priešgaisrinės sistemos rekonstravimo projektiniams pasiūlymams parengti pakeitimas Nr. 21VL-6;

4.4. 2023 m. balandžio 5 d. raštu Nr. IS-434 patvirtinti projektiniai pasiūlymai;

4.5. 2021 m. lapkričio mėn. atlikti Topografiniai sklypo matavimai.

**5. Statytojo reikalavimai (techninė specifikacija):** projektiniai sprendiniai turi atitikti 2020 m. gegužės 7 d. patvirtintos programinės užduoties Nr. 21VL-108 „Lietuvos kariuomenės karinių oro pajėgų aviacijos bazės angaro 1.1 priešgaisrinės sistemos rekonstravimo projektiniams pasiūlymams parengti“ ir 2023 m. kovo 16 d. programinės užduoties Nr. 21VL-108 (patvirtintos 2020 m. gegužės 7 d.) Lietuvos kariuomenės karinių oro pajėgų aviacijos

bazės angaro 1.1 priešgaisrinės sistemos rekonstravimo projektiniams pasiūlymams parengti pakeitimas Nr. 21VL-6 nustatytus reikalavimus ir Infrastruktūros valdymo agentūros 2023 m. balandžio 5 d. raštu Nr. IS-434 patvirtintus projektinių pasiūlymų sprendinius.

**5.1. Statinio funkciniai (paskirties), techniniai ir kiti pagrindiniai rodikliai:**

- 5.1.1. Statybos rūšis – paprastasis remontas;
- 5.1.2. Statinio kategorija – ypatingasis;
- 5.1.3. Statinio paskirtis – gamybos;
- 5.1.4. Projekto stadija – techninis projektas, darbo projektas.

**5.2. Statinio (jo dalių) ir statinio reikmėms skirtų statinių (inžinerinių tinklų, susisiekimo komunikacijų) pagrindiniai įrengimo reikalavimai:** nurodyti šio dokumento 5 papunktyje nurodytuose dokumentuose.

**5.3. Saugomos teritorijos apsaugos reikalavimai – nėra.**

**5.4. Nekilnojamosios kultūros paveldo vertybės apsaugos reikalavimai –** projektuojama teritorija nepatenka.

**5.5. Techniniai, architektūriniai, kokybės ir kiti sprendinių reikalavimai pagal statinio projekto dalis:**

5.5.1. Techninio ir darbo projektų dalių sudėtis ir jų sprendinių detalumas (išsamumas) turi atitikti STR 1.04.04:2017 „Statinio projektavimas, projekto ekspertizė“ (toliau – reglamentas) reikalavimus. Reglamento 8 priede 2 punkte išvardintų techninio projekto dalių darbo projekto apimtis ir detalumas: bendrųjų sprendinių duomenų ir dokumentų sudėties žiniaraščiai; sprendinių detalūs skaičiavimai; sprendinių brėžiniai statybos, montavimo ir inžinerinių sistemų įrengimo darbams vykdyti (darbo brėžiniai), sprendinių brėžiniai statybinių konstrukcijų ir inžinerinių sistemų elementams pagaminti (išskyrus detalius gamyklinius brėžinius), sąnaudų kiekių žiniaraščiai;

5.5.2. Rengiant techninio ir darbo projekto sprendinius būtina vadovautis prie šios statinio projektavimo užduoties pridedamuose dokumentuose nurodytais reikalavimais;

5.5.3. Atskirų projekto dalių sudėtyje turi būti parengti sąnaudų kiekių žiniaraščiai (parengti pagal STR 1.04.04:2017 „Statinio projektavimas, projekto ekspertizė“ reikalavimus, su kiekvienos žiniaraščių pozicijos nuorodomis į konkrečius techninių specifikacijų dalies žymenis).

5.5.4. Projektuojami statiniai turi atitikti esminius statinių reikalavimus;

5.5.5. Atskirų projekto dalių sudėtyje turi būti parengtos visų numatytų atlikti statybos ir montavimo darbų bei naudojamų medžiagų, gaminių ir įrenginių techninės specifikacijos (techniniai reikalavimai), su nuorodomis į norminius dokumentus nustatant ir nurodant naudojamų įrenginių, kurie nesusiję su Lietuvos Respublikos statybos įstatymo 4 str. 1 d. reikalavimais (išskyrus įrenginius, kurie yra paslėptose statinio konstrukcijose), garantinius terminus.

**5.6. Statinio projektavimo ir statybos eiliškumas:** pagal Sutarties nuostatas.

**5.7. Statinio projekto derinimas su KAS vienetais ir kitais subjektais:**

- 5.7.1. Statinio naudotoju;
- 5.7.2. Užsakovu;
- 5.7.3. Kitomis institucijomis Lietuvos Respublikos teisės aktų nustatyta tvarka.

**5.8. Statinio projekto įforminimo, komplektavimo ir pateikimo statytojui reikalavimai:**

5.8.1. Projektas įforminamas ir komplektuojamas LST 1516 nustatyta tvarka.

5.8.2. Pagal STR 1.04.04:2017 „Statinio projektavimas, projekto ekspertizė“ reikalavimus.

5.8.3. Pagal sudarytą sutartį.

**6. Duomenys apie statytojo pasirinktus ar turimus įrenginius – nėra.**

**7. Kiti reikalavimai ir duomenys – nėra.**

Infrastruktūros valdymo agentūros  
Pirmojo projektų valdymo skyriaus  
vedėjas

.....  
(dokumento rengėjo pareigų pavadinimas)

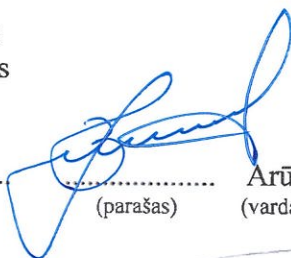

.....  
(parašas)

Arūnas Bėta  
(vardas, pavardė)

Statinio projekto vadovas

.....  
(parašas)

T. Kazlauskas  
(vardas, pavardė)

25749, (2018-01-18)  
(atestato Nr., data)

**DARBO GRUPĖ**  
**SUDARYTA KRAŠTO APSAUGOS MINISTRO**  
**2020 M. VASARIO 28 D. ĮSAKYMU NR. V-161**

TVIRTINU  
Krašto apsaugos viceministras

.....  
Eimutis Misiūnas

**PROGRAMINĖ UŽDUOTIS**  
**LIETUVOS KARIUOMENĖS KARINIŲ ORO PAJĖGŲ AVIACIJOS BAZĖS**  
**ANGARO 1.1 PRIEŠGAISRINĖS SISTEMOS REKONSTRAVIMO**  
**PROJEKTINIAMS PASIŪLYMAMS PARENGTI**

2020 m. gegužės 7 d. Nr. 2172-108  
Vilnius

1. Projekto pavadinimas: Angaro 1.1. Lakūnų g. 3, Šiauliuose, priešgaisrinės sistemos rekonstravimo projektas.

**2. Objekto teisinis registravimas:**

2.1. sklypo ribų nustatymo dokumentas: detalusis planas, patvirtintas 2012 m. birželio 28 d. Šiaulių miesto savivaldybės sprendimu Nr. T-201 „Dėl tarptautinio Šiaulių karinio oro uosto teritorijos ir jos prieigų Šiaulių mieste (Lietuvos kariuomenės Karinio oro pajėgų Aviacijos bazė) detaliojo plano patvirtinimo“;

2.2. valstybinės žemės sklypas Lietuvos kariuomenės valdomas patikėjimo teise (Lietuvos Respublikos aviacijos įstatymas Nr. VIII-2066);

2.3. nekilnojamojo turto registre įregistruotų žemės sklypų unikalus Nr. 4400-2911-8529, registro Nr. 44/1687896;

2.4. pastato žymėjimas plane 3P1p, unikalus Nr. 2998-0014-4018.

**3. Programinės užduoties pagrindas: KAS planavimo vadovas 2021-2030 m.**

**4. Angaro 1.1. priešgaisrinės sistemos rekonstravimo reikalavimai:**

4.1. orlaivių remonto patalpoje numatyti gaisro gesinimo sistemos, pritaikytos orlaivių, elektros prietaisų ir patalpos gesinimui, įrengimą (būtina įvertinti tai, kad šioje patalpoje vienu metu gali būti iki 4 orlaivių (imtinai), juose (bendrai) gali būti iki 2000 litrų kuro);

4.2. numatyti šiuo metu atskirose angaro 1.1. dalyse (ir jo priestate) sumontuotų trijų skirtingų priešgaisrinės signalizacijos sistemų sujungimą į vientisą priešgaisrinės signalizacijos sistemą, kuri užtikrintų savalaikį gaisro židinio aptikimą, taip pat numatyti neveikiančių (ir netinkamų) priešgaisrinės signalizacijos elementų pakeitimą;

4.3. numatyti priešgaisrinės signalizacijos signalo nuvedimą į pastate 1B3p esančią Ginkluotės ir transporto remonto depo štabo budėtojo patalpą (1 priedas);

4.4. numatyti visų angaro 1.1. (ir jo priestato) priešgaisrinių sistemų (signalizacijos ir gaisro gesinimo) sujungimą į vieningą valdymo sistemą, kuri (atsižvelgiant į angare 1.1. atliekamos veiklos pobūdį) užtikrintų tinkamą gaisro gesinimą. Taip pat numatyti priemonės, kurios užkardytų klaidingą gaisro gesinimo įrangos suveikimą (siekiant išvengti nepageidaujamos žalos, kurią klaidingas šios sistemos suveikimas sukeltų);

4.5. orlaivių remonto patalpos grindyse numatyti trapus gesinimo medžiagos nuvedimui / surinkimui ir naftos produktų gaudykles;

4.6. numatyti priemones nepriklausomam (nuo centralizuotos el. energijos tiekimo sistemos) angaro 1.1. vartų atidarymui nutrūkus pagrindiniam el. energijos tiekimui;

4.7. numatyti orlaivių remonto patalpoje įrengtos dujinio šildymo sistemos pakeitimą į kitą, priešgaisrinės saugos reikalavimus atitinkančią, šildymo sistemą;

4.8. įvertinti priešgaisrinės sistemos rekonstrukcijos ir šildymo sistemos elementų pakeitimo įtaką pastatui (konstrukcijoms, inžinerinėms sistemoms, apdailai ir paviršiams) bei numatyti statybos darbų metu pažeistų konstrukcijų, apdailos sutvarkymą (atstatymą, keitimą, įrengimą), pasiekiant ne blogesnę būklę nei esama;

4.9. numatyti rekonstrukcijos darbų metu pažeistų išorinių dangų, želdinių atstatymą, sutvarkymą;

4.10. rengiant rekonstrukcijos projektą vadovautis Lietuvos Respublikos priešgaisrinės saugos įstatymu, Gaisro aptikimo ir signalizavimo sistemų projektavimo ir įrengimo taisyklėmis, Statinių vidaus gaisrinio vandentiekio sistemų projektavimo ir įrengimo taisyklėmis, Stacionariųjų gaisrų gesinimo sistemų projektavimo ir įrengimo taisyklėmis.

### 5. Elektros energijos tiekimo kategorija:

5.1. esama – III;

5.2. pageidaujama – III.

### 6. Projektinių pasiūlymų sudėtis:

6.1 trumpas statybos sklypo apibūdinimas (sklype esantys statiniai, inžineriniai tinklai ir įrenginiai, želdiniai, geologinės, hidrogeologinės sąlygos, aplinkinis užstatymas ir pan.);

6.2. atliktų tyrimų trumpas aprašymas ir rezultatai;

6.3. statybos sklype esančių inžinerinių tinklų aprašymas, informacija apie inžinerinių tinklų perkėlimo ar atstatymo poreikį;

6.4. rekonstruojamų sistemų ir tinklų aprašymai (sistemų techninės būklės įvertinimas, esamų įrenginių panaudojimo galimybių įvertinimas, rekonstruojamų sistemų įtakos statybos darbams įvertinimas);

6.5. statinio, patalpų planai su rekonstruojamų ir naujai įrengiamų sistemų schemomis;

6.6. būsimų priešgaisrinės ir šildymo sistemų tinklų sprendiniai (aprašymas, principinės schemas, naudojimo ir priežiūros ypatumai, tikėtini priežiūros kaštai);

6.7. numatomų priešgaisrinės ir šildymo sistemų energetinio aprūpinimo sprendiniai ir jų principinės schemas;

6.8. numatomi panaudoti statybos produktai;

6.9. sklypo, statinio, patalpų sutvarkymo sprendinių aprašymas;

6.10. orientacinė, pagrįsta statybos kaina.

PRIDEDAMA:

1 Priedas. Angaro 1.1. vieta, 1 lapas.

Grupės vadovas

  
.....  
(parašas)

mjr. Saulius Kalinauskas  
(vardas, pavardė)

SUDERINTA

Programos koordinatorius

Suderinta Aviliu

(parašas)

KOP vadas plk. Dainius Guzas

2020 m. gegužės 6 d.

## ANGARO 1.1. VIETA

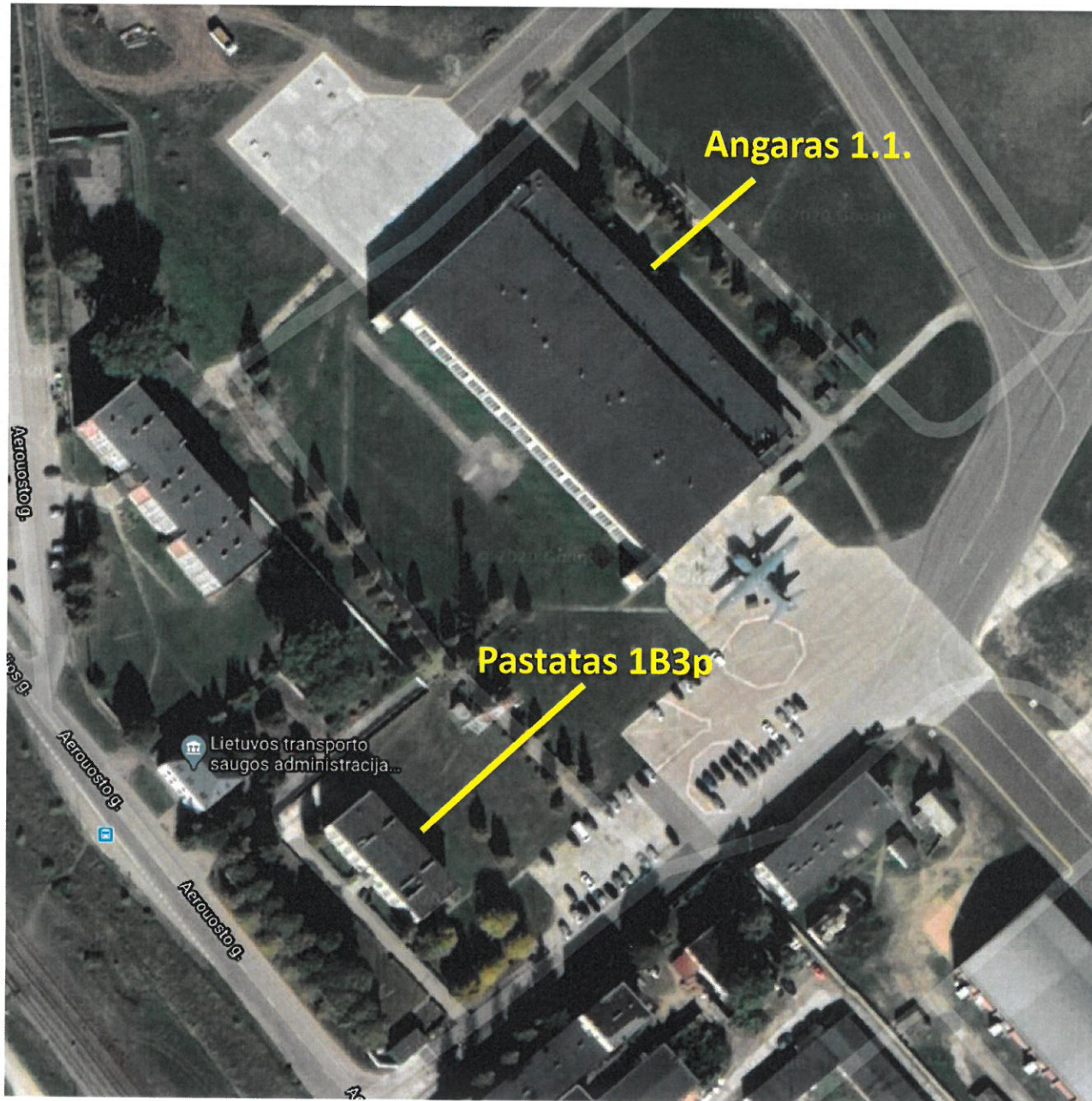

Programinės užduoties  
LK KOP AB angaro 1.1.  
priešgaisrinės sistemos  
rekonstravimo projektiniams  
pasiūlymams parengti

1 priedas

**INFRASTRUKTŪROS VALDYMO AGENTŪRA**

Direktorius  
TVIRTINU  
Giedrius Vanagas

**PROGRAMINĖS UŽDUOTIES NR. 21VL-108  
(PATVIRTINTOS 2020 M. GEGUŽĖS 7 D.) LIETUVOS KARIUOMENĖS KARINIŲ ORO  
PAJĖGŲ AVIACIJOS BAZĖS ANGARO 1.1 PRIEŠGAISRINĖS SISTEMOS  
REKONSTRAVIMO PROJEKTINIAMS PASIŪLYMAMS PARENGTI PAKEITIMAS**

2023 m. kovo d. Nr. 21VL-  
Vilnius

Vadovaudamasis Infrastruktūros plėtros projektų derinimo komisijos posėdžio 2023 m. kovo 7 d. protokolo Nr. 10KV-2 2 klausimo nutarties punktu,

panaikinu 2020 m. gegužės 7 d. patvirtintos programinės užduoties Nr. 21VL-108 Lietuvos kariuomenės Karinių oro pajėgų Aviacijos bazės angaro 1.1 priešgaisrinės sistemos rekonstravimo projektiniams pasiūlymams parengti 4.5 papunktį:

*„4.5. orlaivių remonto patalpos grindyse numatyti trapus gesinimo medžiagos nuvedimui/surinkimui ir naftos produktų gaudykles;“*

---

**DETALŪS METADUOMENYS**

<b>Dokumento sudarytojas (-ai)</b>	Infrastruktūros valdymo agentūra 188743887, Vilnius, Giedraičių g. 41-101
<b>Dokumento pavadinimas (antraštė)</b>	PROGRAMINĖS UŽDUOTIES NR. 21VL-108 (PATVIRTINTOS 2020 M. GEGUŽĖS 7 D.) LIETUVOS KARIUOMENĖS KARINIŲ ORO PAJĖGŲ AVIACIJOS BAZĖS ANGARO 1.1 PRIEŠGAISRINĖS SISTEMOS REKONSTRAVIMO PROJEKTINIAMS PASIŪLYMAMS PARENGTI PAKEITIMAS
<b>Dokumento registracijos data ir numeris</b>	2023-03-16 Nr. 21VL-6
<b>Dokumento gavimo data ir dokumento gavimo registracijos numeris</b>	–
<b>Dokumento specifikacijos identifikavimo žymuo</b>	ADOC-V1.0
<b>Parašo paskirtis</b>	Pasirašymas
<b>Parašą sukūrusio asmens vardas, pavardė ir pareigos</b>	GIEDRIUS VANAGAS, Direktorius, Vadovybė
<b>Sertifikatas išduotas</b>	GIEDRIUS VANAGAS LT
<b>Parašo sukūrimo data ir laikas</b>	2023-03-16 12:55:31 (GMT+02:00)
<b>Parašo formatas</b>	XAdES-T
<b>Laiko žymoje nurodytas laikas</b>	2023-03-16 12:55:43 (GMT+02:00)
<b>Informacija apie sertifikavimo paslaugų teikėją</b>	EID-SK 2016, AS Sertifitseerimiskeskus EE
<b>Sertifikato galiojimo laikas</b>	2018-05-27 21:43:11 – 2023-05-26 23:59:59
<b>Informacija apie būdus, naudotus metaduomenų vientisumui užtikrinti</b>	"Registravimas" paskirties metaduomenų vientisumas užtikrintas naudojant "RCSC IssuingCA, VI Registru centras - i.k. 124110246 LT" išduotą sertifikatą "Dokumentų valdymo sistema DokVIS, Lietuvos Respublikos krašto apsaugos ministerija, į.k. 188602751 LT", sertifikatas galioja nuo 2021-12-20 10:59:28 iki 2024-12-19 10:59:28
<b>Pagrindinio dokumento priedų skaičius</b>	–
<b>Pagrindinio dokumento pridedamų dokumentų skaičius</b>	–
<b>Priedamo dokumento sudarytojas (-ai)</b>	–
<b>Priedamo dokumento pavadinimas (antraštė)</b>	–
<b>Priedamo dokumento registracijos data ir numeris</b>	–
<b>Programinės įrangos, kuria naudojantis sudarytas elektroninis dokumentas, pavadinimas</b>	Dokumentų valdymo sistema Avily, versija 3.5.63
<b>Informacija apie elektroninio dokumento ir elektroninio (-ių) parašo (-ų) tikrinimą (tikrinimo data)</b>	Atitinka specifikacijos keliamus reikalavimus. Visi dokumente esantys elektroniniai parašai galioja (2023-03-16 14:02:22)
<b>Paieškos nuoroda</b>	–
<b>Papildomi metaduomenys</b>	Nuorašą suformavo 2023-03-16 14:02:22 Dokumentų valdymo sistema Avily

PROJEKTUI PARENGTI NAUDOTOS LICENCIJUOTOS PROJEKTAVIMO PROGRAMINĖS  
ĮRANGOS SĄRAŠAS PAGAL TECHNINIO PROJEKTO SUDEDAMĄSIAS DALIS.

Eil. Nr.	Dalies pavadinimas, programinės įrangos pavadinimas
1.	Bendroji dalis Windows ir kitos į šią OS integruotos aplikacijos; Office Busines; OpenOffice; PDFCreator
2.	Sklypo plano dalis Windows ir kitos į šią OS integruotos aplikacijos; OpenOffice; LibreCAD
3.	Statinio konstrukcijų dalis Windows ir kitos į šią OS integruotos aplikacijos; Buildsoft Diamonds / Power Connect; GEO 5; Tekla
4.	Stacionarios gaisrų gesinimo sistemos dalis Windows ir kitos į šią OS integruotos aplikacijos; OpenOffice; LibreCAD
5.	Lauko nuotekų šalinimo dalis Windows ir kitos į šią OS integruotos aplikacijos; OpenOffice; LibreCAD
6.	Šildymo dalis Windows ir kitos į šią OS integruotos aplikacijos; OpenOffice; LibreCAD
7.	Elektrotechnikos dalis Windows ir kitos į šią OS integruotos aplikacijos; OpenOffice; LibreCAD
8.	Gaisro aptikimo ir signalizavimo dalis Windows ir kitos į šią OS integruotos aplikacijos; OpenOffice; LibreCAD
9.	Elektroninių ryšių dalis Windows ir kitos į šią OS integruotos aplikacijos; OpenOffice; LibreCAD
10.	Procesų valdymo ir automatizacijos dalis Windows ir kitos į šią OS integruotos aplikacijos; OpenOffice; LibreCAD
11.	Gaisrinės saugos dalis Windows ir kitos į šią OS integruotos aplikacijos; OpenOffice; LibreCAD
12.	Pasirengimo statybai ir statybos darbų organizavimo dalis Windows ir kitos į šią OS integruotos aplikacijos; OpenOffice; LibreCAD
13.	Statinio statybos skaičiuojamosios kainos nustatymo dalis Windows ir kitos į šią OS integruotos aplikacijos; SAMATA

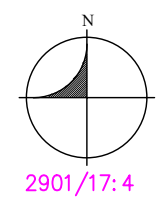
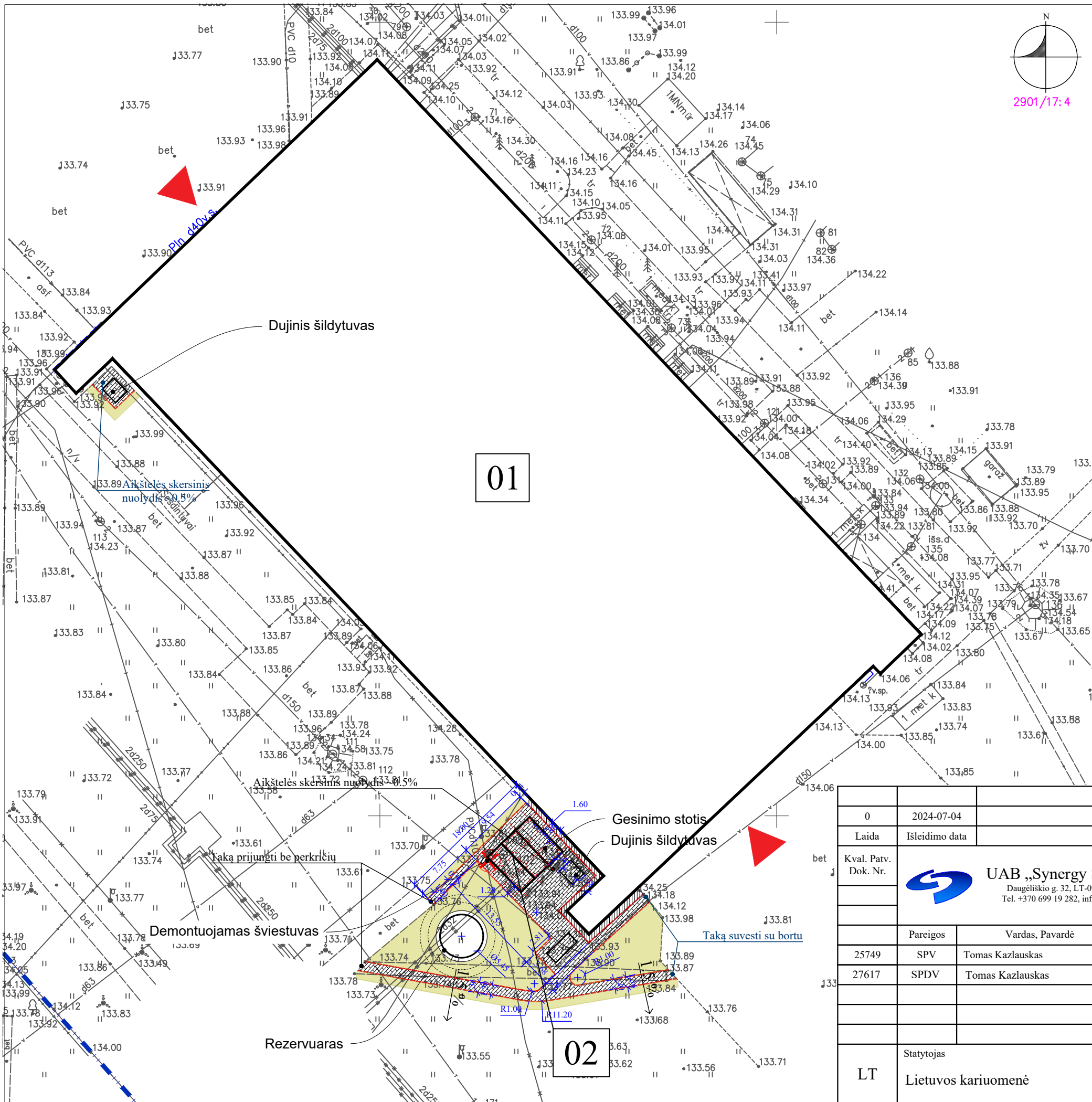

### STATINIŲ SĄRAŠAS

Statinio nr.	Statinio pavadinimas	Statybos darbų rūšis
01	Gamybinės dirbtuvės	Paprastasis remontas
02	Konteineriai	Įrengimas

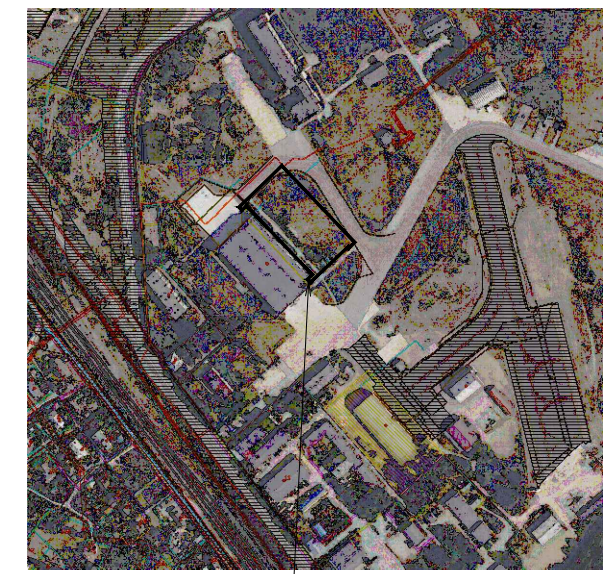

Pastato vieta teritorijoje

### SUTARINIAI ŽYMĖJIMAI

- Sklypo riba
- Esami įvažiavimai į pastatą
- Aikštelių sprendiniai**
- Trinkelės (200x100x80 mm)
- Nuogrindos plytelės (500x500x50 mm)
- Vėjo bortai (200x80x1000 mm)
- Želdynai**
- Veja
- Vertikalus planavimas**
- Numatomos horizontalės
- Nuolydis ir nuolydžio kryptis
- Projektuojami ir esami taško aukščiai

0	2024-07-04	Konkursui, statybai			
Laida	Išleidimo data	Laidos statusas, keitimo priežastis (jei taikoma)			
Kval. Patv. Dok. Nr.	<b>UAB „Synergy Solutions“</b> Daugėliško g. 32, LT-09300 Vilnius, Tel. +370 699 19 282, info@ss-exp.com	Statinio projekto pavadinimas			
Pareigos		Vardas, Pavardė	Parašas	Gamybos, pramonės paskirties pastato Lakūnų g. 3, Šiauliuose, paprastojo remonto ir kitos paskirties inžinerinių statinių statybos projektas	
25749		SPV	Tomas Kazlauskas		Statinio numeris ir pavadinimas
27617	SPDV	Tomas Kazlauskas		00 – Sklypo planas, inžineriniai statiniai	
				Dokumento pavadinimas	
				Sklypo aukščių ir dangų planas	
				Mastelis	Laida
				1:500	0
				Lapas	Lapų
				1	1
LT	Statytojas	Lietuvos kariuomenė			
		Dokumento žymuo			
		SS2133-00-TP-SP-B. 01			

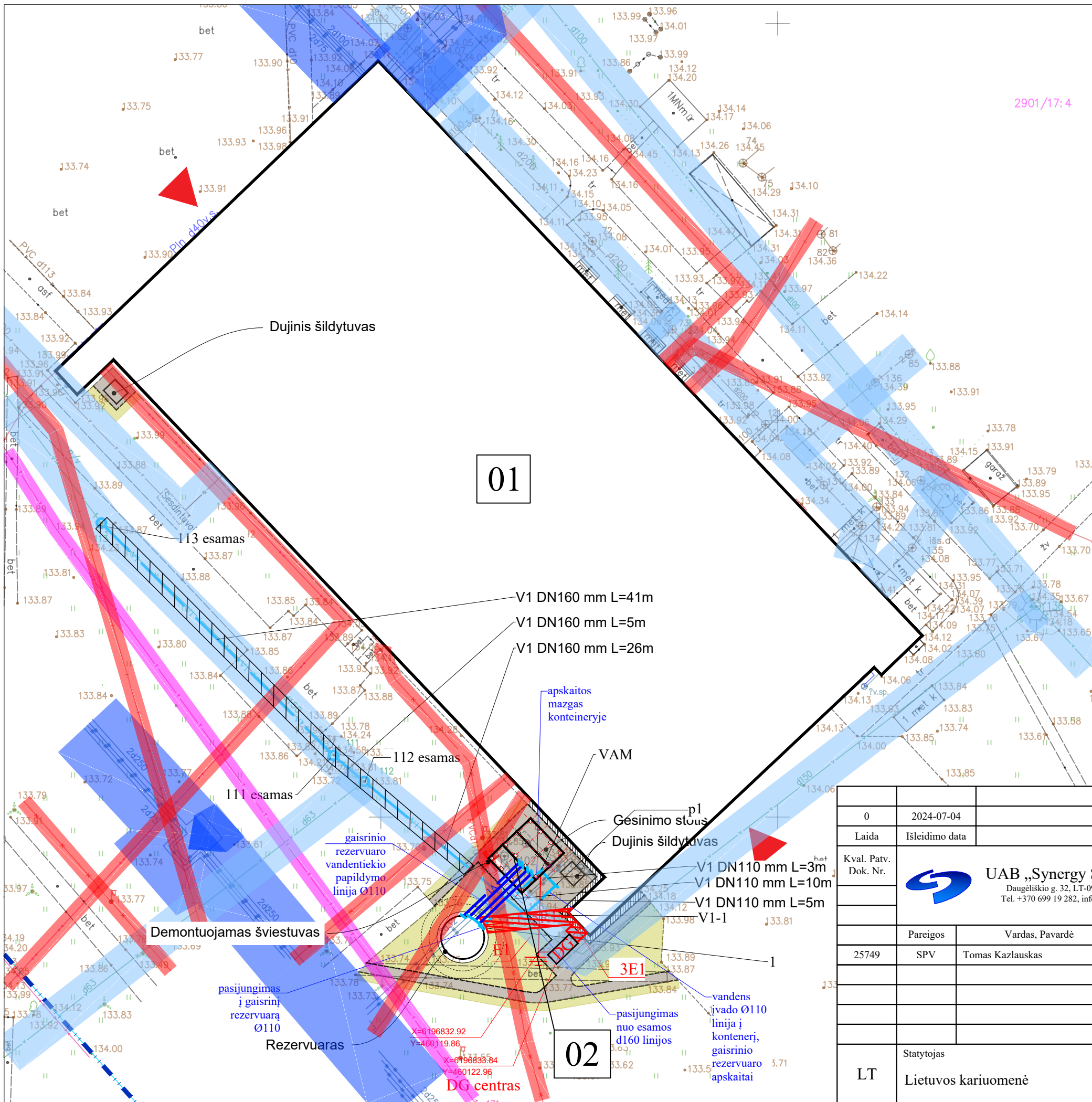

2901/17:4

### STATINIŲ SĄRAŠAS

Statinio nr.	Statinio pavadinimas	Statybos darbų rūšis
01	Gamybinės dirbtuvės	Paprastasis remontas
02	Konteineriai	Įrengimas

### SUTARINIAI ŽYMĖJIMAI

- Sklypo riba
- Esami įvažiavimai į pastatą
- Pėsčiųjų takų ir įrenginių aikštelių kietosios dangos
- Inžineriniai tinklai**
- Lauko vandentiekio ir nuotekų šalinimo tinklai**
- Projektuojami buitinio vandentiekio tinklai
- Lauko elektrotechnikos dalis**
- 0,4 kV jėgos tinklai su AZ
- Signaliniai PVA kabeliai (PVA dalis)
- Dangų atstatymas
- Esamų inžinerinių tinklų apsaugos zonos**
- Požeminių elektros tinklų SAZ (po 1 m nuo ašies)
- Šilumos trasos SAZ (po 5 m nuo kanalo krašto)
- Vandentiekio, nuotekų tinklų SAZ (po 2,5 m nuo vamzdžio)
- Ryšių ir telekomunikacijų tinklų SAZ (po 1 m nuo ašies)

### PASTABOS:

1. Esamų tinklų, kertančių projektuojamus vamzdynus, altitudes tikslinti statybos metu;
2. Vamzdynų pasijungimo altitudes tikslinti pagal esamą padėtį statybos aikštelėje;
3. Vykdam darbus esamų komunikacijų apsaugos zonoje prieš darbų pradžia iškviešti tas komunikacijas eksploatuojančių organizacijų atstovus;
4. Visos sugadintos esamos dangos statybos darbų metu dėl statybos darbų turi būti atstatytos.

0	2024-07-04	Konkursui, statybai		
Laida	Išleidimo data	Laidos statusas, keitimo priežastis (jei taikoma)		
Kval. Patv. Dok. Nr.	<b>UAB „Synergy Solutions“</b> Daugėlišio g. 32, LT-09300 Vilnius, Tel. +370 699 19 282, info@ss-exp.com	Statinio projekto pavadinimas		
		Gamybos, pramonės paskirties pastato Lakūnų g. 3, Šiauliuose, paprastojo remonto ir kitos paskirties inžinerinių statinių statybos projektas		
	Pareigos	Vardas, Pavardė	Parašas	
25749	SPV	Tomas Kazlauskas		
			Statinio numeris ir pavadinimas	
			00 – Sklypo planas, inžineriniai statiniai	
			Dokumento pavadinimas	Mastelis
			Suvestinis inžinerinių tinklų planas	Laida
				1:500
				0
			Dokumento žymuo	Lapas
			SS2133-00-TP-SP-B. 02	Lapų
				1
LT	Statytojas	Lietuvos kariuomenė		

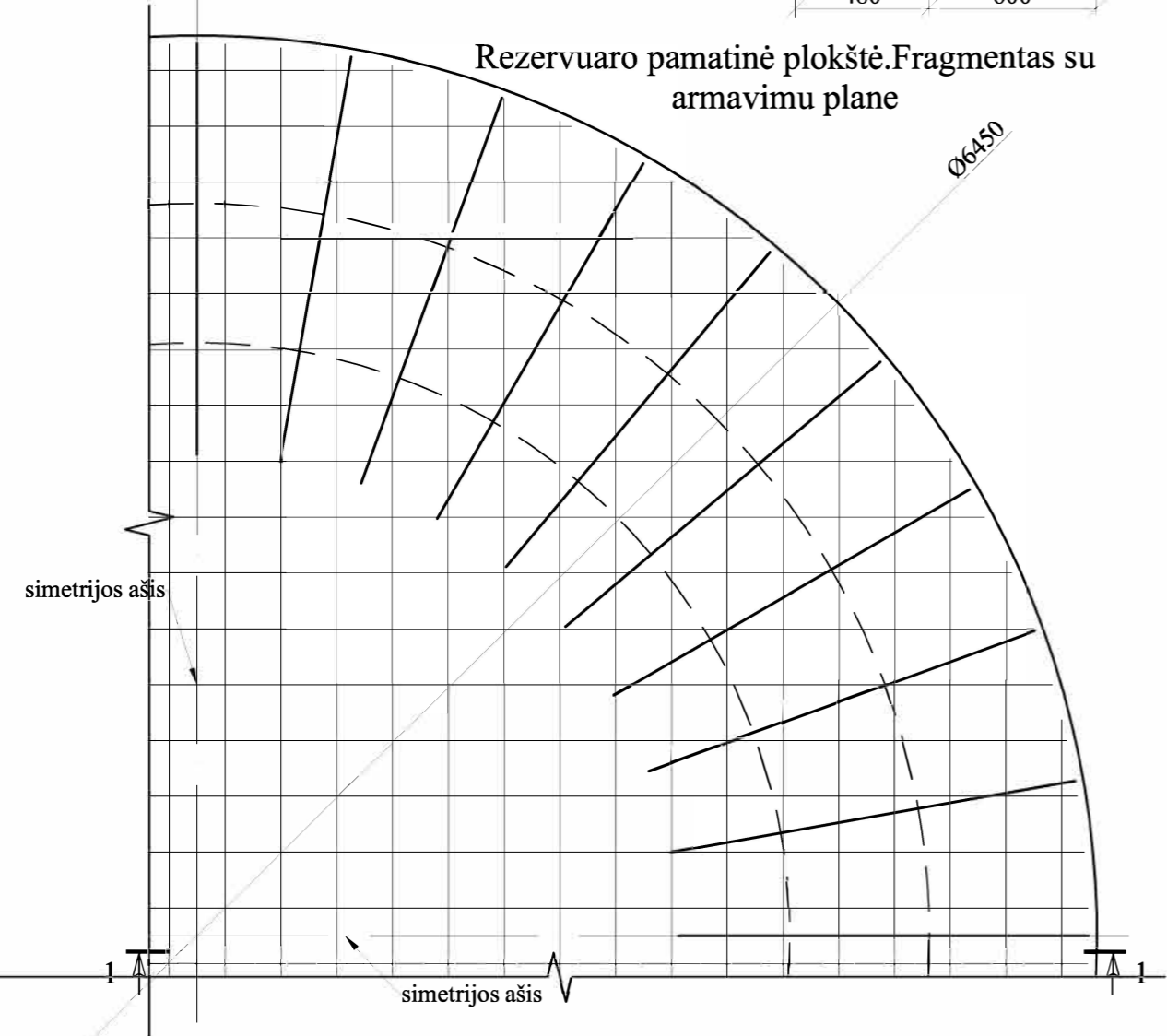
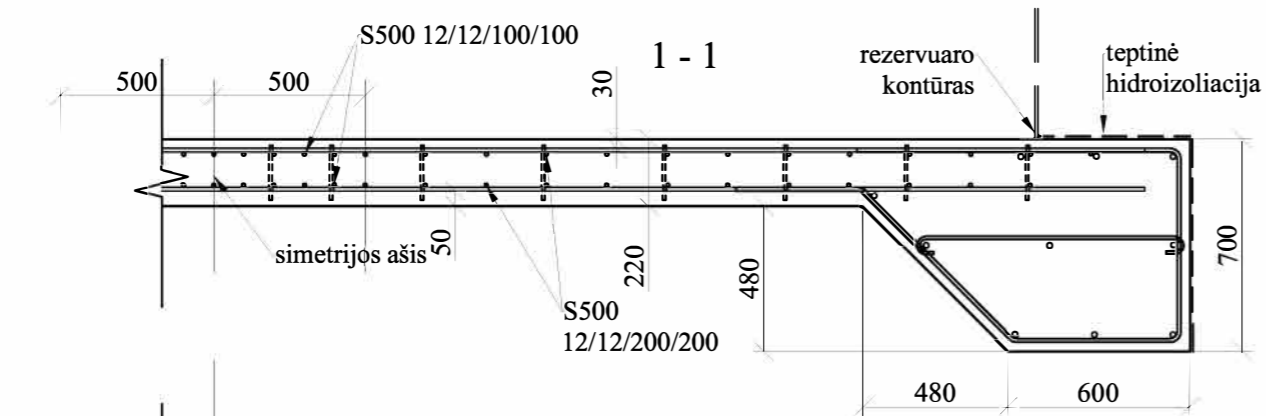

### Rezervuaro tvirtinimo prie pamato sprendimas

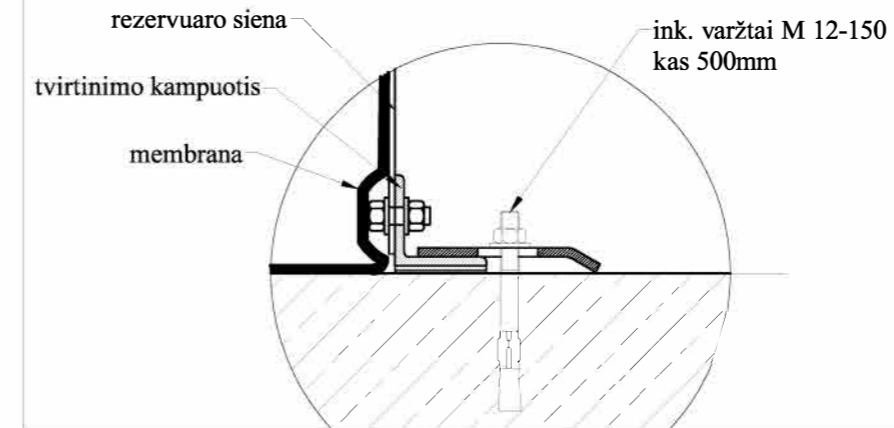

### Apskaičiuotos projektinės inkaro (-ų) apkrovos

Inkaras	Tempimo jėga [kN]	Šlyties jėga [kN]	Šlyties jėga (x) [kN]	Šlyties jėga (y) [kN]
1	5.63	1.33	0.91	-0.97
Atstojamoji tempimo jėga:		5.63	[kN]	
Atstojamoji suspaudimo jėga:		0.00	[kN]	
Atstojamoji šlyties jėga:		1.33	[kN]	

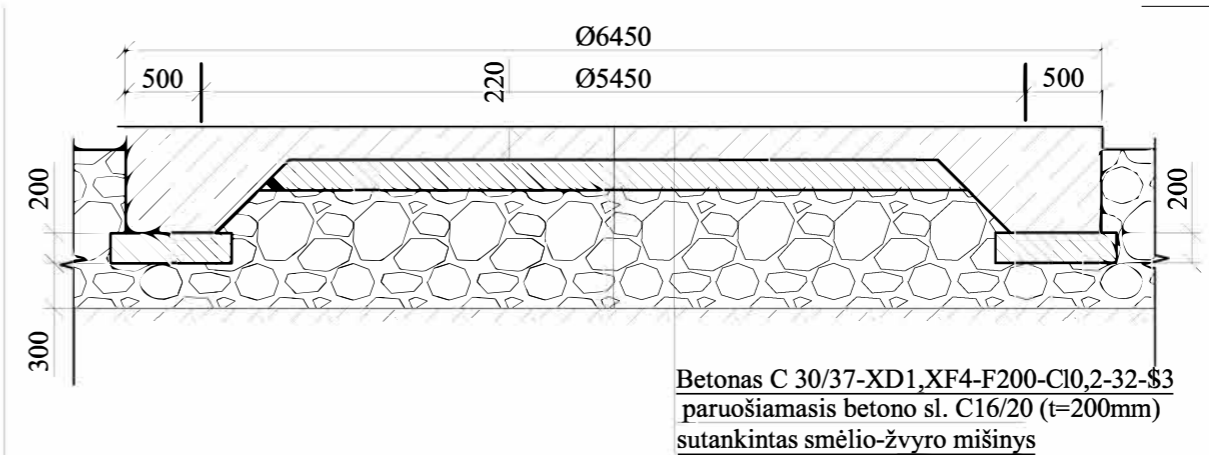

Plokštė 32,6 m<sup>3</sup>, armatūros tinklai S500 756 kg. Armavimas 23,2 kg/m<sup>3</sup> ;  
Sija 8,6 m<sup>2</sup>, armavimas 54,4 kg/m<sup>3</sup> ;  
Paruošiamasis betono sluoksnis 6,7 m<sup>3</sup> ;

- Pastabos :
1. Betonas C30/37-XD1, XF4-W4-F200-CI 0,2-16-S3 pagal LST EN 206-1:2014
  2. Armatūra S500 klasės pagal LST EN ISO 15630-1:2011 (arba analogiška B500B)
  3. Visi matmenys, altitudės privalo būti tikslinamos pagal parinktą talpą.
  4. Armatūros tinklai rišami projektinėje padėtyje minkšta viela. Tinklai turi būti sumontuoti ir surišti tarpusavyje, kad betonavimo metu būtų užtikrintas betono sluoksnis.
  5. Armatūra lankstoma šaltuoju būdu. Minimalus lenkimo spindulys 2d, armatūrai iki 16mm skersmens ir 3,5d armatūrai daugiau kaip 16mm skersmens. (d- lenkiamos armatūros skersmuo).

0	2023-09	Statybos leidimui, konkursui				
Laida	Išleidimo data	Laidos statusas, keitimo priežastis (jei taikoma)				
Kval. Patv. Dok. Nr.	 <b>UAB „Synergy Solutions“</b> Daugėlišio g. 32, LT-09300 Vilnius, Tel. +370 699 19 282, info@ss-exp.com			Statinio projekto pavadinimas		
				Gamybos, pramonės paskirties pastato Lakūnų g. 3, Šiauliuose, paprastojo remonto ir kitos paskirties inžinerinių statinių statybos projektas		
	Pareigos	Vardas, Pavardė	Parašas	Statinio numeris ir pavadinimas		
25749	SPV	Tomas Kazlauskas		02 - Kitos paskirties inžinerinis statinys		
4060	SPDV	Minvydas Gražys				
				Dokumento pavadinimas	Mastelis	Laida
				Rezervuaro pamatinė plokštė		0
LT	Statytojas	Lietuvos kariuomenė		Dokumento žymuo	Lapas	Lapų
				SS2133-02-TP-SK-B-02	1	1

# PASTATAS

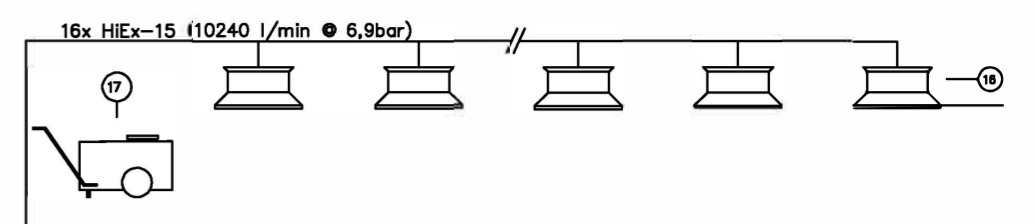

Putu gesinimo įrengio aprašymas	
1	Putokšnio rezervuaras 3000l
2	Putokšnio rezervuaras 3000l rezervinis
3	Putokšnis 6000l METEOR.X2 %
4	Vožtuvas DN 80 su padėties indikacija
5	Srauto matuoklis (debitomatis)
6	Valdomas putų vožtuvas DN80
7	Atbulinis vožtuvas DN80
8	Putų dozatorius TP-200
9	Vožtuvas DN 80 su padėties indikacija
10	Užtvindymo vožtuvas DN200
11	Atbulinis vožtuvas DN20
12	Manometras
13	Srauto matuoklis (debitomatis)
14	Vožtuvas DN 80 su padėties indikacija
15	Rutulinis vožtuvas DN20
16	Putu generatorius 2"
17	Mobilus putu generatorius SK140

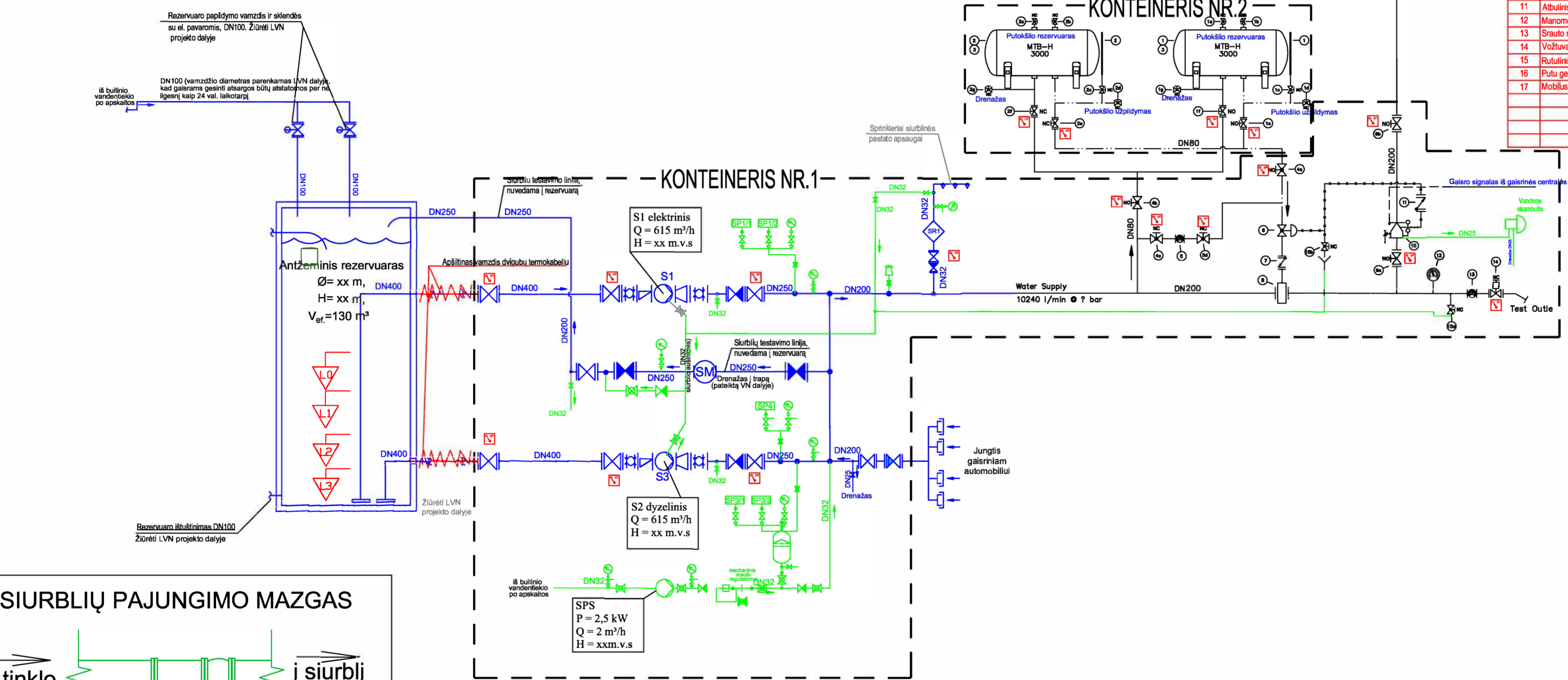

## SIURBLIŲ PAJUNGIMO MAZGAS

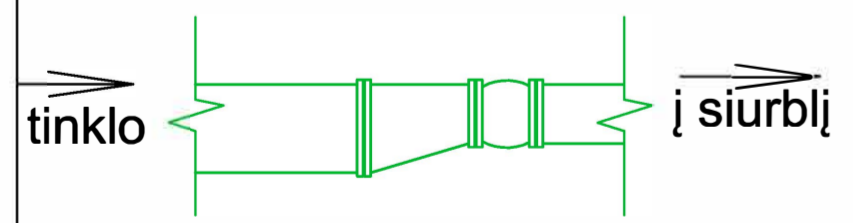

PAVADINIMAS	ŽYMĖJIMAS	PAVADINIMAS	ŽYMĖJIMAS
Vamzdis	DN100	Adapteris, flanšas-mova	
Sklendė tarpflansinė		Flanšinis perėjimas	
Atbulinis vožtuvas		Jungtis gaisriniam automobiliui	
Sklendė, uždoris, ventilis (NU) normaliai uždaryta		Redukcija koncentrinė	
Rutulinis ventilis		Redukcija ekscentrinė	
Sklendė su elektrifikuota pavara		Vandens gaisrinis siurblys	
Manometras		Slėgio reguliatorius	
Automatinis nuorinimo vožtuvas		Guminis kompensatorius	
Slėgio relė		Ventilis su 5mm skylute	
Srauto relė		Antistūkurinė plokštė	
Signalinis vožtuvas "šlapias"		Vandens srauto matuoklis (debitomatis)	
Sprinklerinis purkštukas			

Pavojaus signalo pavadinimas	Alarmo signalo tipas (A - gaisro signalas, B - gėdimas signalas.)
Žemas vandens lygis rezervuare (L1, L2)	B
Kritinis vandens lygis rezervuare (L3)	B
Elektrinis siurblys (ES):	
1. Veikia elektrinis siurblys (SP1, SP2);	A
2. Variklio elektros maitinimas (visos fazės atskirai);	B
3. Nepavyko paleisti elektrinio siurblio;	B
4. Siurbimas esant poreikiui;	B
Žemas slėgis kolektoriuje (SP3)	B
Suveikė signalinis vožtuvas (SP)	B
Nepilnai atidaryta/uždaryta sklendė	B
Suveikė srauto relė (SR)	A

Pavojaus signalo pavadinimas	Alarmo signalo tipas (A - gaisro signalas, B - gėdimas signalas.)
Suveikė signalinis vožtuvas (SP)	A
Nepilnai atidaryta/uždaryta sklendė	B
Suveikė srauto relė (SR)	A
Kompresorius žemas slėgis (SP)	B
Kompresorius aukštas slėgis (SP)	B

Laida	Išleidimo data	Laidos statusas, keitimo priežastis (jei taikoma)
Kval. Patv. Dok. Nr.		Statinio projekto pavadinimas
25749	SPV	Gamybos, pramonės paskirties pastato Lakūnų g. 3, Šiauliuose, paprastojo remonto ir kitos paskirties inžinerinių statinių statybos projektas
40075	SPDV	Statinio numeris ir pavadinimas
		01 - Gamybinės dirbtuvės
		Dokumento pavadinimas
		Stacionari gaisro gesinimo sistema
		Funkcinė schema
		Dokumento žymuo
		SS2133-01-TP-SGGS.B-01
LT	Statytojas	Mastelis
	Infrastruktūros valdymo agentūra	Laida
		1:200
		O
		Lapas
		Lapų

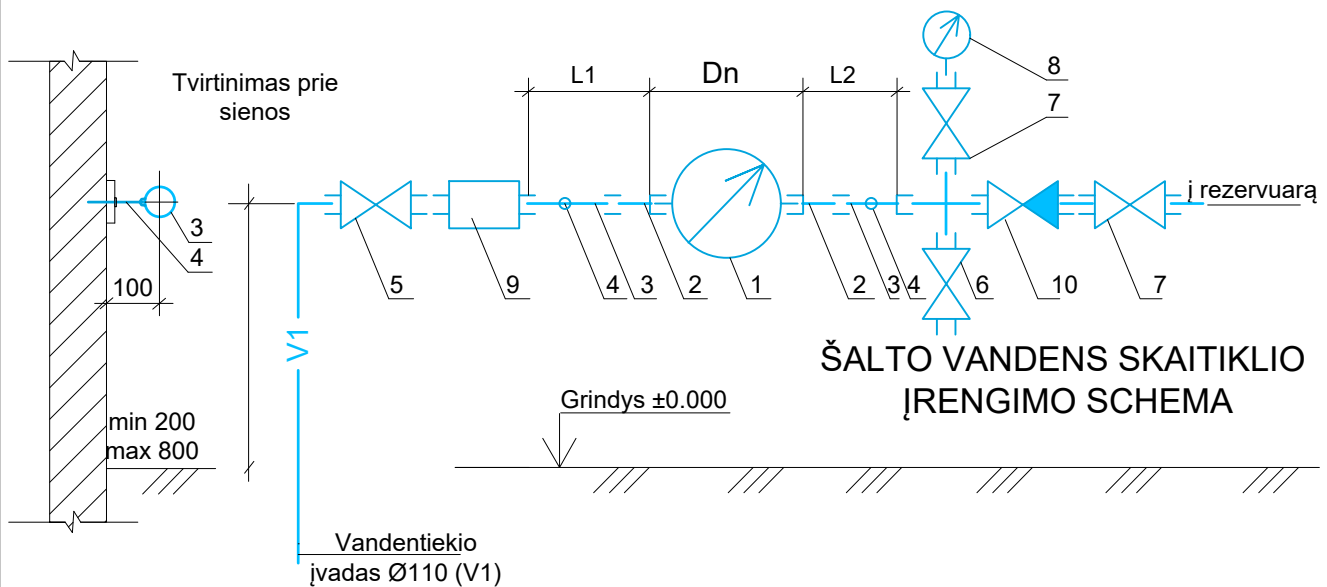

### ŠALTO VANDENS SKAITIKLIO ĮRENGIMO SCHEMA

#### Eksplikacija:

1. Šalto vandens skaitiklis d25;
2. Skaitiklio pajungimo antgalis;
3. Tiesaus vamzdžio atkarpa, tokio pat vidinio diametro kaip pajungimo antgalio (2);
4. Vamzdžio laikikliai, tvirtinami prie sienos;
5. Sklendė, ventilis. Plombuojamas atidarytoje padėtyje.
6. Ventilis sistemos ištuštinimui, mėginių paėmimui;
7. Sklendė, ventilis.
8. Manometras.
9. Purvarinkis (grubaus valymo filtras)
10. Srauto ribotuvas EN1717 (atbulinis vožtuvas)

#### Rodiklių reikšmės

Skaitiklio diametras, DN	Qn, m <sup>3</sup> /h	Qmax, m <sup>3</sup> /h	L1, mm	L2, mm
25	3,5	7	125	75

\*Lentelėje nurodyti minimalūs atstumai





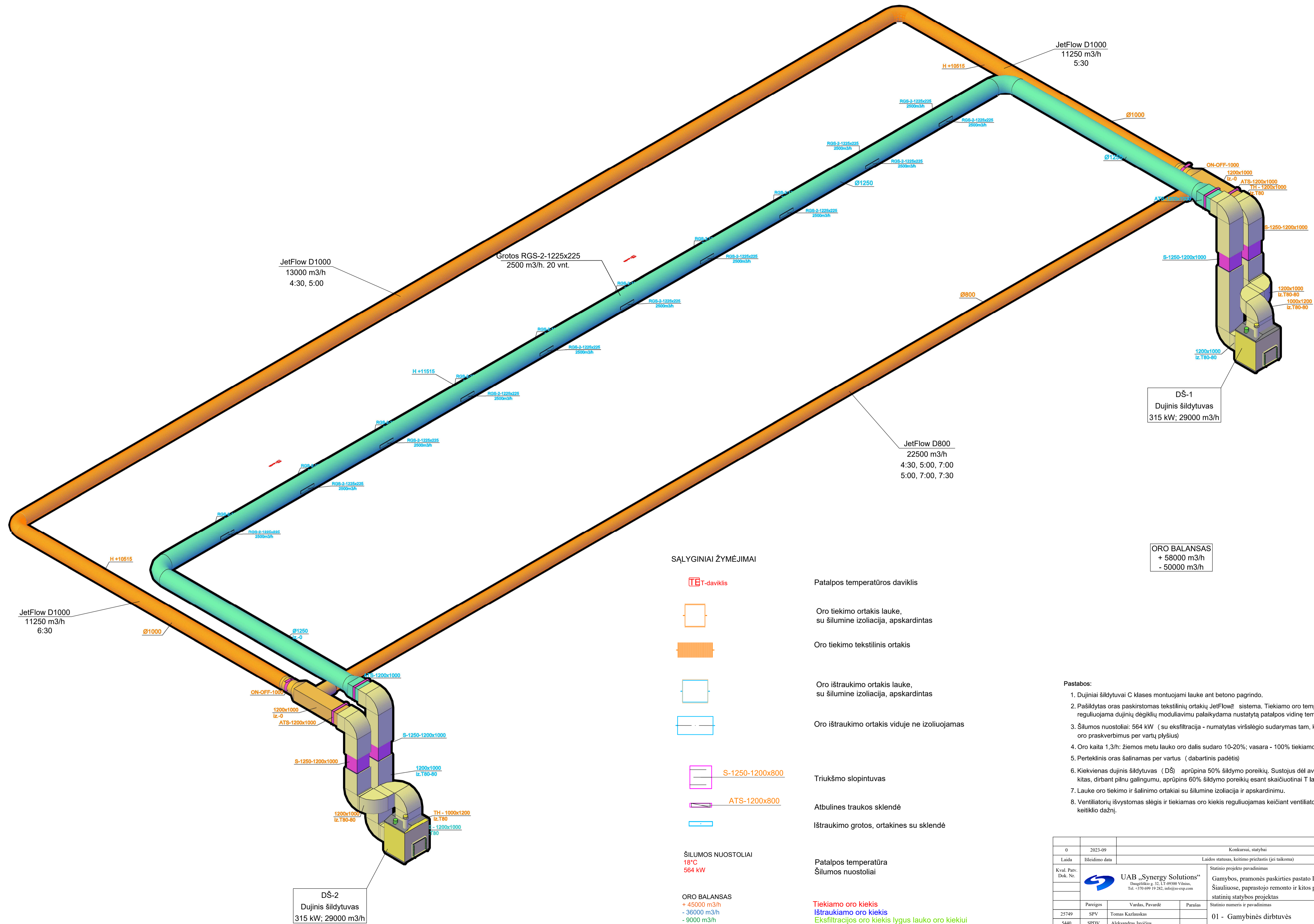

#### Reikalavimai montavimui:

1. Vandens apskaitos mazgai (VAM) įrengiami pastate arba šulinyje. VAM pastate turi būti įrengiamas specialiai tam skirtoje, esančioje prie artimiausios lauko vandentiekio išorinės sienos ir lengvai prieinamoje patalpoje, kurioje oro temperatūra būtų ne žemesnė kaip +5°C. Jei tokios patalpos nėra, suderinus su vandens tiekimo įmone, VAM galima įrengti lauke, speceliame neužšalanciam vandens apskaitos šulinyje.
2. Vandens skaitiklis turi būti įrengiamas tik horizontalioje padėtyje.
3. Skaitiklis turi atitikti EN 1452 standarto reikalavimus. Tiekėjas turi pateikti skaitiklio techninius duomenis, medžiagų sertifikatus, gamyklinius katalogus. Skaitiklis turi būti patvirtintas naudojimui Lietuvos standartizacijos komitete. Karšto ir šalto skaitikliai turi turėti impulsinį kontaktinį išėjimą. Skaitikliai turi turėti specialų dangtį kontakto apsaugai nuo poveikio magnetu.

Laida	Išleidimo data	Laidos statusas, keitimo priežastis (jei taikoma)		
Kval. Patv. Dok. Nr.	 <b>UAB „Synergy Solutions“</b> Daugėlišio g. 32, LT-09300 Vilnius, Tel. +370 699 19 282, info@ss-exp.com	Statinio projekto pavadinimas		
		Gamybos, pramonės paskirties pastato Lakūnų g. 3, Šiauliuose, paprastojo remonto projektas		
	Pareigos	Vardas, Pavardė	Parašas	Statinio numeris ir pavadinimas
25749	SPV	Tomas Kazlauskas		XX - Visi statiniai
29265	SPDV VT	Dainius Valiūnas		
				Dokumento pavadinimas
				VAM schema
				Mastelis
				Laida
				1:500
				O
LT	Statytojas	Lietuvos Kariuomenė		Dokumento žymuo
				SS2133-01-TP-VT.B-03
				Lapas
				Lapų
				1
				1

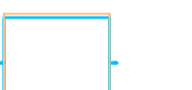

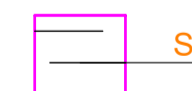
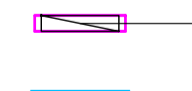
**SĄLYGINIAI ŽYMĖJIMAI**

-  Patalpos temperūros daviklis
-  Oro tiekimo ortakis lauke, su šilumine izoliacija, apskardintas
-  Oro tiekimo tekstilinis ortakis
-  Oro ištraukimo ortakis lauke, su šilumine izoliacija, apskardintas
-  Oro ištraukimo ortakis viduje ne izoliuojamas
-  Triukšmo slopintuvas
-  Atbulines traukos sklendė
-  Ištraukimo grotos, ortakinės su sklendė

**ŠILUMOS NUOSTOLIAI**  
 18°C  
 564 kW

**ORO BALANSAS**  
 + 45000 m³/h  
 - 36000 m³/h  
 - 9000 m³/h

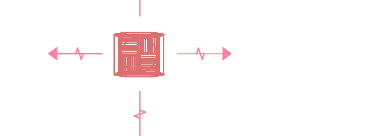

**DŠ-1**  
 Dujinis šildytuvas  
 315 kW: 29000 m³/h

**ORO BALANSAS**  
 + 58000 m³/h  
 - 50000 m³/h

**DŠ-2**  
 Dujinis šildytuvas  
 315 kW: 29000 m³/h

- Pastabos:**
- Dujiniai šildytuvai C klasės montuojami lauke ant betono pagrindo.
  - Pašildytas oras paskirstomas tekstilinių ortaklių JetFlow® sistema. Tiekiamo oro temperatūra reguliuojama dujinių dėgiklių modulavimu palaikydama nustatytą patalpos vidinę temperatūrą.
  - Šilumos nuostoliai: 564 kW (su ekstrahcija - numatytas viršslėgio sudarymas tam, kad išvengtų šalto oro praskverbimus per vartų plyšius)
  - Oro kaita 1,3h: žiemos metu lauko oro dalis sudaro 10-20%; vasara - 100% tiekiamo oro.
  - Perteklinis oras šalinamas per vartus (dabartinis padėtis)
  - Kiekvienas dujinis šildytuvas (DŠ) aprūpina 50% šildymo poreikių. Sustojus dėl avarijos vienam DŠ, kitas, dirbant pilnu galingumu, aprūpins 60% šildymo poreikių esant skaičiuotinai T lauko -22°C
  - Lauke oro tiekimo ir šalinimo ortakiai su šilumine izoliacija ir apskardinimu.
  - Ventiliatorių išvystomas slėgis ir tiekiamas oro kiekis reguliuojamas keičiant ventiliatoriaus greičio keitiklio dažnį.

0	2023-09	Konkursui, statybai	
Laida	Išleidimo data	Laidos statusas, keitimo priežastis (jei taikoma)	
Kval. Patv. Dok. Nr.		Statinio projekto pavadinimas	
		Gamybos, pramonės paskirties pastato Laktūnų g. 3, Šiauliuose, paprastojo remonto ir kitos paskirties inžinerinių statinių statybos projektas	
Pareigos	Vardas, Pavardė	Statinio numeris ir pavadinimas	
25749	SPV Tomas Kazlauskas	01 - Gamybinės dirbtuvės	
5440	SPDV Aleksandras Javičius		
		Dokumento pavadinimas	Mastelis
		Orinis šildymas. Schema	Laida
			0
Starytojas		Dokumento žymuo	Lapas
LT Lietuvos Kariuomenė		SS2133-01-Š-TP-B-03	Lapų
			1 1

PIRMO AUKŠTO PLANAS

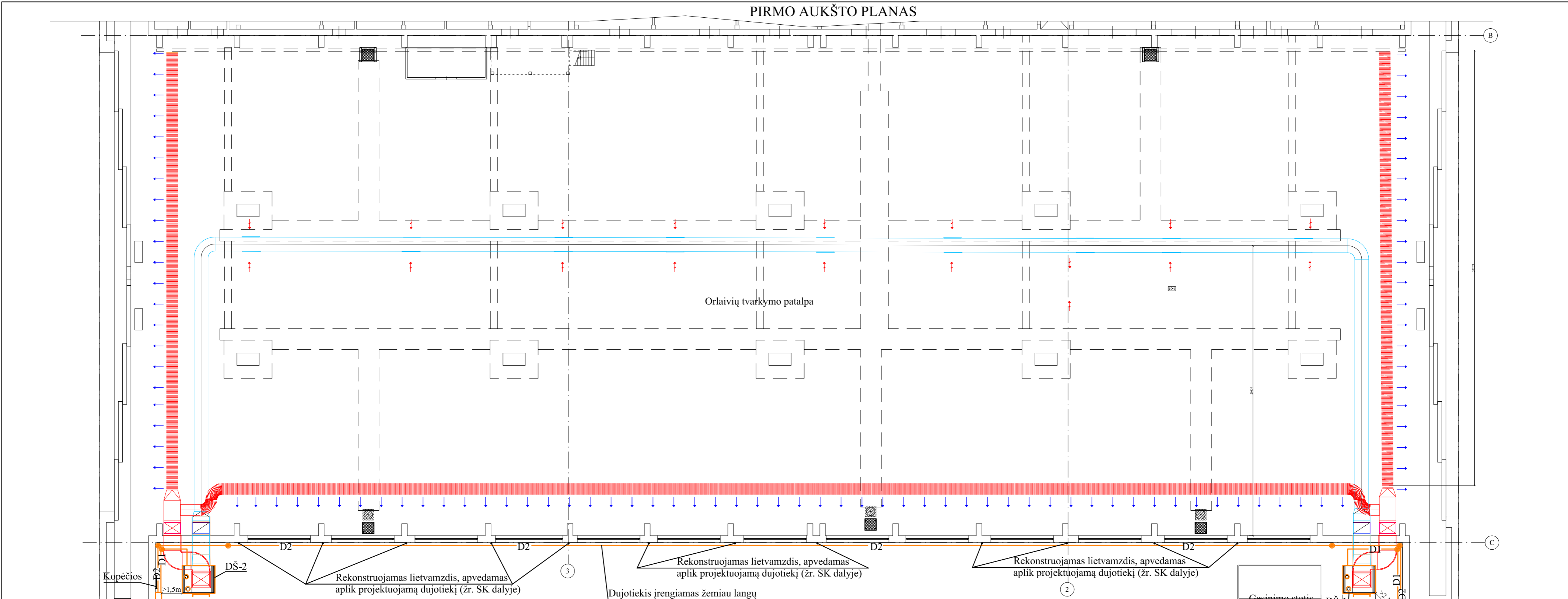

Esamas dujotiekis į esamą katilinę  
Esama apšiltinta dujų slėgio reguliavimo ir apskaitos spinta

Kopėčios  
DŠ-2  
Projektuojamas dujų slėgio reguliavimo įtaisas (Q-50m³/val., P-21mbar) spintoje  
ADIVS  
Rekonstruojamas lietvamzdis, apvedamas aplik projektuojamą dujotiekį (žr. SK dalyje)  
Prisijungimo vieta

**PASTABOS:**

1. Projektas atliktas pagal AB „Energijos skirstymo operatorius“ išduotas Prisijungimo sąlygas Nr.23-06417D; 2023-10-19.
2. Vamzdynų prijungimo vietas tikslinti įrengimo metu.
3. Matmenys gali keistis priklausomai nuo komplektuojamos įrangos.
4. Dujinis prietaisas paženklintas "CE" ženklu (CE-0085). Draudžiama naudoti dujinį kurą kitoms kuro rūšims skirtuose prietaisuose, jei to nenumato prietaiso gamintojas.
5. Projektiniai sprendiniai tinka tik pastato dujų sistemos projekte nurodytiems dujas deginančių įrenginių tipams. Keičiant tipą, būtina paruošti naują projektą.
6. Įrengiant DŠ vadovautis gamintojų nurodymais ir išlaikyti gamintojų nurodytus atstumus iki statybinių konstrukcijų, angų ir t.t.
7. Projektuotojas, rengdamas šį projektą, neprisima įsipareigojimų ir neatsako už valstybinių institucijų sprendimus dėl Statytojo pasirinkto pastato šildymo būdo. Projektuotojas vadovaujasi Statytojo Projektavimo technine užduotimi.

Projektuojamas dujų slėgio reguliavimo įtaisas (Q-50m³/val., P-21mbar) spintoje

- SUTARTINIAI ŽYMĖJIMAI:**
- D1 - projektuojamas mažo slėgio dujotiekis;
  - D2 - projektuojamas vidutinio slėgio dujotiekis;
  - DŠ - projektuojamas dujas deginantis oro šildytuvas 315kW, B<sub>23</sub> tipo;
  - uzd - uždarymo įtaisas;
  - atšaka DN20 su uždarymo įtaisu ir akle dujotiekio prapūtimui;
  - vib - vibraciją slopinanti jungtis;
  - P - manometras dujoms;
  - ADIVS - automatinis dujų išjungimo vožtuvas spintelėje (ADIVS).

**DUJOTIEKIO AKSONOMETRIJA**

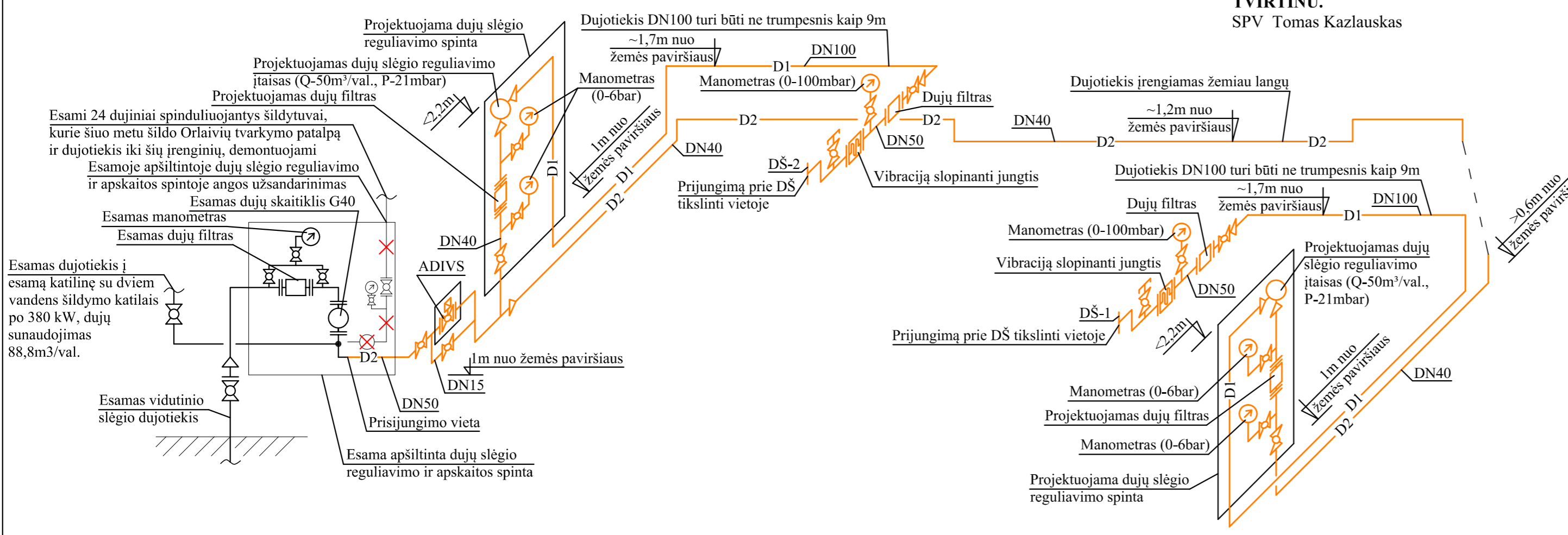



**- Užsakovas supažindintas ir pritaria projektuojamo dujotiekio sprendiniams. - Trečiųjų šalių interesai nepažeidžiami. TVIRTINU. SPV Tomas Kazlauskas**

SUDERINTA  
AB „Energijos skirstymo operatorius“  
Tinklų projektų derinimo II komandos  
Vyresnioji inžinierė Dajvra Kaupienė  
Nr. 24-1450 2024-04-17

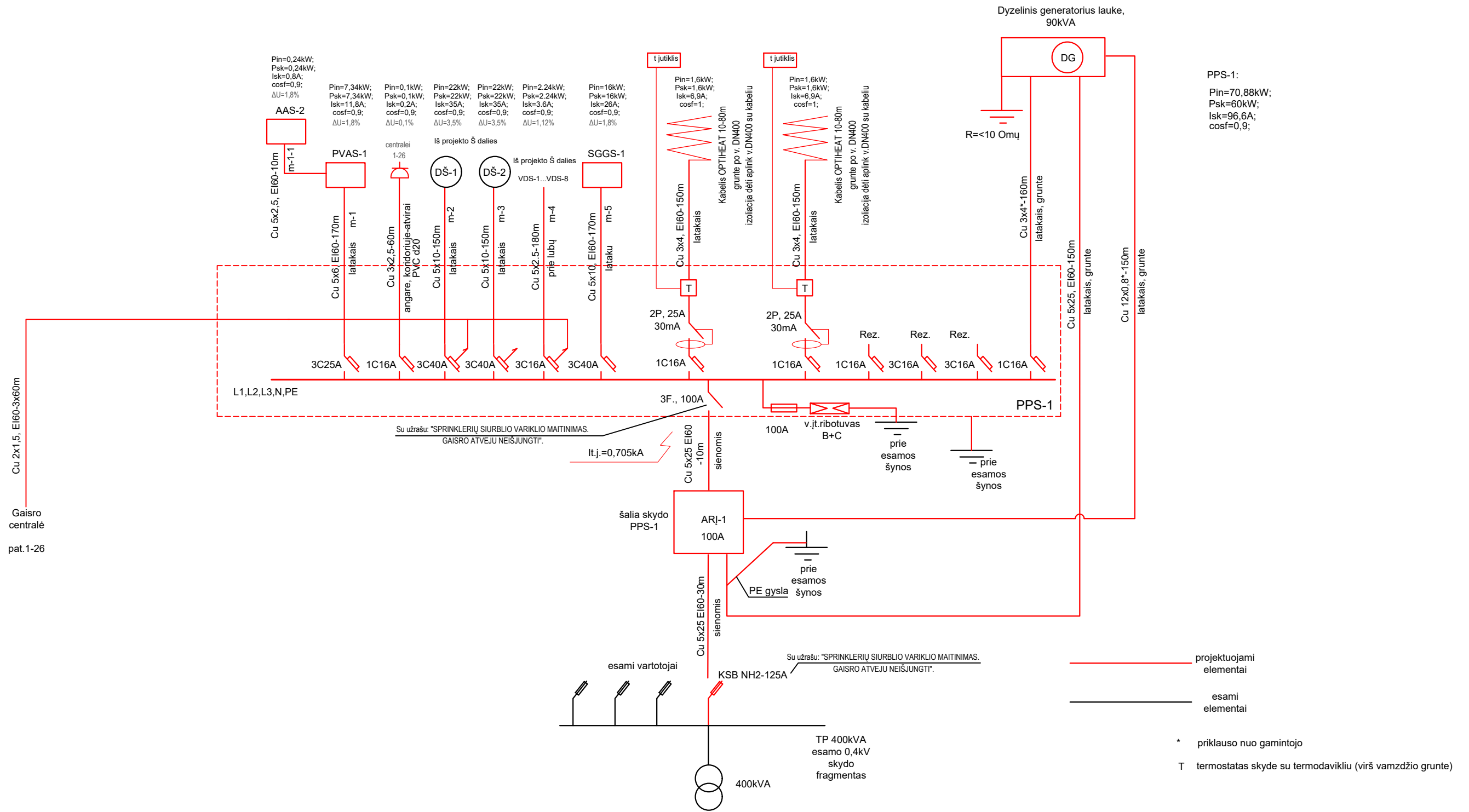
0	2024-04	Projektą suderinti su kompetentingomis institucijomis ir (ar) asmenimis ir konkursui	
Laida	Išleidimo data	Laidos statusas, keitimo priežastis (jei taikoma)	
Kval. Patv. Dok. Nr.		Statinio projekto pavadinimas	
		Gamybos, pramonės paskirties pastato Lakūnų g. 3, Šiauliuose, paprastojo remonto projektas	
		Statinio numeris ir pavadinimas	
		01 - Gamybinės dirbtuvės	
25749	SPV	Tomas Kazlauskas	Sutarties pavadinimas
14135	PDV-PDS	Eimutis Bagdonas	Pastato dujų sistemos, Lakūnų g. 3 (skl. kad. Nr. 2901/0017:4; statinio unikalus Nr. 2998-0014-4018), Šiauliai, pertvarkymo (rekonstravimo) projektas
			Dokumento pavadinimas
			Pirmo aukšto planas su dujotiekiu. Dujotiekio aksonometrija
			Mastelis
			Laida
			1:200
			0
			Lapas
			Lapų
			1
			1
LT	Statytojas	Lietuvos Kariuomenė	Dokumento žymuo
			SS2133-01-TP-PDS.B-01 (2306-TP-D(PDS).B-1)



 savireguliuojantis šildymo kabelis, montuojamas po vamzdžio DN400 (SGGS proj.dalis); vamzdžio izoliaciją dėti aplink v.DN400 su kabeliu

 nepriklausomas atkabiklis prie automatinio jungiklio (išjungia ventiliatorius gaisro metu)

VDS-... ventiliatorius, 230V, 280W (Š proj. dalis), užmaitinti nuo paskirstymo dėžutės nuo vienos fazės (VDS-1-1F, VDS-2-2F, VDS-3-3F ir t.t.)

Laida		Išleidimo data		Laidos statusas, keitimo priežastis (jei taikoma)	
Kval. Patv. Dok. Nr.	 <b>UAB „Synergy Solutions“</b> Daugėlišio g. 32, LT-09300 Vilnius, Tel. +370 699 19 282, info@ss-exp.com			Statinio projekto pavadinimas <b>Gamybos, pramonės paskirties pastato Lakūnų g. 3, Šiauliuose, paprastojo remonto ir kitos paskirties inžinerinių statinių statybos projektas</b>	
	Pareigos	Vardas, Pavardė	Parašas	Statinio numeris ir pavadinimas	
	25749	SPV	Tomas Kazlauskas	01 - Gamybinės dirbtuvės	
	12547	SPDV	Boris Protopopov		
				Dokumento pavadinimas	Mastelis
				Skydo PPS-1 schema	Laida
					O
LT	Statytojas			Dokumento žymuo	
	Infrastruktūros valdymo agentūra			SS2133-01-TP-E.B-03	
				Lapas	Lapų
				1	1

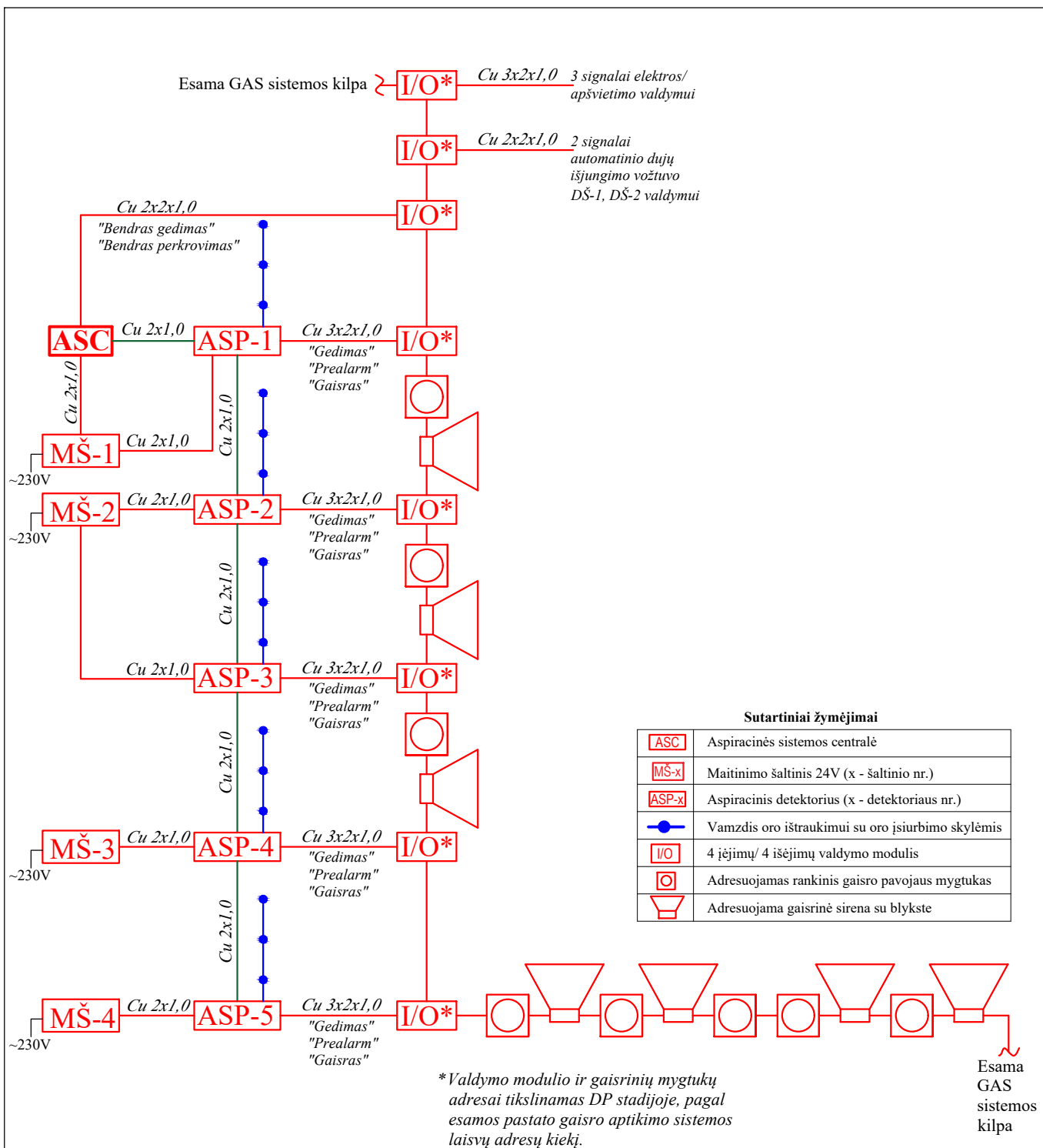

#### Sutartiniai žymėjimai

ASC	Aspiracinės sistemos centralė
MŠ-x	Maitinimo šaltinis 24V (x - šaltinio nr.)
ASP-x	Aspiracinis detektorius (x - detektoriaus nr.)
	Vamzdis oro ištraukimui su oro įsiurbimo skylėmis
I/O	4 įėjimų/ 4 išėjimų valdymo modulis
	Adresuojamas rankinis gaisro pavojaus mygtukas
	Adresuojama gaisrinė sirenė su blykste

0	2023-09	Konkursui, statybai
Laida	Išleidimo data	Laidos statusas, keitimo priežastis (jei taikoma)
Kval. Patv. Dok. Nr.	 <b>UAB „Synergy Solutions“</b> Daugėliškio g. 32, LT-09300 Vilnius, Tel. +370 699 19 282, info@ss-exp.com	
	Statinio projekto pavadinimas	Statinio projekto pavadinimas
	Gamybos, pramonės paskirties pastato Lakūnų g. 3, Šiauliuose, paprastojo remonto ir kitos paskirties inžinerinių statinių statybos projektas	Gamybos, pramonės paskirties pastato Lakūnų g. 3, Šiauliuose, paprastojo remonto ir kitos paskirties inžinerinių statinių statybos projektas
	Pareigos	Vardas, Pavardė
25749	SPV	Tomas Kazlauskas
40267	SPDV	Giedrius Radžiūnas
	Statinio numeris ir pavadinimas	Statinio numeris ir pavadinimas
	01 - Gamybinės dirbtuvės	01 - Gamybinės dirbtuvės
	Dokumento pavadinimas	Mastelis
	Gaisro aptikimo sistemos principinė schema	Laida
		-
		0
LT	Statytojas	Dokumento žymuo
	Lietuvos Kariuomenė	SS2133-01-TP-GSS.B-02
		Lapas
		Lapų
		1
		1

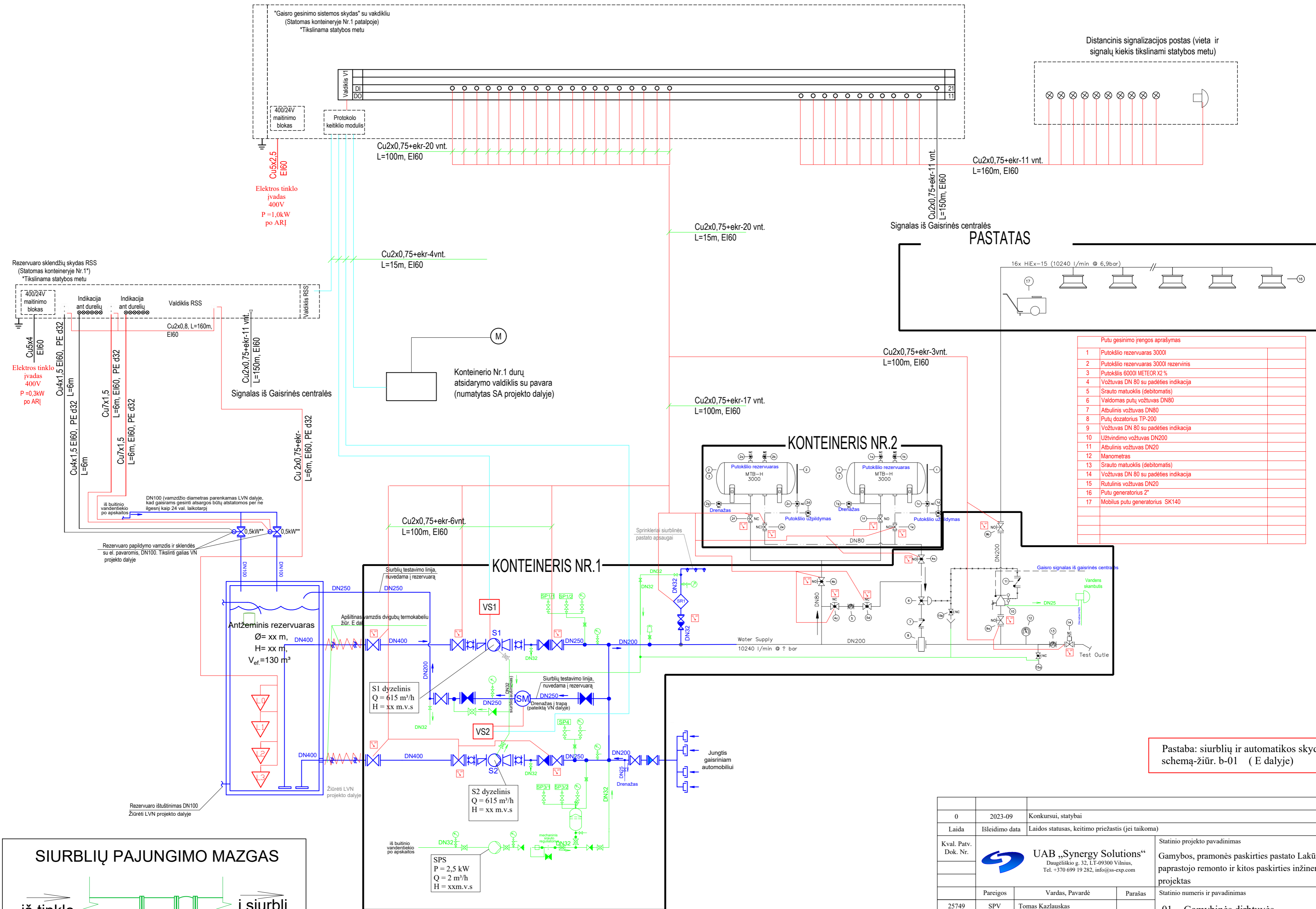

Putu gesinimo įrengimo aprašymas

1	Putokšlio rezervuaras 3000l	
2	Putokšlio rezervuaras 3000l rezervinis	
3	Putokšlis 6000l METEROX 2 %	
4	Vožtuvas DN 80 su padėties indikacija	
5	Srauto matuoklis (debitomats)	
6	Valdomas putų vožtuvas DN80	
7	Atbulinis vožtuvas DN80	
8	Putų dozatorius TP-200	
9	Vožtuvas DN 80 su padėties indikacija	
10	Užtvindymo vožtuvas DN200	
11	Atbulinis vožtuvas DN20	
12	Manometras	
13	Srauto matuoklis (debitomats)	
14	Vožtuvas DN 80 su padėties indikacija	
15	Rutulinis vožtuvas DN20	
16	Putu generatorius 2"	
17	Mobilus putu generatorius SK140	

Pastaba: siurblių ir automatikos skydų maitinimo schemą žiūr. b-01 (E dalyje)

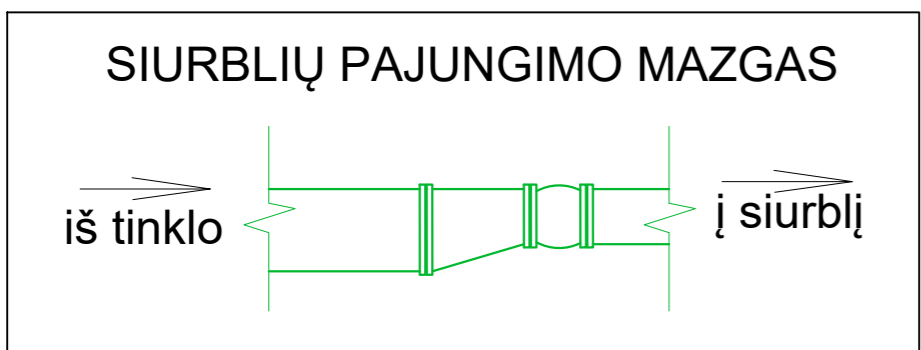























- VS1 - valdiklis, įeina į siurblio S1 automatikos skydą (gamiklini)
- VS2 - valdiklis, įeina į siurblio S2 automatikos skydą (gamiklini)
- ☞ garsinis signalas
- V1 - laisvai programuojamas valdiklis

0	2023-09	Konkursui, statybai		
Laida	Išleidimo data	Laidos statusas, keitimo priežastis (jei taikoma)		
Kval. Patv. Dok. Nr.	<b>UAB „Synergy Solutions“</b> Daugėliškių g. 32, LT-09300 Vilnius, Tel. +370 699 19 282, info@ss-exp.com		Statinio projekto pavadinimas <b>Stacionari gaisro gesinimo sistema, paprasto remonto ir kitos paskirties inžinerinių statinių statybos projektas</b>	
25749	SPV	Tomas Kazlauskas	Statinio numeris ir pavadinimas	
6366	SPDV	Boris Protopopov	01 - Gamybinės dirbtuvės	
LT	Statytojas	Lietuvos kariuomenė	Dokumento pavadinimas	Mastelis
			Stacionari gaisro gesinimo sistema. PVA schema	-
			Dokumento žymuo	Laida
			SS2133-01-TP-PVA.B-02	0
				Lapas
				1
				Lapų
				2

Pavojaus signalo pavadinimas	Aliarmo signalo tipas (A - gaisro signalas, B - gedimo signalas.)
Žemas vandens lygis rezervuare (L1, L2)	B
Kritinis vandens lygis rezervuare (L3)	B
Elektrinis siurblys (ES): 1. Veikia elektrinis siurblys (SP/1, SP/2); 2. Variklio elektros maitinimas (visos fazės atskirai); 3. Nepavyko paleisti elektrinio siurblio; 4. Siurbimas esant poreikiui;	A B B B
Žemas slėgis kolektoriuje (SP3)	B
Suveikė signalinis vožtuvas (SP)	B
Nepilnai atidaryta/uždaryta sklendė	B
Suveikė srauto rėlė (SR)	A

Pavojaus signalo pavadinimas	Aliarmo signalo tipas (A - gaisro signalas, B - gedimo signalas.)
Suveikė signalinis vožtuvas (SP)	A
Nepilnai atidaryta/uždaryta sklendė	B
Suveikė srauto rėlė (SR)	A
Kompresorius žemas slėgis (SP)	B
Kompresorius aukštas slėgis (SP)	B

PAVADINIMAS	ŽYMĖJIMAS	PAVADINIMAS	ŽYMĖJIMAS
Vamzdis	DN100	Adapteris, flanšas-mova	
Sklendė tarpflanšinė		Flanšinis perėjimas	
Atbulinis vožtuvas		Jungtis gaisriniam automobiliui	
Sklendė, uždoris, ventilis (NU) normaliai uždaryta		Redukcija koncentrinė	
Rutulinis ventilis		Redukcija ekscentrinė	
Sklendė su elektrifikuota pavara		Vandens gaisrinis siurblys	
Manometras		Slėgio reguliatorius	
Automatinis nuorinimo vožtuvas		Guminis kompensatorius	
Slėgio relė		Ventilinis su 5mm skylute	
Srauto relė		Antisūkurinė plokštė	
Signalinis vožtuvas "šlapias"		Vandens srauto matuoklis (debitomatis)	
Sprinklerinis purkštukas			
Gaisrinis čiaupas			

Stacionari gaisro gesinimo sistema.  
PVA schemos sutartiniai žymėjimai

**DETALŪS METADUOMENYS**

<b>Dokumento sudarytojas (-ai)</b>	UAB "Synergy Solutions" 302781077, Daugėlišio g. 32, Vilnius
<b>Dokumento pavadinimas (antraštė)</b>	1. SS2133-XX-TP-BD
<b>Dokumento registracijos data ir numeris</b>	–
<b>Dokumento gavimo data ir dokumento gavimo registracijos numeris</b>	–
<b>Dokumento specifikacijos identifikavimo žymuo</b>	ADOC-V1.0
<b>Parašo paskirtis</b>	Pasirašymas
<b>Parašą sukūrusio asmens vardas, pavardė ir pareigos</b>	TOMAS KAZLAUSKAS
<b>Sertifikatas išduotas</b>	TOMAS KAZLAUSKAS LT
<b>Parašo sukūrimo data ir laikas</b>	2024-09-05 14:33:34 (GMT+03:00)
<b>Parašo formatas</b>	XAdES-EPES
<b>Laiko žymoje nurodytas laikas</b>	–
<b>Informacija apie sertifikavimo paslaugų teikėją</b>	RCSC IssuingCA, VI Registru centras - i.k. 124110246 LT
<b>Sertifikato galiojimo laikas</b>	2023-01-13 10:03:41 – 2025-01-12 10:03:41
<b>Parašo paskirtis</b>	Pasirašymas
<b>Parašą sukūrusio asmens vardas, pavardė ir pareigos</b>	IEVA ČIRŪNAITĖ
<b>Sertifikatas išduotas</b>	IEVA ČIRŪNAITĖ LT
<b>Parašo sukūrimo data ir laikas</b>	2024-09-05 14:33:48 (GMT+03:00)
<b>Parašo formatas</b>	XAdES-EPES
<b>Laiko žymoje nurodytas laikas</b>	–
<b>Informacija apie sertifikavimo paslaugų teikėją</b>	RCSC IssuingCA, VI Registru centras - i.k. 124110246 LT
<b>Sertifikato galiojimo laikas</b>	2023-06-09 14:13:32 – 2025-06-08 14:13:32
<b>Informacija apie būdus, naudotus metaduomenų vientisumui užtikrinti</b>	–
<b>Pagrindinio dokumento priedų skaičius</b>	–
<b>Pagrindinio dokumento pridedamų dokumentų skaičius</b>	–
<b>Priedamo dokumento sudarytojas (-ai)</b>	–
<b>Priedamo dokumento pavadinimas (antraštė)</b>	–
<b>Priedamo dokumento registracijos data ir numeris</b>	–
<b>Programinės įrangos, kuria naudojantis sudarytas elektroninis dokumentas, pavadinimas</b>	Signa 2010 (1.3.0.v20231023-11764)
<b>Informacija apie elektroninio dokumento ir elektroninio (-ių) parašo (-ų) tikrinimą (tikrinimo data)</b>	Metaduomuo „Gavimo data“ turi būti nurodytas Metaduomuo „Dokumento gavimo registracijos Nr.“ turi būti nurodytas Metaduomuo „Gavėjas“ turi būti nurodytas Metaduomuo „Priskirtos bylos (tomo) indeksas“ turi būti nurodytas Visi dokumente esantys elektroniniai parašai galioja (2024-09-06 09:03:25)
<b>Paieškos nuoroda</b>	–
<b>Papildomi metaduomenys</b>	Nuorašą suformavo 2024-09-06 09:03:25 Dokumentų valdymo sistema Avilyš