

TVIRTINU
Šiaulių apskrities vyriausiojo
policijos komisariato viršininkas

Ramūnas Sarapas

**ŠIAULIŲ APSKRITIES VYRIAUSIOJO POLICIJOS KOMISARIATO
ADMINISTRACINIO PASTATO, ADRESU PURIENŲ G. 48, ŠIAULIAI,
PUSRŪSIO PERDANGOS STIPRINIMO KAPITALINIO REMONTO TECHNINIO
DARBO PROJEKTO PROJEKTAVIMO UŽDUOTIS**

Šiauliai

Šiaulių apskrities vyriausiasis policijos komisariatas (toliau – Šiaulių aps. VPK) planuoja įsigyti administracinio pastato, adresu Purienų g. 48, Šiauliai, pusrūsio perdangos stiprinimo kapitalinio remonto techninio darbo projekto parengimo paslaugas.

Statinio projekto pavadinimas (pirkimo objektas) – Šiaulių aps. VPK administracinio pastato, adresu Purienų g. 48, Šiauliai, pusrūsio perdangos stiprinimo kapitalinio remonto techninio darbo projekto parengimo paslaugos. *

Projekto rengimo etapas – kapitalinio remonto techninis darbo projektas*.

Paprastojo remonto darbų vieta – Purienų g. 48, Šiauliai.

Statinio kategorija – ypatingas statinys.

Aukštų skaičius – 4 aukštai.

Bendras plotas – 5 320,98 kv. m. Tūris – 24 611 kub. m.

Statinio paskirtis – administracinis.

Statybos rūšis – kapitalinio remonto darbai.

Kapitalinio remonto darbų pirkimo būdas – supaprastintas atviras pirkimas atliekamas vadovaujantis Viešųjų pirkimų įstatymu bei 2021 m. rugsėjo 30 dienos Lietuvos Policijos generalinio komisaro įsakymu Nr. 5-V-830 patvirtintu viešųjų pirkimų organizavimo ir vykdymo tvarkos aprašu (aktualia redakcija).

Lėšų pobūdis – kapitalinio remonto techninio darbo projekto parengimui ir kapitalinio remonto darbų atlikimui skirtos valstybės biudžeto lėšos.

Kapitalinio remonto darbų pradžia – planuojama, kad darbai bus pradėti vykdyti 2025 m. IV ketvirtį.

Užsakovas – Šiaulių apskrities vyriausiasis policijos komisariatas.

Užsakovo adresas – Aušros al. 19, Šiauliai.

Projektavimo paslaugų tikslas – Šiaulių aps. VPK administracinio pastato, adresu Purienų g. 48, Šiauliai, pusrūsio perdangos stiprinimo kapitalinio remonto techninio darbo projekto parengimo ir projekto vykdymo priežiūros paslaugos.

Projektavimo paslaugų apimtis (įskaitant, bet neapsiribojant):

- Projektinių pasiūlymų parengimas ir suderinimas su Užsakovu;
- Kapitalinio remonto techninį darbo projektą suderinti su Šiaulių miesto savivaldybe, paruošti visą reikiamą dokumentaciją, atstovauti Užsakovą statybą leidžiančio dokumento gavimo procedūroje (jei reikalinga);
- Gauti statybą (kapitalinio remonto darbus) leidžiantį dokumentą Užsakovo vardu (jei reikalinga);
- Konsultuoti, teikti atsakymus Užsakovui, vykdant rangos darbų pirkimą;
- Projekto vykdymo priežiūros paslaugos, vadovaujantis STR 1.06.01:2016 „Statybos darbai. Statinio statybos priežiūra“ vykdyti numatytas Techninių projektų vykdymo priežiūros vadovo pareigas, kad būtų sėkmingai atlikti kapitalinio remonto darbai pagal numatytas apimtis ir terminus bei užtikrinti, kad vykdomi ir atlikti darbai atitiktų Užsakovo poreikius, aprašo sprendinius, atitinkamų įstatymų, normatyvinių statybos techninių dokumentų bei kitų teisės aktų reikalavimus; Užsakovo konsultavimas su kapitalinio remonto techninio darbo projektu susijusiais klausimais, kapitalinio remonto techninio darbo projekto sprendinių, brėžinių ir techninių specifikacijų paaiškinimas.

Paprastojo remonto darbų aprašo projekto sudėtis:

- Bendroji;
- Architektūrinė dalis;
- Konstrukcijų dalis;
- Pasirengimo statybai ir statybos darbų organizavimo dalis;
- Skaičiuojamoji kainos dalis; Paslaugos teikėjas atsakingas už žiniaraščių rangos darbų konkursui sudarymą;
- Kitos dalys.**

****Kiti reikalingi techniniai sprendiniai, vėdinimo, elektros, elektrotechnikos, apsauginės ir gaisro signalizavimo, šildymo dalių yra numatyti parengtame Administracinio pastato 1B4p, Purienų g. 48, Šiauliai, dalies pusrūsio patalpų paprastojo remonto apraše, projekto Nr. 220111-01-PRA.**

Paslaugų atlikimo grafikas:

Projektiniai pasiūlymai –20 dienų (nuo sutarties pasirašymo datos).

Techninis darbo projektas– 2 (du) mėnesiai (nuo projektinių pasiūlymų patvirtinimo), su galimybe pratęsti vieną kartą 1 (vienam) mėnesiui.

Statytojo (Užsakovo) techninė specifikacija – pateikiama „A“ priede.

Statytojo pateikiamų dokumentų privalomųjų dokumentų sąrašas – administracinio pastato, adresu Purienų g. 48, Šiauliai, Registro Nr. 44/1048530, išrašo kopija; kadastrinių matavimų bylos kopija, ir kiti dokumentai.

Kapitalinio remonto techninio darbo projekto projektuotojas privalo vykdyti visas pareigas nustatytas Lietuvos Respublikos Statybos įstatymo 16 str.

Ši projektavimo užduotis su priedais yra neatsiejama Projekto parengimo paslaugų 2024-11-sutarties Nr. 40-ST2- dalis.

Priedai:

1. „A“ priedas „Techninė specifikacija“, 3 lapai.
2. „A“ priedo 1 priedas „Teisės aktai ir reglamentai“, 1 lapas.
3. Nekilnojamojo turto, adresu Purienų g. 48, Šiauliai, registro Nr. 44/1048530 duomenų bazės išrašo kopija, 14 lapų;

4. Kadastrinių matavimų bylos kopija, 28 lapai.
5. Administracinio pastato 1B4p, Purienu g. 48, Šiauliai, dalies pusrūsio patalpų paprastojo remonto aprašas, projekto Nr. 220111-01-PRA, 636 lapai (bus pateikiama techninio darbo projekto rengėjui).
6. UAB „Pastatų konstrukcijos“ 2024 m. rugsėjo 26 d. parengtas administracinio pastato Šiauliuose, Purienu g. 48, konstrukcijų ekspertizės aktas Nr. SE24-12, 23 lapai.

Pastabos:

***Projektavimo eigoje gali keistis projekto pavadinimas, gali būti patikslintas projektuotojo, atsižvelgiant į galiojančius LR normatyvinius aktus ir reglamentus.**

UŽSAKOVAS

PROJEKTUOTOJAS

Šiaulių apskrities vyriausiasis policijos komisariatas
Aušros alėja 19, LT-76300 Šiauliai
Įstaigos kodas 190521648
Tel. +370 700 60 000
El. paštas: info@policija.lt

Viršininkas

A. V.

(parašas)

Ramūnas Sarapas

Šiaulių aps. VPK
 administracinio pastato, adresu Purienu g. 48, Šiauliai,
 pusrūsio perdangos stiprinimo kapitalinio remonto
 techninio darbo projekto parengimo projektavimo
 užduoties (techninės specifikacijos)
 „A“ priedas

TECHNINĖ SPECIFIKACIJA

Statytojo reikalavimai	Aprašymas
<p>Projekte taikoma teisė ir normatyviniai dokumentai</p>	<p>Šiaulių aps. VPK planuoja įsigyti administracinio pastato, adresu Purienu g. 48, Šiauliai (toliau – Pastatas), pusrūsio perdangos stiprinimo kapitalinio remonto techninio darbo projekto (toliau-Techninis darbo projektas) parengimo paslaugas. Paslaugoms taikoma Lietuvos Respublikos teisė. Techninis darbo projektas rengiamas vadovaujantis LR Statybos įstatymu, kitais pastatų ir statinių remonto darbus, projektavimą, statybą ir eksploatavimą reglamentuojančiais norminiais aktais. Teisės aktų ir reglamentų sąrašas pateikiamas Techninės specifikacijos „A“ priedo 1 priede.</p>
<p>Principiniai funkciniai (paskirties) ir naudojimo (eksploataciniai) reikalavimai statiniui (statinių grupei)</p>	<p>Parengti Šiaulių aps. VPK administracinio pastato, adresu Purienu g. 48, Šiauliai, pusrūsio perdangos stiprinimo kapitalinio remonto techninio darbo projektą.</p>
<p>Techniniai ir kokybiniai (techninio, estetinio ir t.t. lygio) reikalavimai sprendiniams pagal projekto dalis.</p> <ul style="list-style-type: none"> - Bendroji; - Architektūrinė dalis; - Elektroninių ryšių (telekomunikacijų) dalis; - Elektrotechnikos dalis; - Apsauginės signalizacijos dalis; - Gaisro aptikimo ir signalizavimo dalis; - Skaičiuojamoji kainos dalis; - Kitos dalys. 	<p>1. Bendroji dalis:</p> <p>1.1. Pateikiama bendra informacija apie techninį darbo projektą, pagrindinius tikslus ir sąlygas, kuriomis bus vykdomi projektavimo darbai, nurodomi teisiniai ir techniniai reikalavimai:</p> <p>1.1.1. Techninio darbo projekto tikslas – Pastato esamos perdangos stiprinimas siekiant užtikrinti jos ilgaamžiškumą, saugumą, apkrovos padidinimą;</p> <p>1.1.2. Projekto uždaviniai – atlikti Pastato esamos perdangos analizę, atlikti stiprinimo sprendimų inžinerinius skaičiavimus, parengti Techninį darbo projektą, užtikrinti, kad stiprinimo darbai atitiktų galiojančius statybos techninius reglamentus.</p> <p>1.2. Pateikiama esama perdangos būklė, aprašomi esami defektai, nusidėvėjimas, įvertinamos UAB „Pastatų konstrukcijos“ atliktos perdangos būklės ekspertizės išvados, pateiktos 2024 m. rugsėjo 26 d. administracinio pastato Šiauliuose, Purienu g. 48, konstrukcijų ekspertizės akte Nr. SE24-12.</p> <p>1.2. Pateikiami teisiniai ir normatyviniai reikalavimai, kuriuos reikia taikyti projektuojant (Statybos techniniai reglamentai (STR), ES standartai, gaisrinės saugos normos, pastatų konstrukcijų saugumo reikalavimai ir kt.).</p> <p>1.3. Nurodomi kokie reikalingi leidimai ir derinimai reikalingi rengiant Techninį darbo projektą.</p> <p>1.4. Aprašoma Techninio darbo projekto apimtis.</p> <p>2. Architektūrinė dalis:</p> <p>2.1. Techniniame darbo projekte Pastato perdangos stiprinimas turi būti vykdomas taip, kad būtų išsaugota esama Pastato architektūra, architektūriniai sprendimai dėl perdangos stiprinimo</p>

Šiaulių aps. VPK
 administracinio pastato, adresu Purienu g. 48, Šiauliai,
 pusrūsio perdangos stiprinimo kapitalinio remonto
 techninio darbo projekto parengimo projektavimo
 užduoties (techninės specifikacijos)
 „A“ priedas

	<p>turi derėti su bendru pastato interjero dizainu ir jo aplinka.</p> <p>2.2. Perdangos stiprinimo sprendimai neturi sumažinti esamų erdvių funkcionalumo;</p> <p>2.3. Gaisrinės saugos užtikrinimas – Perdangos stiprinimo sprendimai turi užtikrinti reikiamą priešgaisrinę apsaugą. Tai apima ir atitinkamų medžiagų, turinčių ugniai atsparias savybes, panaudojimą;</p> <p>2.4. Garso ir šilumos izoliacija – Perdangos stiprinimas turi užtikrinti atitinkamą garso ir šiluminę izoliaciją.</p> <p>3. Konstruktijų dalis:</p> <p>3.1. Perdangos konstrukcijos analizė, tyrimai – armatūros būklės, deformacijos įtrūkimų ekspertizė, korozija;</p> <p>3.2. Perdangos stiprinimo sprendinių parinkimas (papildomas armavimas, plieniniai elementai, anglies pluoštas, betonavimo darbai ir kt.);</p> <p>3.3. Perdangos stiprinimo konstrukcijų ir medžiagų parinkimas; medžiagų kokybės ir techninių parametrų apibrėžimas. Visos naudojamos medžiagos turi atitikti kokybės reikalavimus ir būti sertifikuotos. Nustatyti medžiagų atsparumo reikalavimai;</p> <p>3.3. Konstruktoriaus sprendimai dėl apkrovų perkėlimo darbų atlikimo metu;</p> <p>3.4. Nustatyti leistinas apkrovas Perdangai pagal pastato naudojimą.</p> <p>3.5. Perdangos stiprinimo darbai turi užtikrinti STR 2.01.01(1):1999 „Esminiai statinio reikalavimai. Mechaninis patvarumas ir pastovumas“ reikalavimus.</p> <p>4. Pasirengimo statybai ir statybos darbų organizavimo dalis:</p> <p>4.1. Parengti darbų organizavimo planą, įskaitant etapus ir trukmę;</p> <p>4.2. Aplinkosaugos ir darbo saugos reikalavimai, nustatyti techniniame projekte, kad remonto darbai atitiktų aplinkosaugos ir darbo saugos normatyvus;</p> <p>4.3. Nustatyti specifinius reikalavimus darbuotojų apsaugai ir pastato naudotojų saugumui.</p> <p>5. Skaičiuojamoji kainos dalis.</p> <p>5.1. Parengti preliminarią darbų sąmatą su medžiagų ir darbo sąnaudomis.</p> <p>6. Kitos dalys (atsižvelgiant į Techninio darbo projekto apimtį).</p>
<p>Saugomos teritorijos apsaugos reikalavimai (nurodant saugomos teritorijos apsaugos reglamentą)</p>	<p>Nėra</p>
<p>Nekilnojamosios kultūros paveldo vertybės apsaugos reikalavimai (nurodant šios vertybės apsaugos reglamentą)</p>	<p>Nėra</p>

Šiaulių aps. VPK
 administracinio pastato, adresu Purienu g. 48, Šiauliai,
 pusrūsio perdangos stiprinimo kapitalinio remonto
 techninio darbo projekto parengimo projektavimo
 užduoties (techninės specifikacijos)
 „A“ priedas

ar laikiną apsaugos reglamentą)	
Techniniai, architektūros ir kokybės (techninio, estetinio ir t.t. lygio) reikalavimai sprendiniams pagal Projekto dalis	Kapitalinio remonto techninį darbo projektą suderinti su Šiaulių miesto savivaldybe, atstovauti Užsakovą statybą leidžiančio dokumento gavimo procedūroje (jei reikalinga), vadovaujantis STR 1.05.06.2010. „Statinio projektavimas“ nustatyta tvarka (jei reikalinga).
Projektavimo eiliškumas	Viena projektavimo stadija – kapitalinio remonto techninio darbo projekto parengimas. Projekto vykdymo priežiūros paslaugos.
Nurodymai sprendinių derinimui su Užsakovu	Kapitalinio remonto techninio darbo projekto sprendinius derinti su Užsakovu.
Projekto dokumentų atlikimo kalba	Lietuvių
Nurodymai projekto dokumentų komplektavimui, įforminimui; dokumentų komplektų skaičius	Projektinių pasiūlymų - 1 egz. kompiuterinėse laikmenose. Paprastojo aprašo - 2 egz. atspausdinti, 1 egz. kompiuterinėse laikmenose. Projekto brėžiniai pateikiami papildomai dwg. ar lygiaverčiame formate.

UŽSAKOVAS

PROJEKTUOTOJAS

Šiaulių apskrities vyriausiasis policijos komisariatas
 Aušros alėja 19, LT-76300 Šiauliai
 Įstaigos kodas 190521648
 Tel. +370 700 60 000
 El. paštas: info@policija.lt

Viršininkas

A. V.

 (parašas)

Ramūnas Sarapas

Šiaulių aps. VPK
administracinio pastato, adresu Purienu g. 48, Šiauliai,
pusrūsio perdangos stiprinimo kapitalinio remonto
techninio darbo projekto parengimo projektavimo
užduoties (techninės specifikacijos)
„A“ priedo 1 priedas

TEISĖS AKTAI IR REGLAMENTAI

1.	Lietuvos Respublikos statybos įstatymas
2.	Statybos techninis reglamentas STR 1.04.04:2017 „Statinio projektavimas, projekto ekspertizė“
3.	Statybos techninis reglamentas STR 1.01.08:2002 „Statinio statybos rūšys“
4.	Statybos techninis reglamentas STR 1.05.01:2017 „Statybą leidžiantys dokumentai. Statybos užbaigimas. Statybos sustabdymas. Savavališkos statybos padarinių šalinimas. Statybos pagal neteisėtai išduotą statybą leidžiantį dokumentą padarinių šalinimas“
5.	Statybos techninis reglamentas STR 2.01.01(1):1999 „Esminiai statinio reikalavimai. Mechaninis patvarumas ir pastovumas“
6.	Lietuvos policijos generalinio komisaro 2022-02-08 įsakymas Nr. 5-V-165 „Dėl tipinių policijos pastatų, statinių ir patalpų reikalavimų aprašo patvirtinimo“

Šiaulių aps. VPK
administracinio pastato, adresu Purienu g. 48, Šiauliai,
pusrūsio perdangos stiprinimo kapitalinio remonto
techninio darbo projekto parengimo projektavimo
užduoties (techninės specifikacijos)
„A“ priedo 1 priedas

PASTABOS:

1. Nustojus galioti kuriam nors iš nurodytų dokumentų, galioja jį keičiantis dokumentas, taip pat atsižvelgiama į visus pagrindinio dokumento paskesnius pakeitimus
2. Jei atskiruose normatyviniuose aktuose tai pačiai konstrukcijai, savybei, rodikliui, pastato elementui ir pan. nustatyti skirtingi parametrai, pasirenkamas tas, kuris užtikrina geresnes pastato fizines, technines ir eksploatacines savybes.
3. Projektuotojas rengdamas Šiaulių aps. VPK administracinio pastato, adresu Purienu g. 48, Šiauliai, pusrūsio perdangos stiprinimo kapitalinio remonto techninio darbo projektą taip pat vadovaujasi ir kitais tokius statybos darbus reglamentuojančiais teisės aktais.

UŽSAKOVAS

Šiaulių apskrities vyriausiasis policijos
komisariatas
Aušros alėja 19, LT-76300 Šiauliai
Įstaigos kodas 190521648
Tel. 8 700 60 000
El. paštas: info@policija.lt
AB SEB bankas
A. s. LT 877044060007831864

PROJEKTUOTOJAS

Viršininkas

A. V.

(parašas)
Ramūnas Sarapas

**STATINIO DALINĖS EKSPERTIZĖS
AKTAS**

Kvalifikacijos atestatas Nr.4626

2024-10-02 Nr. SE24-12

OBJEKTAS: Šiaulių aps. VPK pastatas adresu – Purienu g, 48, Šiauliai; unikalus numeris 2995-6011-6010, pažym. plane 1B4p;

UŽSAKOVAS: Šiaulių apskrities vyriausiasis policijos komisariatas

1. ĮVADAS

Statytojo pateiktos užduoties (STR 1.04.04:2017 [2] 96 p.) statinio ekspertizei atlikti tikslas: Statinio dalies (dalinės) ekspertizės tikslas yra įvertinti statinio techninę būklę, nustatyti galimus defektus ir rekomenduoti priemones jų šalinimui.

1. LR Statybos įstatymas.
2. STR 1.04.04:2017 „Statinio projektavimas, statinio ekspertizė“.
3. STR 1.03.01:2016 „Statybiniai tyrimai. Statinių avarija“.
4. Reglamentas (ES) Nr. 305/2011 (esminiai statinio reikalavimai)
 - 4.1. „Esminis statinio reikalavimas. Mechaninis atsparumas ir pastovumas“.
 - 4.2. „Esminis statinio reikalavimas. Sauga ir galimybė patekti į statinį naudojimo metu“.
5. STR 2.05.04:2003 „Poveikiai ir apkrovos“
6. STR 2.05.05:2005 „Betoninių ir gelžbetoninių konstrukcijų projektavimas“
7. „STR 2.05.03:2003 „Statybinių konstrukcijų projektavimo pagrindai“.
8. ST 144561299.01:2022 „Statinio projekto ekspertizių ir statinio ekspertizių organizavimo taisyklės“. UAB „Pastatų konstrukcijos“.
9. Mokomoji knyga. Vidmantas Jokūbaitis, Gintas Šaučiuvėnas Statinių konstrukcijų techninės būklės vertinimas.
10. 2013m Algimanto Černiausko architektūros studijos rengtas Administracinio pastato dalies paprastojo remonto, tvoros statybos ir kitos paskirties statinio (atviros stoginės – areštinės pasivaikščiojimo kiemelio) statybos Purienu g. 48, Šiauliuose, projektas.

Statinių ekspertizė atlikta vizualiai apžiūrint esamas pastato konstrukcijas, neardančiais metodais – naudojant sklerometrą nustatyta esamos pusrūsio perdangos betono stiprio klasė. Aptikti defektai užfiksuoti nuotraukose.

2. BENDRIEJI DUOMENYS

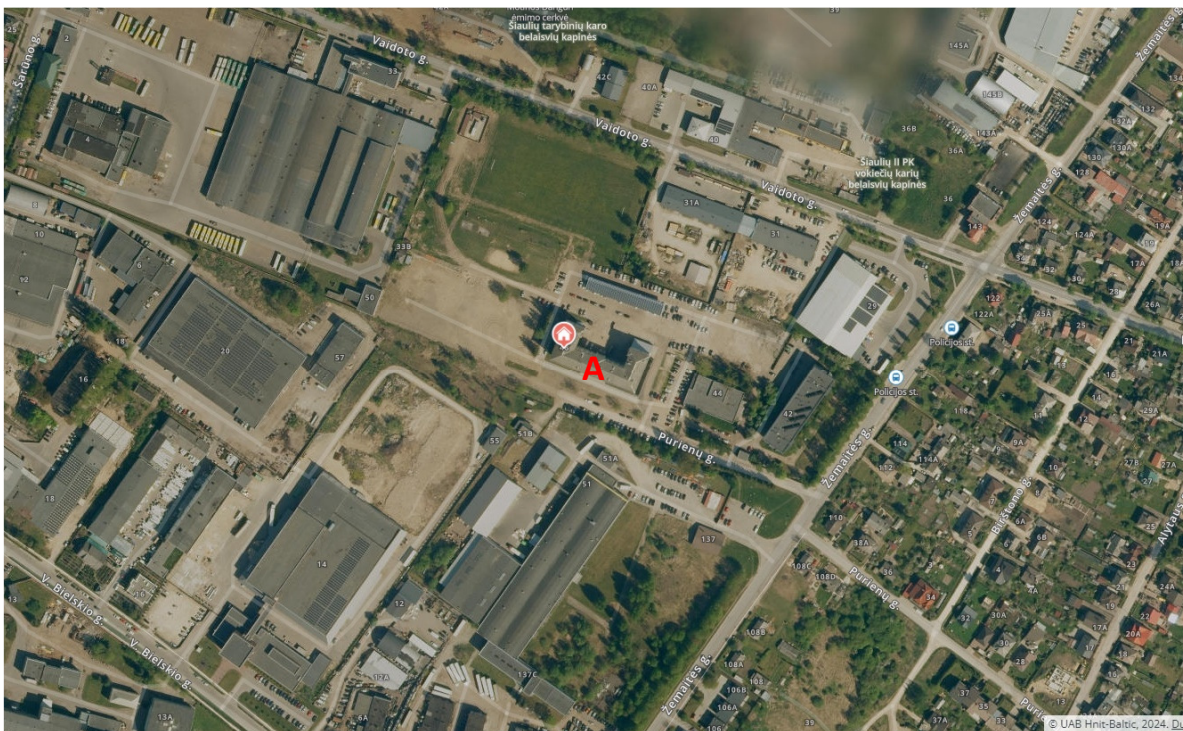

Pav. 2.1 Situacijos schema

Bendrieji statinių rodikliai:

A) Administracinis pastatas (unikalus Nr. 2995-6011-6010)

Bendras plotas – 5320,98m²

Aukštų sk. – 4

Esama situacija

Tiriamas administracinis pastatas, kuriame įsikūręs Šiaulių apskrities vyriausiasis policijos komisariatas.

Pastatas keturių aukštų, konstrukcinė schema mišri – išorinių laikančių sienų bei vidinių kolonų.

Pastato pamatai juostiniai – betoniniai. Pastato sienos bei vidinės kolonos – mūrinės. Perdangos surenkamos monolitinės. Stogas šlaitinis, medinių konstrukcijų – dengtas banguoto šiferio danga.

Šiaulių aps. VPK pastate Šiauliuose, Purienų g. 48, drėksta pastato rūšio patalpų ir I aukšto vidinės sienos, vidinių sienų tinkas yra iškilnotas pūslių, yra įtrūkusios sienos ir lubos, II aukšto tualetų sienose (apdaila plytelių) taip pat atsirado įtrūkių. Nuo 2023 m. pradėjus intensyviau drėkti areštines patalpas – rūšio sienoms, vidinių sienų tinkas nuėjo pūslėmis ir įtrūko sienos; I a. atsirado sienų ir lubų apdailos tinko paviršiniai įtrūkiai.

Pastato pusrūšio patalpų: P-22, P-24, P-29, P-52, P-57, P-59, P-61 sienų apdailos tinkas atšokęs nuo sienų, pūslėta siena, pastebėti įtrūkiai sienų gipso kartono plokštėse, įtrūkusios sienų apdailos plytelės, atšokusios plytelių grindjuostės.

Patalpose 1-28, 1-31, 1-33, 1-34, 1-39 – 1-51, 1-53 – 1-58, 1-65 sienų ir lubų įtrūkęs apdailos tinkas.

Pastato 2 a. patalpoje 2-34 įtrūkusios sienos, trūkio vietose skilusios plytelės, veidrodžiai.

3 a. sienų įtrūkimų šios apžiūros metu nepastebėta.

3. TIRIAMOJI DALIS

Pusrūsio patalpos

Pamatai / sienos:

Pastato pamatai juostiniai – betoniniai. Sienos mūrinės – keraminių plytų.

Dalis pusrūsio patalpų P-34 – P-50 nesuremontuota, esamas tinkas atrupėjęs, vietomis atšokęs. Sienų apatinė dalis – pamatai drėgni, patalpose taip pat jaučiama padidėjusi drėgmė.

Dalis pusrūsio patalpų P-1 - P-33 remonuota ankstesniu laikotarpiu, bei dalis P-51 – P-63 remonuota sąlyginai neseniai. Į visas pusrūsio patalpas apžiūros metu nebuvo galimybės patekti, pastato naudotojas aprodė patalpas, kuriose užfiksavo defektų, taip pat pagal galimybę apžiūrėtos ir kitos patalpos. Patalpose P-12; P-20; P-21; P-22; P-23; P-24; P-29; P-32; P-52; P-57; P-59; P-61 užfiksuoti drėgmės sukelti apdailos pažeidimai.

Pusrūsio patalpose užfiksuoti apdailos pažeidimai išsivystė dėl kapiliarinės grunto drėgmės kylančios pusrūsio konstrukcijomis. Atliekant tyrimus patikrinta sienų drėgnumas drėgnomačiu (Priedas Nr.1 pav. 1.28, 1.29, 1.30). Drėgmė pažeistose sienų vietose siekia iki 24%, nepažeistose vietose 5-8%. Šie pažeidimai esminės įtakos pastato mechaniniam atsparumui neturi. Pastato pamatų bei sienų būklė patenkinama. Pamatus iš vidaus rekomenduojama hidroizoliuoti naudojant kristalinę betono hidroizoliaciją, aplink pastatą įrengti drenažą, numatyti papildomą pusrūsio patalpų vėdinimą.

Perdangos:

Perdangos surenkamos monolitinės. Tarp išorinių sienų bei vidinių mūrinių kolonų įrengti gelžbetoniniai monolitiniai rygeliai, tarp rygelių įrengta surenkama monolitinė perdanga iš keraminių blokelių, kurių tarpuose įrengta darbinė armatūra. Ant keraminių blokelių įrengtas monolitinio betono sluoksnis užpildant tarpus tarp blokelių.

Patalpose P-1 - P-33 įrengtos pakabinamos „Armstrong“ tipo lubos, todėl esamos perdangų konstrukcijos detali apžiūra sudėtinga, atskirose vietose atkėlus lubų plokštes bei apžiūrėjus perdangos konstrukciją – defektų neužfiksuota.

Patalpose P-51 - P-63 įrengtos pakabinamos gipso-kartono lubos – apžiūrėti perdangos konstrukcijos neišardant apdailos – negalima, todėl apžiūros metu neįvertinta.

Patalpose P-34 – P-50 detalčiai apžiūrėta perdangos konstrukcija, patalpose P-38; P-48 esančiuose rygeliuose matoma darbinė armatūra yra stipriai pažeista korozijos, armatūros plienas – atsisluoksniavęs. Kitose patalpoje esančiuose rygeliuose taip pat matomi išilginiai betono įtrūkiai ties darbine armatūra - bylojantys apie prasidėjusią armatūros koroziją. 1 aukšto perdangos apatinės dalies betonas atsisluoksniavęs.

Tyrimų metu atlikti gelžbetoninių perdangos rygelių betono stiprio matavimai. Betono stipris nustatytas neardančiais metodais naudojant Šmidto plaktuką Proceq Nr. 34-166636. Bandymai atlikti pagal LST EN 1254-2:2012 reikalavimus ir apdoroti specialia programa. Nustatyta tokios betono stiprio klasės: C20/25.

Lent. 3.1 Neardančių bandymų duomenys

Konstrukcija denginio perdangos plokštė		
Bandymų kiekis	n	3
Vidurkis, kG/cm ²	R	330,0
Vidutinis kvadratinis nukrypimas	s	15,61
Variacijos koeficientas	V	0,047
Betono stiprio klasė(kubikinė)	C _{kub}	31,04

Betono stiprio klasė(cilindrinė)	C _{cil}	24,08
Betono markė	M	406
Skaičiuojamasis betono stipris, MPa	f _{cd}	18,01

Patalpose P-48 užfiksuota skersinės perdangos armatūros – įrengtos tarpuose tarp keraminių blokelių korozija. Taip pat atskiruose monolitinio betono perdangų ruožuose armatūra pažeista korozijos. Matomų armatūros strypų skerspjūvis sumažėjęs daugiau kaip 1 mm.

Užfiksuoti rūsio perdangos defektai P-38; P-48 patalpose turi esminės įtakos pastato atsparumui bei pastovumui.

Užfiksuoti rūsio perdangos defektai išsivystė dėl konstrukcijų fizinio nusidėvėjimo, esant nepakankamam armatūros betono apsauginiam sluoksniui. Destrukcinį procesą pagreitino nepalankios eksploatacinės sąlygos (padidinta drėgmė, ventiliacijos trūkumas).

Pateiktame Administracinio pastato dalies paprastojo remonto, tvoros statybos ir kitos paskirties statinio (atviros stoginės – areštinės pasivaikščiojimo kiemelio) statybos Purienų g. 48, Šiauliuose, projekte yra pateikti pusrūsio perdangos stiprinimo sprendiniai, tačiau projekte nėra pateikta sprendinius pagrindžiančių skaičiavimų, projekto sprendiniai nepakankamai detalūs, todėl vadovaujantis projektine nėra galimybės užtikrinti, kad atlikti konstrukcijų stiprinimo darbai - pakankami. Areštinių įrengimui rengto projekto rūšis – paprastasis projektas, o pateikiant konstrukcijų stiprinimo sprendinius turėjo būti rengiamas kapitalinio remonto projektas, bei prieš pradedant statybos darbus atlikta konstrukcijų dalies ekspertizė.

Atsižvelgiant į esamas aplinkybes bei užfiksuotus defektus rūsio perdanga vertinama kaip avarinė – statinio dalis netenkina reglamento (ES) Nr. 305/2011 „Esminis statinio reikalavimas. Mechaninis atsparumas ir pastovumas“ reikalavimų.

Pirmo aukšto patalpos

Sienos:

Pirmo aukšto patalpose fiksuojama drėgmės pažeista sienų apatinė dalis (pav. 1.16, 1.17, 1.19) bei sienų viršutinė dalis ties išėjimu (pav. 1.20). Pirmo aukšto patalpose užfiksuoti vertikalūs ir horizontalūs įtrūkiai sienose bei pertvarose (1.18, 1.21, 1.22, 1.23, 1.24, 1.25), kurie išsivystė dėl pamatų nuosėdžių įrengus papildomas areštines patalpas.

Perdangos:

Pirmame aukšte kameroje 1-58 lubose matomi įtrūkiai išilgai kamerai. Išanalizavę pateiktą Administracinio pastato dalies paprastojo remonto, tvoros statybos ir kitos paskirties statinio (atviros stoginės – areštinės pasivaikščiojimo kiemelio) statybos Purienų g. 48, Šiauliuose, projekte pateiktą kamerų vidaus lubų įrengimo mazgą (Pav. 3.1), matome, jog atliekant remontą, prie esamų lubų buvo pritvirtintas Ø10 mm #15cm armatūros tinklas, nutinkuotas cementiniu tinku. Užfiksuoti įtrūkiai išryškėjo ties apatiniais armatūros strypais dėl per mažo armatūros apsauginio sluoksnio. Užfiksuotas defektas – kosmetinis, neturintis įtakos perdangos laikomajai galiai. Pirmo aukšto perdanga tenkina reglamento (ES) Nr. 305/2011 „Esminis statinio reikalavimas. Mechaninis atsparumas ir pastovumas“ reikalavimus.

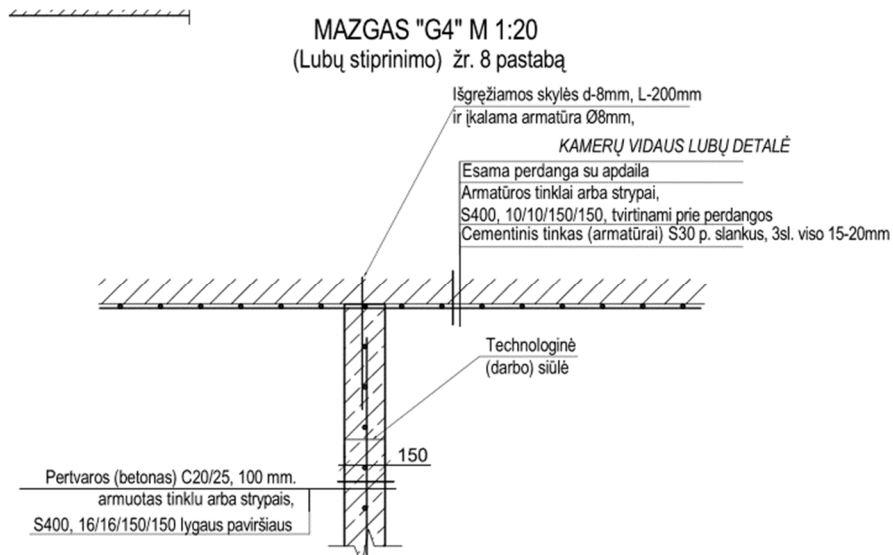

Pav. 3.1 – Kamelių vidaus lubų detalė

Antro aukšto patalpos

Sienos:

Antro aukšto 2-34 patalpoje, plytelių apdailoje užfiksuoti įtrūkiai, kurie išsivystė po areštinės remonto dėl pamatų nuosėdžio (Priedas Nr. 1 pav. 1.27, 1.28), už šios patalpos sienos esančioje patalpoje 2-33 atlikus areštinės remonto darbus plyšiai taip pat buvo atsivėrę, tačiau atlikus patalpos paprastąjį remontą, plyšiai pakartotinai neatsivėrė. Įvertinę šia informaciją manome, kad pamatų nuosėdžiai išsivystė dėl areštinės remonto metu paridėjusių apkrovų – stabilizavosi, tačiau rekomenduojame ties esamais įtrūkiais įrengti indikacines plokšteles bei stebėti plyšių dinamiką.

4. IŠVADOS/PRIVALOMOS PASTABOS

1. Pusrūsio patalpose užfiksuoti apdailos pažeidimai išsivystė dėl kapiliarinės grunto drėgmės kylančios pusrūsio konstrukcijomis. Šie pažeidimai esminės įtakos pastato mechaniniam atsparumui neturi. Pastato pamatų bei sienų būklė patenkinama. Pamatų iš vidaus rekomenduojama hidroizoliuoti naudojant kristalinę betono hidroizoliaciją, aplink pastatą įrengti drenažą, numatyti papildomą pusrūsio patalpų vėdinimą.
2. Užfiksuoti sienų, pamatų defektai esminės įtakos pastato atsparumui bei pastovumui neturi.
3. Užfiksuoti rūsio perdangos defektai išsivystė dėl konstrukcijų fizinio nusidėvėjimo, esant nepakankamam armatūros betono apsauginiam sluoksniui. Destrukcinį procesą pagreitino nepalankios eksploatacinės sąlygos (padidinta drėgmė, ventiliacijos trūkumas). Užfiksuoti defektai turi esminės įtakos pastato atsparumui bei pastovumui, rūsio perdanga vertinama kaip avarinė ir netenkina reglamento (ES) Nr. 305/2011 „Esminis statinio reikalavimas. Mechaninis atsparumas ir pastovumas“ reikalavimų. Perdangą po esama areštine būtina nedelsiant išramstyti atramomis, atramas išdėstant ties rygeliais ir perdangą ties naujai įrengtomis areštinėmis sienomis, bei parengus projektą atlikti šios pastato dalies kapitalinį remontą.

4. Užfiksuoti įtrūkimai sienose išsivystė dėl netolygaus pamatų nuosėdžio, kuomet pastato konstrukcijos buvo papildomai apkrautos pirmame aukšte įrengiant areštinę. Rekomenduojama ties įtrūkimais įrengti indikacines plokšteles bei stebėti plyšių dinamiką. Tikėtina, kad gruntas po pamatais konsolidavosi, o atsivėrę įtrūkimai stabilizavosi. Tačiau užfiksavus, jog per metus plyšiais ir toliau didėja – būtina parengti kapitalinio remonto projektą kuriame numatyti pamatų stiprinimo bei plyšių remonto darbus, užfiksavus jog plyšiai nekinta – atlikti paprastąjį patalpų remontą.
5. Pirmo aukšto perdangoje (areštinių lubose) užfiksuoti defektai – kosmetiniai, neturintis įtakos perdangos laikomajai galiai. Pirmo aukšto perdanga tenkina reglamento (ES) Nr. 305/2011 „Esminis statinio reikalavimas. Mechaninis atsparumas ir pastovumas“ reikalavimus.
6. Būtina atlikti statinio kapitalinį remontą kurio apimtyje numatyti rūšio perdangos stiprinimo sprendinius.

Priedai:

Priedas Nr. 1. Foto nuotraukos (17 lapai).

Direktorius

dr. Jonas Šarakauskas

Statinio konstrukcijų dalies ekspertizės vadovas
(kvalifikacijos atestato Nr. 28040)

Aurimas Barkus

Statinio konstrukcijų dalies ekspertizės vadovo
asistentas (kvalifikacijos atestato Nr. 29911)

Mindaugas Ramanauskas

PRIEDAS NR. 1. FOTOFIKSACIJA

1.

Administracinis pastatas

1.1.



Bendras pusrūšio patalpų vaizdas (neremontuota dalis)

1.2.



Bendras pusrūsio patalpų vaizdas (neremontuota dalis)

1.3.



Surenkamos keraminių blokelių perdangos bendras vaizdas

1.4.



Įtrūgiai perdangoje

1.5.



Pusrūsio patalpose fiksuojama drėgmės pažeista sienų apatinė dalis (Patalpa P-52)

1.6.



Pusrūsio patalpose fiksuojama drėgmės pažeista sienų apatinė dalis (Patalpa P-52)

1.7.



Pusrūsio patalpose fiksuojama drėgmės pažeista sienų apatinė dalis (Patalpa P-52)

1.8.



Pusrūsio patalpose fiksuojama drėgmės pažeista sienų apatinė dalis (Patalpa P-61)

1.9.

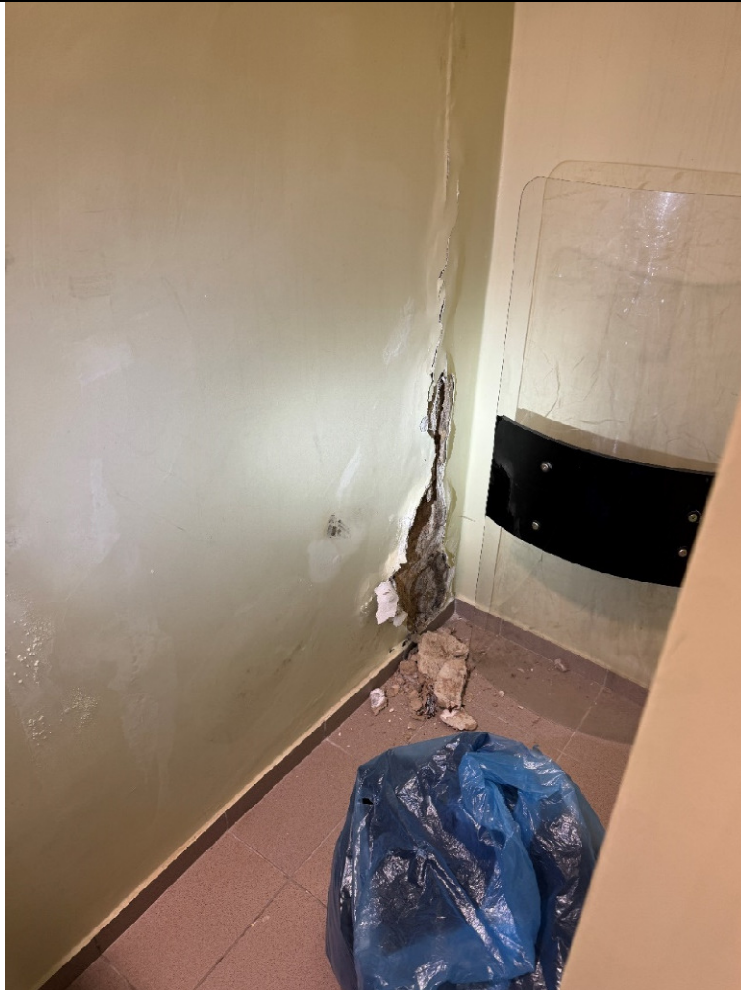

Pusrūsio patalpose fiksuojama drėgmės pažeista sienų apatinė dalis (Patalpa P-59)

1.10.



Pusrūsio patalpose fiksuojama drėgmės pažeista sienų apatinė dalis (Patalpa P-59)

1.11.



Pusrūsio patalpose fiksuojama drėgmės pažeista sienų apatinė dalis (Patalpa P-60)

1.12.



Pusrūsio patalpose fiksuojama drėgmės pažeista sienų apatinė dalis (Patalpa P-48)

1.13.



Pusrūsio patalpose fiksuojama pažeista korozijos perdangos armatūra

1.14.



Pusrūsio patalpose fiksuojama pažeista korozijos perdangos armatūra

1.15.



Pusrūsio patalpose fiksuojama pažeista korozijos denginio sijos darbinė armatūra (Patalpa P-38)

1.16.



Pusrūsio patalpose fiksuojama pažeista korozijos denginio sijos darbinė armatūra (Patalpa P-38)

1.17.



Patalpose fiksuojama drėgmės pažeista sienų apatinė dalis (Patalpa P-32)

1.18.



Patalpose fiksuojama drėgmės pažeista sienų apatinė dalis (Patalpa P-32)

1.19.



Pirmo aukšto patalpose fiksuojama horizontalūs įtrūkliai

1.20.



Pirmo aukšto patalpose fiksuojama drėgmės pažeista sienų apatinė dalis

1.21.



Pirmo aukšto patalpose fiksuojama drėgmės pažeista sienų viršutinė dalis (Patalpa 1-1)

1.22.



Areštinės patalpose sienose fiksuojami horizontalūs įtūriai (Patalpa 1-58)

1.23.



Areštinės patalpose sienose fiksuojami vertikalūs įtrūkiai

1.24.



Areštinės patalpose lubose fiksuojami smulkūs daugybiniai įtrūkiai

1.25.



Pirmo aukšto patalpose sienose fiksuojami horizontalūs įtrūkių (Patalpa 1-51)

1.26.



Pirmo aukšto patalpose sienose fiksuojami vertikalūs įtrūkių (Patalpa 1-29)

1.27.



Antro aukšto patalpose apdailoje fiksuojami įtrūkių (Patalpa 2-34)

1.28.



Antro aukšto koridoriuje fiksuojami horizontalūs įtrūkių ties kolona (Patalpa 2-36)

1.29.



Pamatuota drėgmė pusrūsio sienose be apdailos (Patalpa P-48)

1.30.



Pamatuota drėgmė pusrūsio patalpose su apdaila (Patalpa P-52)

1.31.



Pamatuota drėgmė pusrūsio sienose (Patalpa P-52)

1.32.



Pamatuota drėgmė pusrūsio sienose, nepažeistoje vietoje (Patalpa P-52)

NEKILNOJAMOJO TURTO REGISTRO DUOMENŲ BAZĖS IŠRAŠAS

2024-03-14 12:45:33

1. Nekilnojamojo turto registre įregistruotas turtas:

Registro Nr.: **44/3234596**
Registro tipas: **Žemės sklypas su statiniais**
Sudarymo data: **2023-06-02**
Adresas: **Šiauliai, Purienu g. 48**

2. Nekilnojamieji daiktai:

2.1.

Žemės sklypas
Unikalus daikto numeris: **4400-6102-7229**
Žemės sklypo kadastro numeris ir kadastro vietovės pavadinimas: **2901/0005:759 Šiaulių m. k.v.**
Daikto pagrindinė naudojimo paskirtis: **Kita**
Žemės sklypo naudojimo būdas: **Visuomeninės paskirties teritorijos**
Statusas: **Suformuotas padalijus daiktą**
Daikto istorinė kilmė: **Gautas padalijus daiktą, unikalus daikto numeris 4400-1504-9248**
Gautas padalijus daiktą, unikalus daikto numeris 4400-1504-8072
Žemės sklypo plotas: **3.9716 ha**
Užstatyta teritorija: **3.9716 ha**
Žemės ūkio naudmenų našumo balas: **40.0**
Matavimų tipas: **Žemės sklypas suformuotas atliekant kadastrinius matavimus**
Vidutinė rinkos vertė: **261000 Eur**
Vidutinės rinkos vertės nustatymo data: **2023-06-02**
Vidutinės rinkos vertės nustatymo būdas: **Masinis vertinimas**
Kadastro duomenų nustatymo data: **2023-05-08**

2.2.

Pastatas - Administracinis pastatas
Unikalus daikto numeris: **2995-6011-6010**
Daikto pagrindinė naudojimo paskirtis: **Administracinė**
Žymėjimas plane: **1B4p**
Statybos pradžios metai: **1956**
Statybos pabaigos metai: **1956**
Papr. remonto pradžios metai: **2019**
Papr. remonto pabaigos metai: **2020**
Statinio kategorija: **Ypatingasis**
Baigtumo procentas: **100 %**
Šildymas: **Bendroji centrinio šildymo sistema**
Vandentiekis: **Komunalinis vandentiekis**
Nuotekų šalinimas: **Komunalinis nuotekų šalinimas**
Dujos: **Nėra**
Sienos: **Plytos**
Stogo danga: **Beasbestis cementas**
Aukštų skaičius: **4**
Bendras plotas: **5320.98 kv. m**
Pagrindinis plotas: **3167.84 kv. m**
Tūris: **24611 kub. m**
Užstatytas plotas: **1659.00 kv. m**
Koordinatė X: **6202406.4**
Koordinatė Y: **457849.92**
Atkūrimo sąnaudos (statybos vertė): **3519000 Eur**
Fizinio nusidėvėjimo procentas: **48 %**
Atkuriamoji vertė: **1830000 Eur**
Atkūrimo sąnaudų (statybos vertės) ir atkuriamosios vertės nustatymo data: **2020-05-12**
Vidutinė rinkos vertė: **1087000 Eur**
Vidutinės rinkos vertės nustatymo būdas: **Masinis vertinimas**
Vidutinės rinkos vertės nustatymo data: **2020-05-12**
Kadastro duomenų nustatymo data: **2020-05-12**
Pastato (jo dalies) energinio naudingumo klasė: **C**
Skaičiuojamosios šiluminės energijos sąnaudos pastatui (jo daliai) šildyti: **66.27 kWh/m2/m.**

2.3.

Kiti inžineriniai statiniai - Aikštelė
Unikalus daikto numeris: **4400-3804-4000**
Daikto pagrindinė naudojimo paskirtis: **Kiti inžineriniai statiniai**
Žymėjimas plane: **b1**
Statybos pradžios metai: **2013**
Statybos pabaigos metai: **2015**
Statinio kategorija: **II grupės nesudėtingasis**
Baigtumo procentas: **100 %**
Plotas: **205.55 kv. m**
Medžiaga: **Asfaltas**
Atkūrimo sąnaudos (statybos vertė): **15100 Eur**
Fizinio nusidėvėjimo procentas: **0 %**
Atkuriamoji vertė: **15100 Eur**
Atkūrimo sąnaudų (statybos vertės) ir atkuriamosios vertės nustatymo data: **2015-05-04**
Vidutinė rinkos vertė: **15100 Eur**
Vidutinės rinkos vertės nustatymo būdas: **Atkuriamoji vertė**
Vidutinės rinkos vertės nustatymo data: **2015-05-04**
Kadastro duomenų nustatymo data: **2015-05-04**

2.4.

Kiti inžineriniai statiniai - Aikštelė
Unikalus daikto numeris: **4400-3804-4010**
Daikto pagrindinė naudojimo paskirtis: **Kiti inžineriniai statiniai**
Žymėjimas plane: **b2**

- Statybos pradžios metai: **2013**
 Statybos pabaigos metai: **2015**
 Statinio kategorija: **II grupės nesudėtingasis**
 Baigtumo procentas: **100 %**
 Plotas: **153.37 kv. m**
 Medžiaga: **Betono trinkelės**
 Atkūrimo sąnaudos (statybos vertė): **8220 Eur**
 Fizinio nusidėvėjimo procentas: **0 %**
 Atkuriamoji vertė: **8220 Eur**
 Atkūrimo sąnaudų (statybos vertės) ir atkuriamosios vertės
 nustatymo data: **2015-05-04**
 Vidutinė rinkos vertė: **8220 Eur**
 Vidutinės rinkos vertės nustatymo būdas: **Atkuriamoji vertė**
 Vidutinės rinkos vertės nustatymo data: **2015-05-04**
 Kadastro duomenų nustatymo data: **2015-05-04**
- 2.5. **Kiti inžineriniai statiniai - Aikštelė**
 Unikalus daikto numeris: **4400-3804-4021**
 Daikto pagrindinė naudojimo paskirtis: **Kiti inžineriniai statiniai**
 Žymėjimas plane: **b3**
 Statybos pradžios metai: **2013**
 Statybos pabaigos metai: **2015**
 Statinio kategorija: **I grupės nesudėtingasis**
 Baigtumo procentas: **100 %**
 Plotas: **40.58 kv. m**
 Atkūrimo sąnaudos (statybos vertė): **1750 Eur**
 Fizinio nusidėvėjimo procentas: **0 %**
 Atkuriamoji vertė: **1750 Eur**
 Atkūrimo sąnaudų (statybos vertės) ir atkuriamosios vertės
 nustatymo data: **2015-05-04**
 Vidutinė rinkos vertė: **350 Eur**
 Vidutinės rinkos vertės nustatymo būdas: **Atkuriamoji vertė**
 Vidutinės rinkos vertės nustatymo data: **2015-05-04**
 Kadastro duomenų nustatymo data: **2015-05-04**
- 2.6. **Kiti inžineriniai statiniai - Aikštelė**
 Unikalus daikto numeris: **4400-3806-6909**
 Daikto pagrindinė naudojimo paskirtis: **Kiti inžineriniai statiniai**
 Žymėjimas plane: **b5**
 Statybos pradžios metai: **2013**
 Statybos pabaigos metai: **2015**
 Statinio kategorija: **II grupės nesudėtingasis**
 Baigtumo procentas: **100 %**
 Plotas: **210.01 kv. m**
 Medžiaga: **Skalda**
 Atkūrimo sąnaudos (statybos vertė): **6630 Eur**
 Fizinio nusidėvėjimo procentas: **0 %**
 Atkuriamoji vertė: **6630 Eur**
 Atkūrimo sąnaudų (statybos vertės) ir atkuriamosios vertės
 nustatymo data: **2015-05-04**
 Vidutinė rinkos vertė: **6630 Eur**
 Vidutinės rinkos vertės nustatymo būdas: **Atkuriamoji vertė**
 Vidutinės rinkos vertės nustatymo data: **2015-05-04**
 Kadastro duomenų nustatymo data: **2015-05-04**
- 2.7. **Kiti inžineriniai statiniai - Aikštelė**
 Unikalus daikto numeris: **4400-3806-6896**
 Daikto pagrindinė naudojimo paskirtis: **Kiti inžineriniai statiniai**
 Žymėjimas plane: **b6**
 Statybos pradžios metai: **2013**
 Statybos pabaigos metai: **2015**
 Statinio kategorija: **I grupės nesudėtingasis**
 Baigtumo procentas: **100 %**
 Plotas: **20.06 kv. m**
 Medžiaga: **Betono trinkelės**
 Atkūrimo sąnaudos (statybos vertė): **1070 Eur**
 Fizinio nusidėvėjimo procentas: **0 %**
 Atkuriamoji vertė: **1070 Eur**
 Atkūrimo sąnaudų (statybos vertės) ir atkuriamosios vertės
 nustatymo data: **2015-05-04**
 Vidutinė rinkos vertė: **214 Eur**
 Vidutinės rinkos vertės nustatymo būdas: **Atkuriamoji vertė**
 Vidutinės rinkos vertės nustatymo data: **2015-05-04**
 Kadastro duomenų nustatymo data: **2015-05-04**
- 2.8. **Kiti inžineriniai statiniai - Atvira stoginė - areštinės pasivaikščiojimo kiemelis**
 Unikalus daikto numeris: **4400-3804-3913**
 Daikto pagrindinė naudojimo paskirtis: **Kiti inžineriniai statiniai**
 Žymėjimas plane: **i1**
 Statybos pradžios metai: **2013**
 Statybos pabaigos metai: **2015**
 Statinio kategorija: **I grupės nesudėtingasis**
 Baigtumo procentas: **100 %**
 Plotas: **93.62 kv. m**
 Medžiaga: **Metalas**
 Atkūrimo sąnaudos (statybos vertė): **17400 Eur**
 Fizinio nusidėvėjimo procentas: **0 %**
 Atkuriamoji vertė: **17400 Eur**
 Atkūrimo sąnaudų (statybos vertės) ir atkuriamosios vertės
 nustatymo data: **2015-05-04**
 Vidutinė rinkos vertė: **3480 Eur**
 Vidutinės rinkos vertės nustatymo būdas: **Atkuriamoji vertė**
 Vidutinės rinkos vertės nustatymo data: **2015-05-04**
 Kadastro duomenų nustatymo data: **2015-05-04**
- 2.9. **Kiti inžineriniai statiniai - Stoginė su saulės šviesos energijos elektrine**
 Unikalus daikto numeris: **4400-4396-2010**

Daikto pagrindinė naudojimo paskirtis: **Kiti inžineriniai statiniai**

Žymėjimas plane: **S1**

Statybos pradžios metai: **2016**

Statybos pabaigos metai: **2016**

Statinio kategorija: **Neypatingasis**

Baigtumo procentas: **100 %**

Aukštis: **7.33 m**

Kiekis: **1 vnt.**

Plotas: **583.46 kv. m**

Medžiaga: **Metalas**

Atkūrimo sąnaudos (statybos vertė): **63500 Eur**

Fizinio nusidėvėjimo procentas: **0 %**

Atkuriamoji vertė: **63500 Eur**

Atkūrimo sąnaudų (statybos vertės) ir atkuriamosios vertės

nustatymo data: **2016-11-04**

Vidutinė rinkos vertė: **63500 Eur**

Vidutinės rinkos vertės nustatymo būdas: **Atkuriamoji vertė**

Vidutinės rinkos vertės nustatymo data: **2016-11-04**

Kadastro duomenų nustatymo data: **2016-11-04**

2.10. **Kiti inžineriniai statiniai - Tvora su vartais**

Unikalus daikto numeris: **4400-3804-3935**

Daikto pagrindinė naudojimo paskirtis: **Kiti inžineriniai statiniai**

Žymėjimas plane: **t1**

Statybos pradžios metai: **2013**

Statybos pabaigos metai: **2015**

Statinio kategorija: **II grupės nesudėtingasis**

Baigtumo procentas: **100 %**

Aukštis: **5.00 m**

Ilgis: **24.54 m**

Medžiaga: **Metalas**

Atkūrimo sąnaudos (statybos vertė): **2980 Eur**

Fizinio nusidėvėjimo procentas: **0 %**

Atkuriamoji vertė: **2980 Eur**

Atkūrimo sąnaudų (statybos vertės) ir atkuriamosios vertės

nustatymo data: **2015-05-04**

Vidutinė rinkos vertė: **2980 Eur**

Vidutinės rinkos vertės nustatymo būdas: **Atkuriamoji vertė**

Vidutinės rinkos vertės nustatymo data: **2015-05-04**

Kadastro duomenų nustatymo data: **2015-05-04**

2.11. **Kiti inžineriniai statiniai - Tvora**

Unikalus daikto numeris: **4400-3804-3968**

Daikto pagrindinė naudojimo paskirtis: **Kiti inžineriniai statiniai**

Žymėjimas plane: **t2**

Statybos pradžios metai: **2013**

Statybos pabaigos metai: **2015**

Statinio kategorija: **II grupės nesudėtingasis**

Baigtumo procentas: **100 %**

Aukštis: **5.00 m**

Ilgis: **65.73 m**

Medžiaga: **Metalas**

Atkūrimo sąnaudos (statybos vertė): **7990 Eur**

Fizinio nusidėvėjimo procentas: **0 %**

Atkuriamoji vertė: **7990 Eur**

Atkūrimo sąnaudų (statybos vertės) ir atkuriamosios vertės

nustatymo data: **2015-05-04**

Vidutinė rinkos vertė: **7990 Eur**

Vidutinės rinkos vertės nustatymo būdas: **Atkuriamoji vertė**

Vidutinės rinkos vertės nustatymo data: **2015-05-04**

Kadastro duomenų nustatymo data: **2015-05-04**

2.12. **Kiti inžineriniai statiniai - Kiemo aikštelė**

Adresas: **Šiauliai, Purienu g. 44**

Unikalus daikto numeris: **4400-5847-4634**

Daikto pagrindinė naudojimo paskirtis: **Kiti inžineriniai statiniai**

Žymėjimas plane: **b3**

Statusas: **Suformuotas padalijus daiktą**

Daikto istorinė kilmė: **Gautas padalijus daiktą, unikalus daikto numeris 4400-3855-0782**

Statybos pradžios metai: **1964**

Statybos pabaigos metai: **1964**

Statinio kategorija: **II grupės nesudėtingasis**

Baigtumo procentas: **100 %**

Plotas: **5533.56 kv. m**

Danga: **Asfaltbetonis**

Atkūrimo sąnaudos (statybos vertė): **410000 Eur**

Fizinio nusidėvėjimo procentas: **75 %**

Atkuriamoji vertė: **103000 Eur**

Atkūrimo sąnaudų (statybos vertės) ir atkuriamosios vertės

nustatymo data: **2022-03-21**

Vidutinė rinkos vertė: **103000 Eur**

Vidutinės rinkos vertės nustatymo būdas: **Atkuriamoji vertė**

Vidutinės rinkos vertės nustatymo data: **2022-03-21**

Kadastro duomenų nustatymo data: **2022-03-21**

2.13. **Kiti inžineriniai statiniai - Tvora**

Adresas: **Šiauliai, Purienu g. 44**

Unikalus daikto numeris: **4400-5847-4667**

Daikto pagrindinė naudojimo paskirtis: **Kiti inžineriniai statiniai**

Žymėjimas plane: **t2**

Statusas: **Suformuotas padalijus daiktą**

Daikto istorinė kilmė: **Gautas padalijus daiktą, unikalus daikto numeris 4400-3855-0817**

Statybos pradžios metai: **1964**

Statybos pabaigos metai: **1964**

Statinio kategorija: **II grupės nesudėtingasis**

Baigtumo procentas: **100 %**

Ilgis: **156.00 m**

Medžiaga: PlytosAtkūrimo sąnaudos (statybos vertė): **23000 Eur**Fizinio nusidėvėjimo procentas: **75 %**Atkuriamoji vertė: **5750 Eur**

Atkūrimo sąnaudų (statybos vertės) ir atkuriamosios vertės

nustatymo data: **2022-03-21**Vidutinė rinkos vertė: **5750 Eur**Vidutinės rinkos vertės nustatymo būdas: **Atkuriamoji vertė**Vidutinės rinkos vertės nustatymo data: **2022-03-21**Kadastro duomenų nustatymo data: **2022-03-21**

2.14.

Kiti inžineriniai statiniai - Kiemo aikštelėUnikalus daikto numeris: **4400-5847-4712**Daikto pagrindinė naudojimo paskirtis: **Kiti inžineriniai statiniai**Žymėjimas plane: **b12**Statusas: **Suformuotas padalijus daiktą**Daikto istorinė kilmė: **Gautas padalijus daiktą, unikalus daikto numeris 4400-5586-1144**Statybos pradžios metai: **1964**Statybos pabaigos metai: **1964**Statinio kategorija: **II grupės nesudėtingasis**Baigtumo procentas: **100 %**Plotas: **5174.47 kv. m**Atkūrimo sąnaudos (statybos vertė): **379000 Eur**Fizinio nusidėvėjimo procentas: **75 %**Atkuriamoji vertė: **94700 Eur**

Atkūrimo sąnaudų (statybos vertės) ir atkuriamosios vertės

nustatymo data: **2022-03-21**Vidutinė rinkos vertė: **94700 Eur**Vidutinės rinkos vertės nustatymo būdas: **Atkuriamoji vertė**Vidutinės rinkos vertės nustatymo data: **2022-03-21**Kadastro duomenų nustatymo data: **2022-03-21****3. Daikto priklausiniai iš kito registro: įrašų nėra****4. Nuosavybė:**

4.1.

Nuosavybės teisėSavininkas: **LIETUVOS RESPUBLIKA, a.k. 111105555**Daiktas: **žemės sklypas Nr. 4400-6102-7229, aprašytas p. 2.1.**Įregistravimo pagrindas: **2008-02-15 Apskritis viršinininko įsakymas Nr. V-705****2008-02-15 Apskritis viršinininko įsakymas Nr. V-693****2023-05-16 Nacionalinės žemės tarnybos teritorinio skyriaus vedėjo sprendimas****Nr. 31SK-501-(14.31.110 E.)****2023-05-31 Turto atsidalijimo iš bendrosios nuosavybės sutartis Nr. 2871/2023**Įrašas galioja: **Nuo 2023-06-02**

4.2.

Nuosavybės teisėSavininkas: **LIETUVOS RESPUBLIKA, a.k. 111105555**Daiktas: **kiti statiniai Nr. 4400-5847-4712, aprašyti p. 2.14.**Įregistravimo pagrindas: **1991-12-20 Lietuvos Respublikos Vyriausybės potvarkis Nr. 1041p****1992-02-26 Įsakymas Nr. 697a****2008-04-01 Įsakymas Nr. 49-V-94****2008-05-29 Įsakymas Nr. 5-V-300****2016-05-30 Pažyma apie naujai suformuotų nekilnojamojo turto kadastro objektų****(statinių) galimybę naudoti pagal paskirtį Nr. PNTK-8-(22.25.)****2021-02-04 Pažyma apie naujai suformuotų nekilnojamojo turto kadastro objektų****(statinių) galimybę naudoti pagal paskirtį Nr. PNTK-3-(22.25.)****2022-05-18 Pažyma apie naujai suformuotų nekilnojamojo turto kadastro objektų****(statinių) galimybę naudoti pagal paskirtį Nr. PNTK-9 (GVA-830-b12)**Įrašas galioja: **Nuo 2023-05-05**

4.3.

Nuosavybės teisėSavininkas: **LIETUVOS RESPUBLIKA, a.k. 111105555**Daiktas: **kiti statiniai Nr. 4400-5847-4634, aprašyti p. 2.12.**Įregistravimo pagrindas: **1993-05-26 Perdavimo - priėmimo aktas Nr. 5417****1998-06-02 Steigėjo įsakymas Nr. 231****2008-05-29 Įsakymas Nr. 5-V-300****2016-05-30 Pažyma apie naujai suformuotų nekilnojamojo turto kadastro objektų****(statinių) galimybę naudoti pagal paskirtį Nr. PNTK-7-(22.25.)****2022-05-18 Pažyma apie naujai suformuotų nekilnojamojo turto kadastro objektų****(statinių) galimybę naudoti pagal paskirtį Nr. PNTK-8 (GVA-831-b3)**Įrašas galioja: **Nuo 2023-05-05**

4.4.

Nuosavybės teisėSavininkas: **LIETUVOS RESPUBLIKA, a.k. 111105555**Daiktas: **kiti statiniai Nr. 4400-5847-4667, aprašyti p. 2.13.**Įregistravimo pagrindas: **1993-05-26 Perdavimo - priėmimo aktas Nr. 5417****1998-06-02 Steigėjo įsakymas Nr. 231****2008-05-29 Įsakymas Nr. 5-V-300****2016-05-30 Pažyma apie naujai suformuotų nekilnojamojo turto kadastro objektų****(statinių) galimybę naudoti pagal paskirtį Nr. PNTK-7-(22.25.)****2022-05-18 Pažyma apie naujai suformuotų nekilnojamojo turto kadastro objektų****(statinių) galimybę naudoti pagal paskirtį Nr. PNTK-8 (GVA-831-t2)**Įrašas galioja: **Nuo 2023-05-05**

4.5.

Nuosavybės teisėSavininkas: **LIETUVOS RESPUBLIKA, a.k. 111105555**Daiktas: **kiti statiniai Nr. 4400-4396-2010, aprašyti p. 2.9.**Įregistravimo pagrindas: **2016-11-24 Statybos užbaigimo aktas Nr. ACCA-60-161124-00162**Įrašas galioja: **Nuo 2016-12-13**

4.6.

Nuosavybės teisėSavininkas: **LIETUVOS RESPUBLIKA, a.k. 111105555**Daiktas: **kiti statiniai Nr. 4400-3804-3913, aprašyti p. 2.8.****kiti statiniai Nr. 4400-3804-3935, aprašyti p. 2.10.****kiti statiniai Nr. 4400-3804-3968, aprašyti p. 2.11.****kiti statiniai Nr. 4400-3804-4000, aprašyti p. 2.3.****kiti statiniai Nr. 4400-3804-4010, aprašyti p. 2.4.****kiti statiniai Nr. 4400-3804-4021, aprašyti p. 2.5.**

kiti statiniai Nr. 4400-3806-6896, aprašyti p. 2.7.
 kiti statiniai Nr. 4400-3806-6909, aprašyti p. 2.6.
 [registravimo pagrindas: 2015-06-17 Deklaracija apie statybos užbaigimą / paskirties pakeitimą Nr. 2
]rašas galioja: Nuo 2015-06-30

4.7. Nuosavybės teisė
 Savininkas: LIETUVOS RESPUBLIKA, a.k. 111105555
 Daiktas: 94/100 pastato Nr. 2995-6011-6010, aprašyto p. 2.2.
 [registravimo pagrindas: 1991-12-20 Lietuvos Respublikos Vyriausybės potvarkis Nr. 1041p
 1992-02-26 Įsakymas Nr. 697a
 1994-08-11 Steigėjo įsakymas Nr. 588
 1998-06-02 Steigėjo įsakymas Nr. 231
]rašas galioja: Nuo 2003-07-03

4.8. Nuosavybės teisė
 Savininkas: LIETUVOS RESPUBLIKA, a.k. 111105555
 Daiktas: 6/100 pastato Nr. 2995-6011-6010, aprašyto p. 2.2.
 [registravimo pagrindas: 1992-01-31 Steigėjo įsakymas Nr. 58
 1993-05-26 Perdavimo - priėmimo aktas Nr. 5417
]rašas galioja: Nuo 2002-03-01

5. Valstybės ir savivaldybių žemės patikėjimo teisė:

5.1. Valstybinės žemės patikėjimo teisė
 Patikėtinis: Nacionalinė žemės tarnyba prie Aplinkos ministerijos, a.k. 188704927
 Daiktas: žemės sklypas Nr. 4400-6102-7229, aprašytas p. 2.1.
 [registravimo pagrindas: 2023-05-16 Nacionalinės žemės tarnybos teritorinio skyriaus vedėjo sprendimas
 Nr. 31SK-501-(14.31.110 E.)
 2023-05-31 Turto atsidalijimo iš bendrosios nuosavybės sutartis Nr. 2871/2023
 Žemės įstatymo pakeitimo ir papildymo įstatymas Nr. XI-912, 2010 m. birželio 18 d.
]rašas galioja: Nuo 2023-06-02

6. Kitos daiktinės teisės:

6.1. Turto patikėjimo teisė
 Patikėtinis: Šiaulių apskrities vyriausiasis policijos komisariatas, a.k. 190521648
 Daiktas: kiti statiniai Nr. 4400-5847-4712, aprašyti p. 2.14.
 [registravimo pagrindas: 1991-12-20 Lietuvos Respublikos Vyriausybės potvarkis Nr. 1041p
 1992-02-26 Įsakymas Nr. 697a
 2008-04-01 Įsakymas Nr. 49-V-94
 2008-05-29 Įsakymas Nr. 5-V-300
 2016-05-30 Pažyma apie naujai suformuotų nekilnojamojo turto kadastro objektų
 (statinių) galimybę naudoti pagal paskirtį Nr. PNTK-8-(22.25.)
 2021-02-04 Pažyma apie naujai suformuotų nekilnojamojo turto kadastro objektų
 (statinių) galimybę naudoti pagal paskirtį Nr. PNTK-3-(22.25.)
 2022-05-18 Pažyma apie naujai suformuotų nekilnojamojo turto kadastro objektų
 (statinių) galimybę naudoti pagal paskirtį Nr. PNTK-9 (GVA-830-b12)
]rašas galioja: Nuo 2023-05-05

6.2. Turto patikėjimo teisė
 Patikėtinis: Šiaulių apskrities vyriausiasis policijos komisariatas, a.k. 190521648
 Daiktas: kiti statiniai Nr. 4400-5847-4634, aprašyti p. 2.12.
 [registravimo pagrindas: 1993-05-26 Perdavimo - priėmimo aktas Nr. 5417
 1998-06-02 Steigėjo įsakymas Nr. 231
 2008-05-29 Įsakymas Nr. 5-V-300
 2016-05-30 Pažyma apie naujai suformuotų nekilnojamojo turto kadastro objektų
 (statinių) galimybę naudoti pagal paskirtį Nr. PNTK-7-(22.25.)
 2022-05-18 Pažyma apie naujai suformuotų nekilnojamojo turto kadastro objektų
 (statinių) galimybę naudoti pagal paskirtį Nr. PNTK-8 (GVA-831-b3)
]rašas galioja: Nuo 2023-05-05

6.3. Turto patikėjimo teisė
 Patikėtinis: Šiaulių apskrities vyriausiasis policijos komisariatas, a.k. 190521648
 Daiktas: kiti statiniai Nr. 4400-5847-4667, aprašyti p. 2.13.
 [registravimo pagrindas: 1993-05-26 Perdavimo - priėmimo aktas Nr. 5417
 1998-06-02 Steigėjo įsakymas Nr. 231
 2008-05-29 Įsakymas Nr. 5-V-300
 2016-05-30 Pažyma apie naujai suformuotų nekilnojamojo turto kadastro objektų
 (statinių) galimybę naudoti pagal paskirtį Nr. PNTK-7-(22.25.)
 2022-05-18 Pažyma apie naujai suformuotų nekilnojamojo turto kadastro objektų
 (statinių) galimybę naudoti pagal paskirtį Nr. PNTK-8 (GVA-831-t2)
]rašas galioja: Nuo 2023-05-05

6.4. Turto patikėjimo teisė
 Patikėtinis: Šiaulių apskrities vyriausiasis policijos komisariatas, a.k. 190521648
 Daiktas: kiti statiniai Nr. 4400-4396-2010, aprašyti p. 2.9.
 [registravimo pagrindas: 2016-11-24 Statybos užbaigimo aktas Nr. ACCA-60-161124-00162
]rašas galioja: Nuo 2016-12-13

6.5. Turto patikėjimo teisė
 Patikėtinis: Šiaulių apskrities vyriausiasis policijos komisariatas, a.k. 190521648
 Daiktas: kiti statiniai Nr. 4400-3804-3913, aprašyti p. 2.8.
 kiti statiniai Nr. 4400-3804-3935, aprašyti p. 2.10.
 kiti statiniai Nr. 4400-3804-3968, aprašyti p. 2.11.
 kiti statiniai Nr. 4400-3804-4000, aprašyti p. 2.3.
 kiti statiniai Nr. 4400-3804-4010, aprašyti p. 2.4.
 kiti statiniai Nr. 4400-3804-4021, aprašyti p. 2.5.
 kiti statiniai Nr. 4400-3806-6896, aprašyti p. 2.7.
 kiti statiniai Nr. 4400-3806-6909, aprašyti p. 2.6.
 [registravimo pagrindas: 2015-06-17 Deklaracija apie statybos užbaigimą / paskirties pakeitimą Nr. 2
]rašas galioja: Nuo 2015-06-30

6.6. Turto patikėjimo teisė
 Patikėtinis: Šiaulių apskrities vyriausiasis policijos komisariatas, a.k. 190521648
 Daiktas: 6/100 pastato Nr. 2995-6011-6010, aprašyto p. 2.2., 4.8.
 [registravimo pagrindas: 2011-12-23 Perdavimo - priėmimo aktas Nr. 142-IL/40-IL-3757
]rašas galioja: Nuo 2012-01-05

6.7. Turto patikėjimo teisė

Nuorašas tikras

Patikėtinis: Šiaulių apskrities vyriausiasis policijos komisariatas, a.k. 190521648
 Daiktas: 94/100 pastato Nr. 2995-6011-6010, aprašyto p. 2.2., 4.7.
 Įregistravimo pagrindas: 2008-04-01 Įsakymas Nr. 49-V-94
 2008-05-29 Įsakymas Nr. 5-V-300
 Įrašas galioja: Nuo 2008-12-05

6.8. Turto patikėjimo teisė
 Patikėtinis: Šiaulių apskrities vyriausiasis policijos komisariatas, a.k. 190521648
 Daiktas: 94/100 pastato Nr. 2995-6011-6010, aprašyto p. 2.2., 4.7.
 Įregistravimo pagrindas: 2007-03-20 Įsakymas Nr. 96-1-V-30
 2007-03-23 Perdavimo - priėmimo aktas Nr. 1
 Aprašymas: Perduodamų patalpų plotas 1074.57 kv.m pastato 1B4P sudaro 20/100 d.
 Įrašas galioja: Nuo 2007-04-05

7. Juridiniai faktai:

7.1. Sudaryta nuomos sutartis
 Nuomininkas: ARŪNO VALUNČIO INDIVIDUALI ĮMONĖ, a.k. 145546745
 Daiktas: 94/100 pastato Nr. 2995-6011-6010, aprašyto p. 2.2., 4.7.
 6/100 pastato Nr. 2995-6011-6010, aprašyto p. 2.2., 4.8.
 Įregistravimo pagrindas: 2023-07-21 Nuomos sutartis Nr. 40-ST2-51
 2023-07-24 Perdavimo - priėmimo aktas Nr. 40-IL-9914
 Plotas: 1.00 kv. m
 Įrašas galioja: Nuo 2023-09-06
 Terminas: Nuo 2023-07-24 iki 2028-07-24

7.2. Sudaryta panaudos sutartis
 Panaudos gavėjas: Šiaulių apskrities vyriausiasis policijos komisariatas, a.k. 190521648
 Daiktas: žemės sklypas Nr. 4400-6102-7229, aprašytas p. 2.1.
 Įregistravimo pagrindas: 2023-07-03 Panaudos sutartis Nr. 40-ST2-46
 Plotas: 2.6854 ha
 Įrašas galioja: Nuo 2023-07-07
 Terminas: Nuo 2023-07-03 iki 2072-07-03

7.3. Sudaryta nuomos sutartis
 Nuomininkas: Safe community, UAB, a.k. 306195250
 Daiktas: žemės sklypas Nr. 4400-6102-7229, aprašytas p. 2.1.
 Įregistravimo pagrindas: 2023-07-04 Valstybinės žemės sklypo nuomos sutartis Nr. 31SŽN-253(14.31.55E)
 Plotas: 1.2862 ha
 Įrašas galioja: Nuo 2023-07-05
 Terminas: Nuo 2023-07-04 iki 2026-09-24

8. Žymos: įrašų nėra

9. Teritorijos, kuriose taikomos SŽNS, įrašytos į NTK kadastro duomenų byloje įrašytų duomenų pagrindu: įrašų nėra

10. Daikto registravimas ir kadastro žymos:

10.1. Suformuotas padalijimo būdu (daikto registravimas)
 Daiktas: žemės sklypas Nr. 4400-6102-7229, aprašytas p. 2.1.
 Įregistravimo pagrindas: 2023-05-08 Nekilnojamojo daikto kadastro duomenų byla
 2023-05-16 Nacionalinės žemės tarnybos teritorinio skyriaus vedėjo sprendimas
 Nr. 31SK-501-(14.31.110 E.)
 Įrašas galioja: Nuo 2023-06-02

10.2. Kadastrinius matavimus atliko (kadastro žyma)
 AIDA SMILGĖ
 Daiktas: žemės sklypas Nr. 4400-6102-7229, aprašytas p. 2.1.
 Įregistravimo pagrindas: 2022-12-19 Kvalifikacijos pažymėjimas Nr. 2M-M-2887
 2023-05-08 Nekilnojamojo daikto kadastro duomenų byla
 Įrašas galioja: Nuo 2023-06-02

10.3. Kadastrinius matavimus atliko (kadastro žyma)
 KĘSTUTIS KLIOŠTORAITIS
 Daiktas: kiti statiniai Nr. 4400-5847-4712, aprašyti p. 2.14.
 Įregistravimo pagrindas: 2011-06-16 Kvalifikacijos pažymėjimas Nr. 2M-M-1528
 2022-03-21 Nekilnojamojo daikto kadastro duomenų byla
 Įrašas galioja: Nuo 2023-05-04

10.4. Kadastrinius matavimus atliko (kadastro žyma)
 KĘSTUTIS KLIOŠTORAITIS
 Daiktas: kiti statiniai Nr. 4400-5847-4634, aprašyti p. 2.12.
 kiti statiniai Nr. 4400-5847-4667, aprašyti p. 2.13.
 Įregistravimo pagrindas: 2011-06-16 Kvalifikacijos pažymėjimas Nr. 2M-M-1528
 2022-03-21 Nekilnojamojo daikto kadastro duomenų byla
 Įrašas galioja: Nuo 2023-05-04

10.5. Suformuotas padalijimo būdu (daikto registravimas)
 Daiktas: kiti statiniai Nr. 4400-5847-4712, aprašyti p. 2.14.
 Įregistravimo pagrindas: 2022-03-21 Nekilnojamojo daikto kadastro duomenų byla
 2022-05-18 Pažyma apie naujai suformuotų nekilnojamojo turto kadastro objektų
 (statinių) galimybę naudoti pagal paskirtį Nr. PNTK-9 (GVA-830-b12)
 Įrašas galioja: Nuo 2023-05-04

10.6. Suformuotas padalijimo būdu (daikto registravimas)
 Daiktas: kiti statiniai Nr. 4400-5847-4667, aprašyti p. 2.13.
 Įregistravimo pagrindas: 2022-03-21 Nekilnojamojo daikto kadastro duomenų byla
 2022-05-18 Pažyma apie naujai suformuotų nekilnojamojo turto kadastro objektų
 (statinių) galimybę naudoti pagal paskirtį Nr. PNTK-8 (GVA-831-t2)
 Įrašas galioja: Nuo 2023-05-04

10.7. Suformuotas padalijimo būdu (daikto registravimas)
 Daiktas: kiti statiniai Nr. 4400-5847-4634, aprašyti p. 2.12.
 Įregistravimo pagrindas: 2022-03-21 Nekilnojamojo daikto kadastro duomenų byla
 2022-05-18 Pažyma apie naujai suformuotų nekilnojamojo turto kadastro objektų
 (statinių) galimybę naudoti pagal paskirtį Nr. PNTK-8 (GVA-831-b3)
 Įrašas galioja: Nuo 2023-05-04

10.8. Kadastro duomenų tikslinimas (daikto registravimas)
 Daiktas: pastatas Nr. 2995-6011-6010, aprašytas p. 2.2.

- [registravimo pagrindas: 2020-05-12 Nekilnojamojo daikto kadastro duomenų byla
2020-05-25 Deklaracija apie statybos užbaigimą / paskirties pakeitimą Nr. 1
[rašas galioja: Nuo 2020-06-16
- 10.9. Kadastrius matavimus atliko (kadastro žyma)
ROBERTA MOCKĖ
Daiktas: pastatas Nr. 2995-6011-6010, aprašytas p. 2.2.
[registravimo pagrindas: 2017-12-11 Kvalifikacijos pažymėjimas Nr. 2M-M-2590
2020-05-12 Nekilnojamojo daikto kadastro duomenų byla
[rašas galioja: Nuo 2020-06-16
- 10.10. Išduotas pastato (jo dalies) energinio naudingumo sertifikatas (kadastro žyma)
Daiktas: pastatas Nr. 2995-6011-6010, aprašytas p. 2.2.
[registravimo pagrindas: 2020-05-21 Pranešimas apie energinio naudingumo sertifikato išdavimą
Nr. AD-0406-04279/0
[rašas galioja: Nuo 2020-05-22
Terminas: Nuo 2020-05-21 iki 2030-05-21
- 10.11. Suformuotas naujas (daikto registravimas)
Daiktas: kiti statiniai Nr. 4400-4396-2010, aprašyti p. 2.9.
[registravimo pagrindas: 2016-11-04 Nekilnojamojo daikto kadastro duomenų byla
2016-11-24 Statybos užbaigimo aktas Nr. ACCA-60-161124-00162
[rašas galioja: Nuo 2016-12-13
- 10.12. Kadastrius matavimus atliko (kadastro žyma)
KĘSTUTIS KLIOŠTORAITIS
Daiktas: kiti statiniai Nr. 4400-4396-2010, aprašyti p. 2.9.
[registravimo pagrindas: 2011-06-16 Kvalifikacijos pažymėjimas Nr. 2M-M-1528
2016-11-04 Nekilnojamojo daikto kadastro duomenų byla
[rašas galioja: Nuo 2016-12-13
- 10.13. Kadastrius matavimus atliko (kadastro žyma)
Valstybės įmonės Registrų centro Šiaulių filialas, a.k. 144126368
Daiktas: kiti statiniai Nr. 4400-3804-3913, aprašyti p. 2.8.
kiti statiniai Nr. 4400-3804-3935, aprašyti p. 2.10.
kiti statiniai Nr. 4400-3804-3968, aprašyti p. 2.11.
kiti statiniai Nr. 4400-3804-4000, aprašyti p. 2.3.
kiti statiniai Nr. 4400-3804-4010, aprašyti p. 2.4.
kiti statiniai Nr. 4400-3804-4021, aprašyti p. 2.5.
kiti statiniai Nr. 4400-3806-6896, aprašyti p. 2.7.
kiti statiniai Nr. 4400-3806-6909, aprašyti p. 2.6.
[registravimo pagrindas: 2008-09-03 Kvalifikacijos pažymėjimas Nr. 2M-M-666
2015-05-04 Nekilnojamojo daikto kadastro duomenų byla
[rašas galioja: Nuo 2015-06-25
- 10.14. Suformuotas naujas (daikto registravimas)
Daiktas: kiti statiniai Nr. 4400-3804-3913, aprašyti p. 2.8.
kiti statiniai Nr. 4400-3804-3935, aprašyti p. 2.10.
kiti statiniai Nr. 4400-3804-3968, aprašyti p. 2.11.
kiti statiniai Nr. 4400-3804-4000, aprašyti p. 2.3.
kiti statiniai Nr. 4400-3804-4010, aprašyti p. 2.4.
kiti statiniai Nr. 4400-3804-4021, aprašyti p. 2.5.
kiti statiniai Nr. 4400-3806-6896, aprašyti p. 2.7.
kiti statiniai Nr. 4400-3806-6909, aprašyti p. 2.6.
[registravimo pagrindas: 2015-05-04 Nekilnojamojo daikto kadastro duomenų byla
2015-06-17 Deklaracija apie statybos užbaigimą / paskirties pakeitimą Nr. 2
[rašas galioja: Nuo 2015-06-25
- 10.15. Išduotas statybos leidimas (kadastro žyma)
Leidimą išdavė: Šiaulių miesto savivaldybės administracija, a.k. 188771865
Daiktas: pastatas Nr. 2995-6011-6010, aprašytas p. 2.2.
[registravimo pagrindas: 2009-01-29 Leidimas vykdyti statybos darbus Nr. 09-SL-16
[rašas galioja: Nuo 2009-03-26
Terminas: Nuo 2009-01-29 iki 2019-01-29
- 11. Duomenys apie įregistruotas teritorijas, kuriose taikomos specialiosios žemės naudojimo sąlygos:**
- 11.1. Teritorijos pavadinimas: Elektroninių ryšių tinklų elektroninių ryšių infrastruktūros apsaugos zonos (III skyrius,
Teritorijos unikalus numeris: vienuoliktasis skirsnis) 100328494
[registravimo pagrindas: Lietuvos Respublikos susisiekimo ministerija; 2022-01-12 Telia tinklo apsaugos zonos
planas Šiaulių m. savivaldybėje Nr. 3-19
[registravimo data: 2022-02-25
Žemės sklypo plotas, patenkantis į Teritoriją: 83 kv. m, nuo 2023-06-19
- 11.2. Teritorijos pavadinimas: Elektros tinklų apsaugos zonos (III skyrius, ketvirtasis skirsnis)
Teritorijos unikalus numeris: 100374919
[registravimo pagrindas: Uždaroji akcinė bendrovė "Šiaulių gatvių apšvietimas"; 2022-11-29 0,4kV apšvietimo OL
AVS-29 Nr. AVS-29
[registravimo data: 2022-12-09
Žemės sklypo plotas, patenkantis į Teritoriją: 13 kv. m, nuo 2023-06-19
- 11.3. Teritorijos pavadinimas: Elektros tinklų apsaugos zonos (III skyrius, ketvirtasis skirsnis)
Teritorijos unikalus numeris: 100374828
[registravimo pagrindas: Uždaroji akcinė bendrovė "Šiaulių gatvių apšvietimas"; 2022-11-29 0,4kV apšvietimo OL
AVS-29 Nr. AVS-29
[registravimo data: 2022-12-09
Žemės sklypo plotas, patenkantis į Teritoriją: 72 kv. m, nuo 2023-06-19
- 11.4. Teritorijos pavadinimas: Elektros tinklų apsaugos zonos (III skyrius, ketvirtasis skirsnis)
Teritorijos unikalus numeris: 100184445
[registravimo pagrindas: Lietuvos Respublikos energetikos ministerija; 2021-12-21 Įsakymas dėl Šiaulių elektros
tinklų teritorijų plano patvirtinimo Nr. 1-366
[registravimo data: 2022-01-03
Žemės sklypo plotas, patenkantis į Teritoriją: 188 kv. m, nuo 2023-06-19
- 11.5. Teritorijos pavadinimas: Elektros tinklų apsaugos zonos (III skyrius, ketvirtasis skirsnis)
Teritorijos unikalus numeris: 100178952

Įregistravimo pagrindas: Lietuvos Respublikos energetikos ministerija; 2021-12-21 Įsakymas dėl Šiaulių elektros tinklų teritorijų plano patvirtinimo Nr. 1-366

Įregistravimo data: 2021-12-29

Žemės sklypo plotas, patenkantis į Teritoriją: 282 kv. m, nuo 2023-06-19

11.6.

Teritorijos pavadinimas: **Elektros tinklų apsaugos zonos (III skyrius, ketvirtasis skirsnis)**

Teritorijos unikalus numeris: **100179941**

Įregistravimo pagrindas: Lietuvos Respublikos energetikos ministerija; 2021-12-21 Įsakymas dėl Šiaulių elektros tinklų teritorijų plano patvirtinimo Nr. 1-366

Įregistravimo data: 2021-12-29

Žemės sklypo plotas, patenkantis į Teritoriją: 69 kv. m, nuo 2023-06-19

12. Registro pastabos ir nuorodos: įrašų nėra

13. Kita informacija: įrašų nėra

14. Informacija apie duomenų sandoriui tikslinimą: įrašų nėra

Dokumentą atspausdino Turto registrų tvarkymo tarnybos Nekilnojamojo turto registro departamento Nekilnojamojo turto registro Utenos skyriaus registratorė ekspertė

RAMUTĖ
VOGELIENĖ

DETALŪS METADUOMENYS	
Dokumento sudarytojas (-ai)	Valstybės įmonė Registrų Centras
Dokumento pavadinimas (antraštė)	Dėl neatitikimo ištaisymo įregistruojant valstybės ilgalaikio materialiojo turto nuomos 2023-07-21 sutartį Nr. 40-st2-51
Dokumento registracijos data ir numeris	2024-03-14 Nr. SP-38146 (4.55 Mr)
Dokumento gavimo data ir dokumento gavimo registracijos numeris	-
Dokumento adresatas (-ai)	Šiaulių apskrities vyriausiasis policijos komisariatas
Dokumento specifikacijos identifikavimo žymuo	ADOC-V1.0
Parašo paskirtis	Pasirašymas
Parašą sukūrusio asmens vardas, pavardė ir pareigos	Ramutė Vogelienė Registratorė ekspertė
Parašo sukūrimo data ir laikas	2024-03-14 12:50
Parašo formatas	Trumpalaikio galiojimo (XAdES-T)
Laiko žymoje nurodytas laikas	2024-03-14 12:50
Informacija apie sertifikavimo paslaugų teikėją	RCSC IssuingCA
Sertifikato galiojimo laikas	2022-10-12 16:47 - 2024-10-11 16:47
Informacija apie būdus, naudotus metaduomenų vientisumui užtikrinti	-
Pagrindinio dokumento priedų skaičius	0
Pagrindinio dokumento priedamų dokumentų skaičius	0
Programinės įrangos, kuria naudojantis sudarytas elektroninis dokumentas, pavadinimas	Elpako v.20240213.2
Informacija apie elektroninio dokumento ir elektroninio (-ių) parašo (-ų) tikrinimą (tikrinimo data)	Tikrinant dokumentą nenustatyta jokių klaidų (2024-03-14)
Elektroninio dokumento nuorašo atspausdinimo data ir ją atspausdinęs darbuotojas	2024-03-14 nuorašą suformavo Dokumentų valdymo sistema RC E.SD (4)
Paieškos nuoroda	-
Papildomi metaduomenys	-



UAB „Geodezijos linija“
Vilniaus g.174 A, Šiauliai Tel. +370 600 22380
PVM kodas LT100008559715
El. paštas: info@geoline.lt
Įmonės kodas 302641399
AS LT52 4010 0442 0094 2376 AB DnB bankas, Šiaulių sk

NEKILNOJAMOJO DAIKTO KADASTRO DUOMENŲ BYLA

2 TOMAS

Nekilnojamojo turto objektas: **Žemės sklypas su statiniais**

Žemės sklypo kadastrinis Nr.: **2901/0005:612**

Bylos Nr.:

Registro Nr.: **44/1048530**

Adresas: **Šiaulių m. sav. Šiaulių m. Purienu g. 48**

Lapų skaičius: **30**

Šiauliai, 2020

Tomo Nr. 2
Registro 44/1048530

BYLOS TOMO VIDAUS APYRAŠAS

Eil. Nr.	Dokumento pavadinimas	Dokumento		Lap skai .	Bylos lap numeriai	Pastabos
		Nr.	Data			
1	TITULINIS		2020-05-25	1	1	
2	BYLOS APYRAŠAS		2020-05-25	1	2	
3	Statinio planas "STATINI IŠD STYMO PLANAS"		2020-05-25	1	3	
4	Statinio planas "PUSR SIS"		2020-05-25	1	4	
5	Statinio planas "PIRMAS AUKŠTAS"		2020-05-25	1	5	
6	Statinio planas "PASTOG "		2020-05-25	1	6	
7	Statinio planas "ANTRAS AUKŠTAS"		2020-05-25	1	7	
8	Statinio planas "TRE IAS AUKŠTAS"		2020-05-25	1	8	
9	Statinio planas "KETVIRTAS AUKŠTAS"		2020-05-25	1	9	
10	Statinio nuotraukos 1F FORMA		2020-05-25	1	10	
11	Pagrindinio pastato, jo dali ir priestat kadastro duomenys 1A FORMA		2020-05-25	3	11-13	
12	Pagrindinio pastato, jo dali ir priestat kainojimas (perkainojimas) 2A FORMA		2020-05-25	1	14	
13	Pagrindinio pastato vidaus plot eksplikacija 3 FORMA		2020-05-25	15	15-29	

Vidaus apyrašo lap 29

Matinink Robertas Mock

STATINIŲ IŠDĖSTYMO PLANAS

M1:500

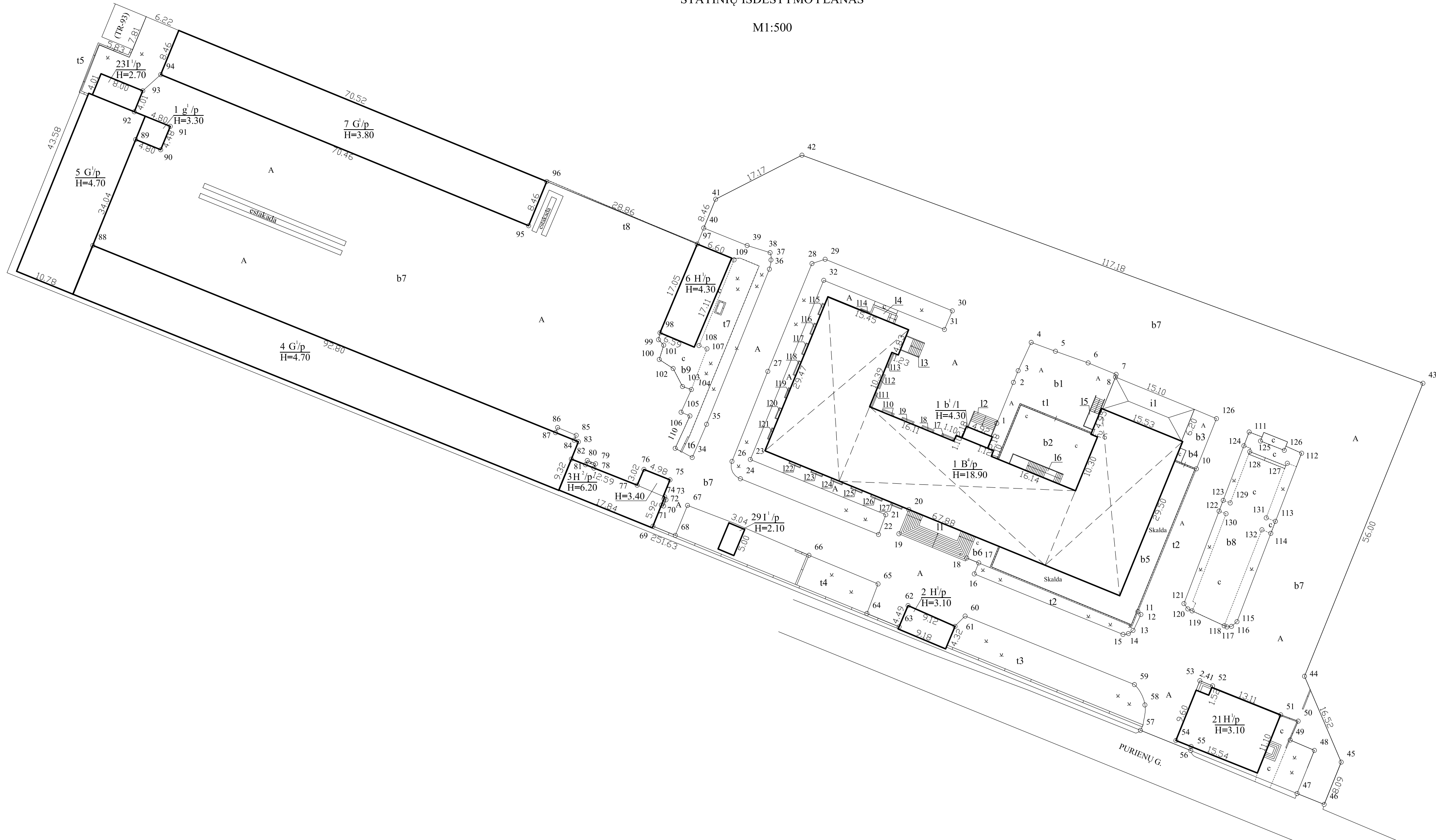

Nuorašas tikas
Ištaiga
Data

Žemės sklypo kadastro Nr.		2901/0005:612
Žemės sklypo ribų duomenų šaltinis		
UAB "Geodezijos linija", kodas: 302641399, adresas: Šiauliai, Aušros al. 66A kontaktinis adresas (-ai): Šiauliai, Tilžės g. 82A, el. pašto adresas (-ai): roberta@geoline.lt, tel.: + 370 620 801 26		
Matininko kvalifikacijos pažymėjimo Nr.	Pareigos	Vardas ir pavardė
2M-M-2590	Matininkė	ROBERTA MOCKĖ
Adresas: Šiaulių m. sav. Šiaulių m. Purienų g. 48		
Kadastro duomenų nustatymo data		2020-05-12
Plano parengimo data		2020-05-12

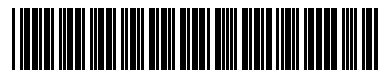

1114454273

PUSRŪSIS

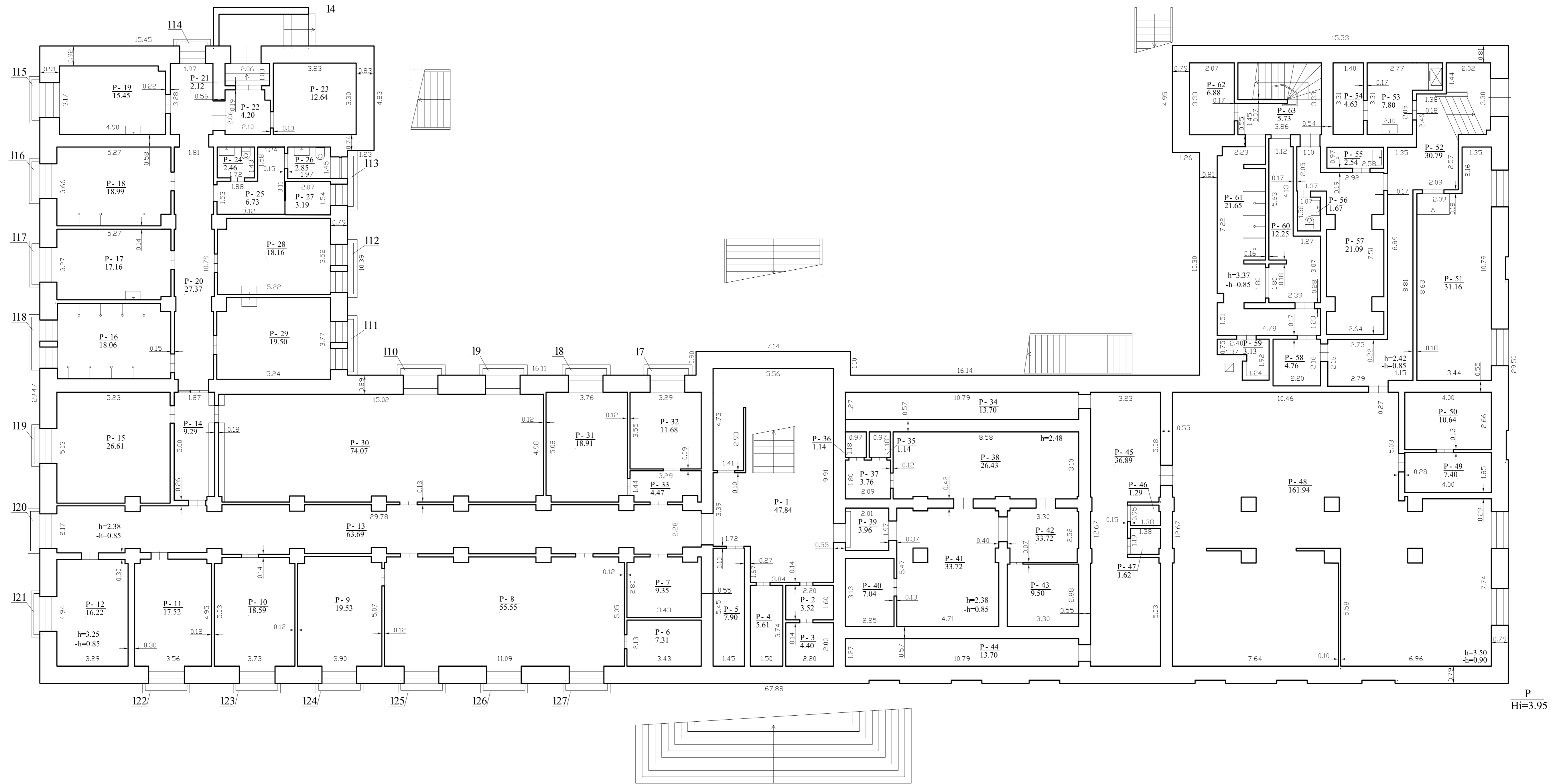

P
Hi=3.95



1114454299

Nuorašas
Išrašas
Data

UAB "Geodezijos linija", kodas: 302641399, adresas: Šiauliai, Ausros al. 66A kontaktinis adresas (-ai): Šiauliai, Tiltų g. 82A, el. pašto adresas (-ai): roberta@geoline.lt, tel.: +370 620 801 26		
Matininko kvalifikacijos pažymėjimo Nr.	Pareigos	Vardas ir pavardė
2M-M-2590	Matininkė	ROBERTA MOCKE
Adresas: Šiaulių m. sav. Šiaulių m. Purių g. 48		
Pastato žymėjimas plane	1B4p	
Kadastro duomenų nustatymo data	2020-05-12	
Plano parengimo data	2020-05-12	
Mastelis	1:100	

PIRMAS AUKŠTAS

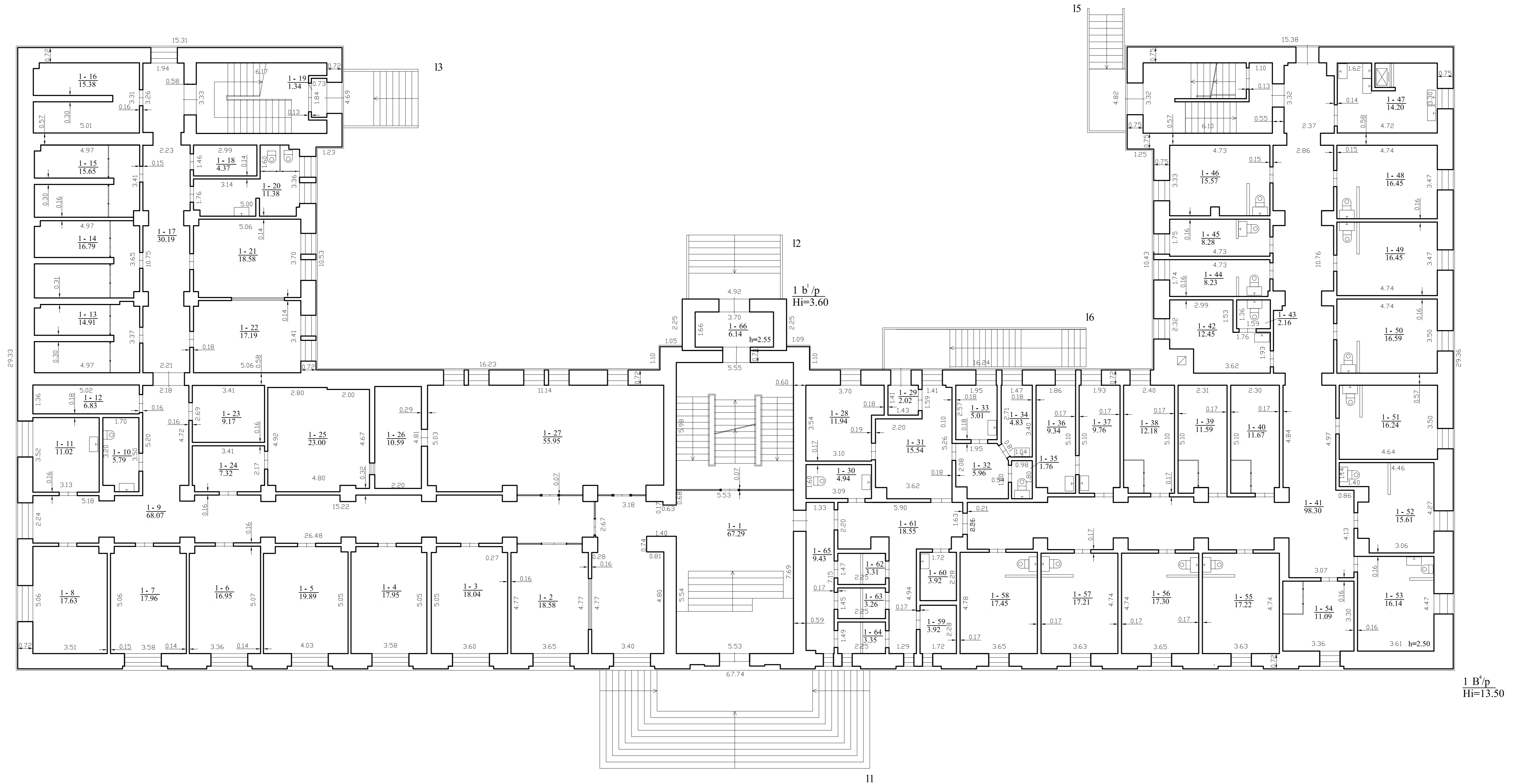

1 B'p
Hi=13.50

Nuorašas
Pildyti
Data



1114454299

UAB "Geodezijos linija", kodas: 302641399, adresas: Šiauliai, Ausros al. 66A kontaktinis adresas (-ai): Šiauliai, Tiltų g. 82A, el. pašto adresas (-ai): roberta@geoline.lt, tel.: +370 620 801 26		
Matavimo kvalifikacijos pažymėjimo Nr.	Pareigos	Vardas ir pavardė
2M-M-2590	Matininkė	ROBERTA MOCKKE
Adresas: Šiaulių m. sav. Šiaulių m. Purių g. 48		
Pastato žymėjimas plane	1B4p	
Kadastro duomenų nustatymo data	2020-05-12	
Plano parengimo data	2020-05-12	
Mastelis	1:100	

ANTRAS AUKŠTAS

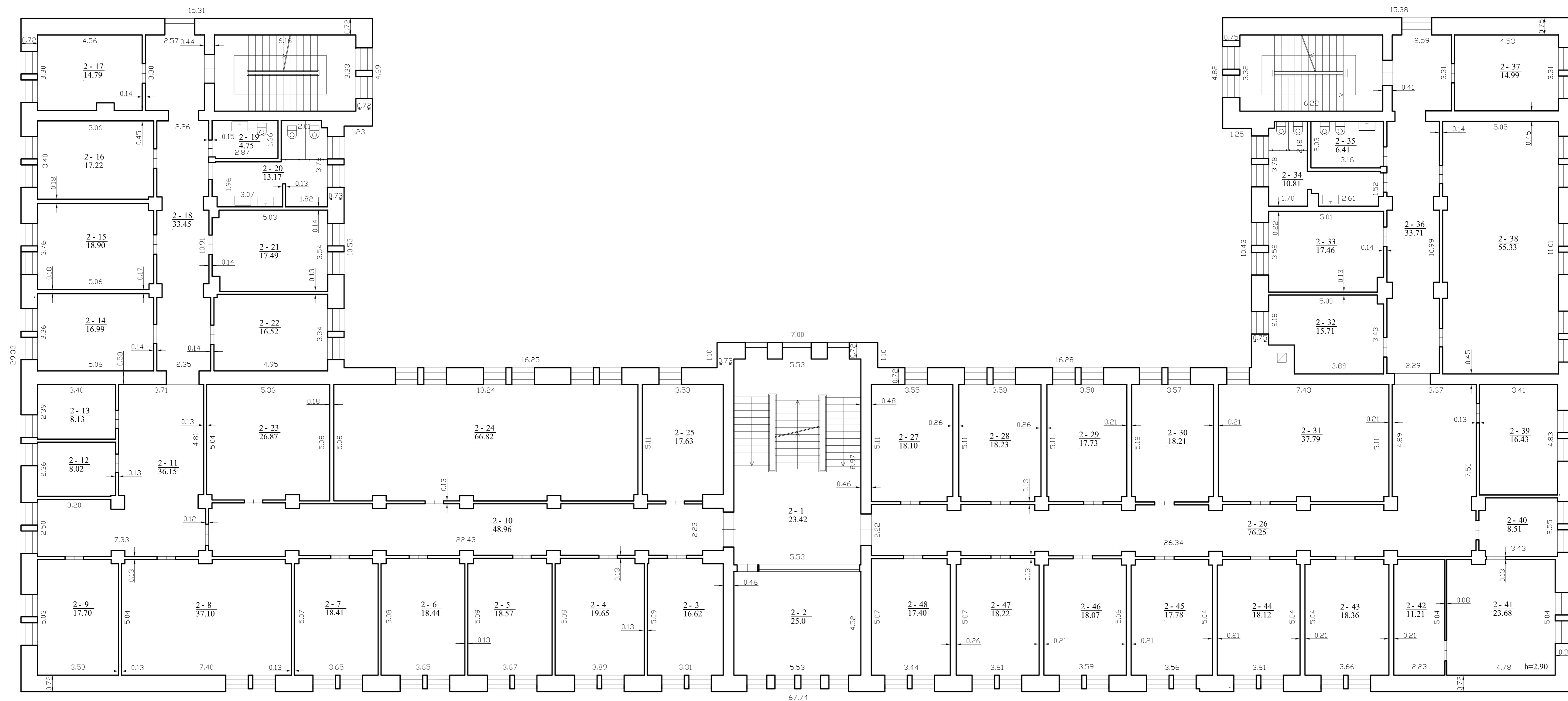

Nuorašas
Pritaikoma
Data



1114454299

UAB "Geodezijos linija", kodas: 302641399, adresas: Šiauliai, Ausros al. 66A kontaktnis adresas (-ai): Šiauliai, Tiltų g. 82A, el. pašto adresas (-ai): roberta@geoline.lt, tel.: +370 620 801 26		
Matininko kvalifikacijos pažymėjimo Nr.	Pareigos	Vardas ir pavardė
2M-M-2590	Matininkė	ROBERTA MOCKE
Adresas: Šiaulių m. sav. Šiaulių m. Purių g. 48		
Pastato žymėjimas plane	1B4p	
Kadastro duomenų nustatymo data	2020-05-12	
Plano parengimo data	2020-05-12	
Mastelis	1:100	

TREČIAS AUKŠTAS

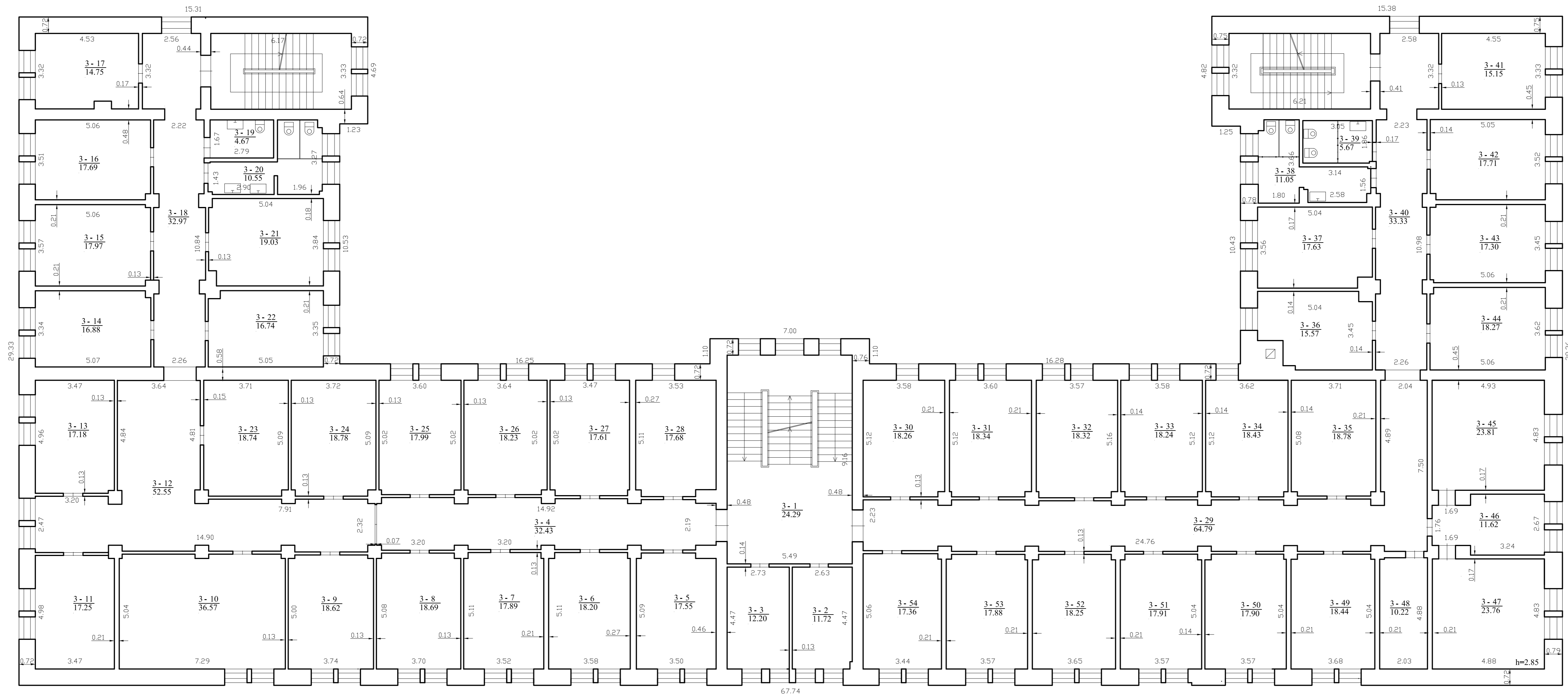

Nuorašas
Pildyta
Data



1114454299

UAB "Geodezijos linija", kodas: 302641399, adresas: Šiauliai, Ausros al. 66A kontaktinis adresas (-ai): Šiauliai, Tiltų g. 82A, el. pašto adresas (-ai): roberta@geoline.lt, tel.: +370 620 801 26		
Matavimo kvalifikacijos pažymėjimo Nr.	Pareigos	Vardas ir pavardė
2M-M-2590	Matininkė	ROBERTA MOCKE
Adresas: Šiaulių m. sav. Šiaulių m. Purių g. 48		
Pastato žymėjimas plane	1B4p	
Kadastro duomenų nustatymo data	2020-05-12	
Plano parengimo data	2020-05-12	
Mastelis	1:100	

UAB "Geodezijos linija", kodas: 302641399, adresas: Šiauliai, Aušros al. 66A
 Matininkas(-) ROBERTA MOCK, kvalifikacijos pažymėjimo Nr. 2M-M-2590, kontaktinis adresas (-ai): Šiauliai,
 Tilžės g. 82A, el. pašto adresas (-ai): roberta@geoline.lt, tel.: + 370 620 801 26

PASTATO FOTONUOTRAUKOS

Adresas Šiauliai m. sav. Šiauliai m. Purių g. 48
Paskirtis Administracinis
Pavadinimas Administracinis pastatas
Žymėjimas plane 1B4p
Kadastro duomenų nustatymo data 2020-05-12 **Unikalus numeris** 2995-6011-6010



Matinink

ROBERTA MOCK

2020-05-26 10:54:29



Unikalus liksas
 Įstaiga
 Data

UAB "Geodezijos linija", kodas: 302641399, adresas: Šiauliai, Aušros al. 66A
 Matininkas(-) ROBERTA MOCKA, kvalifikacijos pažymėjimo Nr. 2M-M-2590, kontaktinis adresas (-ai): Šiauliai,
 Tilžės g. 82A, el. pašto adresas (-ai): roberta@geoline.lt, tel.: + 370 620 801 26

PASTATO IR JO SUDĖTINI DALI KADASTRO DUOMENYS

Pastato kadastro duomenys

Adresas Šiaulių m. sav. Šiaulių m. Purių g. 48
 Paskirtis Administracinė
 Pavadinimas Administracinis pastatas
 Žymėjimas plane 1B4p
 Kadastro duomenų nustatymo data 2020-05-12 Žemės sklypo kadastro Nr. 2901/0005:612
 Statybos būklė Unikalus numeris 2995-6011-6010

Statinio kategorija:	Ypatingasis	Stogo konstrukcija:	Šlaitinis
Statybos pradžios metai:	1956	Stogo danga:	Beasbestis cementas
Statybos pabaigos metai:	1956	Išorės apdaila:	Dekoratyvinis tinkas
Rekonstravimo pradžios metai:		Pertvaros:	Plytos
Rekonstravimo pabaigos metai:		Grindys:	Laminuotos plokštės
Kap. remonto pradžios metai:		Langai:	Plastikiniai
Kap. remonto pabaigos metai:		Durys:	Medinės
Atnaujinimo (modernizavimo) pradžios metai:		Vidaus apdaila:	Dažai
Atnaujinimo (modernizavimo) pabaigos metai:		Šildymas:	Bendr. centr. šild. sist.
Papr. remonto pradžios metai:	2019	Vandentiekis:	Komunalinis vandentiekis
Papr. remonto pabaigos metai:	2020	Nuotekų šalinimas:	Komunalinis nuotekų šalinimas
Baigtumo procentas: %	100	Dujos:	Nėra
Aukštumai:	4	Karštas vanduo:	Yra
Tūris: kub. m	24611	Elektra:	Yra
Bendras plotas: kv. m	5320,98	Viryklė:	Nėra
Užstatytas plotas: kv. m	1659	Vonios kambarys:	Nėra
Plotas bruto: kv. m	7048	Vėdinimas ir kondicionavimas:	Vėdinimas
Pamatai:	Gelžbetonis	Koordinat X:	6202406,4
Sienos:	Plytos	Koordinat Y:	457849,92
Perdanga:	Gelžbetonis		



* 1 1 1 4 4 5 3 7 2 0 *

Pastato sud tin s dalies kadastro duomenys

Žym jimas	1B4p		
Pavadinimas	Administracinis pastatas		
Statybos pradžios metai:	1956	Bendras plotas: kv. m	4202,23
Statybos pabaigos metai:	1956	Pamatai:	Gelžbetonis
Rekonstravimo pradžios metai:		Sienos:	Plytos
Rekonstravimo pabaigos metai:		Perdanga:	Gelžbetonis
Kap. remonto pradžios metai:		Stogo konstrukcija:	Šlaitinis
Kap. remonto pabaigos metai:		Stogo danga:	Beasbestis cementas
Atnaujinimo (modernizavimo) pradžios metai:		Išor s apdaila:	Dekoratyvinis tinkas
Atnaujinimo (modernizavimo) pabaigos metai:		Pertvaros:	Plytos
Papr. remonto pradžios metai:	2019	Grindys:	Laminuotos plokšt s
Papr. remonto pabaigos metai:	2020	Langai:	Plastikiniai
Baigtumo procentas: %	100	Durys:	Medin s
Aukšt skai ius:	4	Vidaus apdaila:	Dažai
T ris: kub. m	18958		

Pastato sud tin s dalies kadastro duomenys

Žym jimas	P		
Pavadinimas	Pusr sis		
Statybos pradžios metai:	1956	T ris: kub. m	5610
Statybos pabaigos metai:	1956	Bendras plotas: kv. m	1112,61
Rekonstravimo pradžios metai:		Sienos:	Plytos
Rekonstravimo pabaigos metai:		Perdanga:	Gelžbetonis
Kap. remonto pradžios metai:		Išor s apdaila:	Dekoratyvinis tinkas
Kap. remonto pabaigos metai:		Pertvaros:	Plytos
Atnaujinimo (modernizavimo) pradžios metai:		Grindys:	Monolitin s
Atnaujinimo (modernizavimo) pabaigos metai:		Langai:	Plastikiniai
Papr. remonto pradžios metai:	2019	Durys:	Medin s
Papr. remonto pabaigos metai:	2020	Vidaus apdaila:	Dažai
Baigtumo procentas: %	100		



* 1 1 1 4 4 5 3 7 2 0 *

Pastato sudėtinės dalies kadastro duomenys

Žymėjimas	1b1/p		
Pavadinimas	Priestatas		
Statybos pradžios metai:	1956	Bendras plotas: kv. m	6,14
Statybos pabaigos metai:	1956	Pamatai:	Betonas
Rekonstravimo pradžios metai:		Sienos:	Plytos
Rekonstravimo pabaigos metai:		Perdanga:	Gelžbetonis
Kap. remonto pradžios metai:		Stogo konstrukcija:	Plokščiasis
Kap. remonto pabaigos metai:		Stogo danga:	Bitumas
Atnaujinimo (modernizavimo) pradžios metai:		Išorinis apdaila:	Dekoratyvinis tinkas
Atnaujinimo (modernizavimo) pabaigos metai:		Pertvaros:	Nėra
Papr. remonto pradžios metai:	2019	Grindys:	Keraminės plytelės
Papr. remonto pabaigos metai:	2020	Langai:	Nėra
Baigtumo procentas: %	100	Durys:	Plastikinės
Aukštis: skaičius	1	Vidaus apdaila:	Dažai
Tūris: kub. m	43		

Matinink

ROBERTA MOCK



2020-05-26 10:54:42

UAB "Kadastras"
Istaiga
Data

UAB "Geodezijos linija", kodas: 302641399, adresas: Šiauliai, Aušros al. 66A

Matininkas(-) ROBERTA MOCK , kvalifikacijos pažymėjimo Nr. 2M-M-2590, kontaktinis adresas (-ai): Šiauliai, Tilžės g. 82A, el. pašto adresas (-ai): roberta@geoline.lt, tel.: + 370 620 801

26

PASTATO IR JO SUDĖTINI DALI VERI NUSTATYMAS

Adresas Šiaulių m. sav. Šiaulių m. Purių g. 48

Unikalus numeris 2995-6011-6010

Vertės nustatymo data 2020-05-12

Žymėjimas	Pavadinimas	Kasmetinis vertės mažinimo koeficientas	Matavimo vienetas	Kiekis	Įkainojimo pagrindas	Vidutinė vieneto statybos vertė po indeksavimo, Eur	Atkūrimo kaštai (statybinė vertė), Eur	Nusidėvėjimas %	Atkuriamoji vertė, Eur	Vietovės pataisos koeficientas	Vidutinė rinkos vertė, Eur
1	2	3	4	5	6	7	8	9	10	11	12
1B4p	Administracinis pastatas	0.8	kub. m	24611	Modelis:17465	143	3519000	48	1830000		1088000
1B4p	Administracinis pastatas	0.8	kub. m	18958	NTK2020-2.5.10	142.91		48			
P	Pusrūšis	0.8	kub. m	5610	NTK2020-2.5.10	142.91		48			
1b1/p	Priestatas	0.8	kub. m	43	NTK2020-2.5.10.1	122.16		48			

Matinink

ROBERTA MOCK



* 1 1 1 4 4 5 3 7 2 1 *

UAB "Geodezijos linija", kodas: 302641399, adresas: Šiauliai, Aušros al. 66A

Matininkas(-) ROBERTA MOCK , kvalifikacijos pažym jimo Nr. 2M-M-2590, kontaktinis adresas (-ai): Šiauliai, Tilž s g. 82A, el. pašto adresas (-ai): roberta@geoline.lt, tel.: + 370 620 801
26**PASTATO PATALP PLOT EKSPLIKACIJA****Adresas** Šiauli m. sav. Šiauli m. Purien g. 48**Paskirtis** Administracin**Pavadinimas** Administracinis pastatas**Žym jimas plane** 1B4p**Kadastro duomen nustatymo data** 2020-05-12 **Unikalus numeris** 2995-6011-6010

Aukšto Nr.	Patalpos pažym jimas plane		Patalp pavadinimas	Bendras plotas m ²	Gyvenamosios paskirties patalp							Negyvenamosios paskirties patalp		
	1 simbolis	2 simbolis			Naudingasis plotas m ²	Iš to skai iaus				R si (pusr si) plotas m ²	Garaž plotas m ²	Pagrindinis plotas m ²	Pagalbinis plotas m ²	Naudingasis plotas m ²
						Gyvenamasis plotas m ²	Verslo plotas m ²	Pagalbinis naudingasis plotas m ²	Pagalbinis nenaudingasis plotas m ²					
1	2	3	4	5	6	7	8	9	10	11	12	13	14	15
P	P	1	Koridorius	47,84									47,84	
P	P	2	Pagalbin patalpa	3,52									3,52	
P	P	3	Pagalbin patalpa	4,40									4,40	
P	P	4	Pagalbin patalpa	5,61									5,61	
P	P	5	Pagalbin patalpa	7,90									7,90	
P	P	6	Pagalbin patalpa	7,31									7,31	
P	P	7	Elektros skydin	9,35									9,35	



* 1 1 1 4 2 7 0 7 4 1 *

1	2	3	4	5	6	7	8	9	10	11	12	13	14	15
P	P	8	Daiktini rodym saugykla	55,55								55,55		
P	P	9	Daiktini rodym saugykla	19,53								19,53		
P	P	10	Pagalbin patalpa	18,59									18,59	
P	P	11	Pagalbin patalpa	17,52									17,52	
P	P	12	Pagalbin patalpa	16,22									16,22	
P	P	13	Koridorius	63,69									63,69	
P	P	14	Koridorius	9,29									9,29	
P	P	15	Dokument saugykla	26,61								26,61		
P	P	16	Dušo patalpa	18,06									18,06	
P	P	17	Dokument saugykla	17,16								17,16		
P	P	18	Dušo patalpa	18,99									18,99	
P	P	19	Kabinetas	15,45								15,45		
P	P	20	Koridorius	27,37									27,37	
P	P	21	Tamb ras	2,12									2,12	
P	P	22	Koridorius	4,20									4,20	
P	P	23	Pagalbin patalpa	12,64									12,64	
P	P	24	Sanitarinis mazgas	2,46									2,46	
P	P	25	Pagalbin patalpa	6,73									6,73	
P	P	26	Tualetas	2,85									2,85	
P	P	27	Pagalbin patalpa	3,19									3,19	
P	P	28	Kabinetas	18,16								18,16		



* 1 1 1 4 2 7 0 7 4 1 *

1	2	3	4	5	6	7	8	9	10	11	12	13	14	15
P	P	29	Kabinetas	19,50								19,50		
P	P	30	Dokument saugykla	74,07								74,07		
P	P	31	Buitin patalpa	18,91									18,91	
P	P	32	Buitin patalpa	11,68									11,68	
P	P	33	Koridorius	4,47									4,47	
P	P	34	Techninis koridorius	13,70									13,70	
P	P	35	Pagalbin patalpa	1,14									1,14	
P	P	36	Pagalbin patalpa	1,14									1,14	
P	P	37	Koridorius	3,76									3,76	
P	P	38	Pagalbin patalpa	26,43									26,43	
P	P	39	Koridorius	3,96									3,96	
P	P	40	Pagalbin patalpa	7,04									7,04	
P	P	41	Pagalbin patalpa	33,72									33,72	
P	P	42	Koridorius	33,72									33,72	
P	P	43	Pagalbin patalpa	9,50									9,50	
P	P	44	Techninis koridorius	13,70									13,70	
P	P	45	Pagalbin patalpa	36,89									36,89	
P	P	46	Pagalbin patalpa	1,29									1,29	
P	P	47	Pagalbin patalpa	1,62									1,62	
P	P	48	Pagalbin patalpa	161,94									161,94	
P	P	49	Pagalbin patalpa	7,40									7,40	



* 1 1 1 4 2 7 0 7 4 1 *

1	2	3	4	5	6	7	8	9	10	11	12	13	14	15
P	P	50	Generatorin	10,64									10,64	
P	P	51	Šiluminis mazgas	31,16									31,16	
P	P	52	Koridorius	30,79									30,79	
P	P	53	Maisto išdavimo pagalbin patalpa	7,80									7,80	
P	P	54	Koridorius	4,63									4,63	
P	P	55	Dušo patalpa	2,54									2,54	
P	P	56	Tualetas	1,67									1,67	
P	P	57	Personalo r bin	21,09									21,09	
P	P	58	Pagalbin patalpa	4,76									4,76	
P	P	59	Pagalbin patalpa	3,13									3,13	
P	P	60	Koridorius	12,25									12,25	
P	P	61	Dušo patalpa - koridorius	21,65									21,65	
P	P	62	Pagalbin patalpa	6,88									6,88	
P	P	63	Koridorius	5,73									5,73	
Iš viso pusr syje (63 patalpos)				1112,61								246,03	866,58	
1	1	1	Tamb ras	67,29									67,29	
1	1	2	Kabinetas	18,58								18,58		
1	1	3	Kabinetas	18,04								18,04		
1	1	4	Kabinetas	17,95								17,95		
1	1	5	Kabinetas	19,89								19,89		
1	1	6	Kabinetas	16,95								16,95		



* 1 1 1 4 2 7 0 7 4 1 *

1	2	3	4	5	6	7	8	9	10	11	12	13	14	15
1	1	7	Kabinetas	17,96								17,96		
1	1	8	Kabinetas	17,63								17,63		
1	1	9	Koridorius	68,07									68,07	
1	1	10	Sanitarinis mazgas	5,79									5,79	
1	1	11	Poilsio patalpa	11,02								11,02		
1	1	12	Ginkl saugykla	6,83								6,83		
1	1	13	Laikino sulaikymo patalpa	14,91								14,91		
1	1	14	Laikino sulaikymo patalpa	16,79								16,79		
1	1	15	Laikino sulaikymo patalpa	15,65								15,65		
1	1	16	Laikino sulaikymo patalpa	15,38								15,38		
1	1	17	Koridorius	30,19									30,19	
1	1	18	Pagalbin patalpa	4,37									4,37	
1	1	19	Tamb ras	1,34									1,34	
1	1	20	Tualetas	11,38									11,38	
1	1	21	Apklauso kambarys	18,58								18,58		
1	1	22	Kabinetas	17,19								17,19		
1	1	23	Technologin patalpa	9,17								9,17		
1	1	24	Ginkl saugykla	7,32								7,32		
1	1	25	Ginkl saugykla	23,00								23,00		
1	1	26	Ginkl saugykla	10,59								10,59		
1	1	27	Kabinetas	55,95								55,95		



* 1 1 1 4 2 7 0 7 4 1 *

1	2	3	4	5	6	7	8	9	10	11	12	13	14	15
1	1	28	Kabinetas	11,94								11,94		
1	1	29	Tamburas	2,02									2,02	
1	1	30	Tualetas	4,94									4,94	
1	1	31	Budtojų padalinio patalpa	15,54								15,54		
1	1	32	Kratos patalpa	5,96								5,96		
1	1	33	Trumpalaikio sulaikymo patalpa	5,01								5,01		
1	1	34	Trumpalaikio sulaikymo patalpa	4,83								4,83		
1	1	35	Tualetas	1,76									1,76	
1	1	36	Medicininis procedūrų patalpa	9,34								9,34		
1	1	37	Sveikatos priežiūros specialisto patalpa	9,76								9,76		
1	1	38	Apklauso kabinetas	12,18								12,18		
1	1	39	Apklauso kabinetas	11,59								11,59		
1	1	40	Apklauso kabinetas	11,67								11,67		
1	1	41	Koridorius	98,30									98,30	
1	1	42	Infekcinio izoliatoriaus kamera	12,45								12,45		
1	1	43	Tualetas	2,16									2,16	
1	1	44	Kamera	8,23								8,23		
1	1	45	Kamera	8,28								8,28		
1	1	46	Kamera	15,57								15,57		
1	1	47	Maisto išdavimo patalpa	14,20								14,20		



* 1 1 1 4 2 7 0 7 4 1 *

1	2	3	4	5	6	7	8	9	10	11	12	13	14	15
1	1	48	Kamera	16,45								16,45		
1	1	49	Kamera	16,45								16,45		
1	1	50	Kamera	16,59								16,59		
1	1	51	Kamera	16,24								16,24		
1	1	52	Kamera	15,61								15,61		
1	1	53	Kamera	16,14								16,14		
1	1	54	Apklauso kabinetas	11,09								11,09		
1	1	55	Kamera	17,22								17,22		
1	1	56	Kamera	17,30								17,30		
1	1	57	Kamera	17,21								17,21		
1	1	58	Kamera	17,45								17,45		
1	1	59	Asmenini daikt saugykla	3,92								3,92		
1	1	60	Siuntini pr mimo patalpa	3,92								3,92		
1	1	61	Koridorius	18,55									18,55	
1	1	62	Pasimatymo patalpa	3,31								3,31		
1	1	63	Pasimatymo patalpa	3,26								3,26		
1	1	64	Pasimatymo patalpa	3,35								3,35		
1	1	65	Koridorius	9,43									9,43	
1	1	66	Koridorius	6,14									6,14	
Iš viso pirmame aukšte (66 patalpos)				1033,17								701,44	331,73	
2	2	1	Koridorius	23,42									23,42	



* 1 1 1 4 2 7 0 7 4 1 *

1	2	3	4	5	6	7	8	9	10	11	12	13	14	15
2	2	2	Kabinetas	25,00								25,00		
2	2	3	Kabinetas	16,62								16,62		
2	2	4	Kabinetas	19,65								19,65		
2	2	5	Kabinetas	18,57								18,57		
2	2	6	Kabinetas	18,44								18,44		
2	2	7	Kabinetas	18,41								18,41		
2	2	8	Kabinetas	37,10								37,10		
2	2	9	Kabinetas	17,70								17,70		
2	2	10	Koridorius	48,96									48,96	
2	2	11	Koridorius	36,15									36,15	
2	2	12	Kabinetas	8,02								8,02		
2	2	13	Kabinetas	8,13								8,13		
2	2	14	Kabinetas	16,99								16,99		
2	2	15	Kabinetas	18,90								18,90		
2	2	16	Kabinetas	17,22								17,22		
2	2	17	Kabinetas	14,79								14,79		
2	2	18	Koridorius	33,45									33,45	
2	2	19	Tualetas	4,75								4,75		
2	2	20	Tualetas	13,17								13,17		
2	2	21	Kabinetas	17,49								17,49		
2	2	22	Kabinetas	16,52								16,52		



* 1 1 1 4 2 7 0 7 4 1 *

1	2	3	4	5	6	7	8	9	10	11	12	13	14	15
2	2	23	Dokument saugojimo patalpa	26,87								26,87		
2	2	24	Sal	66,82								66,82		
2	2	25	Kabinetas	17,63								17,63		
2	2	26	Koridorius	76,25									76,25	
2	2	27	Kabinetas	18,10								18,10		
2	2	28	Kabinetas	18,23								18,23		
2	2	29	Kabinetas	17,73								17,73		
2	2	30	Kabinetas	18,21								18,21		
2	2	31	Saugaus eismo klas	37,79								37,79		
2	2	32	Poilsio patalpa	15,71								15,71		
2	2	33	Kabinetas	17,46								17,46		
2	2	34	Tualetas	10,81									10,81	
2	2	35	Tualetas	6,41									6,41	
2	2	36	Koridorius	33,71									33,71	
2	2	37	Kabinetas	14,99								14,99		
2	2	38	Kompiuteri klas	55,33								55,33		
2	2	39	Kabinetas	16,43								16,43		
2	2	40	Kabinetas	8,51								8,51		
2	2	41	Kabinetas	23,68								23,68		
2	2	42	Poilsio patalpa	11,21								11,21		
2	2	43	Kabinetas	18,36								18,36		



* 1 1 1 4 2 7 0 7 4 1 *

1	2	3	4	5	6	7	8	9	10	11	12	13	14	15
2	2	44	Kabinetas	18,12								18,12		
2	2	45	Kabinetas	17,78								17,78		
2	2	46	Kabinetas	18,07								18,07		
2	2	47	Kabinetas	18,22								18,22		
2	2	48	Kabinetas	17,40								17,40		
Iš viso antrame aukšte (48 patalpos)				1069,28								800,12	269,16	
3	3	1	Koridorius	24,29									24,29	
3	3	2	Kabinetas	11,72								11,72		
3	3	3	Kabinetas	12,20								12,20		
3	3	4	Koridorius	32,43									32,43	
3	3	5	Kabinetas	17,55								17,55		
3	3	6	Kabinetas	18,20								18,20		
3	3	7	Kabinetas	17,89								17,89		
3	3	8	Kabinetas	18,69								18,69		
3	3	9	Kabinetas	18,62								18,62		
3	3	10	Kabinetas	36,57								36,57		
3	3	11	Kabinetas	17,25								17,25		
3	3	12	Koridorius	52,55									52,55	
3	3	13	Kabinetas	17,18								17,18		
3	3	14	Kabinetas	16,88								16,88		
3	3	15	Kabinetas	17,97								17,97		



* 1 1 1 4 2 7 0 7 4 1 *

1	2	3	4	5	6	7	8	9	10	11	12	13	14	15
3	3	16	Kabinetas	17,69								17,69		
3	3	17	Kabinetas	14,75								14,75		
3	3	18	Koridorius	32,97									32,97	
3	3	19	Tualetas	4,67									4,67	
3	3	20	Tualetas	10,55									10,55	
3	3	21	Kabinetas	19,03								19,03		
3	3	22	Kabinetas	16,74								16,74		
3	3	23	Dokument saugojimo patalpa	18,74								18,74		
3	3	24	Dokument saugojimo patalpa	18,78								18,78		
3	3	25	Kabinetas	17,99								17,99		
3	3	26	Kabinetas	18,23								18,23		
3	3	27	Kabinetas	17,61								17,61		
3	3	28	Kabinetas	17,68								17,68		
3	3	29	Koridorius	64,79									64,79	
3	3	30	Kabinetas	18,26								18,26		
3	3	31	Kabinetas	18,34								18,34		
3	3	32	Kabinetas	18,32								18,32		
3	3	33	Kabinetas	18,24								18,24		
3	3	34	Kabinetas	18,43								18,43		
3	3	35	Kabinetas	18,78								18,78		
3	3	36	Poilsio patalpa	15,57								15,57		



* 1 1 1 4 2 7 0 7 4 1 *

1	2	3	4	5	6	7	8	9	10	11	12	13	14	15
3	3	37	Kabinetas	17,63								17,63		
3	3	38	Tualetas	11,05									11,05	
3	3	39	Tualetas	5,67									5,67	
3	3	40	Koridorius	33,33									33,33	
3	3	41	Kabinetas	15,15								15,15		
3	3	42	Kabinetas	17,71								17,71		
3	3	43	Kabinetas	17,30								17,30		
3	3	44	Kabinetas	18,27								18,27		
3	3	45	Kabinetas	23,81								23,81		
3	3	46	Kabinetas	11,62								11,62		
3	3	47	Kabinetas	23,76								23,76		
3	3	48	Daiktini rodym saugykla	10,22								10,22		
3	3	49	Kabinetas	18,44								18,44		
3	3	50	Kabinetas	17,90								17,90		
3	3	51	Kabinetas	17,91								17,91		
3	3	52	Kabinetas	18,25								18,25		
3	3	53	Kabinetas	17,88								17,88		
3	3	54	Kabinetas	17,36								17,36		
Iš viso tre iame aukšte (54 patalpos)				1059,41								787,11	272,30	
4	4	1	Koridorius	23,90									23,90	
4	4	2	Kabinetas	22,53								22,53		



* 1 1 1 4 2 7 0 7 4 1 *

1	2	3	4	5	6	7	8	9	10	11	12	13	14	15
4	4	3	Kabinetas	17,36								17,36		
4	4	4	Kabinetas	17,18								17,18		
4	4	5	Kabinetas	17,55								17,55		
4	4	6	Kabinetas	17,57								17,57		
4	4	7	Kabinetas	17,75								17,75		
4	4	8	Kabinetas	36,00								36,00		
4	4	9	Kabinetas	17,60								17,60		
4	4	10	Koridorius	75,62									75,62	
4	4	11	Kabinetas	25,03								25,03		
4	4	12	Buitin patalpa	16,79									16,79	
4	4	13	Buitin patalpa	17,64									17,64	
4	4	14	Buitin patalpa	17,56									17,56	
4	4	15	Kabinetas	14,27								14,27		
4	4	16	Koridorius	32,20									32,20	
4	4	17	Tualetas	4,75									4,75	
4	4	18	Tualetas	12,21									12,21	
4	4	19	Dušo patalpa	8,16									8,16	
4	4	20	Dušo patalpa	8,91									8,91	
4	4	21	Buitin patalpa	16,07									16,07	
4	4	22	Dokument saugykla	18,34								18,34		
4	4	23	Kabinetas	36,70								36,70		



* 1 1 1 4 2 7 0 7 4 1 *

1	2	3	4	5	6	7	8	9	10	11	12	13	14	15
4	4	24	Kabinetas	17,68								17,68		
4	4	25	Kabinetas	17,73								17,73		
4	4	26	Kabinetas	17,60								17,60		
4	4	27	Kabinetas	17,59								17,59		
4	4	28	Kabinetas	18,16								18,16		
4	4	29	Kabinetas	18,24								18,24		
4	4	30	Kabinetas	17,65								17,65		
4	4	31	Kabinetas	19,41								19,41		
4	4	32	Koridorius	83,83									83,83	
4	4	33	Poilsio patalpa	15,83								15,83		
4	4	34	Dušo patalpa	8,39									8,39	
4	4	35	Dušo patalpa	8,36									8,36	
4	4	36	Tualetas	10,32									10,32	
4	4	37	Tualetas	6,43									6,43	
4	4	38	Koridorius	32,26									32,26	
4	4	39	Kabinetas	15,22								15,22		
4	4	40	Kabinetas	17,02								17,02		
4	4	41	Kabinetas	17,77								17,77		
4	4	42	Kabinetas	17,86								17,86		
4	4	43	Kabinetas	24,70								24,70		
4	4	44	Koridorius	12,05									12,05	



* 1 1 1 4 2 7 0 7 4 1 *

1	2	3	4	5	6	7	8	9	10	11	12	13	14	15
4	4	45	Kabinetas	23,99								23,99		
4	4	46	Pasitarim kambarys	26,97								26,97		
4	4	47	Kabinetas	19,34								19,34		
4	4	48	Kabinetas	17,11								17,11		
4	4	49	Kabinetas	17,72								17,72		
4	4	50	Kabinetas	18,10								18,10		
4	4	51	Kabinetas	17,49								17,49		
Iš viso ketvirtame aukšte (51 patalpos)				1046,51								651,06	395,45	
Iš viso (282 patalpos)				5320,98								3185,76	2135,22	



DETALŪS METADUOMENYS

Dokumento sudarytojas (-ai)	Šiaulių apskrities vyriausiasis policijos komisariatas, Aušros al. 19, LT-76300 Šiauliai
Dokumento pavadinimas (antraštė)	ŠIAULIŲ APSKRITIES VYRIAUSIOJO POLICIJOS KOMISARIATO ADMINISTRACINIO PASTATO, ADRESU PURIENŲ G. 48, ŠIAULIAI, PUSRŪSIO PERDANGOS STIPRINIMO KAPITALINIO REMONTO TECHNINIO DARBO PROJEKTO PROJEKTAVIMO UŽDUOTIS
Dokumento registracijos data ir numeris	2025-01-24 Nr. 40-IL-820
Adresatas	–
Dokumentą derino	Šiaulių apskrities vyriausiojo policijos komisariato Aptarnavimo skyriaus Skyriaus vedėjas Ernestas Sirtautas
Veiksmo atlikimo data ir laikas	2025-01-23 12:00:08
Dokumentą derino	Šiaulių apskrities vyriausiojo policijos komisariato Viršininko pavaduotojas Nerijus Pupininkas
Veiksmo atlikimo data ir laikas	2025-01-23 17:13:57
Dokumentą pasirašė	Šiaulių apskrities vyriausiojo policijos komisariato Aptarnavimo skyriaus Patarėjas Jolanta Šimkienė
Veiksmo atlikimo data ir laikas	2025-01-24 09:12:50
Dokumentą tvirtino	Šiaulių apskrities vyriausiojo policijos komisariato Viršininkas Ramūnas Sarapas
Veiksmo atlikimo data ir laikas	2025-01-24 09:32:43
Registratorius	Šiaulių apskrities vyriausiojo policijos komisariato Viršininkas Ramūnas Sarapas
Veiksmo atlikimo data ir laikas	2025-01-24 09:32:44
Papildomi metaduomenys	Nuorašą suformavo 2025-01-24 Dokumentų valdymo sistema Avilys