



## LIETUVOS KARIUOMENĖS KARINIŲ ORO PAJĖGŲ AVIACIJOS BAZĖ

### KOP AB I ZONOS PASTATO NR. 1.36 ELEKTROS INSTALIACIJA IR PATALPŲ REMONTAS

#### I. BENDROSIOS NUOSTATOS IR PIRKIMO OBJEKTAS

1.1 Šis mažos vertės viešasis pirkimas (toliau – pirkimas) vykdomas skelbiamos apklausos būdu, naudojantis Centrinės viešųjų pirkimų informacinės sistemos (toliau – CVP IS) priemonėmis. Pirkimas atliekamas, vadovaujantis Lietuvos Respublikos viešųjų pirkimų įstatymu (toliau – VPI), Mažos vertės pirkimų tvarkos aprašu, patvirtintu Viešųjų pirkimų tarnybos (toliau – VPT) direktoriaus 2017 m. birželio 28 d. įsakymu Nr. 1S-97 „Dėl Mažos vertės pirkimų tvarkos aprašo patvirtinimo“ (toliau – Aprašas), Lietuvos Respublikos civiliniu kodeksu, kitais viešuosius pirkimus reglamentuojančiais teisės aktais bei pirkimo dokumentais. Visi tarp Sutarties šalių kilę ginčai ar nesutarimai, susiję su Sutartimi, sprendžiami derybų būdu, o nepavykus taip išspręsti ginčo, jis bus nagrinėjamas Lietuvos Respublikos teisės aktų nustatyta tvarka Lietuvos Respublikos teismuose pagal **Mokėtojo** (arba jeigu **Mokėtojas** Lietuvos kariuomenės padalinys „pagal juridinio asmens – Lietuvos kariuomenės“) buveinės vietą.

1.2. Pirkimo procedūrose lygiomis teisėmis gali dalyvauti visi fiziniai ir juridiniai asmenys, taip pat jungtinės veiklos (partnerystės) sutarties pagrindu veikianti ūkio subjektų grupė. Pasiūlymą teikianti ūkio subjektų grupė neprivalo įsteigti juridinio asmens.

1.3. Jei **Rangovas** veikia pagal jungtinės veiklos sutartį, asmenys, sudarę sutartį, pateikia bendrą pasiūlymą, kurį pasirašo visų jų įgaliotas asmuo arba visi jungtinės veiklos partneriai, ir yra solidariai atsakingi už pasiūlymą ir sutartį. Jungtinės veiklos sutartyje privalo būti numatyta, kad jungtinės veiklos šalys solidariai atsako Perkančiajai organizacijai už netinkamą viešojo pirkimo sutarties vykdymą ir / arba nevykdymą. Jungtinės veiklos sutarties šalys privalo paskirti vieną asmenį (partnerį) atsakingu, t. y. turinčiu teisę prisiimti įsipareigojimus **Rangovo** vardu. Be išankstinio raštiško Perkančiosios organizacijos sutikimo negali būti keičiami: jungtinės veiklos sutartis, jungtinės veiklos sutarties šalys (partneriai), vadovaujantysis partneris ir kitos sąlygos. **Rangovo** pasiūlymas nebus laikomas atitinkančiu pirkimo sąlygų reikalavimus, jeigu jungtinės veiklos sutartyje nebus numatyta ir reglamentuota jungtinės sutarties šalių (dalyvių) solidari atsakomybė. Lietuvos Respublikos civilinio kodekso nuostatos ir rėmimasis išimtinai jomis, nereguliuojant solidariosios atsakomybės jungtinės veiklos sutartyje, nėra pakankamas pagrindas laikyti, kad **Rangovo** pateikta jungtinės veiklos sutartis atitinka pirkimo sąlygose nustatytus reikalavimus.

1.4. Pirkimo dokumentai skelbiami CVP IS. Perkančiosios organizacijos ir **Rangovo** bendravimas ir keitimasis informacija vyksta naudojantis CVP IS priemonėmis. Elektroninėmis priemonėmis pasiūlymus gali teikti tik tie **Rangovai**, kurie yra registruoti CVP IS.

1.5. Lietuvos kariuomenės Karinių oro pajėgų Aviacijos bazė (toliau – perkančioji organizacija) atlieka pirkimą ir numato įsigyti **KOP AB I zonos pastato Nr. 1.36 elektros instaliaciją ir patalpų remontą** (toliau – darbai) pagal pridedamus dokumentus.

1.6. Pirkimo objektas į atskiras pirkimo dalis neskaidomas.

## II. PASIŪLYMO RENGIMAS, PATEIKIMAS IR KEITIMAS

2.1. Pirkimas atliekamas laikantis sąžiningumo, lygiateisiškumo, nediskriminavimo, skaidrumo, abipusio pripažinimo ir proporcingumo principų ir konfidencialumo bei nešališkumo reikalavimų.

2.2. Perkančiosios organizacijos neatmesti pasiūlymai vertinami pagal **kainos kriterijų** (bendra mažiausiai pasiūlyta darbų suma). Pasiūlymo suma Eur su PVM pateikiama du skaičiai po kableliu šimtųjų tikslumu, į pasiūlymo sumą turi būti įskaityti visi mokesčiai ir visos **Rangovo** išlaidos (**atvykimas adresu: Lakūnų g. 3, Šiauliai**) ir kitos sąlygos, būtinos pirkimo sutarties įvykdymui. **Rangovo** išlaidos, patirtos rengiant ir pateikiant pasiūlymus perkančiajai organizacijai, neatlyginamos. **Rangovas** teikdamas pasiūlymą sutinka su perkančiosios organizacijos pirkimo dokumentų sąlygomis.

2.3. Pasiūlymas privalo būti parengtas pagal pirkimo dokumentų **1 priedo formą**. Pateiktame **Rangovo** pasiūlyme, darbų kaina Eur su PVM privalo sutapti su pateiktos lokalinės sąmatos įkainių suma Eur su PVM. **Rangovas** privalo pateikti lokalinę sąmatą, visiems nurodytiems darbams **pagal darbu kiekio žiniaraštį**.

2.4. **Pasiūlymus su lokalinėmis sąmatomis** prašome siųsti **iki datos nurodytos CVP IS sistemoje**. Vėliau gauti pasiūlymai ir lokalinės sąmatos pateikti CVP IS priemonėmis nebus nagrinėjami.

2.5. **Rangovai** ir (ar) jų įgalioti atstovai nedalyvauja susipažinimo su pasiūlymais, pasiūlymų nagrinėjimo ir vertinimo procedūrose.

2.6. Atsakymai į **Rangovų** pateiktus klausimus perkančiajai organizacijai CVP IS priemonėmis, likus mažiau nei 2 kalendorinėms dienoms iki pasiūlymų pateikimo termino pabaigos, pateikiami nebus.

2.7. **Rangovas** lokalinę sąmatą parengia:

2.7.1. pagal **darbu kiekio sąrašą**, kuris nurodytas **sutarties projekto 1 priede**;

**Rangovo** pateikti lokalinės sąmatos darbų kiekiai, mato vienetai ir darbų kodai turi sutapti su darbų kiekiais, mato vienetais ir kodais kurie nurodyti **sutarties projekto 1 priede** darbų kiekio sąrašė.

2.7.2. **Darbų atlikimo vieta – Aviacijos bazė, adresu: Lakūnų g. 3, Šiauliai.**

2.7.3. **Darbus atlikti ne vėliau kaip iki 2025 – 09 - 30.**

2.7.4. **Numatoma sutarties vertė 80 000,00 Eur su PVM, viršijus šią sumą pasiūlymas bus atmestas.**

2.8. Perkančioji organizacija turi teisę pratęsti pasiūlymų pateikimo terminą. Apie naują pasiūlymų pateikimo terminą perkančioji organizacija paskelbia CVP IS bei praneša tik CVP IS priemonėmis prie pirkimo prisijungusiems **Rangovams**.

2.9. CVP IS priemonėmis pateiktą pasiūlymą **Rangovas** iki galutinio pasiūlymų pateikimo termino turi teisę pakeisti arba atšaukti. Toks pakeitimas arba pranešimas, kad pasiūlymas atšaukiamas, pripažįstamas galiojančiu, jeigu perkančioji organizacija jį gauna pateiktą CVP IS priemonėmis iki pasiūlymų pateikimo termino pabaigos. Norėdamas atsiimti ar pakeisti pasiūlymą, **Rangovas** CVP IS pasiūlymo lange spaudžia „Atsiimti pasiūlymą“. Norėdamas vėl pateikti atsiimtą ir pakeistą pasiūlymą, **Rangovas** turi jį pateikti iš naujo.

## III. PASIŪLYMO SĄLYGŲ PAAIŠKINIMAS IR PATIKSLINIMAS

3.1. Nesibaigus pasiūlymų pateikimo terminui, perkančioji organizacija turi teisę savo iniciatyva paaiškinti, patikslinti konkurso sąlygas. Bet kokia informacija, konkurso sąlygų paaiškinimai, pranešimai ar kitas perkančiosios organizacijos ir **Rangovo** susirašinėjimas yra vykdomas tik CVP IS susirašinėjimo priemonėmis (pranešimus gaus prie pirkimo prisijungę **Rangovai**).

3.2. Kai pateiktame pasiūlyme nurodoma neįprastai maža kaina, pirkimo organizatorius paprašo **Teikėjo** CVP IS susirašinėjimo priemonėmis per pirkimo organizatoriaus nurodytą terminą pagrįsti neįprastai mažą pasiūlymo kainą, įskaitant ir detalų kainų sudėtinių dalių pagrindimą. Perkančioji organizacija turi įvertinti riziką, ar **Teikėjas**, kurio pasiūlyme nurodyta neįprastai maža kaina, sugebės tinkamai įvykdyti pirkimo sutartį, bei užtikrinti, kad nebūtų sudaromos sąlygos konkurencijos iškraipymui. Perkančioji organizacija, vertindama ar **Teikėjo** pateiktame pasiūlyme nurodyta kaina yra neįprastai maža, vadovaujasi Viešųjų pirkimų įstatymo 57 straipsniu.

## VI. PIRKIMO SUTARTIS

4.1. Perkančioji organizacija sudaryti paprastojo remonto darbų rangos viešojo pirkimo–pardavimo sutartį (**pirkimo dokumentų Sutarties projektas 2 priedas**). pasiūlys tam dalyviui, kurio pasiūlymas bus pripažintas laimėjusiu. **Sutarties specialioji ir bendroji dalys nurodytos pirkimo dokumentų Sutarties projektas 2 priedas nurodytos esminės sąlygos nebus keičiamos.**

4.2. Jeigu dalyvis, kuriam buvo pasiūlyta sudaryti pirkimo sutartį ar preliminariąją sutartį, raštu atsisako ją sudaryti arba iki perkančiosios organizacijos nurodytos datos nepasirašo pirkimo sutarties ar preliminariosios sutarties, arba atsisako sudaryti pirkimo sutartį ar preliminariąją sutartį Viešųjų pirkimų įstatyme ir pirkimo dokumentuose nustatytais sąlygomis, laikoma, kad jis atsisakė sudaryti pirkimo sutartį ar preliminariąją sutartį, taip pat jeigu tiekėjas iki perkančiosios organizacijos nurodyto termino nepateikia pirkimo dokumentuose nustatyto pirkimo sutarties įvykdymo užtikrinimą patvirtinančio dokumento arba neįvykdo kitų pirkimo sutartyje nustatytų jos įsigaliojimo sąlygų, perkančioji organizacija siūlo sudaryti pirkimo sutartį ar preliminariąją sutartį dalyviui, kurio pasiūlymas pagal nustatytą pasiūlymų eilę yra pirmas po atsisakiusio dalyvio, jeigu tenkinamos Viešųjų pirkimų įstatymo 45 straipsnio 1 dalyje išdėstytos sąlygos.

4.3. Perkančioji organizacija pasilieka teisę nesudarinti sutarties nutrūkus finansavimui iš biudžeto.

## V. ŽALIOJO PIRKIMO REIKALAVIMAI

5.1. Perkančioji organizacija, vykdydama pirkimo procedūras ir sutarties galiojimo laikotarpio laikysis šių žaliojo pirkimo principų:

5.1.2. pirkimo procedūros ir jų dokumentacija bus rengiama ir siunčiama dalyviams dėl pasiūlymų pateikimo tik elektroninėmis priemonėmis;

5.1.3. sutartis tarp perkančiosios organizacijos ir laimėjusio dalyvio bus pasirašoma elektroniniu parašu;

5.1.4. sąskaitos ir kiti dokumentai susiję su sutarties vykdymu bus teikiami tik elektroninėmis priemonėmis;

5.1.5. Vadovaujantis 2022 m. gruodžio 13 d. Lietuvos Respublikos Aplinkos ministro įsakymo Nr. D1-401 „Dėl aplinkos apsaugos kriterijų taikymo, vykdant žaliuosius pirkimus, tvarkos aprašo patvirtinimo“ reikalavimus atitinkančius pirkimo dokumentų Sutarties projekto 3 priedo nustatytus reikalavimus.

## VI. PASIŪLYMŲ NAGRINĖJIMAS IR PATEIKTŲ DOKUMENTŲ ATMETIMO PRIEŽASTYS

### 6.1. Perkančioji organizacija pasilieka teisę atmesti pasiūlymus, jei **rangovo**:

6.1.1. pasiūlyme nurodyta kaina per didelė ir perkančiajai organizacijai nepriimtina;

6.1.2. lokalinėje sąmatoje pateikti darbų kiekiai nesutaps su **Užsakovo** darbų kiekiais nurodytais darbų kiekių sąrašuose;

6.1.3. lokalinėje sąmatoje pateikti darbų mato vienetai nesutaps su **Užsakovo** darbų mato vienetais nurodytais darbų vienetais sąrašuose;

6.1.4. lokalinėje sąmatoje pateikti darbų kodai nesutaps su **Užsakovo** darbų kodais nurodytais darbų kodais sąrašuose;

6.1.4. pateiktose sąmatose nėra nurodyti darbų kiekiai;

6.1.5. pateiktose sąmatose nėra nurodyti darbų mato vienetai;

6.1.6. pateiktose sąmatose nėra nurodyti darbų kodai;

6.1.7. buvo pasiūlyta neįprastai maža kaina ir **rangovas**, **Užsakovo** prašymu nepateikė raštiško kainos sudėtinių dalių pagrindimo arba kitaip nepagrindė neįprastai mažos kainos;

6.1.8. pasiūlymas buvo pateiktas ne perkančiosios organizacijos nurodytais elektroninėmis priemonėmis (CVP IS);

6.1.8. pateikta pasiūlymo suma Eur su PVM nesutampa su pateiktos lokalinės sąmatos suma Eur su PVM.

6.1.9. pateikė daugiau nei vieną pasiūlymą (atmetami visi **rangovo** pasiūlymai);

6.1.10. **rangovo/subrangovo**, ūkio subjekto, kurio pajėgumais remiamasi, tiekėjo siūlomų prekių (įskaitant jų sudedamąsias dalis) gamintojas ar juos kontroliuojantys fiziniai ar juridiniai asmenys, ar teikiamų paslaugų kilmė nebūtų iš šių valstybių ar teritorijų: Rusijos Federacija, Baltarusijos Respublika, Ukrainos teritorijos dalys – aneksuotas Krymas ir kitos Ukrainos vyriausybės nekontroliuojamos teritorijos, Moldovos Respublikos vyriausybės nekontroliuojama Padniestrės teritorija, Sakartvelo vyriausybės nekontroliuojamos Abchazijos ir Pietų Osetijos teritorijos.

**6.2. rangovas:**

6.2.1. pateikė netikslus, neišsamius ar klaidingus dokumentus, ar duomenis apie atitiktį pirkimo dokumentų reikalavimams, arba šių dokumentų ar duomenų trūksta ir perkančiajai organizacijai paprašius, vadovaujantis Viešųjų pirkimų įstatymo 45 straipsnio 3 dalimi, nepažeidžiant lygiateisiškumo ir skaidrumo principų šiuos dokumentus ar duomenis patikslinti, papildyti arba paaiškinti per jos nustatytą protingą terminą, to nepadarė.

6.2.2. per perkančiosios organizacijos nurodytą terminą neištaisė aritmetinių klaidų ir (ar) nepaaiškino pasiūlymo;

6.2.3. yra nepatikimų teikėjų sąrašė.

**PASIŪLYMAS  
DĖL PAPRASTOJO REMONTO DARBŲ PIRKIMO**

\_\_\_\_\_  
(Data)

\_\_\_\_\_  
(Vieta)

<i>Rangovo pavadinimas</i>	
<i>Rangovo registracijos adresas</i>	
<i>Rangovo buveinės adresas</i>	
<i>Įmonės kodas</i>	
<i>Įmonės PVM kodas</i>	
<i>Už pasiūlymą atsakingo asmens pareigos vardas, pavardė</i>	
<i>Telefono numeris</i>	
<i>Fakso numeris</i>	
<i>El. pašto adresas</i>	
<i>Atsiskaitomosios sąskaitos numeris</i>	
<i>Bankas (banko pavadinimas)</i>	
<i>Banko kodas</i>	
<i>PVM mokėtojo kodas</i>	
<i>Sutartį pasirašančio asmens pareigos, vardas, pavardė (jeigu sutartį pasirašys ne įmonės direktorius bus reikalingas įgaliojimas kuris pateikiamas kartu su pasiūlymu)</i>	
<i>Už sutarties vykdymą atsakingo asmens pareigos, vardas, pavardė</i>	
<i>Telefono numeris</i>	
<i>El. pašto adresas</i>	

*Pastaba: teikdamas pasiūlymą sutinku, kad lentelėje pateikti asmenų duomenys (vardas, pavardė, telefono numeriai, elektroninio pašto adresai) bus naudojami sutarčiai sudaryti ir pašto korespondencijai siųsti.*

**INFORMACIJA APIE SUBTEIKĖJUS**

*(pildoma, jei tiekėjas pasitelkia subteikėjus)*

*/Pastaba. Pildoma, jei tiekėjas ketina pasitelkti subteikėją (-us),*

Subteikėjo (-ų) ar subteikėjo (-ų) pavadinimas (-ai)	
Subteikėjo (-ų) ar subteikėjo (-ų) adresas (-ai)	
Įsipareigojimų dalis (procentais), kuriai ketinama pasitelkti subteikėją (-us) ar subteikėjo (-ų)	

## PASIŪLYMO KAINA

Pasiūlymo kaina nurodoma užpildant pateikta lentelę:

Pavadinimas	Suma Eur be PVM	Suma Eur su PVM
1.	2.	3.*
<b>KOP AB I zonos pastato Nr. 1.36 elektros instaliacija ir patalpų remontas</b>		

*Patvirtiname, kad į pasiūlymo kainą yra įskaičiuotos visos išlaidos ir visi mokesčiai, kurie bus susiję su paprastojo remonto darbų rangos viešojo pirkimo–pardavimo sutarties įvykdymu*

\* 3 stulpelyje „Suma Eur su PVM“ pateikiama kaina, nurodant 2 (du) skaičius po kablelio.

\* Jei 3 stulpelyje „PVM“ nepildomas, nurodomos priežastys, dėl kurių PVM nemokamas.

\* Pasiūlymas galioja 60 kalendorines dienas nuo jo pateikimo.

**PASTABA:** Vadovaujantis Lietuvos Respublikos krašto apsaugos ministro 2009 m. vasario 9 d. įsakymu Nr. V-107 „Dėl Transporto priemonių, jose esančių asmenų, karių ir tarnybos ar darbo santykiais su krašto apsaugos sistema susijusių asmenų, lankytojų įleidimo ir jų turimų daiktų (nešulių) patikros, prieš jiems patenkant į karines teritorijas, taisyklių patvirtinimo“ bus vykdoma atvykstančių transporto priemonių, jose esančių asmenų, lankytojų jų turimų daiktų (nešulių) patikros, prieš jiems patenkant į karinę teritoriją.

## KONFIDENCIALI INFORMACIJA

Eil. Nr.	Pateikto dokumento pavadinimas
1.	
2.	

Pasiūlyme rangovas turi aiškiai nurodyti, kuri pasiūlymo informacija yra konfidenciali, vadovaujantis VPI 20 straipsniu. Jeigu perkančiajai organizacijai kyla abejonių dėl rangovo pasiūlyme nurodytos informacijos konfidencialumo, ji privalo prašyti rangovo įrodyti, kodėl nurodyta informacija yra konfidenciali. Jeigu rangovas nepateikia tokių įrodymų arba pateikia netinkamus įrodymus, laikoma, kad tokia informacija yra nekonfidenciali.

Pasirašydamas šį pasiūlymą, tvirtintu, kad:

1. pasiūlyme pateikti duomenys yra tikri;
2. sutinku su visomis pirkimo dokumentuose nustatytomis sąlygomis;

\_\_\_\_\_  
(Rangovo arba įgalioto asmens  
pareigų pavadinimas)

\_\_\_\_\_  
(Parašas)

\_\_\_\_\_  
(Vardas ir pavardė)

**PAPRASTOJO REMONTO DARBŲ RANGOS VIEŠOJO PIRKIMO–PARDAVIMO  
SUTARTIS**

**I. SPECIALIOJI DALIS**

Šiauliai

Lietuvos kariuomenės Karinių oro pajėgų Aviacijos bazė (toliau – Aviacijos bazė), atstovaujama Karinių oro pajėgų Aviacijos bazės vado Eligijaus Rukšnaičio, veikiančio pagal Aviacijos bazės nuostatus, patvirtintus krašto apsaugos ministro 2022 m. liepos 22 d. įsakymu Nr. V-554 „Dėl Lietuvos kariuomenės Karinių oro pajėgų ir jų struktūrinių vienetų nuostatų patvirtinimo“ (toliau – **Užsakovas**), ir \_\_\_\_\_ atstovaujama \_\_\_\_\_, veikiančio pagal įmonės įstatus (toliau – **Rangovas**), toliau kartu šioje sutartyje vadinami „Šalimis“, o kiekvienas atskirai – „Šalimi“, vadovaudamosi Lietuvos Respublikos viešųjų pirkimų įstatymu ir Viešųjų pirkimų tarnybos direktoriaus 2017 m. birželio 28 d. įsakymu Nr. 1S-97 sudarė šią paprastojo remonto darbų rangos viešojo pirkimo–pardavimo sutartį, toliau vadinamą „Sutartimi“, ir susitarė dėl toliau išvardytų sąlygų.

**1. Sutarties objektas**

**Rangovas** įsipareigoja savo jėgomis, medžiagomis, rizika ir atsakomybe pagal teisės aktuose, Sutartyje ir jos prieduose nustatytus reikalavimus atlikti **KOP AB I zonos pastato Nr. 1.36 elektros instaliacija ir patalpų remontą** nurodytus Sutarties prieduose, o **Užsakovas** įsipareigoja priimti tinkamai atliktus darbus už juos sumokėti **Rangovui** Sutartyje ir jos prieduose nustatyta tvarka ir sąlygomis.

**2. Darbų kaina/kainodaros taisyklės**

Bendra konkurso būdu nustatyta Sutartyje ir jos prieduose nurodytų darbų kaina ----- Eur su PVM.

**3. Mokėjimo sąlygos**

3.1. Priėmus iš **Rangovo** kokybiškai atliktus remonto darbus, **Užsakovas** įsipareigoja sumokėti už juos per 30 (trisdešimt) kalendorinių dienų po sąskaitos faktūros gavimo ir darbų atlikimo akto pasirašymo dienos.

3.2. PVM sąskaitas faktūras **Rangovas** pateikia informacinės sistemos „SABIS“ priemonėmis. **Rangovas** sąskaitoje nurodo **Užsakovo** (LK KOP Aviacijos bazės) ir **Mokėtojo** (Lietuvos kariuomenės) rekvizitus, kurie nurodyti **Sutarties specialiosios dalies 13 punkte**.

**4. Darbų atlikimo vieta, terminai ir sąlygos**

4.1. Darbų atlikimo vieta – Aviacijos bazė: adresu – Lakūnų g. 3, Šiauliai.

4.2. Darbus atlikti nevēliau kaip iki **2025-09-30**.

4.3. **Rangovas** vadovaujantis Sutarties bendrosios dalies 9.1 papunkčiu ne vēliau kaip per 14 k. d. d. su **Užsakovu** (*asmeniu atsakingu už Sutarties vykdymo ir teikiamų paslaugų, atliktų remonto darbų kokybės kontrolę*) suderina ir pasirašo darbų atlikimo grafiką Sutarties 6 priede, kuris tampa neatsiejama sutarties dalimi.

4.4. Vēluojant **Rangovui** atlikti darbus pagal pasirašytą darbų atlikimo grafiką Sutarties 6 priede, bus taikomas Sutarties bendrosios dalies 8.1.2. papunkčio nustatytos sąlygos.

4.5. Vēluojant **Rangovui** pradėti arba baigti darbus, pagal šios Sutarties 6 priedo, nustatytu terminu, taikomas sutarties bendrosios dalies 11.2.1. papunkčio sąlygos.

4.6. **Rangovas** pagal Sutarties sąlygas savo rizika ir savo priemonėmis bei jėgomis atlieka darbus. **Rangovas** kompensuoja **Užsakovui** komunalinių paslaugų (elektros energijos, vandentiekio, šiukšlių išvežimo ir pan.) išlaidas, patirtas dėl **Rangovo** vykdomų darbų.

**5. Papildomi darbai**

Taikomos sąlygos, numatytos Sutarties bendrosios dalies 2.9 punkte.

**6. Kitos šalių teisės ir pareigos**

Šalių teisės ir pareigos nurodytos Sutarties bendrosios dalies 3 ir 4 punktuose.

<p><b>7. Šalių atsakomybė</b> Šalių atsakomybė nurodyta Sutarties bendrosios dalies 8 punkte.</p>
<p><b>8. Sutarties galiojimas, pratęsimas</b> 8.1. Sutartis įsigalioja vadovaujanti sutarties bendrosios dalies 9.1 punktu ir galioja iki <b>2025-10-10</b>, o finansinių ir garantinių įsipareigojimų atžvilgiu iki visiško šių įsipareigojimų įvykdymo. 8.2. Sutarties pratęsimas – nenumatomas.</p>
<p><b>9. Sutarties įvykdymo užtikrinimas</b> – nenumatytas.</p>
<p><b>10. Kitos nuostatos</b> <b>10.1. Rangovas</b> prieš pradėdamas vykdyti remonto darbus, jei yra poreikis vartoti iš <b>Užsakovo</b> balanse esamo tinklo elektros energija, remonto darbams atlikti, pateikia dokumentą (prašymą) <b>Užsakovo</b> atstovui atsakingam už sutarties kontrolę. <b>Rangovas</b> prašyme nurodo: a. elektros skaitiklio modelį; (jei yra) b. elektros skaitiklio markę; (jei yra) c. elektros skaitiklio numerį; (jei yra) d. elektros skaitiklio pradinius rodmenys; e. elektros energijos galingumo poreikį; f. atstovą atsakingą už „Elektros energijos tiekimo–vartojimo sutartis“ pasirašymą. <b>10.2. Rangovas</b> sutarties galiojimo laikotarpio laikysis šių žaliuojo pirkimo principų: <b>10.2.1.</b> Sąskaitos ir kiti dokumentai susiję su sutarties vykdymu bus teikiami tik elektroninėmis priemonėmis. <b>10.2.2.</b> Vadovaujantis 2022 m. gruodžio 13 d. Lietuvos Respublikos Aplinkos ministro įsakymo Nr. D1-401 „Dėl aplinkos apsaugos kriterijų taikymo, vykdamas žaliuosius pirkimus, tvarkos aprašo patvirtinimo“ reikalavimus atitinkančius pirkimo dokumentų Sutarties 3 priede nustatytus reikalavimus.</p>
<p><b>11. Kitos nuostatos</b> <b>Užsakovas</b>, asmeniui atsakingu už Sutarties vykdymo ir teikiamų paslaugų, atliktų remonto darbų kokybės kontrolę, skiria _____ tel. _____, el. paštas _____.</p>
<p><b>12. Sutarties priedai</b> 12.1. 1 priedas „Darbų kiekio sąrašas“; 12.2. 2 priedas „Statinio paprastojo remonto darbų kiekio žiniaraštis“; 12.3. 3 priedas „Techninė charakteristika“ 12.4. 4 priedas „Brėžinys“ 12.5. 5 priedas „Lokalinė sąmata“ (<b>pateikta rangovo</b>)“ ; 12.6. 6 priedas „Darbų atlikimo grafikas“ 12.7. 7 priedas „Darbuotojų, atliekančių darbus svarbiuose kariniuose objektuose, elgesio instrukcija“; 12.8. 8. priedas „Dėl patekimo į aviacijos bazės teritoriją“</p>

<b>13. Užsakovo rekvizitai</b>	<b>14. Rangovo rekvizitai</b>
LK KOP Aviacijos bazė	xxxxxxx
Kodas 300058177	Adresas: xxxxxxxx
Adresas: Lakūnų g. 3, LT-77103 Šiauliai	Kodas: xxxxxxxx
Tel. (8 41) 592 144	Bankas: xxxxxxxx
Faksas (8 41) 592 192	Banko kodas: xxxxxxxx
<b>Mokėtojas</b>	A. s. xxxxxxxxxxxx
Lietuvos kariuomenė	
Įm. kodas 188732677	
PVM mok. kodas LT887326716	
Šv. Ignoto 8, LT-01144 Vilnius	
Bankas: Lietuvos Respublikos finansų ministerija	
Banko kodas: 40 400	
A. s.: LT62 40400 63610 001175	
Informacijos teikėjas	Informacijos teikėjas: xxxxxxxx
El. p.	El. pašto adresas: xxxxxxxx
Tel. mob. +370	Tel. mob. +370

**UŽSAKOVO** vardu  
Aviacijos bazės vadas

**RANGOVO** vardu

Eligijus Rukšnaitis

## DARBŲ KIEKIŲ SĄRAŠAS

Sudaryta pagal 2024.04 kainas

SAMATA

Statinių  
grupė

20250121 KOP AB PASTATAS 1.36

Statinyš

1 AB PASTATAS 1.36

Žiniaraštis

1 PASTATO 1.36 REMONTAS

2025.02.06

Lapas 1

Sqm. eil.	Darbo kodas	Darbų ir išlaidų aprašymai	Mato vienetas	Kiekis
<b>1 Remonto darbai</b>				
1	N46-148	Medinių denginių ant ilginių, apsauginio ir darbinio pakloto išardymas mūriniuose pastatuose	100m2	1.0
2	F46-1-2	Betono konstrukcijų ardymas ir statybinio laužo išvežimas 10 km atstumu, pakraunant rankiniu būdu	m3	10.0
3	N46-37	Angų pramušimas plytų konstrukcijose, kai angos didelės iki 1000 mm	m3	2.0
4	F1-1-1	Mechanizuotas grunto kasimas, suverčiant į sankasą	100 m3	0.2
5	F5-2	Gręžtiniai monolitinio gelžbetonio pamatai	m3	4.0
6	F6-1-2	Monolitiniai betono kiti pamatai (mažų apimčių)	m3	3.0
7	N11-10	Skaldos pasluoksnis ant grunto, vežant medžiagas karučiais	m3	5.0
8	N1P-0801	Grunto tankinimas mažosios mechanizacijos priemonėmis, kai gruntas išlyginamas rankiniu būdu (I-II grupės gruntas)	100m3	0.1
9	N11P-0103	Posluoksnių įrengimas grindims mažosios mechanizacijos priemonėmis, kai smėlio sluoksnio storis 100 mm	100m2	0.94
10	N11-32-1	Grindų hidroizoliacija, paklojant polietilenu plėvele	100m2	0.94
11	N26P-1101	Grindų ant grunto šiltinimas, naudojant putų polistireno plokštes, kai izoliacijos sluoksnio storis 100 mm	100m2	0.94
12	N9P-0406	Plėvelinės izoliacijos įrengimas, naudojant garo izoliacinę plėvelę	100m2	0.94
13	F11-3-18	Armuotos, šlifotos 100 mm storio betoninės grindys, paduodant betoną siurbliu	100m2	0.94
14	F9-12-4	Dvisluoksnių gipskartonio pertvarų su metaliniu karkasu ir 50mm izoliacijos sluoksniu įrengimas	100m2	0.45
15	N26-201	Sienų apšiltinimas 6 cm storio mineralinės vatos plokštėmis dviem sluoksniais, pritvirtinant plastmasiniais laikikliais	m3	1.0
16	N9-16	Rėminiai karkasai, dežinio skerspjūvio "Orsk" tipo	t	0.5
17	N6-166	Ankerinių varžtų su armatūros ryšiais iki 4kg masės įstatymas į betonuojamas konstrukcijas	t	0.01
18	R62P-2203	Metalinio karkaso montažinių kampų (laikiklių) montavimas sienų šiltinimui, tvirtinant dviem sraigtais	vnt.	100.0
19	R62P-2204	Metalinio karkaso plonasienų laikandžių profilių montavimas, tvirtinant prie montažinių kampų, sienų šiltinimui, kai profilių skerspjūvis T	100m	1.28
20	N21-163	Metallinių pavienių atraminių konstrukcijų iki 10kg masės montavimas prie kolonų, sąramų varžtais	t	0.5
21	F9-8-1	Išorės sienų, apšiltintų 100 mm storio izoliacija, įrengimas, aptaisant išorę profiliuotais lakštais, neaptaisant vidaus	m2	55.0
22	N26-194	Sienų apšiltinimas 5 cm storio mineralinės vatos plokštėmis, nekljuojant	m3	8.1
23	N15-104-12	Apšiltintų sienų plonasluoksnis tinkas, tvirtinant tinkelį smeigėmis ir apdalinant 3,0 mm storio struktūriniu tinku	100m2	0.06

Sam. eil.	Darbo kodas	Darbų ir išlaidų aprašymai	Mato vienetas	Kiekis
24	N15-243-3	Sienų, apdailintų struktūriniu tinku, dažymas fasadiniais dažais du kartus	100m2	0.06
25	R3-49	Inventorinių pastolių įrengimas ir išardymas	100m2	1.28
26	N12-139	Fasadų konstrukcijų (išorės palangių, balkonų) apskardimas, neįrengiant lietvamzdžių	100m2	0.12
27	N12-144-7	Palangių nuolajų tvirtinimas	m	4.8
28	N9-355	Vitrinių karkasų (rėmų) iš lengvų metalinių profilių montavimas, tvirtinant prie metalinių konstrukcijų	100m2	0.08
29	N9-218	Lengvų profilių metalinio karkaso tvirtinimas prie paviršių	100m	2.84
30	N15-85-3	Sienų apdaila gipso kartono plokštėmis, prisukant medsraigčiais ir užtaisant siūles bei aptaisant angokraščius	100m2	1.62
31	N15-189-4	Sienų nutinkuotų "Vetonit" arba aptaisytų gipso kartono plokštėmis pirmas glaistymas "KR" glaistu	100m2	1.8
32	N15-189-5	Sienų nutinkuotų "Vetonit" arba aptaisytų gipso kartono plokštėmis sekantis glaistymas "KR" glaistu	100m2	1.8
33	N15P-0203	Sienų vidinių paviršių pagrindo gruntavimas sukibimą gerinančiais gruntais voleliu	100m2	1.8
34	F15-6-2	Paviršių (sienų, grindų ir pan.) labai geras dažymas, paruošiant paviršių	100m2	1.8
35	N21-247	Elektrinių šildymo prietaisų montavimas	vnt	7.0
36	N46-25	Sienų atskirų vietų mūrijimas ir angų užtaisymas, kai mūro tūris vienoje vietoje iki 5 m3, kai angos stačiak. formos	m3	2.0
37	N15P-0301	Sienų vidinių paviršių aptaisymas keraminėmis plytelėmis, kai siūlių plotis iki 5 mm, plytelės plotas iki 0,012 m2	m2	43.0
38	N15P-0209	Grindų paviršių pagrindo gruntavimas sukibimą gerinančiais gruntais voleliu	100m2	0.94
39	N11-110-1	Keraminių plytelių danga su praplatintomis siūlėmis, klijuojant "Atlas" klijais	m2	94.0
40	N11-182-1	Keraminių plytelių grindjuostės, klijuojant	100m	0.7
41	N34-35-1	Akustinių pakabinamų lubų įrengimas, kai metalo konstrukcija "Armstrong" firmos, o plokštės firmos "Colotex"	m2	75.0
42	N21P-0705	Vidaus apšvietimo halogeninių lempų šviestuvų montavimas pakabinamų lubų angose ( be žeminančių transformatorių)	vnt.	18.0
43	F10-3-6	Plastiko langai varstomi su palangėmis (m2 bloko)	m2	9.9
44	N16P-1008	Plautuvių su vandens maišytuvais, tvirtinamų prie sienų, montavimas (vieno skyriaus plautuvės)	kompl.	2.0
45	N18-165	Iki 200 l talpos tūrinio šildytuvo montavimas	vnt.	2.0
46	N16-114	Vidaus vandentiekio vamzdžių tiesimas iš polietileningų vamzdžių, kurių skersmuo iki 50 mm (gaminant ruošinius objekte)	m	26.0
47	N21-198	Jungiklio montavimas, kai instaliacija paslėptoji	100vnt	0.08
48	N21-205	Rozečių montavimas, kai instaliacija paslėptoji	100vnt	0.54
49	N12-144-1	Lietvamzdžių surinkimas - sujungimas ir tvirtinimas, dirbant ant pastolių	m	8.0
50	R23-65	Statybinių šiukšlių išvežimas 10 km atstumu automobiliais-savivarčiais, pakraunant ekskavatoriais 0,25 m3 talpos kaušais	t	26.0
51	N2P-0302	Metalinių durų blokų montavimas metalinio karkaso angose , kai aklinų durų blokų plotas iki 2 m2	m2	12.0
52	N21-540	El. instaliacijos plastikinių kanalų iki 100x60 mm skersmens montavimas, tvirtinant prie betono sienos	100m	0.68
53	N21-543	Instaliacijos prietaisų (kištukinių lizdų, jungiklių) montavimas plastikiniuose kanaluose	100vnt	0.18
54	N50-394	Kompiuterinio kištukinio lizdo montavimas	vnt.	24.0
55	R61P-2720	Silpnų srovių kabelio tiesimas tap nuotolinio duomenų nuskaitymo sistemos elementų (tiesimas instaliaciniuose mini kanaluose)	100m	2.4
56	N21P-0327	Elektros instaliacijos laidų, kabelių iki 16 mm2 skerspjūvio ploto tiesimas plastikiniuose kanaluose.PRITAIKYTA. Kabelio 3x1,5 mm2 tiesimas.	100m	2.6
57	N21P-0327	Elektros instaliacijos laidų, kabelių iki 16 mm2 skerspjūvio ploto	100m	2.4

Sąm. eil.	Darbo kodas	Darbų ir išlaidų aprašymai	Mato vienetas	Kiekis
		tiesimas plastikiniuose kanaluose.PRITAIKYTA. Kabelio 3x2,5 mm <sup>2</sup> tiesimas		
58	N21P-0405	Galios automatiųjų jungiklių montavimas spintose (dėžėse), kai nominali srovė iki 100 A	vnt.	10.0
59	N21-560	12 modulių paskirstymo skydelių surinkimas ir montavimas, tvirtinant medstraigčiais	vnt	1.0
60	N21P-0327	Elektros instaliacijos laidų, kabelių iki 16 mm <sup>2</sup> skerspjūvio plotu tiesimas tinkuotu arba mediniu pagrindu, tvirtinant apkabėėmis.PRITAIKYTA. Kabelio 5x4 mm <sup>2</sup> tiesimas.	100m	0.4
61	R23-41	Skylių vamzdynamics iškirtimas betoninėse sienose arba grindyse, kai konstrukcijos storis 220 mm	vnt	8.0
62	N16-41	Flanš.ventilių, sklendžių, vožtuvų, kurių D iki 50mm, prijung.flanš.su privir.atvamzdžiu	vnt	8.0
63	N16-114-1	Vidaus vandentiekio vamzdyno tiesimas iš polietil. vamzdžių, kurių D iki 32 mm, klojant kanaluose	m	41.0
64	N16-138	Plast.kanalizac.vamzdžių, kurių D 50-100mm, tiesimas	m	15.0
65	R61P-2637	Unitazų keitimas, kai unitazai su prijungtais nuplovimo bakėiais	vnt.	1.0
66	N46-176	Ruloninių polimerinių dangų išardymas	100m <sup>2</sup>	0.47
67	R19-27	Maišytuvų su dušo įranga keitimas	vnt	1.0
68	N10-183	Pertvarų iš plokščių iki 5m <sup>2</sup> plotu surinkimas	m <sup>2</sup>	4.8
69	N46-186	Medinių lentinių grindų išardymas	100m <sup>2</sup>	0.4
70	N1P-0801	Grunto tankinimas mažosios mechanizacijos priemonėmis, kai gruntas išlyginamas rankiniu būdu( I-II grupės gruntas)	100m <sup>3</sup>	0.1
71	N8-173	Stiklo blokų pertvaros demontavimas	100m <sup>2</sup>	0.08
72	N46-134	Mūrinių sienų išardymas be plytų atrinkimo	m <sup>3</sup>	4.8
73	N46-184	Medinių durų angų užpildymo išardymas mūro sienose, nukapojant tinką	100m <sup>2</sup>	0.08
74	R24-11	Esamų pastatų sienose surenkamų sąramų iki 0.1t svorio įrengimas rankiniu būdu,iškertant vagas pneumo plaktuku	m <sup>3</sup>	0.08
75	R21-27	Šviestuvų, kabinamų ant kablių ar pakabų, demontavimas	100vnt	0.1
76	R21-34	Jungiklių, perjungiklių, rozečių demontavimas	100vnt	0.2
77	N11P-0102	Posluksnių įrengimas grindims mechanizuotai,kai skaldos sluoksnio storis 100 mm	100m <sup>2</sup>	0.47
78	N20-838	Kanalinio ventilatoriaus iki 3 kg masės montavimas apvaliuose ortakiuose	vnt.	1.0
79	N20-802	Ortakiai plieninių sraigtnių vamzdžių, kai skersmuo iki 315 mm	m	8.0
80	N20P-0207	Difuzorių montavimas, kai jungties skersmuo iki 160 mm	vnt.	2.0
81	N17-13	Trapo, kurio skersmuo 50mm, montavimas	kompl.	1.0
82	N21P-0507	Šildymo kabelių kilimėlių klojimas grindyse, kai šildomų grindų plotas iki 5 m <sup>2</sup> (kilimėlio plotas)	100m <sup>2</sup>	0.025
83	N21P-0504	Šildymo kabelių montavimas betono grindyse, naudojant montavimo juostas, kai šildomų grindų plotas iki 5 m <sup>2</sup> (kabelio ilgis)	100m	0.08
84	N21-589	Šildymo kabelių sistemos termostatų montavimas potinkinėje dėžutėje	vnt	1.0

**Sutarties projekto  
2 priedas**

**STATINIO PAPRASTOJO REMONTO DARBŲ KIEKIO ŽINIARAŠTIS**

1. Aviacijos bazės I zonos pastate Nr. 1.36, Lakūnų g. 3, Šiauliai, reikia atlikti šiuos remonto darbus (lentelė), nes nuo lubų nusilupę dažai, sienų tinkas suskilinėjęs, mediniai vartai supuvę, stogelių hidroizoliacija pažeista ir pasenusi, reikia įrengti papildomas administracines patalpas, WC patalpose įrengti dušą.

Eil. Nr.	Darbų pavadinimas	Mato vnt.	Kiekis	Techninių specifikacijų vardinis žymuo	Pastabos
<b>1.</b>	<b>Remonto darbai</b>				
1.	Medinių denginių ant ilginių, apsauginio ir darbinio pakloto išardymas	100 m <sup>2</sup>	1.0	TS 01.3	
2.	Betono konstrukcijų ardymas ir statybinio laužo išvežimas 10 km atstumu, pakraunant rankiniu būdu	m <sup>3</sup>	10.0	TS 01.4	
3.	Angų pramušimas plytų konstrukcijose, kai angos didelės iki 1000 mm	m <sup>3</sup>	2.0	TS 01.5	
4.	Mechanizuotas grunto kasimas suverčiant į sankasą	100 m <sup>3</sup>	0.2	TS 01.6	
5.	Gręžtiniai monolitinio gelžbetonio pamatai	m <sup>3</sup>	4.0	TS 30.11	
6.	Monolitiniai betono kiti pamatai (mažų apimčių)	m <sup>3</sup>	3,0	TS 30.12	
7.	Skaldos pasluoksnis ant grunto, vežant medžiagas karučiais	m <sup>3</sup>	5.0	TS 31.3	
8.	Grunto tankinimas mažosios mechanizacijos priemonėmis, kai gruntas išlyginamas rankiniu būdu (I-II grupės gruntas)	100 m <sup>3</sup>	0,1	TS 20.2	
9.	Posluoksnių įrengimas grindims mažosios mechanizacijos priemonėmis, kai smėlio sluoksnio storis 100 mm	100 m <sup>2</sup>	0,94	TS 31.1	
10.	Grindų hidroizoliacija, paklojant polietileninę plėvelę	100 m <sup>2</sup>	0,94	TS 08.1	
11.	Grindų ant grunto šiltinimas, naudojant putų polistireno plokštes, kai izoliacijos sluoksnio storis 100 mm	100 m <sup>2</sup>	0,94	TS 09.2	
12.	Plėvelinės izoliacijos įrengimas, naudojant garo izoliacinę plėvelę	100 m <sup>2</sup>	0.94	TS 09	
13.	Armuotos, šlifotos 100 mm storio betoninės grindys, paduodant betoną siurbliu	100 m <sup>2</sup>	0,94	TS 30.21	
14.	Dvisluoksnių gipskartonio pertvarų su metaliniu karkasu ir 50 mm izoliacijos sluoksniu įrengimas	100 m <sup>2</sup>	0,45	TS 8	
15.	Sienų apšiltinimas 5 cm storio mineralinės vatos plokštėmis dviem sluoksniais, pritvirtinant plastmasiniais laikikliais	m <sup>3</sup>	1,0	TS 04.1	

16.	Rėminiai karkasai, dėžinio skerspiūvio	t	0,5	TS 15.02	
17.	Ankerinių varžtų su armatūros ryšiais iki 4kg masės įstatymas į betonuojamas konstrukcijas	t	0,01	TS 30.12	
18.	Metalinio karkaso montažinių kampų (laikiklių) montavimas sienų šiltinimui, tvirtinant dviem sraigtais	Vnt.	100,0	TS 04	
19.	Metalinio karkaso plonasienių laikančių profilių montavimas, tvirtinant prie montažinių kampų, sienų šiltinimui, kai profilių skerspjūvis T	100 m	1,28	TS 05	
20.	Metalinio pavienių atraminių konstrukcijų iki 10kg masės montavimas prie kolonų, sąramų varžtais	t	0,5	TS 5.5	
21.	Išorės sienų, apšiltintų 100 mm storio izoliacija, įrengimas, aptaisant išorę profiliuotais lakštais, neaptaisant vidaus	m <sup>2</sup>	55,0	TS 08.3	
22.	Sienų apšiltinimas 5 cm storio mineralinės vatos plokštėmis	m <sup>3</sup>	8,1	TS 09.22	
23.	Apšiltintų sienų plonasluoksnis tinkas, tvirtinant tinklelę smeigėmis ir apdailinant 3,0 mm storio struktūriniu tinku	100 m <sup>2</sup>	0,06	TS 02.1	
24.	Sienų, apdailintų struktūriniu tinku, dažymas fasadiniais dažais du kartus	100 m <sup>2</sup>	0,06	TS 07.5	
25.	Inventorinių pastolių įrengimas ir išardymas	100 m <sup>2</sup>	1,28	TS 07.5.1	
26.	Fasadų konstrukcijų (išorės, palangių, balkonų) apskardinimas, neįrengiant lietvamzdžių	100 m <sup>2</sup>	0,12	TS 04.7	
27.	Palangių nuolajų tvirtinimas	m	4,8	TS 04.4	
28.	Karkasų (rėmų) iš lengvų metalinių profilių montavimas, tvirtinant prie metalinių konstrukcijų	100 m <sup>2</sup>	0,08	TS 04.7	
29.	Lengvų profilių metalinio karkaso tvirtinimas prie paviršių	100 m	2,84	TS 08.11	
30.	Sienų apdaila gipso kartono plokštėmis, prisukant medsraigčiais ir užtaisant siūles bei aptaisant angokraščius	100 m <sup>2</sup>	1,62	TS 08	
31.	Sienų nutinkuotų „Vetonit“ arba aptaisytų gipso kartono plokštėmis pirmas glaistymas „KR“ glaistu	100 m <sup>2</sup>	1,8	TS 03	
32.	Sienų nutinkuotų „Vetonit“ arba aptaisytų gipso kartono plokštėmis sekantis glaistymas „KR“ glaistu	100 m <sup>2</sup>	1,8	TS 03	
33.	Sienų vidinių paviršių pagrindo gruntavimas sukibimą gerinančiais gruntais voleliu	100 m <sup>2</sup>	1,8	TS 07.4	
34.	Paviršių (sienų, grindų ir pan.) labai geras dažymas, paruošiant paviršių	100 m <sup>2</sup>	1,8	TS 07.1	
35.	Elektrinių šildymo prietaisų montavimas	Vnt.	7,0	TS 21.1	

36.	Sienų atskirų vietų mūrijimas ir angų užtaisymas, kai mūro tūris vienoje vietoje iki 5 m <sup>3</sup> , kai angos stačiak. Formos	m <sup>3</sup>	2,0	TS 01	
37.	Sienų vidinių paviršių aptaisymas keraminėmis plytelėmis, kai siūlių plotis iki 5 mm, plytelės plotas iki 0,12 m <sup>2</sup>	m <sup>2</sup>	43,0	TS 16.1	
38.	Grindų paviršių pagrindo gruntavimas sukibimą gerinančiais gruntais voleliu	100 m <sup>2</sup>	0,94	TS 07.52	
39.	Keraminių plytelių danga su praplatintomis siūlėmis, klijuojant „Atlas“ klijais	m <sup>2</sup>	94,0	TS 13.3	
40.	Keraminių plytelių grindjuostės, klijuojant	100 m	0,7	TS 13.4	
41.	Akustinių pakabinamų lubų įrengimas kai metalo konstrukcija „armstrong“ formos, o plokštės firmos „Colotex“	m <sup>2</sup>	75,0	TS 06.11	
42.	Vidaus apšvietimo halogeninių lempų šviestuvų montavimas pakabinamų lubų angose ( be žeminančių transformatorių)	Vnt.	18,0	TS 47	
43.	Plastiko langai varstomi su palangėmis (m2 bloko)	m <sup>2</sup>	9,9	TS 04.2	
44.	Plautuvių su vandens maišytuvais, tvirtinamų prie sienų, montavimas (vieno skyriaus plautuvės)	Kompl.	2,0	TS 20	
45.	Iki 200 l talpos tūrinio šildytuvo montavimas	Vnt.	2,0	TS 22	
46.	Vidaus vandentiekio vamzdynų tiesimas iš polietileningų vamzdžių	m	26,0	TS 23	
47.	Jungiklio montavimas, kai instaliacija	100 vnt	0,08	TS 44.1	
48.	Rozečių montavimas, kai instaliacija paslėptoji	100 vnt	0,54	TS 49	
49.	Lietvamzdžių surinkimas – sujungimas ir tvirtinimas, dirbant ant pastolių	m	8,0	TS 17.7	
50.	Statybinių šiukšlių išvežimas 10 km atstumu automobiliais-savivarčiais, pakraunant ekskavatoriais 0,25 m <sup>3</sup> talpos kaušais	t	26,0	TS 72	
51.	Metalinių durų blokų montavimas metalinio karkaso angose, kai aklinių durų blokų plotas iki 2 m <sup>2</sup>	m <sup>2</sup>	12,0	TS 5.2	
52.	El. instaliacijos plastikinių kanalų iki 100x60 mm skersmens montavimas, tvirtinant prie betono sienos	100 m	0,68	TS 46.3	
53.	Instaliacijos prietaisų (kištukinių lizdų, jungiklių) montavimas plastikiniuose kanaluose	100 vnt	0,18	TS 46.4	
54.	Kompiuterinio kištukinio lizdo montavimas	Vnt.	24,0	TS 45.1	
55.	Silpnų srovių kabelio tiesimas tarp nuotolinio duomenų nuskaitymo sistemos elementų (tiesimas instaliaciniuose mini kanaluose)	100 m	2,4	TS 45.6	

56.	Kabelio 3x1,5 mm <sup>2</sup> tiesimas	100 m	2,6	TS 46	
57.	Kabelio 3x2,5 mm <sup>2</sup> tiesimas	100 m	2,4	TS 46.1	
58.	Galios automatinių jungiklių montavimas spintose (dėžėse), kai nominali srovė iki 100 A	vnt	10,0	TS 46.14	
59.	12 modulinių paskirstymo skydelių surinkimas ir montavimas, tvirtinant medisraigčiais	vnt	1,0	TS 45.2	
60.	Kabelio 5x4 mm <sup>2</sup> tiesimas	100 m	0,4	TS 46.2	
61.	Skylių vamzdynamics iškirtimas betoninėse sienose arba grindyse, kai konstrukcijos storis 220 mm	vnt	8,0	TS 19	
62.	Flanš. Ventilių, sklendžių, vožtuvų, kurių D iki 50mm, prijung. Flanš. Su privir. Atvamzdžiu	vnt	8,0	TS 23.1	
63.	Vidaus vandentiekio vamzdyno tiesimas iš polietil. Vamzdžių, kurių D iki 32 mm, klojant kanaluose	m	41,0	TS 23	
64.	Plast. Kanalizac. Vamzdžių, kurių D 50-100mm, tiesimas	m	15,0	TS 23.2	
65.	Unitazų keitimas, kai unitazai su prijungtais nuplovimo bakeliais	Vnt.	1,0	TS 20	
66.	Ruloninių polimerinių dangų išardymas	100 m <sup>2</sup>	0,47	TS 11.2	
67.	Maišytuvų su dušo įranga keitimas	Vnt	1,0	TS 20	
68.	Pertvarų iš plokščių iki 5 m <sup>2</sup> ploto surinkimas	m <sup>2</sup>	4,6	TS 15	
69.	Medinių lentinių grindų išardymas	100 m <sup>2</sup>	0,4	TS 11.2	
70.	Grunto tankinimas mažosios mechanizacijos priemonėmis, kai gruntas išlyginamas rankiniu būdu (I-II grupės gruntas)	100 m <sup>3</sup>	0,1	TS 20.2	
71.	Stiklo blokų pertvaros demontavimas	100 m <sup>2</sup>	0,06	TS 72.1	
72.	Mūrinių sienų išardymas be plytų atrinkimo	m <sup>3</sup>	4,8	TS 01.1	
73.	Medinių durų angų užpildymo išardymas mūro sienose, nukapojant tinką	100 m <sup>2</sup>	0,08	TS 72.1	
74.	Esamų pastatų sienose surenkamų sąramų iki 0,1t svorio įrengimas rankiniu būdu	m <sup>3</sup>	0,06	TS 32.1	
75.	Šviestuvų, kabinamų ant kablių ar pakabų, demontavimas	100 vnt	0,1	TS 47.1	
76.	Jungiklių, perjungiklių, rozečių demontavimas	100 vnt	0,2	TS 72.1	
77.	Posluoksnių įrengimas grindims mechanizuotai, kai skaldos sluoksnio storis 100mm	100 m <sup>2</sup>	0,47	TS 31.3	

78.	Kanalinio ventiliatoriaus montavimas apvaliuose ortakiuose	Vnt.	1,0	TS 20.5	
79.	Ortakiai plieninių sraiginių vamzdžių, kai skersmuo iki 315mm	m	8,0	TS 46.5	
80.	Difuzorių montavimas, kai jungties skersmuo iki 200mm	Vnt.	2,0	TS 20.4	
81.	Trapo, kurio skersmuo 50mm, montavimas	Kompl.	1,0	TS 20.2	
82.	Šildymo kilimėlių klojimas grindyse, kai šildomų grindų plotas iki 5 m <sup>2</sup> (kilimėlio plotas)	100 m <sup>2</sup>	0,025	TS 46.10	
83.	Šildymo kabelių montavimas betono grindyse, naudojant montavimo juostas kai šildomų grindų plotas iki 5m <sup>2</sup> (kabelio ilgis)	100 m	0,08	TS 46.11	
84.	Šildymo kabelių sistemos termostatų montavimas potinkinėje dėžutėje	Vnt.	1,0	TS 46.12	

2. Įvertinus papildomą užsakovo išlaidų poreikį, kuris gali atsirasti dėl statinio paprastojo remonto darbų kiekio žiniaraščio, projekto arba aprašo sprendinių tikslinimo, dėl kiekio žiniaraštyje, projekte arba apraše papildomų ar apskaičiuojant kainą neįtrauktų, tačiau statiniui suremontuoti būtinų darbų, siūlo numatyti 0 proc. nuo remonto darbų kainos lėšų papildomiems remonto darbams finansuoti.

## TECHNINĖ CHARAKTERISTIKA

TECHNINĖ CHARAKTERISTIKA		
Žymuo	Medžiagų, gaminių pavadinimas	Charakteristika, techniniai ir įrengimo reikalavimai
1	2	3
		<p><b>1. Bendri reikalavimai:</b></p> <p>Remonto metu naudoti medžiagas, gaminius bei įrengimus, kurie atitiktų 2022 m. gruodžio 13 d. Lietuvos Respublikos Aplinkos ministro įsakymo Nr. D1-401 "Dėl aplinkos apsaugos kriterijų taikymo, vykdant žaliuosius pirkimus, tvarkos aprašo patvirtinimo" reikalavimus</p> <p>Medžiagos, gaminiai bei įrengimai turi būti sertifikuoti Lietuvos Respublikoje. Visi statybiniai gaminiai, medžiagos ir priedai turi atitikti nurodytus dokumentacijoje ir būti nauji. Remonto darbų metu nerekomenduojama keisti medžiagas, gaminius ar įrengimus kitais, negu pateikta rangos pasiūlymuose. Visoms statybinėms medžiagoms ir gaminiams turi būti pateikta eksploatacinių savybių deklaracija pagal STR1.01.04:2015 „Statybos produktų, neturinčių darnųjų techninių specifikacijų, eksploatacinių savybių pastovumo vertinimas, tikrinimas ir deklaravimas. Bandymų laboratorijų ir sertifikavimo įstaigų paskyrimas. Nacionaliniai techniniai įvertinimai ir techninio vertinimo įstaigų paskyrimas ir paskelbimas.“</p> <p>Užsakovas turi teisę atmesti medžiagas be jokių papildomų išlaidų, jei jos neatitinka specifikacijos reikalavimų. Tokiu atveju, rangovas turi pateikti kitas medžiagas ir įrengimus, kurie atitinka specifikaciją.</p> <p>Visi darbai turi būti atliekami pagal paprastojo remonto darbų dokumentacijoje ir gamintojo pateiktas instrukcijas bei taikant tinkamus darbo metodus, o taip pat naudingą gamybinę patirtį.</p> <p>Statybos darbų vadovas turi užtikrinti saugų darbą, aplinkos apsaugą, tinkamas darbo sąlygas remonto darbų vietoje, taip pat gretimos aplinkos bei šalia dirbančių ir judančių žmonių apsaugą nuo remonto darbų keliamų neigiamų veiksnių. Bet kurios priemonės įgyvendinimo darbai turi būti atlikti iki galo, suremontuotos pastato patalpos turi būti tinkamos tolimesnei eksploatacijai. Po remonto darbų neturi pablogėti kitų pastato dalių ar teritorijos elementų eksploatacinės savybės.</p> <p><b>2. Medžiagų ir gaminių kokybės reikalavimai:</b></p> <p>Visi gaminiai ir medžiagos turi atitikti specifikacijoje nurodomus bendrinius kokybės reikalavimus. Jų įpakavimai, pristatymo dokumentai ar kita turi nurodyti jų kokybę.</p> <p>Taip pat statybos produktas laikomas tinkamu naudoti, jeigu jis atitinka darniojo standarto ar Europos techninio liudijimo reikalavimus, o kai tokių specifikacijų nėra, - nacionalinės techninės specifikacijos, pripažintos Europos Sąjungoje, reikalavimus. Jei nėra nė vienos iš minėtų specifikacijų, - statybos produktas laikomas tinkamu naudoti, jeigu jis atitinka nacionalinės techninės specifikacijos reikalavimus.</p> <p>Statybos produktai, tinkami naudoti pagal paskirtį ir atitinkantys darnųjų techninių specifikacijų reikalavimus turi būti paženklinėti „CE“ ženklu. Apdailos medžiagų spalva ir faktūra turi būti suderinta su Užsakovu.</p> <p><b>3. Statybos įranga ir statybos metodai.</b></p> <p>Visa įranga, technika, priedai ir statybos metodai turi atitikti Lietuvos Respublikos darbuotojų saugos ir sveikatos reikalavimus bei kitus reikalavimus, reglamentuojančius saugų darbą statybvietėje.</p> <p>Paslėpti darbai:</p>

		<p>Rangovas privalo informuoti Užsakovo atstovus, kada galima tikrinti medžiagų ir įvairių stadijų darbų kokybę, prieš įrengiant sekančias konstrukcijas ar darbus. Statybos remonto darbai turi būti atliekami laikantis statybos techninių reglamentų ir kitų teisės aktų, reglamentuojančių statybos veiklą (normų, taisyklių) reikalavimus.</p> <p><b>4. Garantija</b></p> <p>Rangovui tenka Lietuvos Respublikos įstatymų numatyta administracinė, civilinė ir baudžiamoji atsakomybė už blogai atliktų statybos darbų padarinius statybos metu ir per rangos sutartyje nustatytą statinio garantinį laiką, kurio pradžia skaičiuojama nuo statinio atidavimo naudoti dienos, bet ne trumpesni kaip: statinio garantinis laikas – 5 metai; paslėptų statinio elementų – 10 metų, o nustačius šiuose elementuose tyčia paslėptų defektų - 20 metų.</p> <p>Rangovas privalo per garantinį laikotarpį savo sąskaita skubiai ištaisyti trūkumus, kilusius dėl nepakankamos darbo kokybės, blogos konstrukcijos ir nestandartinių medžiagų.</p>
TS 03	Glaistas	<p>Glaistymas.</p> <p>Glaistymo medžiagų turi būti naudojama teisingais kiekiais, siekiant išvengti jų skilinėjimo džiūvimo metu. Glaistomi betono, tinkuoti ir panašūs paviršiai. Glaistant iš dalies, pagrindą galima ištiesinti PVA, cemento ir smėlio glaistu. Glaistymo darbai drėgnose vietose turi būti atliekami drėgmei atspariu glaistu. Bet kokius glaistomo paviršiaus išsikišimus reikia nušlifuoti, o ganėtinai dideles įdubas turi užtaisyti Rangovas taip, kad bendra paklaida neviršytu 2 mm.</p> <p>Užtaisymo darbai apima paviršių, kampų bei alkūnių šlifavimą šlifavimo medžiaga. Rūdijančios metalinės detalės ant betono paviršiaus turi būti dažomos antikoroziniu gruntu. Visiškai ar iš dalies užglaistytų paviršių kampų lyginimui reikia naudoti lentą-liniuotę. Kampai kuriuose bus dedami apvadai ar kampeliai, turi būti ypač kruopščiai išlyginami. Paviršius reikia dengti ar užglaistyti tik tose vietose, kur tai reikia padaryti pagal apdailos reikalavimus.</p>
TS 01	Plytos skiedinys	<p>Sienų mūrijimas.</p> <p>Sienų mūrijimui naudojamos silikatinės pilnavidurės plytos ir cemento-kalkių skiedinys. Statybai turi būti naudojamos naujos plytos. Jos turi būti švarios, neįmirkę, be prišalusio ledo ir sniego. Į statybos aikštelę atvežamos medžiagos turi būti su pasais, kuriuose būtų pagrindiniai duomenys apie gamintoją ir gaminį. Nominalus mūro siūlių dydis turi būti horizontalių -0,012 m ir vertikalinių -0,01 m.</p> <p>Mūro sienų leistini nuokrypiai:</p> <ol style="list-style-type: none"> <li>1. Mūro kampų ir paviršių leistini nuokrypiai nuo vertikalės: vieno aukšto - 0,01 m.</li> <li>2. Vertikalinių sienos paviršių nelygumai pridėtos 2 metrų ilgio liniuotės ruože: tinkuojamo paviršiaus -0,01 m.</li> <li>3. Leistini mūro eilių nuokrypiai nuo horizontalės 10 m ilgio ruože -0,015 m.</li> <li>4. Atraminė paviršių nuokrypiai nuo projektinių - 0,01 m.</li> <li>5. Mūro siūlių pločio nuokrypiai: horizontalių+ 0,003 m; -0,002 m; vertikalinių+ 0,005 m; -0,002 m.</li> <li>6. Konstrukcijos ašių nuokrypiai nuo projektinių 0,01 m.</li> <li>7. Mūro storio nuokrypis nuo projektinio + – 0,015 m.</li> </ol> <p>Plytos</p> <p>Silikatinės pilnavidurės plytos SP/1150/15 LST 1167-91. Plytos matmenys 0,25x0,12x0,065 m. Plytų matmenų leistini nuokrypiai, formos ir paviršiai defektai, techniniai reikalavimai, savybės, priėmimas, tikrinimo būdai, gabenimas ir laikymas turi atitikti LST 1167-91 ir LST 1272-92 reikalavimus. Skiediniai mūriniams mūryti naudojami skiediniai, kurių markė yra S20 ir didesnė.</p>
TS 01.1	Ardymas rankiniu būdu	<p>Mūrinių sienų išardymas.</p> <p>Plytų mūro sienos ardymas rankiniu būdu eilėmis. Statybinis laužas, šiukšlės išvežamos į sąvartyną. Į automobilius šiukšlės kraunamos rankiniu būdu.</p>

TS 01.3	Ardymas	Medinių dirbinių išardymas. Pastato pastogėje esančius medinius konteinerius, dėžes išardyti, lentas ir kitas atliekas išvežti į sąvartyną.
TS 01.4	Ardymas	Betoninių pamatų ardymas. Betoninius pamatus po buvusiais įrenginiais išardyti ir išvežti atliekas į sąvartyną.
TS 01.5	Ardymas	Angų pramušimas mūro sienoje. Tose vietose, kur numatyta įrengti duris, reikalinga išmušti angas mūro sienoje.
TS 01.6	Mini ekskavatorius	Ekskavatoriaus pagalba iškasti perteklinį gruntą ir išlyginti žemės paviršių, paruošiant pasluoksnių įrengimui.
TS 5.2	Durų blokai	<p>Plieninių išorinių durų blokų montavimas. Stakta gaminama iš profilinio plieno (vamzdinis profilis ne mažesnis kaip 80x40 mm, sienelės storis 3 mm). Stakta tvirtinama ne mažiau kaip aštuoniuose taškuose ne mažesnio kaip 14 mm skersmens ir 150 mm ilgio metaliniais strypais. Tarpas tarp staktos ir sienos po strypų įstatymo visu perimetru turi būti užliejamas cemento skiedinio mišiniu. Varčios konstrukcija turi būti pagaminta iš profilinio plieno (vamzdinis profilis ne mažesnis negu 20x40 mm, sienelės storis ne mažesnis negu 2 mm). Vamzdinis profilis dedamas pagal visą karkaso perimetrą, taip pat spynos montavimo vieta turi būti sustiprinta vamzdinio profilio (ne mažesnio kaip 20x40 mm) dėžute pagal visą spynos perimetrą durų plokštumoje. Esant didesniai negu 800 mm varčios pločiui, turi būti montuojamas papildomas statramstis per visą varčios aukštį. Tarpas tarp varčios ir staktos negali būti didesnis negu 6 mm. Akmens vatos užpildas turi būti ne mažesnio kaip 40 mm storio. Iš išorinės varčios pusės ant vamzdynių profilių turi būti dedamas plieninis lakštas, kurio storis ne mažesnis kaip 2 mm, pritvirtinimo žingsnis prie varčios karkaso turi būti ne mažesnis negu 150 mm. Lakštas ne mažiau kaip 12 mm turi dengti tarpą tarp staktos ir varčios. Ant lakšto galimos įvairios apdailos. Iš vidinės varčios rėmelio pusės turi būti pritvirtintas plieninis lakštas, kurio storis ne mažesnis kaip 2 mm. Ant plieno lakšto galimos įvairios apdailos. Vyrių pusėje turi būti ne mažiau kaip keturi ne mažesnio kaip 12 mm skersmens ir 20 mm ilgio metaliniai stacionarūs kaiščiai. Duryse turi būti spyna - plokštelinė, kurioje yra ne mažiau kaip 6 plokštelės (paslaptys) ir plokštelių raktų kombinacijų skaičius ne mažesnis kaip 500000. Durys turi būti atidaromos į išorę, su durų pritraukėjais. Išorinių durų skaičius 2 vnt. Gamintojas UAB „Tego durys“ arba analogiškos ne blogesnių savybių.</p> <p>Vidaus plieninių durų montavimas. Durys turi būti pagamintos iš plieno. Durų varčios lygios, lengvai valomos. Durų skardos storis nemažesnis kaip 0,6 mm. Durų varstymo kryptis tikslinama vietoje. Vyriai bei spynų rankenos turi būti pagamintos iš metalo. Spyna turi būti su galimybe pakeisti sugedusias vidaus detales. Užrakto šerdelė - iš nerūdijančio metalo su galimybe pakeisti; turi būti ne mažiau kaip 3 raktai, rakto mechanizmo ilgalaikiškumas - &gt; 200000 pasukimų, dirbant su rankena, spynos spyruoklės ilgalaikiškumas - &gt; 500000 paspaudimų. Spynos mechanizmo - &gt; 5 fiksuojamosios plokštelės ir spynos skląstis turi išlysti - &gt; 14 mm. Durys turi būti užrakinamos iš vidaus ir išorės dviem rakto apsisukimais. Spynų rankenos turi būti sujungtos kaišteliais. Durų matmenys 2,1x 0,9 m. Durų matmenis tikslinti matuojant vietoje angas. Dušo patalpoje montuojamos tonuoto stiklo durys, rėmas aliuminio. Stiklo storis 6 mm. Matmenys 90x190 cm.</p>

		
TS 02.1	Dekoratyviu tinkas	<p>Cokolio padengimas dekoratyviu tinku.</p> <p>Paviršiaus paruošimas: pagrindas turi būti tvirtas (netrupėti), sausas ir švarus. Prikibimą mažinančias medžiagas – tepalus, riebalus, dulkes, skiedinio likučius, senus besilupančius dažus, kreidinius paviršius nuvalykite. Silpnus ir purėtus paviršius pirmiausia gruntuoti gruntu. Darbo sąlygos: pagrindo ir aplinkos temperatūra darbo ir džiūvimo metu turi būti ne žemesnė kaip +5°C ir ne aukštesnė kaip +30°C, optimalios darbo sąlygos yra esant +20°C temperatūrai ir 65% santykiniam oro drėgnumui. Techniniai duomenys: rišamoji medžiaga – kopolimerinė akrilinė dispersija; tankis (lyginamasis svoris) – 1,8kg/l; nelakiųjų medžiagų kiekis – 80%; frakcija – 0,8-1,2mm; skiediklis – vanduo. Mozaikinis tinkas įrengiamas nuo žemės paviršiaus. Spalvą derinti su užsakovu. Nutinkuota cokolio dalis nudažoma.</p>
TS 07.1	Dažai	<p>Sienų dažymas.</p> <p>Bet kurios sandaros gruntiniai, išlyginamieji bei apdailos dažai turi būti tiekiami iš vieno gamintojo, paruošti naudoti. Jie turi būti pristatomi užantspauduotuose konteineriuose su tokia informacija: gamintojo rekvizitai, medžiagos pavadinimas ir savybės, paviršiaus kokybės, skiediklio tipo, dažymo būdo reikalavimai, siuntos Nr. ir pagaminimo data, spalvos nuoroda pagal standartą. Visas dažomas paviršius turi būti švarus, sausas ir lygus. Tinkuoto paviršiaus drėgnumas - &lt; 8%, betoninio ir gelžbetoninio - &lt; 4-6%, medinio - &lt; 12%. Dažomos patalpos temperatūra - &gt;8 C, santykinis oro drėgnumas - &lt; 70%. Kiekvieno sluoksnio paviršiai turi būti lygūs, be nuotekų. Dažų sluoksnis turi būti tvirtai ir tolygiai sukibę su dengiamuoju paviršiumi. Dažytų paviršių kokybė turi būti vertinama tik dažams visai išdžiūvus. Spalvą derinti su naudotoju. Jei reikia, nekokybiškai nudažyti arba pažeisti paviršiai turi būti ištaisyti atnaujinant visą dažų paviršių. Patalpų aukštis 4 metrai. Patalpos dažomos voleliu. Skirtingų spalvų dažų ar medžiagų sandūros ar jų sandūros su nedažytais paviršiais turi būti tiesios ir tikslios. Šviesi spalva turi būti uždažoma už kampo.</p>
TS 02.1	Dekoratyviu tinkas	<p>Sienų padengimas dekoratyviu tinku.</p> <p>Paviršiaus paruošimas: pagrindas turi būti tvirtas (netrupėti), sausas ir švarus. Prikibimą mažinančias medžiagas – tepalus, riebalus, dulkes, skiedinio likučius, senus besilupančius dažus, kreidinius paviršius nuvalykite. Silpnus ir purėtus paviršius pirmiausia gruntuoti gruntu. Darbo sąlygos: pagrindo ir aplinkos temperatūra darbo ir džiūvimo metu turi būti ne žemesnė kaip +5°C ir ne aukštesnė kaip +30°C, optimalios darbo sąlygos yra esant +20°C temperatūrai ir 65% santykiniam oro drėgnumui. Techniniai duomenys: rišamoji medžiaga – kopolimerinė akrilinė dispersija; tankis (lyginamasis svoris) – 1,8kg/l; nelakiųjų medžiagų kiekis – 80%; frakcija – 0,8-1,2mm; skiediklis – vanduo. Mozaikinis tinkas įrengiamas nuo grindų paviršiaus iki 1,60 m aukščio. Spalvą derinti su užsakovu. Aukščiau esant sienos dalis nudažoma.</p>

TS 07.4	Gruntas	<p>Sienų paviršių gruntavimas.</p> <p>Gremžtuku pašalinti atšokusius, suskeldėjusius dažus. Paviršius dengiamas poligruntu. Dulkės nuo paviršių nusiurbiamos. Paruošti paviršiai prieš dažant turi būti gruntuojami pagal technologiją nurodant gamintojo instrukcijoje.</p> <p>Grunto dangos turi gerai įsigerti į paviršių, sujungimus, kampus ir kitas vietas, kur galimas drėgmės susikaupimas. Kiekvieno sluoksnio danga turi pilnai išdžiūti. Gruntui išdžiūvus, užglaiстыtos vietos nušlifuojamos.</p>
TS 09.2	Polistireninis putplastis	<p>Grindų šiltinimas polistireninio putplasčio plokštėmis.</p> <p>Grindų šiltinimas polistireninio putplasčio plokštėmis, kurio storis nemažesnis kaip 100 mm. Grindys šildomos EPS 200 markės polistireniniu putplasiu. Šilumos laidumo koeficientas: <math>\leq 0,033</math> W/mK. Stipris gniuždant iki 10% deformacijos, kPa: <math>\geq 200</math>. Stipris lenkiant, kPa: <math>\geq 250</math>.</p>
TS 09.22	Min. vata	Sienų šiltinimui iš patalpų vidaus naudojama 5 cm storio mineralinė vata.
TS 08.3	Profiliuoti lakštai	<p>Lengvų konstrukcijų sienas sudaro laikantysis plieninis karkasas bei išorės ir vidaus apdaila. Karkasą sudaro metalinės kvadratinės 10x10 cm kolonos. Jos montuojamos kas 2 m. Prie mūrinių kolonų tvirtinami kampuočiai. Karkasas užpildomas mineraline vata. Iš vidaus karkasas padengiamas gipskartonio dvigubomis plokštėmis. Iš išorės prie plieninio karkaso tvirtinami reikalingi profiliai, priešvėjinės 30 mm storio mineralinės vatos plokštės ir profiliuoti skardos lakštai. Lauko sienų apdaila - profiliuota, plastikuota, trapecinio profilio T20B (RAN 20A), pilka, vertikaliai montuojama skarda 0,6 mm storio, kampai - lygi, plastikuota, skarda.</p> <p>Plieno markė pagal EN 10142 standartą S280GD+Z tankumo riba <math>280\text{N/mm}^2</math> tempimo įtempis <math>360\text{N/mm}^2</math>. Pailgėjimo koeficientas 18%.</p> <p>Profiliuoti lakštai prie metalinių konstrukcijų tvirtinami savisriegiais sraigtais prie cinkuoto plieno Z profilių. Z profiliai turi būti 12x46x50x40x12x1,2.</p>
TS 08	Gipskartonio lakštai	<p>Sienų apdaila gipskartonio plokštėmis.</p> <p>Gipskartonio plokštės tvirtinamos prie metalinio karkaso iš lenktų cinkuotų profilių savisriegiais sraigtais – plokštės kraštai kas 150 mm, viduryje kas 300 mm. Siūlės užkljuojamos spec. juostele, glaistomos. Sraigčių galvutės turi būti įgilintos ir užglaiстыtos. Gipskartonio plokščių paviršiai turi atitikti tinkuotų paviršių, paruoštų dažymui, reikalavimus.</p> <p>Gipskartonio plokščių, paviršiai turi būti lygus, be įtrūkimų, briaunos be ištrupėjimų, neturi būti riebalinių ir kitokių dėmių, plokščių storis vienodas (plokštės turi būti vieno tiekėjo, vieno gamintojo). Viduje dedama 5 cm storio akmens vata. Ant metalinių profilių prisukama du sluoksniai gipskartonio plokščių.</p>
		
TS 06.11	<p>Pakabinamos lubos</p> <p>„Amstrong“ pakabinamos lubos</p> <p>„Hydroboard“ plokštės</p>	<p>Akustinių pakabinamų plokščių atsparių drėgmei lubų įrengimas.</p> <p>Kabamųjų lubų konstrukciją turi sudaryti šie pagrindiniai elementai:</p> <ul style="list-style-type: none"> <li>apdailiniai - sukuriantys matomą patalpoje lubų paviršių.</li> <li>kontūriniai - įrengiami lubų apdailinių elementų jungimosi su vertikaliomis patalpų atitvaromis vietose.</li> <li>laikantys - naudojami karkaso, prie kurio tvirtinami apdailiniai elementai, įrengimai.</li> </ul>

	<p>arba analogiškos</p>	<p>tvirtinimo detalės (pakabos, intarpai ir t.t.) - naudojamos surenkant ir pakabinant laikančius bei apdailinius elementus.</p> <p>Apdailinių elementų jungimui su vertikaliomis konstrukcijomis turi būti naudojamas 32x32 mm kontūrinis elementas iš šaltai lenkto aliuminio profilio. Jis kas 1000 mm tvirtinamas O 4.5 mm kietvinėmis. Matomas paviršius gamykloje padengiamas blizgančia spalvota emaline danga kaip ir apdailiniai elementai. Elektros apšvietimo ir kita inžinerinė įranga, esanti tarp kabamųjų lubų ir statybinių konstrukcijų, turi turėti atskirą tvirtinimą prie statybinių konstrukcijų. Plieninės tvirtinimo detalės besijungiančios su aliuminėmis turi būti cinkuotos, o sraigtai ir varžtai cinkuoti arba padengti kadmiu. Kabamųjų lubų konstrukcijos turi būti įžemintos.</p> <p>Šviestuvų įrengimo vietose pakabinamųjų lubų apdailiniai elementai turi būti išpjaunami pagal šviestuvo kontūrą.</p> <p>Lubų kabinimo konstrukcija, kraštų ir kitos užbaigimo detalės turi būti vieno gamintojo.</p> <p>Gaminiai turi būti pateikti su:</p> <ul style="list-style-type: none"> <li>- gamintojo rekvizitais, firmos atpažinimo ženklu;</li> <li>- specifikacija;</li> <li>- interjero ar eksterjero naudojimui;</li> <li>- spalvos nuoroda;</li> <li>- įrengimo instrukcija;</li> <li>- pagaminimo data</li> </ul> <p>Įrengtas lubų paviršius turi būti lygus, be peraukštėjimų, tvirtas, standus ir nevirbruoti. Kabamosios lubos turi atitikti žemiau nurodytus techninius reikalavimus:</p> <ul style="list-style-type: none"> <li>- maksimalūs netolygumai baigtame paviršiuje tarp juostų leistinas ribinis nuokrypis yra 2 mm.</li> <li>- visos plokštumos nuokrypos pagal diagonalę, vertikale ir horizontale nuo projektinės: <ul style="list-style-type: none"> <li>1-am metrui leistinas ribinis nuokrypis yra 1.5 mm.</li> <li>visam paviršiui leistinas ribinis nuokrypis yra 7 mm.</li> </ul> </li> </ul> <p>Pakabinamųjų lubų profilių spalva balta, pagal RAL 9010, plokščių spalva balta, pagal RAL 9010 matmenys 600x600x17 mm. Medžiaga - mineralinė.</p> <p>WC patalpoje Armstrong tipo lubų pakabinamųjų lubų plokštės atsparios drėgmei. Tinkančios dušo patalpoms. Lubų plokštės matmenys 600x600 mm.</p>
TS 08.11	Lengvi metalo profiliai, gipskartonio lakštai	<p>Sienų apdaila gipskartonio plokštėmis.</p> <p>Gipskartonio plokštės naudojamos vidaus sienų paviršių apdailai. Jos tvirtinamos prie metalinio karkaso iš lenktų cinkuotų profilių savisriegiais sraigtais - plokštės kraštai kas 150 mm, viduje kas 300 mm. Siūlės užklįjamos popierine juoste, glaistomos. Sraigtų galvutės turi būti įgilintos ir užglaistytos. Gipskartonio plokščių paviršiai turi atitikti tinkuotų paviršių, paruoštų dažymui, reikalavimus. Plokščių paviršiai turi būti lygūs, be įtrūkimų, briaunos be ištrupėjimų, neturi būti riebalinių ir kitokių dėmių, plokščių storis vienodas (plokštės turi būti vieno tiekėjo, vieno gamintojo).</p>

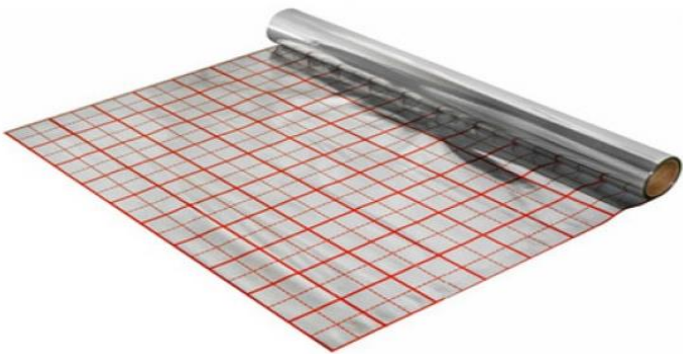

TS 09	Garo izoliacijos įrengimas	<p>Garo izoliacija- 0.2 mm storio aliuminio plėvelė. Svorio 0.184 kg/m<sup>2</sup>, tankis 0.9205+0.0015g/m<sup>3</sup>, stiprumo riba-13.7 MPa, garinė varža 13.3 m<sup>2</sup> h Pa/mg. Plėvelė klojama sausai ant paruošto pagrindo. Plėvelės juostų kraštai turi būti užleidžiami vieną ant kito ne mažiau 15 cm.</p> 
TS 04.2	Langu blokai	<p>Langu blokų įstatymas į mūro sienas</p> <p>Pastate montuojami langai turi atitikti šiuos reikalavimus: langų šilumos perdavimo koeficiento U (W/(m<sup>2</sup>·K)) vertė turi būti ne didesnė kaip 1,4 W/(m<sup>2</sup>·K), langų staktos profilio storis turi būti ne mažesnis kaip 70 mm, langų PVC profilių gamybai neturi būti naudojami švino pagrindu pagaminti stabilizatoriai, langų gamybai naudojamo PVC profilio matomų išorinių sienelių storis – ne mažesnis kaip 2,8 mm, nematomų išorinių sienelių storis – ne mažesnis kaip 2,5 mm, langai turi būti armuoti visu perimetru cinkuoto plieno profiliais, kurių sienelės storis – ne mažesnis kaip 1,5 mm, languose naudojamos tarpinės turi būti pagamintos iš etileno propileno dieno M klasės gumos (EPDM), termoplastinio elastomero (TPE), perchloretileno (PCE) arba silikono. Rėmai turi būti pagaminti iš PVC ne mažiau 4 kamerų profilio, neprašalančio Lietuvos klimato sąlygomis. Stiklo paketas 2 stiklų, kurių vienas selektyvinis. Mechanizmo vienas selektyvinis. Mechanizmo patvarumo klasė 2, cinkuoto plieno armatūra ne mažiau kaip 2mm storio. PVC profiliai ir sandarinimo medžiagos turi neiškirti į aplinką sveikatai potencialiai pavojingų medžiagų ir atitikti LR sveikatos apsaugos ministerijos ne maisto prekėms keliamus reikalavimus, atsparūs UV poveikiui, tvirtinami metaline atsparia korozijai armatūra. Langai turi būti varstomi, montuojami su vidinėmis plastiko palangėmis.</p>
TS 04.4	Lauko palangės	<p>Lauko palangių įstatymas.</p> <p>Poliesteriu dengtos skardinės lauko palangės gaminamos iš tvirtos 0,55 mm storio skardos. Palangės turi būti atsparios klimato poveikiui, nesurūdyti, skardos plotis 160 mm. Išorinių palangių apskardinimo nuolydis turi būti didesnis nei 5 laipsniai, krašto užleidimas už fasado plokštumos 30-40 mm; jis negali būti mažesnis nei 20mm; Palangių apskardinimas turi būti gerai pritvirtintas prie lango rėmo ir gerai užsandarintas, būtina numatyti priemones, apsaugančias nuo vibracijos; garsą sugeriančios medžiagos turi atitikti priešgaisrinės klasės B2 reikalavimus, jos dedamos tarp sienos ir palangės apskardinimo (horizontali juosta); Kad būtų užtikrintas vandens nuvedimas nuo palangės šonų cinkuotos skardos palangėms užlenkiami kraštai.</p>
TS 04.7	Skardos gaminiai	<p>Skardos lankstinais aptaisomi langų angokraščiai, profiliuotų lakštų sujungimai su esama mūro siena, su stogo konstrukcija.</p>

TS 05	Metalinio karkaso plonasienių laikančių profilių montavimas	Naudojamas profilis T formos, aliuminis, 1.8 mm storio bendras profilio matmuo 60x50x1,8 turi būti pagamintas iš aliuminio lydinio EN AW-6063, įrengiamas karkasas jį išlyginant, ir paruošiant skardos prisukimui.
TS 04	Metalinio karkaso montažinių kampų montavimas	Naudojami montažiniai kampai su dviem standumo briaunomis (sustiprintas montažinis kampas). Montažiniai kampai naudojami įvairių profilių tvirtinimui. Kampo storis ne mažiau 2 mm. Montuojami kas 50 cm, tvirtinami dviem sraigtais.
TS 07.5.1	Pastoliai	Fasadinių pastolių įrengimas Pastoliai montuojami taip, kad būtų galima juos pritvirtinti prie fasado nustatytuose taškuose. Atramos atraminės plokštės pagrindas turi būti pakankamai tvirtas ir stiprus, kad efektyviai paskirstytų apskaičiuotą nuo pastolių viršaus iki pagrindo apkrovą. Mažiausias apatinės plieninės atraminės plokštės storis – 6 mm, o minimalus sąlyčio su paviršiumi plotas – 150 cm <sup>2</sup> . Atraminės pastolių dalys turi būti apsaugotos nuo slydimo, pritvirtinant jas prie atraminio paviršiaus specialiu įtaisu ar kitomis slysti neleidžiančiomis priemonėmis. Paviršius, laikantis pastolius ir jų apkrovą, turi būti pakankamai tvirtas. Pastoliai turi būti stabilūs. Perstumiamieji pastoliai turi būti apsaugoti nuo savaiminių poslinkių dirbant aukštyje Fasadinių pastolių nešančioji konstrukcija įprastai sutvirtinama taip, kad jungtys visada sudarytų 900 kampą. Užlipimui ant pastolių ir nulipimui nuo jų turi būti įrengtos ne didesnės kaip 60% nuolydžio kopėčios. Pastoliai turi būti įžeminti.
TS 5.5	Metalo konstrukcijos	Metalo konstrukcijų tvirtinimas. Prie kolonų reikalinga pritvirtinti metalinį kampuotį. Metalines konstrukcijas būtina nugruntuoti ir nudažyti. Kampuočiai turi būti karštai valcuoti nelygiašoniai pagal EN 10056, plieno markė 5235JR, matmenys 65x50.
TS 8	Pertvaros iš gipso kartono plokščių	Gipso kartono plokštės turi būti tvirtinamos prie metalinio karkaso iš lengvų cinkuotų profilių. Sustiprintas plieninis karkasas naudojamas durų angoms ir aukštosiose sienose pagal medžiagų gamintojo rekomendacijas. Gipso kartono sienos padarytos iš 12...13 mm storio standartinių ir padidinto stiprumo. Konstrukciniai profiliai yra iš cinkuoto plieno. Neaukštoms pertvaroms naudoti 70 mm profilio aukščio statramsčius, aukštesnėms kaip 3.6m - 95 mm profilio aukščio statramsčius. Drėgnose patalpose naudoti padidinto stiprumo plokštės, o jų paviršių padengti 2 izoliacinio grunto sluoksnis. Gipso kartono plokštė montuojama su įleidžiamomis jungtimis ir gipso užpildo sandarinimu. Jungtys daromos lygios ir nematomos. Plokštės tvirtinamos specialiais medvarščiais. Išoriniai kampai sustiprinami L- profiliais iš metalo ar plastmasės. Plokščių sluoksnių kiekis priklauso nuo akustinių ar priešgaisrinių reikalavimų. Tuštuma viduje užpildoma nedegia akmens vata. Pertvarų, kurios turi išlaikyti sunkius daiktus (talpas, kriaukles, šildymo prietaisus ir t.t.), paviršius turi būti sutvirtinamas skardos lakštais, fanera, rėmais arba dedant papildomą karkasą.
TS 11.2	Ardymas	Dangos ardymas. Nepažeidžiant sienos paviršiaus, nuimamos grindjuostės. Nuardomas susidėvėjęs linoleumas. Išardoma sena, supuvusi grindų danga.
TS 13.3	Grindų plytelės Klizai	Akmens masės plytelių dangos įrengimas. Pasirenkamos plytelės turi būti pirmos klasės standarto produkcija. Naudojamos plytelės turi būti iš vienos partijos, kad nebūtų atspalvio skirtumo. Grindų dangos plytelės turi būti 0,009 - 0,013 m storio. Matmenys, išskyrus storį, vienos partijos tarp didžiausio ir mažiausio matmens, kurių ilgis ir plotis - iki 0,15 m, gali būti < 0,015 m nuokrypio, o kurių ilgis ir plotis didesnis kaip 0,15 m, - < 0,002 m. Plytelių storio skirtumas - < 0,008 m, kampų ir centro išlinkis - < 0.5 %. Spalvą derinti su užsakovu.

TS 15	Atitvarų įrengimas	<p>Atitvaros įrengiamos iš baldinės laminuotos medžio drožlių plokštės. Pertvaroms gaminti naudojama 24 mm medžio drožlių plokštė (MDP) padengta melaninu, atspari drėgmei ir išbaigta aliuminio profilių sistema. Durys su lankstais ir rankenėle bei spragtuku, turinčiu indikaciją „laisva-užimta“. Pertvarų aukštis nuo grindų – 2000 mm, tame tarpe kojelės aukštis – 170 mm. Fasado sienelių ir atitvarų į gylį matmenis parenkame pagal patalpų išsidėstymą.</p> 
TS 15.02	Karkasas	Rėminis karkasas įrengiamas langų tvirtinimui sienose. Kvadratinis vamzdis 100x100.
TS 07.51	Gruntas	Sienų ir lubų paviršių valymas. Gremžtuku pašalinti atšokusius, suskeldėjusius dažus. Metaliniu šepetiu nuvalyti šiukšles. Dulкės nuo paviršių nusiurbiamos. Paviršius dengiamas poligruntu. Grunto dangos turi gerai įsigerti į paviršių, sujungimus, kampus ir kitas vietas, kur galimas drėgmės susikaupimas. Kiekvieno sluoksnio danga turi pilnai išdžiūti. Gruntui išdžiūvus, užglaištytos vietos nušlifuojamos.
TS 07.52	Gruntas	Grindų paviršių pagrindo gruntavimas. Šepetiu nuvalyti statybines ir kitas šiukšles. Dulкės nuo paviršių nusiurbiamos. Paviršius dengiamas sukibimą gerinančiu gruntu.
TS 08.1	Polietileno plėvelė	Paviršių padengimas polietileno plėvele. Plėvelės juostos turi persidengti bent 10 cm. Ribinis kraštas turi būti mechaniškai pritvirtintas prie sienos pagrindo, neturi būti įtemptas.
TS 13.4	Akmens masės plytelių grindjuostės	Grindjuosčių įrengimas. Akmens masės plytelių grindjuostės klijuojamos iš specialaus profilio 50 mm aukščio plytelių, tokio pat ilgio ir spalvos kaip ir grindys. Kampai aptaisomi pjaustant grindjuosčių plyteles reikiamu ilgiu.
TS 16.1	Glazūruotos keraminės plytelės	Sienų aptaisymas. Keraminės glazūruotos plytelės turi būti matinio paviršiaus iki 6 mm storio, pirmos rūšies. Vandens sugeriamumas <16 %, stiprumas lenkimui Mpa (kgf/cm <sup>2</sup> ) >12(120), išlinkimas < 0.8 mm, ant paviršiaus neturi atsirasti mikroįtrūkimų jas įkaitinus ir atšaldžius. Tvirtinamos (klijuojamos) ant paruošto kaip nurodyta paviršiaus cementiniu skiediniu S15 arba S30 plastiškumo 5-7cm arba rišamąja medžiaga pagal gamintojų rekomendacijas. Dangos siūlės turi būti lygios, vienodo pločio. Cementinio skiedinio sudėtis: cementas -1 dalis, smėlis - 4-6 dalys, sluoksnio storis 7-15mm. Plytelės kloti su 2-3 mm storio siūlėmis. Sienų klijavimas keraminėmis plytelėmis atliekamas įrengus švarias grindis. Skiedinio storis turi būti ne mažiau 7 mm ir ne daugiau 15 mm. Siūles užpildyti leidžiama, kai baigti visi pagrindiniai darbai. Skiedinys turi pilnai užpildyti erdvę tarp plytelių ir sienos. Paviršiai prieš plytelių klojimą turi būti paruošiami kaip tinkavimui. Plytelės klojamos siūlė į siūlę. Piešinys - stačiakampis tinklas iš horizontalių ir verti- kalių siūlių. Siūlių plotis 2 -2.5

		mm. Prieš dengiant plyteles siena sudrėkinama, kad greičiau sukibtų, klijuojama neužpildant siūlių. Siūlės užpildomos cemento skiediniu S30 po 1-2 dienų. Į skiedinį dedami spalvoti pigmentai pagal plytelių spalvą. turi būti lygi ir be porų. Glazūruotų plytelių kraštai turi būti nepažeisti. Glazūra turi būti tolygiai pasiskirsčiusi po visą plytelės paviršių. Plytelių rūšis ir atspalvis derinamas su užsakovu.
TS 19	Gražtas	Skylių gręžimas sienose. Pastato sienose išgręžiamos reikiamo diametro angos ventiliacijos vamzdžiams ir elektros kabeliams. Skylių gylis iki 380 mm.
TS 23	Slėgio vamzdynas	Vidaus vamzdynų tiesimas. Plastikinių vamzdžių suvirinimo kokybė nustatoma matuojant siūlės matmenis. Suvirinimo siūlės įduba turi būti aukščiau vamzdžio paviršiaus galų, ašinis nesutapimas siūlėje leistinas mažesnis kaip 0.1 vamzdžio (arba jungiamųjų fasoninių detalių) sienelės storio. Plastmasiniai vamzdžiai gali būti suvirinami specialiomis elektrinėmis movomis, vadovaujantis pvz. Wavin AG, suvirinimo metodika. Vamzdžių diametras 0,015 ir 0,020 m. Santechninių sistemų vamzdynų bandymai vykdomi prieš apdailos pradžią.
TS 20	Maišytuvai.	Maišytuvų su dušo įranga keitimas. Senus maišytuvus atjungti nuo vamzdyno. Maišytuvai privalo būti sertifikuoti pagal ISO 9000 serijos standartą ir atitikti EN nustatytus dydžius su tvirtinimo elementais.
		
TS 30.1	Betono mišinys	Visiems statybose ir gamyklose gaminamiems gaminiams gaminti cementas turi atitikti LST 1455;1996 reikalavimus. Stambusis užpildas smulkiam betonui gali būti vienam iš sekančių medžiagų: * Granitinė skalda * Žvirgždo skalda * Frakcinis žvyras Maksimalus užpildo dydis turės būti 16 mm. Betono ir skiedinio gamybai naudojamas vanduo turėtų būti geriamos kokybės, be betonui kenksmingų chemikalų. Chloruotas vanduo yra nenaudotinas. Betono priedai, naudojami padidinti betono tankumą, didinantys atsparumą šalčiui, mažinantys pleišėjimą stingimo metu ir kt. turi būti derinami su statybos techninę priežiūrą. Naudoti betoną ne žemesnės kaip C25/30-XC2-F100 klasės. Betono atsparumas šalčiui markė F200, betono nelaidumas vandeniui markė W6.



TS 30.11	Gražtas. Betono mišinys	Lengvų konstrukcijų sienoms sumontuoti, tarp mūro sienų ir kolonų reikalinga įrengti gręžtinius betoninius pamatus. Tam kas 1,5 m grunte išgręžti 30 cm diametro ir 1,4 m gylio duobes. Jas užbetonuoti, naudoti betoną ne žemesnės kaip C25/30-XC2-F100 klasės ir armatūros karkasą (3 strypai). Armatūros strypai turi būti išlindę virš gręžtinių pamatų apie 50 cm.
TS 30.12	Klojiniai. Betono mišinys	Lengvų konstrukcijų sienoms sumontuoti, tarp mūro sienų ir kolonų reikalinga įrengti gręžtinius betoninius pamatus. Tarp užbetonuotų gręžtinių pamatų sumontuoti klojinius rostverkui, plotis 20 cm, aukštis 50 cm. Rostverko viršus turi sutapti su būsimų grindų paviršiumi. Esant būtinybei, reikalinga iškasti gruntą, rostverkų įgilinimui. Ant klojinių dugno paklojamas 5 cm storio putplastis. Prieš betonuojant prie vertikalių armatūros horizontalai privirinami du armatūros strypai Ø 18 mm. Vienas rostverko viršuje, kitas apačioje. Betonuojant naudoti betoną ne žemesnės kaip C25/30-XC2-F100 klasės. Į betoną, reikiamose vietose, įdedami ankeravimo varžtai Ø 20 S 400, ilgis 50 cm. Virš betono paviršiaus turi būti išlindę 7 cm. Vienai metalinei kolonai du varžtai. Betono sluoksnyje esantys vienos kolonos varžtai tarpusavyje turi būti sujungti metalo strypu Ø 10 suvirinant.
TS 21.1	El. šildytuvas	<p>Elektros šildytuvų montavimas.</p> <p>Pastato šildymo prietaisai yra radiatoriai. Jie turi būti plokšti, kabinami prie sienų, su dideliu šilumos atidavimo koeficientu ir lengvai reguliuojami bei valomi. Elektrinis šildytuvas turi būti 230V, 1500W su elektromechaniniu termoregulatoriumi, apsaugos laipsnis ne mažiau kaip IP20. Temperatūros reguliavimo diapazonas 6 - 50 °C. Esant būtinybei pajungti el. šildytuvus, numatyti elektros laidų iš el. skydelio tiesimą loveliuose ir virštinkinių rozečių pastatymą.</p>  <p>Dušo patalpoje montuojamas elektrinis gyvatukas, 1 vnt.</p>

		
TS 20.4	Difuzoriaus montavimas	<p>Difuzoriaus skersmuo Ø 200 mm, montuojamas į pakabinamas lubas.</p> 
TS 20.2	Vibroplūktuvas	<p>Grunto tankinimas. Gruntas sudrėkinamas vandeniu ir sutankinamas vibroplūktuvu.</p>
TS 07.5	Dažai	<p>Fasado dažymas. Sienų paviršius turi būti švarus, sausas ir lygus. Išdžiūvus gruntui paviršius nudažomas 2 kartus silikatinių dažų sluoksniu. Dažai turi būti atsparūs oro veiksniams, gerai apsaugoti nuo atmosferinio vandens, turi atitikti „Žemo vandens laidumio“ klasę pagal DIN EN 1062, w dydis = 0,08, lengvai dengiami, nedegus A2. Dažai turi laikytis dešimt metų. Fasadas dažomas balta spalva, pagal RAL 9003.</p>
TS 20.2	Trapas TECEline arba analogiški	<p>Trapo montavimas duše. Trapai įrengiami prie naujo kanalizacijos vamzdžio. Trapo ilgis ne mažesnis kaip 585 mm. Trapas įklijuojamai plytelei. Turi turėti kvapo užsklandą. Grindyse suformuojamas nuolydis į dušo trapą.</p>

		
TS 20.5	Ventiliatorius	<p>Kanalinio ventiliatoriaus montavimas.</p> <p>Montuojamas patalpoje sujungiant su ortakiu. Naudojamas vienfazis variklis. Turi dviejų greičių variklį. Greičiai perjungiami paprasto jungiklio pagalba. Naudojami nedidelėse vėdinimo sistemose. Vamzdžių diametras nemažesnis kaip 125 mm. Oro kiekis nemažesnis kaip 300 m<sup>3</sup>/h. Triukšmo lygis nedidesnis kaip 30 dB. Maksimali darbinė temperatūra +40°C. Saugumo klasė IP X4. Įtampa 230 V. Pagamintas iš plieno.</p>
TS 22	Vandens šildytuvai	<p>Tūriniai vandens šildytuvai skirti vandens buitinėms reikmėms pašildymui. Pagal pašildomo vandens kiekį priimtas 100 litrų talpos šildytuvai. Vanduo šildomas elektriniu kaitinimo elementu. Šildymo laikas, esant vandens temperatūrai nuo 12 C iki 80 C -4.8 val. Naudojamas elektrinis galingumas 2 kW, Įtampos prijungimas -220 V. Šildytuvai iš nerūdijančio plieno, iš vidaus emaliuotas, iš išorės patikimai izoliuotas, poliuretano sluoksniu. Maksimalus vandentiekio slėgis 0.6 Mpa. Šildytuvai komplektuojami su termostatu, termometru, atbuliniu - apsauginiu vožtuvu, apsauga nuo perkaitimo ir užšalimo. Šildytuvai dirba nuo vandentiekio slėgio turi ypač efektingą antikorozinę anodinę apsaugą.</p>
TS 20	Plautuvės su vandens maišytuvais, unitazai, vandens maišytuvai.	<p>Sanitariniai prietaisai.</p> <p>Sanitarinių prietaisų vidinis ir išorinis paviršius privalo būti lygus, lengvai valomas neturėti aštrių vietų nei prietaisuose, nei tvirtinimo detalėse. Visi sanitariniai prietaisai, nuotekų priimtuvai ir maišytuvai privalo būti sertifikuoti pagal ISO 9000 serijos standartą ir atitikti EN nustatytus dydžius. Praustuvai turi būti glazūruoti. Visi sanitariniai prietaisai komplektuojami iš jų tipų ir pastatymo būdų atitinkančių tvirtinimų detalių. Vandens maišytuvai privalo atitikti praustuvų konstrukciją. Maišytuvai privalo būti sertifikuoti pagal ISO 9000 serijos standartą ir atitikti EN nustatytus dydžius su tvirtinimo elementais. Tvirtinant klozeto puodą prie grindų medvarščiais, tarp puodo ir grindų dedamos tarpinės. Statymo vietos nuokrypiai nuo projektinės: atskirai statomų klozeto puodų leidžiami iki 20 mm Naujų konstrukcijų klozetų puodai statomi pagal firmų, pateikusių šiuos puodus nurodytas instrukcijas, suderinus su užsakovu. Klozeto puodas komplektuojamas su sėdynėmis ir dangčiais iš plastmasės.</p>
TS 30.21	Betono mišinys C30/37	<p>Betoninių dangos įrengimas.</p> <p>Betono danga įrengiama naujai ant angario konstrukcijos. Betono sluoksnis 100 mm. Visiems statybose ir gamyklose gaminamiems gaminiams gaminti cementas turi atitikti LST EN 197-1:2001 reikalavimus. Stambusis užpildas</p>

		smulkiam betonui gali būti iš granitinės skaldos, žvirgždo skaldos ir fracinio žvyro. Betono gamybai naudojamas vanduo turėtų būti geriamos kokybės, be betonui kenksmingų chemikalų. Chloruotas vanduo yra nenaudotinas. Betoninėms grindims naudotinas ne žemesnis kaip C30/37 klasės betonas. Pridėjus 2 metrų liniuotę paviršiaus nukrypimai turi būti ne didesni kaip 5 mm. Betonavimo darbai turi būti atliekami teigiamoje temperatūroje. Kietėjimo procese turi būti palaikomas drėgmės režimas. Betono atsparumas šalčiui markė F200, betono nelaidumas vandeniui markė W6. Aplinkos poveikio klasės XC3, XD3, XM3. Prieš betonuojant betoninę dangą, būtinas dangos armavimas tinklais. Armatūra Ø 8 mm. Tinklo akutės 15x15 cm.
TS 23	Slėgio vamzdynas	Vidaus vamzdynų tiesimas. Plastikinių vamzdžių suvirinimo kokybė nustatoma matuojant siūlės matmenis. Suvirinimo siūlės įduba turi būti aukščiau vamzdžio paviršiaus galų, ašinis nesutapimas siūlėje leistinas mažesnis kaip 0.1 vamzdžio (arba jungiamųjų fasoninių detalių) sienelės storio. Plastmasiniai vamzdžiai gali būti suvirinami specialiomis elektrinėmis movomis, vadovaujantis pvz. Wavin AG, suvirinimo metodika. Vamzdžių diametras 0,015 ir 0,020 m. Santechninių sistemų vamzdynų bandymai vykdomi prieš apdailos pradžią.
TS 24.5	Ardymo darbai	PVC grindų dangos demontavimas. Demontuoti seną PVC grindų dangą ir grindjuostas, išsaugant nepažeistas sienas.
TS 23.2	Plastikiniai kanalizacijos vamzdžiai	Kanalizacijos vamzdžių prijungimas. Plast. kanalizacijos Ø100 mm ir Ø 50 mm vamzdžiai tiesiami 2 % nuolydžiu į sanitarinių prietaisų arba į vandens išleistuvų pusę. Vandeniui išleisti žemiausiose tinklų vietose įmontuojami trišakiai su srieginiais kamsčiais. Vamzdynų posūkiai padaromi naudojant fasonines dalis. Išardomieji vamzdynų sujungimai daromi jungimų su armatūra vietose ir tose vietose, kur tai būtina pagal montavimo ar eksploatavimo sąlygas. Išardomieji sujungimai ir vamzdynų armatūra įrengiami aptarnavimui lengvai prieinamose vietose. Vertikalieji vamzdynai neturi nukrypti nuo vertikalios ašies daugiau kaip 2mm vienam ilgio metrui. Neizoliuoto, atvirai pakloto vamzdžio ašies mažiausias atstumas iki statybinės konstrukcijos paviršiaus turi būti 35 mm, kai vamzdžio skersmuo iki 32 mm ir 50 mm, kai skersmuo 40-50 mm. izoliuotų vamzdynų izoliacijos paviršiaus atstumas iki statybinių konstrukcijų paviršiaus arba tarp vamzdžių izoliuotų paviršių prošvaistėje turi būti nemažesnis kaip 50 mm. Vamzdynui kertantis su statybinėmis konstrukcijomis (sienos, pertvaros ir perdenginiai) reikia jį praveisti metaliniame futliare, kurio galai turi sutapti su konstrukcijos storio. Futliaro vidinis skersmuo turi būti 10-20 mm didesnis už išorinį vamzdžio skersmenį, o tarpas tarp jų turi būti sandariai užtaisytas nedegia medžiaga, netrukdančia vamzdžio linijiniam plėtimuisi. PVC vamzdynų stovai tvirtinami kas metalinėmis apkabomis. Tarp vamzdžio ir metalinės apkabos įstatomos tarpinės iš gumos. Tarpinės plotis po apkaba turi būti didesnis už apkabos plotį 10 mm į abi puses. Armatūrai tvirtinimo atramos įrengiamos atskiros. Praustuvų plastikiniai kanalizacijų gali būti Ø50 mm vamzdžiai tiesiami 2 % nuolydžiu į sanitarinių prietaisų pusę.
TS 31.3	Skaldos pasluoksnis	Skaldos sluoksnis ant grunto. Skaldos pasluoksnis turi būti 10 cm storio iš skaldos M 600, K-12.5.
TS 31.1	Smėlio pasluoksnis	Smėlio pasluoksnis ant grunto turi būti įrengtas iš vidutinio stambumo smėlio ir sutankintas. Pasluoksnio storis 10 cm.
TS 45.1	Kištukinis lizdas	Kištukinių lizdų montavimas. Kištukinis lizdas su įžeminiančiais kontaktais paviršiniams montavimui 250V, 10A. Apsaugos laipsnis IP 23.
TS 44.1	Jungikliai	Jungiklių montavimas. Įrengus garso izoliaciją, turi būti pakeisti elektros jungtukai, skirti apšvietimui įjungti. Vardinė įtampa 230V, vardinė srovė 10A. Apsaugos laipsnis IP 23. Jungikliai turi būti keturkampiai suapvalintais kampais, baltos spalvos, viengubi, potinkiniai.

TS 46.3	Plastikiniai kanalai	<p>Instaliacijos plastikinių kanalų montavimas. Plastikiniai (PVC), spalva balta (15x30 mm) kanalai. Kanalo montavimo aukštį tikslinti darbo metu. Kanalų atšakose, kampuose, galuose turi būti naudojamos to matmens kanalui skirtos fasoninės detalės.</p> 
TS 46.6	Kompiuterių tinklo kabelis	<p>Signalinio kabelio tarp sistemos elementų tiesimas įrengtuose latakuose. Kabelis UTP CAT5e 4x2x0,5 mm, viengyslis, varinis, vidaus instaliacijai, aplinkos temperatūroje +5..+35°C. Lankstus, pilkas PVC apvalkalas. Nuo KT skydo į kiekvieną darbo vietą tiesiamas kabelis įrengtais latakais virš pakabinamų lubų konstrukcijų. Nuo lubų iki darbo vietų kabeliai prakišami atitinkamo dydžio instaliaciniais kanalais. Kabelio charakteristikos: ekranuotas, PE-aptrauktas, izoliacija, vienvietis laidinis, ekranas su išilginė aliuminio juosta + varinė viela, reikalingo porų skaičiaus, spalva juoda. CAT 5, optiniai kabeliai ir visos jungtys turi atitikti ISO/IEC 11081 standartą.</p>
TS 46.4	Kištukiniai lizdai, kištukinės jungtys	<p>Kompiuterinio-telefoninio kištukinio lizdo montavimas. Kompiuterinis lizdas turi būti dviejų arba vienos vietos RJ45 pajungimo. Kompiuterinis lizdas turi būti sumontuotas į plastikinį instaliacinį kanalą. Lizdo ir rėmelio spalva turi atitikti plastikinių kanalų spalvą.</p>
TS 46.5	Ventiliacijos vamzdžiai	<p>Cinkuoti skardiniai ortakiai. Montuojami prie garažo lubų, 200 mm diametro. Pagaminti iš galvanizuoto iš abiejų pusių plieno, tipas DX51D, storis 0,5- 0,8 mm, atitinkantis klasę EN 10142. Montavimui numatyti ortakių laikiklius, movas, alkūnes, asimetrines pereigas, balnines atšakas, trišakius ir kitas ortakių montavimui reikalingas medžiagas.</p>
TS 46.10	Elektrinis grindinio šildymo kilimėlis	<p>Elektrinis grindinio šildymo kilimėlis. Klojamas dušo patalpoje. Įtampa 230 V. Apsauga IP67. Kilimėlio plotis 50 cm. Šildymo elemento storis 3,6 mm. Galia 100W/m<sup>2</sup>.</p> 
TS 46.11	Šildymo kabeliai	<p>Šildymo kabelių montavimas betono grindyse. Šildymo kabelio diametras 2,3 mm<sup>2</sup>. Galingumas 1500 W. Įrengiamas termostatas reguliuoti temperatūrai.</p>
TS 46.12	Termostatas	<p>Šildymo kabelių sistemos termostatų montavimas. Šildymo kabelių termostatas skirtas reguliuoti grindinio šildymo kabelio kilimėlio darbą (temperatūrą). Termostato valdymas mechaninis. Komplektuojamas su grindų jutikliu. Įtampos srovė: 180–250 V / 15 A. Apsaugos klasė: IP 21. Spalva balta.</p>

TS 17.7	Lietvamzdžiai	<p>Lietvamzdžių įrengimas.</p> <p>Lietvamzdžiai nuo vertikalios sienos turi būti atitraukti ne mažiau kaip 20 mm. Neleidžiama lietvamzdžius įrengti išorės sienų uždaroje vagoje ir nišose. Atstumas tarp išorės lietvamzdžių neturi viršyti 10 m. Lietvamzdžių skersmuo turi būti ne mažiau kaip 100 mm. Stačiakampio profilio lietvamzdžiai - ne mažiau kaip 100x100 mm. Metaliniai lietvamzdžiai vienas į kitą sandūrose turi įeiti ne mažiau kaip 50 mm. Lietvamzdžiai prie sienos tvirtinami apkabomis, išdėstytomis tolygiais tarpais, ne didesniais kaip 2m. Lietvamzdžiai turi būti pagaminti iš cinkuotos skardos, sujungimai užhermetizuoti. Hermetizavimo darbus galima atlikti žemesnėje kaip +5°C temperatūroje. Darbo vieta turi būti apsaugota nuo atmosferinių kritulių. Hermetinės mastikos turi gerai lipti prie sandūrų paviršių, o sukietėjusios gerai deformuotis, nesenti. Turi būti naudojamos mastikos sintetinio kaučiuko pagrindu. Lietvamzdžių tvirtinimo detalės turi būti padengtos antikorozine danga. Lietvamzdžiai kabinami kas 10 m.</p>
TS 47	Šviestuvai	<p>Šviestuvų montavimas.</p> <p>Šviestuvai LED šviesos panelė turi paskirstyti šviesos srautą erdvėje, užtikrinti higienines normas. Šviestuvo galia nemažesnė kaip 40 W. Šviesos spalva 4000k šilta balta. Šviestuvai kvadratinės formos. Šviesos srautas 1020 lm. Korpuso medžiaga metalas ir plastikas. Įėjimo įtampa AC 110~250V 50/60 Hz. Šviestuvai montuojami į „Amstrong“ pakabinamas lubas.</p> 
TS 46.14	Automatinis jungiklis	<p>Automatinis jungiklis.</p> <p>Suveikimo charakteristika C.</p> <p>Polių skaičius 1.</p> <p>Apsaugotų polių skaičius 1.</p> <p>Nominali srovė 25 A.</p> <p>Nominali įtampa 230 V.</p> <p>Nominali izoliacinė įtampa <math>U_i</math> 440 V.</p> <p>Vardinė impulsinė įtampa (<math>U_{imp}</math>) 4 kV.</p> <p>Nominali trumpojo jungimo atjungimo geba pagal EN0898 esant 230V 6 kA.</p> <p>Nominali trumpojo jungimo atjungimo geba pagal EN0898 esant 400V 6 kA.</p> <p>Įtampos tipas - Kintamoji srovė.</p> <p>Dažnis 50 - 60 Hz.</p> 
TS 18.1	Cinkuota	Smulkių denginių įrengimas.

	skarda	Skarda gaminama iš plieno su mažesniu žalingų priemaišų (sieros ir fosforo) kiekiu, joje turi būti mažiau nemetalinių intarpų, jų mikrostruktūra tolygesnė negu paprastųjų konstrukcijų plienų. Skardos storis 0,55 mm, leidžiamos storio nuokrypos 10%. Lenkiant skardą 90 <sup>0</sup> kampu apie 1.5 mm spinduliu užapvalintą briauną, skarda neturi įtrūkti, o cinkavimas - atsisluoksniuoti. Skarda turi būti padengta 60 mkm storio danga cinkuojant karštu būdu, arba 120 mkm storio danga purškiant cinką. Plyšiai ir sujungimai užtaisomi hermetiku.
TS 20	Plautuvės su vandens maišytuvais	Sanitariniai prietaisai. Sanitarinių prietaisų vidinis ir išorinis paviršius privalo būti lygus, lengvai valomas neturėti aštrių vietų nei prietaisuose, nei tvirtinimo detalėse. Visi sanitariniai prietaisai, nuotekų priimtuvai ir maišytuvai privalo būti sertifikuoti pagal ISO 9000 serijos standartą ir atitikti EN nustatytus dydžius. Praustuvai turi būti glazūruoti. Visi sanitariniai prietaisai komplektuojami iš jų tipų ir pastatymo būdų atitinkančių tvirtinimų detalių. Vandens maišytuvai privalo atitikti praustuvų konstrukciją. Maišytuvai privalo būti sertifikuoti pagal ISO 9000 serijos standartą ir atitikti EN nustatytus dydžius su tvirtinimo elementais.
TS 23.1	Ventiliai, sklendės, vožtuvai	Ventilių, čiaupų, vožtuvų montavimas. Korozijai atsparūs moviniai ventiliai skirti montuoti vamzdynuose Ø0,015 iki 0,0050 m. transportuojančiuose vandenį ir garą iki 110 <sup>0</sup> C darbinio slėgiui iki 1,6 MPa išbandomi 2.4 MPa slėgiu. Tiekiamo vandens maksimali temperatūra - 95 <sup>0</sup> C. Ventiliai montuojami gulsčiose ir vertikaliuose vamzdynuose srieginiu sujungimu atitinkančiu atitinkančiu Europos sriegio standartą. Vandens ėmimo čiaupas montuojamas šaltojo ir karštojo vandens paėmimui. Čiaupo pralaidumas -0,2 l/sek., o reikiamas slėgis prie čiaupo- 0,03 Mpa. Čiaupo korpusas žalvarinis pagal DIN 1709, išsiliejimo vamzdelis žalvarinis CuZn 37 DIN 1766. Čiaupai jungiami su vamzdžiu sriegio pagalba.
TS 32.1	Sąramos	Gelžbetoninės sąramos ne trumpesnės kaip 1,20 m. ilgio, aukštis - 9 cm, plotis -12 cm.
TS 45.2	Paskirstymo skydeliai	Automatinio išjungiklio skydas su spyna, su DIN bėgeliu, su laidų jungtim. Matmenys 27x22,5x12 cm . Apsaugos laipsnis IP30. Spalvą derinti su užsakovu.
TS 46	Kabeliai	Laidininko tipas - varinis monolitas, kabelio markė - BVV-P 3x1,5 Izoliacija PVC, su PVC apvalkalu. Pritaikyti veikti nuo -40 <sup>0</sup> C iki +50 <sup>0</sup> C, temperatūrai minimalus lenkimo kampas - 10 kabelio diametru su apvalkalu. Kabeliai turi būti atsparūs ilgalaikiai 70 <sup>0</sup> C temperatūrai. Trumpo sujungimo metu kabeliai turi būti atsparūs 150 <sup>0</sup> C temperatūrai. Apvalkalo spalva RAL 9010 (balta). Izoliacijos elektrinė varža 1 km ilgio kabelio atveju turi būti ne mažiau 50 megaomų, esant 20 <sup>0</sup> C temperatūrai. Vardinė įtampa 300/500V
TS 47.1	Demontavimas	Šviestuvų demontavimas. Šviestuvai atjungiami nuo senų laidų ir nukabinami nuo kablių. Po lubų remonto tie patys šviestuvai bus pakabinami atgal.
TS 49	Rozetės	Rozečių montavimas. Paskirtis - buitinių elektros prietaisų bei vietinio apšvietimo pajungimui 250 V, 16 A. Rozečių konstrukcijos ir išbandymas turi atitikti nominaliai tinklo įtampai, bei aplinkos sąlygoms. Jų kokybė turi atitikti VDE 0620 standartą. Rozetės skirtos paslėptam montavimui IP 20, IP 44 apsaugos laipsnio dvipolė su 3-ju įžeminimo kontaktu.
TS 46.1	Kabeliai	Laidininko tipas - varinis monolitas, kabelio markė - BVV-P 3x2,5 Izoliacija PVC, su PVC apvalkalu. Pritaikyti veikti nuo -40 <sup>0</sup> C iki +50 <sup>0</sup> C, temperatūrai minimalus lenkimo kampas - 10 kabelio diametru su apvalkalu. Kabeliai turi būti atsparūs ilgalaikiai 70 <sup>0</sup> C temperatūrai. Trumpo sujungimo metu kabeliai turi būti atsparūs 150 <sup>0</sup> C temperatūrai. Apvalkalo spalva RAL 9010 (balta). Izoliacijos elektrinė varža 1 km ilgio kabelio atveju turi būti ne mažiau 50 megaomų, esant 20 <sup>0</sup> C temperatūrai. Vardinė įtampa 300/500V

TS 46.2	Kabeliai	Laidininko tipas - varinis monolitas, kabelio markė - BVV-P 5x4,0 Izoliacija PVC, su PVC apvalkalu. Pritaikyti veikti nuo -40°C iki +50°C, temperatūrai minimalus lenkimo kampas - 10 kabelio diametru su apvalkalu. Kabeliai turi būti atsparūs ilgalaikiai 70°C temperatūrai. Trumpo sujungimo metu kabeliai turi būti atsparūs 150°C temperatūrai. Apvalkalo spalva RAL 9010 (balta). Izoliacijos elektrinė varža 1 km ilgio kabelio atveju turi būti ne mažiau 50 megaomų, esant 20°C temperatūrai. Vardinė įtampa 300/500V
TS 72.1	Ardymo darbai	Ardymo darbai. Vykdamas ardyto darbus turi būti nepažeistos neremontuojamo statinio veikiančios inžinerinės sistemos, kitos konstrukcijos, įranga bei turtas būtini pastatui funkcionuoti. Išardytas medžiagas ir konstrukcijas išnešti iš patalpų. Suderinus su užsakovu išvežti į sąvartyną.
TS 72	Šiukšlių išvežimas	Statybines atliekas ir šiukšles, susidariusias remonto metu, išvežti į sąvartyną.

## BRĖŽINYS

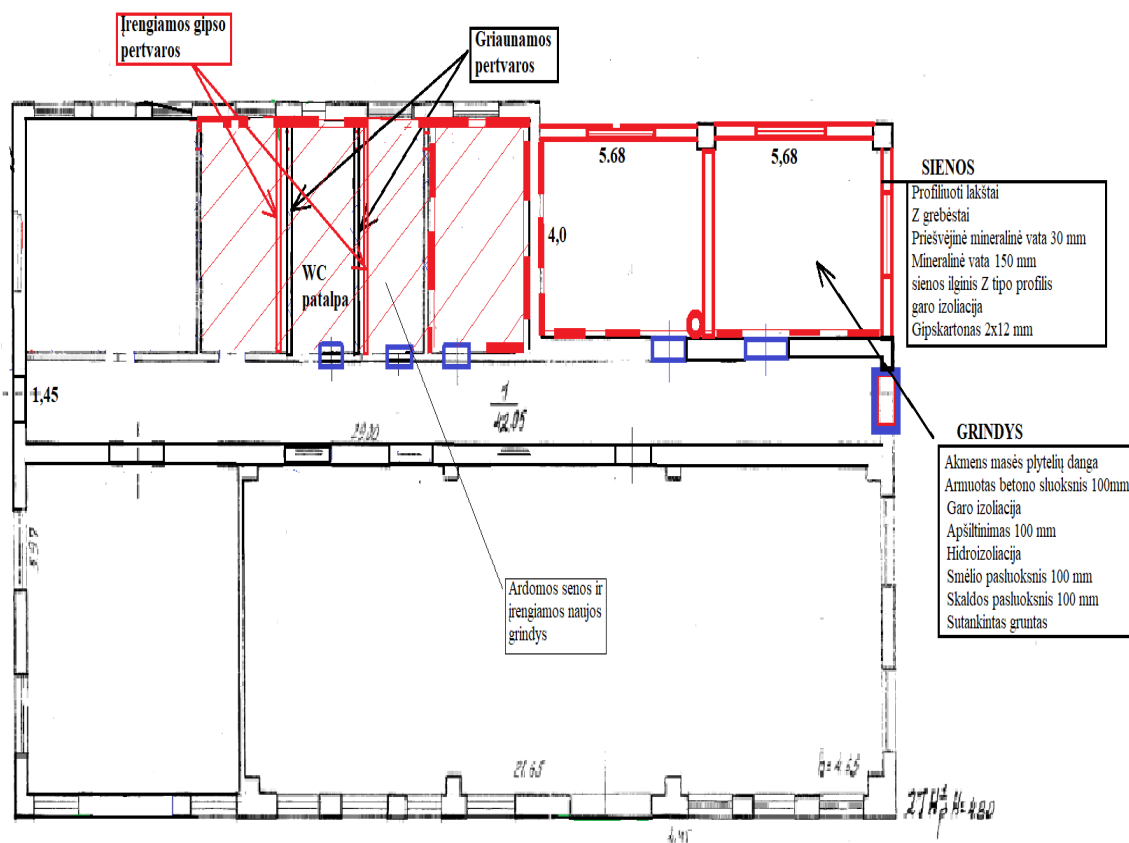

## WC patalpa

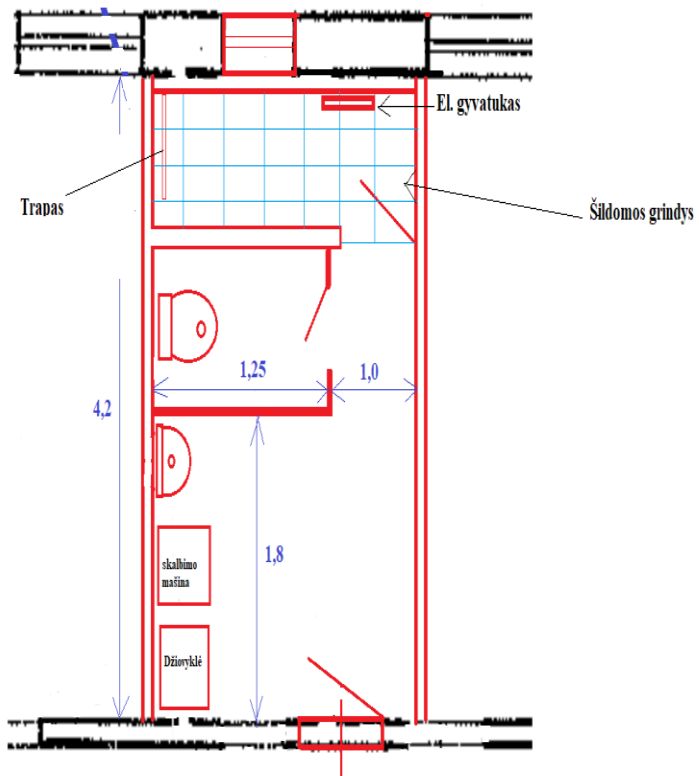

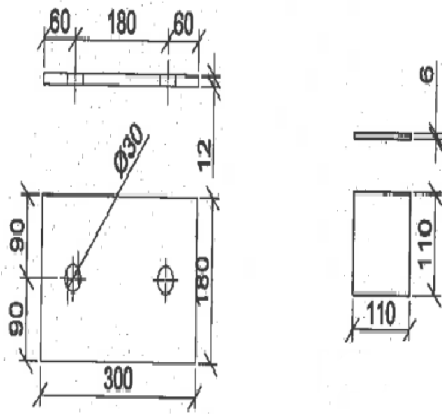

Plieninė plokštė, virinama prie metalinės kolonos, skirta tvirtinimui prie pamatinės sijos

Metalinės kolonos skerspjūvis

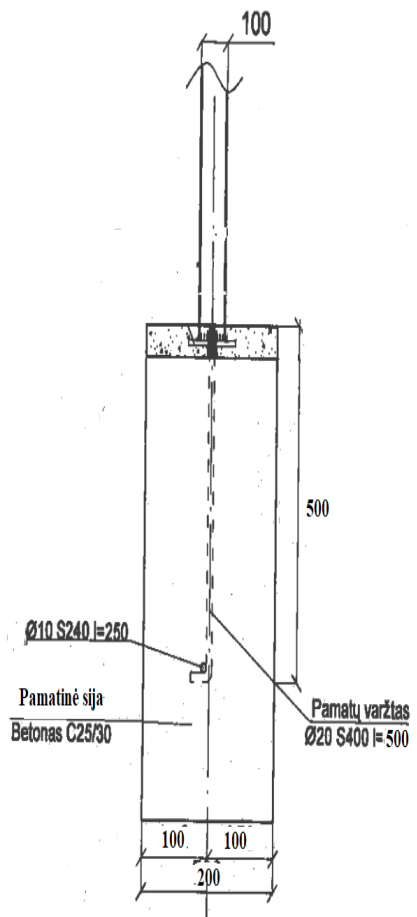

**LOKALINĖ SĄMATA  
(Pateikta rangovo)“**

**Sutarties projekto  
6 priedas**

202 m.- - d. Paprastojo remonto  
darbų rangos viešojo  
pirkimo - pardavimo sutarties Nr. SK-  
Sutarties projekto 6 priedas

**DARBŲ ATLIKIMO GRAFIKAS**

Eil. Nr.	Darbų aprašymas	Darbų/ paslaugų apimtis (Eur su PVM)	Darbų/ paslaugų vykdymo terminai*	2025 metai						
				1 mėn.	2 mėn.	3 mėn.	4 mėn.	5 mėn.	6 mėn.	7 mėn.
	<b>KOP AB I zonos pastato Nr. 1.36 elektros instaliacija ir patalpų remontas</b>		<i>Sutarties specialiosios dalies 4.4 papunktyje nustatytu terminu.</i>							
1.										
2.										
3.										
4.										
5.										
6.										
7.										
8.										
Įvykdymo sumos kas mėnesį (EUR su PVM):										
<b>IŠ VISO (Eur su PVM):</b>										

**Užsakovo vardu**

**Rangovo vardu**

*(Atsakingas už sutarties kontrolę asmuo)*

**DARBUOTOJŲ, ATLIEKANČIŲ DARBUS SVARBIUOSE KARINIUOSE OBJEKTUOSE,  
ELGESIO INSTRUKCIJA****I SKYRIUS  
BENDROSIOS NUOSTATOS**

1. Ši instrukcija nustato darbuotojų, atliekančių darbus svarbiame objekte, elgesio reikalavimus.
2. AB vadas arba Štabo viršininkas turi teisę reikalauti įmonės vadovo atšaukti arba pakeisti kitu darbuotoją kuris nesilaiko šios instrukcijos reikalavimų.

**II SKYRIUS  
ELGESIO INSTRUKCIJA**

3. Darbuotojai, atvykstantys į objektą, privalo:
    - 3.1. su savimi turėti asmens tapatybę patvirtinantį dokumentą ir nustatyto pavyzdžio leidimą;
    - 3.2. objekte asmens tapatybę patvirtinantį dokumentą visada laikyti prie savęs.
  4. Į AB teritoriją įleidžiami tik pagal sutartis atliekančių darbus įmonių darbuotojai (toliau –darbuotojai), ne vėliau, kaip prieš 10 dienų iki paslaugų teikimo ar darbų atlikimo karinėje teritorijoje pradžios pateikę AB vadui duomenis apie darbuotojus, kurie teiks paslaugas ar atliks darbus karinėje teritorijoje (vardas, pavardė, asmens kodas, socialinio draudimo pažymėjimo numeris ir išdavimo data, asmens tapatybę patvirtinančio dokumento numeris ir išdavimo data), ir šių asmenų sutikimus, kad būtų tikrinami ir tvarkomi jų asmens duomenys bei prašymą dėl leidimo įeiti, įvažiuoti į AB teritoriją (objektą), kuriame atliks sutartyje numatytus darbus, taip pat AB S2 skyriui pateikę originalų raštą su įmonės darbuotojų parašais, kurie susipažino su Darbuotojų, atliekančių darbus svarbiuose kariniuose objektuose, elgesio instrukcija (šia instrukcija).
  5. Darbuotojai, jų asmeninis bei tarnybinis transportas įleidžiamas tik pagal AB S2 viršininko patvirtintą bendrą leidimą.
  6. Darbuotojai įleidžiami į objektą, kuriame vykdomi darbai, kai jie parodo AB praleidžiamojo punkto budėtojui asmens dokumentą su nuotrauka (pasą, vairuotojo teises), pagal kurią budėtojas nustato jo tapatybę, patikrina ar jis yra sąrašė.
  7. Budėtojas turi teisę patikrinti darbuotojų asmeninius daiktus ir jų transporto priemones, šiems įeinant, įvažiuojant į objektą ir išeinant, išvažiuojant iš jo. Kilus įtarimui, kad darbuotojai įsineša ar išsineša draudžiamas priemones, budėtojas gali patikrinti juos bet kuriuo metu.
  8. Darbuotojai gali patekti tik į tas patalpas (teritorijos dalį), kur jis atlieka sutartyje numatytą darbą, ir į sanitarines higienos patalpas (tualetą, prausyklą). Jeigu darbų eigoje jam prireikia patekti į kitas patalpas, jis turi kreiptis į AB budėtoją (zonų budėtojus) ir gauti jo leidimą.
  9. I ir II klasės saugumo zonoms priskirtose patalpose darbuotojai gali dirbti tik stebimi dirbančio šiose patalpose pareigūno.
  10. Esant tarnybiniam būtinumui, budėtojui arba patalpose dirbančiam pareigūnui nurodžius, darbuotojai privalo laikinai nutraukti darbą ir palikti patalpas (teritoriją).
  11. Darbuotojai AB priklausančiais įrenginiais ar kitais prietaisais gali naudotis tik suderinę su asmeniu, atsakingu už tų prietaisų eksploataciją.
- 12. Darbuotojams draudžiama:**
- 12.1. būti teritorijoje ar patalpose, nesusijusiose su atliekamais darbais;
  - 12.2. neteisėtai rinkti svarbią informaciją, mėginant žvalgyti ar įsiskverbti į svarbius inžinerinius tinklus, montuojant pasiklausymo ar stebėjimo įrangą ar kitais būdais;
  - 12.3. išnešti iš objekto kokią nors dokumentacijos laikmeną, įrenginį ar prietaisą, nesuderinus su atsakingais už šiuos prietaisus ar informaciją darbuotojais;
  - 12.4. atliekant darbus ant kilimo ir tūpimo tako, išvažiuoti savarankiškai (be AB lydinčio asmens) ant tako ir pradėti ten darbus arba be palydos kirsti taką;
  - 12.5. fotografuoti, filmuoti.
13. Jeigu darbuotojai nesilaiko šioje instrukcijoje numatytų reikalavimų, jie nedelsiant pašalinami iš teritorijos ir apie tai informuojamas įmonės vadovas.
  14. AB S2 viršininkas atsakingas už įmonių vadovų, kurios atlieka AB teritorijoje darbus, supažindinimą su šiomis taisyklėmis pasirašytinai.



## ĮMONĖS REKVIZITAI

Karinių oro pajėgų  
Aviacijos bazės vadui

202\_ - \_ - \_

PRAŠYMAS  
DĖL PATEKIMO Į AVIACIJOS BAZĖS TERITORIJĄ202\_ - \_ - \_  
Vilnius

Prašome Jūsų išduoti leidimus įeiti (įvažiuoti) į Aviacijos bazės teritoriją UAB „Įmonės pavadinimas“ įmonės žemiau išvardytiems asmenims ir transporto priemonėms, kurie pagal 202\_ m. \_\_\_\_\_ d., sutartį Nr. 0000, atliks apsaugos sistemų pogarantinės priežiūros ir remonto darbus. Leidimai turėtų galioti iki 202\_ m. gruodžio 31 d.

Eil. Nr.	Pareigos	Vardas ir pavardė	Gimimo data	Pilietybė	Asmens dokumento pavadinimas (pasas / asmens tapatybės kortelė / leidimas nuolat gyventi Lietuvoje / leidimas laikinai gyventi Lietuvoje)	Asmens dokumento Nr., galiojimo data	Dirbs nuo ... iki (datos)

## Įvažiuoti šiai transporto priemonei:

Eil. Nr.	Transporto priemonės gamintojas ir modelis	Valstybinis numeris

Esame informuoti, kad darbuotojai, atvykdami į Karinių oro pajėgų Aviacijos bazės teritoriją, su savimi turi turėti asmens tapatybę patvirtinantį dokumentą su fotonuotrauka ir laikytis nustatytų Aviacijos bazės karinių teritorijų (patalpų), objektų saugumo zonų vidaus tvarkos taisyklių (Aviacijos bazės standartinių veiklos procedūrų 11 priedo 9 priedelis). Karinėje teritorijoje draudžiama vaikščioti saugomų sandėlių teritorijoje, išskyrus, jei tai tiesiogiai susiję su darbu. Darbo vietoje draudžiama vartoti alkoholį, taip pat būti neblaiviems ar apsvaigusiems nuo narkotinių ar toksinių medžiagų bei jų turėti. Draudžiama į teritoriją įsinešti ar naudoti pirotechniką, šaudmenis, sprogmenis. Draudžiama teritorijoje filmuoti, paveiksluoti, naudoti bepilotes skraidykles (dronus), rinkti informacinio pobūdžio medžiagą. Teritorijoje draudžiama rinkti šiukšles iš komunalinių ir kt. atliekų konteinerių, išskyrus, kai tai yra tiesiogiai susiję su darbu. Draudžiama iš teritorijos išnešti ne savo daiktus. Taip pat esame informuoti, kad Aviacijos bazė tvarkys asmens duomenis.

Įmonės vadovas  
Pavardenis

Parašas

Vardenis

Rengėjas: .....

Tel. Nr. ....

## II. PAPERASTOJO REMONTO DARBŲ RANGOS SUTARTIS

### BENDROJI DALIS

2025 metai, Šiauliai

## PAPERASTOJO REMONTO DARBŲ RANGOS VIEŠOJO PIRKIMO-PARDAVIMO SUTARTIS

### II. BENDROJI DALIS

#### 1. Sąvokos

1.1. Šioje sutartyje naudojamos pagrindinės sąvokos:

1.1.1. **Darbai** – paprastojo remonto darbai, kuriuos pagal Sutartį privalo atlikti Rangovas.

1.1.2. **Darbų pradžia** – Statybvietės perdavimo ir priėmimo akto pasirašymo data.

1.1.3. **Darbų atlikimo terminas** – laikas, skaičiuojamas nuo Darbų pradžios iki Darbų perdavimo-priėmimo dienos, įskaitant atliktus baigiamuosius bandymus (*jeigu taikoma*).

1.1.4. **Atliktų darbų aktas** – dokumentas, informantis Darbų perdavimą-priėmimą, pasirašomas vadovaujantis Sutarties sąlygomis.

1.1.5. **Išlaidos** – visos pagrįstai Statybvietėje ar už jos ribų patirtos Rangovo tiesioginės ir netiesioginės išlaidos, susijusios su Sutartyje numatytais Darbais. Į išlaidas negali būti įskaičiuojamos negautos pajamos.

1.1.6. **Įranga** – prietaisai ir mechanizmai sudarantys Darbus ar jų dalį.

1.1.7. **Kainodaros taisyklės** – sutarties kainos apskaičiavimo bei kainos koregavimo taisyklės.

1.1.8. **Medžiagos** – visa tai, kas turi sudaryti Darbus ar jų dalį (išskyrus Įrangą).

1.1.9. **Papildomi darbai** – tai Sutartyje nenumatyti, tačiau tiesiogiai su Sutartyje numatytais darbais susiję ir būtini Sutarčiai įvykdyti (užbaigti) darbai ir kurių **Rangovas** negalėjo numatyti (pvz. papildomų darbų būtinumas paaiškėjo tik atidengus konstrukcijas ir pan.) pateikdamas savo pasiūlymą (konkursui/deryboms) ir sudarydamas šią Sutartį.

1.1.10. **Nevykdomi darbai** – Sutartyje numatyti darbai ir/ar su jais susijusios projektavimo ir inžinerinės paslaugos, kurie tampa nebūtini (nereikalingi) statiniui suremontuoti.

1.1.11. **Rangovas** – tai Sutarties šalis, atliekanti darbus šioje Sutartyje nurodytomis sąlygomis.

1.1.12. **Rangovo įrengimai** – visi prietaisai, mechanizmai, transporto priemonės bei kiti daiktai, reikalingi Darbams vykdyti, užbaigti ir bet kuriems defektams ištaisyti. Rangovo įrengimams nepriskiriama Įranga, Medžiagos ir visi kiti daiktai, skirti sudaryti Darbus ar jų dalį.

1.1.13. **Rangovo personalas** – visas personalas, kurį Rangovas įdarbina Statybvietėje, tame tarpe gali būti darbininkai, kiti Rangovo arba Subrangovo įdarbinti asmenys ir kitas personalas, padedantis Rangovui vykdyti Darbus.

1.1.14. **Statybvietė** – Darbų vykdymo vieta ar vietos, į kurias turi būti pristatoma Įranga bei Medžiagos, ir kurios ribos apibrėžiamos perduodant **Rangovui** Statybvietę.

1.1.15. **Statinio remonto prižiūrėtojas (toliau sutartyje – prižiūrėtojas)** – **Užsakovo** paskirtas darbuotojas, kuris atstovauja **Užsakovui**, vykdo konkretaus statinio paprastojo remonto darbų priežiūros funkcijas, numatytas nuostatuose (pareigybės aprašyme), Sutartyje ir/ar teisės aktuose (kai privaloma).

1.1.16. **Subrangovas** – asmuo Sutartyje įvardintas kaip Subrangovas.

1.1.17. **Suremontuoto statinio (statinio dalies) pripažinimas suremontuotu** – **Užsakovo** sudarytai Statinio (statinio dalies) pripažinimo suremontuotu komisijai surašius statinio pripažinimo suremontuotu aktą ir pripažinus statinį (jo dalį) suremontuotu.

1.1.18. **Sutarties kaina** – Sutarties specialiojoje dalyje nurodyta pinigų suma, kurią **Užsakovas** Sutartyje nustatyta tvarka ir terminais įsipareigoja sumokėti **Rangovui** už visus tinkamai atliktus darbus, numatytus Sutartyje.

1.1.19. **Sutarties šalys** – Rangovas ir Užsakovas.

1.1.20. **Šalių iš anksto sutarti minimalūs nuostoliai** – tai Sutarties nustatyta tvarka apskaičiuota ir neginčijama pinigų suma, kurią šalis įsipareigoja sumokėti kitai šaliai, jeigu prievolė neįvykdyta arba netinkamai įvykdyta.

1.1.21. **Tretieji asmenys** – tai bet kurie fiziniai ar juridiniai asmenys (taip pat valstybė, valstybės institucijos, savivaldybė, savivaldybės institucijos), kurie nėra šios Sutarties šalys.

1.1.22. **Užsakovo personalas** – visi **Užsakovui** dirbantys asmenys arba įgalioti **Užsakovo**, taip pat kitas personalas, apie kurį **Užsakovas** pranešė **Rangovui** kaip apie **Užsakovo** personalą.

1.1.23. **Gavėjas** – statinio naudotojas ir kitos krašto apsaugos sistemos institucijos ir jų padaliniai.

1.2. Šalių iš anksto sutartų minimalių nuostolių skaičiavimas pradedamas nuo kitos dienos, kai suėjo sutartinių įsipareigojimų įvykdymo terminas ir baigiamas Sutarties šaliai įvykdžius įsipareigojimus (paskutinė skaičiavimo diena yra laikoma įsipareigojimų įvykdymo diena) arba nutraukus sutartį.

1.3. Sutarties dalių ir straipsnių pavadinimai yra naudojami tik nuorodų patogumui, ir aiškinant Sutartį gali būti naudojami tik kaip papildoma priemonė.

1.4. Jeigu Sutartyje nenustatyta kitaip, Sutarties trukmė ir kiti terminai yra skaičiuojami kalendorinėmis dienomis.

1.5. Jeigu mokėjimų ar kitų prievolių įvykdymo terminas sutampa su oficialių švenčių ir ne darbo diena Lietuvos Respublikoje, tai pagal Sutartį mokėjimų ar kitų prievolių įvykdymo terminas yra artimiausia po šventinės dienos einanti darbo diena.

1.6. Sutartyje, kur reikalauja kontekstas, žodžiai pateikti vienaskaitoje, gali turėti daugiskaitos prasmę ir atvirksčiai.

1.7. Tais atvejais, kai tam tikra prasmė yra skirtinga tarp nurodytosios žodžiais ir nurodytosios skaičiais, vadovaujamosi žodine prasme.

1.8. Sutarties objektas apibrėžiamas Sutarties specialiojoje dalyje.

## 2. Sutarties kaina (kainodaros taisyklės)

2.1. Sutarties kaina – Sutarties specialiojoje dalyje nurodyta pinigų suma, kurią **Užsakovas** Sutartyje nustatyta tvarka, sąlygomis ir terminais įsipareigoja sumokėti **Rangovui** už visus tinkamai atliktus darbus, numatytus Sutartyje. Šiai Sutarčiai yra taikomas fiksuotos kainos su peržiūra apskaičiavimo būdas arba kitas Sutarties specialiojoje dalyje nustatytas būdas. Sutarties specialiosios dalyje nurodyta Sutarties kaina apima ir tuos darbus, kurie nors ir nebuvo tiesiogiai nustatyti pirkimo dokumentuose ir Sutartyje, bet yra būtini Sutarčiai įvykdyti, o **Rangovas** turėjo ir galėjo juos numatyti ir įvertinti dar iki pasiūlymų pateikimo termino pabaigos (*pavyzdžiui pagal Sutarties dokumentus numatyta vietoj senų ir netinkamų naudoti laiptų įrengti naujus, tačiau Sutarties dokumentuose nebuvo numatyti senų laiptų demontavimo ir kiti su tuo susiję darbai (statybinių atliekų išvežimas ir kt.). Šiuo atveju bus laikoma, kad senų laiptų demontavimo darbai ir kiti su tuo susiję darbai yra įskaičiuoti į naujų laiptų įrengimo kainą ir atitinkamai į Sutarties kainą, o už juos papildomai Rangovui nebus apmokama).*

2.2. Sutarties kaina gali būti peržiūrima (keičiama) šiais atvejais:

2.2.1. kai po Sutarties pasirašymo pasikeičia PVM tarifas. Tokiu atveju kaina keičiama atsižvelgus į pasikeitusio PVM tarifo dydį, o kainos pokyčio dydis yra proporcingas mokesčio tarifo pokyčio dydžiui. Perskaičiuojant sutarties kainą, perskaičiuojama tik tų darbų, kurie yra neatlikti ir bus atliekami tik po Šalių pasirašyto susitarimo įsigaliojimo dienos, kaina;

2.2.2. dėl bendro kainų lygio kitimo. Pirmus metus po Sutarties įsigaliojimo Sutarties kaina dėl bendro kainų lygio kitimo neperskaičiuojama. Praėjus 12 (dvylikai) mėnesių po Sutarties įsigaliojimo, sekancio kalendorinio mėnesio pirmąją dieną likusių darbų kaina perskaičiuojama pagal paskutinį Statistikos departamento prie Lietuvos Respublikos Vyriausybės paskelbtą statybos sąnaudų kainų indekso pokytį už 12 (dvylika) kalendorinių mėnesių, tačiau kaina neperskaičiuojama tuo atveju, jeigu pokyčio procentinė išraiška neviršija 5 (penkių) procentų. Kaina perskaičiuojama kas 12 (dvylika) kalendorinių mėnesių Sutarties galiojimo metu. Likę darbai suprantami kaip faktiškai likę neatlikti darbai. Tiekėjas praranda teisę reikalauti perskaičiuoti tų darbų, kuriuos jis dėl savo kaltės vėlavo atlikti Sutartyje numatytais terminais, kainą. Kaina perskaičiuojama pagal tai, kiek bus pakitęs paskutinis einamųjų metų paskelbtas statybos sąnaudų kainų indeksas lyginant su prieš tai buvusių metų atitinkamo mėnesio kainų indeksu (*šio papunkčio sąlygos taikomos kai Sutarties trukmė yra ilgesnė kaip 12 mėnesių*).

2.3. Sutarties kainą peržiūrint antrą ir vėlesnį kartą, perskaičiuojami tik neišpirkti pagal Sutartį darbų kiekiai (apimtis).

2.4. Sutarties kaina taip pat gali būti keičiama šiais atvejais (kiekio (apimties) keitimas):

- 2.4.1. kai dėl nenumatytų, nuo Šalių nepriklausančių aplinkybių, racionaliai naudojant darbų vykdymui skirtas lėšas, Sutartyje numatytą atskirą darbą (ar jo dalį, pvz.: pasiūlyme nurodyti statybos produktai/medžiagos/įranga rinkoje nebegaminamos/nebetiekiamos ar pan.) būtina keisti kitu darbu. Tokiu atveju raštu pagrindžiamos aplinkybės, sąlygojančios būtinybę atlikti darbų pakeitimus, **Rangovas** pateikia nevykdytinų darbų lokalinę sąmatą, kurioje nurodo nevykdytinų darbų kainas, apskaičiuotas pagal Sutartyje nurodytus atitinkamų darbų įkainius, bei siūlymą dėl keistinių darbų, t. y. vietoje nevykdomų darbų siūlomų atlikti darbų lokalinę sąmatą, sudarytą pagal Sutarties bendrosios dalies 2.9.2 papunktyje nurodytus darbų kainų nustatymo būdus, ir, **Užsakovui** įvertinus **Rangovo** siūlymą, koreguojama Sutarties kaina (jei reikia);
- 2.4.2. dėl papildomų darbų, tiesiogiai su Sutartyje numatytais darbais susijusių ir būtinų Sutarčiai įvykdyti (užbaigti), poreikio (įskaitant, bet neapsiribojant, ir Sutarčiai įvykdyti reikalingų darbų, numatytų Sutartyje ar jos prieduose, kiekių padidėjimo atveji) arba kai **Užsakovui** prireikia įsigyti papildomų darbų ar paslaugų, kurie nebuvo įtraukti į pirminį pirkimą;
- 2.4.3. kai konkrečių darbų atlikimas (įskaitant, bet neapsiribojant, ir Sutarčiai įvykdyti reikalingų darbų, numatytų Sutartyje ar jos prieduose, kiekių sumažėjimo atveji) ar statybos produktų panaudojimas (ar sumontavimas) tampa nereikalingais dėl:
- 2.4.3.1. sutarčiai įvykdyti reikalingų darbų, numatytų Sutartyje ar jos prieduose, kiekių sumažėjimo;
- 2.4.3.2. projekto (techninio ir/ar darbo), pagal kurį vykdomi darbai, keitimo;
- 2.4.3.3. pasikeitusių teisės aktų reikalavimų tampa nereikalinga atlikti konkrečius darbus ar panaudoti (sumontuoti) statybos produktus ir Užsakovas priima sprendimą dėl jų atsisakymo;
- 2.4.3.4. kai Sutarties bendrosios dalies 3.1.2 papunktyje nurodytu atveju **Užsakovas** atsisako konkrečių paslaugų, darbų atlikimo ar statybos produktų panaudojimo (ar sumontavimo);
- 2.4.3.5. dėl papildomų darbų įsigijimo poreikio, kurio nebuvo galima numatyti prieš sudarant Sutartį, tampa nereikalinga atlikti Sutartyje numatytus darbus ar panaudoti (sumontuoti) statybos produktus;
- 2.4.3.6. dėl Sutarties specialiojoje dalyje nurodytų atvejų.
- 2.5. Sutartyje ir/ar jos prieduose numatytų darbų kiekių pasikeitimo atveju Sutarties kaina gali būti pakeista (didinama arba mažinama) tik tuo atveju, jeigu darbų apimtis (kiekis) skiriasi daugiau kaip *Sutarties specialiojoje dalyje nurodytu procentiniu dydžiu*, skaičiuojant nuo pradinės Sutarties vertės (kainos) (*Pavyzdžiui, pirkimo dokumentuose ir sutartyje pirkimo vykdytojas nurodo, kad perkami 2000 m vamzdžių klojimo darbai nuo objekto A iki B, už kuriuos Rangovui bus mokama fiksuota kaina. Darbų vykdymo eigoje paaiškėja, kad realus atstumas nuo objekto A iki B yra 280 m mažesnis ar didesnis, atitinkamai reikia pakloti mažiau ar daugiau vamzdžių, nei numatyta pirkimo dokumentuose ir sutartyje. Šiuo atveju Rangovui vis tiek turės būti sumokėta sutartyje numatyta fiksuota kaina, nes suma už šių darbų pasikeitusių apimtį nesiekia Sutarties specialiojoje dalyje nurodyto procentinio dydžio nuokrypio, skaičiuojant nuo pradinės Sutarties vertės*). **Rangovui** sumokama tik suma, viršijanti *Sutarties specialiojoje dalyje nurodytą procentinį dydį*. Kitais nei nurodyta šiame papunktyje atvejais, Sutarties kaina gali būti mažinama arba didinama Sutartyje nustatyta tvarka ir sąlygomis apskaičiuotu faktiniu nevykdytinų ar papildomų darbų kainos dydžiu, išskyrus Sutartyje numatytus atvejus, kai papildomų darbų atsiradimo rizika priskirtina **Rangovui**.
- 2.6. Dėl Sutarties bendrosios dalies 2.2 ir 2.4 papunkčiuose išvardytų priežasčių pasikeitusi Sutarties kaina yra perskaičiuojama ir įforminama raštu Šalims pasirašius susitarimą ir pridėjus prie jo Šalių pasirašytus atliktų darbų aktus, pažymas apie darbų ir išlaidų vertę ir kitus reikalingus dokumentus pagrindžiančius Sutarties kainos pasikeitimą. Šalių pasirašyti susitarimai tampa neatskiriama Sutarties dalimi.
- 2.7. Užsienio valiutų kursų svyravimo, teisės aktų pasikeitimo (išskyrus Sutartyje numatytas išimtis), statybos produktų, įrenginių ir medžiagų pabrangimo (išskyrus Sutartyje numatytas išimtis), Sutarties sustabdymo ir nepalankių meteorologinių sąlygų rizikos tenka **Rangovui** (jei *Sutarties Specialiojoje dalyje nenurodyta kitaip*). **Rangovas** patvirtina, kad visą riziką yra įvertinęs, pateikdamas savo pasiūlymą (konkursui/deryboms).
- 2.8. Peržiūra ir (ar) kiekio (apimties) keitimas (Sutarties keitimas) privalo atitikti Lietuvos Respublikos viešųjų pirkimų įstatymo 89 straipsnyje ir Kainodaros taisyklių nustatymo metodikoje (toliau – Metodika), patvirtintoje Viešųjų pirkimų tarnybos direktoriaus 2017 m. birželio 28 d. įsakymu Nr. 1S-95, nustatytas sąlygas.

## 2.9. Papildomi darbai:

2.9.1. už darbus, kuriuos **Rangovas** atlieka savarankiškai, be **Užsakovo** leidimo, nukrypdamas nuo Sutarties, neatlyginama. **Užsakovui** pareikalavus, **Rangovas** privalo, per **Užsakovo** nurodytą terminą pašalinti be **Užsakovo** leidimo atliktus darbus;

2.9.2. **Užsakovas**, apskaičiuodamas atsisakomų arba įsigyjamų papildomų darbų kainas (keičiant darbus, jų kaina skaičiuojama kaip vienu darbų atsisakymas ir papildomų darbų įsigijimas) pagal kiekio (apimties) keitimo sąlygas, taiko žemiau pateikiamus būdus prioritetine tvarka, t. y. tik nesant galimybės taikyti aukščiau esantį būdą, gali būti taikomas žemiau esantis būdas:

2.9.2.1. pritaikant tiekėjo (**Rangovo**) pasiūlyme nurodytus darbų įkainius;

2.9.2.2. jei įmanoma, išskaičiuojant kainos dalį iš Sutartyje numatyto įkainio, *pavyzdžiui, tinkavimo įkainį išskaičiuojant iš sutartyje numatyto „Tinkavimas, glaistymas, dažymas“ darbo įkainio;*

2.9.2.3. pritaikant Sutartyje numatytus panašių darbų įkainius. Panašius darbus pagrindžia ir nustatyto **Užsakovas**.

*Pavyzdžiui, sutartyje numatyti 1 mm storio skardos palangių apskardinimo darbai. Paaiškėjus, kad reikia atlikti papildomus apskardinimo darbus (apskardinti angokraščius ar papildomus parapetus ir panašiai) galima pritaikyti tokį skardinimo įkainį;*

2.9.2.4. įvertinant pagrįstas tiesiogines (darbo užmokesčio ir su juo susijusius mokesčius, statybos produktų ir įrengimų, mechanizmų sąnaudas) bei netiesiogines (pridėtines, statybvietės ir pelno) išlaidas pagal Metodikos priedo „Tiesioginių ir netiesioginių išlaidų apskaičiavimo taisyklės“ nuostatas.

2.10. Apie papildomų darbų atlikimo poreikį šalys viena kitą privalo informuoti ne vėliau kaip per 5 darbo dienas nuo tokio poreikio atsiradimo dienos.

2.11. Jeigu atlikti papildomus darbus siūlo **Rangovas**, papildomų darbų būtinumą **Rangovas** visais atvejais turi pagrįsti dokumentais, kurie turi būti pateikti vertinimui **Užsakovui**.

2.12. Jei **Rangovas** atlieka darbų, nurodytų Sutartyje, daugiau nei buvo numatyta, laikoma, kad tie darbų kiekiai buvo įskaičiuoti į mokėtiną pagal sutartį kainą, t. y. nepriklausomai nuo atliktų darbų apimties, Sutarties kaina negali būti keičiama. Didesni **Rangovo** pagal Sutartį atliktų darbų kiekiai (apimtys), nesant sutarties Šalių raštiško susitarimo dėl jų atlikimo, nelaikomi (nepripažįstami) papildomais darbais (nepriklausomai nuo to ar šie darbai yra būtini šiai Sutarčiai įvykdyti ar ne) ir šalys sutaria kad tokie darbai laikomi atliktais **Rangovo** pastangų ir išteklių (piniginių, materialinių ir/ar kitų) sąskaita, o **Užsakovas** už šiuos darbus **Rangovui** nemoka.

## 3. Užsakovo teisės ir pareigos

3.1. **Užsakovas** turi teisę:

3.1.1. kontroliuoti atliekamų darbų kieki, terminus ir kokybę;

3.1.2. neatlygintinai atsisakyti dalies Sutartyje numatytų dar neatliktų remonto darbų įspėjęs **Rangovą** apie tai ne vėliau kaip likus *Sutarties specialiojoje dalyje nustatyto termino* iki konkrečių darbų atlikimo pradžios;

3.1.3. iš **Rangovo** reikalauti pateikti sutarčių su pagrindinių statybos produktų bei įrenginių tiekėjais išrašus, tiekimo terminus bei techninius duomenis apie tiekiamus statybos produktus ir įrenginius;

3.1.4. skirti prižiūrėtoją sutartiniams įsipareigojimams kontroliuoti.

3.2. **Užsakovas** įsipareigoja:

3.2.1. skirti prižiūrėtoją (kai privaloma pagal teisės aktų reikalavimus);

3.2.2. organizuoti statybvietės (statinio ar statinio dalies) perdavimą **Rangovui** pagal statybvietės perdavimo ir priėmimo aktą;

3.2.3. perduoti **Rangovui** dokumentus, leidžiančius vykdyti darbus;

3.2.4. pranešti **Rangovui** apie pastebėtus darbų defektus nedelsiant, bet ne vėliau kaip per 3 darbo dienas nuo dienos, kurią sužinojo apie darbų defektus;

3.2.5. priimti iš **Rangovo** Sutarties ir jos priedų reikalavimus atitinkančius atliktus darbus bei sumokėti už juos Sutartyje nustatyta tvarka.

## 4. Rangovo teisės ir pareigos

4.1. **Rangovas** turi teisę **Užsakovui** vėluojant atsiskaityti už atliktus darbus ilgiau nei 2 (du) mėnesius, sustabdyti darbus ir po 30 (trisdešimt) kalendorinių dienų nutraukti Sutartį.

4.2. **Rangovas** įsipareigoja:

- 4.2.1. per Sutarties specialiojoje dalyje nustatytą terminą (terminus) atlikti Sutartyje numatytus darbus, pagal Sutarties ir jos priedo (priedų) sąlygas;
- 4.2.2. skirti remonto darbų vadovą, nurodytą Sutarties specialiojoje dalyje;
- 4.2.3. pagal Statybvietės perdavimo ir priėmimo aktą priimti iš **Užsakovo** statybvietę (statinį ar statinio dalį);
- 4.2.4. iki statybvietės (statinio ar statinio dalies) priėmimo iš **Užsakovo** pagal Statybvietės perdavimo ir priėmimo aktą dienos pateikti **Užsakovui** sąrašą darbuotojų, kurie dirbs ir lankysis darbų atlikimo vietoje (statybvietėje) bei sąrašą mechanizmų ir transporto priemonių, kurie bus naudojami darbų atlikimo vietoje, taip pat pasirašytinai supažindinti **Rangovo** darbuotojus su **Užsakovo** pateikta Darbuotojų, atliekančių darbus pagal sutartį elgesio instrukcija;
- 4.2.5. rengti ir teikti prižiūrėtoji tikrinti ir pasirašyti (vizuoti) atliktų darbų aktus, paslėptų darbų aktus, pažymas apie atliktų darbų ir išlaidų vertę, PVM sąskaitas faktūras;
- 4.2.6. prižiūrėtoji pareikalavus, jam pateikti naudojamų statybos produktų bei įrenginių kokybę patvirtinančius atitikties dokumentus (techninius pasus, sertifikatus, atitikties deklaracijas, techninius liudijimus) ir statybos produktų pavyzdžius, atlikti jų matavimus ir bandymus;
- 4.2.7. nevykdyti prižiūrėtoji reikalavimų atlikti Sutartyje papildomų (nenumatytų) darbų, raštu nesuderinus su **Užsakovu**;
- 4.2.8. **Užsakovui** pareikalavus ir per **Užsakovo** nurodytą laiką savo sąskaita pašalinti atliktus Sutartyje nenumatytus darbus, kuriuos jis atliko;
- 4.2.9. nedelsiant raštu pranešti **Užsakovui** apie pastebėtus darbų defektus, bet ne vėliau kaip per 2 (dvi) darbo dienas nuo dienos, kurią sužinojo apie darbų defektus;
- 4.2.10. atsakyti už savo ir subrangovų atliktų darbų bei statybos produktų kokybę ir jų atitikimą numatytoms techninėms specifikacijoms;
- 4.2.11. **Užsakovo** reikalavimu pakeisti darbuotoją, kuris statybvietėje nesilaiko Sutarties bendrosios dalies 4.2.4 punkte nurodytos instrukcijos;
- 4.2.12. sutarties vykdymo laikotarpiu:
- 4.2.12.1. tvarkyti statybvietę vadovaudamasis teisės aktais, reglamentuojančiais darbuotojų įrengimo statybvietėse sąlygas ir tvarką, o pabaigęs visus darbus, sutvarkyti (išvalyti) ir išvežti iš teritorijos, kurioje buvo vykdomi su šia sutartimi susiję darbai, įvairias liekanas, šiukšles ir nuolaužas, paliekant patalpas ir statybvietės teritoriją bei įrenginius švarius ir saugius;
- 4.2.12.2. kompensuoti **Užsakovui** ar statinio naudotoji komunalinių paslaugų (elektros energijos, šilumos, vandentiekio, šiukšlių išvežimo ir pan.) išlaidas, patirtas dėl **Rangovo** vykdomų darbų. Minėtoms **Užsakovo** ar statinio naudotoji išlaidoms kompensuoti tarp **Užsakovo** (arba statinio naudotoji) ir **Rangovo** pasirašoma sutartis (*taikoma jei nurodyta Sutarties specialiojoje dalyje*) arba kompensavimo sąlygos ir tvarka nustatomi *Sutarties specialiojoje dalyje*;
- 4.2.12.3. išsaugoti aplinką, kelius, aikšteles, netvarkomų patalpų apdailą, konstrukcijas, baldus ir įrenginius nepažeistus, o juos pažeidus, savo lėšomis atstatyti jų būklę;
- 4.2.13. užtikrinti, kad:
- 4.2.13.1. vykdam darbus būtų naudojami tik nauji statybos produktai ir gaminiai, ir tik pagal techninių specifikacijų reikalavimus;
- 4.2.13.2. prieš tiekiant įrenginius ir statybos produktus į statybvietę, būtų patikrinta įrenginių, statybos produktų ir jų sudėtinių dalių kokybė, ir jie priimti pagal prekių kokybės kontrolės tvarką, o nustačius juose defektų, savo sąskaita pakeisti į kokybiškus;
- 4.2.14. per **Užsakovo** nurodytą laiką neatlygintinai pašalinti darbų atlikimo metu **Užsakovo** nustatytus darbų defektus ir jų padarinius, atsiradusius dėl **Rangovo** ar subrangovų kaltės, o atsakius šalinti defektus ir jeigu šiuos defektus pašalina **Užsakovas** savo sąskaita, sumokėti **Užsakovui** defektų pašalinimo kainą ir kompensuoti kitas **Užsakovo** turėtas išlaidas, susijusias su defektų šalinimu;
- 4.2.15. nedelsdamas raštu pranešti **Užsakovui** apie iškilusias aplinkybes, už kurias **Rangovas** nėra atsakingas ir kurios daro negalimą visų arba dalies Sutartyje numatytų įsipareigojimų atlikimą, nurodant šių aplinkybių atsiradimo priežastis;
- 4.2.16. raštu informuoti **Užsakovą** apie baigtus darbus ir per 10 (dešimt) dienų pateikti prižiūrėtoji su statinio remontu susijusius dokumentus: atliktų darbų aktą (aktus), pažymas apie atliktų darbų ir išlaidų vertę, paslėptų darbų aktus, aprašymus ir panaudotų gaminių bei statybos produktų atitikties sertifikatus arba atitikties

deklaracijas, o importinių gaminių bei medžiagų – gaminančios šalies sertifikatus ir atitikties deklaracijas, taip pat, kitus dokumentus, numatytus techninėse specifikacijose;

4.2.17. dalyvauti suremontuoto statinio ar jo dalies darbų užbaigimo procedūrose ir teikti paaiškinimus Statinio pripažinimo suremontuotu komisijai;

4.2.18. Statinio pripažinimo suremontuotu komisijai pasirašius Statinio (jo dalies) pripažinimo suremontuotu aktą ir patvirtinus, kad darbai yra baigti, ir šalims pasirašius Atliktų darbų rezultato perdavimo–priėmimo aktą, Statybvietės perdavimo ir priėmimo aktu grąžinti statybvietę **Užsakovui** pilnai ir tinkamai sutvarkytą;

4.2.19. **Užsakovui** keičiant einamųjų metų finansavimo dydį, pasirašyti papildomus susitarimus su **Užsakovu** dėl Kalendorinio darbų vykdymo grafiko pakeitimo (*jeigu taikoma*);

4.2.20. konkurso pasiūlymo sąmatos įkainyje praleistus, sumažintus arba neįvertintus statybos produktus ir išlaidas, būtinas įvykdyti Sutartį, numatytus konkurso sąlygose, papildomomis ar nenumatytomis išlaidomis nepripažinti ir atlikti savo sąskaita.

## 5. Mokėjimo terminai ir sąlygos

5.1. Mokėjimai už atliktus darbus vykdomi pagal **Rangovo** pateiktas PVM sąskaitas faktūras, **Šalims** prieš tai pasirašius atliktų darbų aktus ir pažymą apie atliktų darbų ir išlaidų vertę. PVM sąskaitos faktūros teikiamos vadovaujantis Viešųjų pirkimų įstatymo 22 straipsnio 3 dalyje nustatytais reikalavimais.

5.2. **Rangovui** už atliktus darbus sumokama per 30 (trisdešimt) dienų nuo PVM sąskaitos faktūros pateikimo **Užsakovui** dienos.

5.3. **Užsakovo** sutikimu **Rangovui** avansu gali būti sumokama iki 10 % Sutarties specialiojoje dalyje nurodytos Sutarties kainos be PVM, jeigu **Užsakovas** turi lėšų, o **Rangovui** yra būtina įsigyti medžiagas arba įrangą konkrečioms darbams atlikti ir **Rangovas** pateikia banko garantiją arba draudimo bendrovės laidavimo raštą visai avanso sumai. Kartu su draudimo bendrovės laidavimo raštu, **Rangovas** privalo pateikti draudimo bendrovės raštišką patvirtinimą, kad teikiamas laidavimo raštas yra galiojantis. **Užsakovo** avansu sumokėta suma **Rangovui** užskaitoma kaip išankstinis apmokėjimas už atliktus darbus. Tolesni mokėjimai atskaičius avansą vykdomi vadovaujantis **Užsakovo** priimtais atliktų darbų aktais ir pagal pateiktas PVM sąskaitas faktūras (*jeigu specialiojoje dalyje numatyta, kad ši sąlyga taikoma*).

5.4. Sutarties bendrosios dalies 5.3 punkte nurodytuose Avansinio apmokėjimo banko garantijoje ar draudimo bendrovės laidavimo rašte, kuri/is pateikiamas **Užsakovui**:

5.4.1. privalo būti įrašyta, kad garantas/laiduotojas neatšaukiamai ir besąlygiškai įsipareigoja per 14 (keturiolika) dienų nuo raštiško pranešimo, patvirtinančio Sutarties nutraukimą dėl bent vieno iš Sutarties bendrosios dalies 11.2.1–11.2.11 punktuose išvardintų pagrindų arba kad **Rangovas** ne pagal paskirtį naudoja (panaudojo) avansu sumokėtą sumą, iš **Užsakovo** gavimo, sumokėti **Užsakovui** sumą, neviršijant laidavimo/garantijos sumos, pinigus pervedant į **Užsakovo** sąskaitą;

5.4.2. negali būti nurodyta, kad garantas ar laiduotojas atsako tik už tiesioginių nuostolių atlyginimą;

5.4.3. negali būti įrašytos nuostatos ar sąlygos, kurios įpareigotų **Užsakovą** įrodyti garantiją ar laidavimo raštą išdavusiai įmonei, kad su **Rangovu** Sutartis nutraukta teisėtai arba kitaip leistų garantiją ar laidavimo raštą išdavusiai įmonei nemokėti garantija ar laidavimu užtikrinamos (laiduojamos) sumos;

5.4.4. avansinio apmokėjimo banko garantija arba draudimo bendrovės laidavimo raštas turi galioti 2 (dvejais) mėnesiais ilgiau nei Sutartyje ar jos prieduose nustatytas visų darbų atlikimo terminas.

5.5. Avansinio apmokėjimo banko garantija arba draudimo bendrovės laidavimo raštas, neatitinkantys Sutarties 5.4 punkte nustatytų reikalavimų, nebus priimami. Tokiu atveju bus laikoma, kad **Rangovas** avansinio apmokėjimo banko garantijos arba draudimo bendrovės laidavimo rašto **Užsakovui** nepateikė ir bus taikomas Sutarties bendrosios dalies 5.6 punktas.

5.6. **Rangovui** nepateikus avansinio apmokėjimo banko garantijos arba draudimo bendrovės laidavimo rašto Sutarties 5.4 punkte nustatytais sąlygomis, **Rangovas** įsipareigoja visus Sutartyje numatytus sutartinius įsipareigojimus įvykdyti Sutartyje ir jos prieduose nustatyta tvarka ir terminais be avansinio mokėjimo. Tokiu atveju **Užsakovas** už atliktus darbus su **Rangovu** atsiskaito Sutarties bendrosios dalies 5.1 ir 5.2 punktuose nustatyta tvarka.

5.7. **Užsakovas** numato tiesioginio atsiskaitymo su subtiekejais (subrangovais) galimybę, vadovaujantis šiame punkte nustatyta tvarka. **Užsakovas** ne vėliau kaip per 3 darbo dienas nuo šios Sutarties įsigaliojimo dienos raštu informuoja subtiekejus apie tiesioginio atsiskaitymo galimybę, o subtiekejus, norėdamas pasinaudoti tokia galimybe, raštu pateikia prašymą **Užsakovui**. Tais atvejais, kai subtiekejus išreiškia norą pasinaudoti

tiesioginio atsiskaitymo galimybe, turi būti sudaroma trišalė sutartis tarp **Užsakovo, Rangovo** ir jo subtiekejo, kurioje aprašoma tiesioginio atsiskaitymo su subtiekeju tvarka, kurioje numatoma teisė **Rangovui** prieštarauti nepagrįstiems mokėjimams subtiekejui (*punkto sąlygos taikomos jei nurodyta Sutarties specialiojoje dalyje*).

5.8. **Užsakovas** paskutinį mokėjimą, kurį sudaro ne mažesnė nei 5 procentų nuo Sutarties kainos su PVM suma, **Rangovui** už atliktus darbus atlieka tik tada kai **Rangovas** pateikia **Užsakovui** garantinių įsipareigojimų įvykdymo užtikrinimo dokumentą (Sutarties bendrosios dalies 10.2 papunktis) ir kai teisės aktų nustatyta tvarka statyba laikoma užbaigta (surašomas statybos užbaigimo aktas, pateikiama deklaracija apie statybos užbaigimą ir kt.). **Rangovui** nepateikus **Užsakovui** garantinių įsipareigojimų įvykdymo užtikrinimo dokumento, visa sulaikyta suma ar jos dalis gražinama **Rangovui** tik po to kai sueis pirmieji 3 (trys) statinio garantinio termino metai. Kai **Rangovas** nepateikia **Užsakovui** garantinių įsipareigojimų užtikrinimo dokumento Sutartyje nustatyta tvarka ir sąlygomis, **Užsakovas** turi teisę iš sulaikytos sumos apmokėti darbų defektų šalinimo išlaidas, jeigu **Rangovas** atsisako ar nevykdo (per pirmuosius 3 statinio garantinio termino metus) pareigos šalinti garantiniu laikotarpiu nustatytus defektus ir šiuos defektus pašalinus **Užsakovui**.

## 6. Darbų perdavimas ir priėmimas, garantiniai įsipareigojimai

6.1. Darbai laikomi priimtais, kai **Rangovas** pagal tarpinius atliktų darbų aktus perduoda darbus, o **Užsakovas** juos priima. Darbai arba kiekviena darbų dalis ar etapas turi būti pilnai baigti ir perduoti **Užsakovui** Sutartyje nustatyta tvarka. Į atliktų darbų perdavimo–priėmimo aktus įtraukiamos visos **Rangovui** pagal Sutarties nuostatas už atliktus darbus mokėtinos sumos (taikoma išskyrus atvejus, kai numatomas darbų perdavimas tik **Rangovui** užbaigus visus Sutartyje numatytus darbus).

6.2. **Rangovui** užbaigus visus Sutartyje numatytus darbus ir atlikus Statinio (statinio dalies) pripažinimo suremontuotu procedūras tarp Šalių pasirašomas Atliktų darbų rezultato perdavimo–priėmimo aktas.

6.3. Iki Atliktų darbų rezultato perdavimo priėmimo akto pasirašymo **Užsakovui** nustačius defektus dėl darbų, kurie jau buvo priimti pagal tarpinius atliktų darbų aktus, **Užsakovas** gali pareikšti **Rangovui** reikalavimą dėl tokių defektų pašalinimo, o **Rangovas**, gavęs tokį reikalavimą, privalo pašalinti reikalavime nurodytus statybos defektus per reikalavime nurodytą terminą.

6.4. **Rangovas**, ne vėliau kaip prieš 10 (dešimt) dienų, raštu praneša **Užsakovui** apie numatomą darbų užbaigimą, prašydamas organizuoti jų priėmimą. **Užsakovas** organizuoja darbų užbaigimo procedūras tik po Statinio (statinio dalies) pripažinimo suremontuotu procedūrų atlikimo. **Užsakovas** turi teisę priimti neginčijamą atliktų darbų dalį, pateikiant motyvuotą rašytinę pretenziją dėl netinkamo darbų atlikimo arba kokybės bei atitikimo Sutarties sąlygoms. **Rangovas** pateikia **Užsakovui** pasirašyti Atliktų darbų rezultato perdavimo priėmimo aktą po to, kai Statinio (statinio dalies) pripažinimo suremontuotu komisija patvirtina, kad darbai yra baigti ir atlikti tinkamai.

6.5. **Užsakovas** pasirašo **Rangovo** pateiktą Atliktų darbų rezultato perdavimo priėmimo aktą per 5 dienas, nuo jo pateikimo dienos (jei pateiktas vadovaujantis 6.4 punkto sąlygomis).

6.6. **Užsakovas** sprendžia ar darbai buvo atlikti pagal šios Sutarties sąlygas ir ar atitinka **Užsakovo** reikalavimus.

6.7. Šalys susitaria, kad Sutartyje nustatyti darbų ir paslaugų atlikimo terminai yra esminė Sutarties sąlyga.

6.8. **Rangovas** kartu su Atliktų darbų rezultato perdavimo priėmimo aktu turi pateikti **Užsakovui** galiojantį dokumentą (draudimo bendrovės išduotą laidavimo raštą arba kredito įstaigos garantiją), kuriuo užtikrinamas garantinio laikotarpio prievolių įvykdymas pagal pasirašytą Sutartį. Šis dokumentas **Rangovo** nemokumo ar bankroto atveju turi užtikrinti dėl **Rangovo** kaltės atsiradusių defektų, nustatytų per pirmuosius 3 statinio garantinio termino metus, šalinimo išlaidų apmokėjimą **Užsakovui**. Defektų šalinimo užtikrinimo suma statinio garantiniu 3 metų laikotarpiu turi būti ne mažesnė kaip 5 procentų darbų kainos. **Užsakovas** turi teisę pareikalauti iš **Rangovo** pateikti įrodymus, kad dokumentas, kuriuo užtikrinamas garantinio laikotarpio prievolių įvykdymas pagal pasirašytą Sutartį, yra galiojantis.

6.9. dokumente, užtikrinančiame **Rangovo** garantinių įsipareigojimų įvykdymą, privalo būti įrašyta, kad laiduotojas arba garantas neatšaukiamai ir besąlygiškai įsipareigoja per 14 (keturiolika) dienų nuo raštiško pranešimo, patvirtinančio apie **Rangovo** garantinių įsipareigojimų nevykdymą iš **Užsakovo** gavimo, sumokėti **Užsakovui**:

6.9.1. sumą, reikalingą sumokėti už darbų defektų, nustatytų statinio garantiniu laikotarpiu, pašalinimą, pinigų pervedant į pranešime nurodytą sąskaitą;

6.9.2. visą likusią laidavimo/garantijos sumą, neišmokėtą Sutarties bendrosios dalies 6.9.1 papunktyje numatytu(ais) atveju(ais).

6.10. **Rangovas**, laiku nepateikęs **Užsakovui** dokumento, kuriuo užtikrinamas garantinio laikotarpio prievolių įvykdymas pagal pasirašytą Sutartį, moka **Užsakovui** 0,1 procento dydžio nuo Sutarties kainos be PVM Šalių iš anksto sutartus minimalius nuostolius už kiekvieną uždelstą dieną.

6.11. Patirtą žalą, jeigu jos visai arba dalinai nekompensuoja draudikai, privalo atlyginti **Rangovas**.

6.12. Nustatomi tokie statinio garantiniai terminai: Statinio garantinis terminas – 5 metai, paslėptų statinio elementų (konstrukcijų, vamzdynų ir kt.) – 10 metų, o jeigu buvo nustatyta šiuose elementuose tyčia paslėptų defektų – 20 metų. Garantiniai terminai pradedami skaičiuoti nuo Atliktų darbų rezultato perdavimo–priėmimo akto pasirašymo dienos.

6.13. Statinyje naudojamų statybos produktų ir įrenginių, kurie nesusiję su Lietuvos Respublikos statybos įstatymo reikalavimais (išskyrus statybos produktus ir įrenginius paslėptose statinio konstrukcijose), garantinis laikas (nemokamas garantinis remontas ir garantinė priežiūra) nustatomas tiekėjo (Rangovo) išduodamuose dokumentuose.

6.14. Garantiniu terminu išryškėję statinio remonto defektai šalinami vadovaujantis Lietuvos Respublikos civilinio kodekso ir Lietuvos Respublikos statybos įstatymo ir kitų teisės aktų nustatyta tvarka.

6.15. **Užsakovas**, per statinio garantinį terminą nustatęs remonto defektus, pakviečia **Rangovą** ir surašo dvišalį aktą, kuriame nurodo remonto defektus, dėl defektų atsiradusių padarinius ir defektų bei padarinių pašalinimo terminus. Jei **Rangovas** neatvyksta arba atsisako pasirašyti dvišalį aktą, **Užsakovas** vienašališkai surašo defektų aktą ir apie tai nedelsiant informuoja **Rangovą**.

6.16. **Rangovas** įsipareigoja savo sąskaita pašalinti per statinio garantinį terminą nustatytus remonto defektus savo lėšomis per 10 (dešimt) darbo dienų nuo **Užsakovo** raštiško pranešimo (paštu, faksu, elektroniniu paštu) pateikimo dienos arba per kitą **Užsakovo** nustatytą terminą.

6.17. Jei **Rangovas** nepradeda ir (ar) neištaiso statybos defektų ar neatitaiso tiesioginės tokio defekto padarytos žalos per akte suderintą ar statinio naudotojo nurodytą protingą laiką (kai surašomas vienašalis defektų aktas) ilgiau kaip 60 (šešiasdešimt) dienų, **statinio naudotojas** gali pašalinti šiuos defektus savo sąskaita arba defektai gali būti pašalinti vadovaujantis Sutarties bendrosios dalies 5.8 papunkčio sąlygomis. Tokiu atveju **Rangovas** privalo atlyginti visas **statinio naudotojo** išlaidas (išskyrus atvejus kai defektų šalinimo išlaidos kompensuojamos iš Sutarties bendrosios dalies 5.8 papunkčio pagrindu sulaikytos sumos), ir sumokėti **statinio naudotojui** arba **Užsakovui** (kai taikomas 5.8 papunkčio sąlygos) 20 proc. nuo visų išlaidų, susijusių su statybos defektų šalinimu, dydžio be PVM, šalių iš anksto sutartus minimalius nuostolius.

## 7. Nenugalimos jėgos (*force majeure*) aplinkybės

7.1. Nė viena iš **Šalių** neatsako už dalinį ar visišką prisiimtų įsipareigojimų neįvykdymą, jeigu ji laiku įrodys, kad įsipareigojimų neįvykdė dėl nenugalimos jėgos aplinkybių.

7.2. Sutarties **Šalis**, kuri dėl nenugalimos jėgos aplinkybių negali įvykdyti savo įsipareigojimų, privalo nedelsdama, bet ne vėliau kaip per 14 (keturiolika) dienų nuo aplinkybių atsiradimo ar paaiškėjimo, raštu informuoti apie tai kitą **Šalį**.

7.3. Nenugalimos jėgos aplinkybėmis laikomos aplinkybės, nurodytos Lietuvos Respublikos civilinio kodekso 6.212 straipsnyje ir Atleidimo nuo atsakomybės esant nenugalimos jėgos aplinkybėms (*force majeure*) taisyklėse, patvirtintose Lietuvos Respublikos Vyriausybės 1996 m. liepos 15 d. nutarimu Nr. 840.

## 8. Šalių atsakomybė

### 8.1. Rangovas įsipareigoja:

8.1.1. vėluodamas Sutarties specialiojoje dalyje ar Sutarties prieduose nustatytais terminais užbaigti visus darbus, mokėti **Užsakovui** 0,1 proc. nuo Sutarties kainos be PVM dydžio Šalių iš anksto sutartus minimalius nuostolius už kiekvieną pavėluotą dieną. Darbai taip pat bus laikomi neužbaigtais, kai paskirtoji Statinio pripažinimo suremontuotu komisija dėl **Rangovo** kaltės nepripažino suremontuoto statinio (jo dalies) tinkamu naudoti;

8.1.2. vėluodamas Sutarties specialiojoje dalyje ar Sutarties prieduose nustatytais terminais atlikti darbų dalį ar darbų etapą (jei darbai vykdomi pagal projekte numatytus etapus), mokėti **Užsakovui** 0,2 proc. vėluojamų atlikti darbų dalies ar darbų etapo kainos be PVM dydžio Šalių iš anksto sutartus minimalius nuostolius už kiekvieną pavėluotą dieną.

8.2. **Rangovas**, per Sutartyje nustatytus terminus nepateikęs **Užsakovui** Sutartyje nurodytų privalomų dokumentų arba juos pateikęs nekokybiškus, moka **Užsakovui** 0,02 % nuo Sutarties specialiojoje dalyje nurodytos Sutarties kainos be PVM dydžio Šalių iš anksto sutartus minimalius nuostolius už kiekvieną pavėluotą dieną iki dokumentai bus tinkamai parengti ir pateikti **Užsakovui**, o dokumentų praradimo atveju, savo lėšomis parengia naujus.

8.3. **Rangovas**, per **Užsakovo** nustatytą terminą (Sutarties bendrosios dalies 4.2.14 punktą) nepašalinęs darbų defektų ar atliktų sutartyje nenumatytų darbų padarinių, moka **Užsakovui** 0,1 % nuo Sutarties specialiojoje dalyje nurodytos Sutarties kainos be PVM dydžio Šalių iš anksto sutartus minimalius nuostolius už kiekvieną pavėluotą dieną iki defektai bus pašalinti. **Rangovui** atsisakius šalinti darbų defektus ar atliktų sutartyje nenumatytų darbų padarinius, juos gali pašalinti **Užsakovas** savo sąskaita, o **Rangovas** tokiu atveju privalo kompensuoti **Užsakovui** visas su defektų ar Sutartyje nenumatytų darbų padarinių šalinimu susijusias ir turėtas išlaidas ir papildomai sumokėti 20 % šių išlaidų vertės dydžio Šalių iš anksto sutartus minimalius nuostolius.

8.4. **Rangovas**, per Sutarties bendrosios dalies 6.16 punkte nustatytą terminą nepašalinęs remonto defektų, moka **Užsakovui** 0,2 % Sutarties specialiojoje dalyje nurodytos Sutarties kainos be PVM dydžio Šalių iš anksto sutartus minimalius nuostolius už kiekvieną pavėluotą dieną, kurių sumokėjimas neatleidžia **Rangovo** nuo pareigos atlyginti **Užsakovo** patirtus nuostolius **Rangovui** nevykdant arba netinkamai vykdant savo įsipareigojimus, susijusius su darbų garantija.

8.5. **Rangovui** atsisakius arba vengiant šalinti per garantinį laiką nustatytus darbų defektus, **Užsakovas** turi teisę, apie tai įspėjęs **Rangovą** raštu, šiuos defektus pašalinti savo sąskaita. **Užsakovui** pašalinus darbų defektus savo sąskaita, **Rangovas** privalo kompensuoti **Užsakovui** visas su defektų šalinimu susijusias ir turėtas išlaidas ir papildomai sumokėti 20 % šių išlaidų vertės be PVM dydžio Šalių iš anksto sutartus minimalius nuostolius.

8.6. **Rangovas** sutinka, kad **Užsakovas** Šalių iš anksto sutartus minimalius nuostolius (netesybas) išskaičiuotų iš darbų kainos. Tokiu atveju **Rangovui** sumokama darbų kaina, kuri lygi kainai, susidaranti iš darbų kainos nurodytos Sutarties specialiojoje dalyje, atėmus Šalių iš anksto sutartus minimalius nuostolius, mokėtinus **Užsakovui**.

8.7. **Rangovui** neatlyginama už Sutartyje nenumatytus darbus, dėl kurių atlikimo su **Užsakovu** nebuvo raštu susitarta.

8.8. **Rangovas** visiškai atsako tretiesiems asmenims už jo vykdant darbus padarytus patentų, autorių, turtinių teisių ir kitokių teisių pažeidimus.

8.9. Nutraukus Sutartį dėl bent vienos iš Sutarties bendrosios dalies 11.2.1–11.2.11 punktuose išvardintų priežasčių, **Rangovas** per 14 (keturiolika) dienų (skaičiuojant nuo Sutarties nutraukimo dienos) turi sumokėti **Užsakovui** 10 (dešimt) % Sutarties specialiojoje dalyje nurodytos Sutarties kainos be PVM dydžio Šalių iš anksto sutartų minimalių nuostolių, bet ne daugiau kaip visų pagal šią Sutartį neįvykdytų įsipareigojimų vertės (kai darbai vykdomi ir už juos apmokama etapais). Šalių iš anksto sutartų minimalių nuostolių sumokėjimas neatleidžia **Rangovo** nuo pareigos atlyginti visus **Užsakovo** patirtus nuostolius, **Rangovui** nevykdant ar netinkamai vykdant sutartį.

8.10. Šalių iš anksto sutarti minimalūs nuostoliai nemokami, jei ne dėl **Rangovo** kaltės suremontuotas statinys (jo dalis) nepripažįstamas tinkamu naudoti arba ne dėl **Rangovo** kaltės Sutartyje numatytu laiku neužbaigiami darbai.

8.11. **Užsakovui** vėluojant atsiskaityti už atliktus darbus, taikomos Lietuvos Respublikos mokėjimų, atliekamų pagal komercines sutartis, vėlavimo prevencijos įstatymo nuostatos.

## 9. Sutarties galiojimas

9.1. Sutarties Šalims pasirašius Sutartį, ji įsigalioja (*sąlyga taikoma, jeigu sutarties vykdymas nebus užtikrintas draudimo bendrovės laidavimu arba banko garantija*). Jeigu Sutarties vykdymas bus užtikrinamas draudimo bendrovės laidavimu arba banko garantija, Sutartis įsigalioja Šalims ją pasirašius ir **Rangovui** pateikus **Užsakovui** Sutarties įvykdymo užtikrinimo banko garantiją ar draudimo bendrovės laidavimo raštą, užtikrinantį Sutarties bendrosios dalies 8.9 punkte nurodytos sumos sumokėjimą. Kartu su draudimo bendrovės laidavimo raštu, **Rangovas** privalo pateikti draudimo bendrovės raštišką patvirtinimą, kad teikiamas laidavimo raštas yra galiojantis.

9.2. Sutarties 9.1 punkte nurodytuose Sutarties įvykdymo užtikrinimo banko garantijoje ar draudimo bendrovės laidavimo rašte, kuri/is pateikiamas **Užsakovui**:

9.2.1. privalo būti įrašyta, kad garantas/laiduotojas neatšaukiamai ir besąlygiškai įsipareigoja per 14 (keturiolika) dienų nuo raštiško pranešimo, patvirtinančio Sutarties nutraukimą dėl bent vieno iš 11.2.1–11.2.11 punktuose išvardintų priežasčių, iš **Užsakovo** gavimo, sumokėti **Užsakovui** Sutarties bendrosios dalies 8.9 punkte nurodytą sumą, pinigus pervedant į **Užsakovo** sąskaitą;

9.2.2. negali būti nurodyta, kad garantas ar laiduotojas atsako tik už tiesioginių nuostolių atlyginimą. Turi būti įsipareigojama atlyginti konkrečią Sutarties įvykdymo užtikrinimo sumą, nurodytą Sutarties 8.9 punkte;

9.2.3. negali būti įrašytos nuostatos ar sąlygos, kurios įpareigotų **Užsakovą** įrodyti garantiją ar laidavimo raštą išdavusiai įmonei, kad su **Rangovu** Sutartis nutraukta teisėtai arba kitaip leistų garantiją ar laidavimo raštą išdavusiai įmonei nemokėti garantiją ar laidavimu užtikrinamos (laiduojamos) sumos;

9.2.4. Sutarties įvykdymo užtikrinimo banko garantija arba draudimo bendrovės laidavimo raštas turi galioti 2 (dvejais) mėnesiais ilgiau nei Sutartyje ar jos prieduose nustatytas visų darbų atlikimo galutinis terminas;

9.2.5. Banko garantija arba draudimo bendrovės laidavimo raštas, neatitinkantys Sutarties bendrosios dalies 9.2.1–9.2.4 punktuose nustatytų reikalavimų, nebus priimami ir Sutartis neįsigalios.

9.3. Sutarties įvykdymo užtikrinimo banko garantiją ar draudimo bendrovės laidavimo raštą, užtikrinantį Sutarties bendrosios dalies 8.9 punkte nurodytos sumos sumokėjimą, **Rangovas** pateikia **Užsakovui** ne vėliau kaip per 5 (penkias) dienas po Sutarties pasirašymo.

9.4. Jei Sutarties vykdymo metu sutarties įvykdymo užtikrinimą išdavęs juridinis asmuo (bankas ar draudimo bendrovė) negali įvykdyti savo įsipareigojimų, **Rangovas** per 10 (dešimt) dienų pateikia naują Sutarties vykdymo užtikrinimą, tokiomis pačiomis sąlygomis kaip ir ankstesnysis. Jei **Rangovas** nepateikia naujo sutarties įvykdymo užtikrinimo, **Užsakovas** turi teisę nutraukti **Sutartį** joje nustatyta tvarka (*jeigu sutarties vykdymas bus užtikrintas draudimo bendrovės laidavimu arba banko garantija*).

9.5. Sutarties įvykdymo užtikrinimas gražinamas per 10 (dešimt) dienų nuo šio užtikrinimo galiojimo termino pabaigos **Rangovui** pateikus raštišką prašymą (*jeigu sutarties vykdymas bus užtikrintas draudimo bendrovės laidavimu arba banko garantija*).

9.6. Sutarties sąlygos jos galiojimo laikotarpiu gali būti keičiamos vadovaujantis Viešųjų pirkimų įstatymo 89 straipsnyje nustatyta tvarka ir sąlygomis.

9.7. Sutartis galioja iki visiško **Šalių** sutartinių įsipareigojimų įvykdymo.

9.8. Sutarties galiojimas gali būti pratęstas Sutarties Specialiojoje dalyje nustatytais sąlygomis.

## 10. Sutarties pakeitimas ar sustabdymas

10.1. Jeigu **Rangovui** vykdant darbus atsiranda trukdžių arba kitokių kliūčių, trukdančių tinkamai vykdyti darbus pagal Sutartį, jis privalo raštu nedelsdamas, bet ne vėliau kaip per 1 (vieną) darbo dieną, apie tai pranešti **Užsakovui**, pateikdamas minėtų aplinkybių egzistavimo įrodymus. Tokiu atveju **Rangovas** turi teisę prašyti **Užsakovo** sustabdyti darbų pagal Sutartį vykdymą, kol bus pašalinti nurodyti trukdžiai ar kliūtys. **Užsakovui** sutikus, darbai gali būti sustabdomi tik minėtų aplinkybių egzistavimo laikotarpiui, ir jas pašalinus **Rangovas** privalo nedelsiant atnaujinti darbų vykdymą. Darbų vykdymas nestabdomas, jeigu aplinkybės, dėl kurių atsiradimo yra prašoma stabdyti darbus, atsiradimo dėl **Rangovo** kaltės (įskaitant dėl subrangovų/subtiekėjų kaltės) arba šių aplinkybių atsiradimo rizika pagal Sutartį yra numatyta **Rangovui**.

10.2. Darbai gali būti sustabdyti dėl šių aplinkybių: papildomų tyrimų ir tyrinėjimų, kurie nebuvo numatyti, bet kuriuos būtina atlikti, poreikio; papildomų projektavimo paslaugų (kai darbai buvo perkami pagal techninį projektą), be kurių negalima užbaigti Sutarties, poreikio; dėl statinio projekto klaidų; kai vėluojama perduoti statybvietai (rekonstruojamame pastate dar veikia įstaigos ir pan.); trečiųjų šalių įtakos; dėl finansavimo

sustabdymo ar trūkumo; būtinas papildomas laikas įvykdyti papildomų darbų viešąjį pirkimą; dėl nenugalimos jėgos ar kitų aplinkybių, kurios nebuvo žinomos pirkimo vykdymo metu.

10.3. **Užsakovas** turi teisę savo iniciatyva sustabdyti darbų vykdymą, nustačius Sutarties bendrosios dalies 10.2 papunktyje nurodytas aplinkybes arba dėl kitų svarbių priežasčių, įtakojančių Sutarties vykdymą. **Rangovas** privalo nedelsiant, bet ne vėliau kaip per 1 (vieną) darbo dieną, sustabdyti darbų, jų dalies arba darbų etapo vykdymą, gavęs raštišką pranešimą iš **Užsakovo**, kuriame nurodoma tai padaryti. Darbų sustabdymas nereiškia Sutarties nutraukimo.

10.4. Jeigu darbai sustabdomi ilgesniam nei 90 (devyniasdešimties) dienų laikotarpiui, kiekviena Sutarties Šalis gali vienašališkai nutraukti Sutartį, pranešant apie tai kitai Sutarties Šaliai raštu ne vėliau kaip prieš 15 (penkiolika) darbo dienų. Pasinaudoti šiame papunktyje suteikta teise vienašališkai nutraukti Sutartį šalys gali tik darbų vykdymo sustabdymo aplinkybių egzistavimo laikotarpiu.

10.5. Sutarties šalis, kuriai tapo žinoma apie darbų vykdymo sustabdymo aplinkybių išnykimą, privalo apie tai raštu informuoti kitą Sutarties šalį ne vėliau kaip per 2 (dvi) darbo dienas nuo sužinojimo dienos. Darbų vykdymo sustabdymo aplinkybėms išnykus, Sutarties šalys sudaro rašytinį susitarimą dėl sutartinių terminų pratęsimo. Sutartiniai terminai pratęsiama laikui, kuriam buvo sustabdytas darbų vykdymas.

## 11. Sutarties nutraukimas

11.1. Sutartis gali būti nutraukta:

11.1.1. raštišku Šalių susitarimu;

11.1.2. nenugalimos jėgos aplinkybėms užtrukus ilgiau nei 3 (trys) mėnesius ir abiem Šalims nesudarius susitarimų dėl šios Sutarties pakeitimo, leidžiančio Šalims toliau vykdyti savo įsipareigojimus.

11.2. **Užsakovas**, ne vėliau kaip prieš 15 (penkiolika) dienų raštu informavęs **Rangovą** turi teisę vienašališkai nutraukti Sutartį, jeigu:

11.2.1. **Rangovas** ilgiau kaip 10 (dešimt) dienų vėluoja pradėti darbus *Sutarties specialioje dalyje nurodytu terminu*;

11.2.2. **Rangovas** ilgiau kaip 20 (dvidešimt) dienų vėluoja užbaigti darbus *Sutarties specialioje dalyje nurodytu terminu*;

11.2.3. **Rangovas** nepateikia ar vėluoja pateikti **Užsakovui** pagal Sutartį privalomus dokumentus Sutarties specialiojoje ar Bendrojoje dalyje nurodytais terminais;

11.2.4. **Rangovas** nepašalina darbų defektų ar atliktų sutartyje nenumatytų darbų padarinių Sutarties specialiojoje dalyje nurodytu terminu;

11.2.5. **Rangovas** vienašališkai didina darbų kainas/įkainius, išskyrus Sutartyje numatytus atvejus;

11.2.6. **Rangovas** nevykdo Sutarties bendrosios dalies 9.4 punkte numatyto įsipareigojimo (*jeigu taikoma*);

11.2.7. **Rangovo** atliktų darbų kokybė neatitinka Sutartyje ir jos priede(-uose) nustatytų reikalavimų;

11.2.8. **Rangovas** vienašališkai be **Užsakovo** sutikimo sustabdo Sutarties vykdymą išskyrus Sutarties bendrosios dalies 4.1. punkte numatytą atvejį;

11.2.9. **Rangovas** ilgiau kaip 20 (dvidešimt) dienų nevykdo kitų Sutartyje nustatytų įsipareigojimų;

11.2.10. **Rangovas** bankrutuoja arba yra likviduojamas, sustabdo ūkinę veiklą arba kituose teisės aktuose numatyta tvarka susidaro analogiška situacija;

11.2.11. **Rangovas**, įsiteisėjusiu kompetentingos institucijos ar teismo sprendimu yra pripažintas kaltu dėl profesinio pažeidimo, sukčiavimo, korupcijos, pinigų plovimo, dalyvavimo nusikalstamoje organizacijoje;

11.2.12. Sutarties galiojimo laikotarpiu **Rangovas** yra įtraukiamas į Nepatikimų tiekėjų sąrašą arba Melagingą informaciją pateikusių tiekėjų sąrašą;

11.2.13. paaiškėja, kad **Rangovas** (įskaitant subrangovus ar subtiekėjus) nėra patikimas ir kelia pavojų nacionaliniam saugumui;

11.2.14. Sutarties vykdymo metu paaiškėja Viešųjų pirkimų įstatymo 46 straipsnio 1 dalyje numatytos aplinkybės;

11.2.15. Sutarties vykdymo metu paaiškėja, kad Sutartis buvo pakeista pažeidžiant Viešųjų pirkimų įstatymo 89 straipsnį/Viešųjų pirkimų atliekamų gynybos ir saugumo srityje įstatymo 53 straipsnį;

11.2.16. paaiškėja, kad darbai nebereikalingi ir toliau netikslinga tęsti Sutarties vykdymą.

11.3. Sutarties bendrosios dalies 11.2.1, 11.2.2, 11.2.4–11.2.8, 11.2.11–11.2.15 punktuose nurodyti atvejai laikomi esminiais Sutarties sąlygų pažeidimais.

11.4. Nutraukus Sutartį **Rangovas** per 15 (penkiolika) dienų nuo Sutarties nutraukimo dienos privalo **Užsakovui** gražinti visus iš **Užsakovo** gautus dokumentus ir sumokėtą avansą (jei toks buvo sumokėtas) už darbus, kurie nebuvo atlikti ir palikti statybvietę, perduodant ją **Užsakovui** pagal Statybvietės perdavimo ir priėmimo aktą.

## 12. Ginčų sprendimo tvarka

12.1. Sutartis sudaryta ir turi būti aiškinama pagal Lietuvos Respublikos teisę.

12.2. Visi tarp Sutarties Šalių kilę ginčai ar nesutarimai, susiję su Sutartimi, sprendžiami derybų būdu, o nepavykus taip išspręsti ginčo, jis bus nagrinėjamas Lietuvos Respublikos teisės aktų nustatyta tvarka Lietuvos Respublikos teismuose pagal **Užsakovo** buveinės vietą.

## 13. Susirašinėjimas

13.1. Visi su Sutartimi susiję pranešimai, prašymai, kiti dokumentai ar susirašinėjimas yra siunčiami lietuvių/anglų (*taikoma, jeigu sutartis sudaroma anglų kalba*) kalba faksu ar elektriniu paštu, jų originalus visais atvejais įteikiant **Užsakovo** ir **Rangovo** atstovams asmeniškai ir pasirašytinai ar siunčiant registruotu ar kurjerių (pasiuntinių) paštu kiekvienam iš jų Sutartyje nurodytu atitinkamu adresu. Pranešimai dėl Sutarties nutraukimo visais atvejais įteikiami **Užsakovo** ir **Rangovo** atstovams asmeniškai ir pasirašytinai arba siunčiant registruotu ar kurjerių (pasiuntinių) paštu Sutartyje nurodytais adresais. Pranešimai turi būti siunčiami Sutarties specialiojoje dalyje Šalių rekvizituose nurodytais adresais, numeriais. Jei siuntėjui reikia gavimo patvirtinimo, jis nurodo tokį reikalavimą pranešime.

13.2. Šalys įsipareigoja ne vėliau kaip per 3 (tris) darbo raštu viena kitai pranešti apie Sutarties specialiojoje dalyje nurodytą Šalies rekvizitų pasikeitimą. Sutarties Šalis nepranešusi apie savo rekvizitų pasikeitimą laiku, negali reikšti pretenzijų dėl kitos Šalies veiksmų, atliktų vadovaujantis Sutartyje pateiktais Šalies rekvizitais.

## 14. Informacijos konfidencialumas, slaptumas ir asmens duomenys

14.1. Šalys sutinka laikyti šios Sutarties sąlygas, visą dokumentaciją ir informaciją, kurią Sutarties šalys gauna viena iš kitos vykdydamos Sutartį, konfidencialia ir be išankstinio kitos Šalies rašytinio sutikimo neplatinti trečiosioms šalims apie ją jokios informacijos, išskyrus atvejus, kai to reikalaujama LR teisės aktų nustatyta tvarka. Už informacijos pagal šią Sutartį paskleidimą, kaltoji šalis, privalo atlyginti kitai Šaliai dėl to atsiradusius nuostolius.

14.2. Šio įsipareigojimo pažeidimu nebus laikomas viešas informacijos apie **Užsakovą** atskleidimas, jei **Užsakovas** pažeidžia mokėjimo terminus, ir informacijos apie **Rangovą** atskleidimas, jei **Rangovas** pažeidžia darbų atlikimo terminus.

14.3. Sutartyje ir jos prieduose nurodyti asmens duomenys (vardai, pavardės, kontaktinė informacija) gali būti naudojami tik nustatant Šalių ar Gavėjo atsakingus asmenis už Sutarties vykdymą ir bendrauti Sutarties vykdymo klausimais. Jei Sutarties vykdymo metu yra tvarkomi kokie nors papildomi asmens duomenys, šie duomenys ir jų tvarkymo tikslas yra įvardinami Sutarties Specialiojoje dalyje.

14.4. Sutarties šalys užtikrina, kad su asmens duomenimis tvarkomais vykdant Sutartį susipažins tik tie asmenys, kuriems tai yra būtina vykdant įsipareigojimus pagal Sutartį.

14.5. Sutartyje ir jos prieduose nurodyti asmens duomenys be atskiro kitos šalies sutikimo negali būti perduoti tretiesiems asmenims, išskyrus Rangovo įvardintus subtiekejus ir Gavėją (jei toks nurodytas), kurie yra pasitelkiami Sutarties vykdymui ir tik tais atvejais, kai tai yra būtina Sutarties vykdymui arba tokių duomenų neatskleidimas sukeltų itin didelius sunkumus vykdant Sutartį. Jei subtiekejas Sutartyje numatyta tvarka yra keičiamas, turi būti gautas atskiras kitos Šalies sutikimas dėl duomenų perdavimo.

14.6. Jei Sutarties vykdymo metu paaiškėja, kad yra tvarkomi asmens duomenys, kurie nėra aptarti Sutarties sąlygose, Sutarties šalys turi nedelsiant informuoti kitą šalį dėl tokių duomenų ir išlaikyti šių duomenų konfidencialumą.

14.7. Visi asmens duomenys, kurie buvo tvarkomi siekiant įvykdyti Sutartyje numatytus įsipareigojimus, gali būti tvarkomi iki to momento, kai pasibaigia Šalių prievolės pagal šią Sutartį. Gali būti nenaikinami tik tokie asmens duomenys, kurių sunaikinimas reikštų neprotingai dideles laiko ar finansines sąnaudas ir būtų nepateisinamas tolesnio sutarties rezultato naudojimo tikslais.

14.8. Šalys privalo imtis pakankamų techninių ir organizacinių priemonių informacijos saugumui ir konfidencialumui užtikrinti. Apie bet kokią Šalių dėl šios Sutarties vykdymo padarytą duomenų tvarkymo pažeidimą, Šalys viena kitą informuoja per 1 darbo dieną. Pranešime apie pažeidimą privalo būti nurodytas pažeidimo pobūdis, galimos pažeidimo pasekmės ir priemonės, kurių buvo imtasi, pažeidimo padariniams panaikinti ar sušvelninti.

14.9. Šalys neatlygina viena kitos patirtų išlaidų ir nuostolių dėl asmens duomenų tvarkymo įsipareigojimų pagal šią Sutartį vykdymo.

## 15. Baigiamosios nuostatos

15.1. Pagal Sutartį darbų priežiūrą vykdys *Sutarties specialiojoje dalyje nurodytas Užsakovo* atstovas.

15.2. Sutartyje nurodytų dokumentų perdavimo ir priėmimo faktas visais atvejais turi būti įforminamas **Šalių** pasirašytais dokumentų perdavimo ir priėmimo aktais.

15.3. Sutartis sudaryta lietuvių kalba dviem egzemplioriais (po vieną kiekvienai Šaliai). Abu tekstai autentiški ir turi vienodą teisinę galią. Atsiradus neatitikimams tarp tekstų lietuvių ir anglų kalbomis, pirmenybė teikiama tekstui anglų kalba (*taikoma, jeigu sutartis sudaroma lietuvių ir anglų kalba*).

15.4. Šią sutartį sudaro Sutarties bendroji ir specialioji dalys bei sutarties priedas (-ai). Visi šios Sutarties priedai yra neatskiriama Sutarties dalis.

15.5. Nė viena iš Šalių neturi teisės perduoti trečiajam asmeniui teisių ir įsipareigojimų pagal šią Sutartį be išankstinio raštiško kitos Šalies sutikimo.

15.6. Pažeidęs Sutarties bendrosios dalies 15.5 punkte nurodytą įpareigojimą **Teikėjas** moka **Pirkėjui** 5 % sutarties/pasiūlymo kainos be PVM dydžio šalių iš anksto sutartų minimalių nuostolių sumą, jeigu sutarties Specialiojoje dalyje nenustatyta kitaip.

15.7. **Rangovas** garantuoja, kad turi visas Sutarties įvykdymui reikalingas licencijas, sertifikatus, leidimus ir pan. **Rangovas** įsipareigoja atlyginti **Užsakovui** nuostolius, jeigu **Užsakovui** būtų pateikta pretenzijų ar iškelta bylų dėl patentų ar licencijų pažeidimų, kylančių iš Sutarties ar padarytų ją vykdant.

15.8. Sutarties Šalys patvirtina, kad sudarydamos Sutartį neviršijo ir nepažeidė savo kompetencijos (įstatų, nuostatų, statuto, jokio Sutarties šalies valdymo organo (savininko, steigėjo ar kito kompetentingo subjekto) nutarimo, sprendimo, įsakymo, jokio privalomo teisės akto (taip pat ir lokalinio, individualaus), sandorio, teismo sprendimo (nutarties, nutarimo) ar kt.).

15.9. Sutarties vykdymas gali būti aiškinamas Šalių raštišku sutarimu, tačiau toks aiškinimas negali keisti Sutarties sąlygų.

15.10. Šalių rekvizitai nurodomi Sutarties specialiojoje dalyje. Rekvizituose turi būti nurodyti Šalių juridinio asmens kodas, adresas, telefono numeris, fakso numeris, elektroninis paštas, banko sąskaitos numeris, kontaktinio asmens duomenys (pareigos, vardas, pavardė, telefonas, elektroninis paštas).

15.11. Rangovas įsipareigoja nepasitelkti priešišku valstybių piliečių (darbuotojų, subtiekiųjų ir kt.), kai vykdant Sutartyje numatytus įsipareigojimus reikia patekti į karinę teritoriją. Priešiškomis valstybėmis yra laikomos valstybės, nurodytos Nacionalinio saugumo strategijoje, patvirtintoje Lietuvos Respublikos Seimo 2002 m. gegužės 28 d. nutarimu Nr. IX-907 „Dėl Nacionalinio saugumo strategijos patvirtinimo“, taip pat Valstybių ar teritorijų, kurių tiekėjai, jų subtiekiėjai, ūkio subjektai, kurių pajėgumais yra remiamasi, gamintojai, techninės ar programinės įrangos priežiūrą ir palaikymą vykdantys asmenys ar juos kontroliuojantys asmenys nelaikomi patikimais, sąraše, patvirtintame Lietuvos Respublikos Vyriausybės 2022 m. kovo 30 d. nutarimu Nr. 280 „Dėl Lietuvos Respublikos viešųjų pirkimų įstatymo 92 straipsnio 13, 14 ir 15 dalių nuostatų įgyvendinimo“. Rangovas įsipareigoja ne mažiau kaip prieš 3 darbo dienas iki patekimo į karinę teritoriją pranešti krašto apsaugos sistemos institucijai ar jos padaliniiui, į kurio karinę teritoriją bus ketinama patekti, ir nurodyti ketinančių patekti į karinę teritoriją asmenų vardus, pavardes, pareigas, pilietybes ir lankymosi karinėje teritorijoje trukmę. Rangovo atstovai, patekdami į karinę teritoriją, privalo pateikti asmens tapatybę ir pilietybę patvirtinančius dokumentus.

15.11. Rangovas įsipareigoja nepasitelkti priešišku valstybių piliečių (darbuotojų, subtiekiųjų ir kt.), kai vykdant Sutartyje numatytus įsipareigojimus reikia patekti į karinę teritoriją. Priešiškomis valstybėmis yra laikomos valstybės, nurodytos Nacionalinio saugumo strategijoje, patvirtintoje Lietuvos Respublikos Seimo 2002 m. gegužės 28 d. nutarimu Nr. IX-907 „Dėl Nacionalinio saugumo strategijos patvirtinimo“, taip pat Valstybių ar teritorijų, kurių tiekėjai, jų subtiekiėjai, ūkio subjektai, kurių pajėgumais yra remiamasi, gamintojai, techninės ar programinės įrangos priežiūrą ir palaikymą vykdantys asmenys ar juos

kontroliuojantys asmenys nelaikomi patikimais, sąrašė, patvirtintame Lietuvos Respublikos Vyriausybės 2022 m. kovo 30 d. nutarimu Nr. 280 „Dėl Lietuvos Respublikos viešųjų pirkimų įstatymo 92 straipsnio 13, 14 ir 15 dalių nuostatų įgyvendinimo“. Rangovas įsipareigoja ne mažiau kaip prieš 3 darbo dienas iki patekimo į karinę teritoriją pranešti krašto apsaugos sistemos institucijai ar jos padaliniui, į kurio karinę teritoriją bus ketinama patekti, ir nurodyti ketinančių patekti į karinę teritoriją asmenų vardus, pavardes, pareigas, pilietybes ir lankymosi karinėje teritorijoje trukmę. Rangovo atstovai, patekdami į karinę teritoriją, privalo pateikti asmens tapatybę ir pilietybę patvirtinančius dokumentus.

**UŽSAKOVO** vardu  
Aviacijos bazės vadas

**RANGOVO** vardu

Eligijus Rukšnaitis