

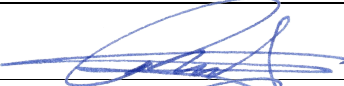

Statytojas/Užsakovas	Plungės savivaldybės administracija
Statinio projekto Nr.	JA2447
Statinio adresas	S. Nėries g., S. Nėries skg., Telšių skg., Plungės miestas
Statinio rūšis	Inžinerinis statinys
Naudojimo paskirtis	Inžineriniai tinklai
Statinio pavadinimas (tipas)	Gatvių apšvietimo tinklai
Statybos rūšis	Nauja statyba
Statinio kategorija	Nesudėtingasis
Statinio projekto etapas	Techninis darbo projektas
Bylos laida	0

Gatvių apšvietimo S. Nėries g., S. Nėries skg., Telšių skg., Plungės mieste, statybos projektas

ELEKTROTECHNIKOS DALIS

JA2447-TDP-E

Pareigos	Parašas	Vardas ir pavardė	Kvalifikaciją patvirtinančio dokumento Nr., išdavimo data
Direktorius		Marius Račkauskas	-----
Projekto vadovas		Marius Račkauskas	38001 2018-03-23
Projekto dalies vadovas		Tomas Martinaitis	33678 2019-09-30

PROJEKTO SUDĖTIES ŽINIARAŠTIS

Eil. Nr.	Bylos žymuo	Laida	Pavadinimas	Pastabos
1.	JA2447-TDP-E	0	Elektrotechnikos dalis	

BYLOS SUDĖTIES ŽINIARAŠTIS

Eil. Nr.	Bylos žymuo	Laida	Statinio projekto dalies pavadinimas	Pastabos
1.	E	0	ELEKTROTECHNINĖ DALIS	

TEKSTINIŲ DOKUMENTŲ ŽINIARAŠTIS

Dokumento žymuo	Lapų sk.	Dokumento pavadinimas	Pastabos
JA2447-TDP-E-BŽ	1	Bylos sudėties žiniaraštis	
JA2447-TDP-E-PL	1	Projekto pritarimų lentelė	
JA2447-TDP-E-TR	1	Techniniai rodikliai	
JA2447-TDP-E-AR	3	Aiškinamasis raštas	
JA2447-TDP-E-TS	18	Techninės specifikacijos	
JA2447-TDP-E-SŽ	3	Sąnaudų kiekių žiniaraštis	

PRIEDŲ ŽINIARAŠTIS



Brėžinio žymuo	Lapo Nr.	Brėžinio pavadinimas	Pastabos
1.	1	Prisijungimo sąlygos	

BRĖŽINIŲ ŽINIARAŠTIS

Brėžinio žymuo	Lapo Nr.	Brėžinio pavadinimas	Pastabos
JA2447-TDP-E.B-01	1	Apšvietimo tinklų planas M1:500	
JA2447-TDP-E.B-02	1	Apšvietimo tinklo principinė schema	

0	2024-03			
Laida	Išleidimo data	Laidos statusas. Keitimo priežastis		
Projektuotojas	Kvalifikaciją patvirtinančio dokumento Nr.	Pareigos	Vardas, pavardė	Parašas
UAB „JANDAS“	38001	SPV	Marius Račkauskas	
	33678	SPDV	Tomas Martinaitis	

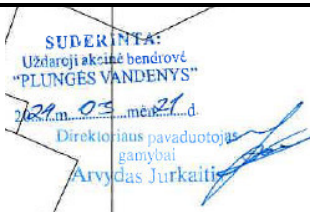

PROJEKTO PRITARIMŲ LENTELE

Eil. Nr.	Institucija, suderinusio asmens vardas, pavardė	Derinimo data	Derinimas	
1.	UAB „Plungės vandenys“ Direktoriaus pavaduotojas gamybai Arvydas Jurkaitis	2024-03-21	 <p>SUDERINTA: Uždaroji akcinė bendrovė „PLUNGĖS VANDENYS“ 2024 m. 03 mėn. 21 d. Direktoriaus pavaduotojas gamybai Arvydas Jurkaitis</p>	
2.	AB „Telia Lietuva“	2024-03-22	<p>Telia Lietuva, AB požeminių ryšių linijų vieta SUDERINTA Prieš 3 paras iki darbų pradžios būtina paimti raštišką sutikimą žemės kasimo darbams El. p.: Aurelija.Dygliene@telia.lt</p> <p>Aurelija Dygliene <small>Digitally signed by Aurelija Dygliene Date: 2024.03.22 11:04:06 +0200</small></p>	
3.	AB „ESO“ (elektra)	2024-04-03	<p>Pasirašyta kvalifikuotu elektroniniu parašu DARIUS STANSLOVAS Data: 2024-04-03 13:52:06 GMT+3 Patvirtinta AB „Energijos skirstymo operatorius“ Registracijos Nr. P72991</p>	
4.	AB „ESO“ (dujos)	2024-03-27	<p>Vaidas Majauskas Registracijos nr. P72991</p>	
5.				
0	2024-03			
Laida	Išleidimo data	Laidos statusas. Keitimo priežastis		
Projektuotojas	Kvalifikaciją patvirtinančio dokumento Nr.	Pareigos	Vardas, pavardė	Parašas
UAB „JANDAS“	38001	SPV	Marius Račkauskas	
	33678	SPDV	Tomas Martinaitis	

TECHNINIAI STATINIO RODIKLIAI

Pavadinimas	Mato vienetas	Kiekis	Pastabos
IV. INŽINERINIAI TINKLAI			
0,4 kV elektros tinklai			
1.1. elektros tinklų ilgis*	m	470	
1.2. elektros tinklų laidininkų skaičius ir skerspjūvis	vnt.; mm ²	Al 4x16	

* Žvaigždute pažymėti rodikliai apskaičiuojami vadovaujantis Nekilnojamojo turto kadastrinių matavimų ir kadastro duomenų surinkimo taisyklėmis, kurias tvirtina Lietuvos Respublikos žemės ūkio ministras. Baigus statybą ir atlikus kadastrinius matavimus šie rodikliai gali turėti neesminių nukrypimų.

0	2024-03			
Laida	Išleidimo data	Laidos statusas. Keitimo priežastis		
Projektuotojas	Kvalifikaciją patvirtinančio dokumento Nr.	Pareigos	Vardas, pavardė	Parašas
UAB „JANDAS“	38001	SPV	Marius Račkauskas	
	33678	SPDV	Tomas Martinaitis	

AIŠKINAMASIS RAŠTAS

Elektrotechninės dalies projektas paruoštas remiantis:

- Saugos eksploatuojant elektros įrenginius taisyklės,
- Elektros įrenginių bandymų normų ir apimčių aprašas,
- Elektros tinklų apsaugos taisyklės,
- Bendrosios gaisrinės saugos taisyklės,
- Elektrinių ir elektros tinklų eksploatavimo taisyklės,
- Elektros įrenginių relinės apsaugos ir automatikos įrengimo taisyklės,
- Apšvietimo elektros įrenginių įrengimo taisyklės,
- Skirstyklų ir pastočių elektros įrenginių įrengimo taisyklės,
- Elektros linijų ir instaliacijos įrengimo taisyklės,
- Elektros įrenginių įrengimo bendrosios taisyklės,
- Geodezijos ir kartografijos techninis reglamentas GKTR 2.01.01:1999,
- Specialiųjų žemės naudojimo sąlygų įstatymas,
- STR 1.04.04:2017 „Statinio projektavimas, projekto ekspertizė“,
- STR 1.06.01:2016 „Statybos darbai. Statinio statybos priežiūra“.
- LR Statybos įstatymas

PRIJUNGIMAS PRIE ELEKTROS TIEKIMO SISTEMOS

Projektuojamas objekto maitinimas nuo Plungės rajono savivaldybės skirstomųjų tinklų pagal išduotas prisijungimo sąlygas (žr. priede).

LAUKO APŠVIETIMO TINKLAI

Projektuojamos naujos apšvietimo atramos su pamatais bei LED šviestuvais. Apšvietimo atramos prijungiamos nuo prijungiamos nuo esamos apšvietimo atramos.

Proj. apšvietimo atramos (h-8,5m.) su pamatu (VGAP-3 tipo), gembe (H-1,0m., L-1,5m.) bei LED šviestuvu 35W (12 kompl.).

Proj. dekoratyvinės atramos (h-9,0m.) su pamatu bei LED šviestuvu 50W (4 kompl.).

Valstybinėje žemėje esančios gyventojų ar kitų subjektų tvoros ar augmenija, trukdanti tiesti apšvietimo kabelius bei sumontuoti apšvietimo atramas, turi būti perkeliama, demontuojama. Kiekvienas atvejis sprendžiamas individualiai.

Medžių šakų genėjimas apsprendžiamas individualiai pagal faktą.

MONTAVIMO DARBAI

1.1 Darbų vykdymas.

Visi montavimo darbų etapai, sprendžiamas darbo metu, suderinus su atsakingomis organizacijomis.

1.1.1 Gatvių apšvietimo valdymas.

Apšvietimo valdymas vykdomas iš apšvietimo valdymo skydo (AVS). Apšvietimo įjungimui / išjungimui turi būti suprojektuoti astronominis laikmatis ir foto relė. Turi būti įrengtas automatinis ir rankinis apšvietimo įjungimas / išjungimas.

1.1.2 Pamatai atramoms.

Ne mažesniu kaip 0,6 m atstumu nuo gatvės bordiūro turės būti įrengti pamatai metalinėms apšvietimo atramoms įrengti. Pamatams įrengti duobes kasti siūloma mechanizuotai, arba gręžiant. Pamatai įrengiami pagal technologiją.

1.1.3 Atramos.

Ant įrengtų pamatų sumontuojamos metalinės apšvietimo atramos. Atramos prie pamatų tvirtinamos, priklausomai nuo atramos ir pamato tipų, pagal gamintojo technologiją.

Atramos turi būti karštai cinkuotos su įleidžiamomis durelėmis (be tarpinių), su gnybtų komplektu JOR-99969 arba analogas ir 6A automatinis jungiklis, kurių izoliacinė korpuso dalis pagaminta iš smūgiams atsparios ir degimo nepalaikančios termoplastinės medžiagos polipropileno.

1.1.4 0,4 kV kabelių linijos

Projektuojamos gatvės apšvietimo atramos. Tarp proj. atramų proj. 0,4 kV apšvietimo tinklas (Al 4x16mm² kabelis, L-470m.).

1.1.5 Šviestuvai.

Šviestuvai montuojami atramos tvirtinant juos viršūnėje, ant metalinių karštai cinkuotų gembių. Šviestuvai skirti įrengti lauke.

Gatvių šviestuvai (LED35W) tvirtinami ant atramos gembių.

Dekoratyvinių atramų šviestuvai (LED50W) tvirtinami ant atramos gembių.



1.2 Įžeminimas.

Projektuojamos gatvių apšvietimo linijos atramos turi būti įžemintos. Varža neturi viršyti 30 omų. Prieš pradėdant eksploatuoti apšvietimo įrenginius, turi būti atlikti esamų išemiklių varžos matavimai.

Atramoms įžeminti naudojami vertikalūs cinkuoti įžeminimo elektrodai iš ne mažesnio kaip Ø14,2mm variuotų įžeminimo strypų. Montuojant įžemiklio sekcijas reikia matuoti įžemiklio varžą. Įžemiklis įgilinamas iki tol, kol bus pasiekta reikiama varža.

Tranšėjose pakloti įžeminimo laidininkai turi būti užpilti vienalyčiu, smulkiu ir rišliu gruntu.

Įžeminimo laidininko prijungimo prie įrenginio gnybtas turi būti paženklintas apsauginio įžeminimo ženklų. Apsauginio įžeminimo laidininkai turi būti pažymėti žalia ir geltona spalvomis (IEC 446 standartas).

0	2024-03			
Laida	Išleidimo data	Laidos statusas. Keitimo priežastis		
Projektuotojas	Kvalifikaciją patvirtinančio dokumento Nr.	Pareigos	Vardas, pavardė	Parašas
UAB „JANDAS“	38001	SPV	Marius Račkauskas	
	33678	SPDV	Tomas Martinaitis	

1. BENDRI TECHNINIAI REIKALAVIMAI

Šiame, bei kituose projekto dokumentuose aprašytų sprendinių paskirtis - pagaminti, pristatyti į vietą, sumontuoti, išbandyti, perduoti ir išlaikyti nurodytas sistemas užbaigtoje ir visiškai eksploatuojamoje būklėje.

Visi darbai, kurie gali būti pagrįstai laikomi būtinais darbų užbaigimui ir tinkamam sistemų eksploatavimui turi būti privalomai atliekami, nepriklausomai nuo to ar jie yra aprašyti šiame projekte ar ne.

Visi projekte numatomi įrengimai, gaminiai ir medžiagos, jų montavimas, išbandymas, derinimas ir eksploatacija turi atitikti normatyviniuose dokumentuose keliamus reikalavimus. Projekte numatyti įrengimai ir medžiagos turi būti sertifikuoti Lietuvos Respublikoje, montuojami, išbandomi ir suderinami pagal gamintojų standartus arba teisingą profesinę praktiką.

Statybos produktai, tinkami naudoti pagal paskirtį ir atitinkantys darnųjų techninių specifikacijų reikalavimus turi būti paženklinėti „CE“ ženklu.

Gaunami elektros įrengimai privalo būti patikrinti juos apžiūrint ir nustatant: komplektaciją, ar yra specialūs instrumentai, būtini įrenginio montavimui, žymėjimas, atitikimas specifikacijoms ir techninėms sąlygoms, įrengimo stovis (ar nėra pažeidimų transportuojant). Pakrovimo, iškrovimo, transportavimo ir montavimo metu negalima mechaniškai pažeisti elektros įrangos prietaisų.

Jei prietaisai yra plombuoti, juos ardyti draudžiama.

Negalima montuoti deformuotų ar kitaip pažeistų elektros įrangos detalių, laidų, kabelių, kol defektai nebus pašalinti nustatyta tvarka. Tuo pačiu metu būtina patikrinti su įrenginiu gautą privalomąją techninę dokumentaciją, surinkimo instrukcijas ir schemas.

Įrengimai, kabeliai, ir kitos medžiagos privalo būti saugomos pagal reikalavimus, nustatytus valstybiniuose standartuose ir techninėse sąlygose.

Įrangos tvirtinimo vieta ir būdas parenkamas griežtai laikantis projekto reikalavimų.

Rangovas, siūlydamas įrangą, Užsakovo ir Inžinieriaus-projektuotojo įvertinimui turi pateikti visų siūlomų medžiagų ir įrangos katalogus, prospectus, bei brėžinius. Be to, prieš pradėdamas darbus, Rangovas turi gauti Užsakovo ir Inžinieriaus sutikimą dėl visų neatitikimų ir nukrypimų nuo projekto sprendinių.

Rangovas, Užsakovo ar jo atstovo akivaizdoje turi išbandyti įrenginių veikimą ir atsakingų organizacijų leidimą juos eksploatuoti. Gavus šį leidimą - Rangovas turi perduoti visą įrangą Užsakovui.

Rangovas garantuoja, jog visa įranga ir medžiagos atitinka joms keliamus reikalavimus.

Perduodamas sumontuotus įrenginius Rangovas pateikia Užsakovui išsamius visų sistemų ir įrangos valdymo, priežiūros ir montavimo vadovus, bei instrukcijas lietuvių kalba. Turi būti atlikti visi, tinkamam sistemų eksploatavimui reikalingi paruošimo ir montavimo darbai.

Sumontuoti elektros įrengimai Užsakovui perduodami priėmimo-perdavimo aktu.

2. ŽEMĖS DARBAI

2.1 Bendrieji reikalavimai vykdant žemės darbus

Rangovas turi gauti leidimą kasti žemę, kurį išduoda rajono savivaldybė.

Statybos metu vadovautis ir vykdyti pagal STR 1.06.01:2016 „Statybos darbai. Statinio statybos priežiūra“ 1.2 p. ir V skyriuje „Žemės darbai“.

Statytojas arba žemės darbų vadovas privalo:

- Pradėti žemės darbus tik gavus leidimą kasti žemę, turėti suderintą projektą, statybos darbų žurnalą ir statinio nužymėjimo aktą su schema.
- Nustatyti laiku, bet ne vėliau kaip prieš 2 paras iki darbų pradžios, pranešti įmonėms ir privatiems asmenims, kuriems priklauso kasimo zonoje esantys tinklai, statiniai (kabeliai, dujotiekio tinklai), taip pat kelių policijai, jei statybos aikštelė yra kelių ar kelio statinių apsaugos zonoje, tikslų žemės kasimo darbų pradžios laiką ir pakviesti jų atstovus atvykti į vietą.
- Žemės kasimo vietoje pažymėti esamų požeminių inžinerinių tinklų, bei įrenginių vietas, jų apsaugos zonų ribas ir imtis priemonių apsaugoti statinius, saugotiną dirvožemį, bei želdinius nuo galimos žalos.

- Nepradėti žemės kasimo darbų miesto aikštėse, gatvėse, privažiavimuose, bei keliuose, kol neįrengtos leidime kasti žemę nurodytos apylankos, bei techninės eisimo reguliavimo priemonės.

Prieš žemės kasimą veikiančių inžinerinių tinklų, bei įrenginių apsaugos zonose suderinti su juos naudojančiomis įmonėmis saugos priemones, kasti žemę tik dalyvaujant pačiam darbų vadovui ir vykdyti elektros, šiluminių tinklų, naftotiekio, dujotiekio įmonės atstovo nurodymus.

Atkastieji inžineriniai tinklai ir įrenginiai užpilami žeme, dalyvaujant juos naudojančių įmonių atstovams. Iškasas kelių važiuojamoje dalyje, žeme užpilamos prižiūrint kelią naudojančios įmonės atstovui. Užpilamas gruntas sutankinamas. Apie užpylimo darbų pradžią šiai įmonei pranešama ne vėliau kaip prieš parą.

Visais atvejais, užbaigus žemės darbus, žemės paviršiaus lygis turi būti toks, koks buvo iki darbų pradžios arba pakeistas pagal statinio projekto sprendinius, taip pat turi būti atliktos statomų požeminių komunikacijų geodezinės išpildomosios nuotraukos.

2.2 Tranšėjų kasimas

2.2.1 Geodezinis trasos žymėjimas:

Žymėjimas vykdomas medinėmis gairėmis ties posūkiams, o linijinėje trasoje kas 50 m; žymima trasos pradžia, pabaiga, ašis, šulinių vieta; padaromos atžymos požeminių komunikacijų susikirtimo vietose, pastatant specialius ženklus.

Nežinant tikslų esamų komunikacijų vietų, kas 20 m atliekamas trasos šurfavimas. Šurfavimas atliekamas pagal visą kasamos tranšėjos plotį ir gylį kasant 0,35 m pločio, 1,2 m. gylio skersines tranšėjas. **Šurfavimas atliekamas rankiniu būdu, esamas požemines komunikacijas atkasant kastuvais, dalyvaujant kabelį ir kitas esamas komunikacijas eksploatuojantiems darbuotojams.** Esamų kabelių buvimo vieta nustatoma kabelių ieškokliais;

Sustatomas geodezinės trasos nužymėjimo aktas ir pridedama nužymėjimo schema, dalyvaujant rangovui ir užsakovo techninės priežiūros inžinieriai.

2.3 Jėgos kabeliai

Jėgos kabeliai – skirti elektros įrenginių, aparatūros ir prietaisų maitinimui. Jėgos kabeliai turi būti ne mažesnio negu nurodyta projekte ar gamintojo montavimo instrukcijos skerspjūvio. Jėgos kabeliai galimi aliuminio arba vario gyslomis (gyslos tipas nurodomas schemose). Kabeliai turi būti dengti specialia izoliacija ir aplinkos poveikiams atspariu apvalkalu.

Kabeliai turi būti atsparūs ilgalaikei 90°C temperatūrai. Trumpo jungimo metu kabeliai turi būti atsparūs 250°C temperatūrai.

2.3.1 Kabelių klojimas

Kabelių klojimo gyliai:

- 0,4 kV kabeliai - 0,70 m;
- kabeliai po keliais, gatvėmis - 1,0 m;
- tarp klojamo kabelių ir esamo kabelio, priklausančio kitai organizacijai - 0,5 m.

Minimalūs atstumai tarp lygiagrečiai klojamų kabelių:

Tarp skirtingų kabelių, statinių ir	Minimalus atstumas, m
Tarp jėgos ir ryšių kabelių	0,5
Tarp kabelio ir pastato sienos (pamato)	0,6
Tarp kabelio ir medžių	2,0
Tarp kabelio ir krūmų (želdinių)	0,75
Tarp kabelio ir šiluminių vamzdynų	2,0
Tarp kabelio ir dujotiekio vamzdynų	1,0
Tarp kabelio ir kitų technologinių vamzdynų	0,5
Tarp kabelio ir kelio griovio	1,0
Susikertant kabeliui ir šilumos vamzdynams	0,5
Susikertant kabeliui ir technologiniams vamzdynams	0,25

Kabelis klojamas sausoje tranšėjoje. Esant aukštiesiems gruntiniams vandenims, jie žeminami siurbliais arba adatiniais filtrais, vandenį nuleidžiant į esamus griovius arba lietaus kanalizacijos tinklus. Tranšėja apvaloma nuo akmenų, šiukšlių, įrengiamas dugno paruošiamasis sluoksnis iš purios, ne mažiau 10 cm storio žemės, priemolio ar smėlio.

Prieš kabelio klojimą iškviečiamas techninės priežiūros atstovas (Užsakovas), kuris kartu su rangovu patikrina:

- tranšėjos gylį, posūkių kampus;
- kabelių atitikties deklaracijas ir sertifikatus;
- kabelių būgno patikrinimo aktus.

Žiemą kasti gruntą kastuvais galima tik jį atšildžius. Šiuo atveju šilumos šaltinis negali priartėti prie žemėje esančių kabelių arčiau 15 cm. Jei gruntas šildomas elektra, šildymo ruožus reikia aptverti ir pakabinti įspėjimo ženklus. Atstumas tarp aptvaro ir šildymo ruožų turi būti ne mažesnis kaip 3 m. Tamsiu paros metu šildoma aikštelė turi būti apšviesta. Gruntą galima šildyti ne aukštesne kaip 400 V įtampa. Elektrodai prijungiami izoliuotais laidais ar kabeliais. Instaliaciją reikia tikrinti kasdien ir kiekvieną kartą perklojus.

Požeminiai kabeliai, movos, apsaugos įrenginiai, vamzdžiai privalo turėti pastovius orientyrus arba žymos stulpelius. Žymos stulpeliai statomi 0,1 m atstumu į lauko pusę nuo trasos posūkiuose, movų sujungimų vietose, iš abiejų pusių kertant kelius, komunikacijas susikirtimo vietose, prie įvadų į pastatą ir kas 100 m lygioje trasoje.

2.3.2 Tranšėjų užpylimas

Atliekamas dalinis kabelio užpylimas ne mažesniu kaip 10 cm storio sluoksniu:

- priemoliuose - smėliu;
- smėliuose, priesmėliuose – gruntu, iškastu iš tranšėjų be akmenų, statybinių šiukšlių.
- Įrengiama kabelių apsauga nuo mechaninių pažeidimų;

Žemos įtampos kabeliai 0,35-0,70 m gylyje, persikirtimuose su įvažiavimais, bei gatvėmis ir dažnų kasinėjimų vietose apsaugomi paklojant juos vamzdžiuose.

Įrengus kabelių apsaugą, ryšių įrenginių montavimo firmos ir statybinės organizacijos atstovai kartu su užsakovo techninę priežiūrą vedančiu inžinieriumi patikrina trasą, pasirašo tranšėjų uždengimo aktą. Padaromos geodezinės nuotraukos.

Gruntas sutankinamas 20-30 cm sluoksniais mažosios mechanizacijos priemonėmis, sutankinimo koeficientas 0,98. Klojant kabelius per laukus, užpilta tranšėja netankinama.

Perėjimuose per kelius, gatves tranšėja užpilama smėliu.

Baigus darbus, atliekama požeminės kabelinės linijos geodezinė nuotrauka, pažymint plane jos koordinatas esamų kapitalinių statinių arba specialiai tam tikslui įrengtų ženklų atžvilgiu.

MEDŽIAGOS IR ĮRENGINIAI

3.1. IKI 1000 V STACIONARIOSIOS INSTALIACIJOS VARINIAI VIENAVIELIAI KABELIAI. TECHNINIAI REIKALAVIMAI

Eil. Nr.	Techniniai parametrai ir reikalavimai	Dydis, sąlyga
1.	Standartas	LST 2010 arba LST 2011
2.	Pateikti tipinių bandymų protokolų kopijas	
3.	Vardinė įtampa U_0/U	$\geq 300/500$ V
4.	Vardinis dažnis	50 Hz
5.	Bandymo įtampa	≥ 2000 V, 50 Hz, 5 min.
6.	Eksploatavimo sąlygos	Nurodoma užsakant: <ul style="list-style-type: none"> • Uždaroje patalpoje • Lauke
7.	Aplinkos temperatūra	-35 °C ... +35 °C
8.	Laidininkų skaičius	Nurodoma užsakant: <ul style="list-style-type: none"> • 3;
9.	Laidininkas	Atkaitintas apvalus monolitinis varis, 1 klasė pagal LST

		EN 60228
10.	Laidininkų izoliacija	PVC arba XLPE
11.	Kabelio gyslų spalvinis žymėjimas	Pagal LST 1555 (LST HD 308) arba IEC 60757
12.	Išorinis apvalkalas	<ul style="list-style-type: none"> Juodas, UV atsparus lauko sąlygoms PVC arba nepalaikantis degimo behalogenis mišinys
13.	Maksimali ilgalaikė kabelio temperatūra	≥ +70 °C
14.	Maksimali kabelio temperatūra esant trumpajam jungimui (5 s)	≥ +160 °C
15.	Žemiausia montavimo temperatūra	-5 °C
16.	Kabelio skerspjūvio plotas	Nurodoma užsakant: <ul style="list-style-type: none"> 1,5mm²:
17.	Minimalus lenkimo spindulys montuojant	<ul style="list-style-type: none"> Montuojant 10xD; Sulenkus vieną kartą 8xD. D – išorinis kabelio skersmuo
18.	Tarnavimo laikas	≥ 40 metų
19.	Garantinis laikas	≥ 24 mėn.

3.1.2. IKI 1 KV KABELIŲ PLASTIKINE IZOLIACIJA ALIUMINIAI KABELIAI, SKIRTŲ KLOTI ŽEMĖJE IR PATALPOSE TECHNINIAI REIKALAVIMAI

Eil. Nr.	Techniniai parametrai ir reikalavimai	Dydis, sąlyga
1.	Standartas	IEC 60502-1
2.	Tipiniai bandymai turi būti atlikti akredituotoje laboratorijoje	Pateikti bandymų protokolų kopijas
3.	Vardinė įtampa	1 kV
4.	Maksimalioji įtampa	1,2 kV
5.	Vardinis dažnis	50 Hz
6.	Eksplotavimo sąlygos	patalpose; žemėje; atvirame ore;
7.	Aplinkos temperatūra	-35 ... +35 °C
8.	Kabelio konstrukcija:	
8.1.	Laidininkų skaičius, gyslų diametras	4x16mm ²
8.2.	Laidininkas	aliuminis
8.3.	Laidininkų izoliacija	XLPE
8.4.	Kabelio gyslų spalvinis žymėjimas	Pagal HD308 S2:2001 arba IEC 60757
8.5.	Išorinis apvalkalas	PVC
8.6.	Apsauginis sluoksnis tarp gyslų izoliacijos ir išorinio apvalkalo	užpildas; visos gyslos apsuktos tampria izoliacine juosta (nustatoma užsakant)
9.	Maksimali ilgalaikė kabelio temperatūra	+ 90 °C
10.	Maksimali kabelio temperatūra esant trumpajam jungimui (5 s)	+ 250 °C
11.	Žemiausia klojimo temperatūra	-15 °C
12.	Kabelio konstrukcija ir techniniai parametrai	Nustatoma užsakant pagal 1 lentelę
13.	Minimalus lenkimo spindulys	12xD, (D – išorinis kabelio skersmuo)
14.	Tarnavimo laikas	> 40 metų
15.	Garantinis laikas	≥ 12 mėnesių
16.	Kita informacija	Elektros tinklo kabeliai, kurių vardinė įtampa $U_0 / U \leq 0,6 / 1$ kV, turi atitikti Lietuvos standarto LST 1702 „Skirstomieji 0,6 / 1 kV vardinės įtampos

		kabėliai (HD 603 S1:1994 + HD 603 S1:1994 / A1:1997)“ arba Lietuvos standarto LST 1703 /A 3 „Elektrinėse naudojami 0,6 / 1 kV ir 1,9 / 3,3 kV įtampos specialaus degumo galios kabėliai (HD 604 S1:1994 / A3:2005)“ nustatytus reikalavimus
--	--	---

3.2. ATVIRU BŪDU ŽEMĖJE KLOJAMŲ KABELIŲ APSAUGOS VAMZDŽIŲ IKI 125 MM IŠORINIO SKERSMENS TECHNINIAI REIKALAVIMAI

Eil. Nr.	Techniniai parametrai ir reikalavimai	Dydis, sąlyga
1.	Gaminio sertifikavimas	Sertifikuotas elektros kabėlių kanalizacijai
2.	Vamzdis pagamintas iš plastiko	PP, PE, PEHD, XSC 50
3.	Vamzdzėjų gabaritiniai matmenys	Nustatomi užsakant pagal 1 lentelę
4.	Vamzdzėžio išorinė sienelė	• gofruota.
5.	Vamzdzėžio vidinė sienelė	Lygi
6.	Vamzdzėžio vidinio skersmens ir kabėlio su daugiavielėmis gyslomis skersmens santykis	≥1,5 (kai vamzdzėžio ilgis < 35 m.) ≥1,85 (kai vamzdzėžio ilgis ≥ 35 m.)
7.	Plastikinių vamzdzėjų charakteristikos:	
8.1.	Tankis	800-960 kg/m ³
8.2.	Elastingumo modulis	≥750 MPa
8.3.	Mechaninis atsparumas	≥750 N
8.4.	Lydimosi indeksas	0,15÷0,5 g/10 min
8.5.	Darbo temperatūra	-20 ÷ +75 °C
8.6.	Atsparumas agresyviai aplinkai	Atsparūs daugumai rūgščių ir šarmų
9.	Vamzdzėjų įrengimui reikalingas smėlio paklotas	
10.	Tarnavimo laikas	≥ 40 metai
11.	Garantinis laikas	≥ 5 metai

1 lentelė. Orientaciniai kabėlių apsauginių vamzdzėjų matmenys pagal LST EN 61386-24.

Išorinis vamzdzėžio skersmuo, mm	0,4 kV kabėliai	10 kV kabėliai	24 kV kabėliai	30 kV kabėliai	42 kV kabėliai
75	≤4X70 ≤3X35 ≤5X35	1x120 1x240	1x120	-	-
110	≤4X120 ≤4X240	3X50 1X500 3X120	3x50 1x240 1x500	1x120 1x150 1x240	1x150 1x185 1x240

3.3. KABELIŲ SIGNALINĖS JUOSTOS TECHNINIAI REIKALAVIMAI

Eil. Nr.	Techniniai parametrai ir reikalavimai	Dydis, sąlyga
1.	Pagaminta iš polietileno	PE
2.	Spalva	1. Geltona
3.	Skirta naudoti	Žemėje
4.	Aplinkos temperatūra	-35 ... +35 °C
5.	Pakavimo kiekis	≥ 50 m
6.	Juostos storis	≥ 0,5 mm

7.	Juostos plotis	Nustatomas užsakant 100
8.	Ant juostos turi būti juodos spalvos užrašas:	“Dėmesio! Kabelis”
9.	Tarnavimo laikas	≥ 40 metai
10.	Garantinis laikas	≥ 5 metai

3.4. Kelių apšvietimo LED šviestuvai 35 W

LED gatvių šviestuvai, II saugos klasės, IK ne mažiau 0,8, IP 66, ne daugiau 35W galingumo, spalvos temperatūra 3000-4000K, šviestuvai su kelių pakopų programuojama pritemdymo funkcija (pritemdymo grafikus derinti su seniūnija), šviestuvo korpusas iš aliuminio, aptakus, veikimo trukmė ne mažiau 100 000 valandų. Nema jungtis.

3.4.1. Dekoratyvinės atramos šviestuvai 50W

Matmenys:

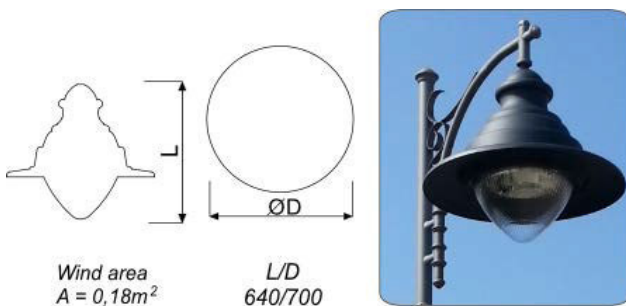

Šviestuvo fotometrika:

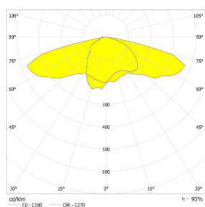

Gatvinis šviestuvai Antares komplektuojamas su **50W, 6131 lm, 3000K, CRI 80** LED šviesos šaltiniu.

Techninės savybės:

- Korpusas iš aliuminio, varpo formos, RAL7021 spalvos.
- UV atsparus, polikarbonato gaubtas;
- IK08;
- Optinės dalies apsaugos laipsnis IP66, elektrinės – IP66;
- I elektrosaugos klasė;
- Įtampa 230V, 50Hz.
- Programuojamas DALI balastas, su 4 pakopų šviesos srauto mažinimo f-cja;
- CLO;
- Zhaga jungtis;
- 10kV apsauga nuo viršįtampio;
- Įrengta šiluminė apsauga, kuri apsaugo šviestuvą nuo perkaitimo;

- Qr kodo lipdukai;
- šviestuvus pakabinamas.
- Šoninis šviestuvo plotas vėjo pasipriešinimui m²: 0,18.

Šviestuvo komplektacija:

1. Korpusas
2. Difūzorius
3. Tvirtinimo žiedas
4. Žiedas skiriantis elektrinę dalį nuo apšvietimo dalies
5. LED modulis
6. Aušinimo elementas montuojamas ant LED modulio
7. Maitinimo šaltinis
8. Tarpinė
9. Šviestuvo tvirtinimo varžtas

Šviestuvus kabinamas ant dekoratyvinės gembės R26, M20 varžto pagalba.

Šviestuvus atitinka standartus:

- EN 55015;
- EN 60598-1;
- EN 60598-2-3;
- EN 61000-3-2, EN61000-3-3;
- EN 61547;
- EN 62471;
- ENEC;
- RoHS

3.5. Gatvių apšvietimo atrama BE91 arba analogas

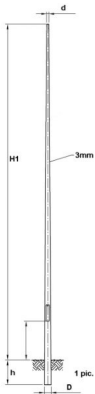

Kūginė, EN1461 karštai cinkuota atrama, skirta montuoti į betoninį pamatą. Metalo storis 3 mm. Atrama su įleidžiamomis serviso durelėmis, plokštele gnybtams tvirtinti, atramos įžeminimo kilpa. Ant atramos galima montuoti gatvės šviestuvo gembę arba prožektorių laikiklį. Ant įrengtų pamatų sumontuojamos metalinės apšvietimo atramos.

- H1 - aukštis virš žemės – 8,5 m;
- h - įleidimo aukštis – 0,6 m;
- D - apatinis diametras – 166 mm;
- d - viršutinis diametras – 60 mm;
- Svoris – 78 kg.
- Metalinio stulpo viršaus didžiausias horizontalus poslinkis (su sumontuotu šviestuvu ir gembė), esant vėjo greičiui iki 15 m/s, neviršytų 0,1% metalinio stulpo aukščio;

3.5.1. Dekoratyvinė atrama

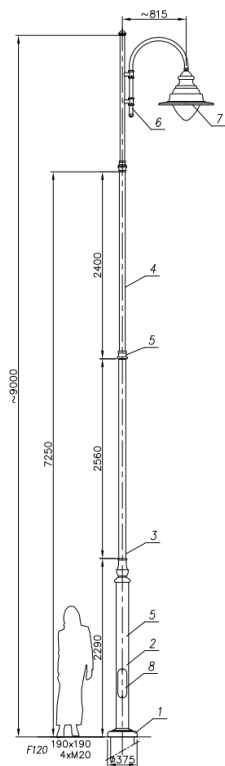

Atramos komplektacija:

1. Atramos bazė
2. Pirmas atramos segmentas Ø159mm.
3. Antras atramos segmentas Ø89mm.
4. Trečias atramos segmentas Ø76mm.
5. Dekoratyviniai lieto aliuminio elementai.
6. Dekoratyvinė gembė R26.
7. Gatvinis šviestuvas 23 Antares LED.
8. Pajungimo gnybtas atramos viduje.

Techniniai atramos parametrai:

- Kompozicinės medžiagos: plienas, lietas aliuminis.
- Padengta antikoroziniais dažais, RAL7021.
- I vėjuotumo zona.
- Apkrovos klasė B.
- Atrama papildomai sustiprinta ir atlaiko 22 m/s vėjo gūsius.

3.5.2. ATRAMŲ ŽYMENYS TECHNINIAI REIKALAVIMAI

Eil. Nr.	Techniniai parametrai ir reikalavimai	Dydis, sąlyga
1.	Oro linijų užrašų paskirtis:	<ul style="list-style-type: none"> – 0,4-35 kV oro linijų gelžbetoninių atramų operatyvinių ir techninių pavadinimų sudarymas; – 0,4-10 kV oro linijų skyriklių operatyvinių pavadinimų sudarymas.
2.	Elektros įrenginių užrašai daromi	Ant plokštelės
3.	Plokštelės medžiaga ir ant jos esantis tekstas atsparus atmosferiniams poveikiams:	<ul style="list-style-type: none"> – Temperatūra: -35 ...+35 °C; – Santykinė drėgmė: ≤ 95 %; – Atsparumas ultravioletiniams spinduliams.
4.	Plokštelės medžiaga	Nurodoma užsakant: <ul style="list-style-type: none"> - Minkštas aliuminio-mangano lydinys. - Kietas, standus plastikas ne plonesnis kaip 1,5 mm. Spalva balta: Temperatūra: -35 ...+35 °C; Santykinė drėgmė: ≥ 95 %; Atspari ultravioletiniams

		spinduliams, atmosferiniam ir mechaniniam poveikiui.
5.	Teksto įrašymo ant plokštelės būdas	Aliuminio mangano lydinys: - Įspaudimas plokštelėje. Geroje plokštelės pusėje tekstas turi būti iškilus $\geq 1,5$ mm. Plastikinė: - Graviravimo.
6.	Plokštelės matmenys pagal Operatyvinių ir technologinių pavadinimų sudarymo ir žymėjimo elektros sistemoje metodinius nurodymus	Nurodoma užsakant: - Ilgis; - Plotis.
7.	Tekstas pagal galiojančią AB LESTO „Elektros ir telekomunikacinių tinklų inžinerinių įrenginių operatyvinių ir technologinių pavadinimų sudarymo bei žymenų įrengimo tvarką“	Nurodoma užsakant: - Tekstas; - Šrifto aukštis; - Paliekamų laisvų laukelių matmenys.
8.	Plokštelės prie gelžbetoninių atramų tvirtinama	Viola
9.	Plokštelė pateikiama	Nurodoma užsakant: - Be skylių; - Su išgręžtomis skylėmis.
10.	Tvirtinimo skylių skaičius, matmenys ir jų išdėstymas	Nurodoma užsakant: - skylių skaičius; - skylių matmenys; - skylių išdėstymas.
11.	Tarnavimo laikas	≥ 25 metai
12.	Garantinis laikas	≥ 48 mėnesiai

3.6. Gelžbetoninis pamatas VGAP-3 arba analogas

Komplekte turi būti numatyta pamato guma



Gaminio markė	Stulpo skersmuo (mm)	Stulpo aukštis (mm)	Seris (kg)	H	H1	H2	H3	B1	B2	B3	B4	B5	Varžtų kiekis vntx(LLG)
• VGAP6	150-224	8-12	460	1500	240	110	660	660	424	245	225	120	4X(70)
• VGAP5	124-168	8-11	410	1500	240	110	560	600	334	190	180	120	3
• VGAP4	100-160	5-8	230	1300	200	100	460	490	314	170	160	100	3
• VGAP3	128-168	6-10	300	1200	240	100	560	600	334	190	180	120	3X(50)
• VGAP2	100-136	1-6	125	850	180	100	380	314	284	150	138	90	3X(40)
• VGAP1	100-136	1-5	100	700	180	100	380	300	284	150	138	90	3X(40)

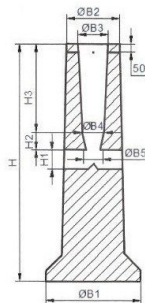

- Gaminami pamatai
 - Varžtai ir įvorės nerūdijančio plieno A2
 - Pamatai su armatūra AIII (karkasas su žiedais)
 - Leistinas nuokrypis:
 - a) Pamato aukščio ± 20 mm
 - b) Kiaurymių diametras ± 10 mm

• Pamatai įrengiami atsižvelgiant į vertikalinį (aukščių)/dangų planą.

- Būtina užtikrinti laisvą priėjimą prie atramos tvirtinimo varžtų.
- Rekomenduojamas atramos tvirtinimo varžtų aukštis virš gatvės borto 2-5cm
- Pamatai negali būti pažeisti (apdaužyti)

Pamatų įgilinimas

Įrengiant pamatus, svarbu įvertinti įšalo gylį. Žemės įšalo jėga sukuria milžinišką į viršų nukreiptą jėgą. Grunto kilsnumo priežastis yra jame esantis vanduo, kuris, esant neigiamai temperatūrai, virsdamas ledu plečiasi. Lietuvoje įprasta manyti, kad gruntas įšąla iki 1,2 m. Tačiau reikia nepamiršti, kad kiekvieno grunto įšalo gylis skirtingas, pvz., smėlio įšalo gylis yra 1,2 m, molio ar priemolio - 1,5 m. Todėl ir pamatų gylis priklausys nuo grunto. Molio ir priemolio grunte, turinčiame savybę išbrinkti, pamato gylis turi būti 10-25 cm žemiau įšalo gylio. Smėlio grunte pamato gylis, nepriklausomai nuo įšalo gylio, turi būti 0,5 m žemiau įšalo lygio. Po vidinėmis sienomis gali būti ir seklesnis, nei po išorinėmis, bet negali būti sekliu kaip 0,4 m nuo žemės paviršiaus.

3.6.1. Dekoratyvinės atramos pamatas

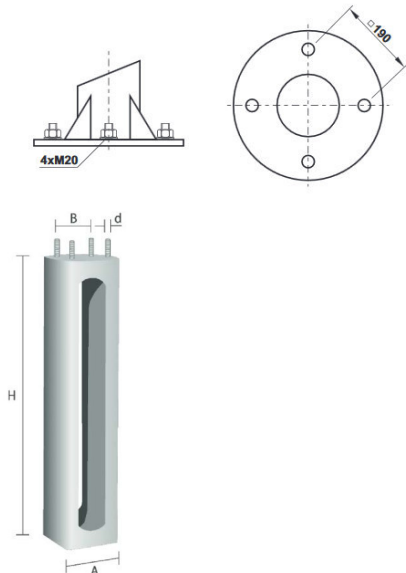

Atramos apačioje privirintas flanšas. Flanšas uždengiamas dekoratyvine lieto aliuminio baze. Dekoratyvinėje bazėje sumontuotos durelės, jų pagalba patenkama į atramos vidų, prie pajungimo gnybtų

Atrama montuojama ant F120 tipo betoninio pagrindo. Pamato matmenys: (HxA) 1230 x 300 mm., svoris apie 150kg. Betonas – C30/37, armatūra – STAL B500SP, ankeriai – STAL S235. Atstumas tarp tvirtinimo taškų 190x190. Tvirtinama keturiais M24 tipo varžtais.

3.7. Įžeminimo elektrodas.

Elektrodai - tai plieniniai variuoti strypai Ø14,2mm ir 1,5m ilgio elektrolitiniu metodu padengti varine 99,9% grynumo plėvele, kuri nepertraukiamai susijusi su plienu. Varinė plėvelė 0,25mm storio, garantuojanti tarnavimo laiką žemėje iki 30 metų. Strypai turi turėti aukštą atsparumą tempimams, kad su vibro plaktuku būtų galima įkalti į žemę. Strypo srieginės dalies ilgis 34mm, sriegis 3/4".

3.8. Jungiamoji mova.

Strypus sujungiamo movų pagalba. Mova skirta Ø14,2mm strypų sujungimui tarpusavyje taip, kad gautųsi reikiamo ilgio įžeminimo elektrodas. Mova pagaminta iš labai atsparios žemės korozijai bronzos su silicio priedu. Mova turi būti pagaminta taip, kad kalimo metu jėga persiduotų ne per movą, o per sujungtus strypus. Mova taip pat turi apsaugoti sriegius ir galus nuo korozijos. Sriegis - ¾“.

3.9. Strypo antgalis.

Antgalis plieniniam variuotam strypui. Skirtas palengvinti įžemiklių skverbimuisi į kietą gruntą. Pagamintas iš sustiprinto plieno, labai kietas. Montuojamas ant pirmojo įkalamo elektrodo galo. Sriegis - ¾“.

3.10. Įkalimo galvutė.

Įkalimo galvutė. Skirta įžeminimo strypams sukalti į gruntą vibracinio plaktuko pagalba. Galvutės matmenys parinkti taip, kad kalant nebūtų sugadinamos movos, jėgos persiduoda strypu. Pagaminta iš sustiprinto plieno, 14,2 mm strypui. Sriegis - ¾“.

3.11. Antikorozinė pasta.

Naudojama, kad pasiektume gerą kontaktą tarp strypo ir movos. Montavimo metu įpilama pastos į movą ir susukama. Galima taip pat naudoti kaip sutepamąjį skystį, palengvinantį įkalimo galvutės įsukimą į kiekvieno strypo movą.

3.12. Įžeminimo laidininkas

Įžeminimo laidininkas – tai plieninė cinkuota viela 8mm diametro. Pagaminta pagal IEC 62305-3 reikalavimus. Medžiaga – plienas, padengtas cinko sluoksniu. Cinko sluoksnis min. 500g/m² (Z500).

3.13. Gnybtynas

Gnybtų komplektas JOR-99969 arba analogas, kurių izoliacinė korpuso dalis pagaminta iš smūgiams atsparios ir diegimo nepalaikančios termoplastinės medžiagos.

3.14. Automatinis jungiklis

Automatinis jungiklis, vienfazis, C klasės. 6A.

3.15. IKI 1 KV KABELIŲ PLASTIKINE IZOLIACIJA GALINĖS IR JUNGIAMOSIOS MOVOS. TECHNINIAI REIKALAVIMAI

Eil. Nr.	Techniniai parametrai ir reikalavimai	Dydis, sąlyga
1.	Tipiniai movos arba komponentų bandymai turi būti atlikti akredituotoje laboratorijoje	Pateikti tipinių bandymų protokolo arba atitikties deklaracijos kopiją pagal EN 50393:2006 (Cenelec HD 623 S1) standartą
2.	Vardinė įtampa	1 kV
3.	Maksimalioji įtampa	1,2 kV
4.	Vardinis dažnis	50 Hz
5.	Movos technologija	Termosusitraukianti
6.	Eksploatavimo sąlygos	<ul style="list-style-type: none"> • atvirame ore; • patalpose;
7.	Aplinkos temperatūra	-35 ... +35 °C
8.	Darbinė kabelio temperatūra	≥ +90 °C
9.	Kabelių izoliacija	Plastiko
10.	Kabelio gyslų skaičius	<ul style="list-style-type: none"> • 4
11.	Jungiamų kabelių gyslų skerspjūvis	<ul style="list-style-type: none"> • 25 mm²;
12.	Galinės movos išorinės izoliuojančios medžiagos	Atsparios: <ul style="list-style-type: none"> • atmosferos veiksniams • ultravioletinių spindulių poveikiui
13.	Jungiamosios movos išorinės izoliuojančios medžiagos	Atsparios: <ul style="list-style-type: none"> • atmosferos veiksniams;

		<ul style="list-style-type: none"> • agresyvaus grunto poveikiui; • atsparios išilginiam; mechaniniam poveikiui;
14.	Jungiamosios movos termositraukiančių vamzdelių sienelių storis po užsodinimo	<ul style="list-style-type: none"> • $\geq 2,0$ mm varžtinių sujungiklių izoliavimui • $\geq 1,0$ mm movos išoriniam apvalkalui
15.	Galinių movų antgaliai ir jungiamųjų movų sujungikliai	Varžtiniai su nulūžtančiomis galvutėmis
16.	Galinės movos ilgis	≥ 2 skirtingi ilgiai
17.	Ižeminimo sujungimas ir kontaktų atstatymas movoje	Visi kontaktai be litavimo (komplekte turi būti visos tam reikalingos medžiagos)
18.	Pateikiami dokumentai lietuvių kalba	<ul style="list-style-type: none"> • Gamyklinis aprašmas • Montavimo instrukcija
19.	Sandėliavimo laikas	Neribotas
20.	Tarnavimo laikas	> 40 metų
21.	Garantinis laikas	≥ 24 mėnesių

3.16. 0,4 kV ĮTAMPOS 6-63 A SROVĖS AUTOMATINIAI JUNGIKLIAI. TECHNINIAI REIKALAVIMAI

Eil. Nr.	Techniniai parametrai ir reikalavimai	Dydis, sąlyga
1	2	3
1.	Standartas	LST EN 60947-1; LST EN 60947-2
2.	Tipiniai bandymai turi būti atlikti Europoje esančioje laboratorijoje. Tipinių bandymų protokolą išdavusi organizacija turi būti akredituota atlikti bandymus, pagal aktualią standartų redakciją. Organizacijai akreditaciją suteikęs biuras turi būti pilnavertis Europos akreditacijos organizacijos (angl. EA) narys. Pilnaverčių (angl. Full member) narių sąrašas: http://www.european-accreditation.org/ea-members	Pateikti: <ul style="list-style-type: none"> • Pilną tipinių bandymų protokolo kopiją; • Produkto sertifikatą arba tipinių bandymų sertifikatą.
3.	Skirtas naudoti	Uždaroje nešildomoje patalpoje
4.	Aplinkos temperatūra	-25 °C ... $+55$ °C
5.	Santykinė oro drėgmė	≤ 95 %
6.	Pastatymo aukštis virš jūros lygio	≤ 1000 m
7.	Vardinė įtampa	230 V/400 V AC
8.	Maksimalioji įtampa	≥ 440 V
9.	Vardinis dažnis	50 Hz
10.	Izoliacijos įtampa	≥ 440 V
11.	Impulsinė įtampa	≥ 4 kV
12.	Vardinė srovė	Nurodomas užsakant: – ≥ 16 A;
13.	Atjungimo pajėgumas esant vardinei įtampai	– $I_{cu} \geq 10$ kA; – $I_{cs} \geq 75$ % I_{cu} ($\geq 7,5$ kA).
14.	Elektrinis atsparumas susidėvimui (darbo ciklų skaičius):	$I_n \leq 63$ A; (≥ 10000);

15.	Atjungimo charakteristika pagal LST EN 60898-1 standartą:	Nurodoma užsakant: – C;
16.	Apsaugos laipsnis	IP2X
17.	Prijungiamo laidininko skerspjūvis (vienoje fazėje)	Nurodomas užsakant ($\geq 25 \text{ mm}^2$): – 16,35 mm^2 .
18.	Laidininko prijungimas	Nurodoma užsakant: – varžtiniais gnybtais;
19.	Varžtiniai gnybtai (varžtiniai apkabiniai gnybtai)	Tinkantys viengysliams ir daugiagysliams laidams
20.	Atkabiklio poveikis	– Nuo šiluminės-elektromagnetinės apsaugos;
21.	Polių skaičius	Nurodoma užsakant: – 1; – 3.
22.	Tvirtinimo būdas	Ant montažinio DIN bėgelio (šynos), pagal LST EN 60715 standartą
23.	Automatinio jungiklio atsparumas aukštai temperatūrai ir užsiliepsnojimui	Pagal LST EN 60947-1, skyriai 7.1.2.2 arba 7.1.2.3
24.	Ant automatinio jungiklio turi būti nurodoma:	– Vardinė srovė (In); – Vardinė įtampa (Ue); – Atjungimo geba (Icu); – Servisinė atjungimo geba (Ics); – Impulsinė įtampa (Uimp); – Atjungimo charakteristika (B, C, D, K); – Mnemoschema; – Standartas kuriam atitinka (IEC/EN 60947-2).
25.	Automatinio jungiklio atsparumas taršai (angl. Pollution degree).	– 3 klasė, pagal LST EN 60947-1.
26.	Grandinės izoliavimas	– Turi atitikti konstrukcijos reikalavimus grandinės izoliavimui pagal LST EN 60947-1 standarto 7.1.7 skyrių
27.	Techniniai dokumentai:	– Montavimo instrukcijos lietuvių ir anglų kalbomis; – Gabaritinis brėžinys.
28.	Tarnavimo laikas	≥ 25 metai
29.	Garantinis laikas	≥ 24 mėnesiai

3.17. Vienguba gembė

Vienguba P formos užmaunama gembė, EN1461 karštai cinkuota, skirta montuoti ant gatvės apšvietimo atramos. Gembės aukštis H-1,0 m, ilgis L-1,5m, diametras d-60mm, palinkimo kampas 5°, metalo storis 3 mm. Ant gembės galima montuoti vieną gatvės šviestuvą.

3.18. Dekoratyvinės atramos gembė

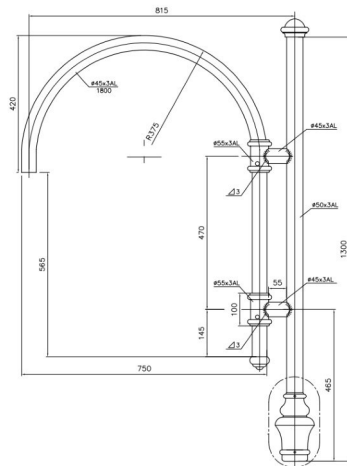

R26 tipo dekoratyvinė gembė pagaminta iš lieto aliuminio. Gembė tvirtinama ant ST3x tipo dekoratyvinės atramos. Šviestuvus kabinamas ant gembės.

4. DANGŲ ATSTATYMO DARBAI

Atliekant darbus rangovas turi naudoti tinkamus statybos metodus, kad būtų užtikrintas vandens nuleidimas iš statyb vietės. Potvynių ir liūčių vanduo turi būti tuoj pat nuleistas (išpumpuojamas siurblių pagalba į esamus lietaus kanalizacijos tinklus, prieš tai suderinus su šiuos tinklus eksploatuojančia organizacija) iš statyb vietės, kad būtų išvengta žemės sankasai ir kitoms konstrukcijoms naudojamam grunto savybių pablogėjimo ar kitos žalos. Jei žala padaryta dėl rangovo kaltės, jis turi atlyginti visus nuostolius.

Dirvožemio, augmenijos ir atliekų pašalinimas

Iš statyb vietės reikia pašalinti dirvožemį, augmeniją ir atliekas, kad šios medžiagos nepatektų į konstrukcijas. Dirvožemio ir atliekų pašalinimo apimtys ir sandėliavimo vietos turi būti nurodytos. Pašalintas dirvožemis turi būti sandėliuojamas šiam tikslui skirtose vietose ir vėliau panaudojamas pažeistų vietų rekvitavimui ir bortų užpylimui augaliniu sluoksniu.

1.1 Žemės sankasa

Darbų atlikimas, bandymai, darbų priėmimas

Darbų atlikimas, bandymai, darbų priėmimas turi atitikti JT ŽS 17 V skyriaus reikalavimus.

Iškasų apsauga nuo liūčių

Siekiant išvengti žalos ir darbų nutraukimo, iškasos turi būti apsaugotos nuo potvynio ir liūčių vandens. Rangovas privalo turėti atitinkamų priemonių atsargą vandeniui iš iškasos dugno nuleisti. Potvynio ir liūčių vanduo iš statyb darbų vietos turi būti nuleistas nedelsiant. Žemės darbai turi būti atliekami taip, kad būtų išvengta vandens susikaupimo darbo vietoje.

Iškasos dugno apsauga

Technologinio transporto eismo ar klimato poveikio pažeistas iškasos dugnas, prieš rengiant pagrindą, turi būti išvalytas, išlygintas ir sutankintas. Lietingu laikotarpiu iškasos rengimo darbus rangovas turi atlikti su ypatingu dėmesiu. Iškasos dugnas, jos grioviai turi būti įrengti ir išlyginti pagal projektinius nuolydžius bei prižiūrimi.

Iškastų medžiagų laikymas ir priežiūra

Atliekamo iškasų grunto sandėliavimo vietos turi būti numatytos projekte arba jas nurodo Inžinierius, atsižvelgiant į iškastos medžiagos kiekį ir žemės sankasos šlaitų pastovumą. Laikiniai šalia karjerų, iškasų ir tranšėjų sandėliuojamos medžiagos turi būti apsaugotos nuo įgruvų. Iškasos ne mažesniu kaip 0,5 m atstumu nuo krašto turi būti aptvertos metalo tinklo tvora.

Reikalavimai sutankinimui

Kelių ir takų žemės sankasos natūralūs ir supilti gruntai turi būti taip sutankinti, kad būtų įvykdyti 1 lentelėje nurodyti sutankinimo rodiklio reikalavimai.

Eil. Nr.	Žemės sankasos dalis	Gruntų grupės	DPr, %	na, %
1.	Viršutinė dalis iki 1,0 m gylio pylimuose ir 0,5 m gylio iškasose	ŽG, ŽP, ŽB, SB, SG, SP ŽD, ŽM, SD, SM	100	
2.	Apatinė pylimo dalis nuo 1,0 m gylio iki pylimo pado	ŽG, ŽP, ŽB SB, SG, SP ŽD, ŽM, SD, SM	98	
3.	Viršutinė dalis iki pylimo pado pylimuose ir 0,5 m gylio iškasose	ŽDo, ŽMo, SDo, SMo, D*), M*), OK3)	97,0	124)

*) Žymenys D ir M žymi DL, DV, DR ir ML, MV, MR grupių gruntus pagal LST 1331

1) Mažiausias kvantilis yra mažiausias leistinas kvantilis, už kurį mažesnės charakteristikos (pavyzdžiui, sutankinimo rodiklio) vertės leidžiamos tik neviršijant nurodytos pasiskirstymo proporcijos (žr. LST ISO 3534-1). Vertinimas reikalauja tam tikro matematinio pagrindimo, kuris neišdėstomas šiose taisyklėse ir kuris surandamas specialioje literatūroje.

2) Didžiausias kvantilis yra didžiausias leistinas kvantilis, už kurį didesnės charakteristikos (pavyzdžiui, oro porų kiekis) vertės leidžiamos tik neviršijant nurodytos pasiskirstymo proporcijos (žr. LST ISO 3534-1). Vertinimas reikalauja tam tikro matematinio pagrindimo, kuris neišdėstomas šiose taisyklėse ir kuris surandamas specialioje literatūroje.

3) Leidžiama naudoti tik vietiniams keliams ir atlikus tinkamumo bandymus.

4) Kai gruntai nėra sustiprinti arba nėra atliktas kvalifikuotas pagerinimas, tankinant vandeniui jautrius įvairiagrūdžius ir smulkiagrūdžius gruntus, rekomenduojama oro porų kiekio 10 % didžiausiam kvantiliui taikyti 8 % reikalavimą.

Deformacijos modulis

Prieš pat dangos konstrukcijos sluoksnių įrengimą turi būti įvykdyti reikalavimai nurodyti JT ŽS 17 VIII skyriaus ketvirtajame skirsnyje.

Dirvožemio darbai

Dirvožemio darbai turi atitikti JT ŽS 17 IX skyriaus reikalavimus.

Kiti normatyviniai statybos techniniai dokumentai

1. KTR 1.01:2008 Automobilių keliai.
2. JT ŽS 17 Automobilių kelių žemės darbų atlikimo ir žemės sankasos įrengimo taisyklės.

3. Žemės sankasos sutankinimo įvertinimo, taikant matematinės statistikos metodus, instrukcija. Vilnius, Lietuvos automobilių kelių direkcija, 1997.

1.2 Kelių pagrindai

Skyrius parengtas pagal galiojančių Lietuvos standartų (LST), techninių reikalavimų reglamento KTR 1.01:2008 „Automobilių keliai“ (toliau KTR 1.01:2008), TRA UŽPILDAI 19 „Automobilių kelių užpildų techninių reikalavimų aprašas“ (toliau TRA UŽPILDAI 19), naudojamų sluoksniams be rišiklių, techninių reikalavimų aprašas“ (toliau TRA SBR 19), JT SBR 19 „Automobilių kelių dangos konstrukcijos sluoksnių be rišiklių įrengimo taisyklės“ (toliau JT SBR 19).

Mineralinės medžiagos ir mišiniai

Pagrindams naudojamos medžiagos turi atitikti TRA UŽPILDAI 19 reikalavimus.

Nesurištųjų mineralinių medžiagų pagrindo sluoksniai

Nesurištųjų medžiagų pagrindo sluoksnių medžiagos turi atitikti TRA SBR 19.

Pagrindo sluoksniams naudojamos medžiagos nurodytos lentelėje:

Sluoksnis	Mišinys
Apsauginis šalčiui atsparus sluoksnis	0/2, 0/4, 0/8, 0/11, 0/16, 0/22, 0/32, 0/45, 0/56, 0/63 Gruntai pagal LST 1331 arba lygiavertį
Skaldos pagrindo sluoksniai	0/32, 0/45, 0/56 nesurištieji mineralinių medžiagų mišiniai ≤ (LA ₄₀ / SZ ₃₂) pagal TRA UŽPILDAI 19

Apsauginis šalčiui atsparus sluoksnis (AŠAS) yra riškiais nesustiprintas apatinis pagrindo sluoksnis. Jį sudaro šalčiui nejautrios birios mineralinės medžiagos. Apsauginio šalčiui atsparaus sluoksnio deformacijos modulis po gatvės asfalto danga turi būti $EV2 \geq 80$ MPa. Mažiausias deformacijos modulis $EV2$ virš skaldos pagrindo sluoksnio turi būti 120 MPa. Skalda turi būti švari, be molio dalelių ar kitų priemaišų.

1.3 Asfalto Dangos

Įvadas

Skyrius parengtas pagal veikiančių Lietuvos techninių standartų (LST), techninių reikalavimų reglamento KTR 1.01:2008 „Automobilių keliai“ (toliau KTR 1.01:2008), TRA UŽPILDAI 19 „Automobilių kelių užpildų techninių reikalavimų aprašas“ (toliau TRA UŽPILDAI 19), TRA ASFALTAS 08 „Automobilių kelių asfalto mišinių techninių reikalavimų aprašas“ (toliau TRA ASFALTAS 08), JT ASFALTAS 08 „Automobilių kelių dangos konstrukcijos asfalto sluoksnių įrengimo taisyklės“ (toliau JT ASFALTAS 08), TRA BITUMAS 08/14 „Automobilių kelių bitumų ir polimerais modifikuotų bitumų techninių reikalavimų aprašas“ (toliau TRA BITUMAS 08/14) ir kitų techninių normatyvinių dokumentų reikalavimus.

Skyriuje pateikti reikalavimai asfalto dangų medžiagoms ir jų mišiniams, mišinių paruošimui, dangų paklojimui, darbų kontrolei ir priėmimui.

Medžiagos ir jų mišiniai

Asfalto dangos sluoksniams vartojamos mineralinės ir rišamosios medžiagos turi atitikti TRA UŽPILDAI 19 ir TRA BITUMAS 08/14 reikalavimus.

Asfalto mišiniai turi atitikti TRA ASFALTAS 08 ir TRA UŽPILDAI 19 reikalavimus. Naudojami asfalto mišiniai nurodyti lentelėje.

Asfalto pagrindo- dangos sluoksnis	Oro tuštymų kiekis - $V_{min}=1.0\%$, $V_{max}=3\%$;
------------------------------------	--

rengiamas iš AC 16PD	Rišamoji medžiaga – 70/100; Mažiausias rišamosios medžiagos kiekis $B_{min} -5,2$ Sluoksnio storis – 10 cm;
----------------------	--

Minėti asfalto mišiniai klojami ir tankinami karštoje būklėje.

Naudojamas bitumas turi atitikti LST EN 12591 ir LST EN 14023 reikalavimus.

Darbu atlikimas

Asfalto mišiniams kloti naudojami klotuvai, kuriais galima pakloti projekte nurodytų parametrų kelio dangą.

Reikiamam sluoksnio tankiui pasiekti turi būti naudojami tinkamos techninės būklės savaeigiai valciniai plentvoliai, savaeigiai pneumatiniai volai, vibrovoliai arba oscilacijos metodas. Valcinių plentvolių volai turi būti laistomi tokiu vandens kiekiu, kad prie jų neliptų tankinamas mišinys ir vanduo nebėgtų ant kelio dangos paviršiaus. Pneumatinio volo visų padangų slėgis turi būti vienodas. Dangos vietose, kuriose volai negali būti panaudoti (pvz., kanalizacijos šuliniai), turi būti tankinama rankiniais mechaniniais ar vibraciniais tankintuvais.

Kelių bitumas pagal	Tankinimo temperatūra °C LST EN 12591 Bandinio paruošimas smūginiu tankintuvu	Tankinimo temperatūra °C LST EN 12697-33 Bandinių gaminimas voliniu tankintuvu
50/70	150 ± 5	150 ± 5
70/100	150 ± 5	150 ± 5
100/150	150 ± 5	150 ± 5

Siūlių ir briaunų formavimas turi atitikti JT ASFALTAS 08 X skyriaus ir TRA SS 15 reikalavimus.

Asfalto dangos sluoksnių klojimas turi atitikti JT ASFALTAS 08 reikalavimus.

Atliktų darbų kontrolė

Asfalto dangų sluoksnių bandymų rūšys nurodytos JT ASFALTAS 08.

Asfalto mišinių bandymai atliekami pagal JT ASFALTAS, o mineralinės medžiagos – pagal TRA UŽPILDAI 19 reikalavimus.

Paklotų asfalto dangų sluoksnių savikontrolės ir kontroliniai bandymai atliekami pagal JT ASFALTAS 08.

1.4 Žvyruotų kelio dangų sluoksniai



Dangos turi būti įrengtos pagal Automobilių kelių standartizuotų dangų konstrukcijų projektavimo taisyklės KPT SDK 19, patvirtintas Lietuvos automobilių kelių direkcijos prie Susisiekimo ministerijos generalinio direktoriaus 2019 m. sausio 25 d. įsakymu Nr. V-16.

Veja

Vejos įrengimo paruošiamieji darbai: dirvožemis tolygiai paskleidžiamas visame būsimos vejos plote, jo paviršius volu sutankinamas, prieš sėjant žolių mišinį dirvožemio paviršius lengvai išpurenamas. Dirvožemio sluoksnio storis – 10,0 cm. Sėjamas žolių mišinys: raudonasis eraičinas *Festuca rubra* L.) – 65%, pievinė miglė (*Poa Pratensis* L.) – 25%, paprastoji šunažolė (*Dactylis Glomerata* L.) – 10%. Pasėjus, dirvožemio paviršius dar kartą voluojamas, palaistomas.

0	2024-03	
---	---------	--

7ANDAS

Laida	Išleidimo data	Laidos statusas. Keitimo priežastis		
Projektuotojas	Kvalifikaciją patvirtinančio dokumento Nr.	Pareigos	Vardas, pavardė	Parašas
UAB „JANDAS“	38001	SPV	Marius Račkauskas	
	33678	SPDV	Tomas Martinaitis	

Eil. Nr.	Pavadinimas ir techninės charakteristikos	Techninė charakteristika	Mat. vnt.	Kiekis*	Pastaba
----------	---	--------------------------	-----------	---------	---------

SĄNAUDŲ ŽINIARAŠTIS MEDŽIAGŲ KIEKIŲ ŽINIARAŠTIS					
LAUKO DALIS					
1.	Elektros kabelis su varinėmis gyslomis 3x1,5 mm ²	TS 3.1	m.	160,00	Atramoje
2.	Elektros kabelis su aliumininėmis gyslomis 4x16 mm ²	TS 3.1.2	m.	470,00	
3.	Vamzdis HDPE Ø110mm kabelių apsaugai	TS 3.2	m.	325,00	Uždariems perėjimams 750N
4.	Vamzdis PE Ø75mm kabelių apsaugai	TS 3.2	m.	125,00	
5.	Kabelio signalinė juosta	TS 3.3	m.	125,00	
6.	Kontaktinė grupė su 1F C6A	TS 3.13, 3.14	vnt.	16,00	
7.	Galinė kabelio mova kabeliui AL 4x16mm	TS 3.15	vnt.	33,00	
8.	Šviestuvai LED, IP66, 35W	TS 3.4	vnt.	12,00	
9.	Šviestuvai LED, IP66, 50W	TS 3.4.1	vnt.	4,00	
10.	Metalinė 8,5 m aukščio atrama komplekte su pamatu (VGAP-3 tipo) su atramų žymenimis	TS 3.5; 3.5.2 3.6	kompl.	12,00	
11.	Dekoratyvinė atrama 9 m aukščio atrama komplekte su pamatu su atramų žymenimis	TS 3.5.1. 3.5.2 3.6.1	kompl.	4,00	
12.	Vienšakė gembė	TS 3.17	vnt.	12,00	H-8,5 m. atramai
13.	Vienšakė gembė	TS 3.18	vnt.	4,00	H-9,0 m. Dekoratyvinei atramai
14.	Įžeminimo laidininkas	TS 3.12	m.	32,00	
15.	Įžeminimo strypas L-1,5m, d14,2 mm.	TS 3.7	vnt.	112,00	
16.	Kalimo galvutė	TS 3.10	vnt.	1,00	
17.	Kryžminė jungtis strypas - juosta	-	vnt.	16,00	
18.	Sujungimo mova strypams	TS 3.8	vnt.	96,00	
19.	Antgalis	TS 3.9	vnt.	16,00	
20.	Antikorozinė pasta	TS 3.11	kompl.	1,00	
21.	Pagalbinės medžiagos	-	kompl.	1,00	

PLANAS

Eil. Nr.	Pavadinimas ir techninės charakteristikos	Techninė charakteristika	Mat. vnt.	Kiekis*	Pastaba
DARBŲ KIEKIŲ ŽINIARAŠTIS					
22.	Tranšėjos kasimas/užkasimas iki 1m gylio vienam-dviem kabeliams mechanizuotu būdu	-	m	115,00	
23.	Tranšėjos kasimas/užkasimas iki 1m gylio vienam-dviem kabeliams rankiniu būdu	-	m	10,00	
24.	Uždaras perėjimas (HDPE d110mm.)	-	m	325,00	
25.	Vamzdžio d75mm. klojimas tranšėjoje	-	m	125,00	
26.	Signalinės juostos paklojimas	-	m	125,00	
27.	Kabelio įtraukimas į apsauginį vamzdį	-	m	470,00	
28.	Kabelio Cu 3x1,5mm ² įtraukimas į atramą	-	m	160,00	
29.	Gnybtinių sumontavimas	-	vnt.	16,00	
30.	Automatinio jungiklio 1F C6A sumontavimas	-	vnt.	16,00	
31.	Apšvietimo atramų pamatų montavimas	-	vnt.	16,00	
32.	LED gatvių apšvietimo atramų montavimas	-	vnt.	16,00	
33.	LED šviestuvų montavimas	-	vnt.	16,00	
34.	Vienšakių gembų sumontavimas	-	vnt.	16,00	
35.	Apšvietimo atramų įžeminimo sumontavimas	-	kompl.	16,00	
36.	Galinės movos sumontavimas kabeliui Al 4x16mm.	-	vnt.	33,00	
37.	Trinkelų/plytelių dangos ardymas ir atstatymas Betoninių trinkelų/plytelių dangos pagrindo sluoksnis - 0.08m Skaldos pagrindo sluoksnis iš fr. 0/45 - 0.20 m Apsauginis šalčiui atsparus sluoksnis - 0.30 m	TS 4.0	m ²	45,00	
38.	Asfalto dangos ardymas ir atstatymas Asfalto dangos-pagrindo sluoksnis AC 16 PD - 0.10 m Skaldos pagrindo sluoksnis iš fr. 0/45 - 0.20 m Apsauginis šalčiui atsparus sluoksnis - 0.30 m	TS 4.0	m ²	5,00	
39.	Vejos atstatymo darbai Žolių sėklų mišinys Augalinis gruntas – 0,1 m	TS 4.0	m ²	63,00	
40.	Kabelio gyslų izoliacijos varžos matavimas	-	kompl.	1,00	
41.	Įžeminimo įrenginių varžos matavimai	-	kompl.	1,00	
42.	Įžeminimo įrenginių kontaktinių jungčių, PEN, PE ir N laidų pereinamosios varžos matavimai	-	kompl.	1,00	
43.	Fazinio ir nulinio laidų grandinės varžos matavimai	-	kompl.	1,00	
44.	Išpildomosios dokumentacijos paruošimas	-	kompl.	1,00	
45.	Išpildomosios nuotraukos paruošimas	-	kompl.	1,00	
46.	Medžio šakų genėjimas	-	kompl.	1,00	
0	2024-03				
Laida	Išleidimo data	Laidos statusas. Keitimo priežastis			

JANDAS

Projektuotojas	Kvalifikaciją patvirtinančio dokumento Nr.	Pareigos	Vardas, pavardė	Parašas
UAB „JANDAS“	38001	SPV	Marius Račkauskas	
	33678	SPDV	Tomas Martinaitis	

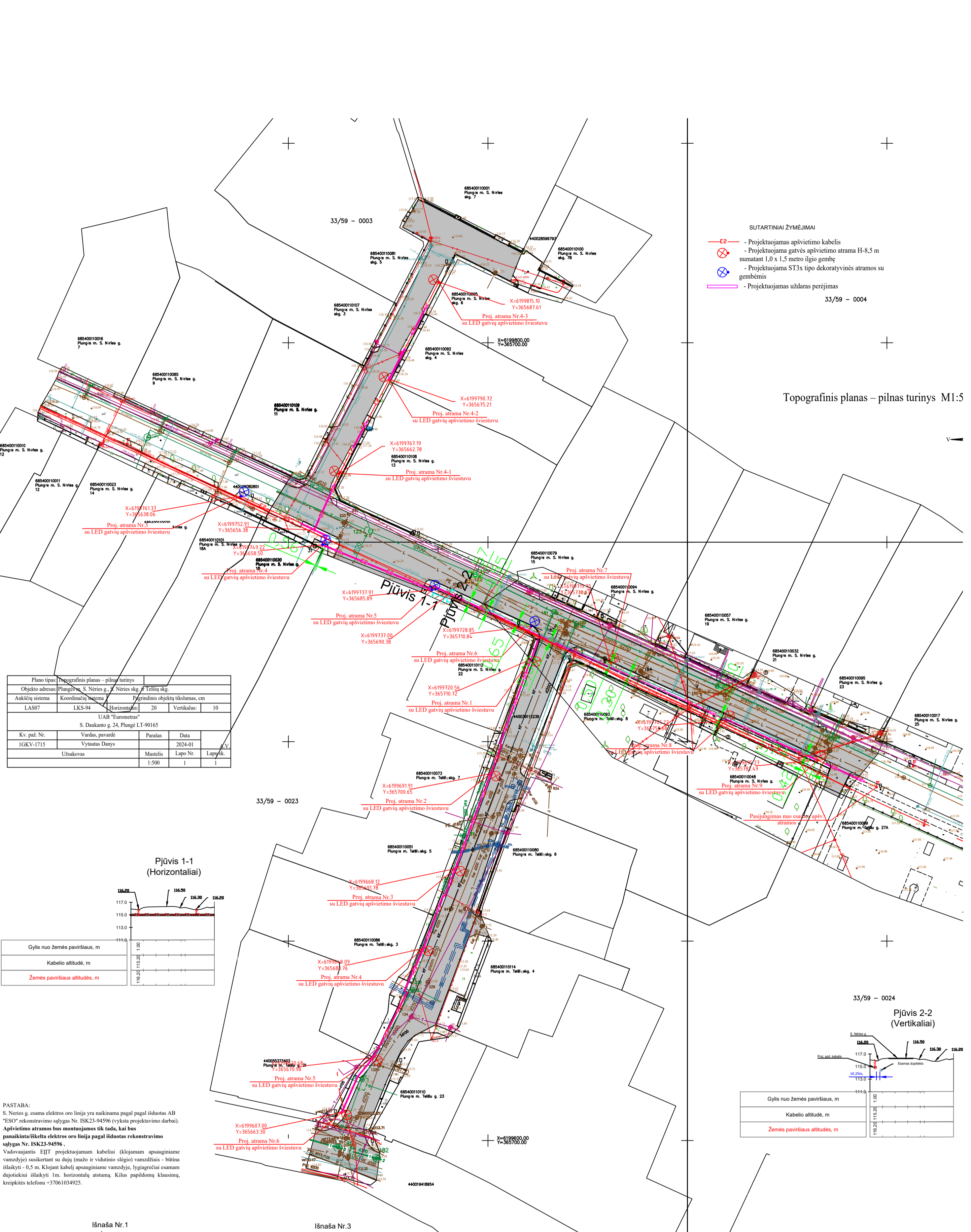

Plano tipas:	Topografinis planas – pilnas turinys		
Objekto adresas:	Plungės m. S. Neries g., S. Neries skg., Telšių skg.		
Aukščių sistema:	Koordinacijs sistema	Pagrindinis objektų tikslumas, cm	
LAS07	LKS-94	Horizontalus	20
UAB "Euronetmas"		Vertikalus:	10
S. Daukanto g. 24, Plungė LT-90165			
Kv. paž. Nr.	Vardas, pavardė	Parašas	Data
1GKV-1715	Vytautas Danys	[Signature]	2024-01
Užsakovas	Mastelis	Lapo Nr.	Lapyšk.
	1:500	1	1

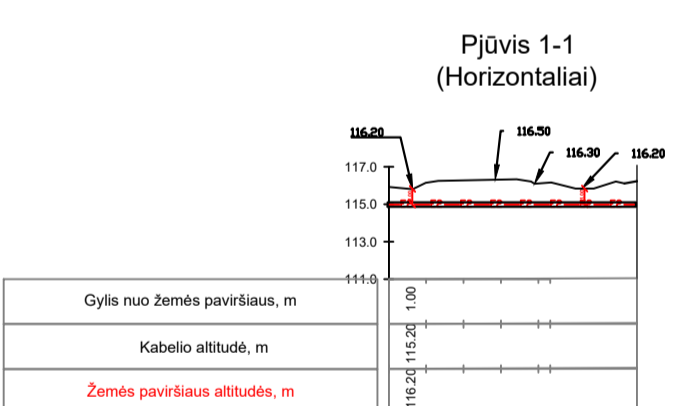

PASTABA:
 S. Neries g. esama elektros oro linija yra naikinama pagal išduotas AB "ESO" rekonstravimo sąlygas Nr. ISK23-94596 (vyksta projektavimo darbai). Apšvietimo atramos bus montuojamos tik tada, kai bus panaikinta/iškelta elektros oro linija pagal išduotas rekonstravimo sąlygas Nr. ISK23-94596.
 Vadovaujantis EJT projektuojamam kabeliui (klojamam apsauginiame vamzdyje) susikertant su dujų (mažo ir vidutinio slėgio) vamzdziais - būtina išlaikyti - 0,5 m. Klojant kabelį apsauginiame vamzdyje, lygiagrečiai esamam dujotiekiiui išlaikyti 1m. horizontalų atstumą. Kitus papildomus klausimus, kreipkitės telefonu +37061034925.

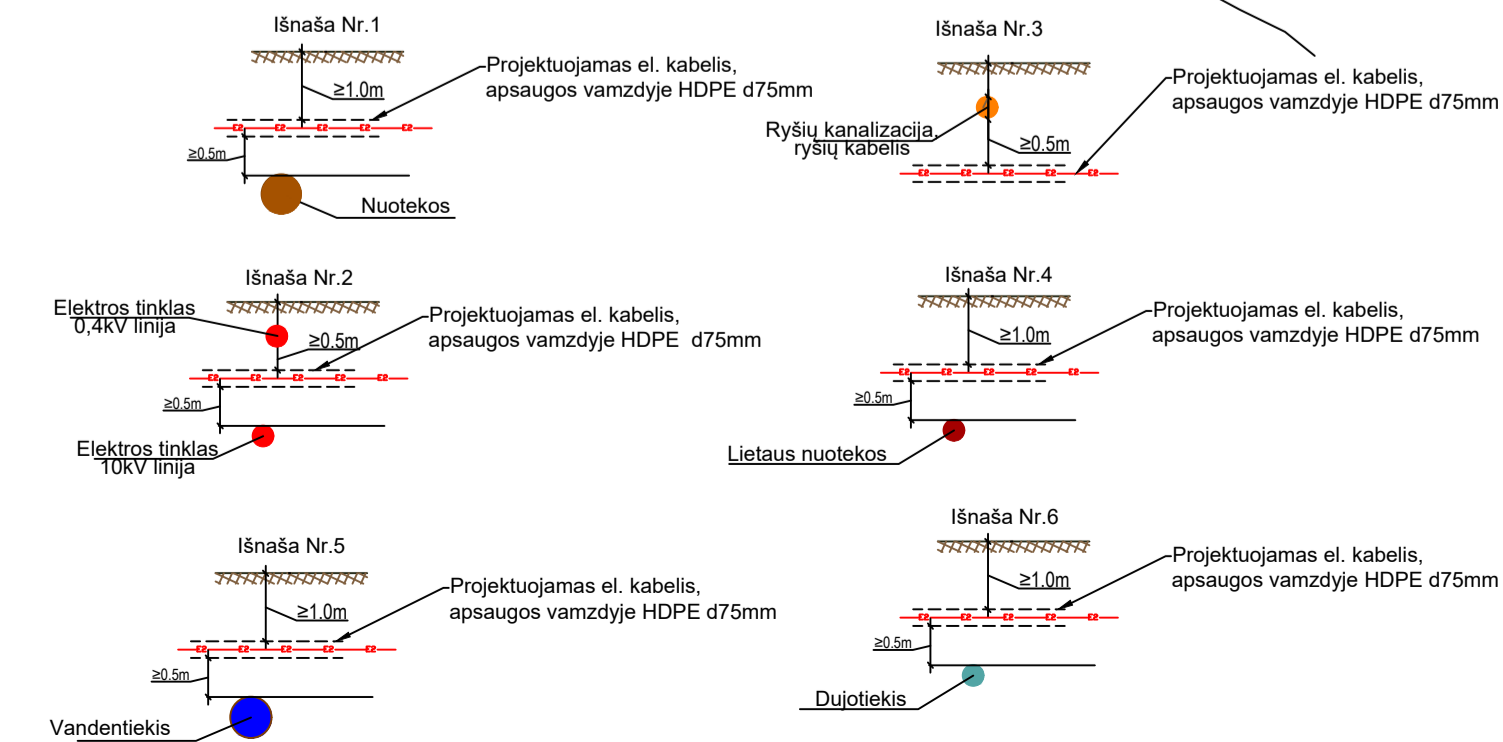

- SUTARTINIAI ŽYMĖJIMAI**
- E2 - Projektuojamas apšvietimo kabelis
 - ⊗ - Projektuojama gatvės apšvietimo atrama H=8,5 m numatant 1,0 x 1,5 metro ilgio gembę
 - ⊗ - Projektuojama ST3x tipo dekoratyvinės atramos su gembėmis
 - - Projektuojamas uždaras perėjimas

Topografinis planas – pilnas turinys M1:5

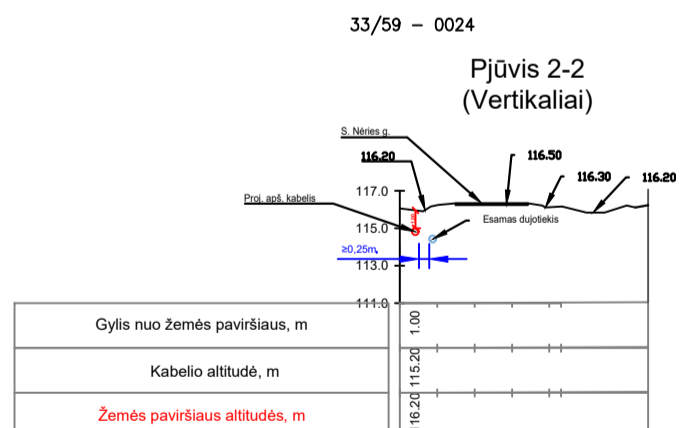

0		2024-03		Statybos darbai	
Laida		Išleidimo data		Laidos statusas. Keitimo priežastis (jei taikoma)	
Kval. patv. dok. Nr.			Statinio projekto pavadinimas:		
			Gatvių apšvietimo S. Neries g., S. Neries skg., Telšių skg., Plungės mieste, statybos projektas		
38001	SPV	Marius Račkauskas	Statinio numeris ir pavadinimas:		
33678	SPDV	Tomas Martinaitis	Gatvių apšvietimo tinklai		
LT		Statytojas/Užsakovas: Plungės savivaldybės administracija		Brežinio pavadinimas:	
				APŠVIETIMO TINKLAS M1:500	
				Brežinio žymuo:	
				JA2447-TDP-E-B-01	
				Laida	0
				Lapas	1
				Lapų	1

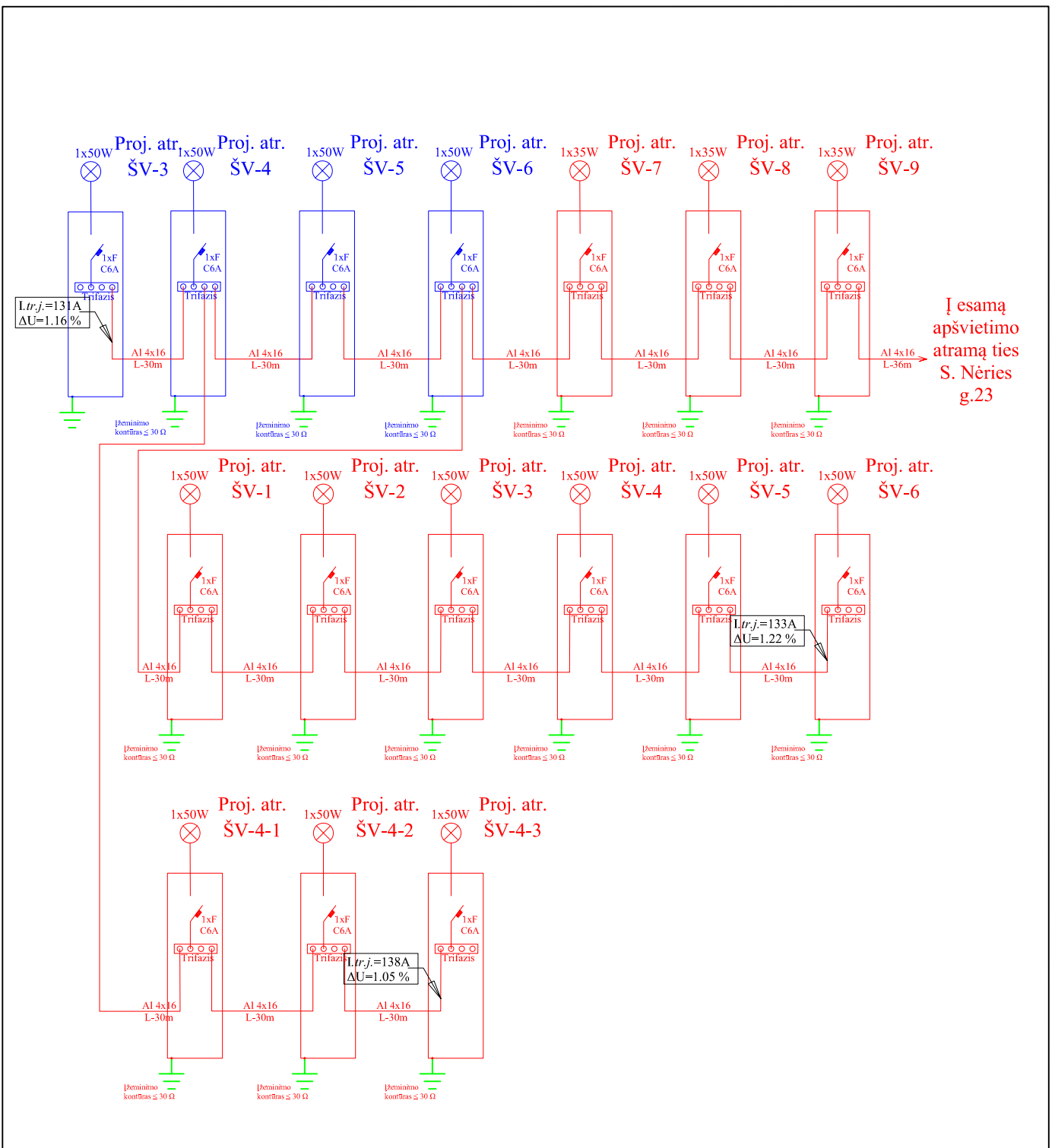

0	2024-03	Statybos darbams	
Laida	Išleidimo data	Laidos statusas. Keitimo priežastis (jei taikoma)	
Kval. patv. dok. Nr.	 UAB "Jandas"		Statinio projekto pavadinimas:
			Gatvių apšvietimo S. Nėries g., S. Nėries skg., Telšių skg., Plungės mieste, statybos projektas
38001	SPV	Marius Račauskas	Statinio numeris ir pavadinimas:
33678	SPDV	Tomas Martinaitis	Gatvių apšvietimo tinklai
			Brėžinio pavadinimas:
			APŠVIETIMO TINKLO PRINCIPINĖ SCHEMA.
			Laida
			0
LT	Statytojas/Užsakovas: Plungės savivaldybės administracija		Brėžinio žymuo:
			JA2447-TDP-E.B-02
			Lapas
			Lapų
			1
			1



STATYBOS PRODUKCIJOS
SERTIFIKAVIMO CENTRAS

Valstybės įmonė Statybos produkcijos sertifikavimo centras, įmonės kodas 110068926, Linkmenų g. 28, LT-08217 Vilnius

KVALIFIKACIJOS ATESTATAS

Nr.33678

Tomas Martinaitis



Suteikta teisė eiti ypatingojo statinio projekto dalies vadovo ir ypatingojo statinio projekto dalies vykdymo priežiūros pareigas.

Statiniai: gyvenamieji ir negyvenamieji pastatai, susisiekimo komunikacijos, inžineriniai tinklai, hidrotechnikos statiniai, kiti inžineriniai statiniai, taip pat minėti statiniai, esantys kultūros paveldo objekto teritorijoje, jo apsaugos zonoje, kultūros paveldo vietovėje.

Projekto dalis: elektrotechnikos (iki 1000 V įtampos).

Direktorius



Valdemaras Gauronskis

24287

Išduotas 2019 m. rugsėjo 30 d.

Pirmą kartą išduotas 2014 m. lapkričio 21 d.

Kvalifikacijos atestatų registras skelbiamas www.spsc.lt

MPL

MPL serijos šviestuvai skirti naudoti įvairiose lauko apšvietimo srityse. Gatvėse, tiltai, tuneliai, degalinės, geležinkelio platformos, automobilių stovėjimo aikštelės ir kitos sritys tai vietos kur galite gauti geriausią naudą naudojant šiuos LED šviestuvus. Gatvės šviestuvų serija MPL atitinka visus šiuolaikinius reikalavimus, mažas energetinas sąnaudas ir konkurencingas kainas.

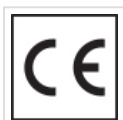
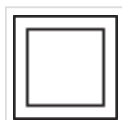
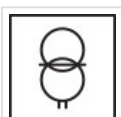

Article No	Title	W	Lm	Lm/W	Louvre	CCT(k)	Kg (Netto)	Kg (Brutto)
MPL LED16 L1 35 740 5075 DM II AS28 7035 STD NEMA		35	5075	145	AS28	4000	4,5	5,0

Serija MPL

Panaudojimas

Šviestuvai skirtas naudoti lauko sąlygom, apsaugotas nuo UV ir drėgmės

Apsauga nuo drėgmės ir dulkių

IP66 (pagal EN 60598-1, EN 60598-2-3)

Atsparumas mechaniniam poveikiui

IK09 (pagal LST EN 62262:2004)

Elektrosaugos klasė

II pagal EN 60598

Spalvų atkūrimo indeksas CRI

R_a >70

Valdymo funkcijos

1-10V, DALI, AstroDIM autonominė suprogramuota iki 5 pakopų pritemdymo funkcija, DDF, NEMA7

Nominalus tarnavimo laikas

L90B10 > 100000h (kai Ta=25°C)

Pastovaus šviesos srauto palaikymo funkcija CLO

palaiko vienodą apšvietimo lygį ir prailgina šviestuvo tarnavimo laiką

Minkštas įsižiebimas

reguliuojama įsižiebimo/užgesimo laiko trukmė nuo 0,2s iki 16s

Spalva

RAL7035 šviesiai pilka

Aplinkos temperūra

-40°C ≤ Ta ≤ +50°C

Šviesos šaltinis

Diodus dengia lęšiukų matrica pagaminta iš polikarbonato. Greitas ir patogus matricos keitimas. Tolygus šviesos paskirstymas, akinimo apribojimas bei visu CEN reikalavimų įgyvendinimas. Patentuotas lęšiukas esantis ant kiekvieno diodo formuoja kelių šviestuvo šviesos paskirstymo pobūdį. Nusilpus vienam ar kelioms matricos šviesos diodams šviestuvo šviesos paskirstymas nekinta, išlieka apšvietos bei skaišcio tolygumas.

Šviesos tarša ir veiksnų ribojantis akinimas

G5 pagal LST EN 13201:2016 rekomendacijas

Korpusas

Lietas anoduotas aliuminis, padengtas antikorozine ir antistatine danga, dažytas miltelinu būdu, grūdintas stiklas, nerūdijančio plieno varžtai, Konstrukcija modulinė. Silikoninės termiškai atsparios gumos sandarikliai garantuoja ilgalaikį šviestuvo sandarumą. Korpuso viršuje sumontuota NEMA7 jungtis.

Montavimas ir reguliavimas

Kombinuotas tvirtinimas prie atramos arba gembės, D40-60mm laikiklis, Reguliuojamas šviestuvo laikiklis su keičiamu kas 5 laipsniai kampu diapazone: +15° iki -15° sumontavus šviestuvą tiek ant gembės, tiek ir tiesiai ant atramos.

**Maitinimo įtampa**

220 -240V AC +/-10%

Tinklo dažnis

50/60 Hz

Vidinės apsaugos

Apsauga nuo perkaitimo matuojant temperatūrą termovarža ,
apsauga nuo apkrovos trumpo jungimo, nuo perkrovos ir tuščios eigos

Šaltojo starto srovė

24.88 A / 236 μs

Atsparumas viršįtampiams

6kV

Maitinimo šaltinis

1. Skirtas LED šviestuvams išorės apšvietimui;
2. Apsauga nuo trumpojo sujungimo, perkaitimo, perkrovos ir apkrovos dingimo;
3. Įtampa 230V/50Hz; 4.
4. Pritemdymo diapazonas 100-50%;
5. Šviesos srauto kompensavimas (CLO);
6. Apsaugos klasė ne mažiau IP20;
7. Autonominio pritemdymo režimas, DALI (pagal protokolą IEC62386-102).

Standartai

73/23/EEG, 2014/35/ES, 2014/30/ES, EN55015, EN60598-1, EN60598-2-3, EN61000-3-2, EN61000-3-3, EN61347-2-13, EN61547, EN62031, EN62471, EN62493, EN62722-2-1, EN62262, ENEC, ENEC+, WEEE, RoHS, ISO9001, ISO14001, ISO45001, ISO50001

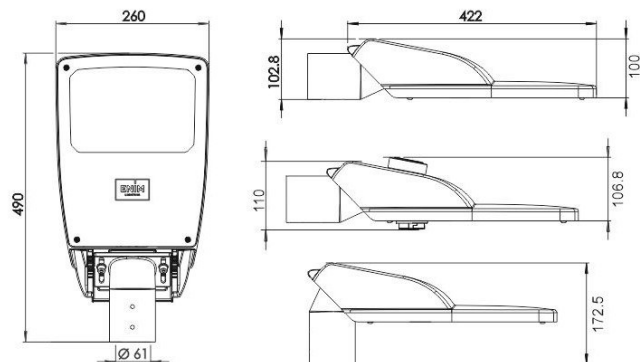
**Galios koeficientas**

PF (cosF) >0.95/230VAC

Balasto naudingumo koeficientas

92,00 %

Šviestuvo registracija

Elektroninė registracija pagal QR kodą

Vėjui pasipriešinantis šoninis paviršius

0,028m²

Išmatavimai

490 x 260 x 100 mm

Garantija

5 metai

AS28

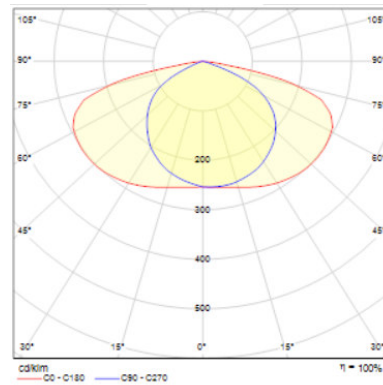



Description

All calculations have been based with regarding to required lighting parameters.

All calculations unless stated have been based upon an open plan area without any obstructions above the working plane.

With regards to EN 13201 we have shown illuminance levels and uniformity ratios for your ultimate approval. Common design parameters have been used in order to carry out all calculations. If any part of the scheme or luminaire choices within the scheme are deemed to be unsuitable please contact us in order for re-calculations to be carried out, prior to an order being placed.

Final quantities are to be confirmed prior to an order.

Whilst every effort will be made by lighting planner to adhere to the written or product specification, it is always the responsibility of the customer to ensure that any scheme, specification or product satisfies the end users requirements.

The following values are based on exact calculations on calibrated lamps, luminaires and their arrangement. In practice, gradual divergences can occur. The luminaire manufacturers accept no liability for consequential damage and damage which is occasioned to the user or to third parties.

Street 1

Summary (according to EN 13201:2015)

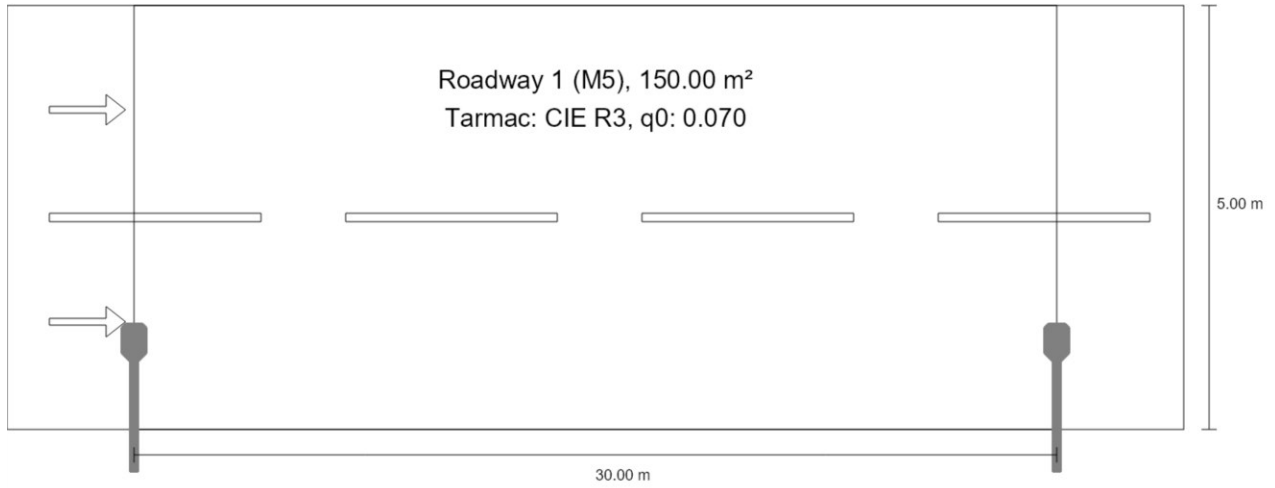

Street 1

Summary (according to EN 13201:2015)

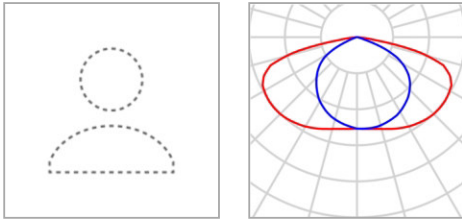

Manufacturer	ENIM	P	35.0 W
Article name	MPL LED16 L1 35 740 5075 DM II AS28 7035 STD NEMA	Φ_{Lamp}	5075 lm
		$\Phi_{Luminaire}$	5075 lm
Fitting	1x	η	100.00 %

MPL LED16 L1 35 740 5075 DM II AS28 7035 STD NEMA (single side bottom)

Pole distance	30.000 m
(1) Light spot height	9.000 m
(2) Light point overhang	1.000 m
(3) Boom inclination	0.0°
(4) Boom length	1.500 m
Annual operating hours	4000 h: 100.0 %, 35.0 W
Wattage / route	1155.0 W/km
ULR / ULOR	0.00 / 0.00
Max. luminous intensities Any direction forming the specified angle from the downward vertical, with the luminaire installed for use.	$\geq 70^\circ$: 270 cd/klm $\geq 80^\circ$: 77.7 cd/klm $\geq 90^\circ$: 2.84 cd/klm
Luminous intensity class The luminous intensity values in [cd/klm] for calculation of the luminous intensity class refer to the luminaire luminous flux according to EN 13201:2015.	G*5
Glare index class	D.5
MF	0.80

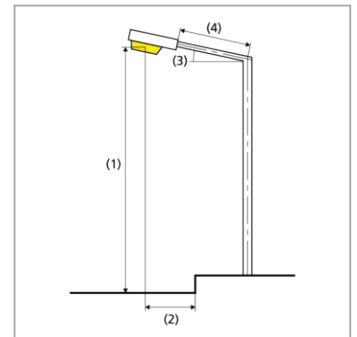

Street 1

Summary (according to EN 13201:2015)

Results for valuation fields

A maintenance factor of 0.80 was used for calculating for the installation.

	Symbol	Calculated	Target	Check
Roadway 1 (M5)	L_{av}	0.55 cd/m ²	≥ 0.50 cd/m ²	✓
	U_o	0.60	≥ 0.35	✓
	U_l	0.85	≥ 0.40	✓
	TI	7 %	≤ 15 %	✓
	R_{EI}	0.77	≥ 0.30	✓

Results for energy efficiency indicators

	Symbol	Calculated	Energy Consumption
Street 1	D_p	0.030 W/lx*m ²	-
MPL LED16 L1 35 740 5075 DM II AS28 7035 STD NEMA (single side bottom)	D_e	0.9 kWh/m ² yr	140.0 kWh/yr

**PLUNGĖS MIESTO S. NERIES GATVĖS, S. NERIES SKERSGATVIO., TELŠIŲ
SKERSGATVIO APŠVIETIMO ĮRENGIMUI**

TECHNINIAI REIKALAVIMAI

2024 m. vasario 26 d.

Objektas: S. Neries g., S Neries skg., Telšių skg., Plungė, Plungės raj. savivaldybė

Apšvietimo linijų prijungimai.

S. Neries skg. : Prijungti prie naujai projektuojamos . S. Neries gatvės.

Telšių skg. : Prijungti prie naujai projektuojamos . S. Neries gatvės.

S. Neries g. (atkarpa S. Neries g. 14 iki S. Neries g. 26) Prijungti prie jau įrengto naujo apšvietimo tinklo.

Kabeliai.

0,4kV AL 4x16 mm².,

Atramos.

S. Neries g. iki sankryžos su Telšių skg. Metalinės, karštai cinkuotos su gelžbetoniniu pamatu. Atramų aukštį parinkti pagal Lietuvos standartų reikalavimus 8,6 m numatant 1,0 x 1,5 metro ilgio gembę.

S. Neries skg. Telšių skg. ST3x tipo dekoratyvinės atramos su gembėmis.

Šviestuvai.

S. Neries g. iki sankryžos su Telšių skg. - LED gatvių šviestuvai, II saugos klasės, IK ne mažiau 0,8, IP 66, ne daugiau 70W galingumo, spalvos temperatūra 3000-4000K, šviestuvai su kelių pakopų programuojama pritemdymo funkcija (pritemdymo grafikus derinti su seniūnija), šviestuvo korpusas iš aliuminio, aptakus, veikimo trukmė ne mažiau 100 000 valandų. Nema jungtis (Priedas 2)

S. Neries skg. Telšių skg. - Gatvinis šviestuvas Antares komplektuojamas su 50W, 6131 lm, arba 58W, 6896lm, 3000K, CRI 80 LED šviesos šaltiniu. (Priedas 1)

Atramų įrengimas.

Gatvėse su žaliaja juosta apšvietimo atramas numatyti tarp gatvės ir pėsčiųjų tako.

Kita

Atsižvelgti į pėsčiųjų takų buvimo vietą, dėl tinkamo jų apšvietimo. Atramų spalvą derinti su šalia esančių jau sumontuotų apšvietimo atramų spalva

ELEKTROS TINKLŲ IR ĮRENGINIŲ PERKĖLIMO (REKONSTRAVIMO) SĄLYGOS NR. ISK23-94596

Parengta: 2023-11-21,
Galioja iki: 2024-11-21

Klientas: Plungės rajono savivaldybės administracija

Kliento kontaktiniai duomenys: Vytauto g. 12, Plungė, Plungės r. sav., +37064053627,
rasa.platakyte@plunge.lt

Objekto pavadinimas: Oro linijos keitimas į požeminę kabelinę liniją

Objekto adresas: S. Nėries g. -, Plungė, Plungės r. sav.

Investicinio projekto Nr.: E2N3394596

1. Šios elektros tinklų ir įrenginių perkėlimo (rekonstravimo) sąlygos išduotos atsakant į Kliento pateiktą paraišką Nr. 23-94596 dėl AB "Energijos skirstymo operatoriaus" (toliau - Bendrovė) elektros tinklų ir įrenginių perkėlimo/ rekonstravimo.

2. Nuosavybės ir turto eksploatavimo riba nustatoma -

3. Kliento veiksmai įgyvendinant sąlygas:

3.1. Užsisakykite Bendrovei priklausančių inžinerinių tinklų ir/arba elektros įrenginių perkėlimo / rekonstravimo / apsaugojimo projektą (pasirinkite nepriklausomą reikiamą kvalifikaciją turinčią projektavimo įmonę) pagal šių prijungimo sąlygų techninius sprendinius.

3.2. Parengus projektą (skaitmeninę versiją) ir pasirašius „Inžinerinių tinklų projektavimo sutartį“ https://www.eso.lt/lt/eso-partneriams/projektuotojams_2205/elektros-dalis/inzineriniu-tinklu-projektavimo-sutartis.html kaip lydinčius dokumentus pateikite per <https://www.eso.lt/lt/eso-partneriams/elektros-partneriams/dokumentu-pateikimas.html>.

3.3. Susipažinkite su Bendrovei priklausančių inžinerinių tinklų ir/arba elektros įrenginių iškėlimo (rekonstrukcijos) paslaugos sutartimi ir sumokėkite įmoką. Atlikti apmokėjimą galite prisijungę Bendrovės savitarnoje www.eso.lt/savitarna, skiltyje „Paraiškos“.

3.4. Svarbi informacija:

3.4.1. Rekonstruojant ar perkeliant Bendrovei priklausančias anksčiau kaip prieš 20 metų įrengtas 0,4 - 10 kV elektros oro linijas ir (ar) oro kabelių linijas, išskyrus transformatorių pastotes, transformatorines, skirstomuosius punktus, kliudančias statinių statybai ar dėl kitų priežasčių, Jūs Bendrovei apmokėsite 50% patirtų išlaidų rekonstruojant ar perkeliant minimus elektros tinklus. Kitiems rekonstruojamiems ar perkeliamiems elektros tinklams ir (ar) įrenginiams prijungimo įmoka yra lygi viešąjį pirkimą laimėjusio rangovo bei Bendrovės sunaudotų medžiagų ir kitų išlaidų, tiesiogiai susijusių su šių Prijungimo sąlygų įgyvendinimo faktine kaina (tai yra su Bendrove atsiskaitysite 100%). Rekonstruotų ar perkeltų skirstomųjų tinklų nuosavybė nekeičiama.

3.4.2. Pagal Jūsų parengtą ir su Bendrove suderintą projektą, turite galimybę pasirinkti nepriklausomą rangovą, kuris organizuos ir vykdys skirstomojo elektros tinklo įrengimo darbus. Plačiau skaitykite www.eso.lt/lt/namams/elektra/paslaugas_fast-track-modelis.

3.5. Techniniai reikalavimai elektros tinklo dalies projektavimui:

3.5.1. Suprojektuoti Bendrovei priklausančių inžinerinių, telekomunikacinių tinklų, elektros įrenginių trukdančių vykdyti statybos ar rekonstrukcijos darbus pertvarkymą, perkėlimą, rekonstravimą, apsaugojimą, išmontavimą ir/arba iškėlimą. Projekte numatyti iškeliamų ir Bendrovei priklausančių apskaitos prietaisų grąžinimą.

Klientų aptarnavimas

Klientų aptarnavimo tel. 8 697 61 852*
Nemokama elektros sutrikimų linija 1852
Nemokama dujų sutrikimo linija 1804
Svetainė www.eso.lt

*Ilgasis numeris apmokestinamas pagal kliento ryšio operatoriaus plano įkainius

Įmonės rekvizitai

AB „Energijos skirstymo operatorius“
Laisvės pr. 10, LT-04215 Vilnius, Lietuva
El. p. info@eso.lt
Juridinio asmens kodas 304151376
PVM kodas: LT100009860612
Registro tvarkytojas VĮ Registrų centras
E. pristatymas 304151376

Bendrovė tvarko Jūsų asmens duomenis tik teisės aktuose apibrėžtais teisėtais pagrindais. detalesnė informacija apie Jūsų asmens duomenų tvarkymo sąlygas ir susijusias teises viešai skelbiama Bendrovės interneto svetainėje www.eso.lt

3.5.2. Projektuojant tinklų ir/arba įrenginių pertvarkymą įvertinti, kad po darbų įgyvendinimo būtų atstatytas Elektros energijos tiekimas esamiems elektros energijos klientams.

3.5.3. Anksčiau nei prieš 20 metų įrengtas 0,4-10 kV elektros oro ir oro kabelių linijas išskirti atskira sąmata. Elektros oro ir oro kabelių linijų amžių galite patikrinti https://www.eso.lt/lt/verslui/elektra_99/paslaugos-ir-elektros-prietaisu-remontas/elektros-oro-ir-oro-kabeliu-liniju-amzius.html.

4. AB „Energijos skirstymo operatorius“ veiksmai įgyvendinant Objekto prijungimą:

4.1. Bendrovė pagal kliento parengtą ir suderintą projektą atliks rangos darbus.

5. Kita informacija

5.1. Elektros energijos prijungimo procesą galite stebėti AB „Energijos skirstymo operatorius“ savitarnos svetainėje, kurią rasite www.eso.lt, skiltyje.

Daugiau aktualios informacijos dėl elektros įrenginių prijungimo tolimesnių žingsnių bei kitų AB „Energijos skirstymo operatorius“ teikiamų paslaugų galite rasti www.eso.lt arba kilus papildomiems klausimams Jums gali padėti Jūsų asmeninis vadybininkas, kurio kontaktus rasite prisijungę prie savo paskyros savitarnos svetainėje, kurią rasite www.eso.lt.

Skambučiai apmokestinami pagal Jūsų pasirinkto ryšio operatoriaus taikomą tarifą ar mokėjimo planą.

Klientų aptarnavimas

Klientų aptarnavimo tel. 8 697 61 852*
Nemokama elektros sutrikimų linija 1852
Nemokama dujų sutrikimų linija 1804
Svetainė www.eso.lt

*Ilgasis numeris apmokestinamas pagal kliento ryšio operatoriaus plano įkainius

Įmonės rekvizitai

AB „Energijos skirstymo operatorius“
Laisvės pr. 10, LT-04215 Vilnius, Lietuva
El. p. info@eso.lt
Juridinio asmens kodas 304151376
PVM kodas: LT100009860612
Registro tvarkytojas VĮ Registrų centras
E. pristatymas 304151376

Bendrovė tvarko Jūsų asmens duomenis tik teisės aktuose apibrėžtais teisėtais pagrindais. detalesnė informacija apie Jūsų asmens duomenų tvarkymo sąlygas ir susijusias teises viešai skelbiama Bendrovės interneto svetainėje www.eso.lt