



MARIJAMPOLĖS SAVIVALDYBĖS ADMINISTRACIJA

Biudžetinė įstaiga, J. Basanavičiaus a. 1, 68307 Marijampolė, tel.: + 370 343 90 011, 90 062,
el. p. administracija@marijampole.lt.
Duomenys kaupiami ir saugomi Juridinių asmenų registre, kodas 188769113

Tiekėjams

į el. pranešimą/-us

DĖL PIRKIMO SĄLYGŲ PAAIŠKINIMO

Marijampolės savivaldybės administracija (toliau – Perkančioji organizacija) atviro konkurso būdu vykdo laikinosios nakvynės namų padalinio, Marijampolės m., Vytauto g. 87-10 ir Vytauto g. 87-11 kapitalinio remonto darbų su darbo projekto parengimu supaprastintą viešąjį pirkimą (toliau – Pirkimas). Skelbimas apie Pirkimą 2025 m. balandžio 18 d. paskelbtas internetinėje svetainėje <http://www.marijampole.lt> ir Centrinėje viešųjų pirkimų informacinėje sistemoje <https://viesiejipirkimai.lt/> (toliau – CVP IS), Pirkimo 1473196.

Perkančiosios organizacijos Viešųjų pirkimų nuolatinė komisija (toliau – Komisija), vadovaudamasi 2025 m. balandžio 18 d. Komisijos posėdžio protokolu Nr. K-225 patvirtintų supaprastinto (atviro) konkurso pirkimo sąlygų (toliau – Pirkimo sąlygos) 8.2 punktu, 2025 m. balandžio 25 d. posėdyje priėmė sprendimą, teikti atsakymą/-us į tiekėjo/-ų CVP IS susirašinėjimo priemonėmis pateiktą/-us rašytinį/-ius prašymą/-us:

1 Klausimas. „Ar dabar reikia vertinti pamatų injektavimą? Nėra aiškaus kiekio. Jei reikia vertinti, pateikite bent kažkokį kiekį m³.“ (kalba netaisyta).

V. PAMATŲ INJEKTAVIMAS					
18.	Esamų gruntų po pamatais injektavimas.	-	Kompl.	1	<i>Tiksus kiekis ir technologija nksinami darbo projekto metu pagal pasirinkta technologija.</i>

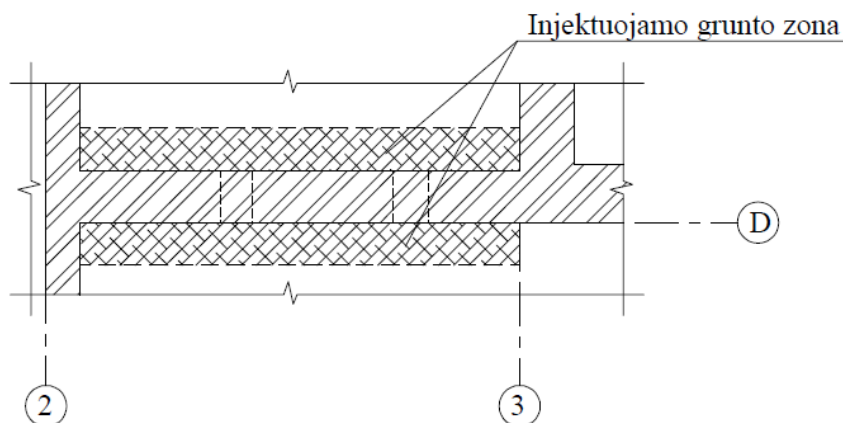

STIPRINAMŲ PAMATŲ SCHEMA M 1:150



SP

1 Atsakymas. Taip reikia. Tikslus kiekis yra tikslinamas Darbo projekto metu, žiūrėti projektą ir TS Bendroji dalis.

2 Klausimas. „Nesutampa brėžinio ir žiniaraščio įspėjamųjų paviršių kiekiai. Kokie kiekiai kiekiais remtis rengiant pasiūlymą?“ (kalba netaisyta).

	Projektuojami įspėjamieji paviršiai, pagal ISO 21542:2011 reikalavimus (l=0.6 m., plotis = įėjimo į stoginę pločiui). Įrengiami iš metalinių elementų, viso: 1 vnt., 1.25 m ² .
	Projektuojama min 25 cm pločio vedimo linija žmonėms su regėjimo negalia, pagal ISO 21542:2011 reikalavimus. Įrengiama iš metalinių juostelių, viso: 4.60 m'.

6.	Įspėjamųjų paviršių įrengimas	Žr. brėž. SP-1201	m ²	2.12
7.	ŽN vedimo linijos įrengimas		m'	5.09

2 Atsakymas. Vadovaujamesi kiekiais nurodytais kiekių žiniaraštyje. Kiekiai tikslinami Darbo projekto metu.

3 Klausimas. „Brėžinyje pažymėta demontuojamo asfalto danga, tačiau žiniaraštyje šios eilutės nėra. Ar reikia vertinti šį darbą?“ (kalba netaisyta).

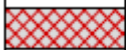
	Demontuojama esama asfalto danga, 6.65 m ²
---	---

3 Atsakymas. Taip, reikia vertinti.

4. Klausimas. „SP dalies žiniaraštyje pateikta stoginės konstrukcijos kiekis 12m², tačiau iš SA dalyje pateiktų techninių specifikacijų konstrukcijos gabaritinių matmenų neina išskaičiuoti identiško kiekio. Patikslinkite kas įeina į tuos 12m²“ (kalba netaisyta).

4.	Stoginės konstrukcijos įrengimas	Žr. TS-PR p.19	m ²	12	1 Vnt.
----	----------------------------------	----------------	----------------	----	--------

17 LAUKO STOGINĖ

Rangovas patiekia ir sumontuoja pilnos komplektacijos stoginę -gaminį, gamyklinio išpildymo. Stoginė tvirtinama/inkaruoja prie gręžtinių pamatų. Stotelės konstrukcija iš cinkuoto ir dažyto, pagal RAL paletę, plieno. Grūdinto stiklo sienelės. Profiliuotos skardos horizontalus stogas. Stiklas apklijuotas įspėjamaisiais lipdukais. Ankeriuojama į pagrindą. Lietaus vandens nutekėjimas per galines kojas.

Išmatavimai:

- plotis: 3 m
- gylis: 1,5 m
- aukštis: 2,3 m



4. Atsakymas. 12 m² pateiktas stoginės plotas, projekcija iš viršaus. Žiūr

TS Priedai p. 17.

5 Klausimas. „Kas įeina į šią eilutę? Pateikite bent kažkokius kiekius, kad būtų galima vertinti.“ (kalba netaisyta).

10.	Kiti aplinkos atstatymo darbai	---	Kompl.	1
-----	--------------------------------	-----	--------	---

5 Atsakymas. Visi atstatymo darbai, kurie atsiranda dėl statybų metu Rangovo įvykdytų pažeidimų.

6 Klausimas. „Pateikite apsauginių kampų kiekį m.“ (kalba netaisyta).

6 Atsakymas. Tikslus apsauginių kampų kiekis yra tikslinamas Darbo projekto metu.

7 Klausimas. „Ar reikia vertinti vidaus žaliuzes ir užuolaidas? Nėra pateiktos žiniaraštyje šių darbų eilutės su kiekiais.“ (kalba netaisyta).

7 Atsakymas. Taip, vertinti, žiūrėti TS priedai p. 14 ir 15.

8 Klausimas. „Ar reikia vertinti batų valymo kilimus? Žiniaraštyje nepateikta eilutė su kiekiu. Pateikite kiekį, jei reikia įsivertinti.“ (kalba netaisyta).

8 Atsakymas. Taip, vertinti. Žiūrėti projektą. Batų valymo kilimų kiekis yra 6.5 m²., žiūrėti TS priedai p. 16.

Administracijos direktorius

Nerijus Mašalaitis

Karolina Gumuliauskienė, +370 343 90082, karolina.gumuliauskiene@marijampole.lt

DETALŪS METADUOMENYS

Dokumento sudarytojas (-ai)	Marijampolės savivaldybės administracija
Dokumento pavadinimas (antraštė)	Dėl pirkimo sąlygų paaiškinimo
Dokumento registracijos data ir numeris	2025-04-25 Nr. SA-4869 (35.3 Mr)
Dokumento gavimo data ir dokumento gavimo registracijos numeris	-
Dokumento adresatas (-ai)	Įmonės, įstaigos, organizacijos
Dokumento specifikacijos identifikavimo žymuo	ADOC-V1.0
Parašo paskirtis	Pasirašymas
Parašą sukūrusio asmens vardas, pavardė ir pareigos	Nerijus Mašalaitis Administracijos direktorius
Parašo sukūrimo data ir laikas	2025-04-25 13:45
Parašo formatas	Einamojo galiojimo (XAdES-EPES)
Laiko žymoje nurodytas laikas	
Informacija apie sertifikavimo paslaugų teikėją	ADIC CA ECC
Sertifikato galiojimo laikas	2024-11-18 09:47 - 2028-11-17 09:47
Informacija apie būdus, naudotus metaduomenų vientisumui užtikrinti	-
Pagrindinio dokumento priedų skaičius	0
Pagrindinio dokumento priedamų dokumentų skaičius	0
Programinės įrangos, kuria naudojantis sudarytas elektroninis dokumentas, pavadinimas	Elpako v.20250417.1
Informacija apie elektroninio dokumento ir elektroninio (-ių) parašo (-ų) tikrinimą (tikrinimo data)	Tikrinant dokumentą nenustatyta jokių klaidų (2025-04-25)
Elektroninio dokumento nuorašo atspausdinimo data ir ją atspausdinęs darbuotojas	2025-04-25 nuorašą suformavo Karolina Gumuliauskienė
Paieškos nuoroda	-
Papildomi metaduomenys	-