

MB NAUJOJI GATVĖ

STATYTOJAS	Alytaus miesto savivaldybė Rotušės a. 4 LT-62504 Alytus
STATINIO PROJEKTO PAVADINIMAS	Įvažiavimo kelio kapitalinis remontas, sklype, kurio unik. nr. 4400-5834-7874, Alytuje, įrengiant apsisukimo aikštelę bei šaligatvį
STATINIŲ GRUPĖ	Susisiekimo komunikacijos: gatvės (8.2)
STATINIO ADRESAS	Alytaus miesto savivaldybė
STATINIO PAVADINIMAS	Įvažiavimo kelias iš Sudvajų g. į Šv. Benedikto gimnaziją, Alytuje
STATINIO KATEGORIJA	Neypatingasis statinys
STATINIO PROJEKTO ETAPAS	Techninis darbo projektas
STATINIO PROJEKTO NUMERIS	7874-00-TDP-SO
STATINIO PROJEKTO DALIS	Pasirengimo statybai ir statybos darbų organizavimo dalis
BYLOS ŽYMUO	SO
BYLOS LAIDOS ŽYMUO	0
BYLOS IŠLEIDIMO DATA	2024-06

PROJEKTUOTOJAS	KVALIF. PATVIRT. DOK. NR.	PAREIGOS	VARDAS, PAVARDĖ	PARAŠAS
MB NAUJOJI GATVĖ	38602	Statinio projekto vadovas	M. Aviženis	
	35376	Statinio projekto dalies vadovas	T. Matulevičius	

STATINIO PROJEKTO SUDĖTIES ŽINIARAŠTIS

<i>Eil. Nr.</i>	<i>Bylos žymuo</i>	<i>Laida</i>	<i>Bylos pavadinimas</i>	<i>Pastabos</i>
1.	7874-00-TDP-BD	0	Bendroji dalis	
2.	7874-00-TDP-SO-S	0	Susisiekimo dalis	
3.	7874-00-TDP-VN	0	Vandentiekio ir nuotekų šalinimo dalis	
4.	7874-00-TDP-E1	0	Elektrotechnikos dalis	
5.	7874-00-TDP-SO-SO	0	Pasirengimo statybai ir statybos darbų organizavimo dalis	
6.	7874-00-TDP-KS	0	Statybos skaičiuojamosios kainos nustatymo dalis	

[važiavimo kelio kapitalinis remontas, sklype, kurio unik. nr. 4400-5834-7874, Alytuje, įrengiant apsisukimo aikštelę bei šaligatvį

TEKSTINIŲ DOKUMENTŲ SUDĖTIES ŽINIARAŠTIS

<i>Dokumento žymuo</i>	<i>Lapų sk.</i>	<i>Laida</i>	<i>Dokumento pavadinimas</i>	<i>Pastabos</i>
7874-00-TDP-SO_PSZ	1	0	Statinio projekto sudėties žiniaraštis	
7874-00-TDP-SO_Z-01	1	0	Tekstinių dokumentų sudėties žiniaraštis	
7874-00-TDP-SO_AR	30	0	Aiškinamasis raštas	

BRĖŽINIŲ ŽINIARAŠTIS

<i>Dokumento žymuo</i>	<i>Lapų sk.</i>	<i>Laida</i>	<i>Dokumento pavadinimas</i>	<i>Pastabos</i>
7874-00-TDP-SO.B-01	1	0	Suvestinis inžinerinių tinklų planas	
7874-00-TDP-SO.B-02	1	0	Statybvietės įrengimo schema	

AIŠKINAMASIS RAŠTAS

1. Bendra informacija

Šis aiškinamasis raštas apima „Įvažiavimo kelio kapitalinio remonto, sklype, kurio unik. nr. 4400-5834-7874, Alytuje, įrengiant apsisukimo aikštelę bei šaligatvį“ projektinius sprendinius ir turi būti skaitomas kartu su brėžiniais. Šio aiškinamojo rašto turinys negali būti taikomas kitiems objektams. Projektinė gatvės padėtis bei konstrukciniai sprendiniai pateikti brėžiniuose.

Statinio vieta	<i>Įvažiavimo kelias iš Sudvaju g. į Šv. Benedikto gimnaziją, Alytuje</i>
Statinio pavadinimas	<i>Įvažiavimo kelio kapitalinis remontas, sklype, kurio unik. nr. 4400-5834-7874, Alytuje, įrengiant apsisukimo aikštelę bei šaligatvį</i>
Statybos rūšis	<i>Statinio kapitalinis remontas</i>
Statinio klasifikavimas pagal naudojimo paskirtį	<i>Susisiekimo komunikacijos</i>
Statinio kategorija	<i>Neypatingasis statinys</i>

Vadovaujantis LR Statybos įstatymo 6 straipsnio 4 punktu ir statybos techninio reglamento STR 1.04.04:2017 „Statinio projektavimas, projekto ekspertizė“ 1 priedo reikalavimais patvirtiname, kad projekto sprendiniai nepažeidžia valstybės, visuomenės ir trečiųjų asmenų interesų.

2. Statytojas

Alytaus miesto savivaldybė, Rotušės a. 4 LT-62504 Alytus.

3. Normatyviniai, kiti dokumentai ir duomenys

Privalomieji dokumentai, kuriais vadovaujantis parengta ši projekto dalis:

Privalomieji projekto rengimo dokumentai:

Statinio projektavimo užduotis	Pridedama*
Prisijungimo ir specialiosios sąlygos	Pridedama*
Inžinerinių geodezinių tyrinėjimų ataskaita	Pridedama*

* - pridedami dokumentai pateikti projekto bendrosios dalies prieduose.

Normatyviniai, kiti dokumentai ir duomenys, kuriais vadovaujantis parengta ši projekto dalis:

Dokumento indeksas**Pavadinimas****Įstatymai**

[Lietuvos Respublikos civilinis kodeksas](#)
[Lietuvos Respublikos statybos įstatymas](#)
[Lietuvos Respublikos žemės gelmių įstatymas](#)
[Lietuvos Respublikos žemės įstatymas](#)
[Lietuvos Respublikos kelių įstatymas](#)
[Lietuvos Respublikos geodezijos ir kartografijos įstatymas](#)
[Lietuvos Respublikos nekilnojamo turto kadastro įstatymas](#)
[Lietuvos Respublikos teritorijų planavimo įstatymas](#)
[Lietuvos Respublikos planuojamos ūkinės veiklos poveikio aplinkai vertinimo įstatymas](#)
[Lietuvos Respublikos nekilnojamo kultūros paveldo apsaugos įstatymas](#)
[Lietuvos Respublikos saugaus eismo automobilių keliais įstatymas](#)
[Lietuvos Respublikos aplinkos apsaugos įstatymas](#)
[Lietuvos Respublikos oro apsaugos įstatymas](#)
[Lietuvos Respublikos želdynų įstatymas](#)

<u>Dokumento indeksas</u>	<u>Pavadinimas</u>
	<u>Lietuvos Respublikos saugomų teritorijų įstatymas</u>
	<u>Lietuvos Respublikos vandens įstatymas</u>
	<u>Lietuvos Respublikos miškų įstatymas</u>
	<u>Paviršinių nuotekų tvarkymo reglamentas</u>
	<u>Lietuvos Respublikos atliekų tvarkymo įstatymas</u>
	<u>Lietuvos Respublikos darbuotojų saugos ir sveikatos įstatymas</u>
<u>Statybos techniniai reglamentai</u>	
STR 1.05.01:2017	<u>Statybą leidžiantys dokumentai. Statybos užbaigimas. Statybos stabdymas. Savavališkos statybos padarinių šalinimas. Pagal neteisėtai išduotą statybą leidžiantį dokumentą padarinių šalinimas</u>
STR 1.01.03:2017	<u>Statinių klasifikavimas</u>
STR 1.04.02:2011	<u>Inžineriniai geologiniai ir geotechniniai tyrimai</u>
KTR 1.01:2008	<u>Automobilių keliai</u>
STR 1.04.04:2017	<u>Statinio projektavimas, projekto ekspertizė</u>
STR 1.01.08:2002	<u>Statinio statybos rūšis</u>
STR 1.02.01:2017	<u>Statybos dalyvių atestavimo ir teisės pripažinimo tvarkos aprašas</u>
STR 1.06.01:2016	<u>Statybos darbai. Statinio statybos priežiūra</u>
STR 1.03.01:2016	<u>Statybiniai tyrimai. Statinio avarija</u>
STR 1.12.06:2002	<u>Statinio naudojimo paskirtis ir gyvavimo trukmė</u>
STR 2.01.01(1):2005	<u>Esminis statinio reikalavimas. Mechaninis atsparumas ir pastovumas</u>
STR 2.01.01(2):1999	<u>Esminiai statinio reikalavimai. Gaisrinė sauga</u>
STR 2.01.01(3):1999	<u>Esminiai statinio reikalavimai. Higiena, sveikata, aplinkos apsauga</u>
STR 2.01.01(4):2008	<u>Esminis statinio reikalavimas. Naudojimo sauga</u>
STR 2.01.01(5):2008	<u>Esminis statinio reikalavimas. Apsauga nuo triukšmo</u>
STR 2.06.04:2014	<u>Gatvės ir vietinės reikšmės keliai. Bendrieji reikalavimai</u>
STR 2.06.02:2001	<u>Tiltai ir tuneliai. Bendrieji reikalavimai</u>
STR 2.03.01:2019	<u>Statinių prieinamumas</u>
STR 1.01.01:2005	<u>Kultūros paveldo statinio tvarkomųjų statybos darbų reglamentai</u>
<u>Statybos taisyklės</u>	
ST 8871063.01:2002	<u>Automobilių kelių apvalių gelžbetoninių vandens pralaidų kartotiniai konstrukciniai sprendimai</u>
<u>Įrengimo taisyklės</u>	
ĮT APM 10	<u>Automobilių kelių asfalto dangų priežiūrai skirtų medžiagų ir medžiagų mišinių panaudojimo ir jų sluoksnių įrengimo taisyklės</u>
ĮT ASFALTAS 08	<u>Automobilių kelių dangos konstrukcijos asfalto sluoksnių įrengimo taisyklės</u>
ĮT TRINKELĖS 14	<u>Automobilių kelių dangos konstrukcijos iš trinkelėlių ir plokščių įrengimo taisyklės</u>
ĮT SBR 19	<u>Automobilių kelių dangos konstrukcijos sluoksnių be riškių įrengimo taisyklės</u>
ĮT SS 17	<u>Automobilių kelių dangų siūlių, panaudojant sandariklius, įrengimo taisyklės</u>
ĮT VŽ 14	<u>Automobilių kelių vertikaliųjų kelio ženklų įrengimo taisyklės</u>
ĮT ŽS 17	<u>Automobilių kelių žemės darbų atlikimo ir žemės sankasos įrengimo taisyklės</u>
ĮT KŽA 08	<u>Kelio ženklų atramų parinkimo, projektavimo ir įrengimo taisyklės</u>
	<u>Kelio ženklų įrengimo ir vertikaliojo ženklinimo taisyklės</u>
<u>Kelių projektavimo taisyklės</u>	
KPT SDK 19	<u>Automobilių kelių standartizuotų dangų konstrukcijų projektavimo taisyklės</u>
KPT VNS 16	<u>Automobilių kelių vandens nuleidimo sistemų projektavimo taisyklės</u>
	<u>Kelių eismo taisyklės</u>
<u>Kitos taisyklės</u>	
T DVAER 12	<u>Automobilių kelių darbo vietų aptvėrimo ir eismo reguliavimo taisyklės</u>
BT ITK 09	<u>Automobilių kelių juosto naudojimo inžineriniams tinklams kloti bendrosios taisyklės</u>
<u>Metodiniai nurodymai</u>	
MN TRINKELĖS 14	<u>Automobilių kelių dangos konstrukcijos iš trinkelėlių ir plokščių įrengimo metodiniai nurodymai</u>

<u>Dokumento indeksas</u>	<u>Pavadinimas</u>
MN SSN 15	<u>Automobilių kelių dangos konstrukcijos sluoksnių storio nustatymo metodiniai nurodymai</u>
MN GEOSINT ŽD 13	<u>Geosintetikos naudojimo žemės darbams keliuose metodiniai nurodymai</u>
<u>Rekomendacijos</u>	
R TM 18	<u>Mažatriukšmių asfalto viršutinių sluoksnių įrengimo rekomendacijos</u>
R PT 11	<u>Asfalto dangų plyšių, siūlių ir prijungčių su defektais taisymo rekomendacijos</u>
R NAG 09	<u>Automobilių kelių naudoto asfalto granulių panaudojimo rekomendacijos</u>
R IGGT 15	<u>Automobilių kelių inžinerinių geologinių ir geotechninių bei statinio tyrimų rekomendacijos</u>
R ISEP 10	<u>Inžinerinių saugaus eismo priemonių projektavimo ir naudojimo rekomendacijos</u>
R 36-01	<u>Automobilių kelių sankryžos</u>
<u>Techninių reikalavimų aprašai</u>	
TRA APM 10	<u>Automobilių kelių asfalto dangų priežiūrai skirtų medžiagų ir medžiagų mišinių techninių reikalavimų aprašas</u>
TRA ASFALTAS 08	<u>Automobilių kelių asfalto mišinių techninių reikalavimų aprašas</u>
TRA BE 08/15	<u>Automobilių kelių bituminių emulsijų techninių reikalavimų aprašas</u>
TRA BITUMAS 23	<u>Automobilių kelių bitumų ir polimerais modifikuotų bitumų techninių reikalavimų aprašas</u>
TRA SS 15	<u>Automobilių kelių dangų siūlių sandariklių techninių reikalavimų aprašas</u>
TRA SBR 19	<u>Automobilių kelių mineralinių medžiagų mišinių, naudojamų sluoksniams be rišiklių, techninių reikalavimų aprašas</u>
TRA UŽPILDAI 19	<u>Automobilių kelių užpildų techninių reikalavimų aprašas</u>
TRA NAG 09	<u>Automobilių kelių naudoto asfalto granulių techninių reikalavimų aprašas</u>
TRA TRINKELĖS 14	<u>Automobilių kelių trinkelėlių, plokščių ir kitų medžiagų techninių reikalavimų aprašas</u>
TRA VŽ 12	<u>Automobilių kelių vertikaliųjų kelio ženklų techninių reikalavimų aprašas</u>
TRA GEOSINT ŽD 13	<u>Geosintetikos, naudojamos žemės darbams keliuose, techninių reikalavimų aprašas</u>
<u>Kiti dokumentai</u>	
	<u>Darbuotojų saugos ir sveikatos reikalavimai tvarkant krovinius rankomis</u>
	<u>Darboviečių įrengimo statybvietėse nuostatai</u>
	<u>Kėlimo kranų naudojimo taisyklės</u>
	<u>Pavojingų darbų sąrašas</u>
	<u>Elektros tinklų apsaugos taisyklės</u>
	<u>Bendrosios gaisrinės saugos taisyklės</u>
	<u>Atliekų tvarkymo taisyklės</u>
	<u>Kriterijai, pagal kuriuos medžiai ir krūmai, augantys ne miškų ūkio paskirties žemėje, priskiriami saugotiniams</u>
	<u>Saugotinių medžių ir krūmų kirtimo, persodinimo ar kitokio pašalinimo atveju, šių darbų vykdymo ir leidimų šiems darbams išdavimo, medžių ir krūmų vertės atlyginimo tvarkos aprašas</u>
	<u>Statybinių atliekų tvarkymo taisyklės</u>

Kompiuterinės programos, kuriomis vadovaujantis parengta projekto dalis:

FreeCAD – brėžinių rengimui.

MS Office – tekstinių duomenų rinkimui.

Rangovas privalo vadovautis ne tik aukščiau išvardintais, bet ir visais kitais su šios projekto dalies įgyvendinimu susijusiais teisės aktais, taip pat jų naujausiais pakeitimais bei papildymais. Informaciją apie teisės aktus ir jų pakeitimus galima rasti Teisės aktų registre (TAR), internete adresu: <https://www.e-tar.lt/>.

4. Statybos sklypo apibūdinimas

Įvažiavimo kelio kapitalinio remonto projektiniai sprendiniai parengti pagal Alytaus miesto savivaldybės pateiktą projektavimo užduotį.

Projektavimui panaudotas vietovės skaitmeninio modelio paviršius, kuris suformuotas iš gautų geodezinių matavimų duomenų, topografinis planas.

Įvažiavimo kelio projektiniai sprendiniai prasideda nuo sankryžos su Sudvajų gatve ir pasibaigia ties įvažiavimu į Šv. Benedikto gimnaziją. Įvažiavimo kelio kapitalinio remonto projektiniai sprendiniai rengiami sklype, kurio unikalus Nr. 4400-5834-7874.

Įvažiavimo kelio geografinė padėtis parodyta vietovės schemeje (1 pav.).

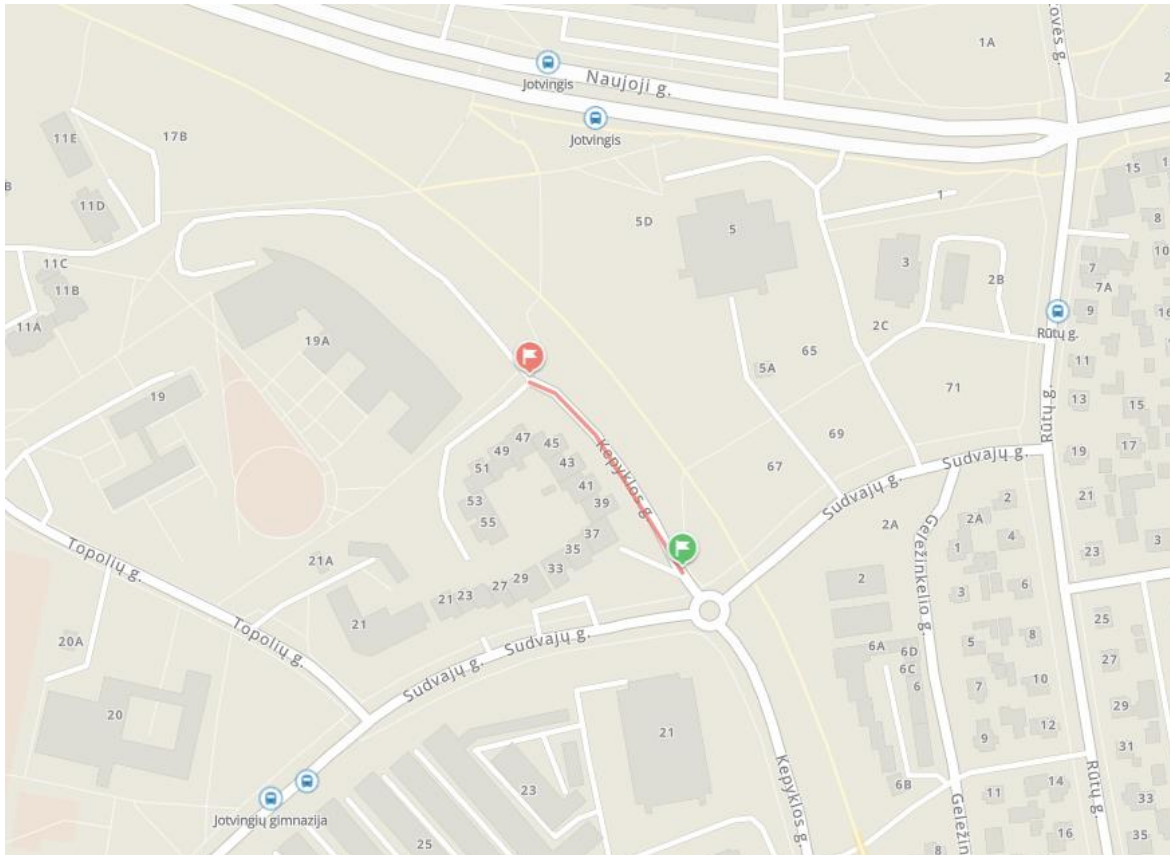

Įvažiavimo kelias iš Sudvajų g. į Šv. Benedikto gimnaziją, Alytuje

1 pav. Esamos situacijos schema

4.1. Klimato sąlygos

Analizuojamame rajone vidutinė metinė oro temperatūra yra 7,4 °C. Vidutinis metų vėjo greitis 2,7 m/s. Vyraujantys vėjai – vakarų, pietų ir pietvakarių. Vidutinis metinis kritulių kiekis – 666 mm.

5. Esamos susisiekimo komunikacijų būklės įvertinimas

Esama danga – asfaltas, matomos provėžos, duobės. Nėra numatyta šaligatvių pėstiesiems. Kelio apšvietimas įrengtas ne visoje atkarpoje, pakloti vandentiekio, kanalizacijos ir elektros tinklai. Statybos darbų metu esamus tinklus yra numatyta išsaugoti, esant būtinybei, iškelti už darbų ribos. Požeminių komunikacijų šuliniai, patenkantys į statybos darbų zoną, sutvarkomi – šulinių dangčiai įrengiami važiuojamosios dalies ar šaligatvio dangos projektiniame aukštyje.

Remontuojamas kelias yra apgyvendintoje teritorijoje, šalia gatvės suformuoti privatūs sklypai.

5.1. Trumpas projektinių sprendinių aprašymas

1. Projektiniai sprendiniai parinkti taip, kad po statybos darbų atitiktų Ds gatvei keliamus reikalavimus.
2. Projektuojami 1,5 -3,5 m– pločio šaligatviai pėstiesiems.
3. Numatytas žiedinė sankryža – apsisukimas projektuojamo kelio pabaigoje.
4. Dangos konstrukcijos sausinimui projektuojamas drenažas. Projektuojamais paviršinio vandens surinkimo šuliniais išsprendžiamas paviršinio vandens nutekėjimas į lietaus nuotekų tinklus.
5. Projektuojama nauja asfalto dangos konstrukcija, pertvarkomos esamos nuvažos.
6. Projektuojamas vertikalus ir horizontalus ženklinimas.
7. Numatytas apšvietimas visame projektuojamame kelio ruože.

5.2. Projektinių sprendinių techniniai rodikliai

Žemiau esančioje lentelėje pateikiami pagrindiniai statomų gatvių sprendinių techniniai parametrai.

Lentelė. Pagrindiniai techniniai parametrai

Pavadinimas	Mato vienetas	Kiekis	Pastabos
IX. SUSISIEKIMO KOMUNIKACIJOS (8.2) gatvės			
Įvažiavimo kelias			
Kategorija		Ds	
Ilgis	km	0,110	
Važiuojamosios dalies plotis	m	5,0	
Eismo juostų skaičius	m	2,0	
Eismo juostų plotis	m	2,5	
Gatvės važiuojamosios dalies skersinis nuolydis	%	2,5	
Šaligatvių plotis	m	1,5 -3,5	

5.3. Kelio trasa

Kelio trasa projektuojama atsižvelgiant į jau esančių šalia suformuotų sklypų ribas.

5.4. Trasos nužymėjimas

Topografinė nuotrauka sudaryta LKS–94 koordinacių sistemoje ir LAS07 aukščių sistemoje. Topografinė nuotrauka atlikta 2024 m. gegužės mėn.

5.5. Paruošiamieji darbai

Prieš pradėdant gatvės statybos darbus, būtina nustatyta tvarka gauti leidimą darbams vykdyti. Turi būti gautas leidimas atlikti požeminių komunikacijų, trukdančių gatvių statybai, iškėlimo ir tiesimo darbus.

Prieš tris paras iki darbų pradžios požeminių komunikacijų kabelio trasai nustatyti, pažymėti ir aktui surašyti išskiviesti atsakingų bendrovių atstovus. Darbus kabelių apsaugos zonoje atlikti tik, apsaugant kabelius nuo mechanizmų apkrovos plokštėmis ar kitais būdais ir dalyvaujant atsakingų bendrovių atstovams.

Pradėti statybos darbus Rangovas gali tik turint šiuos dokumentus:

- Statybvietės perdavimo ir priėmimo aktą;
- Parengtą ir patvirtintą statinio projektą;
- Statybos darbų žurnalą;
- Leidimą riboti eismą (jeigu tam yra poreikis).
- Rangovas gali pradėti statybos darbus, kai statinio projektui pritarė techninis prižiūrėtojas spaudu „Pritariu statyti“. Rangovo projekto rengėjas privalo organizuoti statinio projekto vykdymo priežiūrą vadovaujantis STR 1.06.01:2016 „Statybos darbai. Statinio statybos priežiūra“.

Iki pagrindinių darbų pradžios būtina atlikti šiuos paruošiamuosius darbus:

- Statybvietėje įrengti laikinas buitines patalpas, laikinus reikiamus inžinerinius tinklus (Rangovas privalo gauti sąlygas laikiniams (statybos laikotarpiui) statiniams įrengti ir projektavimo sąlygų statybos laikotarpiui energijai, vandeniui teikti, ryšių paslaugoms tenkinti ir pan. jeigu tai reikalinga);
- Įrengti laikiną mechanizmų ir statybinės technikos saugojimo aikštelę;
- Atlikti gatvės apstatymą ženklais (matomais ir tamsiu paros metu);

Įvažiavimo kelio kapitalinis remontas, sklype, kurio unik. nr. 4400-5834-7874, Alytuje, įrengiant apsisukimo aikštelę bei šaligatvį

- Vietose, kur yra augalinis gruntas, jį nuimti ir išsaugoti; vėliau šis gruntas turi būti panaudotas naujos vejos įrengimui arba esamos vejos atstatymui;
- Užtikrinti vandens nuleidimą;
- Atlikti geodezinį nužymėjimą;
- Atlikti visus kitus paruošiamuosius darbus.

Prieš pradėdant gatvės statybos darbus, statybos darbų zonoje esantys ir sprendinių neatitinkantys elementai (inžineriniai tinklai, esamos dangos, želdiniai ir kt.) šalinami arba pertvarkomi vadovaujantis techninio projekto brėžiniais ir techninėmis specifikacijomis.

Prieš statybos darbų pradžią Rangovas privalo gauti leidimą kasinėjimo darbams.

5.6. Žemės sankasa

Dangos konstrukcijai įrengti, projektuojama sankasa iškasoje pagal projektuojamo išilginio profilio altitudes bei projektuojamos dangos konstrukcijos skersinius profilius.

Žemės darbai apima grunto perstūmimą buldozeriu, kasimą ir pakrovimą į transporto priemones, vežimą į sandėliavimo vietą. Išverstas gruntas profiluojamas taip, kad nebūtų plaunamas paviršinio vandens ir negalėtų užslinkti ant šalia esančių plotų.

Darbai turi būti atliekami vadovaujantis JT ŽS 17 „Automobilių kelių žemės darbų atlikimo ir žemės sankasos įrengimo taisyklės“, projekto brėžiniais, sąnaudų kiekių žiniaraščiais ir darbų aprašymu.

Gatvės dangos krašte projektuojamas drenažas gatvės ir šaligatvių dangos konstrukcijos sausinimui iš plastikinių gofruotų perforuotų vamzdžių. Projektuojamas drenažas išvedamas į projektuojamus lietaus nuotekų tinklus.

Autotransporto ir mechanizmų judėjimo vietose esami veikiantys inžineriniai tinklai laikinai uždengiami gelžbetoninėmis kelio plokštėmis arba apsaugomi kitokiu patikimu būdu. Esami tinklai neturi būti pažeisti. Sandėliuoti gruntą ir kitas medžiagas virš esamų inžinerinių tinklų draudžiama. Žemės darbai prie esamų inžinerinių tinklų vykdomi rankiniu būdu ir dalyvaujant atitinkamų žinybų atstovams.

Iškastos duobės ir tranšėjos turi būti pažymėtos gerai matomais ženklais (matomais ir tamsiu paros metu) bei aptvertos. Tranšėjose atsiradus gruntiniam arba atmosferiniam vandeniui, jis turi būti nedelsiant pašalintas siurbliais ir nuvestas į esamą lietaus nuotekų liniją.

Statomo kelio ruože praeinančių požeminių komunikacijų apsaugos zonoje, žemės darbus būtina vykdyti rankiniu būdu ir iškvietus požemines komunikacijas eksploatuojančių organizacijų atstovus.

5.7. Vandens nuleidimas

Projektuojamame įvažiavime paviršinių nuotekų tinklai nėra įrengti. Artimiausi paviršinių nuotekų tinklai (DN800) yra prie įvažiavimo, šalia Sudvajų 37 sklypo. Projektuojami nuotekų tinklai prijungiami į esamą gelžbetoninį šulinį, esantį ant esamos magistralės posūkio. Paviršinių nuotekų surinkimui visi surinkėjai projektuojami su 30 cm nusodinimo dalimi. Įvažiavimo žemiausioje vietoje, prie gatvės borto, dėl didesnio pralaidumo projektuojami g/b LŠ-1 ir LŠ-2 surinkėjai, uždengiami DN700 plaukiojančio tipo grotelėmis. Dėl siauros vienos eismo juostos, surinkėjai LŠ-4, LŠ-5 ir LŠ-6 projektuojami g/b DN700, su į gatvės bortą įleidžiamomis grotelėmis. Likę surinkėjai LŠ-3, LŠ-7, LŠ-8 ir LŠ-9 montuojami ant plastikinių D425 šulinėlių ir uždengiami stačiakampėmis 500x500 grotelėmis.

Nuo surinkėjų iki gatvės tinklo šulinių projektuojamas DN200 vamzdynas. Gatvės lietaus nuotekų tinklas projektuojamas iš DN250 vamzdžių. Visi vamzdynai – PP medžiagos, ne žemesnės kaip SN4 klasės. Gatvės nuotekų šuliniai – g/b D1000. Gatvės nuotekų šuliniuose dugne išliejami latakai, įlipimui įrengiamos lipynės. Įrengti šuliniai nužymimi, įrengiant požeminių komunikacijų žymėjimo ženklus, montuojami ant metalinio stovo. Visi šulinių dangčiai ir grotelės, kurie montuojami važiuojamoje dalyje, - ne mažesnės kaip 40 t apkrovos klasės, „plaukiojančio tipo“. Dangčiai, montuojami šaligatvyje ir gazonuose – ne mažesnės kaip 12,5 t apkrovos klasės, lengvo tipo, pastatomi ant g/b žiedų.

Esamo lietaus nuotekų vamzdžio perjungimui iš Sudvajų g. 47 sklypo projektuojamas plastikinis D315 šulinėlis LŠ-5. Visi vamzdynų klojimo darbai numatomi atviru tranšėjiniu būdu, montuojant vamzdžius ant 10 cm sutankinto smėlio pagrindo. 30 cm virš vamzdžio atliekamas apsauginis užpylimas smėlingu gruntu. Paklojus lietaus nuotekų tinklus dangos atstatomos kapitališkai remontuojant įvažiavimą ir įrengiant naują asfaltbetonio dangą.

Paklotiems nuotekų tinklams nustatoma apsaugos zona (specialioji žemės naudojimo sąlyga) po 2,5 m į abi puses nuo vamzdžio ašies. Bendras projektuojamo lietaus nuotakyno nuotėkio baseino plotas yra 0,67 ha (žr. 2 pav). Nuotėkio koef. įvertinant vandeniui laidžias ir nelaidžias dangas yra Cvid-0,615. Lietaus nuotekų debitas -

QIt – 58,5 l/s (tikslinamas rengiant techninį darbo projektą).



2 pav. Bendras projektuojamo lietaus nuotakyno nuotėkio baseino plotas

5.8. Gatvės išilginis profilis

Išilginis gatvės profilis projektuojamas atsižvelgiant į vietos reljefo situaciją.

Šaligatvių, atskirtų nuo važiuojamosios dalies bortais, išilginis profilis atkartoja gatvių išilginį su atitinkamu peraukštėjimu.

5.9. Gatvės skersinis profilis

Projektuojamos gatvės važiuojamosios dalies skersinis nuolydis dvišlaitis – 2,5%.

Šaligatvio dangos nuolydis vienšlaitis – 2,0%. Nuolydis nukreiptas į gatvės pusę.

5.10. Gatvės konstrukcija

Važiuojamosios dalies dangos konstrukcijos dangos projektuojamos pagal KPT SDK 07 „Automobilių kelių standartizuotų dangų konstrukcijų projektavimo taisyklių“ ir STR 2.06.04.:2014 reikalavimus.

Dangos konstrukcija parenkama pagal Ds kategorijos gatvei priskiriamą dangos klasę – DK 0,1 dangos konstrukcijos klasė. Vadovaujantis KPT SDK 19, 2 priedo, 1 pav., ir KPT SDK 19, VI sk., III skirsn., 6 lentelės reikalavimais, nustatomas pirminis šalčiui atsparios dangos konstrukcijos storis – 65 cm (1,30 m * 0,50). Vadovaujantis, KPT SDK 19, VI sk., III skirsn., 7 lentelės reikalavimais, storis tikslinamas -15 cm (gyvenvietėje su vandeniui nelaidžia zona prie dangos ir šoniniu užstatymu, taip pat su vandens nuleidimo įrenginiais). Viso – 50 cm.

Važiuojamosios dalies dangos konstrukcija, kai taikomi DK 0,1 dangos konstrukcijos klasei nustatyti sluoksnių storiai:

- 8 cm storio asfalto pagrindo - dangos sluoksnis iš mišinio AC 16 PD
- 20 cm storio skaldos pagrindo sluoksnis iš nesurištojo mineralinių medžiagų mišinio 0/45;
- 32 cm storio apsauginis šalčiui atsparus sluoksnis;

Rangovas, įvertinęs ekonominius ir technologinius aspektus, gali pasirinkti kitą, alternatyvią dangos konstrukciją, kurią sudaro:

- 8 cm storio asfalto pagrindo - dangos sluoksnis iš mišinio AC 16 PD

- 25 cm storio skaldos pagrindo sluoksnis iš nesurišto mineralinių medžiagų mišinio 0/45;
- 27 cm storio apsauginis šalčiui atsparus sluoksnis;

Vandens surinkimui ir nuleidimui iš dangos konstrukcijos sluoksnių numatytas drenažo įrengimas visame gatvės ruože.

Siūlių, prijungčių įrengimas ir briaunų formavimas turi atitikti JT ASFALTAS 08 X skyriaus reikalavimus. Asfalto dangos viršutinio sluoksnio siūlių sandarinimui naudojama bitumo masė. Naudojamos medžiagos turi atitikti TRA SS 15 „Automobilių kelių dangų siūlių sandariklių techninių reikalavimų aprašo“ 25 punkto reikalavimus, o įrengimas JT ASFALTAS 08 reikalavimus.

Gatvės darbų vykdymo ribose nukasamas esamas dangos paviršius ir pagrindai iki projektinių aukščių. Projekte nurodytose vietose atlikus tinklų įrengimo darbus, ant sankasos viršaus turi būti pasiektas deformacijos modulis $E_{v2} \geq 45$ MPa. Tuomet įrengiamas šalčiui atsparių medžiagų sluoksnis (toliau - AŠAS). Įrengus AŠAS sluoksnį klojamas pagrindo sluoksnis iš nesurišto mineralinių medžiagų mišinio 0/45. Ant pagrindo sluoksnio klojamas asfalto pagrindo – dangos sluoksnis. Žemės sankasos viršus projektuojamas su 4% nuolydžiu.

5.11. Nuovažos

Projekte numatyta įrengti individualaus tipo nuovažas pagal parametrus pateiktus dangų plane. Nuovažų ilgiai bei pločiai parinkti atsižvelgiant į individualią situaciją.

Nuovažų dangos konstrukcija parenkama vadovaujantis, KPT SDK 19 reikalavimais:

- 8,0 cm betoninių trinkelų danga;
- 3,0 cm dolomitinių atsijų pasluoksnis;
- 15,0 cm skaldos pagrindo sluoksnis iš nesurišto mišinio 0/45;
- 34,0 cm storio apsauginis šalčiui atsparus sluoksnis;

Nuovažų ir sankryžų asfalto dangos konstrukcija numatyta tokia pati kaip ir remontuojamos gatvės.

5.12. Pėsčiųjų šaligatviai

Šaligatvis projektuojamas kairėje pusėje ir prie žiedinės sankryžos. Šaligatvio dangos nuolydis – 2,0 % nukreiptas į gatvės pusę. Šaligatvis aprėminamas vejos bortais. Pėsčiųjų tako dangos konstrukcija:

- 8,0 cm betoninių plytelių danga;
- 3,0 cm dolomitinių atsijų pasluoksnis;
- 15,0 cm skaldos pagrindo sluoksnis iš nesurišto mišinio 0/45;
- 19,0 cm storio apsauginis šalčiui atsparus sluoksnis;

Ties nuovažomis, gatvės bortai (dėl lietaus nuotekų surinkimo, kad vanduo netekėtų į sklypus) rengiami 2 cm aukščio (matuojant nuo gatvės važiuojamosios dalies asfalto dangos). Sankryžose, pėsčiųjų judėjimo zonoje, gatvės bortai nuleidžiami iki gatvės dangos aukščio (aukščių skirtumas negali būti didesnis, kaip 5 mm). Žmonių su negalia poreikiams, šaligatviuose projektuojami įspėjamieji paviršiai, o šaligatvių išilginis nuolydis negali būti didesnis, kaip 5 %. Į pėsčiųjų takus neturi išsikišti objektai, galintys tapti kliūtimi pėstiesiems ar žmonėms su negalia. Takuose sumontuoti objektai (kelio ženklai), esami želdiniai turi būti ne žemiau kaip 2,25 m virš tako paviršiaus.

5.13. Kelio įrenginiai, eismo reguliavimas ir saugumas

Gatvės ruože eismo organizavimas numatomas vertikaliais kelio ženklais ir horizontaliuoju gatvės važiuojamosios dalies dangos ženklinimu.

5.14. Apšvietimas

Pagal LST EN 13201 gatvė priskiriamas M5 apšvietimo klasei, pėsčiųjų takas – P4. Apšvietimui numatomos konusinės aluminės anoduotos flanšinės atramos su įleistomis drelėmis: gatvės apšvietimui 8,5 m aukščio, perėjų apšvietimui – 6,5m“ (žr. 3 pav.)

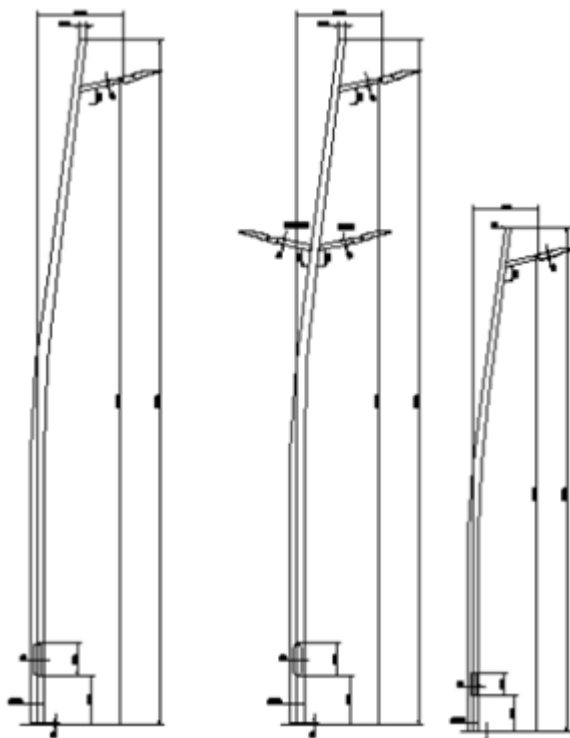

3 pav. Numatomos apšvietimo atramos

Atramose šveistuvų pajungimui, stulpų cokolinėje dalyje montuojami kabelių sujungimo gnybtai ir 2A automatiniai jungikliai. Nuo automatinio jungiklio šveistuvai pajungiami Cu 3x1,5mm² kabeliais dviguba izoliacija. Maitinimo laidai neturi būti sujungiami šveistuvų tvirtinimo gembių, vamzdžių ir kitų tvirtinimo konstrukcijų viduje, laidų sujungimo vietos turi būti prieinamos apžiūrai.

Gatvės apšvietimo tinklų el. tiekimas bei valdymas numatomas nuo esamo Sudvajų g. apšvietimo tinklo.

El. paskirstymui tarp atramų klojami Al 4x25mm² kabelis. Kabelius žemėje kloti plastikiniuose vamzdžiuose dengiant signaline juosta.

6. Tarnybų atstovų dalyvavimo būtinumas

Jei atliekant remonto ar kitokius darbus bus aptinkama archeologinių radinių ar nekilnojamojo daikto vertingųjų savybių, valdytojai ar darbus atliekantys asmenys apie tai privalo pranešti savivaldybės paveldosaugos padaliniiui (Įstatymo 9 str. 3 d. (Žin., 2004, Nr. 153-5571; 2012, Nr. 136-6960)).

Požeminių komunikacijų apsaugos zonoje (pagal „Specialiąsias žemės ir miško naudojimo sąlygas“) žemės darbus galima vykdyti tik išskvietus požemines komunikacijas eksploatuojančių organizacijų atstovus.

7. Paviršinio vandens šalinimas ir gruntinio vandens pažeminimas

Hidrogeologinės sąlygos apibūdintos pagal vandens lygio stebėjimus dabartinių tyrinėjimų metu. Iškasas giliau gruntinių vandens lygio būtina apsaugoti nuo grunto slinkimo ir užliejimo.

Paviršinis vanduo bus nuvedamas skersiniais ir išilginiais kelio nuolydžiais į projektuojamus griovius.

Esant gruntinio vandens pritekėjimui požeminių komunikacijų statybos metu, vanduo iš tranšėjų šalinamas adatiniais filtrais arba siurbliais.

Rangovas privalo užtikrinti greitą susikaupusio liūties vandens pašalinimą nuo pylimų ir kitų supiltų plotų. Laikinos sistemos, skirtos vandens nukreipimui į nuolatinės vandens surinkimo sistemas, turi būti aprūpintos reikiamomis sąnašų sulaikymo priemonėmis. Jei reikalinga, turi būti įrengti laikinieji vandentiekiai, grioviai, drenos, pumpavimo ar kitos priemonės, reikalingos apsaugoti žemės darbus nuo vandens.

8. Medžių, augmenijos, dirvožemio ir kito iškasamo grunto išsaugojimo ir panaudojimo sąlygos

Vertingų ar saugomų medžių objekto teritorijoje nėra. Pagal LR Vyriausybės 2008 m. kovo 12 d. Nr. 206 nutarimą Pagal LR aplinkos ministro įsakymą „Saugotinių medžių ir krūmų kirtimo, persodinimo ar kitokio pašalinimo atveju, šių darbų vykdymo ir leidimų šiems darbams išdavimo, medžių ir krūmų vertės atlyginimo tvarkos aprašą“ saugotini medžiai ir krūmai neatlyginamai gali būti kertami, kai auga teritorijoje, kuri numatoma naudoti valstybinės reikšmės keliams, gatvėms tiesti, rekonstruoti. Medžiai pjaunami rankiniais ar mechaniniais pjūklais. Siekiant išvengti vandens prasiskverbimo į gruntą, po kelmų rovimo atsiradusios duobės tuoj pat turi būti užpiltos gruntu iki žemės paviršiaus lygio, gruntas sutankintas pagal reikalavimus. Išrauti kelmai, iškirsti krūmai smulkinami medžių atliekų smulkintuvu ir išvežami iki 30 km atstumu.

Medžių kamienai, šakos išvežami tolimesniam medienos paruošimui ir naudojimui. Mediena atiduodama į užsakovo nurodytą vietą, o pastarajam atsisakius – atliekų tvarkytojui (arba susitarus su Užsakovu į Rangovo pasirinktą vietą). Susmulkinti kelmai ir šakos išvežami iki 30 km atstumu.

Visi medžiai, nepatenkantys į užstatymo zoną, turi būti išsaugomi. Šalia darbų zonos esančius išsaugomus medžius rekomenduojama nugenėti, o jų kamienus laikinai apsaugoti. Tranšėjos šalia esamų medžių, esant reikalui, kasamos su išramstymu, nepažeidžiant medžių šaknų.

Atliekant remonto darbus poveikis dirvožemio sluoksniui bus minimalus. Tose vietose, kuriose numatyti kelio įrengimo darbai, derlingieji dirvožemiai turi būti nukasti. Dirvožemiui taikomos specialiosios sąlygos, jis turi būti tvarkingai nuimamas ir išvežamas. Objekto ūkinės veiklos sukulto dirvožemio taršos iš stacionarių ar mobilių taršos šaltinių ir fizinio (mechaninio) poveikio nebus.

Gruntas sandėliuojamas nurodytoje statybos aikštelėje arba Rangovo nuožiūra jam patogioje vietoje, numatyta vietą suderinti su techniniu statybos prižiūrėtoju ir projekto rengėju.

9. Esamų konstrukcijų ir inžinerinių tinklų būklė

Požeminių ir antžeminių komunikacijų planinė padėtis parodyta topografiniame plane ir suvestiniame inžinerinių tinklų plane.

Prieš tris paras iki darbų pradžios požeminių komunikacijų kabelio trasai nustatyti, pažymėti ir aktui surašyti išsikviesti atsakingų bendrovių atstovus. Darbus kabelių apsaugos zonoje atlikti tik, apsaugant kabelius nuo mechanizmų apkrovos plokštėmis ar kitais būdais ir dalyvaujant atsakingų bendrovių atstovams.

10. Griaunami esami statiniai ir iškeliami inžineriniai tinklai

Prieš pradėdant statybos darbus, darbų zonoje esantys ir sprendinių neatitinkantys elementai (inžineriniai tinklai, esamos dangos, želdiniai ir kt.) šalinami arba remontuojami vadovaujantis techninio projekto brėžiniais ir techninėmis specifikacijomis.

Detalūs sprendiniai pateikti atskirose projekto dalyse.

11. Susidarysiantys įvairių rūšių statybinių atliekų kiekiai

Susidariusias statybines atliekas būtina tvarkyti vadovaujantis LR aplinkos ministro 2006-12-29 įsakymu Nr. D1 – 637 „Statybinių atliekų tvarkymo taisyklės“, LR aplinkos ministro 1999-07-14 įsakymu Nr. 217 „Atliekų tvarkymo taisyklėmis“, LR seimo priimtu 1998-06-16 Nr. VIII-787 Atliekų tvarkymo įstatymu. Statybinių atliekų tvarkymo taisyklės nustato statybinių atliekų susidarymo ir tvarkymo planavimo, apskaitos ir tvarkymo statybvietėje, statybinių atliekų smulkinimo mobilia įranga statybvietėje, neapdorotų statybinių atliekų saugojimo, statybinių atliekų vežimo, naudojimo ir šalinimo, asbesto turinčių statybinių atliekų tvarkymo reikalavimus.

Atlikus kelio remonto darbus, statybos darbų metu susidariusių atliekų tvarkymas, šalinimas ir panaudojimas pateiktas žemiau lentelėje. Projektavimo stadijoje tikslūs atliekų kiekiai dar nėra žinomi, jie bus tikslinami objekto statybos metu sudarant atliekų išvežimo sutartis.

Pabaigus statybos darbus kelio aplinka sutvarkoma ir rekultivuojama.

Eksplotavimo metu atliekų susidarymas nenumatomas.

Visos planuojamos ūkinės veiklos (toliau – PŪV) metu susidarysiančios atliekos rūšiuojamos ir netinkamos antriniam panaudojimui – perduodamos atliekų tvarkytojams.

Išrūšiuotos atliekos turi būti perduodamos įmonėms, turinčioms teisę tvarkyti tokias atliekas pagal sutartis dėl jų naudojimo ir šalinimo.

Pagal prioritetą rekomenduojama laikytis atliekų tvarkymo hierarchijos, atliekas tvarkant šiuo eiliškumu: prevenciškas atliekų vengimas, paruošimas naudoti pakartotinai, perdirbimas, kitas panaudojimas (pvz., energijai gauti), šalinimas atiduodant atliekas tvarkančioms įmonėms.

Turi būti pasirašomos sutartys su atliekų vežėjais bei tvarkytojais ir atliekos atiduodamos atliekų tvarkytojams, registruotiems atliekas tvarkančių įmonių registre ir užsiimantiems atliekų tvarkymo veikla. Pavojingos atliekos gali būti atiduodamos tik įmonėms, turinčioms pavojingų atliekų tvarkymo licencijas.

Statybinių atliekų apskaita ir tvarkymas statybvietėje

Statybos metu užtikrinti, kad transporto priemonės, įvažiuojančios ar išvažiuojančios iš statybos aikštelės, neterštų kelių bei kitų teritorijų. Vykdam statinių statybos ir griovimo, žemės kasimo ir sklypo lyginimo darbus privaloma organizuoti išvažiuojančių automobilių ratų nuvalymą ir (ar) nuplovimą tam, kad purvas nuo automobilių ratų nebūtų paskleidžiamas kelyje ir jos nebūtų teršiamos. Organizuoti užterštų aplinkinių kelių, kasdienį valymą.

Vežant statybos griovimo ir teritorijų tvarkymo atliekas, jas uždengti ir paviršių sudrėkinti. Statybų atliekos iš statybos aikštelių, turi būti šalinamos ne rečiau kaip kartą per 2 savaites.

Statybvietėje turi būti pildomas pirminės atliekų apskaitos žurnalas, vedama susidariusių ir perduotų tvarkyti statybinių atliekų apskaita, nurodomas jų kiekis, teikiamos pirminės atliekų apskaitos ataskaitos regiono aplinkos apsaugos departamentui Atliekų tvarkymo taisyklėse nustatyta tvarka.

Statybinės ir griovimo atliekos, kad neužterštų aplinkos ir nekeltų pavojaus iki statybos darbų pabaigos, kaupiamos ir iki jų perdavimo statybos ir griovimo atliekų tvarkytojui saugomos aptvortoje teritorijoje, konteineriuose ar kitoje uždaroje talpykloje. Atliekos statybvietėse negali būti maišomos, privalomas rūšiavimas, pastatant specialius konteinerius. Statybines ir griovimo atliekas draudžiama mesti į mišrių komunalinių atliekų, pakuočių atliekų ar kitus šioms atliekoms neskirtus konteinerius ar palikti šalia jų konteinerių aikštelėse. Vienarūšės atliekos turi būti atskirtos į: pakartotinai naudotinas, galimas perdirbti, šalintinas.

Nepavojingos statybinės atliekos gali būti laikinai laikomos statybvietėje ne ilgiau kaip vienerius metus nuo jų susidarymo dienos, tačiau ne ilgiau kaip iki statybos darbų pabaigos. Pavojingos statybinės atliekos turi būti laikinai laikomos pagal atliekų tvarkymo taisyklėse nustatytus reikalavimus ne ilgiau kaip 6 mėnesius nuo jų susidarymo, tačiau ne ilgiau kaip iki statybos darbų pabaigos taip, kad nekeltų pavojaus aplinkai ir žmonių sveikatai.

Vadovaujantis Statybos techniniu reglamentu STR 1.05.01:2017 „Statybą leidžiantys dokumentai. Statybos užbaigimas. Statybos sustabdymas. Savavališkos statybos padarinių šalinimas. Statybos pagal neteisėtai išduotą statybą leidžiantį dokumentą padarinių šalinimas“ patvirtintu Lietuvos Respublikos aplinkos ministro 2016 m. gruodžio 12 d. įsakymu Nr. D1-878, pripažįstant statinį tinkamu naudoti, statinių pripažinimo tinkamais naudoti komisijai turi būti pateikti dokumentai, įrodantys, kad statybinės atliekos buvo perduotos atliekų tvarkytojui, arba pateikta Statytojo (Užsakovo) pažyma apie neapdorotų statybinių atliekų sunaudojimą minėtų Taisyklių 4 punkte nurodytuose dokumentuose numatytais būdais.

Statybinių atliekų krovimas į mašinas turi būti organizuojamas taip, kad statybos aikštelė ir gretima teritorija būtų apsaugota nuo dulkių ir triukšmo, o išgabenant atliekas negali būti teršiama aplinka, atliekos turi būti vežamos dengtais sunkvežimiais, konteineriais ar kitu uždaru būdu.

1. Lentelė. Atliekos, atliekų tvarkymas

Technologinis procesas	Atliekos						
	Kodas	Pavadinimas	Kiekis		Agregatinis būvis	Pavojingumas	Laikymo sąlygos
			Mato	Kiekis			
Ardymo darbai	17 01 01 17 01 07 17 04 05	Betonas	t	137	Kietas	Nepavojinga	Išvežimas iki 10 km atstumu

Visos medžiagos, nepatenkančios į statybinių ir (ar) grįžtamųjų medžiagų sąrašą ir (ar) kurių neįmanoma panaudoti antrą kartą, kaip atliekos turi būti sutvarkomos rangovo pagal galiojančius aplinkos apsaugos reikalavimus (rangovas privalo įsivertinti visas su tvarkymu susijusias utilizavimo išlaidas).

12. Gamybinės, ūkinės ir kitokios veiklos ribojimo, sustabdymo ir nutraukimo sąlygos

Remontas numatomas atlikti nenutraukiant visuomeninio transporto eismo, todėl Rangovas turi pastatyti atitinkamus kelio ženklus ir eismo dalyvius informuoti apie eismo apribojimus. Atsiradus poreikiui eismo apribojimui įrengiama apylanka.

Automobilių ir mechanizmų judėjimo vietose esami veikiantys inžineriniai tinklai laikinai sustiprinami, uždengiant juos gelžbetoninėmis kelio plokštėmis ar kitomis priemonėmis.

Žmonių judėjimo vietose per tranšėjas įrengiami laikini mediniai tilteliai su aptvėrimu. Duobės ir tranšėjos turi būti pažymėtos gerai matomais ženklais (matomais ir nakties metu) ir aptvertos.

13. Transporto priemonių eismo organizavimas

Gatvės remonto metu eismo uždarymas nenumatomas, jei eismas bus nutraukiamas turi būti numatyta apylanka. Gatvėje darbai turi būti vykdomi tokiomis dalimis, kad vienu metu nebūtų perkasta visa gatvė ir būtų užtikrinta galimybė gatve pravažiuoti aptarnaujančiam personalui bei kuo mažiau būtų trukdoma pravažiuoti prie teritorijoje veikiančių įmonių ir įstaigų. Statybos darbų vykdymo technologijos) projekte turi būti įvertintas autotransporto eismas, o planuojamas statybos darbų grafikas turi būti suderintas su statytoju.

Prieš pradėdamas vykdyti statybos darbus įvažiavime į sklypą, statinio statybos vadovas turi išsikviesti įvažiavimo savininkus (naudotojus, valdytojus) ar jų atstovus ir suderinti įvažiavimo perkasimo darbų vykdymo laiką ir trukmę. Jei tinklų tiesimo ir įvažiavimo atstatymo darbai negali būti atlikti per sutartą laiką, kol įvažiavimo savininkas (naudotojas, valdytojas) negalės naudotis įvažiavimu, arba su savininku nesusitarus, per iškasą turi būti įrengtas laikinas tiltelis su aptvaru ar laikinas pravažiavimas, kad žmonės galėtų patekti į savo namų valdas.

Prieš uždarydamas bet kokį kelią ar jo dalį, Rangovas privalo gauti leidimą eismo ribojimui iš Kalvarijų savivaldybės, Kelių policijos bei pranešti apie tai pagalbos tarnyboms (gaisrinės, policijos ir kt.). Pasirinkta rangos darbų vykdymo metodika turi užtikrinti kuo mažesnes kliūtis pagalbos tarnybų automobilių pravažiavimui ar pravažiavimui.

Darbus kelio remonto atkarpoje rekomenduojama vykdyti taip, kaip numatyta darbų vietų aptvėrimo schemose pagal T DVAER 12 „Automobilių kelių darbų vietų aptvėrimo ir eismo reguliavimo taisyklės“.

Rangovas technologinį projektą turi pasirengti taip, kad darbai būtų vykdomi greitai ir kokybiškai ir eismo apribojimai remontuojamame kelyje būtų kuo trumpesnį laiką. Įvykus eismo įvykiui, ar transporto priemonių grūstims piko valandomis Rangovas privalo nusimatyti eismo reguliavimo priemones, kad pašalinti minėtas kliūtis.

Išlaidos pravažiuojamųjų kelių paruošimui ir priežiūrai priskiriamos statybos aikštelės paruošiamiesiems darbams.

Prieš paleidžiant eismą gatvėje, Rangovas turi pašalinti kelyje laikino aptvėrimo įrenginius ir kelio ženklus.

	<p>TES G I/2 Gatvės (keliai), kuriose mažas eismo intensyvumas arba yra lėtojo eismo zona, tačiau labai susiaurintos</p> <p>Esant trumpalaikėms darbo vietoms dažniausiai be SŽ</p> <p>Skersinis atitvėrimas, naudojama AB (juostos aukštis – 250 mm) ir dvipusė NG; ne mažiau kaip 3 geltonos spalvos SŽ</p> <p>Išilginis atitvėrimas – NG; atstumas tarp jų – ne didesnis kaip 10 m; ant kas antros NG – dvipusis SŽ; prireikus – papildoma AB (juostos aukštis – 100 mm)</p> <p><u>Išilginis atitvėrimas nuo pėsčiųjų tako</u>, naudojama AB (juostos aukštis – 100 mm) ir prireikus kontaktinės juostos akliems</p> <p>Visomis kryptimis šviečiantys SŽ; didžiausias atstumas tarp jų – 10 m</p> <p>*) Dvipusiai NG ir SŽ</p> <p>1) Išimtiniais atvejais gali būti mažesnis plotis (žr. XIV skyriaus III skirsnio 336 punktą)</p> <p>2) Kitoks plotis (žr. XIV skyriaus V skirsnio 368 punktą)</p> <p>3) Už lėtojo eismo zonos ribų pastatomi VŽ: – 124-asis, 125-asis (30–50 m atstumu); – 106-asis (30–70 m atstumu)</p> <p>Matmenys metrais</p>
--	-----------------------------------------------------------------------------------------------------------------------------------------------------------------------------------------------------------------------------------------------------------------------------------------------------------------------------------------------------------------------------------------------------------------------------------------------------------------------------------------------------------------------------------------------------------------------------------------------------------------------------------------------------------------------------------------------------------------------------------------------------------------------------------------------------------------------------------------------------------------------------------------------------------------------------------------------------------------------------------------------------------------------------------------------------------------------------------------------------

<p>The diagram illustrates the layout of a road construction site. It shows a central work area with a brown background, flanked by pedestrian crossings labeled 'Pėsčiųjų takas'. Traffic signs are placed at various distances: S21, 906, 106, and 124 are on the left side, while 206, 205, 106, and 124 are on the right. Dimensions are specified for sign placement and work area boundaries. A minimum distance of 2.75m is indicated for the left side, and a maximum of 50m for the right side. A 1.0m distance is marked near the pedestrian crossing on the right. A '0-10' dimension is shown near the bottom right corner.</p>	<p>TES G I/5 2-jų juostų važiuojamoji dalis su užtvirta viena puse ir mažu eismo intensyvumu Eismas reguliuojamas naudojant kelio ženklus</p> <p>Esant trumpalaikėms darbo vietoms dažniausiai be SŽ</p> <p>Skersinis atitvėrimas, naudojama AB (juostos aukštis – 250 mm) arba vienpusės NG</p> <p>Išilginis atitvėrimas dvipusėmis NG; didžiausias atstumas tarp jų – 10 m; ant kas antros NG – dvipusis SŽ</p> <p>*) Dvipusiai NG ir SŽ</p> <p><u>Išilginis atitvėrimas nuo pėsčiųjų tako</u>, naudojama AB (juostos aukštis – 100 mm) ir prireikus kontaktinės juostos akliesiems; dvipusiai arba visomis kryptimis šviečiantys SŽ; didžiausias atstumas tarp jų – 10 m</p> <p>Skersinis atitvėrimas ne mažiau kaip 5 vienpusiais S **); atstumas tarp jų: – 1–2 m – išilgai, – 0,6–1 m – skersai; ant kiekvieno S **) – vienpusis SŽ</p> <p>1) Išimtiniais atvejais gali būti mažesnis plotis (žr. XIV skyriaus III skirsnio 336 punktą)</p> <p>2) Kitoks plotis (žr. XIV skyriaus V skirsnio 368 punktą)</p> <p>**) Galima naudoti vienpuses NG Matmenys metrais</p>
---------------------------------------------------------------------------------------------------------------------------------------------------------------------------------------------------------------------------------------------------------------------------------------------------------------------------------------------------------------------------------------------------------------------------------------------------------------------------------------------------------------------------------------------------------------------------------------------------------------------------------------------	---------------------------------------------------------------------------------------------------------------------------------------------------------------------------------------------------------------------------------------------------------------------------------------------------------------------------------------------------------------------------------------------------------------------------------------------------------------------------------------------------------------------------------------------------------------------------------------------------------------------------------------------------------------------------------------------------------------------------------------------------------------------------------------------------------------------------------------------------------------------------------------------------------------------------------------------------------------------------------------------------------------------------------------------------------------------------------------------------------------------------------------------------------------

	<p>TES G I/6 2-jų eismo juostų važiuojamoji dalis su užtvirta viena puse Eismas reguliuojamas naudojant šviesoforus</p> <p>Skersinis atitvėrimas, naudojama AB (juostos aukštis – 250 mm) arba viapusės NG</p> <p>Išilginis atitvėrimas dvipusėmis NG; didžiausias atstumas tarp jų – 10 m; ant kas antros NG – dvipusis SŽ</p> <p>*) Dvipusiai NG ir SŽ</p> <p><u>Išilginis atitvėrimas nuo pėsčiųjų tako</u>, naudojama AB (juostos aukštis – 100 mm) ir prireikus kontaktinės juostos akliems; dvipusiai arba visomis kryptimis šviečiantys SŽ; didžiausias atstumas tarp jų – 10 m</p> <p>Skersinis atitvėrimas S **); atstumas tarp jų: – 1–2 m – išilgai, – 0,6–1 m – skersai; ant kiekvieno S **) – vienpusis SŽ</p> <p>1) Išimtiniais atvejais gali būti mažesnis plotis (žr. XIV skyriaus III skirsnio 336 punktą)</p> <p>2) Kitoks plotis (žr. XIV skyriaus V skirsnio 368 punktą)</p> <p>3) Reikia patikrinti, ar tikslinga įjungti signalus priklausomai nuo eismo</p> <p>***) Galima naudoti vienpusės NG</p> <p>Matmenys metrais</p>
--	--------------------------------------------------------------------------------------------------------------------------------------------------------------------------------------------------------------------------------------------------------------------------------------------------------------------------------------------------------------------------------------------------------------------------------------------------------------------------------------------------------------------------------------------------------------------------------------------------------------------------------------------------------------------------------------------------------------------------------------------------------------------------------------------------------------------------------------------------------------------------------------------------------------------------------------------------------------------------------------------------------------------------------------------------------------------------------------------------------------------------

14. Kėlimo kranų, kitų statybos stacionarių mechanizmų galimos pastatymo vietos

Krovinių perkėlimą ir montavimo darbus siūloma atlikti automobiliiniu kranu KAMAZ KC-4572 (keliamoji galia 16t), kuris gali būti naudojamas pralaidų montavimui, šulinių statymui, įvairiems kroviniams iškrauti/pakrauti.

Kadangi nėra žinomas rangovas (rangovo mechanizmai, resursai, įranga ir t.t.) kranų ir kitų statybos stacionarių mechanizmų pastatymo zonos, kad jos netrukdytų sklandžiam darbui, patikslins Rangovas Statybos darbų technologijos projekte.

Klojant lietaus sistemas ir kasant tranšėjas, rekomenduojama kraną pastatyti mažiausi leistini atstumai nuo tranšėjos šlaito apatinio krašto iki artimiausių kraną atramų, pateikti lentelėje.

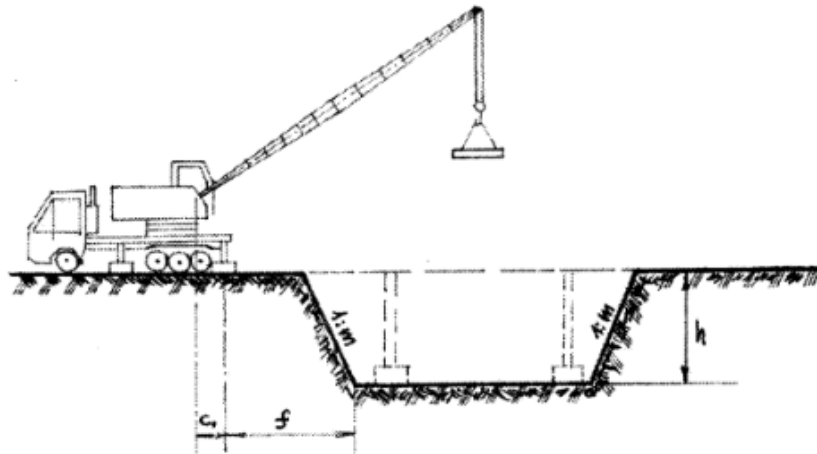

KAMAZ KC-4572 TECHNINĖS CHARAKTRISTIKOS.
Keliamoji galia 16 t; Strėlės ilgis 21,7 m

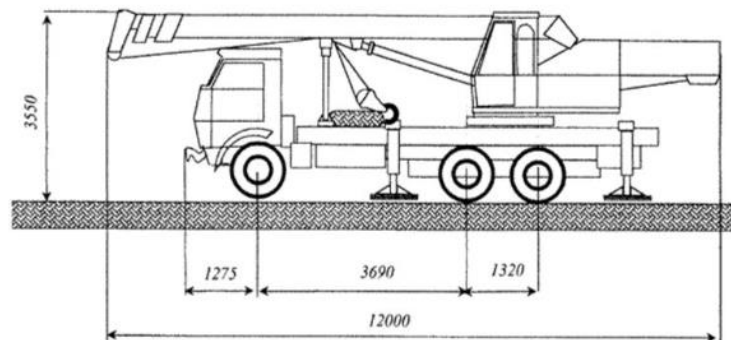
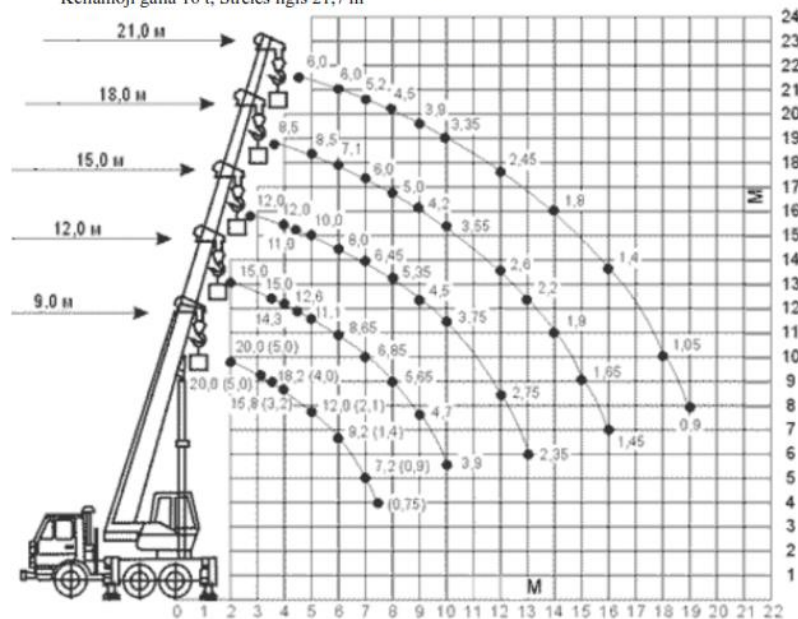

Iškasos arba tranšėjos gylis h metrais	Gruntas (natūralus)				
	Smėlis arba žvyras	Priesmėlis	Priemolis	Molis	Sausas liosas
	Atstumai f nuo šlaito apatinio krašto iki artimiausios krano atramos, m				
1	1,5	1,25	1,0	1,0	1,0
2	3,0	2,4	2,0	1,5	2,0
3	4,0	3,6	3,25	1,75	2,5
4	5,0	4,4	4,0	3,0	3,0
5	6,0	5,3	4,75	3,5	3,5

15. Pėsčiųjų eismo organizavimas

Darbo vietų zonose reikia užtikrinti pėsčiųjų, dviratininkų ir vairuotojų apsaugą. Ypač reikia atsižvelgti į regėjimo ir judėjimo negalią turinčius asmenis ir vaikus. Jeigu pėsčiųjų eismą reikia organizuoti važiuojamosios dalies zonoje turi būti naudojamas dalinis arba išilginis aptvėrimas.

16. Papildomų žemės sklypų panaudojimas

Prieš pradėdant statybos darbus tikslią laikinos statybų ir statybinių medžiagų sandėliavimo aikštelės vietą parenka Rangovas. Rangovas privalo sudaryti žemės nuomos sutartį, prieš tai suderinęs visas sutarties sąlygas su sklypų savininkais, ir pateikti statytojo garantinį raštą, kuriame statytojas įsipareigoja įvykdyti žemės nuomos sutarties sąlygas. Sklypų savininkai ir bendrasavininkiai turi būti supažindinti su darbais: sklype įrengiamų autotransporto privažiavimo ir apvažiavimo kelių, stovėjimo aikštelių, pėsčiųjų takų, krovinio autotransporto, kito transporto ir kėlimo priemonių kelių ir stovėjimo ar krovos darbams atlikti reikalingų aikštelių su dangomis projekciniais sprendiniais, išorinio ir vidinio transporto judėjimo organizavimo principais, statybos sklype esamų statinių, pastatų, inžinerinių tinklų griovimu, perkėlimu ir atstatymu.

Laikinoji statybos aikštelė aptveriama vielos tinklo skydų tvora, kuri pabaigus darbus bus išmontuojama. Tvoroje įrengiami vartai. Baigus statybos darbus, aptvėrimai išardomi, vietovė rekultivuojama.

Statybos aikštelėje parenkama vieta laikinų patalpų pastatymui. Statomos laikinos būtinės patalpos – vagonėlio pavidalo konteineriai su nenuimamomis važiuoklėmis, kurie atvežami automobiliais. Viename iš konteinerių vagonėlių saugomi įrankiai ir smulkios statybinės medžiagos. Prie būtinių patalpų pastatomas kilnojamas biotualetas. Laikinoje būtinėse patalpose turi būti: drabužinė, drabužių ir avalynės džiovinimo patalpos, apšilimo patalpa, prausykla, dušas, poilsio ir valgio patalpa, tualetas.

Pagal Rangovo priimtą maksimalų darbininkų skaičių pamainoje apskaičiuojamas reikalingų būtinių patalpų plotas. Kontorai plotas paskaičiuojamas priklausomai nuo vadovaujančio personalo skaičiaus.



1 pav. Laikinių būtinių patalpų pavyzdys

Atstumas nuo darbo vietų lauke iki tualetų, poilsio patalpų turi būti ne didesnis kaip 150 metrų.

Sanitarinių įrenginių skaičius priklauso nuo darbuotojų skaičiaus:

- vienas unitazas skiriamas 12 moterų;

- vienas unitazas ir vienas pisuaras skiriamas 18 vyrų;
- viena rankų praustuvė skiriama 48 vyrams arba moterims.

Darbuotojams, dirbantiems lauke, kai aplinkos temperatūra žemesnė nei $-10\text{ }^{\circ}\text{C}$, arba nešildomose patalpose, kai aplinkos temperatūra žemesnė nei $+4\text{ }^{\circ}\text{C}$, turi būti įrengtos poilsio patalpos, kurių oro temperatūra turi būti $18\text{--}23\text{ }^{\circ}\text{C}$.

Jeigu darbuotojams nėra galimybių pertraukų metu tinkamai ilsėtis patalpose, kuriose dirbama, turi būti įrengiamos poilsio patalpos ar vietos. Poilsio patalpų plotas turi būti ne mažesnis kaip $0,9\text{ kv. metro}$ vienam darbuotojui. Poilsio patalpose turi būti stalų ir kėdžių su atramomis.

Poilsio patalpos turi būti įrengtos taip, kad nerūkantieji būtų apsaugoti nuo tabako dūmų.

Dirbtinis persirengimo patalpų apšvietimas turi būti ne mažesnis kaip 100 lx , asmeninių apsaugos priemonių laikymo patalpų arba vietų – ne mažesnis kaip 50 lx , poilsio ir maitinimo patalpų – ne mažesnis kaip 200 lx .

Įmonėse, kuriose darbuotojai dirba vilkėdami apsauginius darbo drabužius, įrengiamos persirengimo patalpos ar vietos. Persirengimo patalpų plotas turi būti ne mažesnis kaip $0,35\text{ kv. metro}$ vienam darbuotojui. Persirengimo patalpose turi būti įrengtos sėdimos vietos. Prie persirengimo patalpų ar jose įrengiamos darbo drabužių, avalynės ir asmeninių apsaugos priemonių laikymo patalpos ar vietos. Vienam darbuotojui turi būti skiriama viena rakinama drabužių spintelė. Kai dirbama su kenksmingomis cheminėmis medžiagomis, nešvaros ar drėgmės sąlygomis, kasdieniniams ir darbo drabužiams turi būti įrengtos atskiros rakinamos spintelės.

Jeigu darbuotojų maitinimo negalima organizuoti kitais būdais (pavyzdžiui, netoliese nėra viešojo maitinimo įstaigų, darbdavys neorganizuoja transporto parvežti darbuotojus namo), įmonėje turi būti įrengta darbuotojų maitinimo patalpa – valgykla, bufetas ar valgymo kambarys.

Valgymo kambaryje turi būti praustuvė, maisto šildymo įrenginys, šaldytuvas, stalai ir kėdės.

Geriamojo vandens įrenginiai turi būti įrengti prie gamybos patalpų arba poilsio patalpose, o įrenginiai turi būti žymimi ženklų „Geriamasis vanduo“. Geriamojo vandens įrenginius draudžiama įrengti sandėliavimo patalpose, prie intensyvaus transporto naudojimo vietų ir prie pavojingų įrenginių. Tiekiamas vanduo turi atitikti geriamojo vandens higienos ir kokybės reikalavimus.

Statybvietėje naudojama įranga privalo atitikti STR 2.01.08:2003 „Lauko sąlygomis naudojamos įrangos į aplinką skleidžiamo triukšmo valdymas“ (Žin. 2003, Nr.90-4086) nustatytus reikalavimus.

Rangovas įrengia nuolatinį aiškinamąjį stendą, kuris būtų matomas ir pakankamo dydžio, su informacija apie statomą objektą pagal ES komisijos reglamento (EB) Nr.1828/2006 8 skirsnio reikalavimus.

Pastaba: Tikslų medžiagų sandėliavimo, atvežimo į statybos aikštelę, darbų eiliškumą, paruošia Rangovinė organizacija parengtame technologiniame projekte suderinusi su Užsakovu. Ji gali koreguoti arba dalinai keisti statybos organizavimo aprašyme priimtus sprendinius, jei tai nepakenks darbų kokybei bei nepažeis darbo saugos reikalavimų.

17. Statybos aikštelės aprūpinimas resursais

Statybos darbų metu statybos aikštelė numatyta elektra aprūpinti naudojantis kilnojama elektros generatoriais arba, atskira sutartimi sutarus su AB ESO, tiekimas aprūpinamas įrengus laikiną prievadą su skaitikliais.

Vanduo į statybos aikštelę atvežamas cisternomis arba kitose talpose. Vandens talpos turi būti aiškiai pažymėtos skiriamaisiais ženklais, nurodant, kur yra geriamas vanduo, o kur technologinis, naudojamas statybos darbų metu.

Kitos statybinės medžiagos ir gaminiai atvežamos auto transportu gamintojo įpakavimais su aiškiais ženklais, transportavimo sąlygos, tvirtinimai ir kt. reikalavimai vykdomi vadovaujantis gamintojo nurodymu, birios medžiagos vežamos uždengtos, užtikrinant, kad nebūtų barstomos transportavimo metu.

Vanduo konstrukcinių sluoksnių laistymui gali būti atsivežamas iš tvenkinių atitinkamai gavus suinteresuotų organizacijų sutikimus.

18.Reikalavimai statybos įrangai ir transporto priemonėms

Statybos darbams atlikti numatoma naudoti šias mašinas:

- Krovininė automašina, keliamoji galia 4,5 t
- Krovininė automašina, keliamoji galia 8.5 t
- Vienakaušis ekskavatorius 0,65 m³ kaušo talp.
- Buldozeris 79 kW (108 AG)
- Autosavivarčiai T KM
- Freza asfaltbetonio dangoms su pakrovimu
- Ekskavatoriai su 0.25 m³ kaušu
- Autogreideris 66.2 kW (90 AG)
- Autogreideris 79 kW (108 AG)
- Autogreideris 96 kW (130 AG)
- Autokrautuvai 3 t
- Savaeigis plentvolis 10 t
- Savaeigis plentvolis 18 t
- Laistymo mašina
- Skaldinėlio skirstytuvai
- Savaeigiai volai (5t)
- Savaeigiai volai (10t)
- Savaeigiai volai (18t)
- Asfaltbetonio klotuvai su automatiniu aukščio reguliavimu

Naudojami darbo įrenginiai turi būti techniškai tvarkingi, pritaikyti darbui ir atitikti saugos ir sveikatos reikalavimus nurodytus Darbo įrenginių naudojimo bendruosiuose nuostatuose, turi nekelti pavojaus darbuotojų saugai ir sveikatai.

Darbo įrenginiai turi būti naudojami, techniškai prižiūrimi ir aptarnaujami pagal gamintojo nustatytą tvarką ir techninio eksploatavimo sąlygas.

Kai naudojamam darbo įrenginiui yra gamintojo parengta naudojimo instrukcija, bet tam tikromis darbo sąlygomis jos nepakanka, darbuotojų saugai ir sveikatai užtikrinti (dėl darbo aplinkos, darbo pobūdžio ar kitų aplinkybių) rengiama ir tvirtinama papildoma instrukcija.

Įrenginių naudojimo saugos ir sveikatos instrukcijos turi būti patvirtintos įmonės vadovo ir suderintos su darbuotojų atstovu saugai ir sveikatai.

Kad užtikrinti minimalius (būtinuosius) saugos ir sveikatos darbe reikalavimus darbo įrenginiams ir jų naudojimui, vadovautis „Darbo įrenginių naudojimo bendraisiais nuostatais“. Nuostatai neapriboja darbdavių teisių priimti ir taikyti griežtesnius reikalavimus, garantuojančius geresnę bei efektyvesnę darbuotojų saugą ir sveikatos apsaugą darbe naudojant darbo įrenginius. Darbdavys privalo turėti visus gamintojo numatytus darbo įrenginio naudojimo dokumentus.

Tais atvejais, kai darbo įrenginių, tarp jų potencialiai pavojingų įrenginių, sauga priklauso nuo instaliavimo sąlygų, darbdavys užtikrina, kad įrenginiai būtų patikrinti po instaliavimo ir prieš juos paleidžiant dirbti pirmą kartą bei patikrinti juos sumontavus naujoje vietoje ar vietovėje, kad būtų įsitikinta, jog įrenginiai instaliuoti teisingai ir veikia tinkamai.

Darbdavys užtikrina, kad veikiantys darbo įrenginiai, tarp jų potencialiai pavojingi įrenginiai, kurių gedimas gali sukelti pavojingas situacijas, būtų:

- įgaliotų potencialiai pavojingų įrenginių priežiūros įstaigų periodiškai tikrinami ir kiekvienas įrenginys būtų laiku išbandomas norminiais aktais nustatyta tvarka;
- specialiai tikrinami kiekvieną kartą, kai susiklosto išskirtinės aplinkybės, kurios gali sukelti pavojų saugiai naudoti įrenginį.

Darbo įrenginiai turi būti specialiai tikrinami po avarijos, gamtos reiškinių poveikio, neįprastų ar ilgalaikių prastovų, įrenginių modifikavimo, kad būtų įsitikinta, jog įrenginiui keliami saugos reikalavimai yra užtikrinti ir kad gedimas bus laiku nustatytas ir pašalintas.

Darbo įrenginiai, jų tikrinimo periodiškumas, tikrinami techniniai parametrai bei tikrinimo metodai nustatomi vadovaujantis Lietuvos Respublikos potencialiai pavojingų įrenginių priežiūros įstatymu, techniniais reglamentais, įrenginių įrengimo ir naudojimo taisyklėmis ir gamintojo pateiktais jų naudojimo dokumentais.

Darbo įrenginio tikrinimo rezultatai turi būti protokoluojami ir patikimai saugomi. Jie turi būti saugomi visą darbo įrenginio naudojimo (eksplotacijos) laikotarpį. Kai darbo įrenginiai naudojami už įmonės ribų, jie privalo turėti dokumentą, įrodantį, kada buvo atliktas paskutinis patikrinimas.

Darbdavys, parinkdamas ir pritaikydamas darbo įrenginius, privalo įvertinti, kad darbo įrenginiai, darbuotojų darbo vieta ir laikysena naudojant darbo įrenginius atitiktų ergonominius reikalavimus.

Darbdavys privalo užtikrinti, kad darbuotojai gautų reikiamą informaciją apie darbo įrenginių saugų naudojimą, o ten, kur reikia, darbo vietoje prie darbo įrenginių būtų rašytinės darbo įrenginio naudojimo instrukcijos. Informacija ir rašytinė instrukcija turi suteikti pakankamai žinių apie darbo įrenginio saugų naudojimą.

Darbuotojai privalo būti supažindinti su jiems galinčiais kilti pavojais dėl įrenginių, naudojamų darbo zonoje ar darbo vietoje, taip pat pavojais, susijusiais su įrenginiais, netgi jeigu darbuotojai patys tiesiogiai šiais įrenginiais ir nesinaudoja.

19. Bendrieji statybos darbų statybvietėje saugos, sveikatos, higienos reikalavimai ir sąlygos

Buities, sanitarinės, higienos ir kitos patalpos įrengiamos atsižvelgiant į statybvietėje vykstančius statybos procesus. Darbo ir gamybinės buitines patalpas siūlome įrengti konteinerinio tipo. Siūlomo vieno buitinių patalpų konteinerinio tipo statybinio namelio (bloko) plotas 15 kv. metrų. Bendras statybinių namelių - konteinerių poreikis nustatomas pagal darbuotojų dirbančių vienu metu skaičių. Taip pat turi būti numatytos administracinės patalpos, tualetai ir dušinės patalpos, bei konteineris darbo įrankių saugojimui.

Statybos aikštelėje prie buitinių ir administracijos patalpų, prie pavojingų sandėliuojamų medžiagų gerai prieinamoje vietoje būtina įrengti priešgaisrinį postą (skydas su gesintuvais ir kitas priešgaisrinis inventorių).

Buitinėse ir administracinėse patalpose turi būti vaistinė su būtiniausių vaistų rinkiniu (vaistų galiojimo terminas turi būti tinkamas).

Darbdavys darbuotojams privalo išduoti šias asmenines apsaugos priemones: įspėjamuosius darbo drabužius (dalis medžiagos turi būti oranžinės spalvos su atspindinčiais atšvaitais), avalynę, apsauginius šalmsus, triukšmą mažinančias priemones, apsauginius akinius, pirštines.

Būtina dėvėti apsauginius akinius, ausų apsaugos priemones, apsauginius drabužius bei avalynę atliekant tokius darbus kaip pjaustymą, šlifavimą, virinimą, pjovimą ir kt. Ausų apsaugos priemones būtina naudoti dirbant su kūjiniais perforatoriais, betono pjūklais, pjaustymo pjūklais. Su ausinėmis galima dirbti tik tada, kai darbo zona atitverta įspėjamaisiais atitvarais. Statybos darbų metu, statybos aikštelėje naudojant kėlimo priemones (kėlimo kranus), vežant gruntą ir kitas statybines medžiagas savivarčiais ar kitomis transporto priemonėmis, dirbti su ausinėmis draudžiama.

Asmens apsaugos priemonės parenkamos vadovaujantis „Darbuotojų aprūpinimo asmeninėmis apsauginėmis priemonėmis nuostatais“.

Darbo vietos, praėjimo takai, pavojingos zonos žymimos atitinkamomis priemonėmis, stop ženklais informaciniais stendais.

Statybos aikštelėje už darbų saugą atsako rangovas. Rangovas, vykdydamas statybos darbus, turi vadovautis Darboviečių įrengimo statybvietėse nuostatais, Darbo įrenginių naudojimo bendraisiais nuostatais, Darbuotojų aprūpinimo asmeninėmis apsauginėmis priemonėmis nuostatais, saugos ir sveikatos apsaugos ženklų naudojimo nuostatais, kėlimo kranų naudojimo taisyklės, higienos normomis ir statybos darbų technologijos projektų sprendiniais ir kitais galiojančiais darbuotojų saugos ir sveikatos teisės aktais, techniniais reglamentais, standartais, metodiniais nurodymais.

Visi Rangovo ir Subrangovo darbuotojai turi būti nustatyta tvarka pasitikrinę sveikatą ir pripažinti tinkamai dirbti, žinoti saugaus elgesio statybos aikštelėje reikalavimus.

Rangovas privalo užtikrinti, kad Rangovo arba jo pasitelktų subrangovų darbuotojai, kurie turi atlikti Darbus pagal Sutartį, yra tinkamos kvalifikacijos ir apmokyti saugiai dirbti savo darbo vietoje. Darbuotojai atliekantys specialiuosius darbus kuriems atlikti išrašoma paskyra – leidimas privalo būti papildomai apmokyti šiems darbams atlikti turėti reikiamą kvalifikaciją, gerai susipažinę su rizikos veiksniais ir pasekmėmis atliekant paskirtus darbus.

Prieš statybvietėje organizuojant darbus, privaloma parengti saugos ir sveikatos darbe priemonių planą. Savarankiškai dirbti įmonėse gali asmenys turintys gydytojo leidimą dirbti, kvalifikaciją atitinkamam darbui atlikti ir tai patvirtinantį dokumentą-pažymėjimą. Darbuotojai turi būti apmokyti, atestuoti ir instrukuoti nustatyta Darbuotojų

Įvažiavimo kelio kapitalinis remontas, sklype, kurio unik. nr. 4400-5834-7874, Alytuje, įrengiant apsisukimo aikštelę bei šaligatvį

saugos ir sveikatos instrukcijų rengimo ir instruktavimo tvarka, vadovaujantis Mokymo ir atestavimo darbuotojų saugos ir sveikatos klausimais bendraisiais nuostatais. Statyboje būtina vadovautis priešgaisrinio saugumo taisyklėmis.

Jei statant statinį dirbs daugiau kaip viena įmonė, statytojas (užsakovas) privalo paskirti vieną arba daugiau statybos saugos ir sveikatos darbe koordinatorių. Visi darbuotojai turi būti supažindinti su saugiais darbo būdais neatsižvelgiant į darbo stažą, kvalifikaciją. Taip pat turi mokėti suteikti pirmąją medicinos pagalbą, gesinti gaisrą, elgtis kitose ekstremaliose situacijose. Naujai priimti į darbą nekvalifikuoti asmenys iki kvalifikacijos suteikimo gali dirbti tik kvalifikuoto darbuotojo prižiūrimi. Kiekvienas darbuotojas turi būti sąmoningas ir privalo atsakyti už savo veiksmus: būti atsargus ir atidus, saugoti savo ir nekenkti kitų darbuotojų saugai ir sveikatai. Kiekvienas subrangovas pilnai atsako už darbų saugą savo darbo vietoje pagal LR įstatymus.

Darbdavys, vykdamas darbus statybvietėje, privalo informuoti darbuotojus ir (arba) jų atstovus apie visas darbuotojų saugos ir sveikatos priemones, kurios taikomos statybvietėse Lietuvos Respublikos darbuotojų saugos ir sveikatos įstatymo ir kitų darbuotojų saugos ir sveikatos norminių teisės aktų nustatyta tvarka. Ši informacija darbuotojams turi būti pateikta suprantamai.

Statytojas (Užsakovas) arba statinio statybos valdytojas ne vėliau kaip prieš 10 kalendorinių dienų iki statybos darbų pradžios pateikia valstybinės darbo inspekcijos teritoriniam skyriui išankstinį pranešimą apie statybos pradžią. Darbuotojai turi būti aprūpinti kolektyvinėmis saugos priemonėmis ir asmeninėmis apsauginėmis priemonėmis laikantis Darbuotojų aprūpinimo asmeninėmis apsauginėmis priemonėmis nuostatais ir techninio reglamento Asmeninės apsauginės priemonės reikalavimų. Asmuo, matęs nelaimingą atsitikimą arba apie jį sužinojęs, turi nedelsdamas suteikti nukentėjusiajam pirmąją pagalbą ir pranešti apie nelaimingą atsitikimą nurodytiesiems asmenims. Darbo vieta ir įrengimų būklė, iki nelaimingas atsitikimas bus pradėtas tirti, turi išlikti tokios, kokios buvo nelaimingo atsitikimo metu. Jeigu tai kelia pavojų aplinkinių darbuotojų gyvybei ir sveikatai, gali būti daromi tik būtiniausi pakeitimai, įforminami tam tikru aktu.

Tiesioginis darbo vadovas, o kai jo nėra - kitas darbdavio įgaliotas asmuo privalo nedelsdamas organizuoti pirmosios pagalbos suteikimą, o prireikus - nukentėjusi nugabenti į gydymo įstaigą, taip pat pranešti darbdaviui (jo įgaliotam asmeniui) apie įvykusį nelaimingą atsitikimą.

Ypatingą dėmesį būtina atkreipti į tai, kad:

- pašaliniai asmenys nepatektų į statybos aikštelę bei darbų vykdymo zoną;
- daubos, tranšėjos žmonių judėjimo vietose būtų aptvertos arba pažymėtos gerai matomais ženklais;
- pavojingos zonos būtų pažymėtos įspėjamaisiais ir draudžiamaisiais ženklais, o darbo vietos būtų gerai apšviestos;
- keliamų gaminių užkabinimas bei perkėlimas būtų atliekamas patikrinta ir išbandyta įranga;
- kėlimo mechanizmai nebūtų perkrauti;
- gaminiai nebūtų perkeliama virš zonų už statybos aikštelės ribų (už tvoros);
- šalia tvoros gaminiai nebūtų pakeliami aukščiau 2 m nuo žemės paviršiaus;
- nebūtų žmonių po keliamomis konstrukcijomis ir zonose, kur konstrukcijos gali nukristi;
- krovinių paėmimo įtaisų (stropų) krovininiai kabliai būtų su apsauginiais užraktais;
- konstrukcijoms, neturinčioms montavimo kilpų arba žymių, be kurių negalima teisingai konstrukcijas pakabinti ir demontuoti, jas patikimai apjuosti tam tikrais plieniniais lynais ir saugiai nukelti;
- nebūtų paliktos pakabintos konstrukcijos darbo pertraukų metu;
- darbininkai būtų aprūpinti specialia apranga ir individualios apsaugos priemonėmis, aikštelėje būtų vaistinė su tvarsčiais, pirmosios pagalbos priemonėmis ir komplektu būtiniausių vaistų, kurių galiojimo terminas nėra pasibaigęs;
- žemės darbai prie esamų inžinerinių tinklų ir kitų statinių būtų vykdomi rankiniu būdu ir dalyvaujant atitinkamų žinybų atstovams;
- visi elektriniai mechanizmai ir įrankiai būtų įžeminti;
- būtų paskirtas darbuotojas atsakingas už darbo saugos priemonių įvykdymą.

Detalus darbuotojų saugos ir sveikatos priemonių užtikrinimas turi būti numatytas statybos technologiniame projekte. Statybos technologinį projektą privalo parengti Rangovas iki statybos darbų pradžios.

Už koordinavimą atsakingas Rangovas:

- sprendžia techninius ir organizacinius klausimus statybvietėje;

- kontroliuoja, kad statybos organizavimas būtų vykdomas pagal saugos ir sveikatos darbe teisės aktuose nurodytus bendruosius saugos ir sveikatos darbe principus ir reikalavimus;
- parengia saugos ir sveikatos planą, kuriame būtina nustatyti taikomus saugos ir sveikatos darbe reikalavimus, ten kur reikia, atsižvelgti ir į statybvietėje vykdomą gamybinę veiklą, turi būti numatytos specialios saugos ir sveikatos darbe priemonės kritiniams darbams;
- koreguoja saugos ir sveikatos darbe priemonių planą atsižvelgiant į darbų eigą ir atsiradusius pakeitimus;
- kontroliuoja ir koordinuoja rizikos prevenciją, saugos ir sveikatos darbe priemonių įgyvendinimą statybvietėje;
- įvertina darbų atlikimo trukmę, kad darbų atlikimo trukmė nekeltų pavojaus darbuotojų saugai ir sveikatai;
- koordinuoja, kad subrangovai vykdytų saugos ir sveikatos priemonių plane numatytas priemones;
- organizuoja dviejų ir daugiau subrangovų, įskaitant ir vienas kitą keičiančius bendradarbiavimą toje pačioje statybvietėje ir koordinuoja jų veiklą, vykdamas nelaimingų atsitikimų ir profesinių ligų profilaktiką;
- imasi priemonių užtikrinti, kad statybvietėje nebūtų pašalinių asmenų.

2. Lentelė. Bendras veiksmų planas.

Eil. Nr.	Priemonė	Vykdymas
1	Užtikrinti ir imtis visų priemonių būtinų darbuotojų saugai užtikrinti ir sveikatai apsaugoti	Pastoviai
2	Darbų atlikimo metu naudoti tik techniškai tvarkingas darbo priemones, atitinkančias darbuotojų saugos ir sveikatos teisės aktų reikalavimus	Pastoviai
3	Imtis visų priemonių darbuotojų saugai ir sveikatai užtikrinti, bei savarankiškai organizuoti darbuotojų saugos atliekamų darbų vidinę kontrolę	Pastoviai
4	Užtikrinti, kad laikini statiniai bei darbo vietos, darbo priemonės atitiktų darbuotojų saugos ir sveikatos teisės aktų nustatytus reikalavimus	Pastoviai
5	Užtikrinti, kad darbuotojai gautų visapusišką informaciją apie esančią ar galimą riziką būti sužalotam	Iki darbų pradžios
6	Organizuoti darbuotojų instruktavimą darbuotojų saugos ir sveikatos klausimais	Iki darbų pradžios
7	Užtikrinti, kad darbuotojai, pasiūsti į statybos objektą, nepradėtų darbo tol, kol jie neinformuoti apie esančius ir galimus rizikos veiksnius, neinstrukuoti ir neapmokyti saugiai dirbti konkrečioje darbo vietoje, nepaisant to, kad įmonėje, kurioje jie nuolat dirba buvo nustatyta tvarka instrukuotas ir apmokytas saugiai dirbti	Iki darbų pradžios
8	Kelioms įmonėms atliekant darbus tame pačiame objekte, ar darbo vietoje, organizuoti darbą taip, kad būtų garantuota visų darbuotojų sauga ir sveikata, neatsižvelgiant į tai, kurio darbdavio žinioje darbuotojas dirba t.y. koordinuoti savo veiksmus ir informuoti vienas kitą bei darbuotojus apie darbe esančius pavojus bei profesinę riziką	Pastoviai
9	Neleisti darbuotojams dirbti esantiems neblaiviams, apsvaigusiems nuo narkotinių medžiagų ar vaistų	Pastoviai
10	Užtikrinti, kad būtų laiku įvykdyti visi teisėti reikalavimai susiję su darbuotojų ir eismo sauga	Pastoviai
11	Užtikrinti tvarką darbo zonose, nedelsiant surinkti tarpukelėse ir tam nepritaikytose zonose paliktas medžiagas ir detales. Medžiagas sandėliuoti tik paskirtose vietose	Pastoviai
12	Užtikrinti, kad dirbantieji darbuotojai galėtų saugiai vaikščioti tarnybiniais praėjimais (nepalikti technikos, medžiagų ir kitų įrengimų, ant praėjimo kelio dangos nebūtų kitų kliūčių, dėl kurių darbuotojas gali būti traumuotas)	Pastoviai
13	Dirbant tamsiu paros metu užtikrinti darbo zonos apšvietimą	Pastoviai
14	Imtis priemonių draudžiančių darbuotojams vaikščioti įrenginių veikimo ir darbų atlikimo zonoje („STOP“ juostos, užtvarai ir pan.). Jeigu to padaryti negalima, privalu nustatyti ir taikyti saugius veikimo būdus, kad įrenginiai jų nesužalotų ir darbuotojai nepatektų į pavojingas zonas	Iki darbų pradžios
15	Užtikrinti („STOP“ juostos, užtvarai ir pan.), kad darbuotojai, atliekantys statybos darbus, nevaikščiotų už nustatytų darbų atlikimo zonų	Iki darbų pradžios
16	Užtikrinti, kad apsaugos darbuotojai ir kiti įgalioti asmenys galėtų atlikti patikrinimus kaip darbus atliekantys darbuotojai vykdo nustatytų darbų saugos ir eismo reikalavimus. Jiems turto grobstymu, ar darbus atliekančių darbuotojų neblaivumu, besąlygiškai leisti patikrinti šiuos darbuotojus, transporto priemones ir pan.	Pastoviai

<i>Eil. Nr.</i>	<i>Priemonė</i>	<i>Vykdymas</i>
17	Sugadinus turta, įvykus nelaimingam atsitikimui, gaisro ar kitais panašiais atvejais nedelsiant informuoti užsakovą, ir kitas teisės aktais nustatytas institucijas	Pastoviai
18	Užtikrinti, kad visi darbuotojai esantys statybvietės teritorijoje dėvėtų ryškias su atšvaitais asmens apsaugos priemones	Pastoviai
19	Užtikrinti, kad sandėliuojamos medžiagos, įrankiai, įranga ir pan. netrukdytų eismui ir nebūtų laikomos negabaritinėse vietose	Pastoviai
20	Atliekant žemės darbus išsaugoti požemines komunikacijas	Pastoviai

20. Gaisrinės saugos reikalavimai

Statybos aikštelėje būtina vadovautis bendrosiomis gaisrinės saugos taisyklėmis, o ypač reikalavimais:

- Darbų atlikimo vietoje degių medžiagų kiekis neturi būti didesnis, negu reikia vienai darbo pamainai;
 - Patalpa, kurioje dirbama naudojant klijus, mastika, lakus ar dažus, turi būti vėdinama.
- Statybos – montavimo darbai vykdomi pagal saugos reikalavimus, ypatingą dėmesį atkreipiant į tai, kad:
- Pašaliniai asmenys nepatektų į statybos aikštelę;
 - Duobės, grioviai, angos statinių viduje būtų aptveriamos ne žemesnėmis kaip 1 m aukščio tvorelėmis;
 - Žemės darbai prie esamų inžinerinių komunikacijų būtų vykdomi rankomis dalyvaujant atitinkamų žinybų atstovams;
 - Statybos teritorijoje turi būti pažymėti praėjimai, pravažiuojimai, įrengtas apšvietimas;
 - Visi dirbantieji turi būti instruktuoti sveikatos ir darbų saugos klausimais;
 - Surenkamų konstrukcijų transportavimas būtų atliekamas pagal darbų saugos reikalavimus;
 - Visi dirbantieji turi būti aprūpinti specialiais rūbais ir individualiomis priemonėmis (ausinėmis, pirštinėmis, apsaugos akiniais ir kt.).

Rangovas, laimėjęs konkursą iki statybos pradžios parengia statybos darbų technologijos projektą. Projekte, remdamasis STR 1.06.01:2016 „Statybos darbai. Statinio statybos priežiūra“ 3 priedo punktais 1.1 – 1.6 numato konkrečius statybos darbuotojų saugos ir sveikatos užtikrinimo sprendinius. Vadovaudamasis „Darboviečių įrengimo statybvietėje nuostatų“ 13 priedo punktais Rangovas prieš pradėdamas statybos darbus parengs saugos ir sveikatos darbe priemonių planą statinių statybvietei.

Statybvietėje turi būti numatytos gaisrinės priemonės - skydai su pirminėmis gaisro gesinimo priemonėmis, gaisrinis vandentiekis, profilaktinės statybvietės gaisrinės organizavimo priemonės, vadovaujantis atitinkamomis taisyklėmis (Bendrosios priešgaisrinės saugos taisyklės). Gaisriniai gesinimo skydai su priemonėmis turi būti įrengti šalia buitinių patalpų, suvirinimo ir metalo surinkimo darbo vietos, pavojingų ir lengvai užsidegančiu sandėliavimo medžiagų vietos.

Kilus gaisrui statybos aikštelėje, būtina išjungti elektros apšvietimo ir jėgos linija, pašalinti slėgį technologinėje įrangoje, slėginuose induose, vamzdynuose, uždaryti sklendes nutraukti pavojingų medžiagų tiekimą į juos. Tai turi padaryti rangovo statybos įmonės darbuotojai dar prieš atvykstant gaisrininkams.

Kilus gaisrui jis operatyviai gesinamas ir telefonu kviečiama priešgaisrinė gelbėjimo tarnyba. Gaisro prevencijai darbuotojai turi būti apmokyti ir žinoti kaip turi elgtis gaisro metu, žinoti savo pareigas ir už kokie prietaisų atjungimą jie yra atsakingi, supažindinti su evakuacijos ir atsitraukimo kelių planais.

Atvykus ugniagesiams, statybvietės atstovas privalo informuoti juos apie sprogstamųjų, lengvai užsidegančiųjų ir degiųjų skysčių, nuodingųjų, radioaktyviųjų medžiagų kiekį ir jų laikymo vietą.

Kasdien, baigus darbą, iš darbo vietos reikia pašalinti lengvai užsidegančias medžiagas: pjuvenas, skiedras, atpjovas, plastmasines atliekas.

21. Aplinkos apsauga

Kelio remontas neturės neigiamo reikšminio poveikio jo zonoje esančioms teritorijoms bei aplinkos požiūriu jautrioms teritorijoms (LR įstatymų saugomos ir „Natura 2000“ ekotinklo potencialios teritorijos).

Pagal kelio remonto pobūdį, poveikis aplinkai klasifikuojamas pagal veikiančius aplinkos elementus į šias grupes: žmogus ir socialinė aplinka; triukšmas ir oro kokybė; kraštovaizdis; fizinė ir gyvoji gamta; dirvožemis; vanduo.

Neigiamas poveikis aplinkai prognozuojamas dėl triukšmo, dulkių, atliekų susidarymo, laikinos aikštelės statybinėms medžiagoms sandėliuoti. Poveikis darbininkams, vykdant darbus, galimas dėl triukšmo, dulkių ir sužeidimų.

Nagrinėjamos kelio remonto darbų metu didesnis dulkių kiekis numatomas nuo ardomų konstrukcijos sluoksnių, grunto kasimo bei naujų statybinių medžiagų transportavimo ir skleidimo metu. Taip pat dulkės bus keliamos augalinio sluoksnio sandėliavimo ir darbų zonos bei statybos aikštelės rekultivavimo darbų metu. Atsižvelgiant į statybų darbų apimtį, oro taršos poveikis kelio zonoje dirbantiems žmonėms ir gamtinei aplinkai bus laikinas ir minimalus. Atlikus kelio statybos darbus teigiamas poveikis aplinkai bus pasiektas.

Planuojamo remonto darbų metu dirbančios technikos sukeliamas triukšmas turės trumpalaikį ir nepastovų poveikį artimiausiai aplinkai. Statybos darbus numatoma vykdyti darbo dienomis ir darbo valandomis. Darbų metu numatoma naudoti technika turės atitikti lauko sąlygomis naudojamos įrangos skleidžiamo triukšmo ribojimo reikalavimus pagal STR 2.01.08:2003 „Lauko sąlygomis naudojamos įrangos į aplinką skleidžiamo triukšmo valdymas“.

Remonto darbų metu neigiamas poveikis galimas tik atsitikus nenumatytiems įvykiams, tokiems kaip panaudotų tepalų iš mechanizmų ar dažų atliekų išbėgimas. Degalai ir tepalai statybvietyje nesandėliuojami. Fizikiniai ir biologiniai teršalai nesusidarys.

Atlikus nagrinėjamo kelio statybos darbus padidės saugumas.

Statybą vykdomas Rangovas privalo vadovautis visais įstatymais, įsakymais, reglamentais ir nurodymais bei taisyklėmis, nepriklausomai nuo to, ar konkretus reikalavimas yra nurodytas, ar nenurodytas projekte. Projektuotojas nėra atsakingas už tai, kaip Rangovas laikosi visų aplinkosauginių reikalavimų bei supaprastintame projekte neprivalo jų detalai aprašyti.

22. Trečiųjų šalių interesų apsauga

Statinys turi būti statomas ir pastatytas, o statybos sklypas tvarkomas taip, kad statybos metu ir naudojant pastatytą statinį trečiųjų asmenų gyvenimo ir veiklos sąlygos, kurias jie turėjo iki statybos pradžios, galėtų būti pakeistos tik pagal normatyvinių statybos techninių dokumentų ir normatyvinių statinio saugos ir paskirties dokumentų nuostatas. Šios sąlygos yra:

- 1) statinių esamos techninės būklės nepabloginimas;
- 2) galimybė patekti į valstybinės ir vietinės reikšmės kelius ir gatves;
- 3) galimybė naudotis inžineriniais tinklais;
- 4) patalpų, skirtų žmonėms gyventi, dirbti ar verstis kita veikla, natūralaus apšvietimo pagal higienos ir darbo vietų įrengimo reikalavimus išsaugojimas;
- 5) gaisrinę saugą reglamentuojančiuose dokumentuose nustatytų saugos priemonių išsaugojimas;
- 6) apsauga nuo keliamo triukšmo, vibracijos, elektros trikdžių ir pavojingos spinduliuotės;
- 7) apsauga nuo oro, vandens, dirvožemio ar gilesnių žemės sluoksnių taršos; aplinkos apsaugos statinių ir priemonių, jų veiksmingumo išsaugojimas; gamtos ir kultūros vertybių išsaugojimas; vertingų želdinių išsaugojimas; gaisro gesinimo sistemų išsaugojimas;
- 8) hidrotechnikos statinių ir melioracijos įrenginių išsaugojimas, kad nebūtų pažeistas tų statinių ir įrenginių sukurtas hidrogeodinaminis režimas.

Techninio projekto sprendiniai nepažeidžia trečiųjų asmenų interesų.

23. Statybos etapai ir darbų eiliškumo grafikas

Vadovaujantis, STR 1.06.01:2016, IV sk., IV skirsn., 25 p. reikalavimais, prieš pradėdamas kelio remonto darbus, rangovas turi parengti statybos darbų technologijos projektą. Statybos darbų technologijos projektą rengia rangovas, arba paveda tai atlikti statinio statybos vadovui. Statybos darbų technologijos projekto sudėtis turi atitikti STR 1.06.01:2016, 3 priedo reikalavimus. Statybos darbus būtina vykdyti pagal įmonės patvirtintas statybos taisykles.

Remonto darbų eiliškumas nebūtinai turi atitikti žemiau pateiktą:

1. Statybos leidimo gavimas;
2. Trasos nužymėjimas;
3. Teritorijos paruošimas;
4. Esamų eismo saugumo įrenginių ardymas/demontavimas;
5. Dirvožemio nuėmimas;
6. Kelio dangos konstrukcijos pagrindų kasimas;
7. Pralaidų ir lietaus nuotekų tinklų įrengimas;
8. Žemės darbai ir žemės sankasos formavimas;
9. Dangų konstrukcijos pagrindų įrengimas;

10. Dangų įrengimas;
11. Vertikalaus ženklinimo įrengimas;
12. Baigiamieji darbai;
13. Išpildomosios geodezinės nuotraukos atlikimas.

Statybos trukmė nustatoma Užsakovo ir konkursą laimėjusio vykdytojo (Rangovo) sutartimi, nes Lietuvoje nėra įteisintų statybos trukmės nustatymo normatyvų. Be to, statybos trukmė priklauso ir nuo savalaikio aprūpinimo pakankamais finansiniais resursais. Pavyzdinis remonto darbų grafikas pateiktas 2 pav.

Eil. Nr.	Darbų pavadinimas	Atliekamų darbų laikas mėn.				
		1	2	3	4	5
1.	Paruošiamieji darbai					
2.	Žemės darbai					
3.	Lietaus nuotekų įrengimas					
4.	Dangos konstrukcijos įrengimas					
5.	Apšvietimo ir saugaus eismo organizavimas					

2 pav. Pavyzdinis darbų grafikas

24. Pavojingi ir kenksmingi veiksniai

Vykdamas statybos darbus galimi pavojingi ir kenksmingi veiksniai:

1. Lekiančios apdorojamos medžiagos ar instrumentai, jų dalys.
2. Įvairūs kliuviniai vaikščiojant sankasa.
3. Netvarkingai sandėliuojamos medžiagos.
4. Degūs skysčiai ir kt. statybinės medžiagos.
5. Netvarkingi darbo įrankiai, mašinos, mechanizmai, pastoliai, kopėčios.
6. Slidumas.
7. Sveikatai kenksmingos cheminės statybinės medžiagos (įvairūs hidrofobizuojantys gruntai, skiedikliai ir pan.).
8. Dulkės, skeveldros, triukšmas, vibracija, netinkamas apšvietimas.
9. Nepalankios meteorologinės sąlygos.
10. Kėlimo mašinos.
11. Elektros įtampa, smūgis.
12. Žemės sankasos nuošliaužos.
13. Kritimas į iškasas.
14. Darbas aukštyje.

Pavojingos zonos, kuriose gali veikti (atsirasti) pavojingi ir/arba kenksmingi veiksniai, turi būti aptvertos signaliniais aptvarais ir paženklintos saugos ir sveikatos apsaugos ženklais arba kitaip aiškiai pažymėtos.

25. Pavojingos darbų zonos

Pavojingoms zonoms, su nuolat veikiančiais pavojingais ir/arba kenksmingais veiksniais, priskiriamos vietos:

- prie elektros įrenginių įtampą turinčių neizoliuotų srovinių dalių;
- neaptvertos esančios aukštyje, kai aukščio skirtumas 1,3 m ir didesnis;
- kuriose pavojingų ir/arba kenksmingų medžiagų koncentracija darbo aplinkos ore gali viršyti ribines vertes.

Pavojingoms zonoms, kuriose gali veikti (atsirasti) pavojingi veiksniai, priskiriamos vietos:

- esančios šalia statomų statinių ir montuojamų (demonuojamų) konstrukcijų ar įrenginių;
- virš kurių atliekami konstrukcijų ar įrenginių montavimo (demonavimo) darbai;
- virš kurių kroviniai keliami ir transportuojami kėlimo kranais;
- kuriose juda mašinos ar jų dalys, darbo organai.

Pavojingos zonos, kuriose nuolat veikia pavojingi ir/arba kenksmingi veiksniai, turi būti aptvertos apsauginiais aptvarais, kad kliudytų darbuotojams, neturintiems teisės patekti į tokias zonas.

Pavojingos zonos, kuriose gali veikti (atsirasti) pavojingi ir/arba kenksmingi veiksniai, turi būti aptvertos signaliniais aptvarais ir paženklintos saugos ir sveikatos apsaugos ženklais arba kitaip aiškiai pažymėtos.

Įvažiavimo kelio kapitalinis remontas, sklype, kurio unik. nr. 4400-5834-7874, Alytuje, įrengiant apsisukimo aikštelę bei šaligatvį

Darbų vykdymui pavojingose zonose, kuriose nuolat veikia ar gali veikti (atsirasti) rizikos veiksniai, nepriklausantys nuo atliekamų darbų pobūdžio, turi būti išduota paskyra-leidimas.

Pavojingų zonų šalia statinių ribos nustatomos nuo statinio sienos atstumu, lygiu didžiausių montuojamų konstrukcijų ar įrenginių išorinių matmenų ir jų nuolėkio atstumo suma nurodytos 3 lentelėje.

3. Lentelė. Krovinio nuolėkio atstumai.

Galimas krovinio kritimo aukštis, m	Mažiausias perkeliama (krentančio) krovinio nuolėkio atstumas, m	
	krovinio, perkeliama kranu, kritimo atveju	daiktų kritimo nuo statinio atveju
iki 10	4	3,5
iki 20	7	5
iki 70	10	7

Pavojingų zonų, kuriose galimas pavojingas elektros srovės poveikis ribos nurodytos 4 lentelėje.

4. Lentelė. Pavojingų zonų ribos.

Įtampa, kV	Atstumai, apribojantys pavojingą zoną nuo neaptvertų neizoliuotų elektros įrenginių dalių arba nuo vertikalios plokštumos, kurią sudaro elektros oro linijos artimiausio laido, turinčio įtampą, projekcija į žemę, m
iki 1	1,5
nuo 1 iki 20	2,0
nuo 35 iki 110	4,0
nuo 150 iki 220	5,0
330	6,0
nuo 500 iki 750	9,0
800 (pastovi)	9,0

26. Statybos darbų sezoniškumas

Šiltuoju metų laiku galimi visi numatytieji statybos darbai.

Šaltuoju metų laiku:

- Padidėjusi darbuotojų rizika pasitemti, peršalti, pargriūti ir susižaloti, nuolatos mažinama valant kelius, takus ir darbo vietas. Žiemos metu šios vietos barstomos, valomos nuo sniego ir ledo. Žiemos metu papildomai išduodamos pirštinės, žieminė avalynė ir žieminės striukės. Prieš darbų atlikimą privaloma sniegą valyti kiekvieną dieną. alčio ir atšilimo (polaidžio) laikotarpiais kasimo ir užpylimo darbai atliekami tik laikantis būtinų atsargos priemonių. Darbų apraše turi būti numatytas nuolatinis sniego, ledo valymas nuo privažiavimo kelių ir darbo vietų. Žemės darbai žiemą turi būti atliekami be pertraukų, greitai ir sutelkus kelių tiesimo mašinas trumpame ruože.

Technologinė pertrauka

- Darbų atlikimo sustabdymo laikotarpis (Technologinė pertrauka) prasideda gruodžio 15 d. ir baigiasi kitų metų kovo 15 d.

27. Statybos stabdymas ir konservavimas

Siekiant apsaugoti statinio konstrukcijas, inžinerines sistemas, inžinerinius tinklus bei įrenginius nuo žalingo atmosferinių veiksnių poveikio, užtikrinti žmonių saugą statybvietėje ir išvengti aplinkos taršos, apribojami ar stabdomi statinio rekonstravimo darbai atliekant statinio konservavimo darbus.

Statinio konservavimo darbai atliekami (jei numatoma ilgesnė kaip 3 mėnesių Statybos sustabdymo trukmė):

- kai Statyba (išskyrus savavališką) sustabdoma statybos valstybinę priežiūrą atliekančio pareigūno reikalavimu – gavus šio pareigūno leidimą atlikti statinio konservavimo darbus, išduodamą statybos techninio reglamento STR 1.05.01:2017 [3.27] nustatyta tvarka;
- kai Statybos sustabdymo pagrindas yra savavališka Statyba, – tik tais atvejais, kai juos atlikti leidžia teismas savo sprendimu ar nutartimi;
- kai Statybą sustabdo pats statytojas savo sprendimu.

Sustabdžius Statybą, Statybos sustabdymo trukmę numato Statytojas. Statinio konservavimo darbų techninę priežiūrą atlieka Statytojas.

Užkonservuoto statinio Statyba atnaujinama:

- kai Statyba užkonservuota Statybą sustabdžius Pareigūno reikalavimu – gavus Pareigūno leidimą tęsti Statybą statybos techninio reglamento STR 1.05.01:2017 [3.27] nurodyta tvarka. Apie Statybos atnaujinimą statytojas Statybos darbų žurnale įrašo „Statybos darbai atnaujinami nuo (data)“, nurodo datą ir pasirašo;
- kai statinio konservavimo darbai atlikti Statybą sustabdžius statytojo sprendimu – Statyba atnaujinama statytojui padarius atitinkamą įrašą Statybos darbų žurnale; papildomai statytojas gali įforminti savo tvarkomąjį dokumentą apie Statybos atnaujinimą.

28. Nuoroda dėl specifinių statybos darbų technologijos projekto ekspertizės reikalingumo

Projekte nėra numatyta jokių specifinių darbų. Specifinių statybos darbų technologijos projekto ekspertizės nereikia.

29. Specialūs reikalavimai statybos darbų technologijai

Rangovas yra atsakingas už statybos darbų technologijų ir metodų parinkimą bei statybos darbų organizavimą taip, kad būtų išlaikyti esminiai statinio reikalavimai, aplinkos apsaugos, darbo saugos ir kiti LR teisės aktuose nustatyti reikalavimai. Šio projekto techninėse specifikacijose pateikti reikalavimai statybos medžiagoms ir vykdymui.

Darbo projekto ekspertizė neprivaloma.

30. Statinio statybos techninės priežiūros organizavimo ir vykdymo tvarka

Statinio statybos techninio prižiūrėtojo veikla vykdoma pagal jo ir statytojo (užsakovo) sutartį.

Statybos darbų techniniai prižiūrėtojai turi būti atestuoti ypatingiesiems susisiekimo komunikacijos: keliai ir inžineriniai tinklai.

Bendrąją (bendrųjų statybos darbų) techninę priežiūrą gali atlikti vienas statinio statybos techninis prižiūrėtojas (bendrosios statinio statybos techninės priežiūros vadovas) arba jo vadovaujama priežiūros grupė.

Specialiąją statinio statybos techninę priežiūrą gali atlikti vienas specialiosios statinio statybos techninės priežiūros vadovas arba jo vadovaujama priežiūros grupė.

Aukščiau nurodyti neatestuoti atitinkamų statybos sričių specialistai privalo turėti aukštesnįjį statybos išsilavinimą ar kitą techninį išsilavinimą (specialųjį vidurinį). Jie dirba kaip statinio statybos techninio prižiūrėtojo (bendrosios ar specialiosios statinio statybos techninės priežiūros vadovo) pagalbininkai ir atsiskaito jam. Statytojui (užsakovui) atsiskaito tik statinio statybos techninis prižiūrėtojas - specialistas, turintis statybos ar kitą aukštąjį arba aukštesnįjį inžinerinį išsilavinimą ir turintis ypatingojo statinio statybos techninės priežiūros vadovo atestatą.

Statinio statybos techninės priežiūros grupės sudėtis nustatoma sudarant techninės priežiūros sutartį. Minimalus techninių prižiūrėtojų skaičius nurodomas viešųjų pirkimų dokumentuose.

Specialiosios statinio statybos techninės priežiūros vadovas samdomas ta pačia tvarka kaip ir statinio statybos techninis prižiūrėtojas (bendrosios statinio statybos techninės priežiūros vadovas), kai jo kandidatūrai pritaria statinio statybos techninis prižiūrėtojas.

Specialiosios statinio statybos techninės priežiūros vadovas (kai ji atliekama ne bendrosios techninės priežiūros sudėtyje) yra pavaldus statinio statybos techniniam prižiūrėtojui tik techninės priežiūros koordinavimo klausimais.

Statinio statybos techninis prižiūrėtojas privalo būti statybvietėje pradedant kiekvieną naują statybos darbų technologinį procesą ir jo metu ne rečiau kaip 2 kartus per savaitę. Atliekant statinio statybos techninę priežiūrą taikomas minimalus valandų skaičius nurodytas 5 lentelėje:

5. Lentelė. Statinio statybos techninės priežiūros laiko skaičiavimas

Statinio statybos techninės priežiūros organizavimo ir vykdymo tvarka				
11,12 Gatvių statybos techninė priežiūra				
EIL. NR.	PAVADINIMAS	MINIMALUS VALANDŲ SKAIČIUS	PASTABOS	VALANDŲ SKAIČIUS
1.	Projekto nagrinėjimas	20		20
2.	Vienas kilometras kelio ar gatvės su vieno sluoksnio asfalto danga	50	Sankasos įrengimo, apsauginio šalčiui atsparaus sluoksnio, šalčiui nejautraus sluoksnio įrengimo, pagrindo įrengimo ir asfalto dangos vieno sluoksnio įrengimo techninė priežiūra	6
3.	Viena nuovaža	12		60
4.	Eismo saugumo priemonių įrengimas (vienam kilometrui kelio ar gatvės)	16		-
5.	Dokumentacijos tvarkymas (paslėpti darbai, statybos produktų atitikties dokumentų, statybos žurnalų tvarkymas, aktų pasirašymas)		12 val. skirta vienam mėnesiui, valandas reikia dauginti iš statybos trukmės (mėnesiais)	60 (5 mėn)
6.	Geodezinės nuotraukos tikrinimas	12		12
7.	Užbaigimo komisija	24		24
Bendras valandų skaičius				182

9 Inžinerinių tinklų statybos techninė priežiūra (Lietaus nuotekų tinklai)				
EIL. NR.	PAVADINIMAS	MINIMALUS VALANDŲ SKAIČIUS	PASTABOS	VALANDŲ SKAIČIUS
1	Projekto nagrinėjimas (vieno kilometro ilgio inžinerinis tinklas)	18		4
2	Inžinerinis tinklas (vieno kilometro ilgio)	40		8
3	Inžinerinio tinklo bandymai	8		8
4	Dokumentacijos tvarkymas (paslėpti darbai, statybos produktų atitikties dokumentų, statybos žurnalų tvarkymas, aktų pasirašymas)	12	12 val. skirta vienam mėnesiui; valandas reikia dauginti iš statybų trukmės (mėnesiais)	60 (5 mėn)

5	Geodezinės nuotraukos tikrinimas (vieno kilometro ilgio)	12		12
6	Užbaigimo komisija	24		24
Bendras valandų skaičius				116

9 Inžinerinių tinklų statybos techninė priežiūra (Elektrotechninė dalis)				
EIL. NR.	PAVADINIMAS	MINIMALUS VALANDŲ SKAIČIUS	PASTABOS	VALANDŲ SKAIČIUS
1	Projekto nagrinėjimas (vieno kilometro ilgio inžinerinis tinklas)	18		5
2	Inžinerinis tinklas (vieno kilometro ilgio)	40		16
3	Inžinerinio tinklo bandymai	8		8
4	Dokumentacijos tvarkymas (paslėpti darbai, statybos produktų atitikties dokumentų, statybos žurnalų tvarkymas, aktų pasirašymas)	12	12 val. skirta vienam mėnesiui; valandas reikia dauginti iš statybų trukmės (mėnesiais)	60 (5 mėn)
5	Geodezinės nuotraukos tikrinimas (vieno kilometro ilgio)	12		12
6	Užbaigimo komisija	24		24
Bendras valandų skaičius				125

	2024-09	Statybos leidimui, statybai		
LAIDA	DATA	LAIDOS STATUSAS, KEITIMO PRIEŽASTIS (JEI TAIKOMA)		
PROJEKTUOTOJAS	KVALIFIKACIJĄ PATVIRTINANČIO DOKUMENTO NR.	PAREIGOS	VARDAS, PAVARDĖ	PARAŠAS
MB NAUJOJI GATVĖ	38602	SPV	M. Aviženis	
	35376	SPDV	T. Matulevičius	

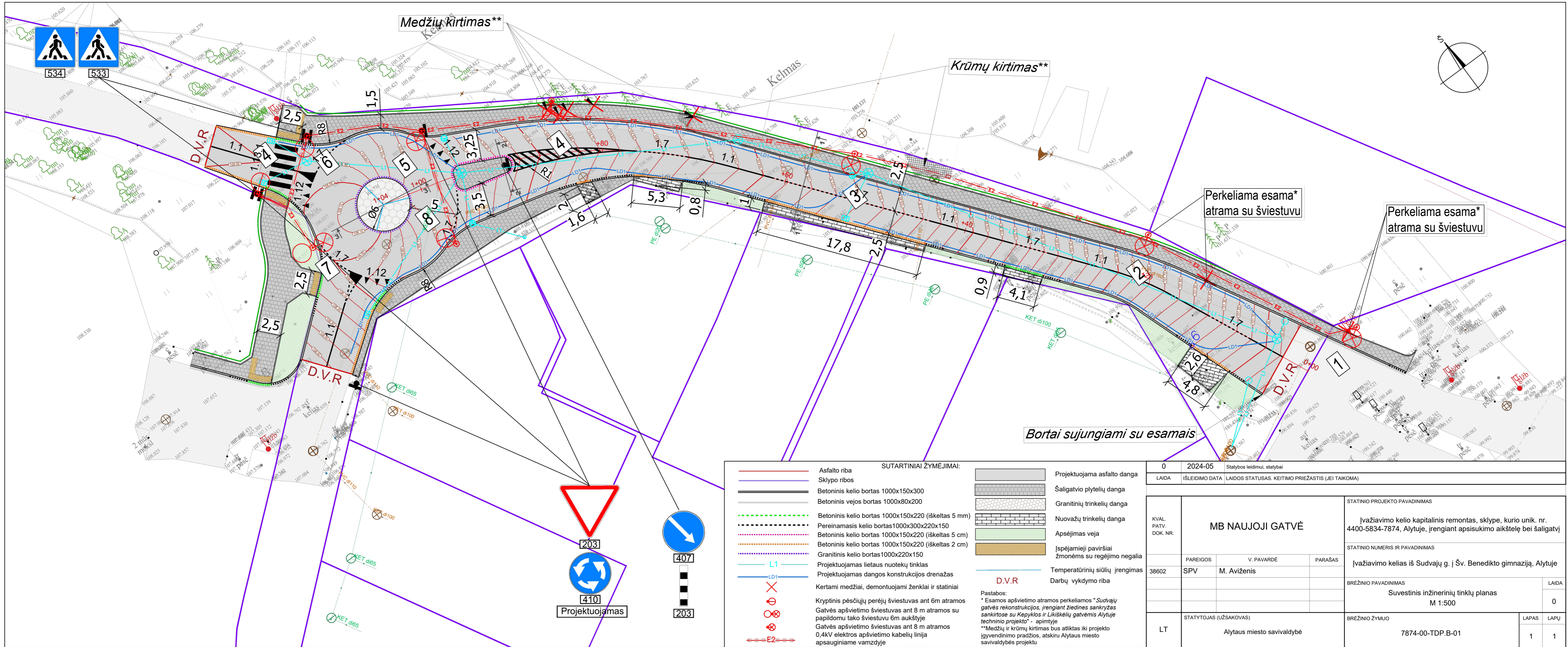

SUTARTINIAI ŽYMĖJIMAI:

	Asfalto riba		Projektuojama asfalto danga
	Sklypo ribos		Šaligatvio plytelių danga
	Betoninis kelio bortas 1000x150x300		Granitinių trinkelų danga
	Betoninis vejos bortas 1000x80x200		Nuovažų trinkelų danga
	Betoninis kelio bortas 1000x150x220 (iškeltas 5 mm)		Apsėjimas veja
	Pereinamasis kelio bortas 1000x300x220x150		Ispėjamieji paviršiai žmonėms su regėjimo negalia
	Betoninis kelio bortas 1000x150x220 (iškeltas 5 cm)		Temperatūrinių siūlių įrengimas
	Betoninis kelio bortas 1000x150x220 (iškeltas 2 cm)		Darbu vykdyto riba
	Granitinis kelio bortas 1000x220x150		
	Projektuojamas lietaus nuotekų tinklas		
	Projektuojamas dangos konstrukcijos drenažas		
	Kertami medžiai, demontuojami ženklai ir statiniai		
	Kryptinis pėsčiųjų perėjų šviestuvas ant 6m atramos		
	Gatvės apšvietimo šviestuvas ant 8 m atramos su papildomu tako šviestuvu 6m aukštyje		
	Gatvės apšvietimo šviestuvas ant 8 m atramos		
	0,4kV elektros apšvietimo kabelių linija apsauginiame vamzdyje		

0	2024-05	Statybos leidimui, statybai
LAIDA	IŠLEIDIMO DATA	LAIDOS STATUSAS, KEITIMO PRIEŽASTIS (JEI TAIKOMA)
KVAL. PATV. DOK. NR.	MB NAUJOJI GATVĖ	
38602	PAREIGOS SPV	V. PAVARDE M. Aviženis
LT	STATYTOJAS (UŽSAKOVAS)	Alytaus miesto savivaldybė
STATINIO PROJEKTO PAVADINIMAS		Ivažiavimo kelio kapitalinis remontas, sklype, kurio unik. nr. 4400-5834-7874, Alytuje, įrengiant apsisukimo aikštelę bei šaligatvį
STATINIO NUMERIS IR PAVADINIMAS		Ivažiavimo kelias iš Sudvajų g. į Šv. Benedikto gimnaziją, Alytuje
BRĖŽINIO PAVADINIMAS		Suvestinis inžinerinių tinklų planas
M 1:500		LAIDA 0
BRĖŽINIO ŽYMUO		7874-00-TDP.B-01
LAPAS	LAPŲ	1 1

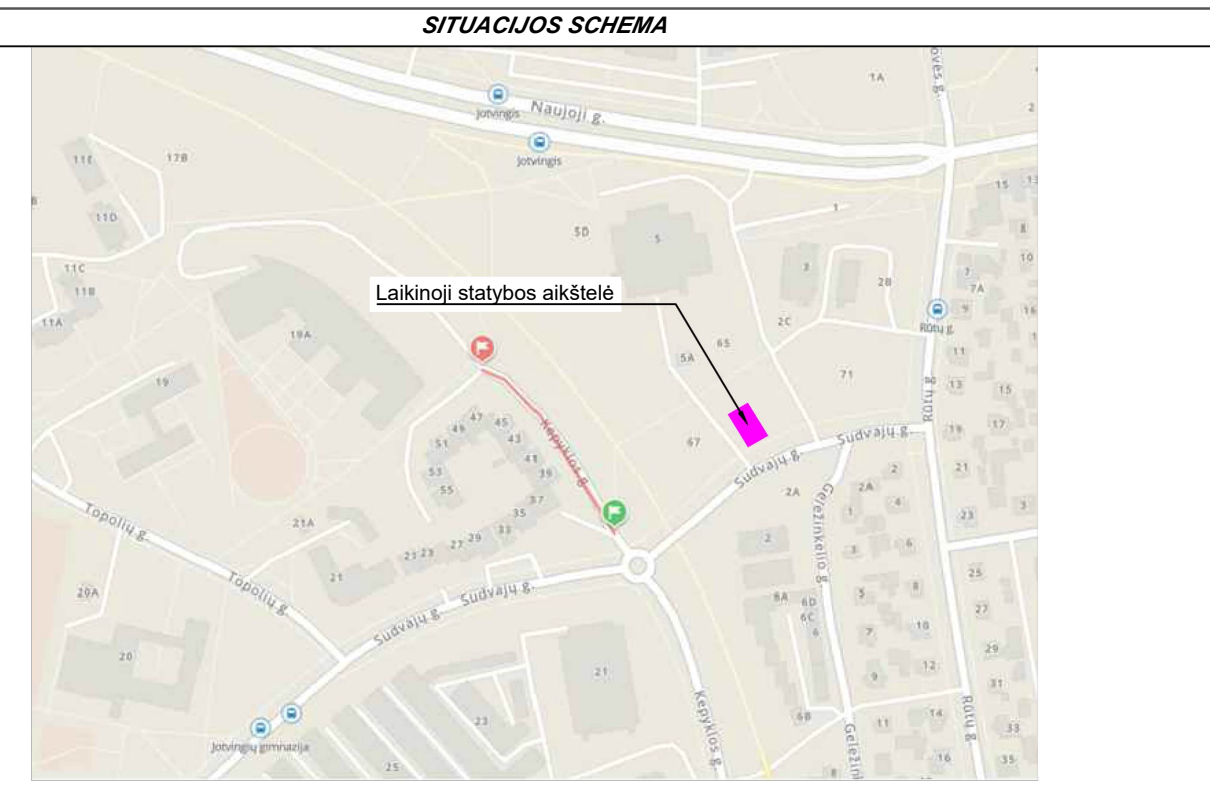
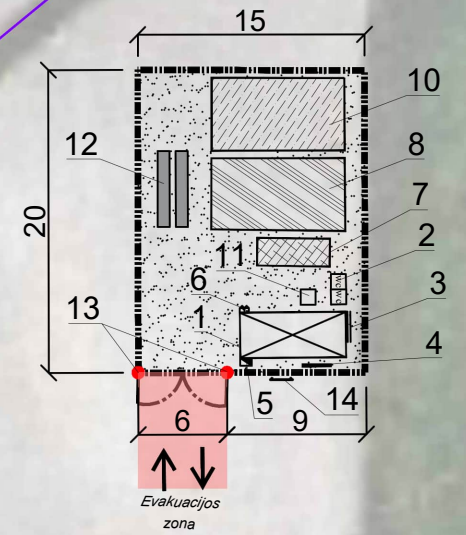
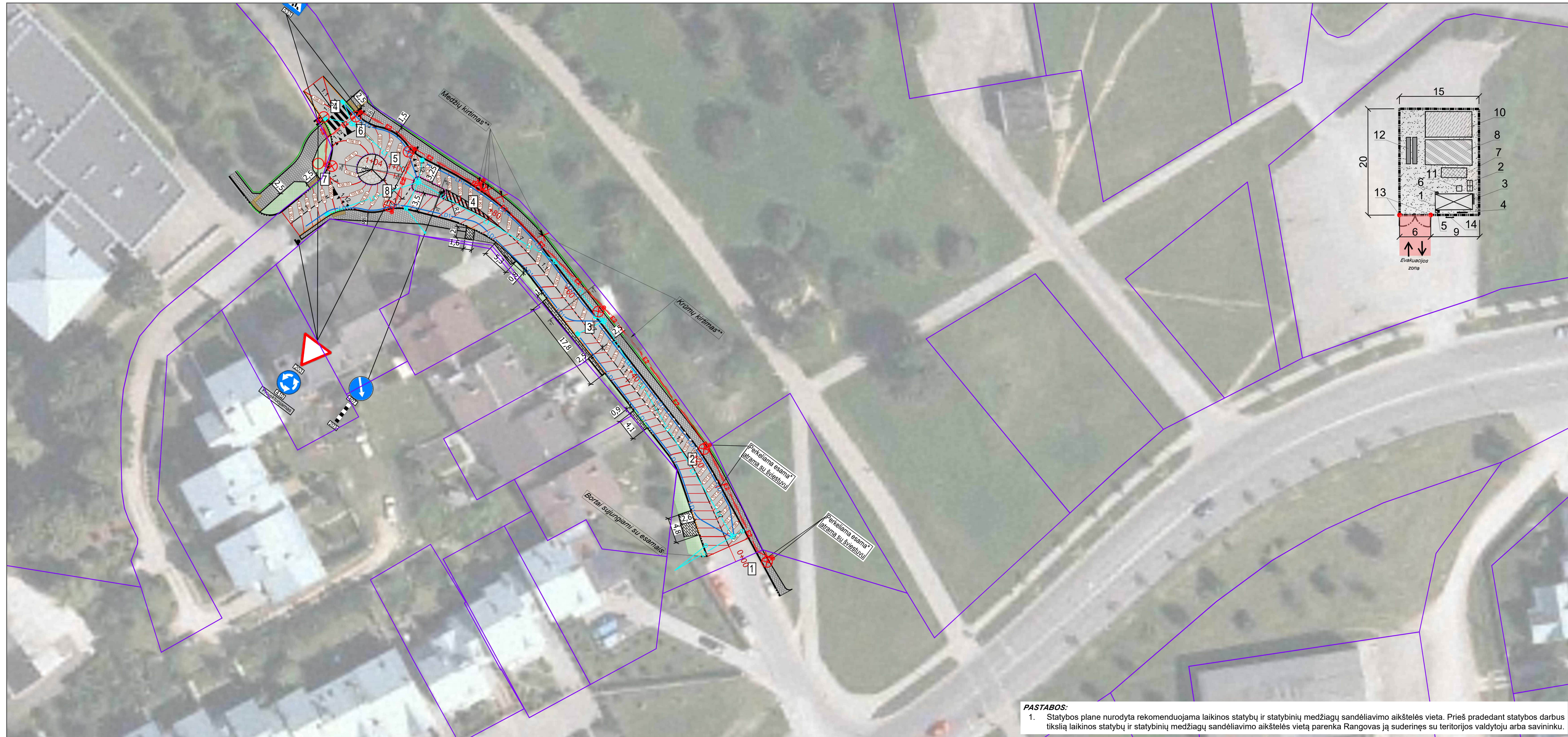

- EKSPLIKACIJA:**
1. Administraciniai ir butiniai vagonėliai;
 2. "Bio" tualetai;
 3. Įvadinis elektros skydas;
 4. Elektros skirstomasis skydas;
 5. Elektros skydas su kirtikliu;
 6. Priešgaisrinis skydas;
 7. Statybinių atliekų konteineris;
 8. Laikinosios sandėliavimo aikštelės;
 9. Laikinis aptvėrimas vienos tinklo tvora su vartais;
 10. Grunto sandėliavimo vieta;
 11. Rūkytoji vieta;
 12. Ratų plovimo punktas;
 13. Laikinas apšvietimas;
 14. Statybvietės stendas.
- *- vietose, kur laikinasis takas kryžiuojasi su tranšėja, reikia įrengti tiltelį;
*- įrengiant įspėjamąjį aptvėrimą, reikia numatyti, kad jis netrukdytų žmonių praėjimams ir įvažiavimams į tvarkomą teritoriją;

PASTABOS:
1. Statybos plane nurodyta rekomenduojama laikinos statybų ir statybinių medžiagų sandėliavimo aikštelės vieta. Prieš pradėdant statybos darbus tikslią laikinos statybų ir statybinių medžiagų sandėliavimo aikštelės vietą parenka Rangovas ją suderinęs su teritorijos valdytoju arba savininku.

0	2024-06	Statybos leidimui, statybai	
LAIDA	IŠLEIDIMO DATA	LAIDOS STATUSAS. KEITIMO PRIEŽASTIS (JEI TAIKOMA)	
KVAL. PATV. DOK. NR.	MB NAUJOJI GATVĖ		STATINIO PROJEKTO PAVADINIMAS
38602	SPV	M. Aviženis	Įvažiavimo kelio kapitalinis remontas, sklype, kurio unik. nr. 4400-5834-7874, Alytuje, įrengiant apsisukimo aikštelę bei šaligatvį
35376	SPDV	T. Matulevičius	STATINIO NUMERIS IR PAVADINIMAS
			Įvažiavimo kelias iš Sudvajių g. į Šv. Benedikto gimnaziją, Alytuje
			BREŽINIO PAVADINIMAS
			Statybvietės planas
			LAIDA
			0
LT	STATYTOJAS (UŽSAKOVAS)	BREŽINIO ŽYMUO	LAPAS LAPŲ
	Alytaus miesto savivaldybė	7874-00-TDP-SO.B-02	1 1