



VILNIUS  
2025



**PROJEKTAS: ALP444-2025-K300-TDP-02**

PAVADINIMAS: Meninis akcentas M.K. Čiurlionio 150-osioms metinėms

UŽSAKOVAS: Palangos miesto savivaldybės administracija

PROJEKTUOTOJAS : Antanas Pocevičius

ETAPAS: Meninio akcento projektas

STATYBOS RŪŠIS: Laikinas įrenginys

PASKIRTIS: Molbertas - Erdvinis interaktyvus meninis akcentas

LOKACIJA: Palanga, Pajūrio juostos žemyninė dalis

KOORDINATĖS: X:6201566.31 Y:315666.72

ALTITUDĖ: 6,92 m

VILNIUS 2025

Pavadinimas:	Vardas Pavardė	Parašas:	Data:
Užsakovas:	PALANGOS MIESTO SAVIVALDYBĖS ADMINISTRACIJA		
Užsakovo atstovas:	Sav. direktorė Ramutė Olšauskaitė Urbonienė		2025.07
Sav. vyr. architektas:	Vytautas Indreika		2025.07
Projekto autorius:	Skulptorius Antanas Pocevičius		2025.07

**PROJEKTAS: ALP444-2025-K300-TDP-02**

**TURINYS**

Aiškinamasis raštas..... 02

Skulptūrinė MKČ150 meninio akcento idėja..... 02

Techninė užduotis ir teisinis reguliavimas..... 02, 03

Įrengimo sklype schemos (teritorijos plane su tinklais M1:500)..... 04 - 07

Konstrukcija ir technologinė dalis..... 08

Meninio akcento integracija į aplinką ir saugumas..... 08, 09

Kultūrinė meninio akcento reikšmė..... 09

Projekto pabaigimas..... 09

MKČ150 meninio akcento vizualizacijos..... 10, 11

Techniniai brėžiniai (M1:20, M1:10) ir montavimo instrukcija..... 12 - 18

Grafiniai elementai, užrašai ir reprodukcija..... 19 - 21

Medžiagų žiniaraštis ir įrengimo kainos skaičiavimai..... 22

Transportavimo ir įrengimo schemos..... 23, 24

Topografinis planas M1:500..... 25 - 27



Skulptūrinės idėjos simuliacija

<b>Meninis akcentas M.K. Čiurlionio 150-osioms metinėms Palangoje</b>		TURINYS	
Projekto nr.: ALP444-2025-K300-TDP-02		Parašas:	Data: 2025.07
Projekto statusas	Laikinas įrenginys		
Projekto autorius	Antanas Pocevičius ( I.V.V.P. Nr. 1166809)		Puslapis:
Užsakovas	Palangos miesto savivaldybės administracija		01 27



SKULPTŪRINĖ MENINIO AKCENTO IDĖJA

Šis pajūrio apsaugos zonoje, tarp kopų, įkurdintas meninis akcentas dedikuotas vieno žymiausių Lietuvos menininkų – Mikalojaus Konstantino Čiurlionio – kūrybiniam palikimui. Kompozicija subtiliai įsilieja į natūralų pajūrio kraštovaizdį, kviesdama lankytoją prisiminti ir pajusti M. K. Čiurlionio pasaulėjautą, netiesiogiai prisiliesti prie jo kūrybos ir gyvenimo. Netoliese nuo šios vietos menininkas ir buvo apsistojęs, sėmėsi įkvėpimo brandžiausiems muzikos ir tapybos kūriniams. Meninio akcento forma pasirinkta kukli, lakoniška ir itin aiški.

Akcento pagrindą sudaro tvirtas granito laivelio formos pjeđestalas – tai aliuzija į pačią gyvenimo kelionę, ieškojimą ir atrandamą ramybę, kuri atsispindi daugelyje Čiurlionio kūrinių. Ant pamato iškilęs plieninis molbertas simbolizuoja kūrybos kasdienybę – vietą, kur gimsta vizijos ir idėjos. Nepriekaištingas ir tikslus tapytojo kūrybos įrankis, darbo laukas ir nuolatinis palydovas. Paveikslo kiauras stačiakampis „žvelgia“ į jūros horizontą, saulėlydžio dangų ir saulę. Kartu molbertas yra lyg ir laivelio burės stiebų asociacija – vieta nusileisti kūrybos mūzai, kurią ir simbolizuoja paukščio abstrakcija. Molberto viršuje išskleidžia sparnus lengva, stilizuota paukščio „žinia“ – laisvė ir Čiurlioniškas dvasios polėkis, fantazijos ir aukštumų siekimo metafora. Daugelis M. K. Čiurlionio paveikslų ir nutapyti tarytum žvelgiant iš paukščio skrydžio rakurso. Nerūdijančio plieno paviršiai atspindi saulės šviesą, žaisdami su vėjo ir debesų judesiu, taip tarytum įtraukdami gamtos stichijas į kūrinio visumą.

Tai vieta, kviečianti stabtelėti, pažvelgti toliau nei horizontas ir prisiminti menininką, kuris savo muzika ir tapyba garsino Lietuvą nepriklausomybės aušroje, siekė sujungti žemę ir dangų, regimą ir neregimą pasaulį, fantaziją ir realybę.

Akcentui pasirinkta vertikali trijų simbolių kompozicija, siluetu koduojanti tris Mikalojaus Konstantino Čiurlionio vardų bei pavardės raides: M – molberto vertikalių viršutinė dalis, K – molbertą prilaikanti atrama, Č – paveikslo kvadratas, sujungtas su paukščio sparnų mostu akcento viršūnėje. Laivelio medžiaga – šviesus smulkaus grūdėtumo granitas KURU GRAY. Jo viršutinėje plokštumoje inkrustuota menininko monograma su parašu ir jubiliejaus metai 150. Laivelis sudaro kompozicijos pagrindą ir kartu daro bendrą kompoziciją stabilesnę vėjuotoje smėlio „jūroje“. Konstrukcijos viršūnėje iš dvigubo 10 mm nerūdijančio plieno lakšto sudaromas paukščio abstrakcijos siluetas. Lenktų linijų forma kontrastuoja su griežtu molberto konstrukcijos siluetu, tačiau dėl to paties šlifuoto ir iš dalies poliruoto plieno medžiagiškumo sudaro vientisą visumą. Panaudota iš dalies slankiojanti molberto konstrukcija, leidžianti pritaikyti molbertą įvairiems tiek vertikaliems, tiek horizontaliems demonstruojamų M. K. Čiurlionio paveikslų formatams.

Bendras konstrukcijos aukštis virš žemės – 3,1–3,4 metro (priklauso nuo paveikslo formato). Meninio akcento įrengimo altitudė yra 6,92 m. Akcento centro koordinatės: Palangos m. savivaldybė, x:315666.72, y:6201566.31. Laivelio pagrindo gabaritai (plotis, maksimalus aukštis, ilgis): 0,65x0,6x1,30 m. Metalinės molberto dalies plotis, gylis, aukštis: 0,98x0,85x2,52 m. Paveikslo fiksatoriaus su paukščiu aukštis atskirai 1,35 m.

Granito laivelio KURU GRAY paviršius lygus, poliruotas. Integruotas parašas viršutinėje plokštumoje poliruojamas kartu su granito paviršiumi. Plieninė molberto dalis apačioje šlifuota matinė, o viršuje, kur paukštis, blizgi nupoliruota.

Monumento konstrukcija yra išardoma (naudojantis specializuotais įrankiais) ir gali būti perkeliama į kitą vietą ar atnaujinama dalimis. Ateityje akcentas galėtų būti papildytas autonomine (ne stacionaria) apšvietimo sistema, maitinama saulės elementais įkraunamos baterijos.

TECHNINĖ UŽDUOTIS IR PAJŪRIO JUOSTOS TEISINIS REGULIAVIMAS

Suprojektuoti ir paruošti gamybai bei įrengimui meninį akcentą (laikinąjį įrenginį) – vertikalią trijų simbolių kompoziciją, skirtą M. K. Čiurlionio 150-osioms gimimo metinėms. Konstrukcijos pagrindas ir esmė – nerūdijančio plieno molbertas, kuriame gali būti eksponuojamos paveikslų reprodukcijos.

Molberto konstrukcija privalo būti slankiojanti, leidžianti pritaikyti molbertą tiek vertikaliems, tiek horizontaliems demonstruojamų M. K. Čiurlionio paveikslų formatams.

Molberto konstrukcijos reguliuojamos atramos viršuje privalo būti proporcingas paukščio simbolis, o apatinėje dalyje, kaip akcento pagrindas, granitinis laivelis.

Paveikslo formato amplitudė nuo 70x50 cm iki 70x90 cm, o paveikslo kiauras kvadrato langas turi būti orientuotas į Baltijos jūrą.

Laivelio pagrindo orientaciniai matmenys (plotis, aukštis, ilgis metrais): 0,63x0,63x1,3, bendras konstrukcijos aukštis virš žemės iki 3,5 metro; meniniame akcente turi būti įkomponuotas QR kodas.

QR kodo lentelė (7x7 cm) gaminama iš nerūdijančio plieno, graviruojama lazeriu. Meninis akcentas turi būti įrengtas pajūrio apsaugos zonoje palei pėsčiųjų taką (tikslėnę vietą derinti su savivaldybe).

Meninio akcento vaizdas turi atitikti pateiktus projektinius idėjos pasiūlymus dėl meninio akcento, skirto Mikalojaus Konstantino Čiurlionio 150-osioms gimimo metinėms įamžinti.

Nenumatytus meninio akcento idėjos pasiūlymo pakeitimus derinti su užsakovu. Molberto konstrukcija privalo būti lengvai išardoma ir gali būti perkeliama į kitą vietą arba gabenama atnaujinimui.

Lietuvoje statybos pajūrio apsaugos zonoje yra griežtai reglamentuojamos, ypač kalbant apie statinius ar įrenginius šalia jūros kranto. Pagrindiniai teisiniai dokumentai, kuriais vadovaujasi rengiant projektą:

- Lietuvos Respublikos pajūrio juostos įstatymas;
- Teritorijų planavimo įstatymas;
- LR specialiųjų žemės naudojimo sąlygų įstatymas;
- Pajūrio juostos žemyninės dalies tvarkymo specialusis planas;
- Lietuvos Respublikos pajūrio juostos ribų planas (schema);
- Statybos įstatymas;
- Palangos miesto savivaldybės sutikimų statyti laikinuosius nesudėtinguosius statinius, įrengti įrenginius valstybinėje žemėje, kurioje nesuformuoti žemės sklypai, išdavimo taisyklių nuostatos (nuo 2024 m. sausio 18 d. Palangos miesto savivaldybės tarybos sprendimu Nr. T2-2 „Dėl Palangos miesto savivaldybės sutikimų išdavimo taisyklių patvirtinimo“).

<b>Meninis akcentas M.K. Čiurlionio 150-osioms metinėms Palangoje</b>		AIŠKINAMASIS RAŠTAS	
Projekto nr.: ALP444-2025-K300-TDP-02		Parašas:	Data: 2025.07
Projekto statusas	Laikinas įrenginys		
Projekto autorius	Antanas Pocevičius ( I.V.V.P. Nr. 1166809)		Puslapis:
Užsakovas	Palangos miesto savivaldybės administracija		02 27

MKČ150 meninis akcentas yra laikinas įrenginys. Pastatymo koordinatės LKS-94 X:6201566.31, Y:315666.72. Altitudė 6,92 m.

Atsižvelgiant į tai, kad projektuojamas meninis akcentas yra laikinas įrenginys ir:

- yra 3,4 m aukščio konstrukcija (maksimali);
- sumontuotas ant 6,92 m aukščio kopos netoli Baltijos jūros kranto;
- yra pagamintas iš laidžios elektrai medžiagos – nerūdijančio plieno;
- bus eksponuojamas viešoje, lankomoje erdvėje, kur tikėtinas žmonių buvimas šalia įrenginio, nustatyta, kad objektas pagal LST EN 62305-2 rizikos vertinimo kriterijus patenka į padidėjusios žaibo smūgio rizikos zoną: reljefiškai tampa gana aukštu objektu teritorijoje, yra laidus elektros srovei, stovi atviroje, drėgnoje ir vėjuotoje (jūrinėje) aplinkoje, kur dažni atmosferiniai iškvosovos reiškiniai, jį supa nežymiai aukštesni ar žemesni objektai, medžiai ir krūmynai, todėl yra potencialus žaibo smūgio taikynys, dėl to numatoma integruota įžeminimo sistema, kurią sudaro:
  - molberto konstrukcija, esanti iš metalo nuo aukščiausio taško iki pat žemės, todėl gali būti žaibo srovės nuvedimo laidininku;
  - įžeminimui naudojamos srieginės smeigės, kurios bus po betonine plokšte, molberto konstrukciją papildomai sujungiant elektrai laidžia jungtimi su viena iš 4 smeigių.

Taip bus užtikrinamas:

- visuomenės ir žmonių saugumas šalia įrenginio;
- objekto apsauga nuo galimo žaibo iškvosovos poveikio;
- visų teisinių ir saugos reikalavimų laikymasis viešo naudojimo, rekreacijos ir savivaldybės objektuose.

Numatomas įrengti meninis akcentas neturi statinio statuso, jis yra laikinas įrenginys. Jo užimamas plotas valstybinėje žemėje, kurioje nesuformuoti žemės sklypai, yra apie 1,5 kvadratinio metro. Laikino įrenginio statusas galioja trejus metus (pagal poreikį gali būti pratęstas), o vėliau (jeigu leidimas nepratęsiamas) gali būti lengvai demontuojamas ir perkeliamas į kitą lokaciją – integruojamas į labiau urbanistinę aplinką. Meninio akcento paskirtis negali būti keičiama ir yra skirta M. K. Čiurlionio 150-osioms gimimo metinėms.

## PRINCIPINĖ MENINIO AKCENTO ĮRENGIMO SCHEMA

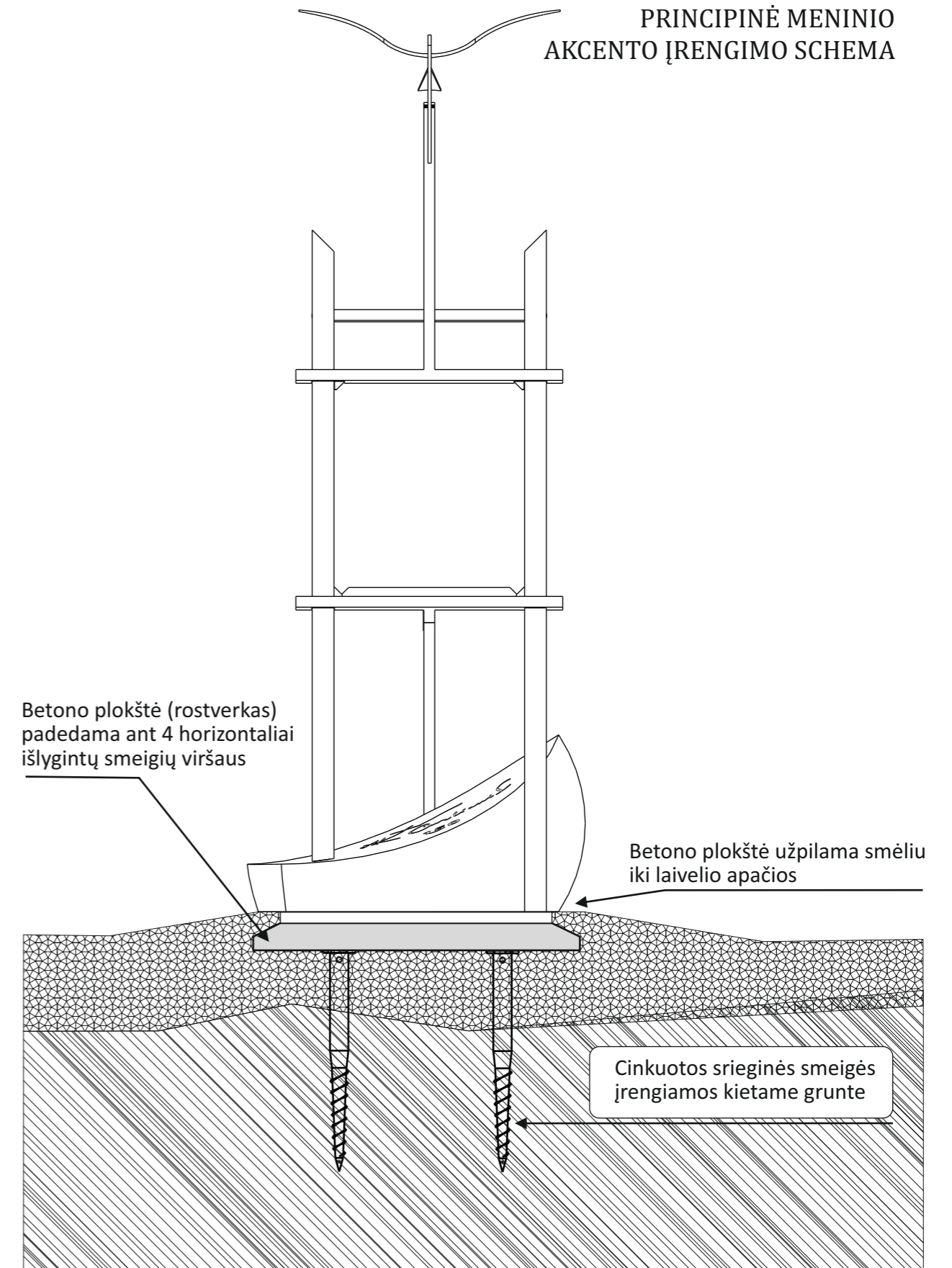

<b>Meninis akcentas M.K. Čiurlionio 150-osioms metinėms Palangoje</b>		AIŠKINAMASIS RAŠTAS	
Projekto nr.: ALP444-2025-K300-TDP-02		Parašas:	Data: 2025.07
Projekto statusas	Laikinas įrenginys		
Projekto autorius	Antanas Pocevičius ( I.V.V.P. Nr. 1166809)	<i>Antanas Pocevičius</i>	Puslapis:
Užsakovas	Palangos miesto savivaldybės administracija		03 27

MENINIO AKCENTO ĮRENGIMO VIETA  
PAJŪRIO APSAUGOS JUOSTOJE (REGIA.LT ŽEMĖLAPIAI)  
(pagal projektą ALP444-2025-K300-TDP-02)

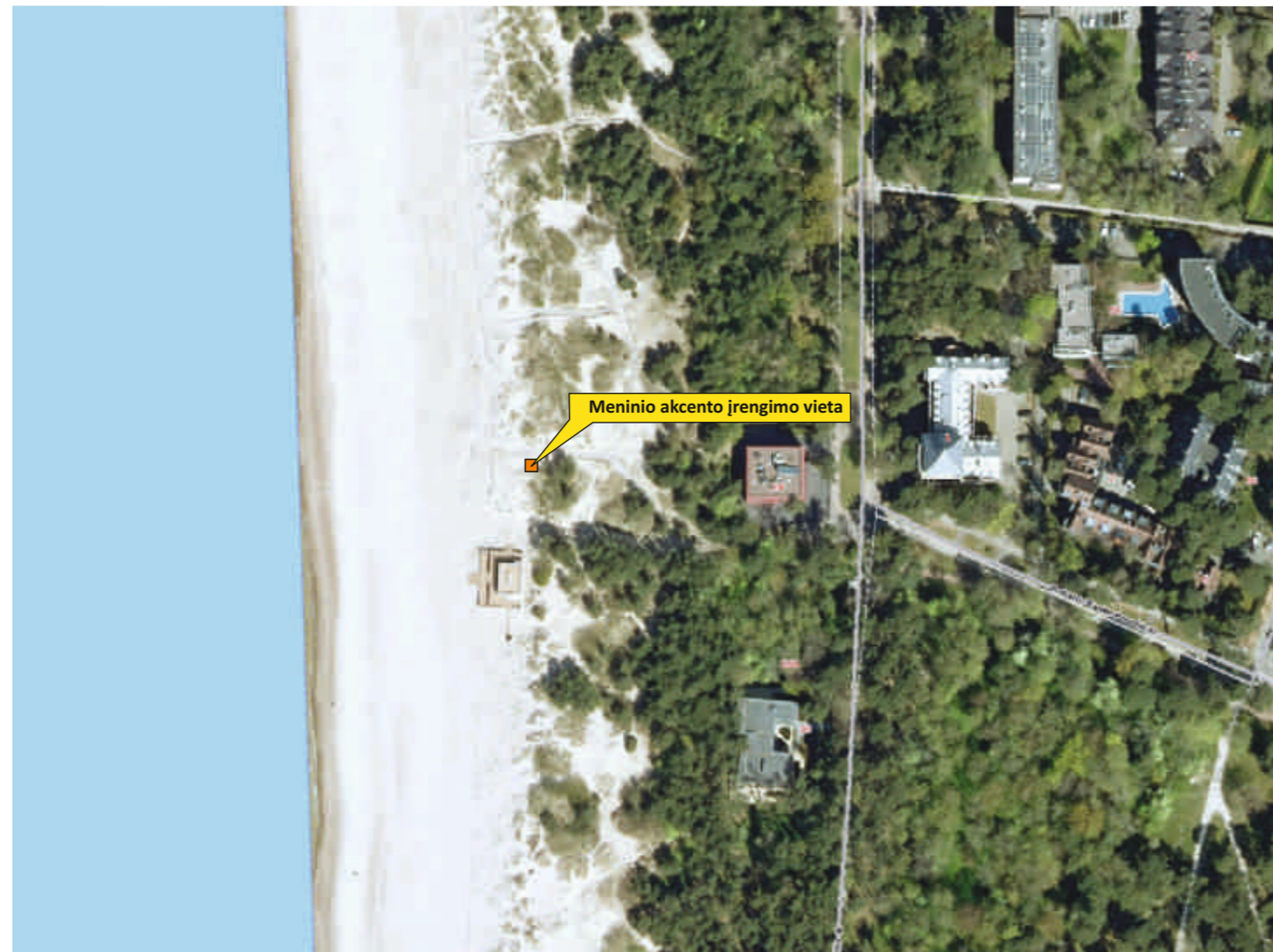

Regia.lt žemėlapis 2025

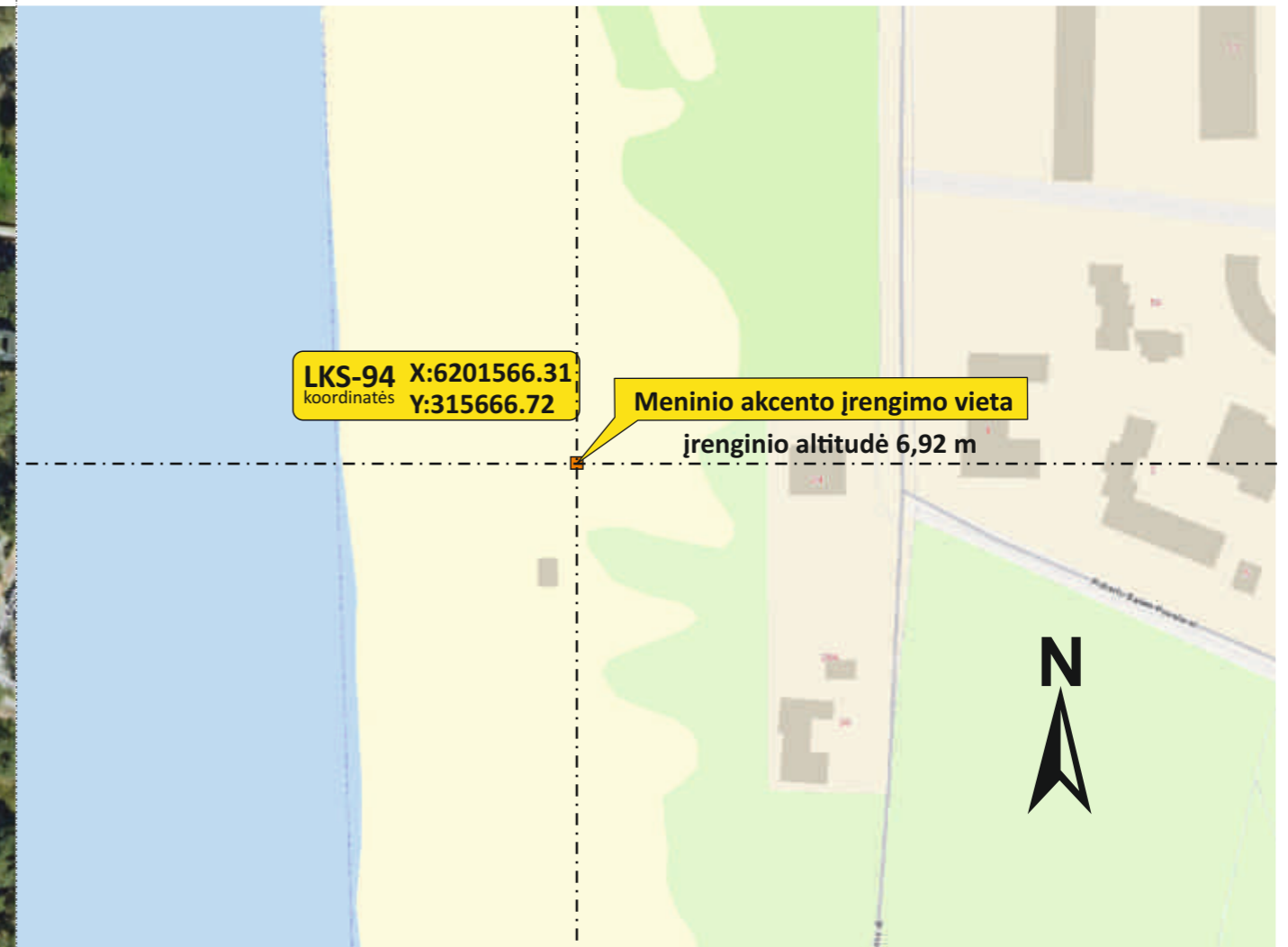

Regia.lt žemėlapis 2025

Meninio akcento įrengimo vieta pasirinkta ne atsitiktinai. Yra labai didelė tikimybė jog šiose vietose ir gimė M. K. Čiurlionio tapybos vizijos ir muzikiniai kūriniai susiję su Jūra. Čia netoliese L. Vaineikio g. 17 menininkas buvo apsistojęs kūrybingiausiu gyvenimo laikotarpiu 1908-1909 m.

<b>Meninis akcentas M.K. Čiurlionio 150-osioms metinėms Palangoje</b>		<b>AKCENTO ĮRENGIMO VIETA</b>	
Projekto nr.: ALP444-2025-K300-TDP-02		Parašas:	Data: 2025.07
Projekto statusas	Laikinas įrenginys		
Projekto autorius	Antanas Pocevičius ( I.V.V.P. Nr. 1166809)		Puslapis:
Užsakovas	Palangos miesto savivaldybės administracija		04 27

MENINIO AKCENTO PASTATYMO  
SKLYPE SCHEMA ATNAUJINTAME TOPOGRAFINIAME PLANE  
(pagal projektą ALP444-2025-K300-TDP-02)

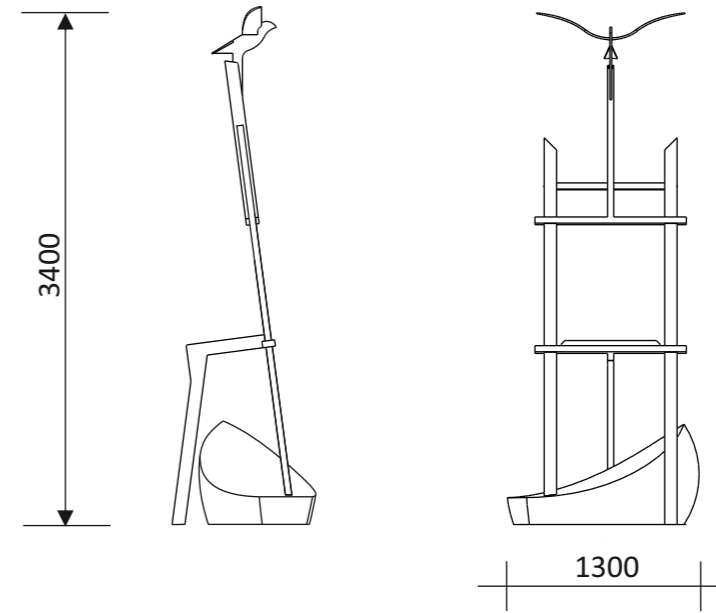

Meninio akcento M.K.Č.150 laikino įrenginio dizainas: laivelis - granitas KURU GRAY  
molberto konstrukcija ir paukštis nerūdijantis plienas AISI316  
**M 1:50**

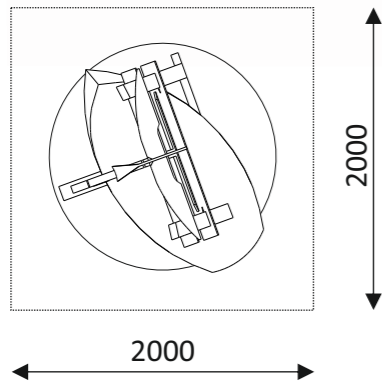
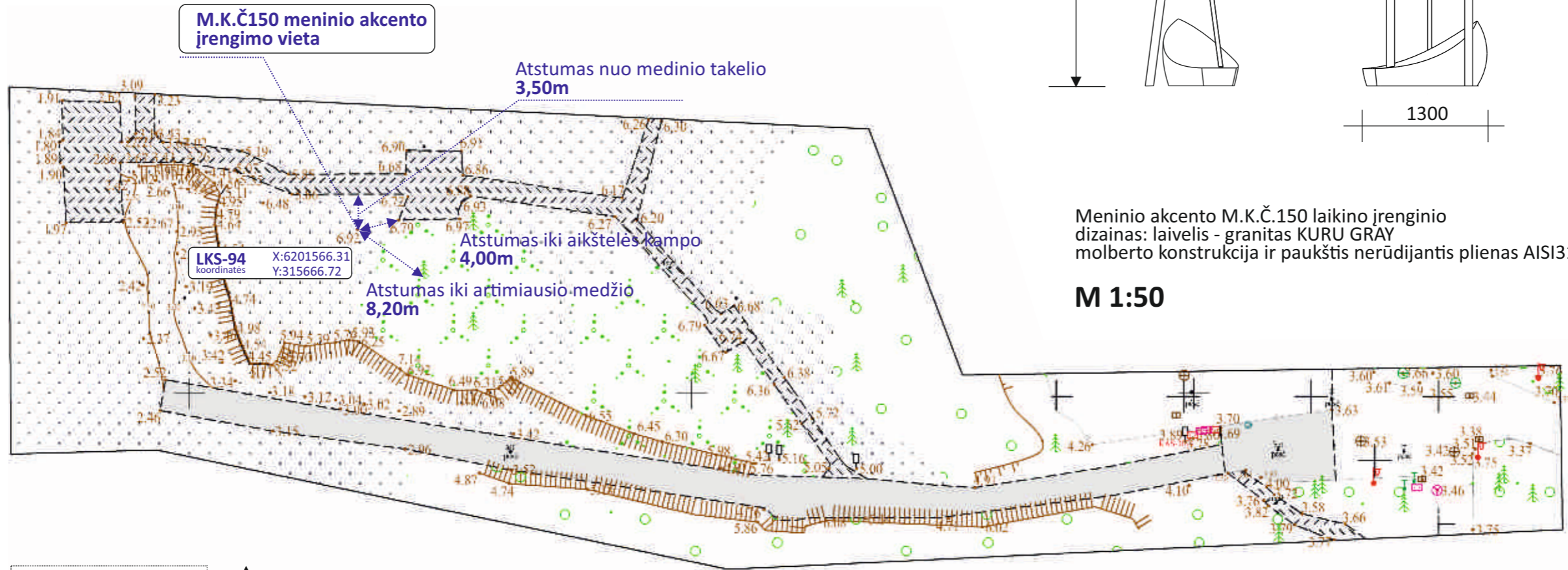

Maksimalus meninio akcento aukštis: 3,40m  
Altitudė: 6,92m

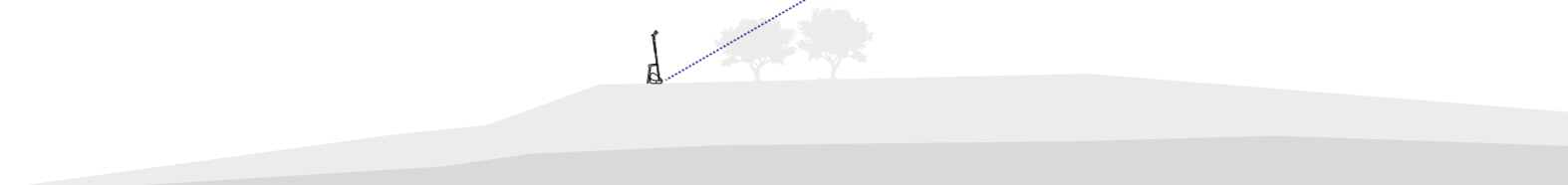

**M 1:500**

Meninis akcentas M.K. Čiurlionio 150-osioms metinėms Palangoje		TOPOGRAFINIS PLANAS IR SCHEMA	
Projekto nr.: ALP444-2025-K300-TDP-02		Parašas:	Data: 2025.07
Projekto statusas	Laikinas įrenginys		Puslapis:
Projekto autorius	Antanas Pocevičius ( I.V.V.P. Nr. 1166809)		05
Užsakovas	Palangos miesto savivaldybės administracija		

MENINIO AKCENTO PASTATYMO  
SKLYPE SCHEMA  
(pagal projektą ALP444-2025-K300-TDP-02)

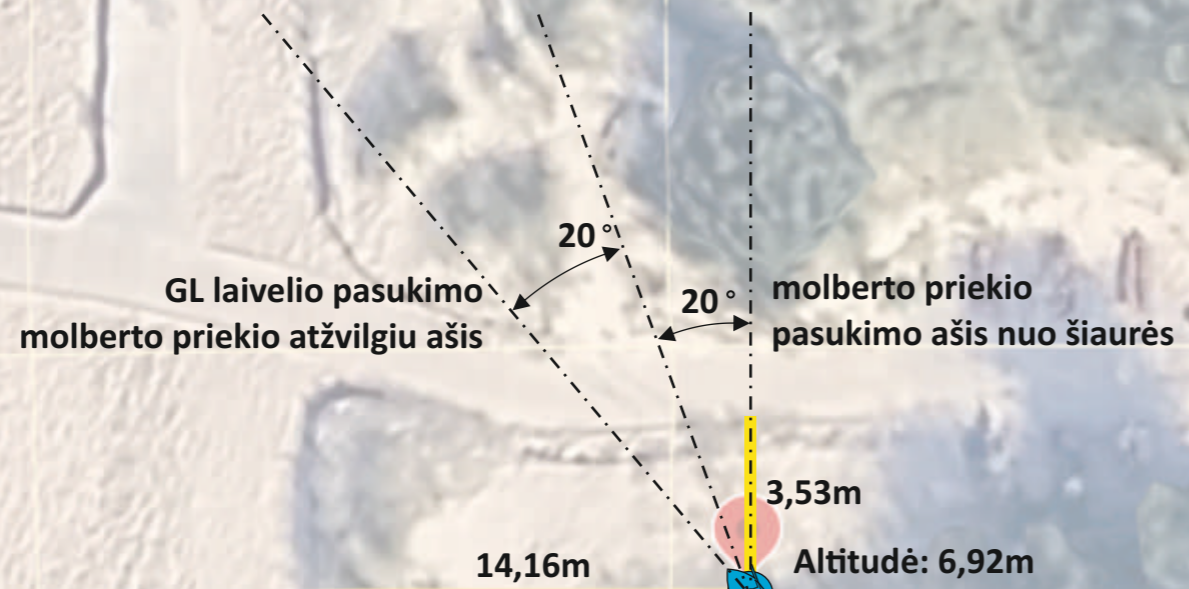

Atstumas iki Baltijos jūros  
kranto linijos apie 75m

N  
6201566.31  
315666.72



1 cm : 200 cm

Google Earth žemėlapis 2023

Meninis akcentas M.K. Čiurlionio 150-osioms metinėms Palangoje		PASTAYMO SKLYPE SCHEMA	
Projekto nr.: ALP444-2025-K300-TDP-02		Parašas:	Data: 2025.07
Projekto statusas	Laikinas įrenginys	<i>Alpo.</i>	Puslapis:
Projekto autorius	Antanas Pocevičius ( I.V.V.P. Nr. 1166809)		
Užsakovas	Palangos miesto savivaldybės administracija	06	27

MENINIO AKCENTO M. K. ČIURLIONIO 150-MEČIUI  
ĮRENGIMO VIETA

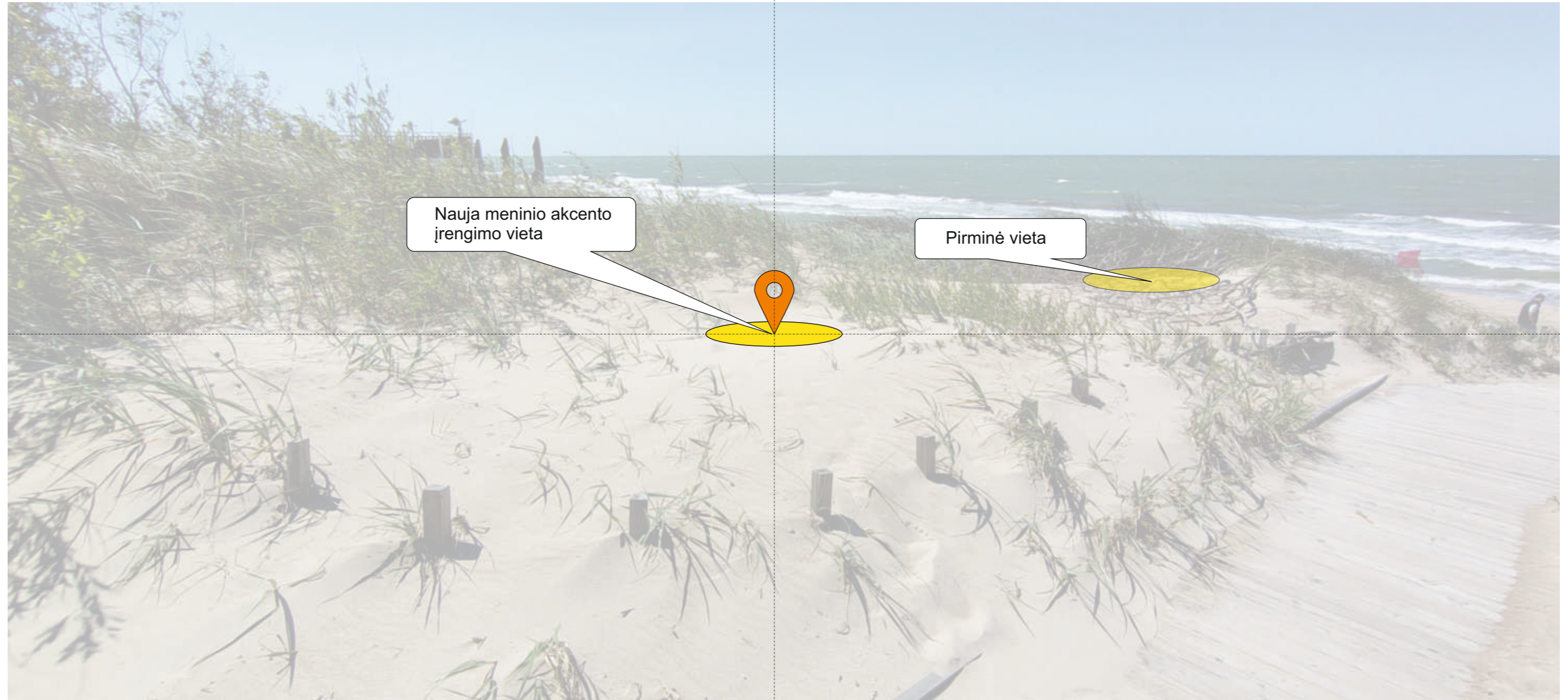

Pradinė meninio akcento įrengimo vieta koreguota, atsižvelgiant į papildomai įrengtus kopų sutvirtinimus šakomis, ją perkeliant arčiau „poilsio ir jūros stebėjimo“ aikštelės.

M.K.Č-150 meninio akcento  
LKS-94 koordinatės yra:  
X 6201566.31  
Y 315666.72  
Altitudė: 6,92 m

Meninis akcentas M.K. Čiurlionio 150-osioms metinėms Palangoje		MKČ150 AKCENTO ĮRENGIMO VIETA	
Projekto nr.: ALP444-2025-K300-TDP-02		Parašas:	Data: 2025.07
Projekto statusas	Laikinas įrenginys		
Projekto autorius	Antanas Pocevičius ( I.V.V.P. Nr. 1166809)		Puslapis:
Užsakovas	Palangos miesto savivaldybės administracija		07 27

## KONSTRUKCINĖ IR TECHNOLOGINĖ DALIS

Kadangi meninio akcento vietoje – pajūrio juostos žemyninėje zonoje, Palangos miesto savivaldybei priklausančiame sklype – geologiniai tyrimai negalimi ir akcento svoris yra sąlyginai nedidelis, jokie stacionaraus pamato neįrengti. Skulptūros pagrindui numatytoje vietoje (koordinatės ir altitudė bendrojoje dalyje) laikinai nustumiamas ir pagal horizontales išlyginamas viršutinis smėlio sluoksnis 4 kv. m plote – apie 15 cm. Naudojama iš anksto pagaminta plona 10 cm aukščio 120 cm diametro armuoto betono plokštė (BP), kurios stabilizavimui naudojamos keturios 68 mm diametro ir 60–120 cm gylio karštu būdu cinkuotos sraigtinės smeigės (SP), įsriegtus jas gilyn iki reikiamo lygio. Plokštės viršuje suformuojamas laivelio apatinio silueto 4 cm iškilimas, kuriame įgilinama molberto surišimo T formos konstrukcija (MT). Plokštės kraštai nuožulnūs, užtikrinantys vandens nutekėjimą. Granito laivelis, pastačius molberto konstrukciją, pastatomas ant to 4 cm iškilimo ir plokštėje įrengtų dviejų 20 mm diametro ir 120 cm aukščio ankerių, taip prispausdžiant ir stabilizuojant visą nerūdijančio plieno konstrukciją. Likusi atvira plokštės dalis užpilama smėliu. Tokiu būdu vizualiai meninis akcentas stovės ant smėlio paviršiaus, o objekte praktiškai nebus vykdomi jokie statybiniai darbai (išskyrus sraigtnes smeiges). Dėl pajūrio kopų ir kranto erozijos situacijai kintant ir iš esmės nesant stabiliai, meninio akcento vietą ateityje galima bus lengvai pakeisti (ją su visu pagrindu, išsukus smeiges, perkeliant į kitą vietą ir pan.). Konstrukcija, įskaitant sraigtnes smeiges, lengvai išardoma.

Granito laivelio (GL) sudedamasis kompozicijos elementas gaminamas iš granito KURU GRAY. Šlifuojamos ir poliruojamos visos trys matomos GL plokštumos, išskyrus apačią. Toks paviršius lengvai valomas ir prižiūrimas – estetiškas ir ilgalaikis. Paties konkretaus akmens ruošinio parinkimas labai svarbus autorinės priežiūros objektas. Šios rūšies akmens grūdėtumas smulkus, spalva pilkšvai šviesi. Santykinė masė vidutinė 2700 kg/m<sup>3</sup> (kilmė Skandinavija (Suomija). Dėl estetinių, praktinių ir saugumo priežasčių šis granitas saugus (dėl saulės poveikio tamsesnio atspalvio akmuo stipriau įkaistų ir būtų nesaugus liesti). Taip pat šio granito spalva susilieja į vientisą visumą su nerūdijančio šlifoto plieno molbertu, poliruoto plieno paukščiu. Akmens briaunos truputį užapvalintos. Laivelio viršutinėje plokštumoje įgilintas (inkrustuotas) nerūdijančio plieno Čiurlionio parašas ir stilizuotas užrašas 150. Metalinės raidės įleidžiamos į granitą taip, kad jų paviršius būtų visiškai lygus su akmens paviršiumi. Įleistų (inkrustuotų) raidžių technologija taip pat yra itin saugi ir estetiška. Pagrindiniai technologiniai žingsniai: kaldinamas arba frezuojamas granito paviršius pagal vektorinį šabloną, tą patį, pagal kurį prieš tai išfrezuojamos raidės 3 mm metalo lakšte (nerūdijančio plieno AISI316 – to paties kaip ir molberto konstrukcija). Tuomet raidės išlenkiamos pagal akmens paviršiaus linkį ir įkljuojamos stipriais, šalčiui ir drėgmei atspariais, epoksidiniais kljais. Po to metalo paviršius papildomai šlifuojamas ir poliruojamas, kad raidės būtų visiškai lygios su granitu. Estetiškai menininko parašas atrodys tarsi plieninė lava, išlydyta granito luite. Laivelio viršutinėje plokštumoje taip pat įrengiamas nerūdijančio plieno laikiklis su dviem kniedėmis su sriegiu (SK) papildomam molberto konstrukcijos vertikalios dalies (VD) tvirtinimui.

Molberto metalinė konstrukcija numatoma surenkama. Meninio akcento surinkimo ir perkėlimo galimybė be statybinių darbų vietoje lemia visą konstrukcijos koncepciją. Ji sudaryta iš trijų pagrindinių elementų. Ant iš anksto paruoštos ir jau įrengtos specialios gelžbetoninio plokštės pastatomas ir tvirtinamas molberto rėmas (MR). Apatinė T formos konstrukcija įsigilina į pagrindą (MT). Pastačius MR ant viršutinės pagrindo plokštumos užstumiamas ir ant plieno ankerių tvirtinamas laivelio granitas. Iš viršaus įstatoma ir prie

laikiklio esančio ant laivelio (GL) tvirtinama antroji molberto konstrukcijos vertikali dalis (VD). Ji suveržiama papildomais varžtais prie pagrindinės konstrukcijos (MR). Ant dviejų vertikalių molberto profilių iš viršaus užmaunama slankiojanti viršutinė meninio akcento nerūdijančio plieno dalis su paukščiu (PD), kurią sudaro apverstos T formos paveikslas fiksatorius, paukštis ir skersinis laikiklis, kuris laiko vieną su kita dvi molberto konstrukcijos vertikales. Taip baigiamas molberto konstrukcijos surinkimas. Meninio akcento pagrindinė idėja yra langas į jūrą (t. y. tuščias stačiakampis ar kvadratas). Tačiau, vykstant minėjimo renginiams, molberte yra galimybė laikinai eksponuoti paveikslą (nebūtinai M. K. Čiurlionio) reprodukcijas. Dėl to T dalis lieka paslanki ir pritaikoma, priklausomai nuo eksponuojamos plokštumos ar reprodukcijos formato. Pačios reprodukcijos panaudojimas ir plokštumos medžiagiškumas šioje projekto stadijoje nesprenžiamas. Numatomi pagrindiniai galimi reprodukcijų formatai: (plotis, aukštis) 70x50 cm (horizontalus), 70x60 cm, 70x70 cm (kvadratinis), 70x80 cm (pagrindinis) ir 70x90 cm (vertikalus). PD formatas fiksuojamas dviem M10 nerūdijančio plieno varžtais galinėje molberto pusėje, kur įrengta 10 vnt. 10 mm srieginių kniedžių (SK) penkiems skirtingiems paveikslų gabaritams.

Nerūdijančio plieno (AISI316) profiliai 80x40x4 mm ir 40x40x4 mm yra itin tvirti ir atsparūs tiek jūriniam druskingam klimatui, tiek lietuvi, sniegui, vėjo poveikiui. Molberto viršutinė konstrukcija projektuota taip, kad būtų nepatogi nutūpti jūriniam paukščiams. Meninio akcento paukščio detalė neturi tiesių horizontalių plokštumų. Paukščio detalė gaminama iš tos pačios rūšies nerūdijančio plieno lakšto, lazeriu tiksliai išpjautų ir sujungtų trijų siluetų – korpuso, sparnų ir uodegos. Ji su T formos paveikslas fiksatoriumi sudaro vientisą detalę. Konstrukcijos mazgai yra suvirinami pusautomatiu TIG metodika. Tai garantuoja tikslumą. Priklausomai nuo mazgo pobūdžio suvirinimo, siūlės apdorojamos šlifuojant. Tuo pačiu metodu šlifuojami ir kiti konstrukcijos paviršiai iki tolygumo. Visos aštresnės konstrukcijos briaunos papildomai šlifuojamos ir užapvalinamos. Nerūdijančio plieno konstrukcija dėl itin abrazyvios aplinkos (smėlis, vėjas, žmonių prisilietimai) – yra matinė. Viršutinė dalis PD dalis – paukštis, kur abrazyvinis poveikis menkesnis, bei MR ir VD įstrižai nupjautos viršutinės dalys papildomai apdorojamos poliruojant, kad žvelgiant iš tolumos molberto viršus spindėtų ir kviestų aplankyti jį lyg švyturys. Ant palaikančios, molberto rėmą atramos (LK) jungiančios dalies iš kairės pusės tvirtinama šlifota nerūdijančio plieno 2 mm storio plokštelė 90x90 mm su lazeriu graviruotu QR kodu ir Palangos miesto savivaldybės nuoroda (QR kodo matmenys 7x7 cm). Apatiniai MT konstrukcijos profiliai (slepami po smėliu) galuose yra atviri ir veikia kaip kondensato nubėgimo kanalai. Visų konstrukcijos tvirtinimo nerūdijančio plieno cilindrinės varžtų galvutės yra su antivandaliniu TORX SECURITY užsikimo mechanizmu – M10x35 mm, 6 vnt. (PD tvirtinimo skersinio galvutės plokščios – M10x100 mm, 2 vnt.).

## INTEGRACIJA Į APLINKĄ IR MENINIO AKCENTO PARUOŠIMAS

Kadangi meninio akcento vieta yra pajūrio juostos žemyninėje dalyje ir darbus numatoma atlikti sezono metu, kuomet pajūryje gausu poilsiautojų, visą gamybą ir pasiruošimą planuojama atlikti ne vietoje, o dirbtuvėse, įrengimui vietoje paliekant tik minimalius ir

Meninis akcentas M.K. Čiurlionio 150-osioms metinėms Palangoje		AIŠKINAMASIS RAŠTAS	
Projekto nr.: ALP444-2025-K300-TDP-02		Parašas:	Data: 2025.07
Projekto statusas	Laikinas įrenginys		
Projekto autorius	Antanas Pocevičius ( I.V.V.P. Nr. 1166809)		Puslapis:
Užsakovas	Palangos miesto savivaldybės administracija		08 27

būtinus darbus (srieginių smeigių įsriegimą ir armuotos betoninės plokštės padėjimą, paties akcento pastatymą ir uždengimą) bei terminus. Šis darbo principas daro minimalų poveikį supančiai aplinkai. Maksimalus vietos poreikis darbų vykdymo vietoje 4–5 kvadratiniai metrai (o pačiam akcentui vietos reikia tik 1,5 kvadratinio metro). Artimiausias medis yra už 8 m, todėl poveikio augmenijai pastatymo vietoje nebus. Transportavimo technika su kranu (iki 3,5 t) privažiuos tik iki medinio pėsčiųjų tako. Šiuo taku akcento detalės gabenamos atskirai vežimėliu. MKČ150 akcentas montuojamas rankiniu būdu (pastatymo vietos centras yra 3,5 m nuo medinio tako), griežtai laikantis aplinkosaugos reikalavimų, autoriui vykdant autorinę priežiūrą ir gavus visus reikalingus savivaldybės leidimus. Metalinės konstrukcijos ir plokštės padėjimui sunkiasvorė technika nereikalinga. Meninį akcentą siūloma pastatyti koordinacių vietoje likus ne ilgiau kaip savaitei iki numatomo atidengimo. Visą laiką iki meninio akcento oficialaus atidengimo jis privalo būti saugiai uždengtas nepermatomu audiniu. Akcento vietoje, jį įrengus, gali būti laipiojama bei visaip kitaip mėginamas jo tvirtumas. Todėl raidžių technologija pasirinkta jas inkrustuojant (lygios su granito paviršiumi), o profilių sienelės storis maksimalus – 4 mm. Tai užtikrins tvirtą konstrukciją ir saugumą. Akcentas pritaikytas interaktyviam naudojimui stebint, liečiant, lipant ar fotografuojantis. Montavimo metu susidariusios atliekos ir pakuočių medžiagos išvežamos iš karto po akcento sumontavimo. Taip pat atnaujinimui visą konstrukciją galima demontuoti ir atskiromis dalimis išgabenti. Ateityje gali būti numatomas dirbtinis autonominis meninio akcento apšvietimas, naudojant saulės generuojamą energiją.

#### KULTŪRINĖ REIKŠMĖ

Meninio akcento pati idėja yra labai asmeniška ir skatinanti individualią patirtį – prisiminti ir paminėti vieną žymiausių mūsų genijų Mikalojų Konstantiną Čiurlionį. Įprasminti jo sąsajas su Palanga ir Baltijos jūra. Tapybos, kaip pagrindinio ir paties gausiausio kūrybinio menininko palikimo, įsimbolinimas yra prasmingas ateičiai ir skola praeičiai. Molbertas ir jį supanti aplinka sujungia muziką, tapybą, grafiką, laiškus ir net fotografiją, kuria Čiurlionis labai domėjosi. Paveikslų stačiakampis – tai lyg akimirkos stop kadras, kuris fiksuoja gyvenimo akimirką, proporciją tarp jūros ir dangaus, saulėlydžio apšviestus debesis ar artimo žmogaus portretą ypatingoje vietoje, Palangoje, kuri per amžius priklausė Lietuvai. Langu į Baltijos jūrą – aliuzija, kuri yra labai tiesioginė ir neišvengiama. Kaip ir pati Lietuva, kurią genijus turėjo ir puoselėjo savo širdyje, net ir tada (1875–1911), kai formaliai tokia valstybė neegzistavo. Menininkas ją kūrė savo vizijomis ir muzikos garsais. Kūrė ir atnešė savo kūrybą mums iki šių dienų. Greta tos asmeninės meninio akcento prasmės yra ir visuomeninė. Planuojama, jog akcentas taps sudedamąją „Čiurlionio kelio“ dalimi. Jis pažindina ir edukuoja mus ir Lietuvos svečius su atskirų Čiurlionio kūrinių reprodukcijomis (gi ne kiekvienas vartome ar turime namie albumą ar dažnai lankomės muziejuje). Vykstant miesto renginiams, visuomenės edukacijai ar kitomis progomis molberte yra galimybė laikinai eksponuoti ne tik paveikslų reprodukcijas (nebūtinai M. K. Čiurlionio), bet ir vitražo eksperimentus, poeziją, laiškų kopijas ir kt. Lokacijos prasme meninio akcento vieta atokesnė nuo paplūdimio centro ir J. Basanavičiaus gatvės šurmulio. Čia pat Birutės parkas, L. Vaineikio gatvelė, kur menininkas buvo apsistojęs su mylimąja Sofija, Gintaro muziejus, meno galerijos. Pati aplinka alsuoja kultūra ir ramybe. Todėl ekspozicinė-kūrybinė maža erdvė po dideliu ir atviru dangumi priešais plačią jūrą yra puiki vieta pradėti poilsio kelionę ar sustoti joje. Sustoti akimirkai ar minutei. Pažvelgti, pamatyti, paklaustyti jūros, pamąstyti... prisiminti.

#### PROJEKTO PABAIGIMAS

Įgyvendinus projektą, meninį akcentą, skirtą Mikalojaus Konstantino Čiurlionio 150-osioms gimimo metinėms, siūloma informuoti visuomenę apie naują lankytiną vietą Palangos miesto savivaldybės puslapyje ir M. K. Čiurlionio minėjimo programose. Įtraukti meninį akcentą į „Čiurlionio kelio“ kultūrinį-turistinį maršrutą.

Atlikti ir suarchyvuoti akcento nuotraukas įvairiomis natūralaus apšvietimo sąlygomis. Oficialiais kanalais pateikti informaciją apie meninį akcentą kultūros įstaigoms, mokykloms ir žiniasklaidai. Bendradarbiaujant su Nacionaliniu M. K. Čiurlionio dailės muziejumi, reguliariai atnaujinti ir keisti reprodukcijų ekspozicijas.

Kadangi MKČ150 meninį akcentą numatoma pagaminti iš patvarių ir ilgaamžių medžiagų, jo aptarnavimas ir priežiūra yra minimalūs. Valymui (ypač viršutinei laivelio plokštumai) naudoti vandenį, vengiant abrazyvinių priemonių. Metaliniai paviršiai, ypač molberto apatinėje dalyje, ilgainiui gali šiek tiek natūraliai patamsėti. Akcentą valyti cheminėmis ir abrazyvinėmis priemonėmis griežtai draudžiama.

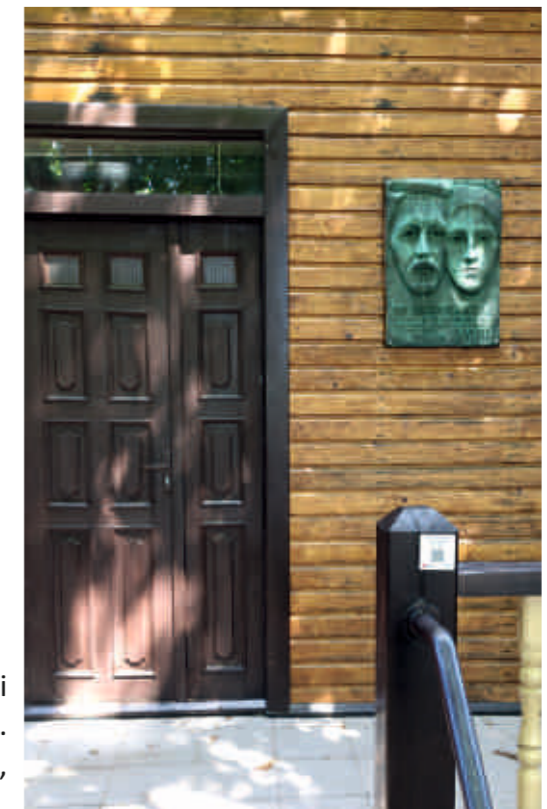

Memorialinė lenta M. K. Čiurlioniui ir Sofijai Kymantaitei - Čiurlionienei. Įrengta L. Vaineikio gatvėje 17, Palangoje, ant namo, kuriame dailininkas buvo apsistojęs 1908-1909 m.

Meninis akcentas M.K. Čiurlionio 150-osioms metinėms Palangoje		AIŠKINAMASIS RAŠTAS	
Projekto nr.: ALP444-2025-K300-TDP-02		Parašas:	Data: 2025.07
Projekto statusas	Laikinas įrenginys		
Projekto autorius	Antanas Pocevičius ( I.V.V.P. Nr. 1166809)		Puslapis:
Užsakovas	Palangos miesto savivaldybės administracija		09 27

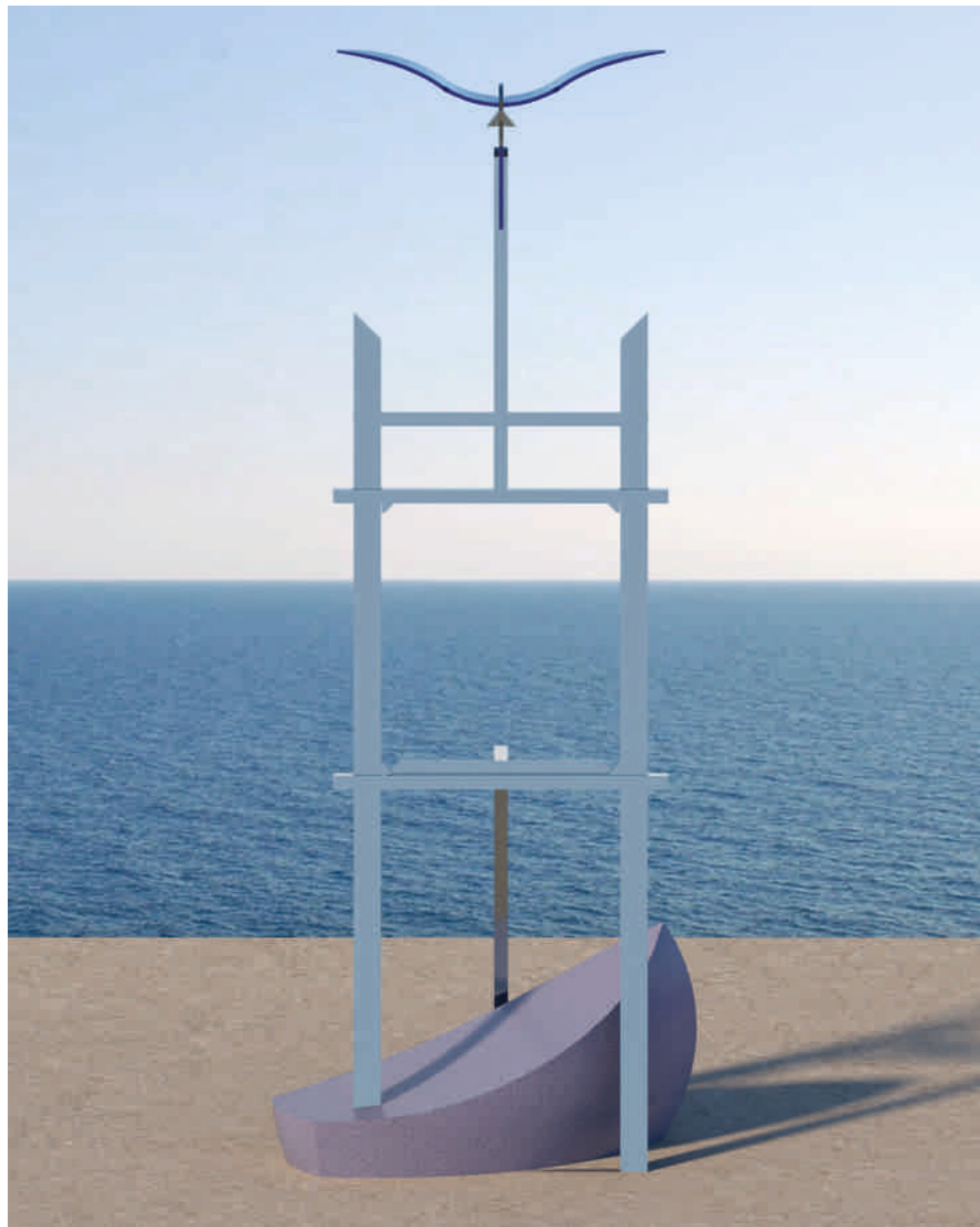

Meninio akcento vizualizacija  
( be paveikslo )

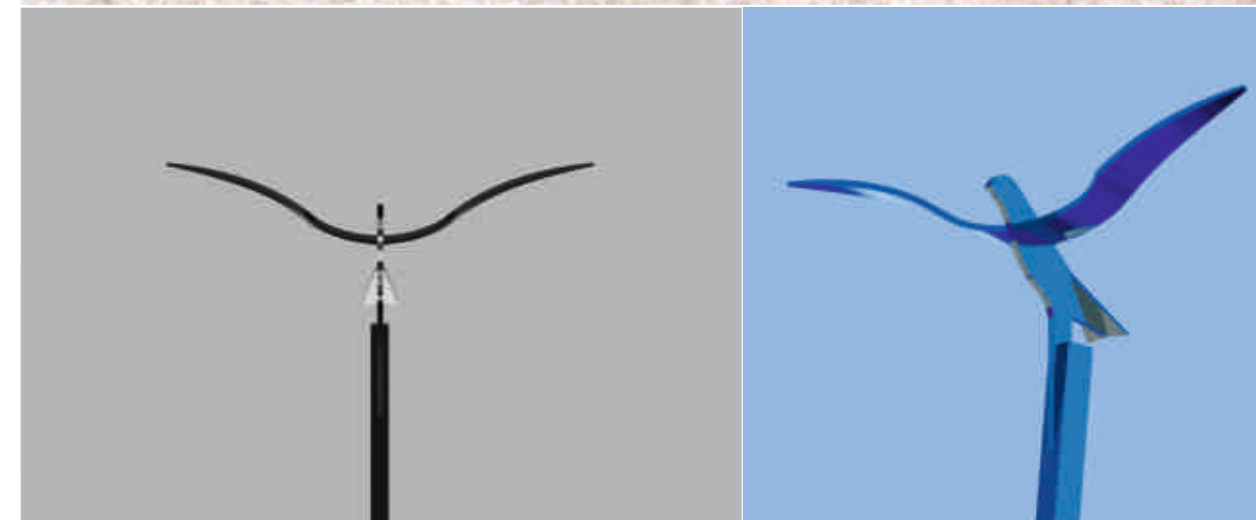
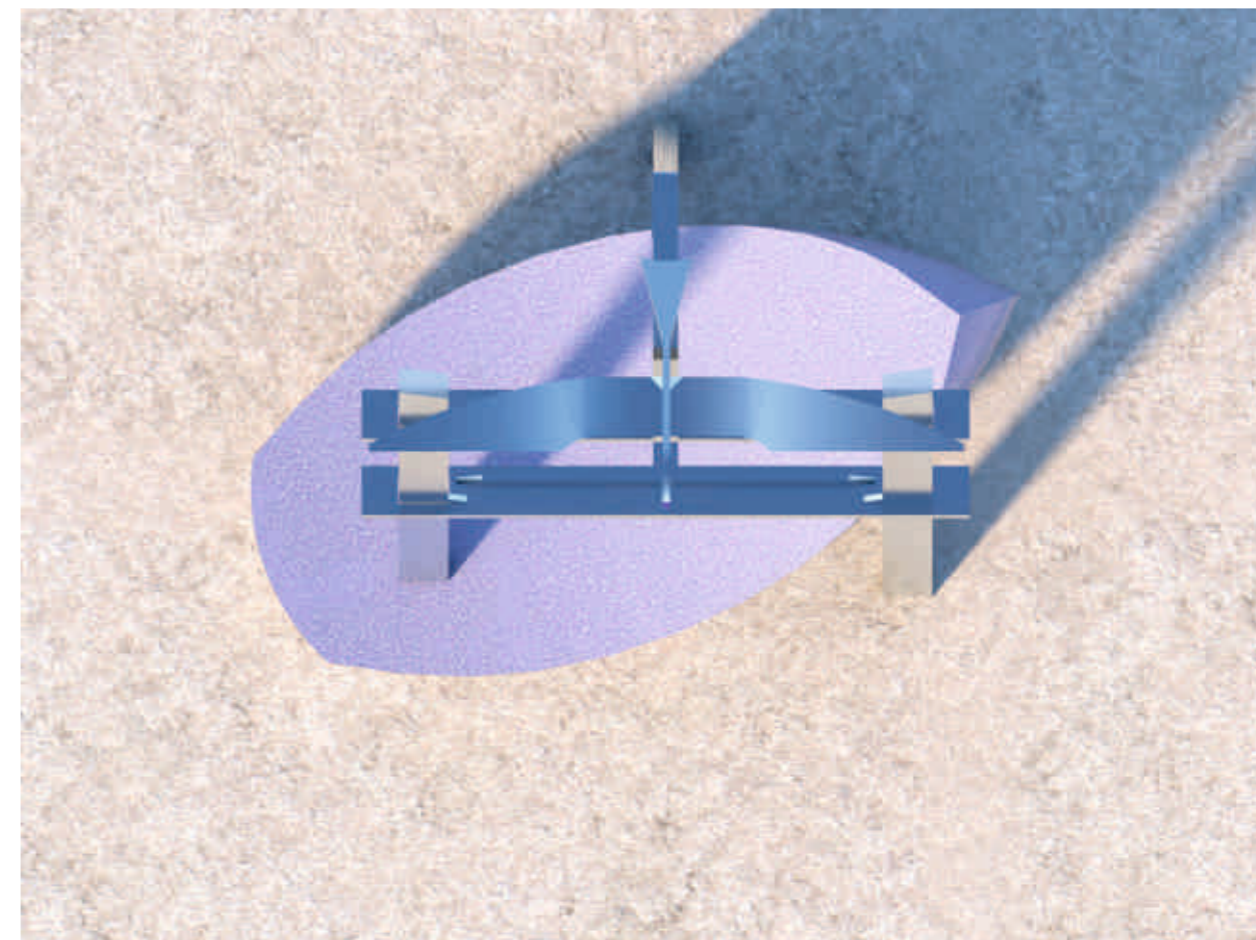

Meninio akcento detalių  
vizualizacijos ( Laivelis su M.K.Č. parašu ir Paukštis)

<b>Meninis akcentas M.K. Čiurlionio 150-osioms metinėms Palangoje</b>		VIZUALIZACIJOS	
Projekto nr.: ALP444-2025-K300-TDP-02		Parašas:	Data: 2025.07
Projekto statusas	Laikinas įrenginys		
Projekto autorius	Antanas Pocevičius ( I.V.V.P. Nr. 1166809)	<i>Alpo.</i>	Puslapis:
Užsakovas	Palangos miesto savivaldybės administracija		10 27



Meninio akcento vizualizacija  
( rakurse be paveikslu )



M.K.Č monogramos, parašo ir jubiliejaus metų  
inkrustavimas viršutinėje GL laivelio plokštumoje  
(raidės 3mm storio nerūdijančio plieno AISI316)

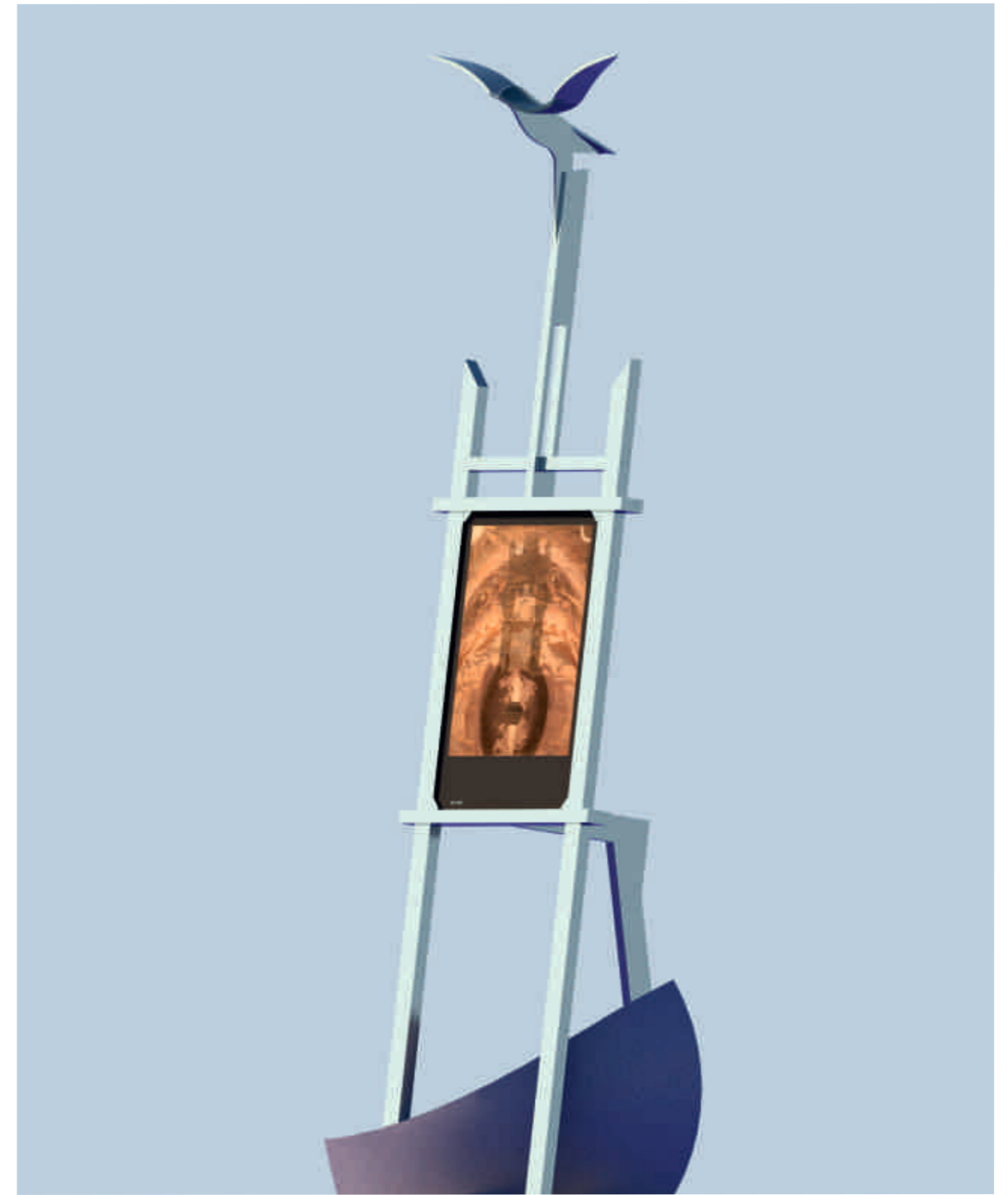

Meninio akcento vizualizacija  
( rakurse su paveikslu )

Meninis akcentas M.K. Čiurlionio 150-osioms metinėms Palangoje		VIZUALIZACIJOS	
Projekto nr.: ALP444-2025-K300-TDP-02		Parašas:	Data: 2025.07
Projekto statusas	Laikinas įrenginys		Puslapis:
Projekto autorius	Antanas Pocevičius ( I.V.V.P. Nr. 1166809)		
Užsakovas	Palangos miesto savivaldybės administracija		11   27

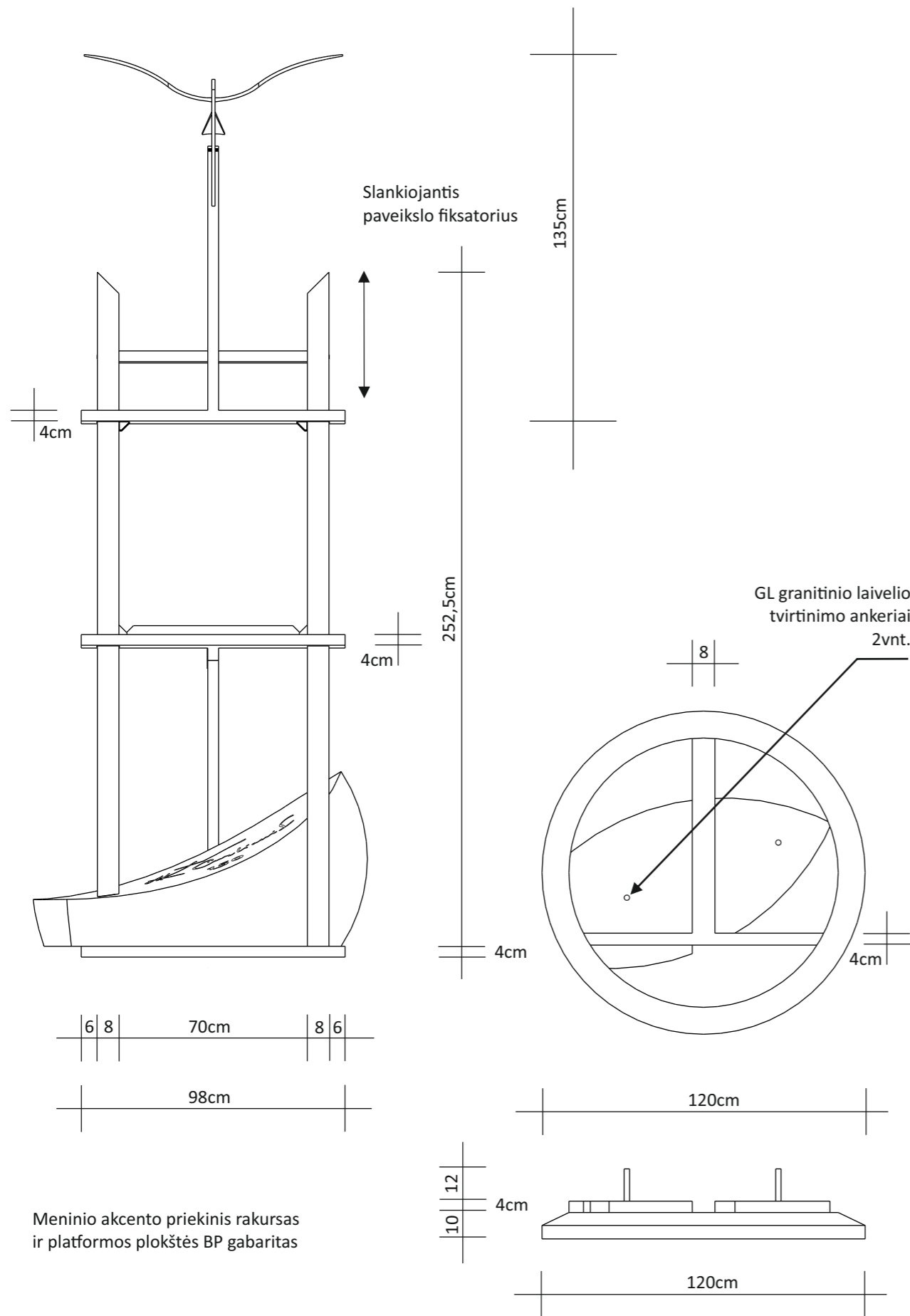

Meninio akcento priekinis rakursas ir platformos plokštės BP gabaritas

M 1:20

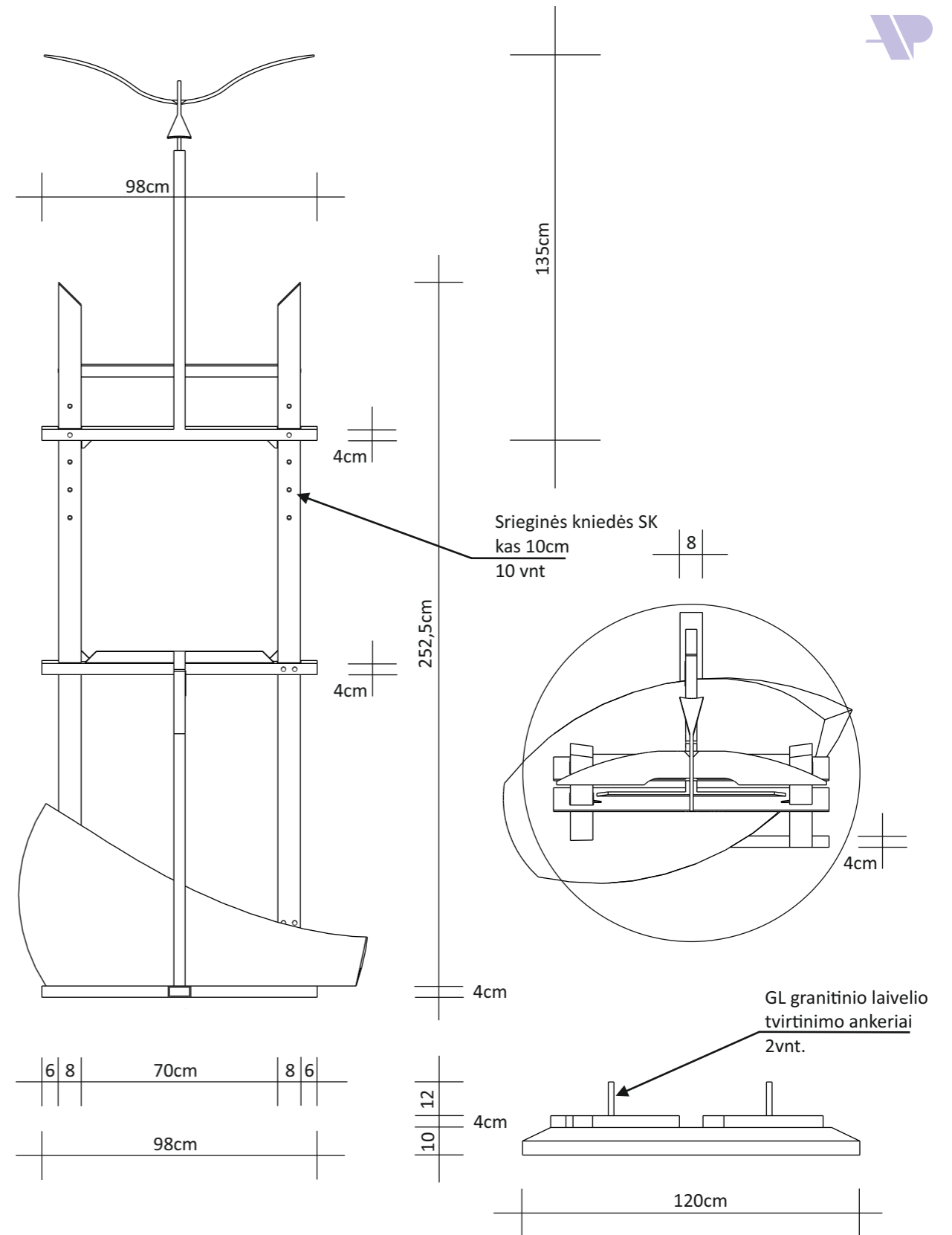

Meninio akcento nugarinis rakursas ir vaizdas iš viršaus

Meninis akcentas M.K. Čiurlionio 150-osioms metinėms Palangoje		TECHNINIAI BRĖŽINIAI	
Projekto nr.: ALP444-2025-K300-TDP-02		Parašas:	Data: 2025.07
Projekto statusas	Laikinas įrenginys		Puslapis:
Projekto autorius	Antanas Pocevičius ( I.V.V.P. Nr. 1166809)		12
Užsakovas	Palangos miesto savivaldybės administracija		

Meninio akcento pagrindo plokštės BP armavimo schema

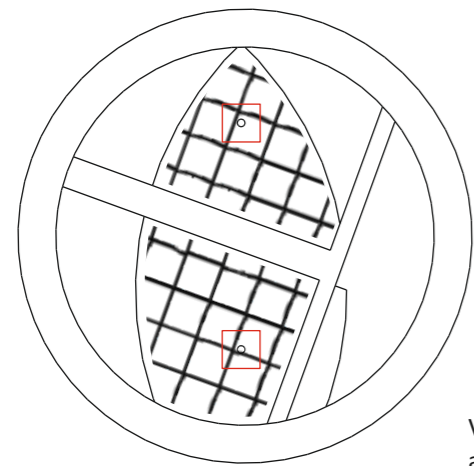

Viršutinė plokštės dalis armuota armavimo tinklu (akys 100mm storis 4mm)

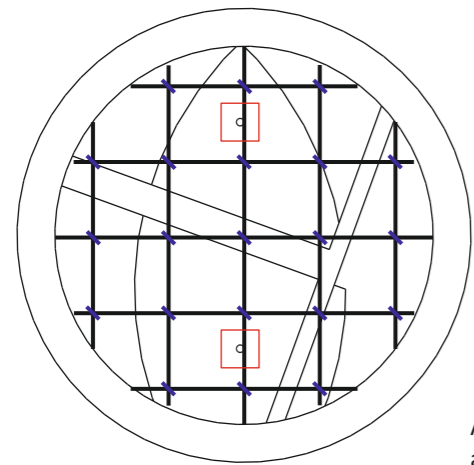

Apatinė plokštės dalis armuota rievėtos armatūros strypais 12mm S235, rišant deginta viela

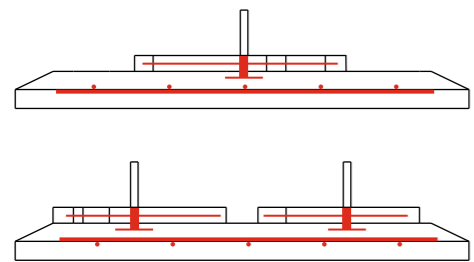

120  
40  
100

Ankeriai iš 16 mm armatūros S235 Granitinio laivelio fiksavimui (2vnt.)

180

100

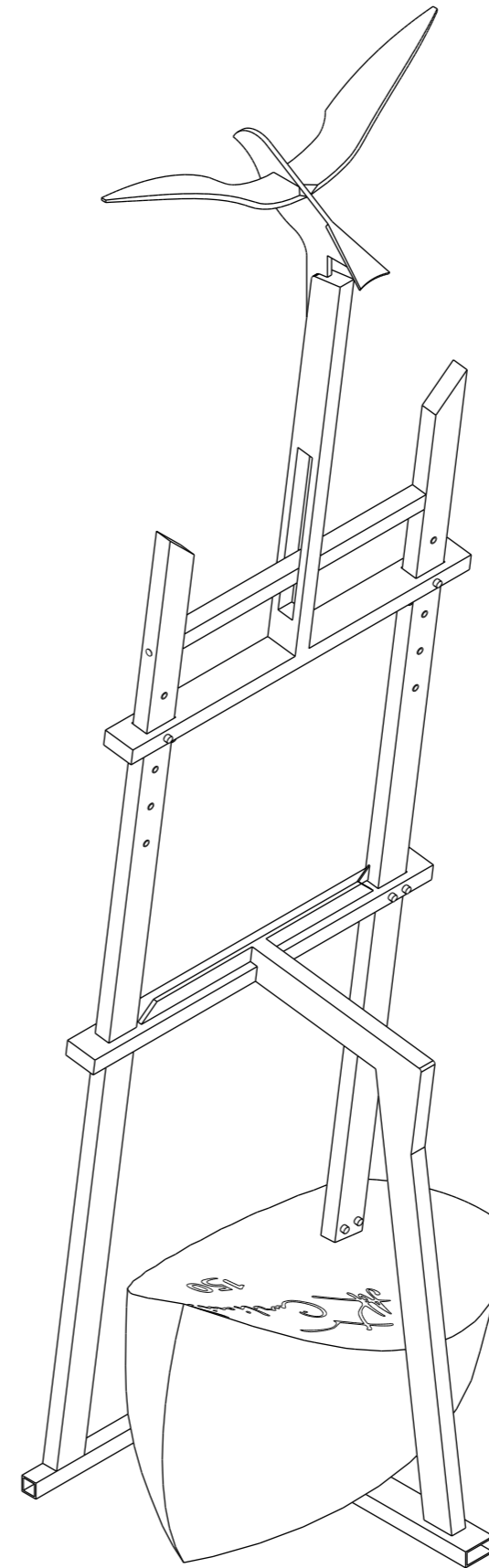
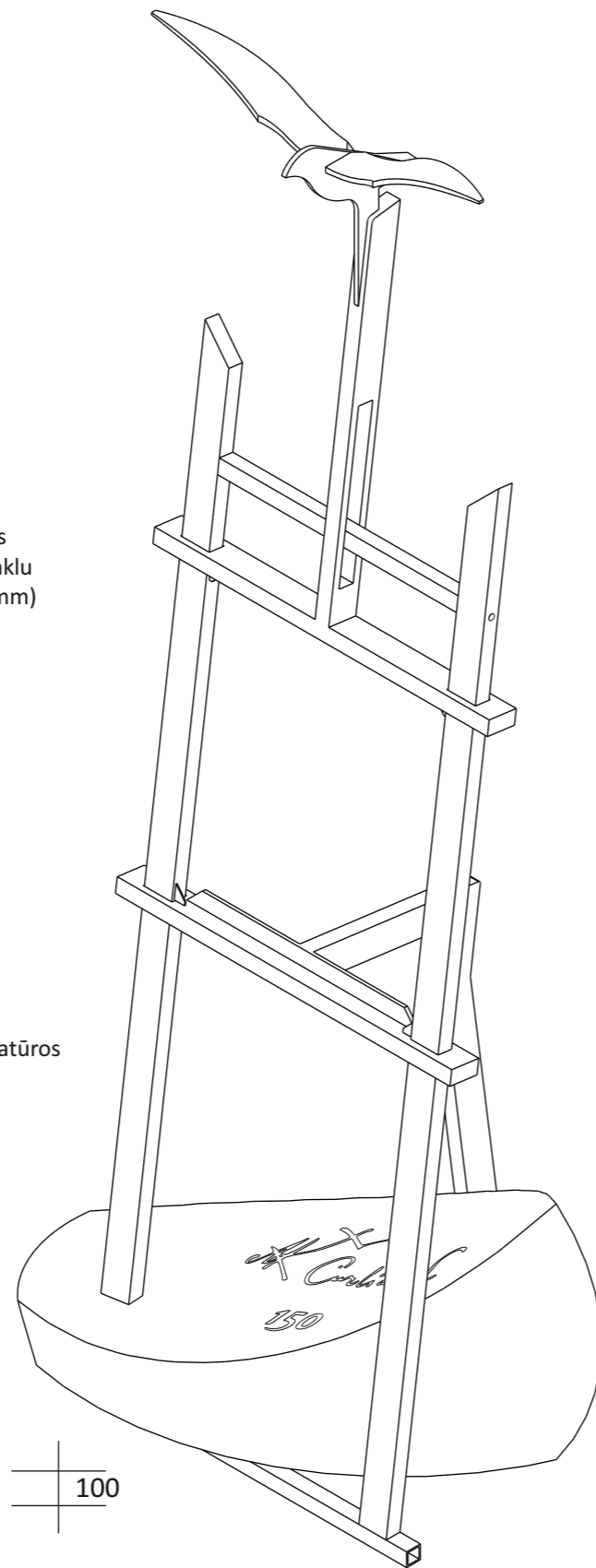

120cm

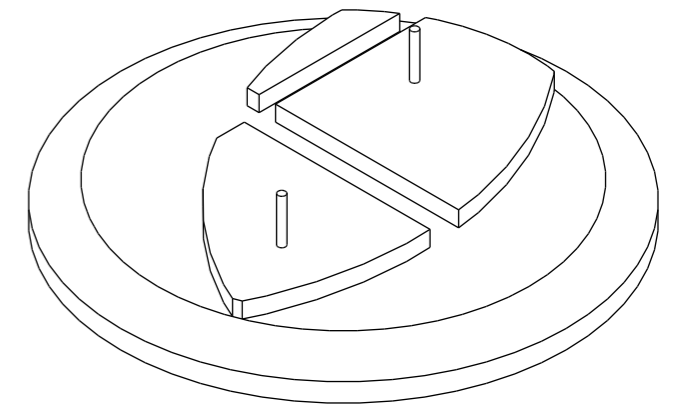

Meninio akcento pagrindo plokštė BP ir akcento pagrindinės dalies 3d rakursai (BP dalis užpilama smėliu ir vizualiai nematoma)

Pagrindo plokštė. Monolitinis gelžbetonis C20/25 S2  
Pagrindo plokštės svorio skaičiavimas (Betonas C20/25 S2 (2400 kg/m<sup>3</sup>))

- Skersmuo = 120 cm spindulys = 60 cm = 0,6 m
- Aukštis (vidurkis) = 12 cm = 0,12 m
- Betono tankis (standartinis) = 2400 kg/m<sup>3</sup>
- Geležies armatūra 12mm strypai

Pagrindo plokštės tūrio ir masės skaičiavimo rezultatas:

Masė = 0,1357 × 2400 ≈ 325,7 kg (0,325t)

**M 1:20**

Meninis akcentas M.K. Čiurlionio 150-osioms metinėms Palangoje		TECHNINIAI BRĖŽINIAI	
Projekto nr.: ALP444-2025-K300-TDP-02		Parašas:	Data: 2025.07
Projekto statusas	Laikinas įrenginys		Puslapis:
Projekto autorius	Antanas Pocevičius ( I.V.V.P. Nr. 1166809)		13
Užsakovas	Palangos miesto savivaldybės administracija		



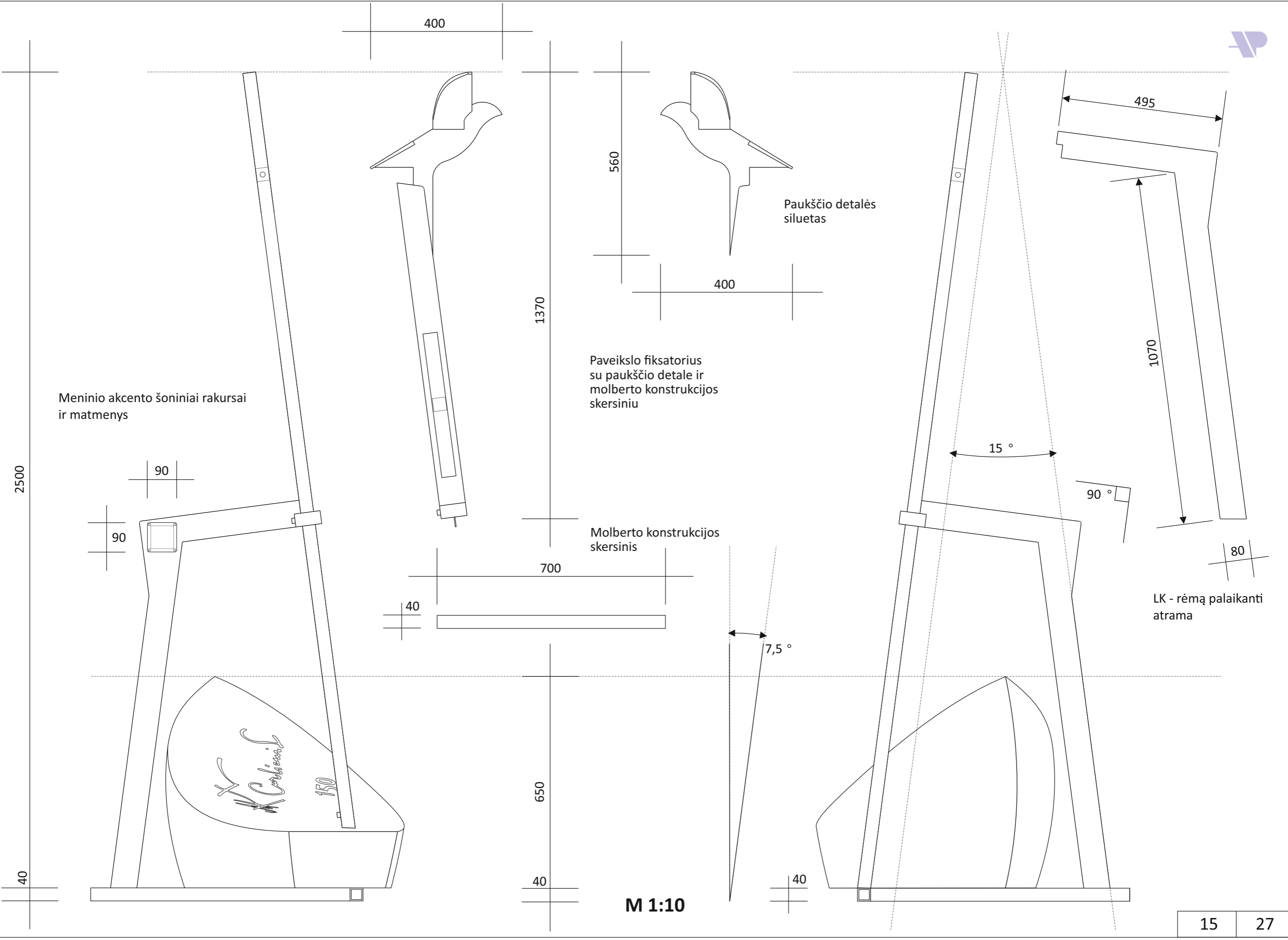

**M 1:10**

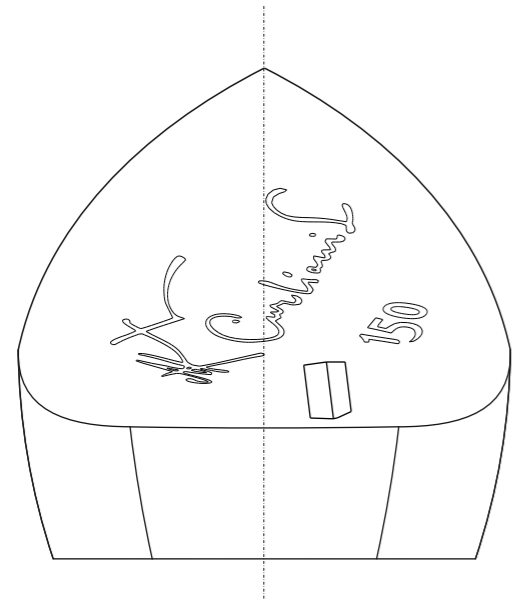
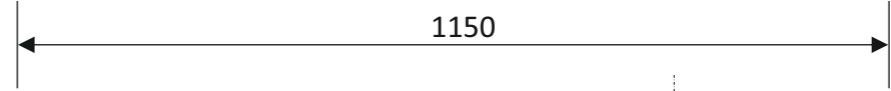
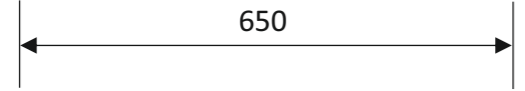
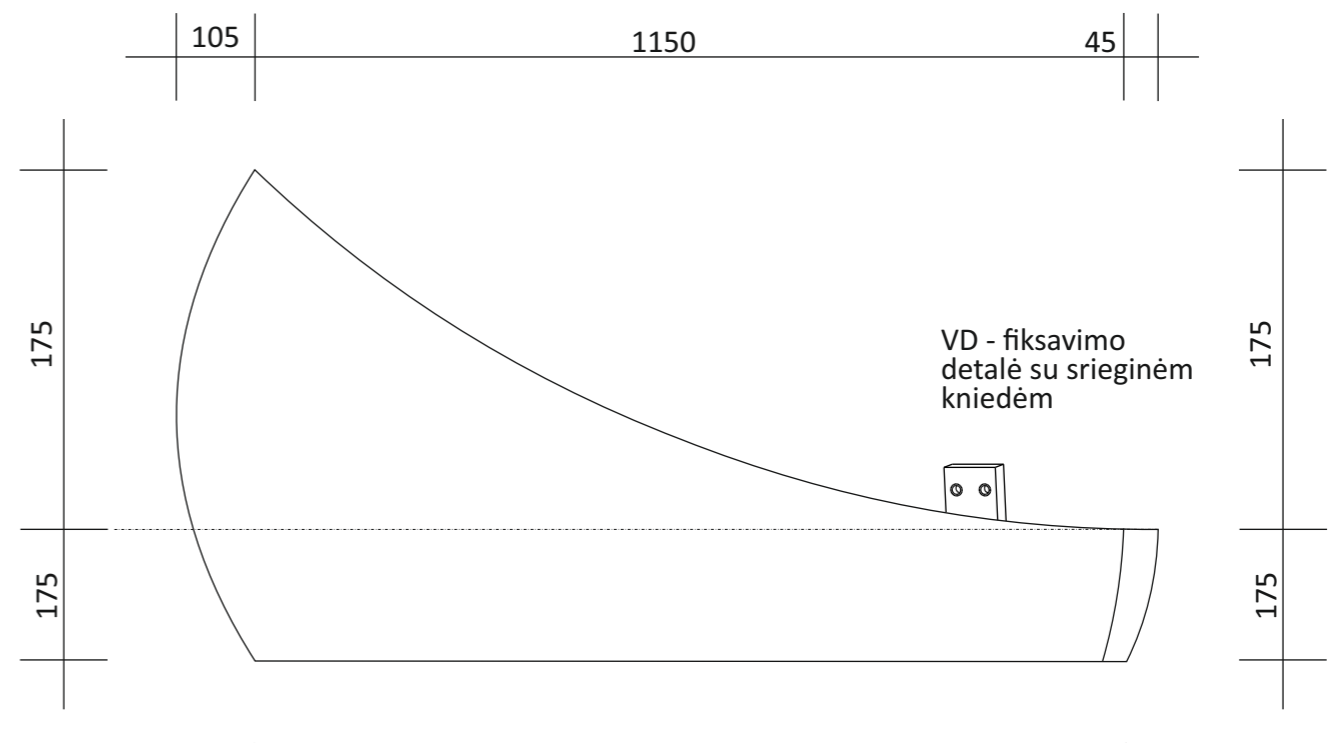
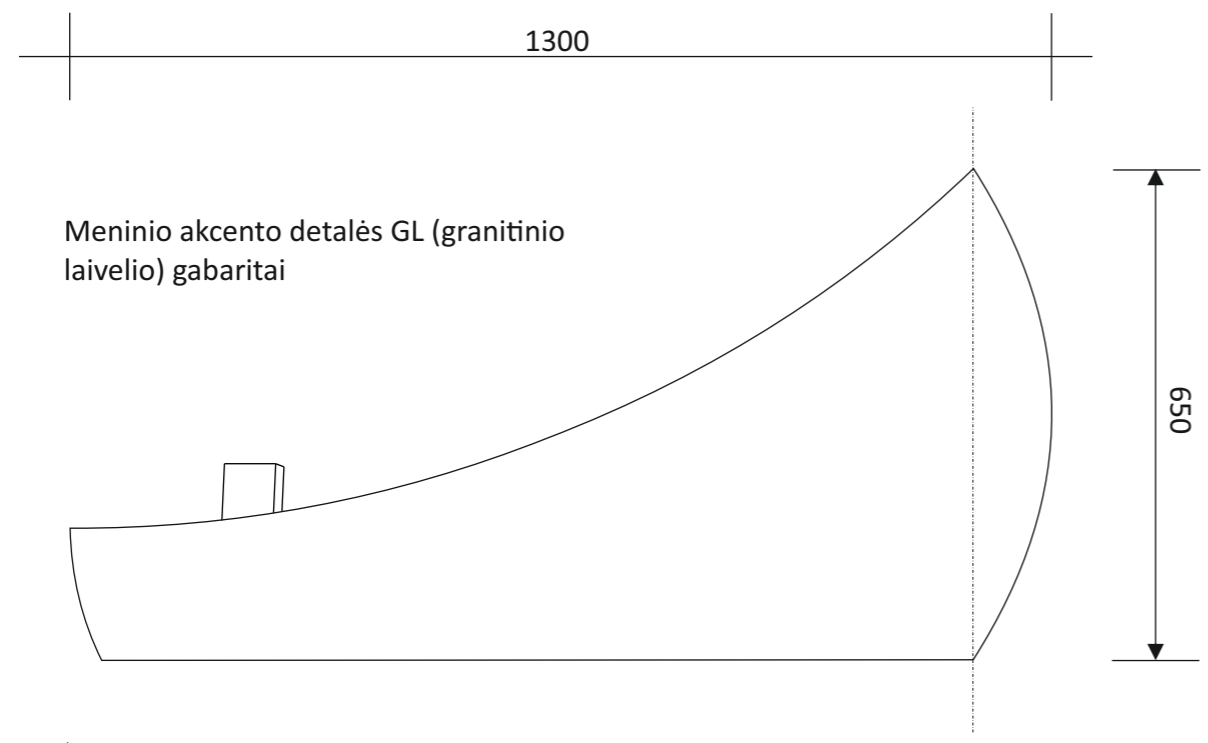

GL - viršutinė plokštuma su inkrustuota monograma ir parašu bei užrašu „150“ (taip pat su laikikliu VD fiksavimui)

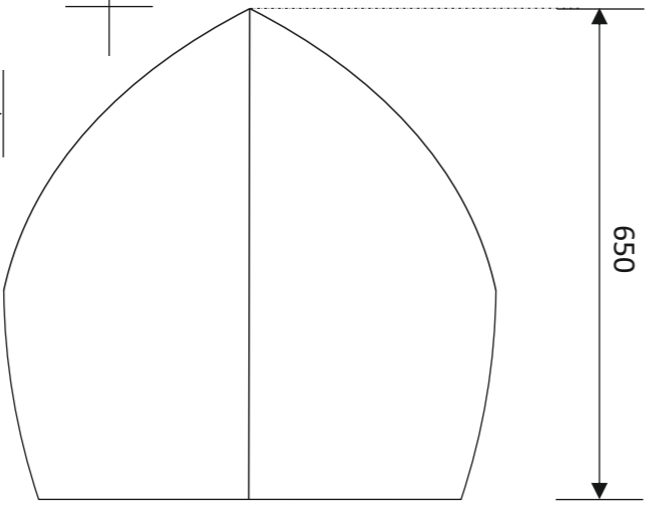
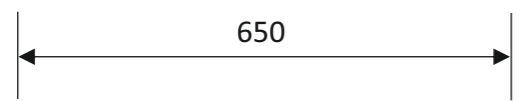
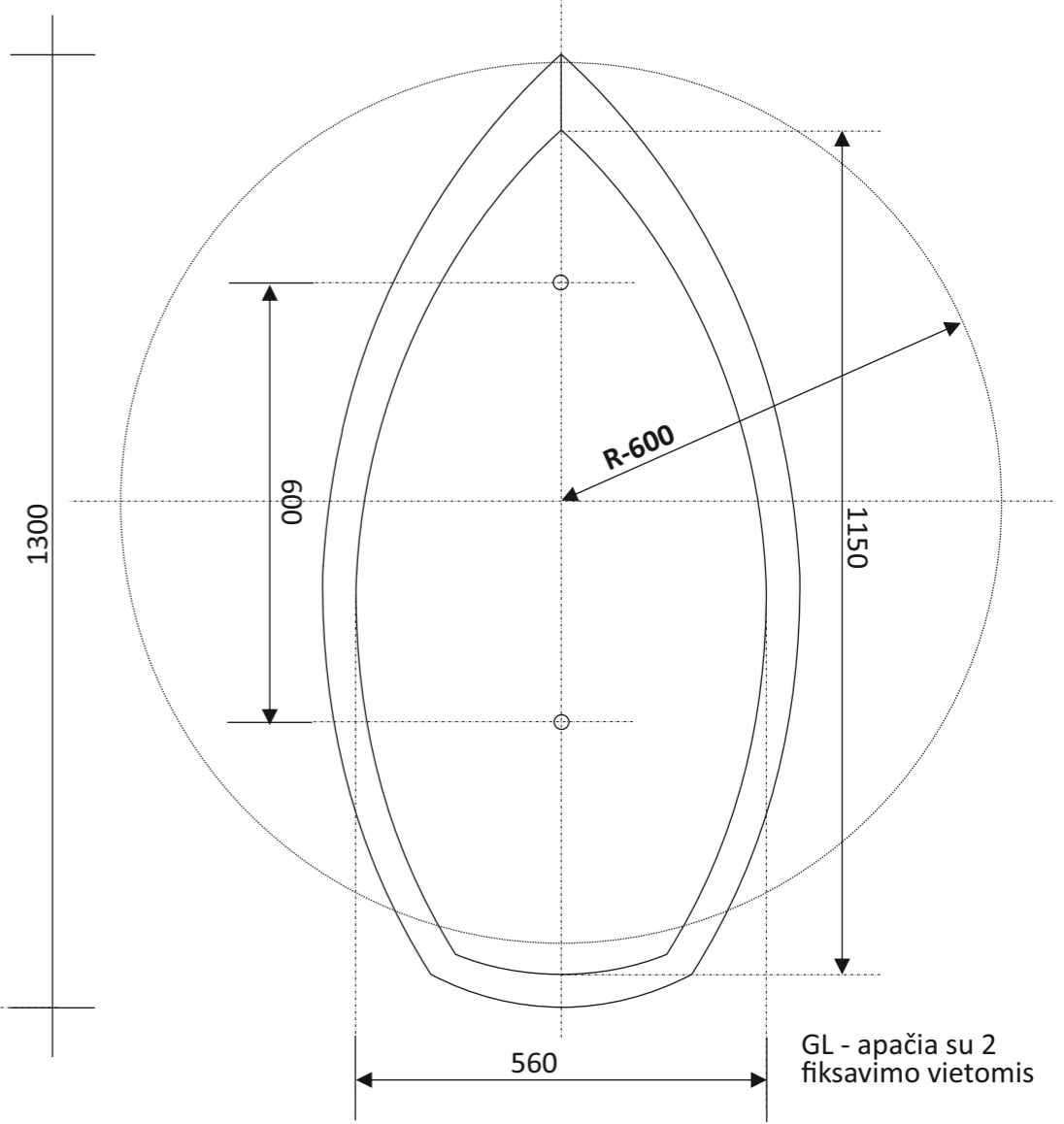
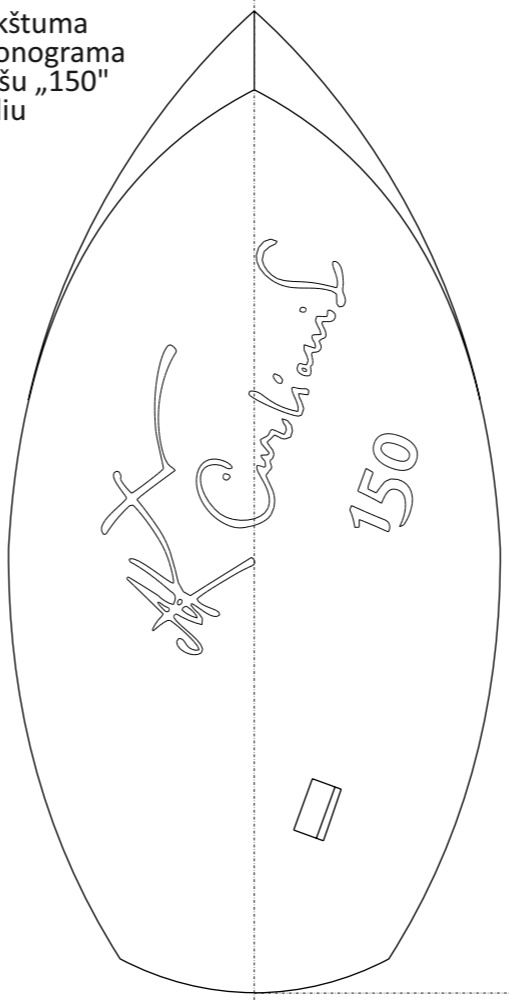

GL granito KURU GRAY spalvos pavyzdys

M 1:10

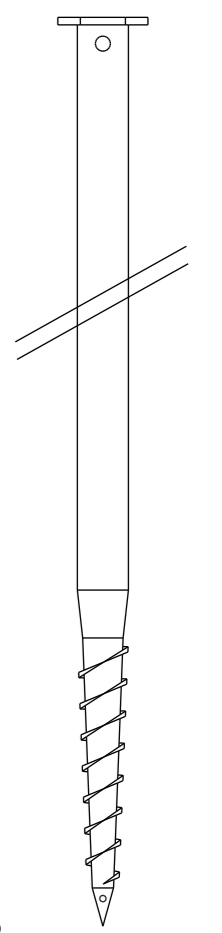
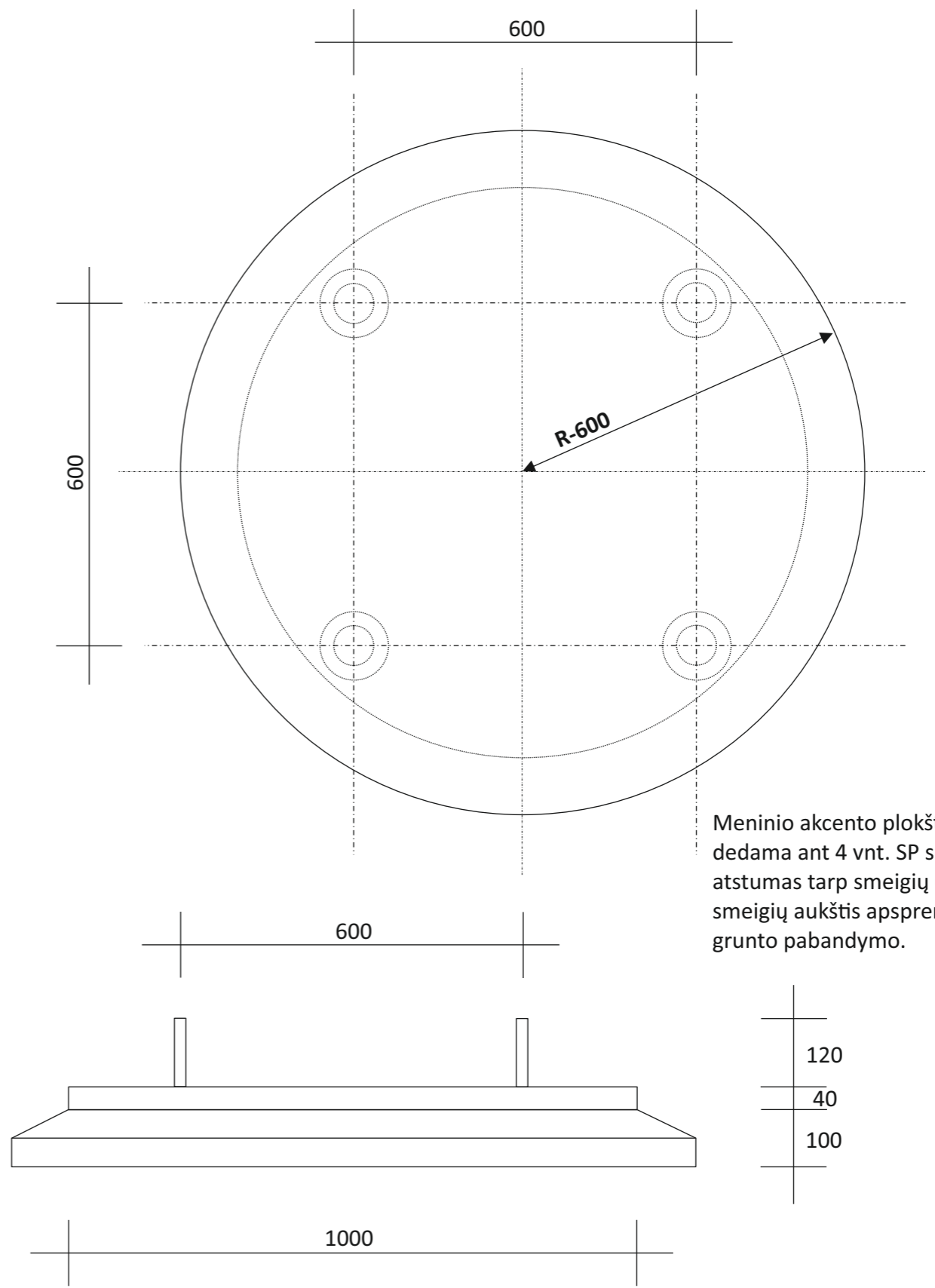
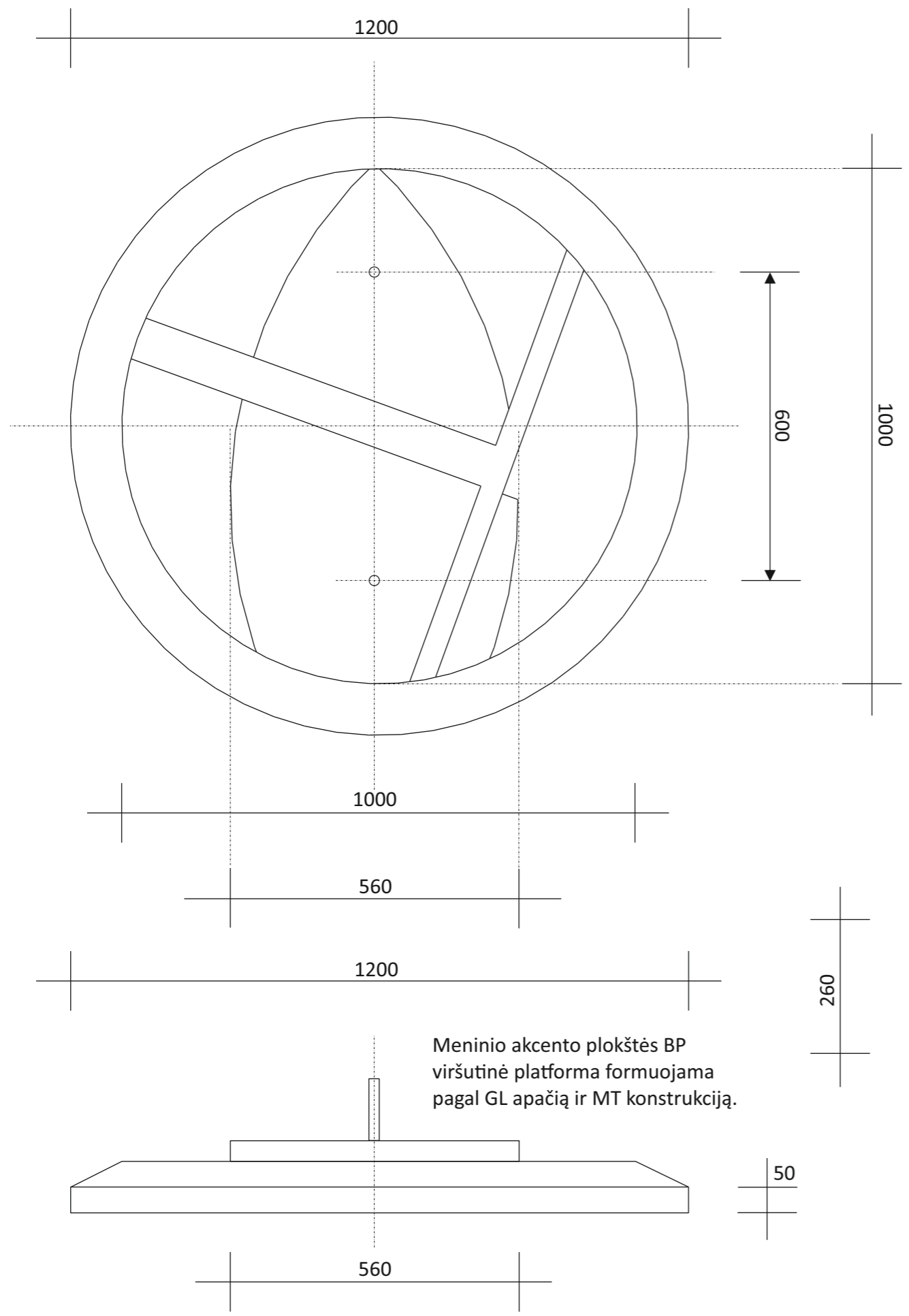

Meninio akcento plokštė BP dedama ant 4 vnt. SP sraigtinių smeigių atstumas tarp smeigių 60cm smeigių aukštis apsprendžiamas po grunto pabandymo.

**M 1:10**

<b>Meninis akcentas M.K. Čiurlionio 150-osioms metinėms Palangoje</b>		<b>BETONO PLOKŠTĖS BRĖŽINYS</b>	
Projekto nr.: ALP444-2025-K300-TDP-02		Parašas:	Data: 2025.07
Projekto statusas	Laikinas įrenginys		Puslapis:
Projekto autorius	Antanas Pocevičius ( I.V.V.P. Nr. 1166809)		17
Užsakovas	Palangos miesto savivaldybės administracija		27

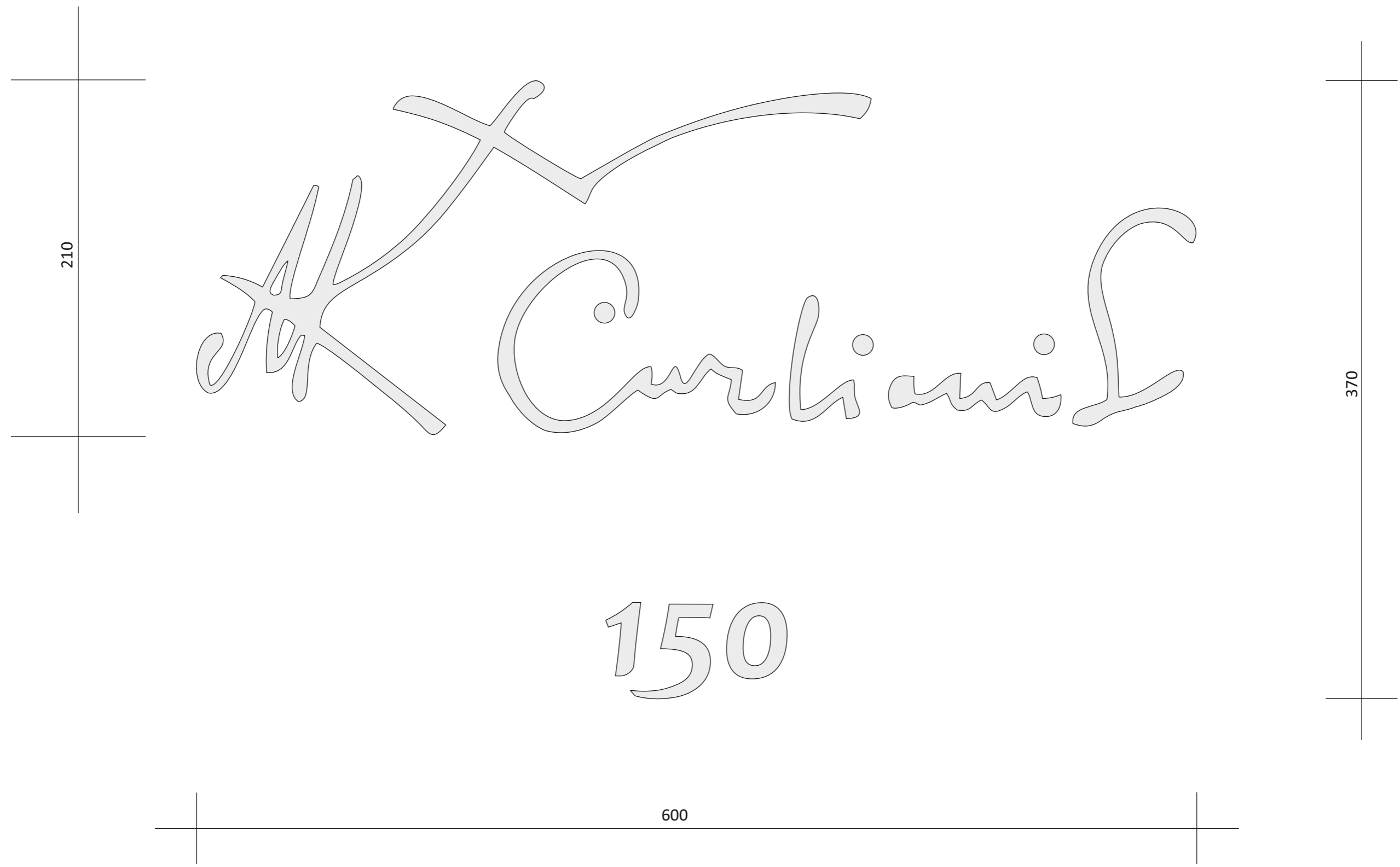

Vektorinis monogramos ir parašo modelis  
 įnkrustuotas GL viršutinėje plokštumoje nerūdijančio plieno AISI316  
 POLIRUOJAMAS KARTU SU GRANITO PAVIRŠIUMI

**M 1:2,5**

<b>Meninis akcentas M.K. Čiurlionio 150-osioms metinėms Palangoje</b>		GRAFINIAI ELEMENTAI	
Projekto nr.: ALP444-2025-K300-TDP-02		Parašas:	Data: 2025.07
Projekto statusas	Laikinas įrenginys		
Projekto autorius	Antanas Pocevičius ( I.V.V.P. Nr. 1166809)		Puslapis:
Užsakovas	Palangos miesto savivaldybės administracija	19	27

# MENINIO AKCENTO MOLBERTO PROFILIAI IR SURINKIMO DETALĖS

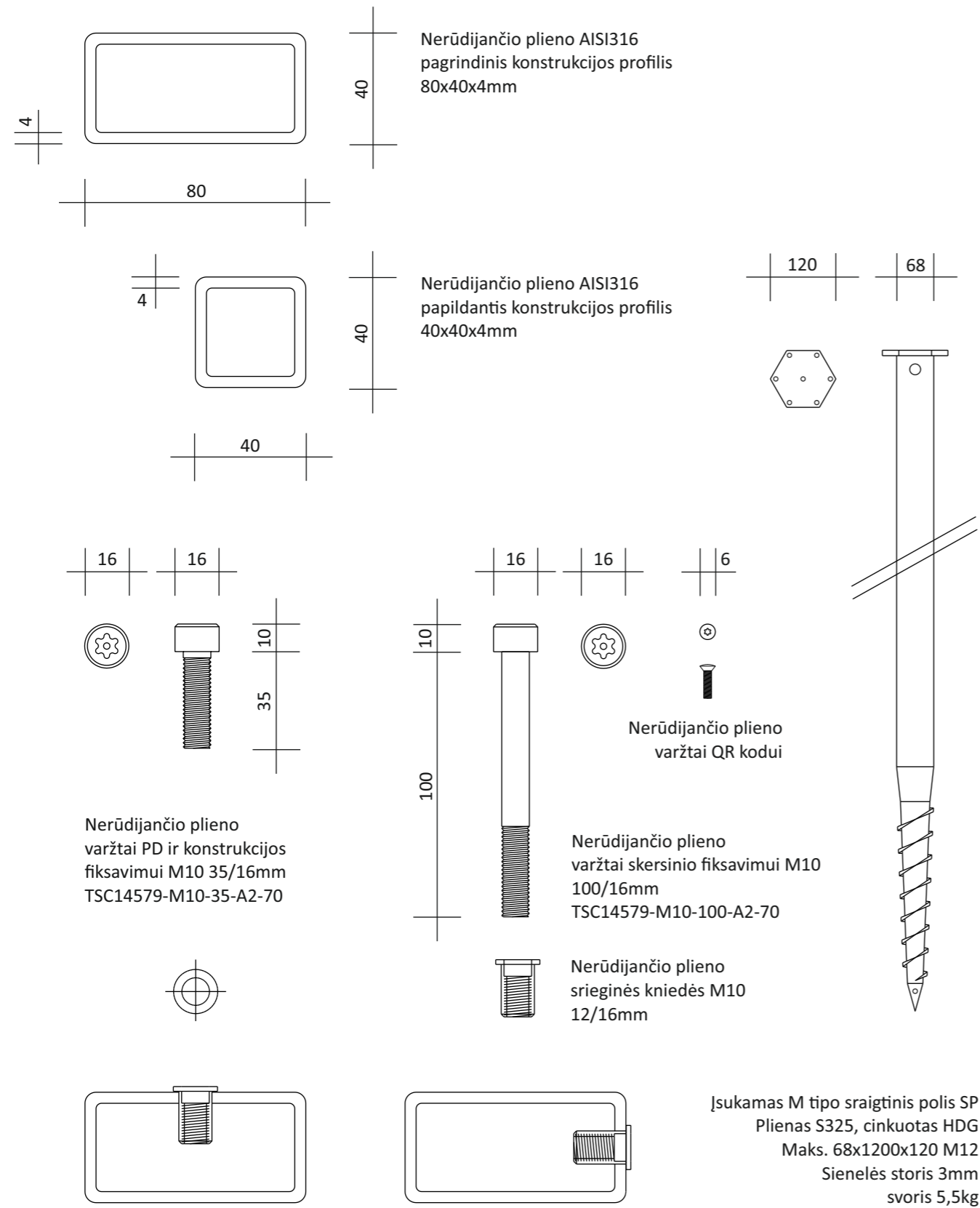

Meninio akcento profilių matmenys bei surinkimo ir tvirtinimo detalės

**M 1:1**



- TRUMPINIAI:
- BP - betoninė plokštė (pagrindas)
  - SP - sraigtinė smeigė
  - MT - molbertą rišantis pagrindas
  - GL - granito laivelis
  - SK - srieginė kniedė
  - MR - molberto rėmas
  - VD - vertikalus stovas
  - PD - paveiklo fikstorių su paukščiu
  - LK - molberto rėmo atrama

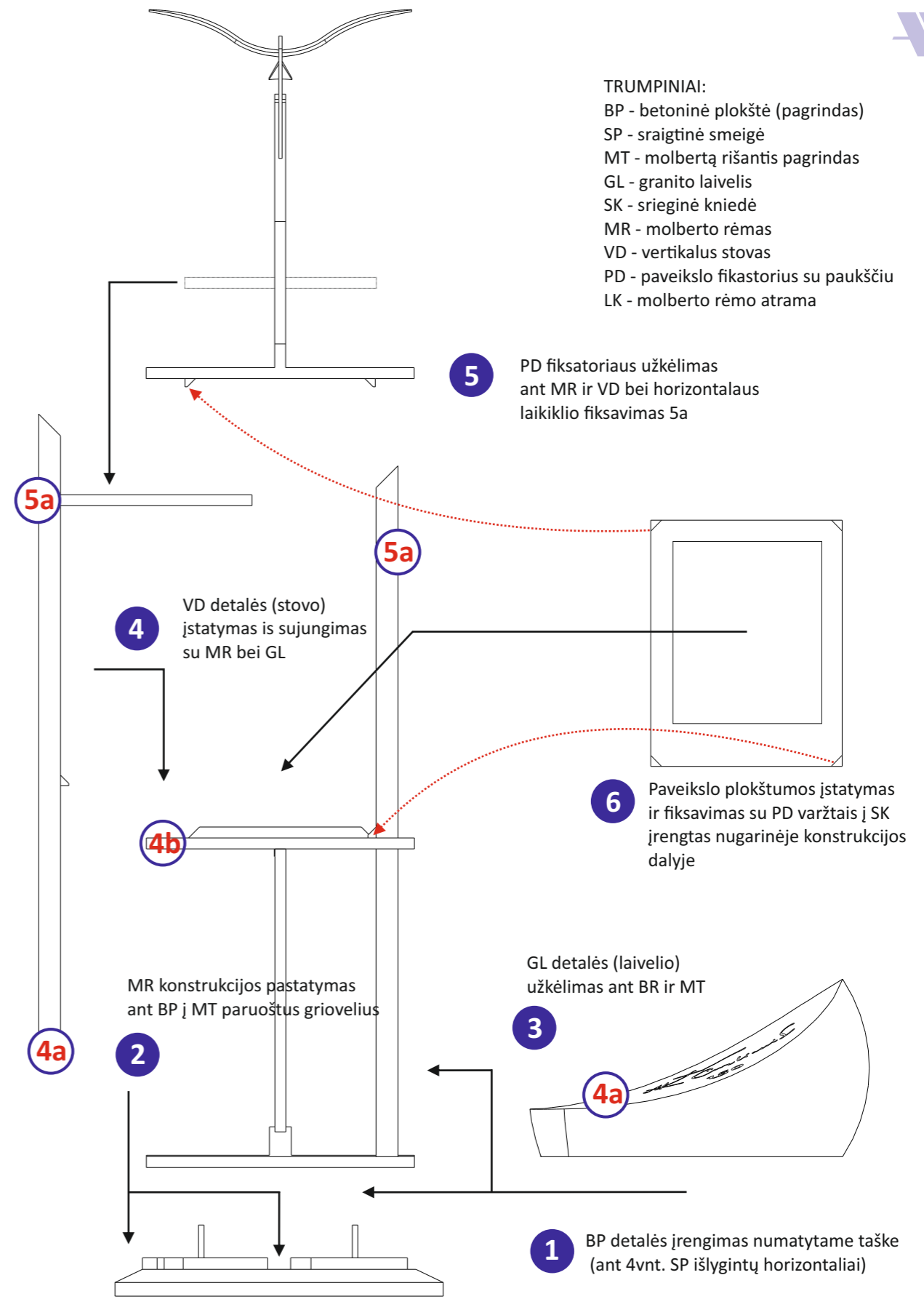

Meninis akcentas M.K. Čiurlionio 150-osioms metinėms Palangoje		SURINKIMO INSTRUKCIJA	
Projekto nr.: ALP444-2025-K300-TDP-02		Parašas:	Data: 2025.07
Projekto statusas	Laikinas įrenginys		
Projekto autorius	Antanas Pocevičius ( I.V.V.P. Nr. 1166809)		Puslapis:
Užsakovas	Palangos miesto savivaldybės administracija		18 27



Mikalojus Konstantinas Čiurlionis  
Sonata Nr. 5 (Jūros sonata) Finale 1908 m.



Pagal sutartį su Nacionaliniu M.K. Čiurlionio muziejumi planuojama atidengimo proga panaudoti paveikslo Sonata Nr. 5 (Jūros sonata) Finale 1908 m reprodukciją. (formatas 70 x 80 cm)

<b>Meninis akcentas M.K. Čiurlionio 150-osioms metinėms Palangoje</b>		GRAFINIAI ELEMENTAI	
Projekto nr.: ALP444-2025-K300-TDP-02		Parašas:	Data: 2025.07
Projekto statusas	Laikinas įrenginys		
Projekto autorius	Antanas Pocevičius ( I.V.V.P. Nr. 1166809)		Puslapis:
Užsakovas	Palangos miesto savivaldybės administracija		20 27

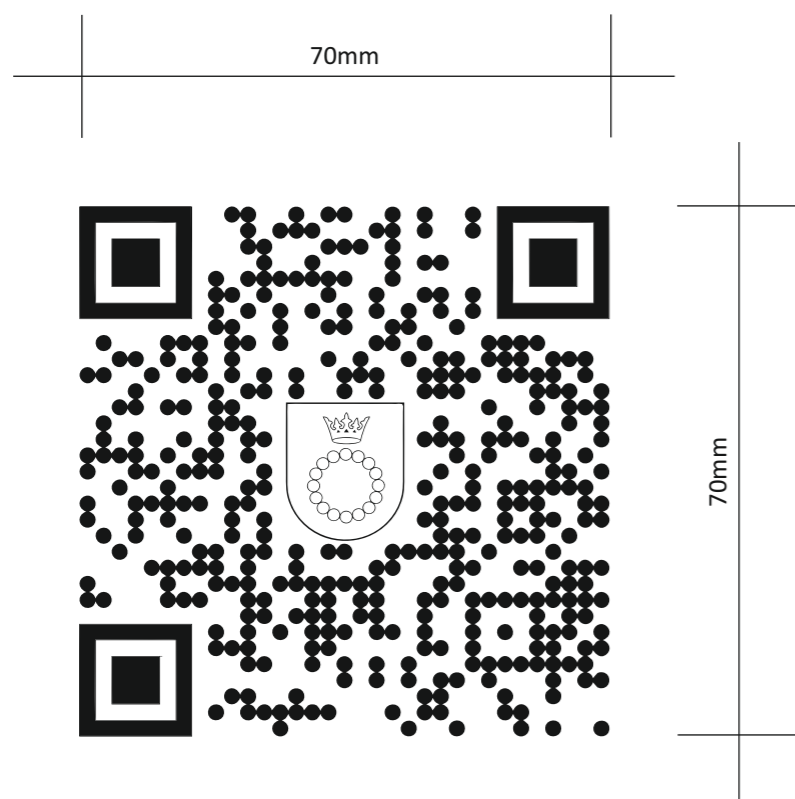

Vektorinis savivaldybės QR KODO modelis.  
 Graviruotas lazeriu nerūdijančio plieno AISI316 plokštelėje.  
 Tvirtinamas prie molberto konstrukcijos LK

**M 1:1**

<b>Meninis akcentas M.K. Čiurlionio 150-osioms metinėms Palangoje</b>		GRAFINIAI ELEMENTAI	
Projekto nr.: ALP444-2025-K300-TDP-02		Parašas:	Data: 2025.07
Projekto statusas	Laikinas įrenginys		
Projekto autorius	Antanas Pocevičius ( I.V.V.P. Nr. 1166809)		Puslapis:
Užsakovas	Palangos miesto savivaldybės administracija		21   27

MENINIO AKCENTO MEDŽIAGŲ ŽINIARAŠTIS,  
GAMYBOS IR RANGOS PRELIMINARI SAMATA  
(pagal projektą ALP444-2025-K300-TDP-02)

Meninio akcento pagrindinis elementas	Medžiaga, kilmės šalis	Santykinė masė kg/m <sup>3</sup>	Tūris kub./m Sv.ilg./m	Bendras detalės svoris kg.	kiekis
Granitinis laivelis KURU GRAY	granitas KURU GRAY (FI)	2700,00	0,1800	486,00	1
Ruošinio masė nenurodoma	gabarietas min. 800x800x1500mm				
Konstrukcija 1 nerūdijantis plienas PROFILIS 80X40	nerūdijantis plienas AISI316 (IT)	7800,00	7,0800	77,17	10,9
Konstrukcija 2 nerūdijantis plienas PROFILIS 40X40	nerūdijantis plienas AISI316 (IT)	7800,00	4,5500	7,14	1,57
Konstrukcija 3 nerūdijantis plienas PAUKŠTIS	nerūdijantis plienas AISI316(IT)	7800,00	0,0020	15,60	1
Užrašo ir QR kodo plokštelė 3mm	nerūdijantis plienas AISI316(IT)		0,6kv m		1
Armuota gelžbetoninė plokštė:	gelžbetonis C20/25 S2 (LT)	2400,00	0,1357	325,68	1
Armatūra geležies 12mm	geležis S235		8,0000		1
Armavimo tinklas 100/4	geležies viela 4mm		1kv m		1
Ankeriai 16mm 100x100x180	geležis S235		2,0000		2
Sraigtinės smeigės 1200cm	M S235 HDG 2mm (EU)	4,00	4,6500	18,60	4
<b>Bendras meninio akcento svoris kg.:</b>				<b>930,20</b>	<b>0,94t</b>

Meninio akcento montavimo / surinkimo detalės	Pavadinimas kodas / tipas	matmenys	vnt. / kompl.	kiekis
Nerūdijančio plieno varžtas	TSC14579-M10-35-A2-70	M10 35/16mm	1	6
Nerūdijančio plieno varžtas	TSC14579-M10-100-A2-70	M10 100/16mm	1	2
Nerūdijančio plieno varžtas lentelei	TBS73801-M4-8-A2	M4 8/6mm	1	4
Srieginė kniedė	Neįleidžiama galva	D10/L19/DK16	1	16

MENINIO AKCENTO GAMYBOS IR  
RANGOS DARBŲ PRELIMINARUS PLANAS  
(pagal projektą ALP444-2025-K300-TDP-02)



NR	VEIKLA	PLANO PRADŽIA	PLANO TRUKMĖ	FAKTINĖ PRADŽIA	FAKTINĖ TRUKMĖ	ĮVYKDYMO PROCENTAS	LAIKOTARPIAI											
							1	2	3	4	5	6	7	8	9	10	11	12
1	TECHNINĖ PRIEŽIŪRA	1	12	0	0	0%	1	2	3	4	5	6	7	8	9	10	11	12
2	PAGRINDO GAMYBA	1	5	0	0	0%	1	2	3	4	5	6	7	8	9	10	11	12
3	AIKŠTELĖS PARUOŠIMAS	9	1	0	0	0%												
4	GRANITO LAIVEKIO GAMYBA	1	7	0	0	0%	1	2	3	4	5	6	7	8	9	10	11	12
5	UŽRAŠO INKRUSTAVIMAS	8	1	0	0	0%												
6	MOLBERTO DETALIŲ GAMYBA	2	4	0	0	0%	1	2	3	4	5	6	7	8	9	10	11	12
7	TRANSPORTAVIMAS	9	1	0	0	0%												
8	KONSTRUKCIJOS SURINKIMAS	9	1	0	0	0%												
9	APLINKOS SUTVARKYMAS	10	1	0	0	0%												
10	AKCENTO UŽDENGIMAS	10	1	0	0	0%												
11	AKCENTO ATIDENGIMAS	11	1	0	0	0%												

Meninis akcentas M.K. Čiurlionio 150-osioms metinėms Palangoje		MEDŽIAGŲ ŽINIARAŠTIS	
Projekto nr.: ALP444-2025-K300-TDP-02		Parašas:	Data: 2025.07
Projekto statusas	Laikinas įrenginys		
Projekto autorius	Antanas Pocevičius ( I.V.V.P. Nr. 1166809)	<i>Antanas Pocevičius</i>	Puslapis:
Užsakovas	Palangos miesto savivaldybės administracija		22 27

MENINIO AKCENTO TRANSPORTAVIMO  
MARŠRUTAS IR PASTATYMO SCHEMA  
(pagal projektą ALP444-2025-K300-TDP-02)



Prieš transportuojant ir įrengiant meninį akcentą būtinas Palangos m. savivaldybės leidimas

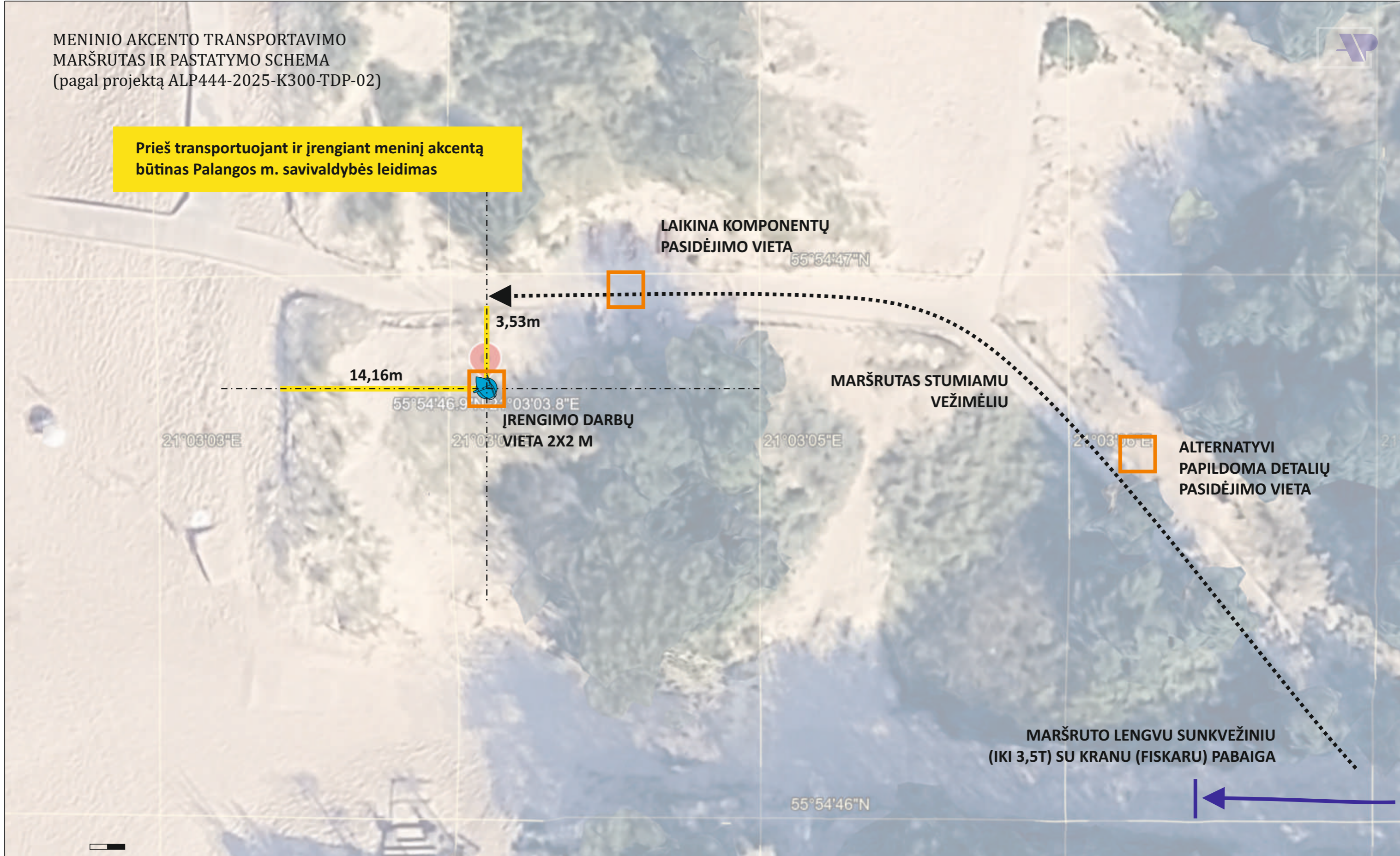

1 cm : 200 cm

Google Earth žemėlapis 2023

Meninis akcentas M.K. Čiurlionio 150-osioms metinėms Palangoje		TRANSPORTAVIMO SCHEMA	
Projekto nr.: ALP444-2025-K300-TDP-02		Parašas:	Data: 2025.07
Projekto statusas	Laikinas įrenginys		Puslapis:
Projekto autorius	Antanas Pocevičius ( I.V.V.P. Nr. 1166809)		23
Užsakovas	Palangos miesto savivaldybės administracija		



**3** Meninis akcentas, atgabenanas lengvuju transporteriu su kranu (svoris iki 3,5t) atskiromis dalimis: betoninė plokštė, granitinis laivelis ir nerūdijančio plieno konstrukcija su detalėmis. Smeigės ir plokštės pastatymo vieta paruošiama iš anksto. Numatomas privažiavimo maršrutas Dariaus ir Girėno gatve, toliau Roberto Baden - Povelio alėja. Po to asfaltuota dalimi link jūros iki medinio pėsčiųjų tako į dešinę (tako plotis 2 m). Pėsčiųjų taku dalys gabenamos po vieną iki įrengimo vietos. Užstumiant laivelį ant BP plokštės naudoti papildomą lentų klojinį tarp takelio ir pastatymo vietos (apie 3 m.) Meninis akcentas įrengiamas kaip nurodyta surinkimo instrukcijoje, dalyvaujant autoriui ir savivaldybės atstovei (-ui). Betoninė dalis užpilama smėliu. Meninis akcentas uždengiamas audiniu. Prieš tai įrengiama reprodukcija. Sutvarkoma aplinka.



Detalės (iki 500kg) gabenimas ant transportavimo platformos rankiniu būdu

Iki šios vietos meninio akcento detalės atgabenamos lengvuju sunkvežimiu (iki 3,5 t) su kranu (FISKARU)

**2**

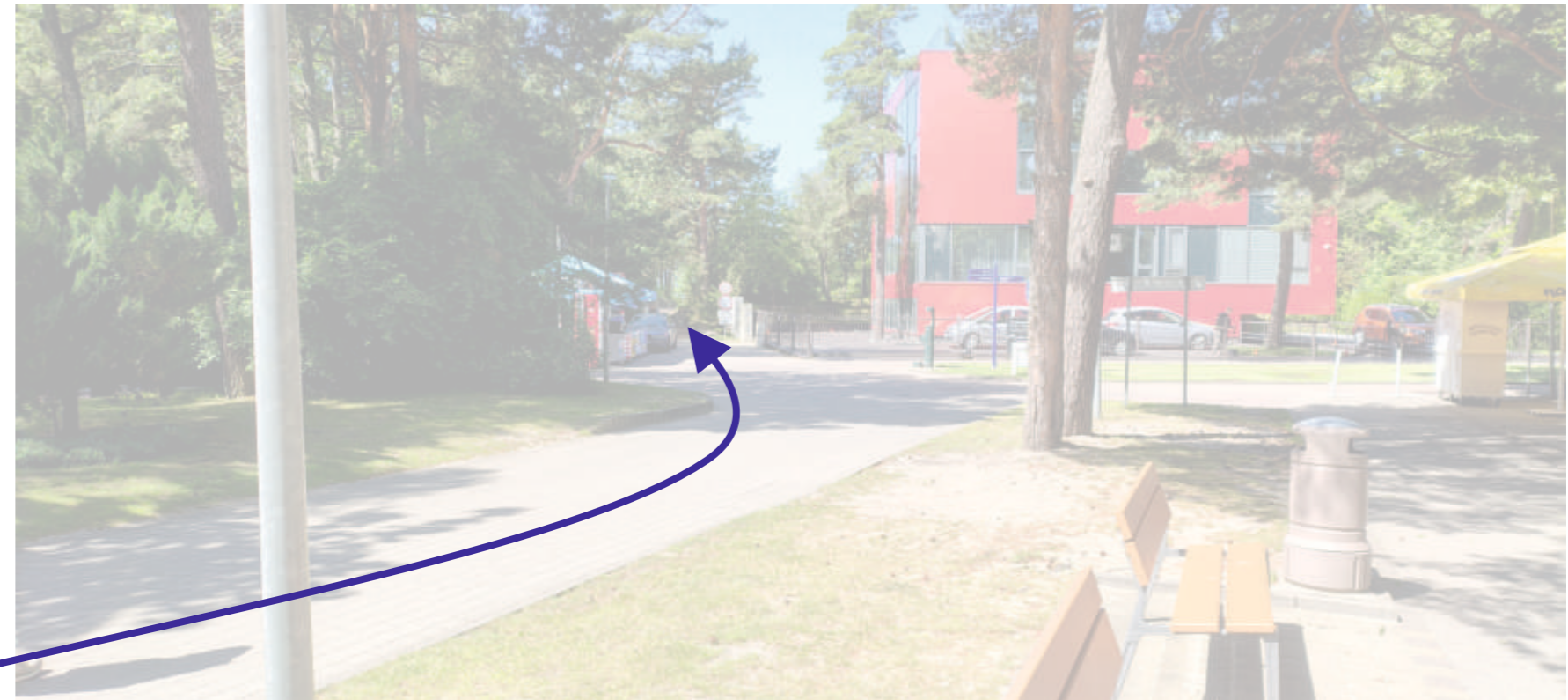

**1**

Numatomas privažiavimo maršrutas Dariaus ir Girėno gatve, toliau pasukant Roberto Baden - Povelio alėja iki asfaltuoto tako link jūros. Toliau šiuo taku.

Meninis akcentas M.K. Čiurlionio 150-osioms metinėms Palangoje		TRANSPORTAVIMO SCHEMA	
Projekto nr.: ALP444-2025-K300-TDP-02		Parašas:	Data: 2025.07
Projekto statusas	Laikinas įrenginys		
Projekto autorius	Antanas Pocevičius ( I.V.V.P. Nr. 1166809)		Puslapis:
Užsakovas	Palangos miesto savivaldybės administracija		24 27



## Pateiktų duomenų patikros ataskaita

Ataskaitos sugeneravimo data ir laikas: 2025-06-23 14:01

Prašymo numeris: **TIIS1-20250618-040801**

Plano tipas: **Topografinis planas – pilnas turinys**

Duomenų failo pavadinimas: **Palanga\_Paminkl\_T.dwg**

Duomenų failo dydis: **1.06 MB**

Teritorijos dydis (pagal erdvinio objekto kodu 2810 apibrėžtą teritoriją): **0.4731 ha**

Ar nustatyta kritinių klaidų: **Ne**

### Apibendrintas klaidų sąrašas

Kritiškumo lygis	Klaidos aprašymas	Klaidų skaičius
Įspėjimas	Pateiktuose ED yra erdvinio objektų, kurie nepatenka į prašymo teritoriją (pagal erdvinio objekto kodu 2810 apibrėžtą teritoriją).	1

Kritinė klaida - negalima tęsti ED pateikimo. Įspėjimas - galima tęsti ED pateikimą.

### Įkelti erdviniai objektai

Įkeltų erdvinio objektų skaičius: **260**

Įkelto EO kodas	EO pavadinimas	Įkeltų EO skaičius
2101	Skardžio (griovos, duobės) viršus	3
2102	Nesutvirtinto šlaito viršus	1
2104	Šlaito ir skardžio apačia	2
2121	Izohipsa (horizontalė)	2
2131	Žemės paviršiaus normalinis aukštis	163
2134	Bordūro viršaus aukščio taškas	6
2302	Spygliuočių miškas	2
2306	Krūmynas	2
2307	Sodas, medėlynas	3
2310	Miško, medėlyno, krūmyno riba	4
2332	Spygliuotis medis	19
2405	Gėlynas	2
2407	Smėlynas	3
2421	Asfaltbetonio danga	1
2422	Betono danga	1

Įkelto EO kodas	EO pavadinimas	Įkeltų EO skaičius
2424	Trinkelų danga	3
2427	Medžio danga	2
2432	Gatvės, įvažiavimo į klemą, automobilių stovėjimo aikštelės važiuojamosios dalies riba be apvado	2
2433	Nevažiuojamosios dalies dirbtinės dangos apvadas	2
2434	Nevažiuojamosios dalies dirbtinės dangos riba be apvado	9
2511	Kelio ženklas ant stulpo	4
2701	Statmena atraminė sienelė	1
2706	Tvora su tvirtomis atramomis	1
2708	Tvora be tvirtų atramų	1
3122	Skirstomoji, įvadinė apskaitos skirstomoji spinta	2
3191	Stulpas su lempa	3
3238	Dujų paskirstymo stotis, slėgio reguliavimo įrenginys	1
3551	Vandentiekio šulinio / kameros dangtis	2
3557	Vandentiekio atpažinimo ženklas (sargelis)	2
3751	Lietaus nuotakyno tinklo ir uždaro drenažo šulinio / kameros dangtis	3
3771	Lietaus nuotakyno tinklo grotelės	4
3822	Ryšių įrangos spinta	3
3851	Ryšių kabelių šulinio / kameros dangtis	1

Meninis akcentas M.K. Čiurlionio 150-osioms metinėms Palangoje		TOPOGRAFINIS PLANAS	
Projekto nr.: ALP444-2025-K300-TDP-02		Parašas:	Data: 2025.07
Projekto statusas	Laikinas įrenginys		Puslapis:
Projekto autorius	Antanas Pocevičius ( I.V.V.P. Nr. 1166809)		
Užsakovas	Palangos miesto savivaldybės administracija	25	27

Topografinis planas M 1:500

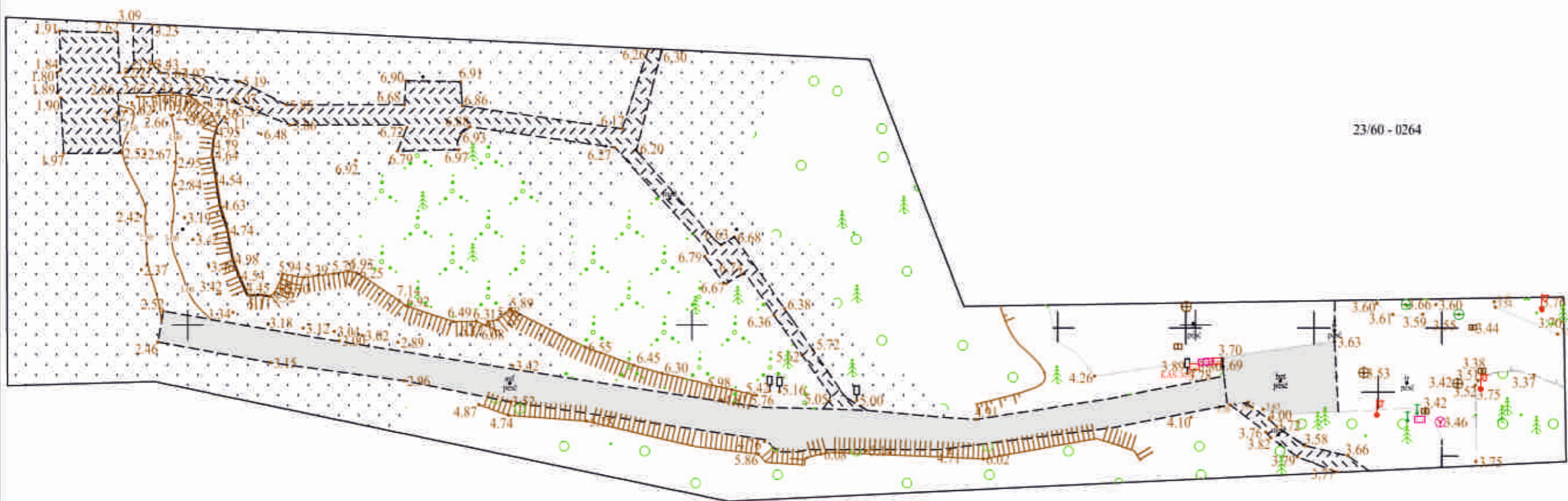

23/60 - 0264

00887  
201550

puslapis	
27	27

Plano tipas:	Topografinis planas - pilnas turinys				
Objekto adresas:	Palangos m.; THIS1-20250618-040801				
Aukščių sistema	Koordinatų sistema	Pagrindinis objektų tikslumas, cm			
LAS07	LKS-94	Horizontalus:	10	Vertikalus:	10
<b>UAB "Geomylia ir ko"</b>					
Kv. paž. Nr.	Vardas, pavardė	Parašas	Data		
IGKV-1605	Edvardas Baharskas		2021-07		
	Užsakovas	Mastelis	Lapo Nr.	Lapų sk.	
		1:500	1	1	



PALANGOS MIESTO SAVIVALDYBĖ

Užsakovas:	Sav. direktorė Ramutė Olšauskaitė Urbonienė		2025.07
Sav. vyr. architektas:	Vytautas Indreika		2025.07
Projekto autorius:	Skulptorius Antanas Pocevičius		2025.07



## TIIS paslaugos

### "Topografinių ir inžinerinių tinklų planų erdvinį duomenų teikimas derinti ir tvarkyti" ataskaita

Supeneruota: 2025-06-26 14:17

#### Paslaugos gavėjo informacija

Vardas ir pavardė: EDVARDAS BABARSKAS  
GKP: 1GKV-1605

#### Paslaugos užsakymo informacija

Numeris: TIIS1-20250618-040801  
Paslaugos nuoroda: <https://tiis.planuojatau.lt/portal/orders/TIIS1-20250618-040801>  
Pavadinimas: Palanga\_Paminkl  
Adresas: Palangos m.  
Prašymo teritorija: 0.47 ha  
Pateikto plano tipas: Topografinis planas – pilnas turinys  
Rezervuoti šilinių numeriai: Ne  
Paslaugos gavėjo komentaras:  
Paslaugos gavėjo įkeltas dokumentas: AISKINAMASIS.pdf, Matavimu\_tikslumas.pdf, PLANAS.pdf, UZSAKYMAS.pdf  
Paslaugos būseną: Prašymas ir erdviniai duomenys priimti

#### Pateiktą planą ir plano ED suderino

EDT organizacija: Palangos miesto savivaldybės administracija (76)  
EDT grupė: Palangos m. sav. Architektūros ir teritorijų planavimo skyrius (120)  
Priimtas sprendimas: Erdviniai duomenys priimti  
Administracinį sprendimą priėmusio asmens vardas ir pavardė: IEVA LENKAUSKIENĖ  
Pateiktas tikrinti EDR: Palanga\_Paminkl\_T.dwg  
Pridėti dokumentai: AISKINAMASIS.pdf, Matavimu\_tikslumas.pdf, PLANAS.pdf, UZSAKYMAS.p

#### Veiksmų ir organizacijos priimtų sprendimų išklotinė

2025-06-18 13:04:07 Gauta užduotis "Priimti ED (TOPO)"  
2025-06-23 08:45:41 Atmesti: neteisingi duomenys  
2025-06-23 14:02:16 Gauta užduotis "Priimti ED (TOPO)"

2025-06-26 14:12:01 Erdviniai duomenys priimti

#### ED pateikti susipažinti

Organizacija: AB „Energijos skirstymo operatorius“ ESO (80)  
Organizacijos grupė: AB „Energijos skirstymo operatorius“. Elektros duomenys (81)  
Gautas EDR: Palanga\_Paminkl\_T.dwg

#### ED pateikti susipažinti

Organizacija: AB „Energijos skirstymo operatorius“ ESO (80)  
Organizacijos grupė: AB „Energijos skirstymo operatorius“. Klaipėdos regionas, dujotiekio  
Gautas EDR: Palanga\_Paminkl\_T.dwg

#### ED pateikti susipažinti

Organizacija: UAB „Palangos komunalinis ūkis“ (367)  
Gautas EDR: Palanga\_Paminkl\_T.dwg

#### ED pateikti susipažinti

Organizacija: Palangos miesto savivaldybės administracija (76)  
Organizacijos grupė: Palangos m. sav. Šventosios seniūnija (136)  
Gautas EDR: Palanga\_Paminkl\_T.dwg

#### ED pateikti susipažinti

Organizacija: Telia Lietuva, AB (86)  
Organizacijos grupė: Telia Lietuva, AB. Klaipėdos regionas, ryšių tinklo duomenys (420)  
Gautas EDR: Palanga\_Paminkl\_T.dwg

#### ED pateikti susipažinti

Organizacija: UAB „Palangos šilumos tinklai“ (357)  
Gautas EDR: Palanga\_Paminkl\_T.dwg

#### ED pateikti susipažinti

Organizacija: UAB „Palangos vandenys“ (166)  
Gautas EDR: Palanga\_Paminkl\_T.dwg

Meninis akcentas M.K. Čiurlionio 150-osioms metinėms Palangoje		TOPOGRAFINIS PLANAS	
Projekto nr.: ALP444-2025-K300-TDP-02		Parašas:	Data: 2025.06
Projekto statusas	Laikinas įrenginys		
Projekto autorius	Antanas Pocevičius ( I.V.V.P. Nr. 1166809)		Puslapis:
Užsakovas	Palangos miesto savivaldybės administracija		26 27