



KRETINGOS RAJONO SAVIVALDYBĖS ADMINISTRACIJA
Savanorių g. 29A, LT-97111 Kretinga, tel. (+370 445) 53 141, el. p. savivaldybe@kretinga.lt
Duomenys kaupiami ir saugomi Juridinių asmenų registre, kodas 188715222

**VIEŠOJO PIRKIMO SKELBIAMOS APKLAUSOS
BENDROSIOS SĄLYGOS**

TURINYS

1.	Sąvokos ir sutrumpinimai.....	2
2.	Bendrosios nuostatos.....	3
3.	Pirkimo objektas.....	4
4.	Perkančiosios organizacijos ir tiekėjų bendravimo ir keitimosi informacija priemonės.....	4
5.	Pirkimo dokumentų paaiškinimai ir patikslinimai.....	5
6.	Tiekėjų pašalinimo pagrindai, kvalifikacijos reikalavimai ir reikalaujami kokybės bei aplinkos apsaugos vadybos sistemų standartai.....	5
7.	EBVPD arba Pirkimo dokumentuose nustatytų kvalifikacinių reikalavimų atitikties deklaracijos pateikimo tvarka ir pateikiamos informacijos patvirtinimo priemonės.....	6
8.	Rėmimasis ūkio subjektų pajėgumais.....	8
9.	Subtiekėjų pasitelkimas.....	8
10.	Tiekėjų grupės dalyvavimas.....	9
11.	Reikalavimai pasiūlymų rengimui ir pateikimui.....	9
12.	Susipažinimas su pasiūlymais.....	11
13.	Pasiūlymų vertinimas.....	12
14.	Pasiūlymų atmetimo pagrindai.....	13
15.	Pasiūlymų eilė ir laimėtojo nustatymas.....	14
16.	Informavimas apie pirkimo procedūrų rezultatus.....	15
17.	Sutarties sudarymas.....	15
18.	Teisė ginčyti perkančiosios organizacijos veiksmus ar priimtus sprendimus.....	16

1. Sąvokos ir sutrumpinimai

1.1. **Aprašas** – Mažos vertės pirkimų tvarkos aprašas, patvirtintas Viešųjų pirkimų tarnybos direktoriaus 2017 m. birželio 28 d. įsakymu Nr. 1S-97 „Dėl Mažos vertės pirkimų tvarkos aprašo patvirtinimo“.

1.2. **CK** – Lietuvos Respublikos civilinis kodeksas.

1.3. **CVP IS** - Centrinė viešųjų pirkimų informacinė sistema, adresu - <https://viesiejiirkimai.lt/>.

1.4. **Dalyvis** – Pasiūlymą pateikęs tiekėjas.

1.5. **EBVPD** – Europos bendrasis viešųjų pirkimų dokumentas, aktuali deklaracija, pakeičianti kompetentingų institucijų išduodamus dokumentus ir preliminariai patvirtinanti, kad tiekėjas ir subjektai, kurių pajėgumais jis remiasi pagal VPĮ 49 straipsnį (VPĮ 88 straipsnio 5 dalies nuostatų taikymo atvejais ir subtiekJai, kurių pajėgumais tiekėjas nesiremia), atitinka pirkimo dokumentuose pagal VPĮ 46, 47, 48 straipsnius nustatytus reikalavimus ir, jeigu taikytina, 54 straipsnyje nustatytus reikalavimus dėl kokybės vadybos sistemos ir (arba) aplinkos apsaugos vadybos sistemos standartų laikymosi, kurio forma prieinama interneto svetainėje <http://ebvpd.eviesiejiirkimai.lt/espdp-web/>.

1.6. **Komisija** – viešojo pirkimo komisija.

1.7. **Pasiūlymas** – tiekėjo perkančiajai organizacijai pagal pirkimo sąlygų reikalavimus teikiamų dokumentų visuma.

1.8. **Perkančioji organizacija** – specialiosiose pirkimo sąlygose nurodyta perkančioji organizacija.

1.9. **Pirkimas** – perkančiosios organizacijos atliekamas viešasis pirkimas.

1.10. **Preliminarioji sutartis** - preliminarioji viešojo pirkimo-pardavimo sutartis (jei taikoma), vienos ar kelių perkančiųjų organizacijų ir vieno ar kelių tiekėjų sudaryta sutartis, kurios tikslas – nustatyti sąlygas, įskaitant kainą ir, kur to reikia, numatomą kiekį, taikomas viešojo pirkimo-pardavimo sutartims, kurios bus sudarytos per tam tikrą nurodytą laikotarpį.

1.11. **PVM** – pridėtinės vertės mokestis.

1.12. **Skelbimas** – skelbimas apie pirkimą.

1.13. **SubtiekJas** – subtiekJas, subteikėjas, subrangovas, fizinis ar juridinis asmuo, kuris faktiškai vykdys numatomą sudaryti sutartį ar jos dalį ir kurio kvalifikacija tiekėjas nesiremia pagal VPĮ 49 straipsnį, kad atitiktų kvalifikacijos reikalavimus. SubtiekJais nelaikomi fiziniai ir juridiniai asmenys, kurie tik vykdo sutartines prievoles tiekėjui, tačiau faktiškai nevykdys numatomos sudaryti sutarties ar jos dalies.

1.14. **Sutartis** – viešojo pirkimo-pardavimo sutartis ar preliminarioji sutartis, kaip nustatyta 1.10 punkte, kai viešojo pirkimo sutarčiai ir preliminariajai sutarčiai VPĮ nustatytas vienodas reglamentavimas.

1.15. **Tiekėjas** – ūkio subjektas – fizinis asmuo, privatusis ar viešasis juridinis asmuo, kita organizacija ir jų struktūrinis padalinys arba tokių asmenų grupė, įskaitant laikinas ūkio subjektų asociacijas, kurie rinkoje siūlo atlikti darbus, tiekti prekes ar teikti paslaugas.

1.16. **Ūkio subjektas, kurio pajėgumais remiamasi** – fizinis ar juridinis asmuo, kurio pajėgumais tiekėjas remiasi pagal VPĮ 49 straipsnį, kad atitiktų kvalifikacijos reikalavimus. Ūkio subjektais, kurio pajėgumais remiamasi nelaikomi fiziniai ir juridiniai asmenys, kurie tik vykdo sutartines prievoles tiekėjui, tačiau tiekėjas nesiremia jų pajėgumais, pagal VPĮ 49 straipsnį, kad atitiktų perkančiosios organizacijos keliamus kvalifikacijos reikalavimus.

1.17. **KvazisubtiekJas** – specialistas, kurio kvalifikacija tiekėjas remiasi, ir kuris pasiūlymo teikimo metu dar nėra tiekėjo, ūkio subjekto, kurio pajėgumais tiekėjas remiasi, darbuotojas, tačiau jį ketinama įdarbinti, jei pasiūlymas bus pripažintas laimėjusiu.

- 1.18. **VPI** – Lietuvos Respublikos viešųjų pirkimų įstatymas.
- 1.19. Kitos pirkimo dokumentuose vartojamos sąvokos atitinka VPI vartojamas sąvokas.

2. Bendrosios nuostatos

2.1. Perkančioji organizacija kviečia tiekėjus dalyvauti pirkime, atliekamame skelbiamos apklausos būdu, siekiant įsigyti pirkimo objektą, kurio techninė specifikacija pateikta specialiųjų pirkimo sąlygų priede.

2.2. Pirkimas vykdomas CVP IS priemonėmis, vadovaujantis Aprašo, VPI, CK, kitais viešuosius pirkimus ir šio pirkimo sutarties vykdymą reglamentuojančiais teisės aktais, šio pirkimo dokumentais, laikantis lygiateisiškumo, nediskriminavimo, skaidrumo, abipusio pripažinimo, proporcingumo principų ir konfidencialumo bei nešališkumo reikalavimų. Pirkimo dokumentuose nenumatytiems klausimams tiesiogiai taikomos Aprašo, VPI nuostatos.

2.3. **Pirkimo dokumentus sudaro:**

2.3.1. skelbimas;

2.3.2. Pirkimo sąlygos, kurias sudaro:

2.3.2.1. bendrosios pirkimo sąlygos;

2.3.2.2. specialiosios pirkimo sąlygos;

2.3.2.3. pirkimo sąlygų priedai (jeigu taikoma);

2.3.3. pirkimo dokumentų paaiškinimai (patikslinimai), taip pat atsakymai į tiekėjų klausimus (jeigu bus);

2.3.4. visa kita perkančiosios organizacijos CVP IS priemonėmis pateikta informacija.

2.4. Jeigu yra prieštaravimų, neatitikimų tarp skelbimo ir pirkimo sąlygų, teisinga laikoma informacija, nurodyta skelbime.

2.5. Jeigu yra prieštaravimų, neatitikimų tarp specialiųjų pirkimo sąlygų ir bendrųjų pirkimo sąlygų, teisinga laikoma informacija, nurodyta specialiosiose pirkimo sąlygose.

2.6. Jeigu yra prieštaravimų, neatitikimų tarp specialiųjų pirkimo sąlygų ir jų priedų, teisinga laikoma informacija, nurodyta specialiosiose pirkimo sąlygose.

2.7. Jeigu perkančioji organizacija patikslina pirkimo dokumentus, naujesni pakeitimai turi pirmenybę prieš ankstesnius pakeitimus. Tiekėjai turi vadovautis naujausia paskelbta pirkimo dokumentų versija ir naujausiais pirkimo dokumentų paaiškinimais bei patikslinimais.

2.8. Perkančioji organizacija turi teisę savo iniciatyva nutraukti pradėtas pirkimo procedūras, jeigu atsirado aplinkybių, numatytų VPI 29 straipsnio 4 dalyje ir privalo nutraukti pradėtas pirkimo procedūras, jeigu atsirado aplinkybių, numatytų VPI 29 straipsnio 3 dalyje.

2.9. Perkančioji organizacija neatlygina tiekėjui jokių išlaidų, susijusių su pirkimo sąlygų gavimu, pasiūlymų rengimu ir pan., įskaitant ir išlaidas, patiriamas dėl to, kad vadovaudamasi VPI nuostatomis perkančioji organizacija nutraukė pirkimo procedūras.

2.10. Pirkime taikomi terminai pateikiami specialiosiose pirkimo sąlygose.

2.11. Perkančioji organizacija specialiosiose pirkimo sąlygose nurodo, ar ji taikys ir jei taikys – kokia apimtimi taikys nuostatas, susijusias su nacionaliniu saugumu.

2.12. Perkančioji organizacija laikys, kad visi dalyviai yra susipažinę su pirkimo sąlygomis ir su Lietuvos Respublikos teisės aktais, reglamentuojančiais viešuosius pirkimus, sutarčių sudarymą ir vykdymą, ir kitais teisės aktais, kurių nuostatos gali reglamentuoti bet kokius tarp perkančiosios organizacijos ir tiekėjų susiklostančius santykius, kylančius iš, ar susijusius su pirkimo procedūromis.

3. Pirkimo objektas

3.1. Perkančiosios organizacijos numatomas įsigyti pirkimo objektas aprašomas, reikalavimai jam nustatomi ir informacija dėl pirkimo objekto skaidymo į dalis pateikiama specialiosiose pirkimo sąlygose. Jeigu pirkimas skaidomas į dalis, tiekėjų pateikti pasiūlymai dėl kiekvienos jų priimami ir vertinami atskirai.

3.2. Tiekėjas gali pateikti tik vieną pasiūlymą, o jeigu specialiosiose pirkimo sąlygose nurodyta, kad pirkimo objektas suskaidytas į dalis, kurių kiekvienai numatoma sudaryti atskirą sutartį, tiekėjas gali pateikti perkančiajai organizacijai po vieną pasiūlymą dėl vienos, kelių ar visų pirkimo objekto dalių, kaip specialiosiose pirkimo sąlygose nurodo perkančioji organizacija.

4. Perkančiosios organizacijos ir tiekėjų bendravimo ir keitimosi informacija priemonės

4.1. Informacija apie perkančiosios organizacijos valstybės tarnautojų ar darbuotojų arba pirkimo organizatorių arba Komisijos narių, kurie įgalioti palaikyti tiesioginį ryšį su tiekėjais ir gauti iš jų (ne tarpininkų) pranešimus, susijusius su pirkimo procedūromis, kontaktinė informacija pateikta skelbime.

4.2. Pirkimo dokumentai ir jų paaiškinimai bei papildymai skelbiami CVP IS adresu <https://viesiejipirkimai.lt>. Perkančioji organizacija neteikia tiekėjams pirkimo dokumentų popierinio varianto. Tiekėjai turi atidžiai stebėti CVP IS talpinamus pirkimo dokumentų paaiškinimus bei papildymus, per CVP IS gautus pranešimus.

4.3. Pirkime dalyvauti ir pasiūlymus gali pateikti tik CVP IS registruoti tiekėjai. Tiekėjai gali užsiregistruoti CVP IS adresu <https://viesiejipirkimai.lt>.

4.4. Perkančiosios organizacijos ir tiekėjų bendravimas ir keitimasis informacija vyksta naudojantis CVP IS priemonėmis, išskyrus:

4.4.1. jeigu mobilizacijos, karo ar nepaprastosios padėties atveju yra CVP IS pažeidimų, dėl kurių negalimas perkančiosios organizacijos ir tiekėjo bendravimas ir keitimasis informacija naudojantis CVP IS;

4.4.2. jei dėl pirkimo pobūdžio perkančiajai organizacijai reikia naudoti specialių informacinių sistemų priemones ir įrangą, kurios nėra visuotinai naudojamos.

4.5. Pasirašant ar nutraukiant, vykdant ir keičiant sutartis, perkančiosios organizacijos ir tiekėjo bendravimas ir keitimasis informacija gali vykti ne CVP IS priemonėmis.

4.6. Pasiūlymai teikiami CVP IS priemonėmis. Instrukcija kaip pateikti pasiūlymą skelbiama Viešųjų pirkimų tarnybos interneto svetainėje.¹

4.7. Pasiūlymai pateikti CVP IS susirašinėjimo priemonėmis nesilaikant bendrųjų pirkimo sąlygų 4.6 punkto ir (ar) specialiosiose pirkimo sąlygose nustatytos teikimo tvarkos, bus laikomi negautais ir nebus vertinami. Pasiūlymai pateikti ne CVP IS priemonėmis (pvz. popierinėje laikmenoje vokuose) bus grąžinami tiekėjams, bus laikomi negautais ir nebus vertinami.

¹ Instrukcija : [Metodinė medžiaga \(instrukcijos\) - Viešųjų pirkimų tarnyba](#)

5. Pirkimo dokumentų paaiškinimai ir patikslinimai

5.1. Tiekėjai bendrųjų pirkimo sąlygų 4 skyriuje „Perkančiosios organizacijos ir tiekėjų bendravimo ir keitimosi informacija priemonės“ ir specialiosiose pirkimo sąlygose nustatytais priemonėmis ir terminais gali prašyti, kad perkančioji organizacija paaiškintų arba patikslintų pirkimo dokumentus.

5.2. Tiekėjai turi būti aktyvūs ir pateikti klausimus ar paprašyti paaiškinti pirkimo dokumentus iš karto juos išanalizavę, atsižvelgdami į tai, kad terminas, skirtas pateikti klausimams ir prašymams, yra ribotas.

5.3. Pirkimo dokumentų paaiškinimai ir patikslinimai skelbiami CVP IS priemonėmis ir siunčiami prašymą pateikusiam bei visiems prie pirkimo prisijungusiems tiekėjams, neatskleidžiant prašymą pateikusiojo tiekėjo tapatybės. Jei paaiškinimai ar patikslinimai teikiami perkančiosios organizacijos iniciatyva, jie skelbiami CVP IS priemonėmis. Tiekėjui, prieš teikiant pasiūlymą rekomenduojama pasitikrinti, ar perkančioji organizacija nėra paskelbusi pirkimo dokumentų paaiškinimų, patikslinimų, o ir jei tokių yra, pasitikrinti, ar anksčiau pateiktas pasiūlymas atitinka naujausius paskelbtus reikalavimus ir, ar reikia patikslinti pasiūlymą.

5.4. Jei perkančioji organizacija paaiškinimų ar patikslinimų nepateikia iki specialiosiose pirkimo sąlygose nurodyto termino (tiekėjui laiku pateikus prašymą paaiškinti, patikslinti arba, kai informacija tikslinama perkančiosios organizacijos iniciatyva), pasiūlymų pateikimo terminas yra nukeliamas ne trumpesniai laikui nei tiek, kiek vėluojama juos pateikti. Jeigu pateikti paaiškinimai ar patikslinimai iš esmės keičia pirkimo dokumentuose nustatytus pirkimo objektui keliamus reikalavimus, reikalavimus tiekėjui ar pasiūlymų rengimo reikalavimus, pasiūlymų pateikimo terminas skaičiuojamas iš naujo nuo paaiškinimų ar patikslinimų paskelbimų CVP IS priemonėmis dienos. Įvykus pirmiau nurodytiems pokyčiams, informacija apie atliktus pakeitimus siunčiama visiems prie pirkimo prisijungusiems tiekėjams ir paskelbiama prie pirkimo dokumentų.

5.5. Kai nukeliamas pasiūlymų pateikimo terminas skelbimas dėl pakeitimų ar papildomos informacijos nepildomas.

5.6. Perkančioji organizacija pirkimo dokumentus paaiškindama ir (ar) patikslindama savo iniciatyva laikosi specialiosiose pirkimo sąlygose nurodytų terminų bei šiose sąlygose nustatytų procedūrų bei reikalavimų.

5.7. Jei numatomi susitikimai su tiekėjais dėl pirkimo dokumentų paaiškinimo ir (ar) objekto apžiūros, informacija apie tai bei tokių susitikimų tvarka pateikiama specialiosiose pirkimo sąlygose.

6. Tiekėjų pašalinimo pagrindai, kvalifikacijos reikalavimai ir reikalaujami kokybės bei aplinkos apsaugos vadybos sistemų standartai

6.1. Reikalavimai dėl tiekėjo, ūkio subjektų, kurių pajėgumais tiekėjas remiasi ir, jei taikoma, sub tiekėjų pašalinimo pagrindų nebuvimo bei jų nebuvimą patvirtinančių dokumentų nurodyti specialiosiose pirkimo sąlygose, jeigu pašalinimo pagrindai yra taikomi.

6.2. Perkančioji organizacija tiekėją pašalina iš pirkimo procedūros bet kuriame pirkimo procedūros etape, jeigu paaiškėja, kad dėl savo veiksmų ar neveikimo prieš pirkimo procedūrą ar jos metu jis atitinka bent vieną iš specialiosiose pirkimo sąlygose nustatytų tiekėjo pašalinimo pagrindų, jeigu pašalinimo pagrindai yra taikomi.

6.3. Perkančioji organizacija taip pat patikrina, ar dėl ūkio subjektų, kurių pajėgumais ketina remtis tiekėjas, nėra specialiosiose pirkimo sąlygose nustatytų pašalinimo pagrindų, jeigu pašalinimo pagrindai yra taikomi. Jeigu dėl ūkio subjekto yra bent vienas specialiosiose pirkimo sąlygose nustatytas

pašalinimo pagrindas, perkančioji organizacija reikalaus per jos nustatytą terminą pakeisti jį kitu ūkio subjektu, dėl kurio nėra pašalinimo pagrindų. Šio punkto nuostatos taikomos ir subtiekejams, jeigu specialiosiose pirkimo sąlygose nustatyta, kad pašalinimo pagrindai taikomi ir jiems.

6.4. Nepaisant 6.2. ir 6.3. punkto nuostatų, tiekėjas iš pirkimo nepašalinamas VPĮ 46 straipsnio 3 ir 10 dalyse nustatytais atvejais (atsižvelgiant į VPĮ 46 straipsnio 11 ir 12 dalių nuostatas), taip pat jeigu pagal VPĮ 46 straipsnio 8 dalį vertinama tiekėjo patikimumą perkančioji organizacija priėmė sprendimą, kad tiekėjo pašalinimas iš pirkimo procedūros būtų neproporcingas vertinamam tiekėjo elgesiui arba perkančioji organizacija priėmė sprendimą, kad esant nustatytam pašalinimo pagrindui pagal VPĮ 46 straipsnio 4 dalies 7 punkto c papunktį būtų reikšmingai apribota konkurencija. Priimant sprendimus dėl tiekėjo pašalinimo iš pirkimo procedūros 6.3 punkte nurodytais pašalinimo pagrindais gali būti atsižvelgiama į pagal VPĮ 52 ir 91 straipsnius skelbiamą informaciją.

6.5. Tiekėjams nustatomi kvalifikacijos reikalavimai, jei taikoma, ir (arba) reikalavimai dėl kokybės vadybos sistemos ir (arba) aplinkos apsaugos vadybos sistemos standartų laikymosi ir jų atitiktį patvirtinantys dokumentai nurodyti specialiosiose pirkimo sąlygose.

6.6. Jeigu tiekėjo kvalifikacija dėl teisės verstis atitinkama veikla nebuvo tikrinama arba tikrinama ne visa apimtimi, tiekėjas, teikdamas pasiūlymą, perkančiajai organizacijai įsipareigoja, kad sutartį vykdys tik teisę verstis atitinkama veikla turintys asmenys.

6.7. Jeigu ūkio subjektas, kurio pajėgumais tiekėjas remiasi, netenkina jam keliamų kvalifikacijos reikalavimų, jeigu tokie reikalavimai buvo keliami, perkančioji organizacija pareikalaus per jos nustatytą terminą pakeisti jį reikalavimus atitinkančiu ūkio subjektu.

7. EBVPD arba Pirkimo dokumentuose nustatytų kvalifikacinių reikalavimų atitikties deklaracijos pateikimo tvarka ir pateikiamos informacijos patvirtinimo priemonės

7.1. Specialiosiose pirkimo sąlygose nurodyta, ar tiekėjas, teikdamas pasiūlymą, turi pateikti:

7.1.1. EBVPD – aktualią deklaraciją, pakeičiančią kompetentingų institucijų išduodamus dokumentus ir preliminariai patvirtinančią, kad tiekėjas ir ūkio subjektai, kurių pajėgumais jis remiasi pagal VPĮ 49 straipsnį (VPĮ 88 straipsnio 5 dalies nuostatų taikymo atvejais ir subtiekejai), atitinka specialiosiose pirkimo sąlygose pagal VPĮ 46, 47, 48 straipsnius nustatytus reikalavimus dėl pašalinimo pagrindų nebuvimo, kvalifikacijos reikalavimus, reikalavimus dėl kokybės vadybos sistemos ir (arba) aplinkos apsaugos vadybos sistemos standartų laikymosi (toliau visi kartu – reikalavimai);

arba

7.1.2. Pirkimo dokumentuose nustatytų kvalifikacinių reikalavimų atitikties deklaraciją dėl atitikties keliamiems reikalavimams;

arba

7.1.3. neturi pateikti nei EBVPD, nei Pirkimo dokumentuose nustatytų kvalifikacinių reikalavimų atitikties deklaracijos.

Pažymų, patvirtinančių VPĮ 46 straipsnyje nurodytų tiekėjo pašalinimo pagrindų nebuvimą, nereikalaujama, išskyrus tuos atvejus, kai kyla pagrįstų abejonių dėl tiekėjų patikimumo.

7.1. Jeigu specialiosiose pirkimo sąlygose reikalaujama pateikti EBVPD, tokiu atveju taikomos šio skyriaus 7.2-7.5 punktuose nurodytos nuostatos. *Atskirą EBVPD pildo:*

7.1.1. *tiekėjas;*

7.1.2. *kiekvienas tiekėjų grupės narys (jeigu pasiūlymą teikia tiekėjų grupė);*

7.1.3. *kiekvienas ūkio subjektas, jeigu tiekėjas remiasi jo pajėgumais pagal VPĮ 49 straipsnį;*

7.1.4. *fiziniai asmenys, kuriuos tiekėjas ketina įdarbinti pirkimo laimėjimo atveju ir kurių pajėgumais tiekėjas remiasi pagal VPĮ 49 straipsnį (kvazisubtiekėjai) (jeigu perkančioji organizacija nustato reikalavimus dėl fizinių asmenų, kurių kvalifikacija tiekėjas remiasi ir kuriuos, pirkimo laimėjimo atveju, tiekėjas ketina įdarbinti, pašalinimo pagrindų).*

7.1.5. *Pasiūlymo teikimo metu žinomi subtiekėjai (jeigu perkančioji organizacija nustato reikalavimus dėl subtiekėjų pašalinimo pagrindų).*

7.2. *EBVPD pildomas jį įkėlus interneto svetainėje <http://ebvpd.eviesiejipirkimai.lt/espdpd-web/>. Teikdamas pasiūlymą CVP IS priemonėmis šį užpildytą ir pasirašytą (išskyrus jei visą pasiūlymą elektroniniu parašu pasirašo EBVPD turintis pasirašyti asmuo) EBVPD tiekėjas turi pridėti kartu su kitais pasiūlymo dokumentais (pasiūlymo pateikimo skiltyje „Prisegti dokumentus“).*

7.3. *Perkančioji organizacija, įvertinusi EBVPD pateiktą informaciją ir, jeigu taikytina, EBVPD pagrindžiančiuose dokumentuose pateiktą informaciją, priima sprendimą dėl kiekvieno pasiūlymą pateikusių dalyvio atitikties reikalavimams ir kiekvienam iš jų per specialiosiose pirkimo sąlygose nustatytą terminą raštu praneša apie šio patikrinimo rezultatus, pagrįsdama priimtus sprendimus. Teisę dalyvauti tolesnėse pirkimo procedūrose turi tik tie pirkimo dalyviai, kurie atitinka perkančiosios organizacijos keliamus reikalavimus.*

7.4. *EBVPD nurodytą informaciją pagrindžiantys dokumentai kartu su pasiūlymu neteikiami.*

7.5. *Perkančioji organizacija bet kuriuo pirkimo procedūros metu gali paprašyti dalyvių pateikti visus ar dalį dokumentų, patvirtinančių jų pašalinimo pagrindų nebuvimą (tik turėdama pagrįstą abejonių dėl jų patikimumo), jeigu taikoma, taip pat atitiktį kvalifikacijos reikalavimams, jeigu taikoma, ir, jeigu taikytina, kokybės vadybos sistemos ir (arba) aplinkos apsaugos vadybos sistemos standartams, jeigu tai būtina siekiant užtikrinti tinkamą pirkimo procedūros atlikimą.*

7.6. *Prieš nustatydamą laimėjusį pasiūlymą perkančioji organizacija reikalaus, kad ekonomiškai naudingiausią pasiūlymą pateikęs tiekėjas pateiktų aktualius dokumentus, patvirtinančius jo atitiktį reikalavimams, t. y., kad tiekėjas (ūkio subjektai, kurių pajėgumais tiekėjas remiasi ir subtiekėjai – jei taikoma) neatitinka nustatytų pašalinimo pagrindų (tik turėdama pagrįstą abejonių dėl jų patikimumo), jeigu taikoma, bei atitinka kvalifikacijos reikalavimus, jeigu taikoma, ir, jeigu taikytina, reikalavimus dėl kokybės vadybos sistemos ir aplinkos apsaugos vadybos sistemos standartų.*

7.7. *Jeigu šis tiekėjas per perkančiosios organizacijos nustatytą terminą nepateikė atitiktį reikalavimams įrodančių dokumentų arba, perkančiosios organizacijos prašymu, nepatiksline pateiktų netikslių ar neišsamių duomenų apie savo atitiktį reikalavimams, arba jis neatitinka reikalavimų, jo pasiūlymas yra atmetamas ir tikrinami kito tiekėjo, esančio po tiekėjo, kurio pasiūlymo vertinimo rezultatas buvo ekonomiškai naudingiausias, atitiktį reikalavimams įrodantys dokumentai.*

7.8. *Perkančioji organizacija nereikalauja pateikti dokumentų kaip nustatyta VPĮ 50 straipsnio 4 ir 6 dalyse, jeigu ji:*

7.9.1 *turi galimybę susipažinti su šiais dokumentais ar informacija tiesiogiai ir neatlygintinai prisijungusi prie nacionalinės duomenų bazės bet kurioje valstybėje narėje arba naudodamasi CVP IS priemonėmis;*

7.9.2. *šiuos dokumentus jau turi iš ankstesnių pirkimo procedūrų.*

7.9. *Perkančioji organizacija turi teisę reikalauti, kad užsienio valstybės tiekėjo valstybėje išduoti dokumentai, patvirtinantys tiekėjo atitiktį reikalavimams, būtų legalizuoti vadovaujantis Dokumentų legalizavimo ir tvirtinimo pažyma (Apostille) tvarkos aprašu, patvirtintu Lietuvos Respublikos Vyriausybės 2006 m. spalio 30 d. nutarimu Nr. 1079, ir 1961 m. spalio 5 d. Hagos konvencija dėl užsienio valstybėse išduotų dokumentų legalizavimo panaikinimo, išskyrus atvejus, kai pagal Lietuvos Respublikos tarptautines sutartis ar Europos Sąjungos teisės aktus dokumentas yra atleistas nuo legalizavimo ir (ar) tvirtinimo žymos (Apostille).*

7.10. Jeigu tiekėjas negali pateikti specialiosiose pirkimo sąlygose pagal VPI 46 straipsnio 1 ir 3 dalį bei 6 dalies 2 punktą nustatytų pašalinimo pagrindų, jeigu taikoma, nebuvimą įrodančių dokumentų, nes valstybėje narėje ar atitinkamoje šalyje tokie dokumentai neišduodami arba toje šalyje išduodami dokumentai neapima visų keliamų klausimų, jie gali būti pakeisti:

7.10.1. priesaikos deklaracija;

7.10.2. oficialia tiekėjo deklaracija, jeigu šalyje nenaudojama priesaikos deklaracija. Oficiali tiekėjo deklaracija turi būti patvirtinta valstybės narės ar tiekėjo kilmės šalies arba šalies, kurioje jis registruotas, kompetentingos teisinės ar administracinės institucijos, notaro arba kompetentingos profesinės ar prekybos organizacijos.

8. Rėmimasis ūkio subjektų pajėgumais

8.1. Tiekėjas gali remtis kitų ūkio subjektų pajėgumais pagal VPI 49 straipsnį, kad atitiktų specialiosiose pirkimo sąlygose nustatytus kvalifikacijos reikalavimus, neatsižvelgiant į ryšio su tais ūkio subjektais teisinį pobūdį. Šiais ūkio subjektais laikomi ir fiziniai asmenys, kuriuos pirkimo laimėjimo ir sutarties sudarymo atveju tiekėjas ar jo pasitelkiamas ūkio subjektas įdarbins (kvazisubtiekėjai).

8.2. Tiekėjas, pageidaujantis remtis kitų ūkio subjektų pajėgumais, privalo juos nurodyti pasiūlyme ir pateikti dokumentus, įrodančius, kad per visą sutarties vykdymo laikotarpį ūkio subjekto, kurio pajėgumais jis remiasi, išteklių tiekėjui bus prieinami. Tikrindama, ar tiekėjui bus prieinami kitų ūkio subjektų, kurių pajėgumais jis remiasi, turimi išteklių, perkančioji organizacija iš jo priima bet kokias tai patvirtinančias priemones. Tiekėjas, nenurodęs, jog remiasi kitų ūkio subjektų pajėgumais (kvalifikacija), tačiau pats neatitinka specialiosiose pirkimo sąlygose nurodytų kvalifikacijos reikalavimų, neįgyja teisės po pasiūlymų pateikimo termino pabaigos pasitelkti (nurodyti) naujų subjektų tam, kad atitiktų kvalifikacijos reikalavimus.

8.3. Skirtingi tiekėjai gali remtis tų pačių ūkio subjektų pajėgumais, tačiau tai negali sąlygoti draudžiamų susitarimų.

8.4. Tiekėjų grupė gali remtis grupės dalyvių arba kitų ūkio subjektų pajėgumais, laikantis šiame bendrųjų pirkimo sąlygų skyriuje nustatytų sąlygų.

8.5. Paslaugų teikimo ar darbų įsigijimo atvejais, perkančiajai organizacijai keliant kvalifikacijos reikalavimus tiekėjui ar jo vadovaujančiam personalui turėti atitinkamą išsilavinimą, profesinę kvalifikaciją ar profesinę patirtį tiekėjas gali remtis kitų ūkio subjektų pajėgumais tik tuomet, kai tie ūkio subjektai, kurių pajėgumais buvo remtasi, patys ir teiks tas paslaugas ar atliks darbus, kuriems reikia jų pajėgumų.

8.6. Jei tiekėjas remiasi ūkio subjektų pajėgumais, atsižvelgdamas į specialiosiose pirkimo sąlygose nustatytus ekonominio ir finansinio pajėgumo reikalavimus, tiekėjas ir šie ūkio subjektai, kurių pajėgumais remiamasi, turi prisiimti solidarią atsakomybę už sutarties įvykdymą (jei specialiosiose pirkimo sąlygose nenustatyta kitaip).

9. Subtiekėjų pasitelkimas

9.1. Tiekėjas savo pasiūlyme privalo nurodyti kokias sutarties dalis ir kokius subtiekėjus, jeigu jie pasiūlymo teikimo metu yra žinomi, tiekėjas ketina pasitelkti.

9.2. Skirtingi tiekėjai gali pasitelkti tuos pačius subtiekėjus, tačiau tai negali sąlygoti draudžiamų susitarimų.

9.3. Sudarius sutartį, tačiau ne vėliau negu sutartis pradeda vykdyti, tiekėjas, kuris bus pripažintas laimėjusiu, įsipareigoja perkančiajai organizacijai pranešti tuo metu žinomų subtiekėjų

pavadinimus, kontaktinius duomenis ir jų atstovus. Perkančioji organizacija taip pat reikalauja, kad tiekėjas informuotų apie minėtos informacijos pasikeitimus visu sutarties vykdymo metu, taip pat apie naujus subtiekejus, kuriuos jis ketina pasitelkti vėliau.

9.4. Jeigu pagal specialiųjų pirkimo sąlygų reikalavimus yra tikrinama, ar nėra VPI 46 straipsnyje nurodytų subtiekejo pašalinimo pagrindų, kartu su informacija apie naujus subtiekejus pateikiami ir subtiekejo pašalinimo pagrindų nebuvimą patvirtinantys dokumentai. Tokiu atveju, jeigu subtiekejo padėtis atitinka bent vieną specialiosiose pirkimo sąlygose nustatytą subtiekejo pašalinimo pagrindą, perkančioji organizacija reikalauja, kad tiekėjas per perkančiosios organizacijos nustatytą terminą pakeistų minėtą subtiekeją reikalavimus atitinkančiu (pašalinimo pagrindų neturinčiu) subtiekeju.

10. Tiekėjų grupės dalyvavimas

10.1. Pasiūlymą gali pateikti tiekėjų grupė. Pirkime pasiūlymą teikianti tiekėjų grupė su pasiūlymu turi pateikti jungtinės veiklos sutarties kopiją. Jungtinės veiklos sutartyje privalo būti nurodyta:

10.1.1. tiekėjų grupės sudėtis ir kiekvieno tiekėjų grupės dalyvio įsipareigojimais vykdant numatomą su perkančiąja organizacija sudaryti sutartį;

10.1.2. solidari, kiekvieno tiekėjų grupės dalyvio atskirai ir visų kartu, atsakomybė už įsipareigojimų ir prievolių perkančiajai organizacijai nevykdymą (nepriklausomai nuo jų įnašo pagal jungtinės veiklos sutartį);

10.1.3. kuris šios sutarties dalyvis yra įgaliojamas tiekėjų grupės vardu teikti pasiūlymą, o laimėjus pirkimą, – pasirašyti sutartį su perkančiąja organizacija, teikti sąskaitas faktūras atsiskaitymams (mokėjimai bus atliekami tik vienam iš jungtinės veiklos sutarties dalyvių), pasirašyti su sutarties vykdymu susijusius dokumentus (įgaliotas dalyvis) ir kt.

10.2. Jeigu specialiosiose pirkimo sąlygose nenurodyta kitaip, perkančioji organizacija nereikalauja, kad tiekėjų grupės pateiktą pasiūlymą pripažinus laimėjusiu ir pasiūlius sudaryti sutartį, ši tiekėjų grupė įgytų tam tikrą teisinę formą.

10.3. Tiekėjui, teikiančiam pasiūlymą savarankiškai ar kaip tiekėjų grupės nariui, nedraudžiama būti kito tiekėjo subtiekeju ar ūkio subjektu, kurio pajėgumais remiamasi kitas tiekėjas, tame pačiame pirkime.

11. Reikalavimai pasiūlymų rengimui ir pateikimui

11.1. Pasiūlymas turi būti pateiktas iki skelbime nurodyto pasiūlymo pateikimo termino pabaigos. Pasiūlymas turi būti parengtas ir pateiktas pagal pirkimo sąlygų reikalavimus, užpildant pasiūlymo formą. Jeigu specialiosiose pirkimo sąlygose nenurodyta kitaip, pasiūlymą ir kartu su juo teikiamus dokumentus, visas pasiūlymo sudedamąsias dalis dalyviai privalo pateikti elektronine forma (tiesiogiai suformuotus elektroninėmis priemonėmis arba pateikiant skaitmenines dokumentų kopijas), naudojant CVP IS priemones.

11.2. Perkančioji organizacija neatsako dėl pasiūlymų, kurie nebuvo gauti ar buvo gauti pavėluotai dėl ryšių ir telekomunikacinių priemonių, CVP IS darbo sutrikimų ar kitų nenumatytų atvejų. Atsižvelgiant į tai, tiekėjams siūloma rengti pasiūlymus taip, kad liktų pakankamai laiko jiems laiku ir tinkamai pateikti. Pasiūlymai, gauti po nustatyto pasiūlymų pateikimo termino pabaigos, bus laikomi negautais ir nebus vertinami. Sutrikus CVP IS veikimui, tiekėjai turi imtis veiksmų, numatytų *Rekomendacijoje dėl veiksmų*,

kurių turėtų imtis pirkimo vykdytojai ir tiekėjai, sutrikus Centrinės viešųjų pirkimų informacinės sistemos veikimui, patvirtintose Viešųjų pirkimų tarnybos direktoriaus 2018 m. kovo 15 d. įsakymu Nr. 1S-31.

11.3. Tiekėjas pasiūlyme turi aiškiai nurodyti, kuri pasiūlymo informacija yra **konfidenciali**, vadovaujantis VPĮ 20 straipsniu. Jei tokia informacija pasiūlyme nebus nurodyta, tuomet bus laikoma, kad bet kuri pateiktame pasiūlyme nurodyta informacija nėra konfidenciali. Konfidencialia informacija negali būti laikomos pasiūlymo charakteristikos, į kurias turi būti atsižvelgiama vertinant pasiūlymus. Be to, pasiūlymo konfidencialia informacija nelaikoma informacija, nurodyta VPĮ 20 straipsnio 2 dalyje. Perkančiajai organizacijai kilus abejonių, ar konkreti informacija pagrįstai nurodyta konfidencialia, privalo kreiptis į tiekėją, prašydama pagrįsti informacijos konfidencialumą. Jeigu tiekėjas per perkančiosios organizacijos nurodytą terminą (kuris negali būti trumpesnis kaip 3 darbo dienos) nepateiks tokių įrodymų arba nepateiks pagrįstų argumentų ir (ar) įrodymų, jog informacija pagrįstai nurodyta kaip konfidenciali, bus laikoma, kad tokia informacija yra nekonfidenciali. Gavusi pirkime dalyvaujančio tiekėjo prašymą susipažinti su tiekėjo pasiūlymu, kuriame nurodyta konfidenciali informacija, perkančioji organizacija suteiks tiek informacijos, kiek reikia tiekėjui sprendžiant dėl poreikio ginti savo teisėtus interesus (kiekvieniu konkrečiu atveju individualiai) (pavyzdžiui, pateikdama pasiūlymo aspektų santrauką ir jų technines charakteristikas, taip, kad nebūtų galima nustatyti konfidencialios informacijos). Jei tiekėjo pasiūlyme nurodyta konfidenciali informacija, perkančiosios organizacijos vertinimu, nėra konfidenciali, prieš supažindindama kitą tiekėją su tokiu pasiūlymu, ji apie tokius savo ketinimus informuos konfidencialią informaciją pasiūlyme nurodžiusį tiekėją.

11.4. Apskaičiuojant kainą, turi būti atsižvelgta į visą pirkimo dokumentuose nurodytą pirkimo objekto apimtį ir reikalavimus, kainos sudėtinės dalis ir pan. PVM nurodomas atskirai. Jei tiekėjas yra ne PVM mokėtojas, turi apie tai nurodyti pasiūlyme, nurodant teisinį pagrindą. Tiekėjas turi įvertinti ar sutarties vykdymo metu netaps PVM mokėtoju. Jei tiekėjas vykdydamas sutartį taps PVM mokėtoju, pasiūlyme turi nurodyti kainą su PVM. Jeigu specialiosiose pirkimų sąlygose nenumatyta kitaip, pasiūlymų kainos bus vertinamos ir lyginamos su visais mokesčiais, įskaitant PVM. Jeigu perkančioji organizacija pati turi sumokėti PVM į valstybės biudžetą už įsigytą pirkimo objektą, šis mokestis įskaičiuojamas į pasiūlymo kainą (jeigu tiekėjas jo neįskaičiavo pateikiant pasiūlymą, pasiūlymų palyginimo tikslais įskaičiuoja pati perkančioji organizacija). Į pasiūlymo kainą privalo būti įskaičiuoti visi mokesčiai bei visos kitos tiekėjo patirtos ir (ar) galimos patirti tiesioginės ir netiesioginės išlaidos ir mokesčiai, susiję su pirkimo objektu (išskyrus tuos atvejus, kai pirkimo dokumentuose aiškiai nurodyta, kad tam tikros konkrečios išlaidos neturi būti įskaičiuotos į sutarties kainą).

11.5. Pasiūlymas galioja jame tiekėjo nurodytą laiką, tačiau ne trumpiau nei numatyta specialiosiose pirkimo sąlygose. Jeigu pasiūlyme nenurodytas jo galiojimo laikas, laikoma, kad pasiūlymas galioja tiek, kiek numatyta specialiosiose pirkimo sąlygose.

11.6. Perkančioji organizacija turi teisę prašyti, kad tiekėjai pratęstų pasiūlymų galiojimą iki konkrečiai nurodyto termino.

11.7. Kol nesibaigė pasiūlymų pateikimo terminas, tiekėjas turi teisę CVP IS priemonėmis pakeisti arba atšaukti savo pasiūlymą, neprarasdamas teisės į pasiūlymo galiojimo užtikrinimą (jei toks užtikrinimas yra reikalaujamas). Norėdamas vėl pateikti atšauktą ir pakeistą pasiūlymą, tiekėjas turi jį pateikti iš naujo. Po pasiūlymų pateikimo termino pabaigos tiekėjas negali nei atsiimti (atšaukti), nei pakeisti jau pateikto savo pasiūlymo.

11.8. Pasiūlyme kaina nurodoma eurais. Jeigu pasiūlymuose kainos nurodytos užsienio valiuta, jos turės būti perskaičiuojamos į eurus pagal Europos Centrinio Banko skelbiamą orientacinį euro ir užsienio valiutų santykį, o tais atvejais, kai orientacinio euro ir užsienio valiutų santykio Europos Centrinis Bankas neskelbia, – pagal Lietuvos banko nustatomą ir skelbiamą orientacinį euro ir užsienio valiutų santykį pasiūlymų pateikimo dieną.

11.9. Jei specialiosiose pirkimo sąlygose nenurodyta kitaip, pasiūlymas turi būti parengtas lietuvių kalba. Jei su pasiūlymu pateikiami dokumentai negali būti pateikti lietuvių kalba, šie dokumentai turi būti pateikti originalo kalba, pridėdant jų vertimą į lietuvių kalbą (vertimas turi būti patvirtintas vertimą atlikusio asmens parašu).

12. Susipažinimas su pasiūlymais

12.1. Su pasiūlymais susipažins pirkimo organizatorius arba Komisija (jei ji sudaryta), nedalyvaujant tiekėjams ar jų įgaliotiems atstovams. Posėdžio, kuriame bus susipažįstama su pasiūlymais, data ir vieta bus nurodyta pirkimo dokumentuose.

12.2. Tiekėjo teikiamas pasiūlymas gali būti užšifruojamas.

12.3. **Jeigu perkančioji organizacija pasiūlymus vertins pagal kainą arba kainos ar sąnaudų ir kokybės santykį ir jos pasirinktos vertinti pasiūlymo techninės charakteristikos yra kiekybiškai įvertinamos (pasiūlymą reikalaujama pateikti 1 voke), tiekėjas, nusprendęs pateikti užšifruotą pasiūlymą, turi:**

12.3.1. **iki pasiūlymų pateikimo termino pabaigos** naudodamasis CVP IS priemonėmis pateikti užšifruotą pasiūlymą (užšifruojamas visas pasiūlymas arba pasiūlymo dokumentas, kuriame nurodyta pasiūlymo kaina ir (ar) sąnaudos. Instrukciją, kaip tiekėjui užšifruoti pasiūlymą galima rasti ČIA²).

12.3.2. **per 30 min. nuo pasiūlymų pateikimo termino pabaigos CVP IS susirašinėjimo priemonėmis** pateikti slaptažodį, su kuriuo perkančioji organizacija galės iššifruoti pateiktą pasiūlymą. Iškilus CVP IS techninėms problemoms, kai tiekėjas neturi galimybės pateikti slaptažodžio CVP IS susirašinėjimo priemonėmis, tiekėjas turi teisę slaptažodį pateikti kitomis priemonėmis pasirinktinai: perkančiosios organizacijos oficialiu elektroniniu paštu, faksu arba raštu. Tokiu atveju tiekėjas turėtų būti aktyvus ir įsitikinti, kad pateiktas slaptažodis laiku pasiekė adresatą (pavyzdžiui, susisiekęs su perkančiąja organizacija oficialiu jos telefonu ir (arba) kitais būdais).

12.3.3. Kai pasiūlymas pateikiamas viename voke, tiekėjui užšifravus visą pasiūlymą ir iki pradinio susipažinimo su pasiūlymu procedūros (posėdžio) pradžios nepateikus (dėl jo paties kaltės) slaptažodžio arba pateikus neteisingą slaptažodį, kuriuo naudodamasi perkančioji organizacija negalėjo iššifruoti pasiūlymo, pasiūlymas laikomas nepateiktu ir nėra vertinamas. Jeigu nurodytu atveju tiekėjas užšifravo tik pasiūlymo dokumentą, kuriame nurodyta pasiūlymo kaina ir (ar) sąnaudos, o kitus pasiūlymo dokumentus pateikė neužšifruotus – perkančioji organizacija tiekėjo pasiūlymą atmeta kaip neatitinkantį pirkimo dokumentuose nustatytų reikalavimų (tiekėjas nepateikė pasiūlymo kainos ir (ar) sąnaudų).

12.4. **Jeigu perkančioji organizacija pasiūlymus vertins pagal kainos ar sąnaudų ir kokybės santykį ir jos pasirinktos vertinti pasiūlymo techninės charakteristikos nėra kiekybiškai įvertinamos (pasiūlymą reikalaujama pateikti 2 vokuose), tiekėjo pasiūlymo dokumentas, kuriame nurodyta pasiūlymo kaina ir (ar) sąnaudos (antras vokas), gali būti užšifruojamas. Tiekėjas, nusprendęs pateikti užšifruotą dokumentą, turi:**

12.4.1. **iki pasiūlymų pateikimo termino pabaigos** naudodamasis CVP IS priemonėmis pateikti pasiūlymą su užšifruotu dokumentu, kuriame nurodyta pasiūlymo kaina (iki nurodyto termino atskiruose vokuose pateikiamos abi pasiūlymo dalys (viena dėl pasiūlymo techninių duomenų ir kitos informacijos

² „PowerPoint“ pateiktis

bei dokumentų, antra dėl kainos), tačiau užšifruojamas tik dokumentas, kuriame nurodyta pasiūlymo kaina ir (ar) sąnaudos (**antras vokas**).

12.4.2. **iki susipažinimo su pasiūlymų dalimis, kuriuose nurodyta kaina ir (ar) sąnaudos, procedūros (posėdžio) pradžios (apie kurios laiką perkančioji organizacija, įvertinusi pasiūlymų techninę dalį, informuos tiekėjus), CVP IS susirašinėjimo priemonėmis** pateikti slaptažodį, su kuriuo perkančioji organizacija galės iššifruoti pateiktą dokumentą, kuriame nurodyta pasiūlymo kaina. Iškilus CVP IS techninėms problemoms, kai tiekėjas neturi galimybės pateikti slaptažodžio CVP IS susirašinėjimo priemonėmis, tiekėjas turi teisę slaptažodį pateikti kitomis priemonėmis pasirinktinai: perkančiosios organizacijos oficialiu elektroniniu paštu, faksu arba raštu. Tokiu atveju tiekėjas turėtų būti aktyvus ir įsitikinti, kad pateiktas slaptažodis laiku pasiekė adresatą (pavyzdžiui, susisiekęs su perkančiąja organizacija oficialiu jos telefonu ir (arba) kitais būdais).

12.5. Kai pasiūlymas pateikiamas dvejuose vokuose, iki susipažinimo su pasiūlymų dalimis, kuriuose nurodyta kaina ir (ar) sąnaudos (antro voko), atidarymo procedūros (posėdžio) pradžios tiekėjui nepateikus (dėl jo paties kaltės) slaptažodžio arba pateikus neteisingą slaptažodį, kuriuo naudodamasi perkančioji organizacija negalėjo iššifruoti antrame voke pateiktos informacijos, tiekėjo pasiūlymas atmetamas kaip neatitinkantis pirkimo dokumentuose nustatytų reikalavimų (tiekėjas nepateikė pasiūlymo kainos ir (ar) sąnaudų).

13. Pasiūlymų vertinimas

13.1. Šio pirkimo metu nebus vykdomos derybos. (Jeigu perkančioji organizacija priims sprendimą vykdyti derybas, tokiu atveju specialiosiose sąlygose turėtų aiškiai numatyti derybų sąlygas).

13.2. Pasiūlymus perkančioji organizacija vertina ir pasiūlymų eilę sudaro pagal kriterijus ir tvarką, nurodytą specialiosiose pirkimo sąlygose.

13.3. Atlikusi pradinį susipažinimą su pasiūlymais, perkančioji organizacija:

13.3.1. įvertina ar pasiūlymas atitinka pirkimo dokumentuose nustatytus, su pirkimo objektu nesusijusius, reikalavimus, įskaitant nuostatas dėl alternatyvių pasiūlymų teikimo;

13.3.2. jei perkančioji organizacija nustato tiekėjo pašalinimo pagrindus ir (ar) reikalavimus tiekėjo kvalifikacijai ir (arba) reikalauja, kad tiekėjas laikytųsi kokybės vadybos ir (arba) aplinkos apsaugos vadybos sistemų standartų, remiantis EBVPD ar Pirkimo dokumentuose nustatytą kvalifikacinių reikalavimų atitikties deklaracija patikrina ar pasiūlymą pateikęs tiekėjas (ūkio subjektai, kurių pajėgumais tiekėjas remiasi ir subtiekJėjai – jei taikoma) neatitinka specialiosiose pirkimo sąlygose nustatytų pašalinimo pagrindų bei ar atitinka pirkimo sąlygose nustatytus kvalifikacijos reikalavimus ir, jeigu taikytina, kokybės vadybos sistemos ir aplinkos apsaugos vadybos sistemos standartus ir, priėmusi sprendimą dėl kiekvieno tiekėjo atitikties reikalavimams, apie šio patikrinimo rezultatus raštu informuoja kiekvieną tiekėją per specialiosiose pirkimo sąlygose nustatytą terminą, pagrįsdama priimtus sprendimus. Teisę dalyvauti tolesnėse pirkimo procedūrose turi tik tie tiekėjai, dėl kurių nenustatyti pašalinimo pagrindai, kurie atitinka perkančiosios organizacijos keliamus kvalifikacijos reikalavimus ir, jeigu taikoma, kokybės vadybos ir (arba) aplinkos apsaugos vadybos sistemos standartus, nediskriminacines taisykles;

13.3.3. nagrinėja, vertina ir palygina pateiktus pasiūlymus, vadovaudamasi pirkimo sąlygų nuostatomis. Kai perkančioji organizacija pasiūlymus vertina pagal kainos ar sąnaudų ir kokybės santykį ir jos pasirinktos vertinti pasiūlymo techninės charakteristikos nėra kiekybiškai vertinamos, ji iš pradžių patikrina ir įvertina tik pasiūlymų techninius duomenis, tiekėjams praneša apie šio patikrinimo ir įvertinimo rezultatus (neatskleidžiant kitų tiekėjų), ir paskui, atsižvelgdama į pasiūlymo kainą, atlieka bendrą pasiūlymo vertinimą;

13.3.4. patikrina, ar pasiūlymuose nėra kainos ir (ar) sąnaudų apskaičiavimo klaidų;

13.3.5. įvertina ar pasiūlyta kaina ir (ar) sąnaudos nėra per didelės, perkančiajai organizacijai nepriimtinos. Taikomos VPI 45 straipsnio 1 dalies 5 punkto nuostatos.

13.3.6. tikrina ar nebuvo pasiūlyta neįprastai maža kaina. Jeigu pasiūlymo kaina ir (ar) sąnaudos atrodo neįprastai mažos, CVP IS susirašinėjimo priemonėmis kreipiasi į tiekėją, kad šis per perkančiosios organizacijos nustatytą protingą terminą pagrįstų pasiūlyme nurodyto pirkimo objekto ar jo sudedamųjų dalių kainą ir (ar) sąnaudas.

13.3.7. kreipiasi į ekonomiškai naudingiausią pasiūlymą pateikusį tiekėją dėl aktualių dokumentų, patvirtinančių EBVPD arba Pirkimo dokumentuose nustatytų kvalifikacinių reikalavimų atitikties deklaracijoje (jei vadovaujantis pirkimo sąlygomis šių įrodančių aktualių dokumentų reikalaujama) nurodytą informaciją, pateikimo, jei, jų nebuvo paprašyta ir nebuvo įvertinta ankstesniuose pirkimo procedūros etapuose.

13.4. Jeigu tiekėjas pateikė netikslūs, neišsamius ar klaidingus dokumentus ar duomenis apie atitiktį pirkimo dokumentų reikalavimams ar šių dokumentų ar duomenų trūksta, perkančioji organizacija prašo (kai ji tai gali daryti nepažeisdama lygiateisiškumo ir skaidrumo principų) tiekėją šiuos dokumentus ar duomenis patikslinti, papildyti arba paaiškinti per perkančiosios organizacijos nustatytą protingą terminą. Duomenys ir (arba) dokumentai gali būti tikslinami, aiškinami ar papildomi, vadovaujantis VPI 45 straipsnio 3 dalies nuostatomis, pagrindiniais pirkimų principais ir Viešųjų pirkimų tarnybos direktoriaus 2022 m. gruodžio 30 d. įsakymu Nr. 1S-240 patvirtintomis Pasiūlymų patikslinimo, papildymo ar paaiškinimo taisyklėmis.³

13.5. Perkančioji organizacija gali nevertinti viso pasiūlymo, jeigu patikrinusi jo dalį nustato, kad, vadovaujantis pirkimo sąlygų reikalavimais, pasiūlymas turi būti atmestas.

14. Pasiūlymų atmetimo pagrindai

14.1. Tiekėjo pateiktas pasiūlymas yra atmetamas / tiekėjas pašalinamas iš pirkimo procedūros, jeigu yra bent viena iš šių sąlygų:

14.1.1. tiekėjas turi būti pašalintas vadovaujantis pirkimo sąlygų nuostatomis dėl pašalinimo pagrindų, jeigu taikoma, taip pat ir tais atvejais, kai tiekėjas remiasi ūkio subjekto pajėgumais, arba pasitelkia subtiekJą ir jiems pagal pirkimo sąlygas keliami reikalavimai dėl pašalinimo pagrindų, tačiau ūkio subjekto ar subtiekJo padėtis atitinka nustatytus pašalinimo pagrindus ir perkančiosios organizacijos nurodymu tiekėjas nepakeitė šio ūkio subjekto ar subtiekJo į pašalinimo pagrindų neturintį ūkio subjektą;

14.1.2. tiekėjas neatitinka specialiosiose pirkimų sąlygose nustatytų kvalifikacijos reikalavimų, jeigu taikoma, ir (ar), jeigu taikoma, kokybės vadybos sistemos ir aplinkos apsaugos vadybos sistemos standarto ir (ar) ūkio subjektas, kurio pajėgumais remiasi tiekėjas, netenkina jam keliamų kvalifikacijos reikalavimų, jeigu taikoma, ir perkančiosios organizacijos nurodymu nebuvo pakeistas į reikalavimus atitinkantį ūkio subjektą;

14.1.3. per perkančiosios organizacijos nustatytą terminą nepatiksline, nepapildė, nepaaiškino savo pasiūlymo;

³ Pasiūlymų patikslinimo, papildymo ar paaiškinimo taisyklės.

14.1.4. tiekėjas pasiūlymą pateikė ne CVP IS priemonėmis (naudojant ne CVP IS „pasiūlymų dėžutę“);

14.1.5. pasiūlymas neatitinka pirkimo dokumentų reikalavimų ir jo trūkumai negali būti ištaisyti vadovaujantis Viešųjų pirkimų tarnybos nustatytais Pasiūlymų patikslinimo, papildymo ar paaiškinimo taisyklėmis⁴;

14.1.6. tiekėjas per perkančiosios organizacijos nustatytą terminą patikslino, papildė, paaiškino pasiūlymą ir tai lėmė esminį jo pasiūlymo pakeitimą;

14.1.7. pasiūlyta kaina perkančiajai organizacijai yra per didelė ir nepriimtina, išskyrus VPI 45 str. 1 d. 5 p. numatytus atvejus. Jeigu šiuo pagrindu atmetamas ekonomiškai naudingiausias pasiūlymas, o perkančioji organizacija pirkimo dokumentuose nėra nurodžiusi pirkimui skirtų lėšų sumos, kiti pasiūlymai negali būti nustatyti laimėjusiais;

14.1.8. pasiūlyme nurodyta neįprastai maža kaina ir (ar) sąnaudos ir tiekėjas nepateikė tinkamų pasiūlytos mažiausios kainos ir (ar) sąnaudų pagrįstumo įrodymų;

14.1.9. pasiūlymas, kuriame nurodyta neįprastai maža kaina ir (ar) sąnaudos, neatitinka VPI 17 straipsnio 2 dalies 2 punkte nurodytų aplinkos apsaugos, socialinės ir darbo teisės įpareigojimų;

14.1.10. pasiūlyme neįprastai mažos kainos ir (ar) sąnaudos pasiūlytos dėl to, kad tiekėjas yra gavęs valstybės pagalbą, tačiau šis negali per pakankamą perkančiosios organizacijos nustatytą laikotarpį įrodyti, kad valstybės pagalba buvo suteikta teisėtai. Atmetusi pasiūlymą šiuo pagrindu, perkančioji organizacija apie tai praneša Europos Komisijai. Valstybės pagalba laikoma bet kuri priemonė, atitinkanti Sutarties dėl Europos Sąjungos veikimo 107 straipsnio 1 dalyje nustatytus kriterijus;

14.1.11. netenkinami specialiosiose pirkimo sąlygose nustatyti reikalavimai, susiję su nacionaliniu saugumu (kai taikoma);

14.1.12. tiekėjas perkančiosios organizacijos prašymu nepratęsė pasiūlymo galiojimo;

14.1.13. tiekėjas iki susipažinimo su pasiūlymais posėdžio pradžios nepateikia pasiūlymo iššifravimo slaptažodžio;

14.1.14. perkančioji organizacija gali atmesti pasiūlymus kitais specialiosiose pirkimo sąlygose nurodytais pagrindais.

14.2. Apie pasiūlymo atmetimą ir tokio atmetimo priežastis tiekėjas informuojamas raštu CVP IS priemonėmis.

15. Pasiūlymų eilė ir laimėtojo nustatymas

15.1. Išnagrinėjusi, įvertinusi ir palyginusi pateiktus pasiūlymus, perkančioji organizacija nustato pasiūlymų eilę (išskyrus atvejus, kai pasiūlymą pateikia, arba įvertinus pasiūlymus liko tik vienas tiekėjas), į kurią įtraukia neatmestus pasiūlymus, ir nustato laimėjusį pasiūlymą bei priima sprendimą dėl sutarties sudarymo.

15.2. Pasiūlymų eilė nustatoma ekonominio naudingumo mažėjimo tvarka. Jeigu kelių pateiktų pasiūlymų ekonominis naudingumas yra vienodas, nustatant pasiūlymų eilę pirmesnis į šią eilę įrašomas tiekėjas, kurio pasiūlymas CVP IS priemonėmis pateiktas anksčiausiai.

15.3. Prieš nustatydama laimėjusį pasiūlymą, perkančioji organizacija reikalauja, kad ekonomiškai naudingiausią pasiūlymą pateikęs tiekėjas pateiktų aktualius dokumentus, patvirtinančius

⁴ Pasiūlymų patikslinimo, papildymo ar paaiškinimo taisyklės, patvirtintos Viešųjų pirkimų tarnybos direktoriaus 2022 m. gruodžio 30 d. įsakymu Nr 1S-240 „Dėl Pasiūlymų patikslinimo, papildymo ar paaiškinimo taisyklių patvirtinimo“.

specialiosiose pirkimo sąlygose nurodytų pašalinimo pagrindų nebuvimą (jei kyla pagrįstų abejonų dėl tiekėjo patikimumo), jeigu taikytina, taip pat įrodančius atitiktį pirkimo sąlygose nustatytiems kvalifikacijos reikalavimams, jeigu taikytina, ir patvirtinančius jo atitiktį kokybės vadybos sistemos ir (arba) aplinkos apsaugos vadybos sistemos standartams, jeigu taikytina, išskyrus atvejus, kai jų buvo paprašyta ir jie buvo įvertinti ankstesniuose pirkimo procedūros etapuose ir ši informacija vis dar yra aktuali, taip pat išskyrus atvejus, kai vadovaujantis pirkimo sąlygomis šių dokumentų nereikalaujama. Perkančioji organizacija taip pat įvertina, ar ekonomiškai naudingiausią pasiūlymą pateikęs tiekėjas pasiūlymas neturėtų būti atmestas dėl kitų priežasčių.

15.4. Jeigu pasiūlymą pateikė tik vienas tiekėjas arba įvertinus pasiūlymus liko tik vienas tiekėjas, pasiūlymų eilė nenustatoma ir tas pasiūlymas laikomas laimėjusiu.

16. Informavimas apie pirkimo procedūrų rezultatus

16.1. Perkančioji organizacija ne vėliau kaip per 3 darbo dienas nuo pasiūlymų eilės sudarymo ir laimėjusio pasiūlymo nustatymo CVP IS priemonėmis tiekėjus informuoja apie pirkimo procedūros rezultatus, vadovaudamasi VPI 58 straipsnio 1 dalies nuostatomis.

17. Sutarties sudarymas

17.1. Sutartis sudaroma su tiekėju, kurio pasiūlymas, vadovaujantis pirkimo sąlygų nustatyta tvarka pripažintas laimėjusiu, o jei pirkimas skaidomas į dalis – su tiekėjais, kurių pasiūlymai pripažinti laimėjusiais (Perkančioji organizacija pasilieka galimybę nuspręsti sudaryti vieną sutartį dėl pirkimo dalių, dėl kurių laimėtoju nustatytas tas pats tiekėjas).

17.2. Sutartis sudaroma nedelsiant, sutarties sudarymo atidėjimo terminas netaikomas.

17.3. Tiekėjas, kurio pasiūlymas nustatytas laimėjusiu, sudaryti sutartį kviečiamas raštu ir jam nurodomas laikas, iki kada jis turi sudaryti sutartį.

17.4. Laikoma, kad tiekėjas atsisakė sudaryti sutartį, kai yra bent vienas iš šių atvejų:

17.4.1. tiekėjas raštu atsisako ją sudaryti;

17.4.2. iki perkančiosios organizacijos nurodyto laiko nepasirašo sutarties;

17.4.3. atsisako sudaryti sutartį VPI ir pirkimo sąlygose nustatytais sąlygomis;

17.4.4. tiekėjų grupė, kurios pasiūlymas nustatytas laimėjęs, neįsteigia juridinio asmens, jeigu toks reikalavimas nustatytas specialiosiose pirkimo sąlygose.

17.5. Jeigu laimėjęs tiekėjas atsisako sudaryti sutartį, arba jeigu iki perkančiosios organizacijos nurodyto termino nepateikia pirkimo sąlygose nustatyto sutarties įvykdymo užtikrinimą patvirtinančio dokumento arba neįvykdo kitų sutartyje nustatytų jos įsigaliojimo sąlygų, ją sudaryti siūloma tiekėjui, kurio pasiūlymas pagal nustatytą pasiūlymų eilę yra pirmas po tiekėjo, atsisakiusio sudaryti sutartį, nepateikęs sutarties įvykdymo užtikrinimo ar neįvykdžiusio sutarties įsigaliojimo sąlygų. Prieš siūlant sudaryti sutartį, perkančioji organizacija paprašo to tiekėjo aktualių dokumentų, patvirtinančių EBVPD ar laisvos formos deklaracijoje dėl atitikties pirkimo sąlygose keliamiems kvalifikacijos reikalavimams (jeigu taikoma) ir kokybės vadybos sistemos ir aplinkos apsaugos vadybos sistemos standartams, arba dėl pašalinimo pagrindų nebuvimo (jei kyla pagrįstų abejonų dėl tiekėjo patikimumo), jeigu taikytina, nurodytą informaciją, pateikimo, jei jų nebuvo paprašyta ir nebuvo įvertinta ankstesniuose pirkimo procedūros etapuose ir (arba) vadovaujantis pirkimo sąlygomis šių dokumentų nereikalaujama ir įvertina, ar jo pasiūlymas neturėtų būti atmestas dėl kitų priežasčių.

17.6. Sudarant sutartį, joje negali būti keičiama laimėjusio tiekėjo pasiūlymo kaina, sąnaudos ir nekeičiamos kitos sąlygos.

17.7. Perkančioji organizacija laimėjusį pasiūlymą, sudarytą sutartį ir jos pakeitimus, išskyrus informaciją, kuriai taikomi VPĮ 20 straipsnio 5 dalyje nurodyti konfidencialios informacijos apsaugos reikalavimai arba kurios atskleidimas prieštarautų informacijos ir duomenų apsaugą reguliuojantiems teisės aktams arba visuomenės interesams, pažeistų teisėtus tiekėjo komercinius interesus arba turėtų neigiamą poveikį tiekėjų konkurencijai, ne vėliau kaip per 15 dienų nuo sutarties sudarymo ar jų pakeitimo dienos, bet ne vėliau kaip iki pirmojo mokėjimo pagal ją pradžios skelbia CVP IS. Informaciją apie žodžiu sudarytas sutartis perkančioji organizacija viešina CVP IS ne vėliau kaip per 15 kalendorinių dienų nuo to ketvirčio, per kurį buvo sudarytos sutartys, pabaigos.

18. Teisė ginčyti perkančiosios organizacijos veiksmus ar priimtus sprendimus

18.1. Tiekėjas, kuris mano, kad perkančioji organizacija nesilaikė VPĮ reikalavimų ir tuo pažeidė ar pažeis jo teisėtus interesus, VPĮ VII skyriuje nustatyta tvarka gali kreiptis į apygardos teismą, kaip pirmosios instancijos teismą.

18.2. Tiekėjas, norėdamas iki sutarties sudarymo teisme ginčyti perkančiosios organizacijos sprendimus ar veiksmus, pirmiausia raštu tiekėjo pasirinktomis priemonėmis turi pateikti pretenziją perkančiajai organizacijai.

18.3. Pretenzijos pateikimo perkančiajai organizacijai, prašymo pateikimo ar ieškinio pareiškimo teismui terminai nustatyti VPĮ 102 straipsnyje.



KRETINGOS RAJONO SAVIVALDYBĖS ADMINISTRACIJA

Biudžetinė įstaiga, Savanorių g. 29A, LT-97111 Kėtinga, tel. (+370 445) 53 141, el. p. savivaldybe@kėtinga.lt
Duomenys kaupiami ir saugomi Juridinių asmenų registre, kodas 188715222

PATVIRTINTA

*Kėtingos rajono savivaldybės
Viešųjų pirkimų skyriaus vedėja,
vykdanti administracijos direktoriaus funkcijas
Vaida Bačiulienė*

**MAŽOS VERTĖS VIEŠOJO PIRKIMO
„KRETINGOS M. STADIONO SAVANORIŲ G. 23A, FILMAVIMO AIKŠTELĖS ĮRENGIMO
DARBAI“
SPECIALIOSIOS SĄLYGOS
Versija Nr. 1.**

TURINYS

1.	Bendra informacija.....	2
2.	Pirkimo objektas.....	2
3.	Tiekėjų pašalinimo pagrindai, kvalifikacijos reikalavimai ir reikalaujami kokybės vadybos sistemos ir (arba) aplinkos opsaugos vadybos sistemos standartai.....	3
4.	Reikalavimai, susiję su nacionaliniu saugumu.....	3
5.	Specialieji reikalavimai pasiūlymų rengimui ir pateikimui.....	3
6.	Pasiūlymo galiojimo užtikrinimas.....	4
7.	Pasiūlymų vertinimas.....	4
8.	Sutarties sudarymas.....	4
9.	Kitos sąlygos.....	4
10.	Pirkimo sąlygų 1 priedas „Tiekėjų pašalinimo pagrindai“.....	5
11.	Pirkimo sąlygų 2 priedas „Darbų aprašas“.....	6
12.	Pirkimo sąlygų 3 priedas „Pasiūlymo forma“.....	7
13.	Pirkimo sąlygų 4 priedas „Pasiūlymų vertinimo kriterijai ir sąlygos“.....	10
14.	Pirkimo sąlygų 5 priedas „Sutarties projektas“.....	11
15.	Pirkimo sąlygų 6 priedas „Terminai“.....	12
16.	Pirkimo sąlygų 7 priedas „Tiekėjo deklaracija“.....	14

1. Bendra informacija

1.1. Centrinė perkančioji organizacija – Kretingos rajono savivaldybės administracija, juridinio asmens kodas 188715222, adresas Savanorių g. 29A, LT-97111, darbo laikas I-IV 8.00-17.00, V 8.00-15.45, Perkančioji organizacija nėra PVM mokėtoja. Sutartį pasirašys centrinė perkančioji organizacija.

1.2. Pirkimas neatliekamas naudojantis centralizuotų pirkimų katalogu CPO.LT, nes šiuo pirkimu perkamų filmavimo aikštelės įrengimo darbų, atitinkančių nustatytus reikalavimus, pasiūlos kataloge nėra.

1.3. Pirkimo komisija nėra sudaroma.

1.4. Pirkimo organizatorius Kretingos rajono savivaldybės administracijos Viešųjų pirkimų skyriaus specialistė Vaida Zacharevičienė.

1.5. Įgalinti asmenys palaikyti ryšį su tiekėjais ir gauti iš jų su pirkimo procedūromis susijusius pranešimus:

1.5.1. dėl klausimų, susijusių su viešųjų pirkimų procedūromis, apklausos sąlygų reikalavimais - Viešųjų pirkimų skyriaus specialistė Vaida Zacharevičienė, +370 445 51471, vaida.zacharevieciene@kretinga.lt;

1.5.2. dėl klausimų, susijusių su darbų aprašu – Statybos skyriaus specialistas Romualdas Stasiulis, +370 445 78 936, romualdas.stasiulis@kretinga.lt

1.6. Atliekamas žaliasis pirkimas. Pirkimas vykdomas vadovaujantis Lietuvos Respublikos aplinkos ministro 2011 m. birželio 28 d. įsakymu Nr. D1-508 „Dėl aplinkos apsaugos kriterijų taikymo, vykdam žaliuosius pirkimus, tvarkos aprašo patvirtinimo“ 4 punkto 4.4.4. papunkčiu. Aplinkos apaugos kriterijai nustatyti Pirkimo sąlygų 5 priede „Sutarties projektas“.

1.7. Bendrosios pirkimo sąlygos yra neatskiriama šių pirkimo sąlygų dalis.

2. Pirkimo objektas

2.1. Perkančioji organizacija numato įsigyti **Kretingos m. stadiono Savanorių g. 23A, filmavimo aikštelės įrengimo darbus (toliau – Darbai)**. Reikalavimai pirkimo objektui nustatyti specialiuųjų pirkimo sąlygų 2 priede „Darbų aprašas“.

2.2. Pirkimo objektas į dalis neskaidomas. Pirkimo apimtys, reikalavimai ir paprastojo remonto darbai apibrėžti specialiuųjų pirkimo sąlygų 2 priede „Darbų aprašas“.

2.3. Jeigu apibūdinant pirkimo objektą darbų apraše, sąlygose ar kituose pirkimo dokumentuose nurodytas konkretus sertifikatas, konkretus modelis ar tiekimo šaltinis, konkretus procesas, būdingas konkrečiau tiekėjo tiekiamoms prekėms ar teikiamoms paslaugoms, ar prekių ženklas, patentas, tipai, konkreti kilmė ar gamyba, turi būti laikoma, kad kiekviena tokia nuoroda yra pateikta su žodžiais „arba lygiavertis“.

2.4. Jeigu apibūdinant pirkimo objektą darbų apraše, sąlygose ir pirkimo dokumentuose nurodytas standartas, techninis liudijimas ar bendrosios techninės specifikacijos (Europos standartą perimantis Lietuvos standartas, Europos techninio įvertinimo patvirtinimo dokumentas, informacinių ir ryšių technologijų bendrosios techninės specifikacijos, tarptautinis standartas, kitos Europos standartizacijos organizacijų nustatytos techninių normatyvų sistemos, nacionaliniai standartai, nacionaliniai techniniai liudijimai arba nacionalinės techninės specifikacijos, susijusios su darbų projektavimu, sąmatų

apskaičiavimu ir vykdymu bei prekių naudojimu), turi būti laikoma, kad kiekviena tokia nuoroda yra pateikta su žodžiais „arba lygiavertis“.

3. Tiekėjų pašalinimo pagrindai, kvalifikacijos reikalavimai ir reikalaujami kokybės vadybos sistemos ir (arba) aplinkos apsaugos vadybos sistemos standartai

3.1. Tiekėjas teikdamas pasiūlymą turi pateikti tiekėjo deklaraciją dėl atitikties reikalavimams (Pirkimo sąlygų 7 priedas). Reikalavimai dėl tiekėjo ir subtiekėjų, ūkio subjektų, kurių pajėgumais tiekėjas remiasi, pašalinimo pagrindų nebuvimo bei jų nebuvimą patvirtinantys dokumentai nurodyti specialiųjų pirkimo sąlygų 1 priede.

3.2. Tiekėjams nenustatomi kvalifikacijos reikalavimai, reikalavimai dėl kokybės vadybos sistemos ir aplinkos apsaugos vadybos sistemos standartų laikymosi. Tiekėjas, teikdamas pasiūlymą, įsipareigoja, kad sutartį vykdys tik teisę verstis atitinkama veikla turintys asmenys.

3.3. Tiekėjas teikdamas pasiūlymą neturi pateikti nei EBVPD, nei pirkimo dokumentuose nustatytų kvalifikacinių reikalavimų atitikties deklaracijos dėl atitikties reikalavimams.

4. Reikalavimai, susiję su nacionaliniu saugumu

4.1. Perkančioji organizacija nekelia reikalavimų susijusių su nacionaliniu saugumu.

5. Specialieji reikalavimai pasiūlymų rengimui ir pateikimui

5.1. **CVP IS pasiūlymo lango eilutėje „Prisegti dokumentus“ pateikiamas** tiekėjo pasirašytas pasiūlymas, parengtas pagal specialiųjų pirkimo sąlygų 3 priede „Pasiūlymo forma“ pateiktą pasiūlymo formą ir pasiūlymo formoje nurodyti ir kiti, tiekėjo nuomone, būtini dokumentai (jų kopijos).

5.2. Pasiūlymas gali būti pasirašytas fiziniu arba kvalifikuotu elektroniniu parašu. Jeigu tiekėjas dokumentus tvirtina naudodamas elektroninį, o ne fizinį parašą, elektroninis parašas turi atitikti VPĮ 22 straipsnio 11 dalies 2 ir 3 punktuose nustatytus reikalavimus. Perkančiajai organizacijai kilus abejonių dėl dokumentų tikrumo, ji turi teisę reikalauti pateikti dokumentų originalus. Gali būti:

5.2.1. pateikiami kvalifikuotu elektroniniu parašu pasirašyti elektroninėmis priemonėmis suformuoti dokumentai;

5.2.2. skaitmeninės dokumentų kopijos (fiziniu parašu tvirtinami dokumentai turi būti pateikiami pasirašyti ir nuskenuoti).

5.3. Pasiūlymas turi būti parengtas lietuvių kalba. Jei kurie nors su pasiūlymu teikiami dokumentai parengti ne ta kalba, kuria reikalaujama, turi būti pateiktas tikslus vertimas į reikalaujamą kalbą.

5.4. Pasiūlymuose nurodytos kainos bus vertinamos eurais. Jeigu pasiūlymuose kainos nurodytos užsienio valiuta, jos bus perskaičiuojamos eurais pagal Europos Centrinio Banko skelbiamą orientacinį euro ir užsienio valiutų santykį, o tais atvejais, kai orientacinio euro ir užsienio valiutų santykio Europos Centrinis Bankas neskelbia, – pagal Lietuvos banko nustatomą ir skelbiamą orientacinį euro ir užsienio valiutų santykį pasiūlymų pateikimo dieną.

5.5. Kainos sudedamosios dalys, bendra pasiūlymo kaina (sąnaudos) su PVM turi būti nurodoma dviejų skaitmenų po kablelio tikslumu.

5.6. Tiekėjų pasiūlymuose nurodytos kainos bus vertinamos ir lyginamos su visais mokesčiais, įskaitant PVM.

6. Pasiūlymo galiojimo užtikrinimas

6.1. Perkančioji organizacija nereikalauja užtikrinti pasiūlymo galiojimą, tačiau pasilieka teisę kreiptis į teismą dėl žalos, atsiradusios dėl to, kad pasiūlymo galiojimo laikotarpiu tiekėjas pakeičia ar atšaukia savo pasiūlymą ar pirkimo laimėtojas atsisako sudaryti sutartį, atlyginimo.

7. Pasiūlymų vertinimas

7.1. Perkančioji organizacija ekonomiškai naudingiausią pasiūlymą išrenka pagal tiekėjo pasiūlyme nurodytą kainą, kuri turi būti apskaičiuota ir nurodyta taip, kaip reikalaujama specialiųjų pirkimo sąlygų 4 priede „Pasiūlymų vertinimo kriterijai“.

7.2. Laimėjusiu pasiūlymu galės būti pripažintas tik 1 (vienas) ekonomiškai naudingiausias pasiūlymas, esantis pasiūlymų eilės pirmojoje vietoje.

7.3. Perkančioji organizacija atmes tiekėjo pasiūlymą, jeigu kartu su pasiūlymu nebus pateikti šie pirkimo sąlygose reikalaujami pateikti dokumentai: užpildytas 3 priedas „Pasiūlymo forma“.

8. Sutarties sudarymas

8.1. Ši pirkimo procedūra atliekama siekiant sudaryti sutartį su tiekėju, kurio pasiūlymas, vadovaujantis pirkimo sąlygose nustatyta tvarka, bus pripažintas laimėjęs, o jei pirkimas skaidomas į dalis – su tiekėjais, kurių pasiūlymai bus pripažinti laimėję. Sutarties sąlygos pateikiamos specialiųjų pirkimo sąlygų 5 priede.

9. Kitos sąlygos

TIEKĖJŲ PAŠALINIMO PAGRINDAI

1. Su pasiūlymu teikiama Tiekėjo deklaracija (Pirkimo sąlygų 7 priedas). Perkančioji organizacija nereikalauja pateikti pažymų, patvirtinančių Viešųjų pirkimų įstatymo 46 straipsnyje nurodytų tiekėjo pašalinimo pagrindų nebuvimą, išskyrus tuos atvejus, kai kyla pagrįstų abejonų dėl tiekėjų patikimumo.

2. Perkančioji organizacija atmeta tiekėjo pasiūlymą, jeigu:

2.1. Tiekėjas su kitais tiekėjais yra sudaręs susitarimų, kuriais siekiama iškreipti konkurenciją atliekamame pirkime, ir perkančioji organizacija dėl to turi įtikinamų duomenų (**VPI 46 straipsnio 4 dalies 1 punktas**).

2.2. Tiekėjas pirkimo metu pateko į interesų konflikto situaciją, kaip apibrėžta VPI 21 straipsnyje, ir atitinkamos padėties negalima ištaisyti. Laikoma, kad atitinkamos padėties dėl interesų konflikto negalima ištaisyti, jeigu į interesų konfliktą patekę asmenys nulėmė viešojo pirkimo komisijos ar perkančiosios organizacijos sprendimus ir šių sprendimų pakeitimas prieštarautų VPI nuostatomis (**VPI 46 straipsnio 4 dalies 2 punktas**).

2.3. Pažeista konkurencija, kaip nustatyta VPI 27 straipsnio 3 ir 4 dalyse, ir atitinkamos padėties negalima ištaisyti (**VPI 46 straipsnio 4 dalies 3 punktas**).

2.4. Tiekėjas pirkimo procedūrų metu nuslėpė informaciją ar pateikė melagingą informaciją apie atitiktą VPI 46 ir 47 straipsniuose nustatytiems reikalavimams, ir perkančioji organizacija gali tai įrodyti bet kokiomis teisėtomis priemonėmis, arba tiekėjas dėl pateiktos melagingos informacijos negali pateikti patvirtinančių dokumentų, reikalaujamų pagal VPI 50 straipsnį.

2.5. Tiekėjas pirkimo metu ėmėsi neteisėtų veiksmų, siekdamas daryti įtaką perkančiosios organizacijos sprendimams, gauti konfidencialios informacijos, kuri suteiktų jam neteisėtą pranašumą pirkimo procedūroje, ar teikė klaidinančią informaciją, kuri gali daryti esminę įtaką perkančiosios organizacijos sprendimams dėl tiekėjų pašalinimo, jų kvalifikacijos vertinimo, laimėtojo nustatymo, ir perkančioji organizacija gali tai įrodyti bet kokiomis teisėtomis priemonėmis (**VPI 46 straipsnio 4 dalies 5 punktas**).

2.6. Tiekėjas yra neatlikęs jam paskirtos baudžiamojo poveikio priemonės – uždraudimo juridiniam asmeniui dalyvauti viešuosiuose pirkimuose (**VPI 46 straipsnio 2¹ dalies 2 punktas**).

DARBŲ APRAŠAS

(prisegama atskiru dokumentu)

1. Jeigu apibūdinant pirkimo objektą darbų apraše ar kituose pirkimo dokumentuose nurodytas konkretus sertifikatas, konkretus modelis ar tiekimo šaltinis, konkretus procesas, būdingas konkretaus tiekėjo tiekiamoms prekėms ar teikiamoms paslaugoms, ar prekių ženklas, patentas, tipai, konkreti kilmė ar gamyba, turi būti laikoma, kad kiekviena tokia nuoroda yra pateikta su žodžiais „arba lygiavertis“.

2. Jeigu apibūdinant pirkimo objektą darbų apraše, ir pirkimo dokumentuose nurodytas standartas, techninis liudijimas ar bendrosios techninės specifikacijos (Europos standartą perimantis Lietuvos standartas, Europos techninio įvertinimo patvirtinimo dokumentas, informacinių ir ryšių technologijų bendrosios techninės specifikacijos, tarptautinis standartas, kitos Europos standartizacijos organizacijų nustatytos techninių normatyvų sistemos, nacionaliniai standartai, nacionaliniai techniniai liudijimai arba nacionalinės techninės specifikacijos, susijusios su darbų projektavimu, sąmatų apskaičiavimu ir vykdymu bei prekių naudojimu), turi būti laikoma, kad kiekviena tokia nuoroda yra pateikta su žodžiais „arba lygiavertis“.

(Pasiūlymo forma)

Herbas arba prekių ženklas

(Tiekėjo pavadinimas)

(Juridinio asmens teisinė forma, buveinė, kontaktinė informacija, registro, kuriame kaupiami ir saugomi duomenys apie tiekėją, pavadinimas, juridinio asmens kodas, pridėtinės vertės mokesčio mokėtojo kodas, jei juridinis asmuo yra pridėtinės vertės mokesčio mokėtojas)

Kretingos rajono savivaldybės administracijai
teikiama tik CVP IS priemonėmis

PASIŪLYMAS
DĖL KRETINGOS M. STADIONO SAVANORIŲ G. 23A, FILMAVIMO AIKŠTELĖS
ĮRENGIMO DARBŲ ATLIKIMO

Nr.

_____ Data

_____ numeris

_____ Sudarym

o vieta

Tiekėjo pavadinimas / Jeigu dalyvauja ūkio subjektų grupė, surašomi visi dalyvių pavadinimai/	
Tiekėjo adresas / Jeigu dalyvauja ūkio subjektų grupė, surašomi visi dalyvių adresai/	
Už pasiūlymą atsakingo asmens pareigos, vardas, pavardė	
Telefono numeris	
El. pašto adresas	

1. Šiuo pasiūlymu pažymime, kad sutinkame su visomis pirkimo sąlygomis, jų aiškinimu (jei toks buvo), tikslinimu (jei pirkimo sąlygos buvo tikslintos).

Patvirtiname, kad visa pasiūlyme pateikta informacija yra teisinga, atitinka tikrovę ir apima viską, ko reikia visiškam ir tinkamam pirkimo sutarties įvykdymui, o pirkimo sąlygos mums yra tikslios ir aiškios.

2. Į darbų kainą įskaičiuoti visi mokesčiai, visos išlaidos, susijusios su darbams atlikti reikalingomis inžinerinėmis paslaugomis, medžiagomis, įranga, gaminiais, rangovo naudojama technika, mechanizmais, transportu ir kitomis darbams atlikti naudojamomis priemonėmis, kurios būtinos darbams atlikti.

Taip pat patvirtiname, kad mes prisiimame riziką už visas išlaidas, kurias, teikdami pasiūlymą ir laikydamiesi pirkimo dokumentuose nustatytų reikalavimų, privalėjome įskaičiuoti į pasiūlymo kainą.

3. Šiuo pasiūlymu įsipareigojame laikytis Viešųjų pirkimų įstatymo, kitų teisės aktų, pirkimo dokumentuose išdėstytų reikalavimų bei sutarties sąlygų.

Patvirtiname, kad visi pridedami dokumentai yra mūsų pasiūlymo dalis.

4. Įsipareigojame laikytis pasiūlyme pateiktų ir pirkimo dokumentuose nustatytų sąlygų bei neįsiimti jokių veiksmų, galinčių sutrukdyti pasiūlymo akceptavimui ar sutarties pasirašymui ir įsipareigojimui.

Jeigu mūsų pasiūlymas bus priimtas, mes sutinkame pirkimo dokumentuose nurodytu terminu sudaryti sutartį.

5. Bendra pasiūlymo kaina (be PVM): _____ Eur, bendra pasiūlymo kaina (su PVM): _____ Eur (*suma žodžiais nurodant eurus ir centus*).

Ši kaina yra su visais mokesčiais ir kitomis tiekėjo bei trečiųjų asmenų išlaidomis, taip pat ir atsiskaitymo dokumentų pateikimo naudojantis informacine sistema „SABIS“ išlaidomis.

Tais atvejais, kai pagal galiojančius teisės aktus tiekėjui nereikia mokėti PVM, jis nurodo tik kainą be PVM ir toliau paaiškina kokiu teisiniu pagrindu neprivaloma mokėti PVM.

Tiekėjas kainas turi nurodyti apvalinant dviejų skaičių po kablelio tikslumu.

6. Kartu su pasiūlymu pateikiami šie dokumentai:

	Pateikto dokumento pavadinimas	Kompiuterinės bylos (failo) pavadinimas ¹
1.	Tiekėjo deklaracija (Pirkimo sąlygų 7 priedas)	
2.	<i>Įgaliojimo ar kito dokumento (pvz. pareiğybės aprašymo), suteikiančio teisę pasirašyti tiekėjo pasiūlymą, skaitmeninė kopija, kai pasiūlymą parašu patvirtina ne įmonės vadovas, o įgaliotas asmuo</i>	
3.	<i>Jeigu keli ūkio subjektai kartu teikia bendrą pasiūlymą -jungtinės veiklos sutarties kopija</i>	
4.	<i>Jei tiekėjas remiasi kitų ūkio subjektų pajėgumais, kad tiekėjas atitiktų kvalifikacijos reikalavimus, sąlygas, dokumentai, įrodantys, kad ūkio subjekto, kurio pajėgumais buvo pasiremta, ištekliai tiekėjui bus prieinami (ketinimų protokolai ir pan.) (jei taikoma)</i>	
5.	<i>Kiekvieno specialisto, kuriuos ketina įdarbinti (toliau – kvazisubtiekėjai) (t. y. jei jis nėra tiekėjo ar kito ūkio subjekto darbuotojas) (jei tokius nurodė Pasiūlymo formoje, pasirašytos laisvos formos sutikimas ar kitas dokumentas, patvirtinantis atlikti sutartyje nurodytus darbus/paslaugas ir tiekėjo ar kito ūkio subjekto patvirtinimas, kad laimėjęs apklausą, įdarbins šį specialistą, skaitmeninės kopijos (jei taikoma)</i>	
6.	<i>Jei tiekėjas naudojasi (naudosis) trečiųjų asmenų, kurie tiesiogiai aktyviai, savo veiksmais neprisidės prie pirkimo vykdytojo poreikio įsigyti pirkimo objektą tenkinimo (tiesiogiai neteiks dalies paslaugų, nevykdys dalies darbų, tiesiogiai neprisidės prie prekių tiekimo, neprisims solidarios atsakomybės už sutarties vykdymą ar kitaip tiesiogiai nedalyvaus vykdant pirkimo sutartį), priemonėmis (pavyzdžiui, tik išnuomos patalpas, išnuomos įrangą ar pan.), įrodymai, kad atitinkamomis konkrečiomis trečiojo asmens priemonėmis jis galės naudotis sutarties vykdymo laikotarpiu (teikiant pasiūlymą nurodyti tuos trečiuosius asmenis ir informaciją apie su jais pasirašytas sutartis, ketinimo protokolus ir pan.) (jei taikoma)</i>	

7.	<i>Informacija (pažymos) kokiai pirkimo sutarties daliai ir kokius subtiekėjus, jeigu jie yra žinomi, tiekėjas ketina pasitelkti (subtiekėjas – tiekėjo pirkimo sutarties vykdymui pasitelkiamas trečiasis asmuo, kurio kvalifikacija tiekėjas nesiremia, kad atitiktų kvalifikacijos reikalavimus) (jei taikoma);</i>	
8.	<i>Kita šiose apklausos sąlygose prašoma informacija ir (ar) dokumentai (skaitmeninės dokumentų kopijos).</i>	

¹Atskirą dokumentą pateikti atskiroje kompiuterinėje byloje. Bylų pavadinimus formuoti pagal dokumentų pavadinimus.

7. Mes ketiname dalies Sutartyje numatytų veiklų ar užduočių patikėti kitiems ūkio subjektams (subtiekėjams, subrangovams) ir pateikiame šią informaciją apie šiuos ūkio subjektus:

Eil. Nr.	Ūkio subjekto pavadinimas, kodas ir adresas	Numatomi atlikti darbai	Pirkimo sutarties dalis, kuriai ketinama pasitelkti ūkio subjektus
			%
Ūkio subjektai, kurių pajėgumais remiamasi įrodinėjant kvalifikacijos atitiktį			
			Iš viso:
Kiti žinomi subtiekėjai, kurie bus pasitelkti vykdant pirkimo sutartį ir kurių pajėgumais nesiremiama įrodinėjant kvalifikacijos atitiktį			
			Iš viso:

8. Mes ketiname dalies Sutartyje numatytų veiklų ar užduočių patikėti kitiems specialistams, kuriais bus remiamasi įrodinėjant tiekėjo kvalifikaciją ir vykdant sutartį, tačiau jie nėra tiekėjo ar tiekėjo pasitelkiamo(ų) kito ūkio subjekto(ų), darbuotojai pasiūlymo pateikimo metu, bet laimėjimo atveju būtų įdarbinti ir pateikiame šią informaciją apie šiuos specialistus:

Eil. Nr.	Darbai, kurių teikimą numatyta patikėti kitiems specialistams (nurodomas darbų pobūdis bei vertės dalis (%))	Specialistas

9. Šiame pasiūlyme yra pateikta ir konfidenciali informacija²:

Eil. Nr.	Pateikto dokumento pavadinimas ar informacijos apibūdinimas	Kompiuterinės bylos (failo), kuriame yra konfidenciali informacija, pavadinimas

²Pildyti tuomet, jei bus pateikta konfidenciali informacija. Tiekėjas negali nurodyti, kad konfidencialu yra pasiūlymo kaina arba, kad visas pasiūlymas yra konfidencialus.

Pasiūlymas galioja iki termino, nustatyto pirkimo dokumentuose.

 tiekėjo arba jo įgalioto asmens
 pareigų pavadinimas

 parašas

 vardas ir pavardė

Pirkimo sąlygų 4 priedas
„Pasiūlymų vertinimo kriterijai ir sąlygos“

PASIŪLYMŲ VERTINIMO KRITERIJAI IR SĄLYGOS

1. Perkančioji organizacija ekonomiškai naudingiausią pasiūlymą išrenka pagal kainą.
2. Pasiūlyme nurodyta pirkimo objekto kaina visais atvejais laikoma neįprastai maža, jeigu ji yra 30 ir daugiau procentų mažesnė:
 - 2.1. nuo pirkimui suplanuotų lėšų, nustatytų ir užfiksuotų pirkimo vykdytojo rengiamuose dokumentuose prieš pradėdant pirkimo procedūras;
 - 2.2. už visų tiekėjų, kurių pasiūlymai neatmesti dėl kitų priežasčių ir kurių pasiūlyta kaina neviršija pirkimui skirtų lėšų, nustatytų ir užfiksuotų perkančiosios organizacijos rengiamuose dokumentuose prieš pradėdant pirkimo procedūrą, pasiūlytų kainų aritmetinį vidurkį.
3. Pirkimui skirta maksimali lėšų suma nurodyta CVP IS skiltyje „Vidiniai dokumentai“ (joje pateikiama informacija nėra viešai prieinama) prieš pateikiant skelbimą apie pirkimą Viešųjų pirkimų tarnybai (*Skelbimų teikimo Viešųjų pirkimų tarnybai tvarkos ir reikalavimų skelbiamos supaprastintų pirkimų informacijos aprašo, patvirtinto Viešųjų pirkimų tarnybos direktoriaus 2017 m. birželio 21 d. įsakymu Nr. IS-92 „Dėl skelbimų teikimo Viešųjų pirkimų tarnybai tvarkos ir reikalavimų skelbiamai supaprastintų pirkimų informacijai aprašo ir supaprastintų pirkimų skelbimų tipinių formų patvirtinimo“ 6^l punktas, kuris numato pareigą pirkimų vykdytojams iki pirkimo pradžios Centrinės viešųjų pirkimų informacinės sistemos priemonėmis užfiksuoti kokias kainas (sąnaudas) jos laikys per didelėmis (įsigaliojo nuo 2020 m. liepos 1 d. ir privalomas visiems pirkimų vykdytojams, vykdančioms supaprastintus pirkimus (įskaitant mažos vertės pirkimus) ir tarptautinės vertės skelbiamus pirkimus)). Didesnę kainą perkančioji organizacija laikys per didelę ir nepriimtina.*

Pirkimo sąlygų 5 priedas
„Sutarties projektas“

PIRKIMO-PARDAVIMO SUTARTIS Nr.
(prisegama atskiru dokumentu)

Pirkimo sąlygų 6 priedas
„Terminai“

Eil. Nr.	VEIKSMAS	DATA/DIENŲ SKAIČIUS/LAIKAS (Lietuvos laiku)	PASTABOS
1	Pasiūlymų pateikimo terminas	Bus nurodytas skelbime apie pirkimą.	Perkančioji organizacija turi teisę pratęsti pasiūlymų pateikimo terminą.
2	Pasiūlymą patikslinti pirkimo dokumentus arba prašymus dėl pirkimo dokumentų paaiškinimų tiekėjas turi pateikti ne vėliau kaip:	Likus 2 darbo dienoms iki pasiūlymų pateikimo termino pabaigos.	
3	Perkančioji organizacija pirkimo dokumentų paaiškinimą, patikslinimą pateikia visiems dalyviams:	Likus ne mažiau kaip 1 darbo dienai iki pasiūlymų pateikimo termino pabaigos.	Jei paaiškinimai ar patikslinimai teikiami perkančiosios organizacijos iniciatyva, jų pateikimo terminas nesikeičia.
4	Pradinis susipažinimas su CVP IS priemonėmis gautais pasiūlymais	Pradedamas ne anksčiau nei po 30 minučių po galutinių pasiūlymų pateikimo termino pabaigos	
5	Pasiūlymo galiojimo ir pasiūlymo galiojimo užtikrinimo (jei taikoma) terminas ne trumpesnis kaip	3 mėn. nuo pasiūlymų pateikimo galutinio termino pabaigos.	
6	Perkančioji organizacija atsako dalyviui, ar jis sutinka priimti dalyvio siūlomą pasiūlymo galiojimo užtikrinimą patvirtinantį dokumentą ne vėliau kaip per	NETAIKOMA	
7	Pasiūlymo galiojimo užtikrinimas pirkimo dalyviui grąžinamas (arba atsisakoma teisių į jį) per	NETAIKOMA	
8	Perkančioji organizacija informuoja dalyvius apie EBVPD ar pirkimo dokumentuose nustatytų kvalifikacinių reikalavimų atitikties deklaracijoje pateiktos informacijos vertinimo rezultatus, jeigu taikoma, ne vėliau kaip per	NETAIKOMA	

9	Perkančioji organizacija dalyviams praneša apie priimtą sprendimą nustatyti laimėjusį pasiūlymą, dėl kurio bus sudaroma sutartis ne vėliau kaip per	3 (tris) darbo dienas nuo sprendimo priėmimo dienos	
10	Dalyvis turi teisę pateikti pretenziją perkančiajai organizacijai pateikti prašymą ar pareikšti ieškinį teismui ne vėliau kaip per	5 (penkias) darbo dienas nuo perkančiosios organizacijos pranešimo raštu apie jos priimtą sprendimą išsiuntimo tiekėjams dienos arba nuo paskelbimo apie perkančiosios organizacijos priimtus sprendimus dienos, jei VPĮ nenumato reikalavimo raštu informuoti tiekėjus apie perkančiosios organizacijos priimtus sprendimus; 15 (penkiolika) dienų nuo pranešimo išsiuntimo tiekėjams dienos, jeigu šis pranešimas nebuvo siunčiamas elektroninėmis priemonėmis.	
11	Perkančioji organizacija privalo išnagrinėti dalyvio pretenziją, priimti motyvuotą sprendimą ir apie jį, taip pat apie anksčiau praneštų pirkimo procedūros terminų pasikeitimą raštu pranešti pretenziją pateikusiam dalyviui ir suinteresuotiems dalyviams ne vėliau kaip per	6 (šešias) darbo dienas nuo pretenzijos gavimo dienos	
12	Jeigu perkančioji organizacija per nustatytą terminą neišnagrinėja jai pateiktos pretenzijos, dalyvis turi teisę pateikti prašymą ar pareikšti ieškinį teismui per (išskyrus ieškinį dėl sutarties pripažinimo negaliojančia)	per 15 (penkiolika) dienų nuo dienos, kurią perkančioji organizacija turėjo raštu pranešti apie priimtą sprendimą	

(*tiekėjo pavadinimas*)

(*adresatas (perkančiosios organizacijos / perkančiojo subjekto pavadinimas)*)

TIEKĖJO DEKLARACIJA

20__ m. _____ d. Nr. _____

(*Sudarymo vieta*)

Aš, _____

_____,
(*tiekėjo vadovo ar jo įgalioto asmens pareigų pavadinimas, vardas ir pavardė*)
patvirtinu, kad mano vadovaujamas (-a) (atstovaujamas (-a)) _____ -

_____,
(*tiekėjo pavadinimas*)
dalyvaujantis _____ (-i)

_____,
(*perkančiosios organizacijos / perkančiojo subjekto pavadinimas*)

vykdomame

_____,
(*pirkimo objekto pavadinimas, pirkimo numeris, pirkimo paskelbimo CVP IS data*)

atitinka keliamus reikalavimus ir neturi pašalinimo pagrindų:

1.	Tiekėjas su kitais tiekėjais yra sudaręs susitarimų, kuriais siekiama iškreipti konkurenciją atliekamame pirkime, ir perkančioji organizacija dėl to turi įtikinamų duomenų (VPĮ 46 straipsnio 4 dalies 1 punktas).	<input type="checkbox"/> TAIP <input type="checkbox"/> NE
2.	Tiekėjas pirkimo metu pateko į interesų konflikto situaciją, kaip apibrėžta VPĮ 21 straipsnyje, ir atitinkamos padėties negalima ištaisyti. Laikoma, kad atitinkamos padėties dėl interesų konflikto negalima ištaisyti, jeigu į interesų konfliktą patekę asmenys nulėmė viešojo pirkimo komisijos ar perkančiosios organizacijos sprendimus ir šių sprendimų pakeitimas prieštarautų VPĮ nuostatomis (VPĮ 46 straipsnio 4 dalies 2 punktas).	<input type="checkbox"/> TAIP <input type="checkbox"/> NE
3.	Pažeista konkurencija, kaip nustatyta VPĮ 27 straipsnio 3 ir 4 dalyse, ir atitinkamos padėties negalima ištaisyti (VPĮ 46 straipsnio 4 dalies 3 punktas).	<input type="checkbox"/> TAIP <input type="checkbox"/> NE
4.	Tiekėjas pirkimo procedūrų metu nuslėpė informaciją ar pateikė melagingą informaciją apie atitiktį VPĮ 46 ir 47 straipsniuose nustatytiems reikalavimams, ir perkančioji organizacija gali tai įrodyti bet kokiomis teisėtomis priemonėmis, arba tiekėjas dėl pateiktos melagingos informacijos	<input type="checkbox"/> TAIP <input type="checkbox"/> NE

	negali pateikti patvirtinančių dokumentų, reikalaujamų pagal VPĮ 50 straipsnį. Šiuo pagrindu tiekėjas taip pat pašalinamas iš pirkimo procedūros, kai ankstesnių procedūrų, atliktų VPĮ nustatyta tvarka, metu nuslėpė informaciją ar pateikė šiame punkte nurodytą melagingą informaciją arba tiekėjas dėl pateiktos melagingos informacijos negalėjo pateikti patvirtinančių dokumentų, reikalaujamų pagal VPĮ 50 straipsnį, dėl ko per pastaruosius vienus metus buvo pašalintas iš pirkimo ar koncesijos suteikimo procedūrų. Šiuo pagrindu tiekėjas taip pat pašalinamas iš pirkimo procedūros, kai, vadovaujantis kitų valstybių teisės aktais, ankstesnių procedūrų metu jis nuslėpė informaciją ar pateikė melagingą informaciją arba dėl melagingos informacijos pateikimo negalėjo pateikti patvirtinančių dokumentų, dėl ko per pastaruosius vienus metus buvo pašalintas iš pirkimo ar koncesijos suteikimo procedūrų arba taikomos kitos panašios sankcijos (VPĮ 46 straipsnio 4 dalies 4 punktas) .	
5.	Tiekėjas pirkimo metu ėmėsi neteisėtų veiksmų, siekdamas daryti įtaką perkančiosios organizacijos sprendimams, gauti konfidencialios informacijos, kuri suteiktų jam neteisėtą pranašumą pirkimo procedūroje, ar teikė klaidinančią informaciją, kuri gali daryti esminę įtaką perkančiosios organizacijos sprendimams dėl tiekėjų pašalinimo, jų kvalifikacijos vertinimo, laimėtojo nustatymo, ir perkančioji organizacija gali tai įrodyti bet kokiomis teisėtomis priemonėmis (VPĮ 46 straipsnio 4 dalies 5 punktas) .	<input type="checkbox"/> TAIP <input type="checkbox"/> NE
6.	Tiekėjas yra neatlikęs jam paskirtos baudžiamojo poveikio priemonės – uždraudimo juridiniam asmeniui dalyvauti viešuosiuose pirkimuose (VPĮ 46 straipsnio 2¹ dalies 2 punktas) .	<input type="checkbox"/> TAIP <input type="checkbox"/> NE

Mums žinoma, kad perkančiajai organizacijai kilus abejonių dėl tiekėjo nurodytos informacijos, perkančioji organizacija paprašys ekonomiškai naudingiausią pasiūlymą pateikęsio tiekėjo pateikti informaciją patvirtinančius perkančiajai organizacijai priimtinus dokumentus. Perkančioji organizacija šių dokumentų gali paprašyti ir iš kandidatų ar dalyvių bet kuriuo pirkimo procedūros metu, jeigu tai būtina siekiant užtikrinti tinkamą pirkimo procedūros atlikimą.

Esame informuoti, kad už neteisingų duomenų pateikimą Tiekėjas atsako teisės aktuose nustatyta tvarka.

(pareigos)

(parašas)

(vardas ir pavardė)

RANGOS SUTARTIS Nr. _____

Sutartis sudaryta 2025 m.....
Kretinga

Kretingos rajono savivaldybės administracija (toliau vadinama Užsakovu), atstovaujama ir, atstovaujama (toliau vadinamas Rangovu), sudarė šią sutartį (toliau – Sutartis):

1. Sutarties objektas: Kretingos m. stadiono Savanorių g. 23A, filmavimo aikštelės įrengimo darbai (toliau – Darbai).

2. Rangovas atlieka pagal šios sutarties ir jos priedų sąlygas Darbus.

3. Sutarties kaina, nustatyta skelbiamos apklausos būdu, yra _____ be PVM, bendra sutarties kaina su PVM _____ Eur (*suma žodžiais nurodant eurus ir centus*).

3.1. Sutarties kaina nurodyta su PVM, kitais mokesčiais bei sutarties vykdymo išlaidomis.

3.2. Pradinė sutarties vertė – Sutartyje nurodyta vertė be PVM, kuri lygi lėšų sumai, kurią planuojama skirti pirkimo dokumentuose ir Sutartyje nurodytų darbų įsigijimui.

4. Taikomas kainodaros būdas – fiksuota kaina.

5. Visi mokėjimai ir atsiskaitymai pagal sutartį vykdomi Lietuvos Respublikos nacionaline valiuta – eurai.

6.2. kai reikalingi Darbų pakeitimai, būtini Darbams užbaigti (Darbų pakeitimai gali būti atliekami tik dėl iki Sutarties pasirašymo nenumatytų, nuo Sutarties šalių nepriklausančių, aplinkybių ir gali apimti bet kurio atskiro Darbo atsisakymą arba Darbo apimties sumažinimą, taip pat bet kurio atskiro Darbo savybių, Darbo dalies lygių, pozicijų ir (arba) matmenų pakitimus; nuo sutarties Šalių nepriklausančioms aplinkybėms taip pat priskirtinos ir tokios aplinkybės, kurių atsiradimo rizikos Sutarties šalis nebuvo prisiėmusi ir negalėjo jų protingai numatyti, bei šių aplinkybių nustatymas Sutarties vykdymo metu nepažeidžia Lietuvos Respublikos viešųjų pirkimų įstatyme nustatytų principų ir tikslų) ir pagal Sutarties 23 punktą įforminus pakeitimą, Sutarties kaina gali būti koreguojama nevykdytinų Darbų sumomis sudarant susitarimą dėl Sutarties kainos koregavimo. Nevykdytinų darbų ir Sutartyje nenumatytų darbų kainos apskaičiuojamos žemiau pateikiamais būdais:

a) pritaikant Sutartyje numatytų darbų kainą;

b) vadovaujantis sąmatų skaičiavimo programos (SISTELA) duomenų bazėje nurodytomis darbų kainomis, patvirtintomis laikotarpiu, kada buvo nustatytas papildomų Darbų poreikis, o nevykdomų Darbų kainoms nustatyti taikomos minėtos sąmatų skaičiavimo programos duomenų bazėje nurodytos Darbų kainos, patvirtintos Sutarties sudarymo laikotarpiu;

c) jei nevykdomų darbų kainos neįmanoma apskaičiuoti pagal (b) punkte nurodytą sąmatų skaičiavimo programą, nevykdomų darbų kaina nustatoma įvertinus pagrįstas tiesiogines (darbo užmokesčio ir su juo susijusius mokesčius, statybos produktų ir įrengimų, mechanizmų sąnaudos) bei netiesiogines (pridėtinųjų išlaidų ir pelno) išlaidas, kurios negali būti didesnės už bendrą vidutinę rinkos kainą (įvertinus visas išlaidas – tiesiogines ir netiesiogines), kuri nustatoma pasirinktinai įvertinus ne mažiau kaip trijų kitų rinkoje esančių ūkio subjektų darbų kainas, išskyrus tuos atvejus, kai rinkoje nėra tiek ūkio subjektų. Statybos produktų ir įrengimų kaina nustatoma ne didesnė nei Rangovo patiriamos išlaidos joms įsigyti, o pridėtinųjų išlaidų ir pelno dydis ne didesni nei 5 % tiesioginių išlaidų.

7. Rangovui už faktiškai atliktus Darbus apmokama per 30 kalendorinių dienų nuo atsiskaitymo dokumentų (pažymos apie atliktų Darbų vertę, atliktų Darbų aktų, sąskaitos-faktūros) pateikimo Užsakovui dienos.

8. Visi mokėjimai ir atsiskaitymai pagal sutartį vykdomi Lietuvos Respublikos nacionaline valiuta – eurai. Rangovas sąskaitą faktūrą privalo pateikti elektroniniu būdu. Elektroninės sąskaitos

faktūros, atitinkančios Europos elektroninių sąskaitų faktūrų standartą, kurio nuoroda paskelbta 2017 m. spalio 16 d. Komisijos įgyvendinimo sprendime (ES) 2017/1870 dėl nuorodos į Europos elektroninių sąskaitų faktūrų standartą ir sintaksių sąrašo paskelbimo pagal Europos Parlamento ir Tarybos direktyvą 2014/55/ES (OL 2017 L 266, p. 19), teikiamos Rangovo pasirinktomis elektroninėmis priemonėmis. Europos elektroninių sąskaitų faktūrų standarto neatitinkančios elektroninės sąskaitos faktūros teikiamos tik naudojantis informacinės sistemos „SABIS“ priemonėmis (<https://sabis.nbfc.lt/>). Elektroninės sąskaitos faktūros priimamos ir apdorojamos naudojantis informacinės sistemos „SABIS“ priemonėmis, išskyrus Lietuvos Respublikos viešųjų pirkimų įstatymo (toliau – Viešųjų pirkimų įstatymas) 22 straipsnio 12 dalyje nustatytus atvejus. Elektroninė sąskaita faktūra suprantama kaip sąskaita faktūra, išrašyta, perduota ir gauta tokiu elektroniniu formatu, kuris sudaro galimybę ją apdoroti automatiškai ir elektroniniu būdu.

9. Atliekas, šiukšles Rangovas privalės pristatyti atliekų tvarkytojui. Už išvežtas atliekas, šiukšles ir pan. bus apmokama už tuos kiekius, už kuriuos bus pateiktos pažymos iš atliekų tvarkytojo apie pristatytus kiekius.

10. Galutinį mokėjimą Rangovas gali gauti tik tada, kai Rangovas ištaiso visus defektus, įvardintus darbų perdavimo-priėmimo metu, Užsakovui raštiškai patvirtinus tokį defektų ištaisymą.

11. Rangovo įsipareigojimų įvykdymo terminas – 4 (keturi) mėnesiai nuo sutarties sudarymo dienos.

12. Rangovas įsipareigoja:

12.1 vykdant Darbus:

12.1.1. atlikti Darbus griežtai laikantis darbų apraše (Sutarties priedas) numatytų reikalavimų, esamų normų ir taisyklių, Lietuvos Respublikoje galiojančių įstatymų, įstatymus įgyvendinančių teisės aktų;

12.1.2. keisti Užsakovo patvirtintus projektinius sprendimus tik gavęs raštu Užsakovo sutikimą;

12.1.3. ne vėliau kaip prieš 5 dienas raštu pranešti apie darbų užbaigimą, prašydamas organizuoti jo priėmimą;

12.1.4. vykdant Darbus garantuoti ir atsakyti už darbų saugumą, priešgaisrinę, ekologinę ir gamtos apsaugą bei darbo higieną, taip pat gretimos aplinkos ir greta dirbančių ir judančių žmonių apsaugą nuo Darbų sukeltamų pavojų, ir nepažeisti trečiųjų asmenų interesų; pastatyti kelio ženklus, aptverti darbo vietą kelyje dirbant kelio juostoje;

12.1.5. savarankiškai apsirūpinti Darbams atlikti reikalingais materialiniais ištekliais, atsakyti už tinkamą medžiagų kokybę;

12.1.6. savo lėšomis pašalinti defektus per 10 dienų nuo defekto nustatymo momento garantiniu laikotarpiu;

12.1.7. atliekant Darbus, išsaugoti nesugadintus inžinerinius tinklus ar kitus infrastruktūros elementus, geodezinius ženklus objekte ar šalia jo, o juos pažeidus, savo lėšomis atkurti jų pirmykštę būklę. Jeigu Rangovas nevykdo šio savo įsipareigojimo, yra sudaroma komisija, į kurią įeina suinteresuotos šalys, surašomas defektinis aktas, pagal kurį sudaroma sąmata, Užsakovas organizuoja Darbų įvykdymą, o sąmatinė Darbų vertė išieškoma iš Rangovui priklausančių mokėjimų;

12.1.8. visą Darbų atlikimo laikotarpį tinkamai kaupti, pildyti, saugoti ir tvarkyti visus Rangovo pagal Sutartį privalomus parengti (gauti), pateikti ir jam vykdant Sutartį perduotus darbų dokumentus, kitą dokumentaciją ir medžiagą. Rangovas atsako už parengtuose (užpildytuose) dokumentuose pateikiamų dokumentų teisingumą ir atitiktį faktinėms aplinkybėms. Rangovas, praradęs, sunaikinęs, sugadinęs ar padaręs kitokią žalą tokiai dokumentacijai (medžiagai), privalo ją tinkamai atkurti ir atlyginti tuo padarytus nuostolius;

12.1.9. Sutarties vykdymo laikotarpiu tvarkyti statybvietę vadovaujantis „Darboviečių įrengimo statybvietėse nuostatais“, o pabaigus visus Darbus sutvarkyti (išvalyti) ir išvežti iš teritorijos, kurioje buvo vykdomi su šia Sutartimi susiję Darbai, įvairias liekanas, šiukšles ir nuolaužas, paliekant darbo teritoriją bei įrenginius švarius ir saugius;

12.1.10. pateikti pažymą iš atliekų tvarkytojo apie pristatytus statybos ir griovimo atliekų, šiukšlių ir pan. kiekius;

12.1.11. organizuojant Darbų užbaigimą, pateikti reikalingus dokumentus;

12.1.12. užbaigti darbus Sutarties 11 p. nurodytu terminu;

12.1.13. Rangovas dalį Darbų perduodamas Subrangovams, yra atsakingas už Subrangovo, jo įgaliotų atstovų ir darbuotojų veiksmus arba neveikimą taip, kaip atsakytų už savo paties veiksmus ar neveikimą;

12.1.14. jeigu, atlikus patikrinimą, matavimą ar bandymus, nustatoma, kad Darbų kokybė yra su trūkumais, defektais arba kaip kitaip neatitinka Sutarties, tai Statinio statybos techninės priežiūros vadovas gali atmesti tą Darbų kokybę atitinkamai apie tai raštu pranešdamas Rangovui ir nurodydamas priežastis. Tokiu atveju Rangovas privalo ištaisyti trūkumus, defektus ar pakeisti Darbą, kad šie atitiktų Sutartį;

12.1.15. iki už Darbų užbaigimą atsakingų asmenų patikrinimo dienos pašalinti iš objekto visus dar likusius Rangovo įrengimus, medžiagų perteklių, šiukšles. Rangovas privalo sudaryti Statinio statybos techninės priežiūros vadovui, Užsakovui ir už Darbų užbaigimą atsakingiems asmenims tinkamas darbo sąlygas objektą apžiūrėti, pateikti reikalingą dokumentaciją.

12.1.16. Rangovas įsipareigoja, kad jis ir kiti sutarties vykdymui pasitelkti asmenys visu Sutarties vykdymo laikotarpiu, atliekant filmavimo aikštelės įrengimo darbus taikys konkrečias aplinkos apsaugos vadybos priemones atitinkamoje veiklos srityje, tenkinančias šiuos reikalavimus (veiksmingos gyvūnijos ir augalijos apsaugos objekte ir aplink ją užtikrinimas; bet kokių kenksmingų atliekų ir pavojingų cheminių medžiagų nuotėkio, galinčio pakenkti aplinkai, prevencija; objekte susidarančių atliekų kiekio, skleidžiamo triukšmo ir eismo spūsčių mažinimas; efektyvus elektros energijos ir vandens naudojimas), ar aplinkos apsaugos vadybos sistemos reikalavimus pagal standartą LST EN ISO 14001 arba EMAS, ar kitus aplinkos vadybos standartus, pagrįstus atitinkamais Europos arba tarptautinių standartizacijos organizacijų priimtais standartais;

12.2. užtikrinti, jog sutartį vykdys tik tokią teisę turintys asmenys.

13. Rangovas turi teisę:

13.1. gauti sutartyje nurodyto dydžio užmokestį už laiku, tinkamai ir kokybiškai atliktus darbus;

13.2. prašyti, kad Užsakovas pateiktų su tinkamu sutarties vykdymu susijusią informaciją ar dokumentus, kurių būtinybė atsirado sutarties vykdymo metu;

14. Užsakovas įsipareigoja vykdyti visus jam priskiriamas pareigas ir prisiima atlikti:

14.1. organizuoti ir finansuoti reguliarią priežiūrą;

14.2. už tinkamai atliktus Darbus atsiskaityti Rangovui pagal Sutarties 7 punkto nuostatas;

14.3. bet kuriuo metu tikrinti Darbų eigą ir kokybę, o pastebėjęs nukrypimus nuo Sutarties sąlygų, bloginančius Darbų rezultato kokybę, ar kitus trūkumus, nedelsiant apie tai pranešti Rangovui;

14.4. pasirašyti kokybiškai atliktų darbų aktus per 10 (dešimt) kalendorinių dienų nuo Rangovo prašymo gavimo dienos.

15. Užsakovas turi teisę:

15.1. išskaičiuoti sutarties 16.3 - 16.5 punktuose nurodytas baudas ir delspinigius iš bet kokių Rangovui atliekamų mokėjimų;

15.2. tikrinti darbų atlikimo eigą ir kokybę, suderinus laiką su Rangovu;

15.3. nemokėti už nekokybiškai atliktus darbus arba, atsiradus trūkumų ar defektų, sustabdyti darbus iki trūkumai ar defektai bus pašalinti;

15.4. raštu pranešus Rangovui, sustabdyti pagal Sutartį priklausančius mokėjimus, jeigu Rangovas nevykdo arba netinkamai vykdo priimtus įsipareigojimus, kol šie įsipareigojimai bus tinkamai įvykdyti.

16. Šalių atsakomybė už netinkamą sutarties sąlygų įvykdymą arba už kitokius sutarties pažeidimus:

Užsakovas:

16.1. neatsiskaitęs su Rangovu šios Sutarties 7 punkte nustatyta tvarka, Rangovui moka 0,02 proc. nuo neapmokėtos sumos dydžio delspinigius už kiekvieną praterminuotą dieną.

Rangovas:

16.2. vienašališkai nutraukęs Sutartį, moka Užsakovui 20 % (dvidešimties procentų) dydžio baudą nuo pradinės Sutarties vertės ir atlygina dėl Sutarties nutraukimo Užsakovo patirtus nuostolius;

16.3. uždelsęs atlikti Darbus, tai yra neįvykdžius darbų per nustatytus terminus, taip pat pradelsęs įvykdyti savo sutartinius įsipareigojimus Sutartyje nustatytais terminais, moka 0,02 proc. dydžio delspinigius už kiekvieną uždelstą dieną nuo Sutarties vertės su PVM;

16.4. netinkamai vykdydamas ar nevykdydamas Sutarties 12 punkte nustatytas pareigas, moka 1000 (vieną tūkstantį) Eur baudą Užsakovo naudai;

16.5. Nurodytu laiku nepašalinęs defektų, nustatytų per garantinį laiką, sumoka Užsakovui 1000 (vieną tūkstantį) Eur dydžio baudą. Rangovas taip pat atlygina Užsakovui išlaidas, susijusias su defektų šalinimu ir dėl to Užsakovo patirtus nuostolius.

17. Užsakovas gali vienašališkai nutraukti Sutartį, įspėjęs Rangovą prieš 14 (keturiolika) kalendorinių dienų:

17.1. jei bus gautas pagrįstas raštiškas pranešimas iš Užsakovo atstovo apie netinkamą Rangovo sutartinių įsipareigojimų vykdymą. Šiuo atveju Rangovas moka 16.2 punkte nustatytą baudą;

17.2. kai Rangovas yra likviduojamas, su kreditoriais sudaro taikos sutartį, sustabdo ar apriboja ūkinę veiklą, arba jo padėtis pagal šalies, kurioje jis registruotas, įstatymus tampa tokia pati ar panaši. Šiuo atveju Rangovas moka 16.2 punkte nustatytą baudą;

17.3. kai Rangovui iškeliamas restruktūrizavimo, bankroto byla, jo atžvilgiu vykdomas bankroto procesas ne teismo tvarka, inicijuotos priverstinio likvidavimo ar susitarimo su kreditoriais procedūros arba jam vykdomos analogiškos procedūros pagal šalies, kurioje jis registruotas, įstatymus. Šiuo atveju Rangovas moka 16.2 punkte nustatytą baudą;

17.4. jei Rangovas nepradeda vykdyti Darbų arba tampa aišku, kad Darbus baigti iki Darbų atlikimo termino pabaigos neįmanoma. Šiuo atveju Rangovas moka 16.2 punkte nustatytą baudą;

17.5. Lietuvos Respublikos viešųjų pirkimų įstatymo nurodytais atvejais ir tvarka.

18. Užsakovas raštu nurodydamas priežastį (finansavimo sustabdymas, aplinkybės, trukdančios vykdyti darbus ir pan.), gali bet kada nurodyti Rangovui sustabdyti Darbų arba jų dalies vykdymą. Toks Darbų sustabdymas negali trukti ilgiau kaip 60 (šešiasdešimt) dienų. Darbų (jų dalies), kurių vykdymas buvo sustabdytas, terminas, išnykus aplinkybėms, dėl kurių Darbų (jų dalies) vykdymas buvo sustabdytas, pratęsimas tam Darbų (jų dalies) atlikimo terminui, kuris pagal sutartį buvo likęs Rangovo Darbų (jų dalies) vykdymui iki kol Darbų (jų dalies) vykdymas buvo sustabdytas. Jeigu po Darbų sustabdymo neišnyksta aplinkybės dėl kurių Darbai (jų dalis) buvo sustabdyti, Užsakovas turi teisę dar kartą nurodyti Rangovui sustabdyti Darbų arba jų dalies vykdymą. Toks Darbų (jų dalies) sustabdymas Rangovui negali būti nurodytas daugiau nei 3 kartus iš eilės ir negali trukti ilgiau kaip 180 dienų nepertraukiamai.

19. Rangovas įsipareigoja pranešti Užsakovui subrangovų pavadinimus, kontaktinius duomenis ir jų atstovus, taip pat įsipareigoja informuoti apie minėtos informacijos pasikeitimus visu Sutarties vykdymo metu, taip pat apie naujus Subrangovus, kuriuos jis ketina pasitelkti vėliau. Sutarties vykdymo metu, Rangovas gali pakeisti (Užsakovui pareikalavus – privalo pakeisti) subrangovus arba pasitelkti naujus informuodamas Užsakovą.

19.1. Sutarties vykdymo metu, kai kiti ūkio subjektai (Subrangovai) netinkamai vykdo įsipareigojimus Rangovui, taip pat tuo atveju, kai Subrangovai nepajėgūs vykdyti įsipareigojimų Rangovui dėl iškeltos bankroto bylos, pradėtos likvidavimo procedūros ir pan. padėties, ar siekiant tinkamai ir laiku įvykdyti Sutartį būtina padidinti Darbų spartą, Rangovas gali pakeisti Subrangovus tokia tvarka:

a) apie tai jis turi informuoti Užsakovą, nurodydamas Subrangovo pakeitimo priežastis bei turi pateikti dokumentus, patvirtinančius apklausos dokumentuose nurodytus kvalifikacijos reikalavimus (pagal jam ketinamą pavesti Darbų sritį);

b) gavęs tokį pranešimą, Užsakovas, patikrinęs naujo Subrangovo atitiktį kvalifikacijos reikalavimams, parengia susitarimą dėl Subrangovo pakeitimo arba raštu nurodo priežastis, dėl kurių pakeitimas nėra galimas.

Jeigu Rangovo (įskaitant ir subrangovus) kvalifikacija dėl teisės verstis atitinkama veikla nebuvo tikrinama arba tikrinama ne visa apimtimi, Rangovas įsipareigoja Užsakovui, kad Sutartį vykdys tik tokią teisę turintys asmenys.

20. Sutarčiai vykdyti pasitelkiami šie subrangovai: (*surašyti pasiūlyme nurodytus subrangovus, jeigu tokių nėra, parašyti žodį „nėra“*):

Eil. Nr.	Ūkio subjekto (ų) pavadinimas, kodas ir adresas	Numatomi atlikti darbai	Pirkimo sutarties dalis, kuriai ketinama pasitelkti subrangovus
			%
Ūkio subjektai, kurių pajėgumais remiamasi įrodinėjant kvalifikacijos atitiktį			
Iš viso:			
Kiti žinomi subrangovai, kurie bus pasitelkti vykdant pirkimo sutartį ir kurių pajėgumais nesiremiamas įrodinėjant kvalifikacijos atitiktį			
Iš viso:			

21. Užsakovas gali tiesiogiai atsiskaityti su subrangovais už jų atliktus darbus. Apie tai Užsakovas raštu informuoja subrangovus per 3 darbo dienas po informacijos apie subrangovus gavimo. Subrangovui raštu pateikus prašymą pasinaudoti tiesioginio atsiskaitymo galimybe, sudaroma trišalė sutartis tarp Užsakovo, Rangovo ir jo subrangovo, nustatanti tiesioginio atsiskaitymo su subrangovu tvarką, atsižvelgiant į pirkimo dokumentuose, Sutartyje ir subrangos sutartyje nustatytus reikalavimus. Rangovas turi teisę prieštarauti nepagrįstiems mokėjimams subrangovui trišalėje sutartyje nustatyta tvarka.

22. Sutarties nuostatos jos galiojimo metu gali būti keičiamos Viešųjų pirkimų įstatymo 89 straipsnyje nustatyta tvarka.

23. Užsakovas šiame punkte nustatytomis sąlygomis gali daryti pakeitimus. Keičiant Sutarties kainą Sutarties 6.2 punkte nurodytais pagrindais, Sutarties 3 punkte nurodyta kaina negali būti keičiama daugiau kaip *30 proc.* Pakeitimai, nurodyti Sutarties 6.2 punkte forminami tokia tvarka:

23.1. jei dėl nenumatytų aplinkybių, kurių nebuvo galima numatyti iki Sutarties pasirašymo, racionaliai naudojant darbų vykdymui skirtas lėšas, būtina/tikslinga **atsisakyti** atskiro darbo, ar būtina/tikslinga mažinti darbų apimtį, raštu pagrindžiamos aplinkybės, sąlygojančios būtinybę atlikti darbų pakeitimus, Rangovas pateikia nevykdytinų darbų lokalinę sąmatą, kurioje nurodo nevykdytinų darbų kainas, apskaičiuotas pagal 6.2 punkte nurodytus darbo kainų nustatymo būdus, ir kurios pagrindu pagal 6.2 punktą koreguojama Sutarties kaina;

23.2. jei dėl nenumatytų, nuo Šalių nepriklausančių aplinkybių, racionaliai naudojant darbų vykdymui skirtas lėšas, Sutartyje numatytą atskirą darbą (ar jo dalį, t. y. Medžiagos/Įranga rinkoje nebegaminamos/nebetiekiamos ar pan.) būtina **keisti** kitu darbu, raštu pagrindžiamos aplinkybės, sąlygojančios būtinybę atlikti darbų pakeitimus, Rangovas pateikia nevykdytinų darbų lokalinę sąmatą, kurioje nurodo nevykdytinų darbų kainas, apskaičiuotas pagal 6.2 punkte nurodytus darbų kainų nustatymo būdus, bei siūlymą dėl keistinių darbų, t. y. vietoje nevykdomų darbų siūlomų atlikti darbų lokalinę sąmatą, sudarytą pagal 6.2 punkte nurodytus darbų kainų nustatymo būdus, ir, Užsakovui įvertinus Rangovo siūlymą, koreguojama Sutarties kaina (jei reikia);

Atliktų Darbų aktai turi atspindėti pagal Užsakovo nurodymą atliktus Darbų vykdymo pakeitimus.

23.3. Pakeitimai gali apimti:

23.3.1. bet kurios Darbų dalies montavimo ar įrengimo vietos ar padėties keitimą, Darbų dalies lygių, pozicijų ir (arba) matmenų pakeitimus;

23.3.2. bet kurio atskiro Darbo atsisakymą arba Darbo apimties sumažinimą;

Pakeitimas pagrindžiamas dokumentais (pvz. defektiniu (pakeitimų) aktu, brėžiniais, ar kitais dokumentais, kurie turi būti patvirtinti Rangovo, Statinio statybos techninės priežiūros vadovo, bei raštu suderinti su Užsakovu. Pakeitimas įforminamas susitarimu ar protokolu dėl darbų pakeitimo, nurodant Darbų pavadinimus, vienetus, kiekius, techninius sprendinius (pavyzdžiui, brėžinius ir kita), įkainių/kainų nustatymo pagrindimą ir skaičiavimą (vadovaujantis 6.2 papunkčiu). Toks susitarimas ar protokolas turi būti patvirtintas ir pasirašytas Šalių ir laikomas sudėtine Sutarties dalimi. Jeigu Pakeitimas atliekamas kitais negu apibrėžti šiame skyriuje atvejais, tokiam pakeitimui atlikti turi būti vykdomas atskiras pirkimas, t. y. nauja pirkimo procedūra pagal Lietuvos Respublikos viešųjų pirkimų įstatymo reikalavimus.

23.4. Jeigu yra papildomų nenumatytų darbų, būtinų norint saugiai, patikimai ir tinkamai užbaigti darbus, jie turi būti užsakomi pakeičiant šią sutartį ar įsigyjami papildomai Viešųjų pirkimų įstatyme nustatyta tvarka.

24. Iškilusius nesutarimus visais Sutarties vykdymo klausimais Šalys susitaria spręsti tarpusavio raštišku susitarimu, o nepavykus susitarti, šalių ginčą sprendžia teismas pagal Užsakovo buveinės vietą.

25. Šalys susitaria ir supranta, kad ši Sutartis yra nekonfidenciali ir gali būti skelbiama viešai, kaip tai numatyta Viešųjų pirkimų įstatyme.

26. Vykdomas žaliasis pirkimas vadovaujantis Lietuvos Respublikos aplinkos ministro 2011 m. birželio 28 d. įsakymo Nr. D1-508 „Dėl aplinkos apsaugos kriterijų taikymo, vykdant žaliuosius pirkimus, tvarkos aprašo patvirtinimo“ pakeitimo 4.1 punktu „Rangovas aplinkos apsaugos vadybos sistemos reikalavimų pagal standartą LST EN ISO 14001 arba EMAS ar kitus aplinkos apsaugos vadybos standartus, pagrįstus atitinkamais Europos arba tarptautinių standartizacijos organizacijų priimtais standartais, privalo laikytis visos sutarties galiojimo metu ir, Užsakovui pareikalavus, pateikti įrodymus“.

27. Užsakovo atsakingi asmenys:

27.1. už sutarties vykdymą – Kultūros skyriaus vyr. specialistas Erikas Žiubrys;

27.2. už sutarties ir sutarties pakeitimų paskelbimą atsakingas asmuo – Viešųjų pirkimų skyriaus specialistė Vaida Zacharevičienė.

28. Rangovo atsakingi asmenys:

28.1. už sutarties vykdymą –

29. Sutartis įsigalioja nuo jos sudarymo dienos ir galioja iki visiško įsipareigojimų pagal ją įvykdymo. Ji sudaryta dviem vienodą juridinę galią turinčiais egzemplioriais, po vieną Užsakovui ir Rangovui.

30. Sutarties priedai:

30.1. darbų aprašas (Sutarties 1 priedas);

31. Šalių adresai, telefonų, atsiskaitomosios sąskaitos, banko pavadinimas, kodas:

UŽSAKOVAS

Kretingos rajono savivaldybės administracija
Savanorių g. 29A, Kretinga 97111
Juridinio asmens kodas 188715222
Sąskaitos Nr. LT73 4010 0418 0000 0035
Luminor Bank AS, kodas 40100
Tel.: (+370 445) 53 141
El. paštas: savivaldybe@kretinga.lt

RANGOVAS

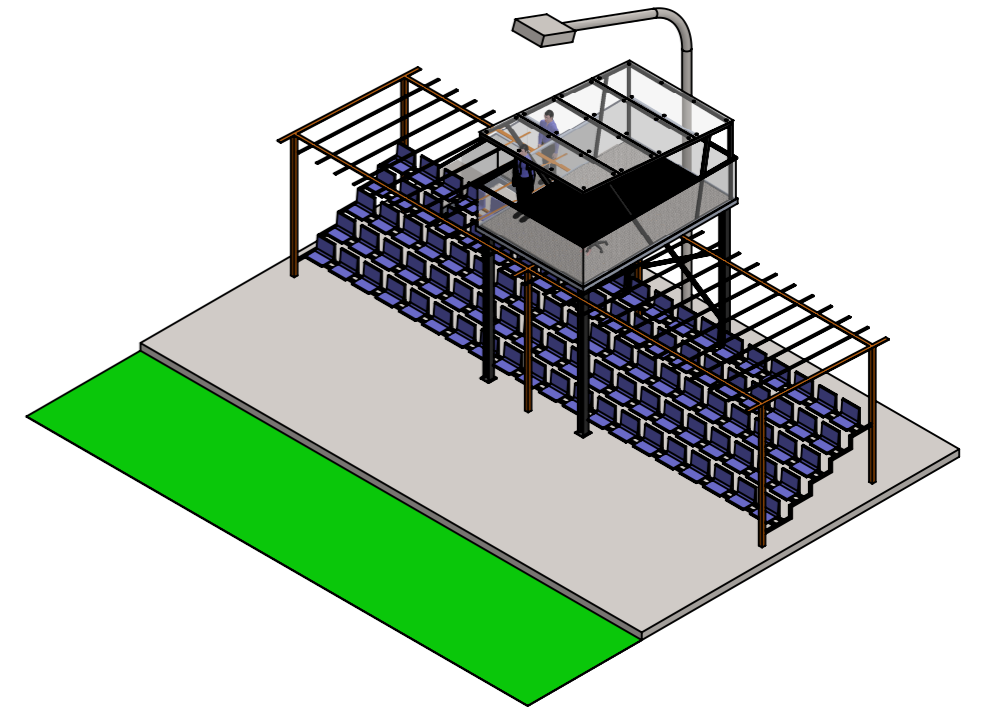
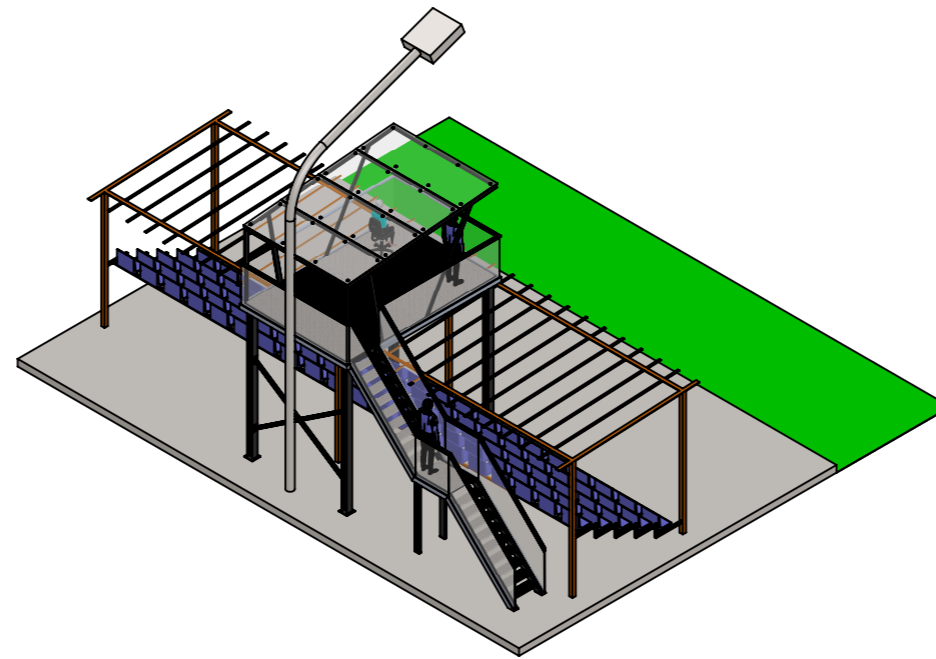
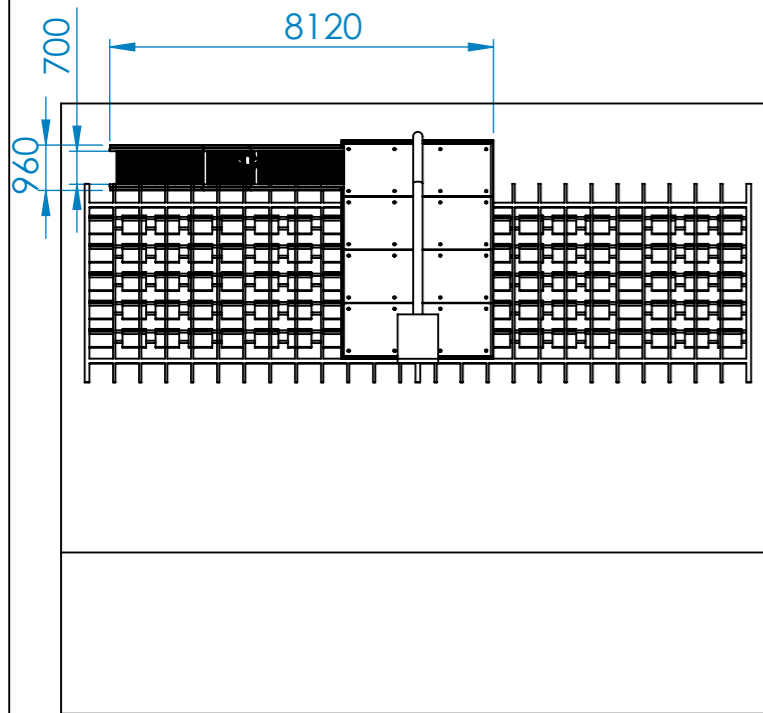
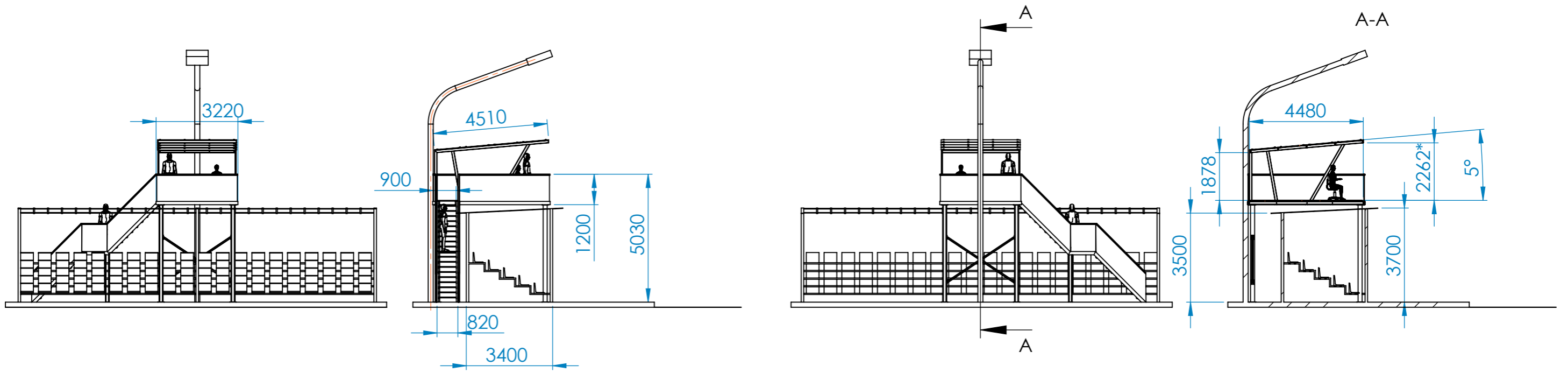

1.*Informative dimensions.

	Scale:	Drawn by:		2025-03-01	Description:	TV Camera Platform
	1:160	Check by:				
	Material:	Version:	3	2025-03-01	Number:	Sheet Sheets

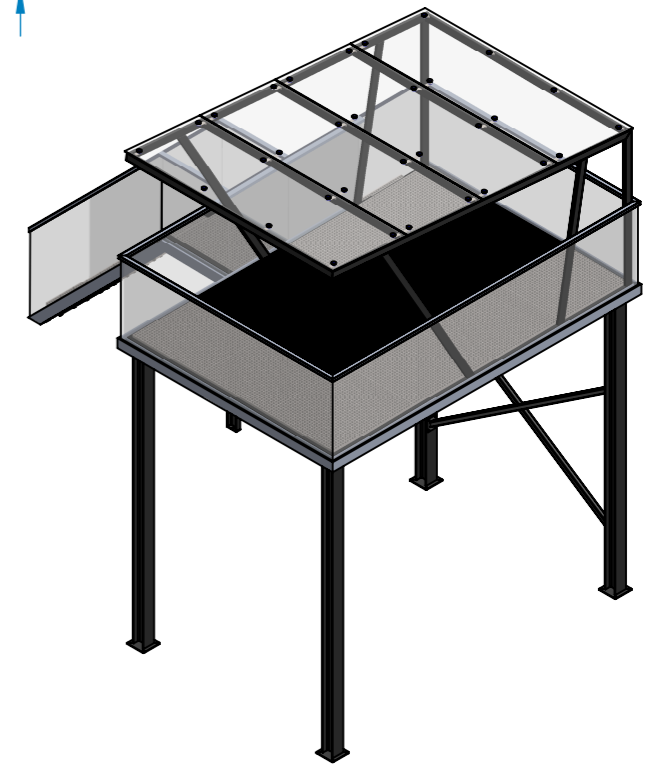
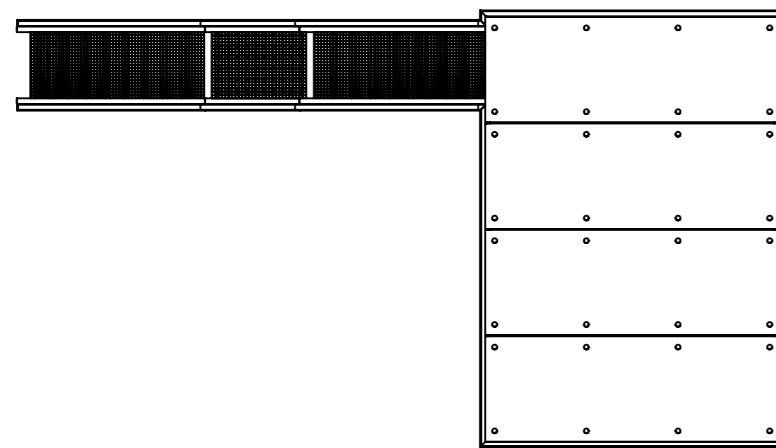
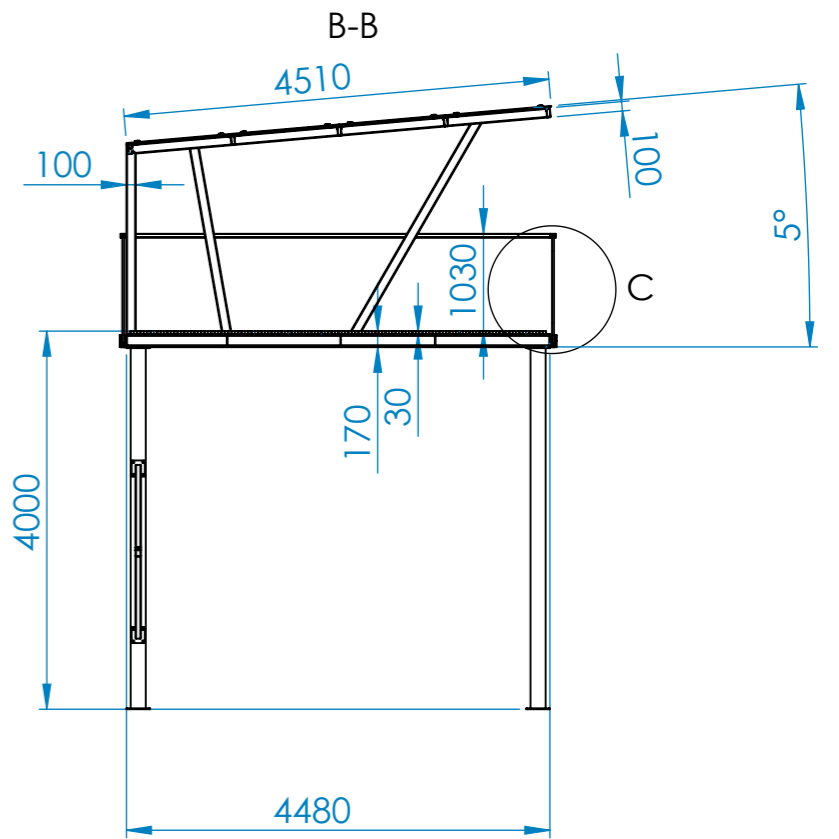
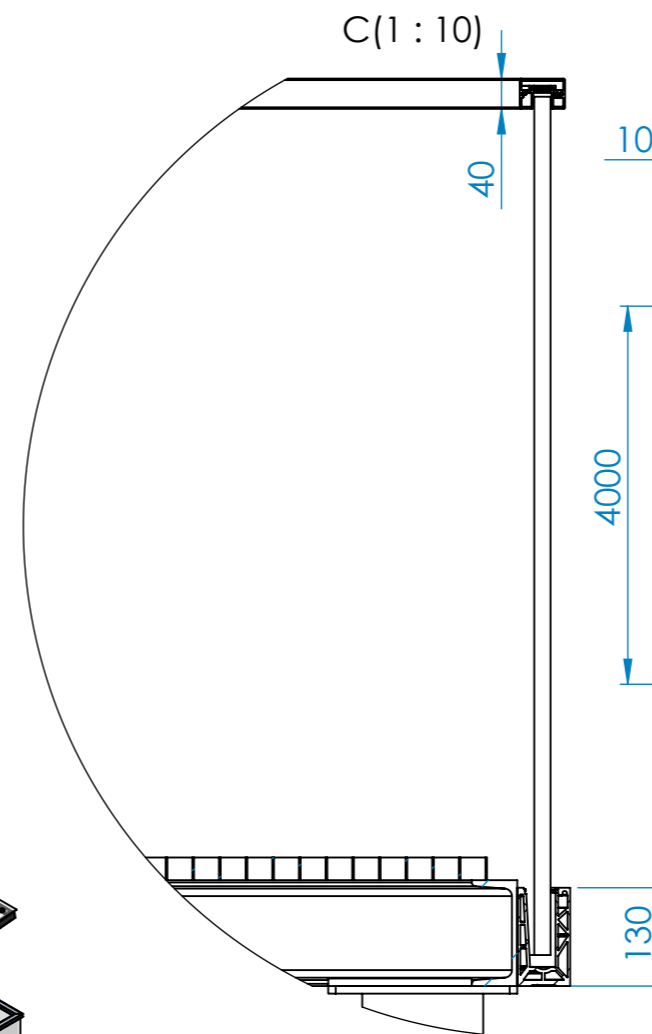
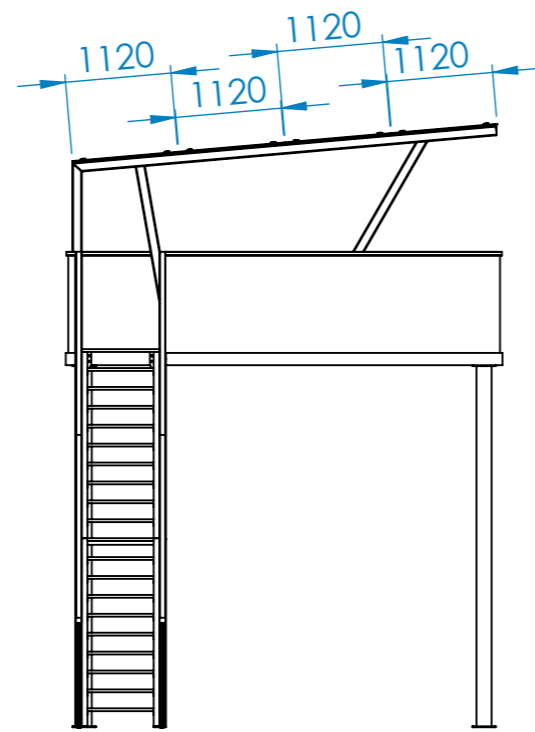
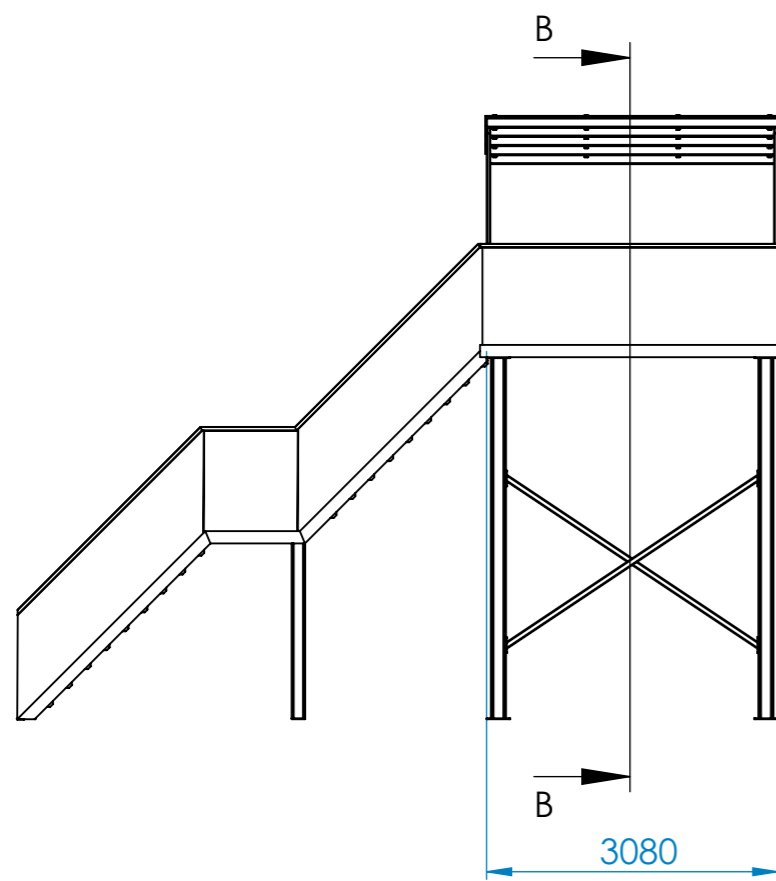

1.*Informative dimensions.

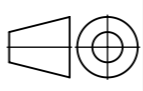
	Scale:	Drawn by:		2025-03-01	Description: TV Camera Platform	
	1:80	Check by:				
Material:	Version:	3	2025-03-01	Number:		
					Sheet	Sheets
					2	2

Kretingos stadiono Savanorių g. 23A filmavimo aikštelės įrengimo aprašas

DARBŲ APRAŠAS

1. Bendrieji reikalavimai darbams.

- 1.1. Tiekėjas privalo vykdyti statybos darbus vadovaudamasis Lietuvos Respublikos statybos įstatymu ir kitais statybos darbus bei statybos veiklą Lietuvos Respublikoje reglamentuojančiais teisės aktais ir kitų normatyvinių statybos dokumentų reikalavimais.
- 1.2. Tiekėjas darbus privalo atlikti naudodamasis savo ištekliais, medžiagomis, priemonėmis ir rizika. Visos medžiagos, įrenginiai, įranga, gaminiai turi būti nauji, nenaudoti, kokybiški ir atitinkantys jiems keliamus Lietuvos Respublikos standartus ir normas (turi būti sertifikuoti Lietuvoje ir (arba) Europos Sąjungoje ir turi turėti atitikties įvertinimo dokumentus).
- 1.3. Tiekėjas, vykdydamas darbus, turi vadovautis medžiagų, gaminių ar įrengimų gamintojų instrukcijomis ir reikalavimais darbams su šiomis medžiagomis, gaminiiais ar įrengimais.
- 1.4. Vykdamas darbus, tiekėjas statybavietėje turi užtikrinti saugų darbą, gaisrinę saugą ir aplinkos apsaugą bei tinkamas darbo higienos sąlygas darbų atlikimo vietoje, taip pat gretimos aplinkos, greta darbų atlikimo vietos gyvenančių, dirbančių, poilsiaujančių ir judančių žmonių apsaugą nuo statybos darbų keliamo pavojaus, be to, nepažeisti trečiųjų asmenų gyvenimo ir veiklos sąlygų, nurodytų Lietuvos Respublikos statybos įstatymo 6 straipsnyje.
- 1.5. Tiekėjas privalo statybines šiukšles ir medžiagų likučius utilizuoti savo lėšomis ir rizika, nepažeisdamas aplinkosaugos reikalavimų. Suremontuotos patalpos turi būti perduodamos pilnai išvalytos ir tinkamos naudoti.
- 1.6. Darbų metu neturi pablogėti kitų statinio dalių, teritorijos eksploatacinės savybės – jos turi likti ne blogesnės būklės, nei buvo iki darbų pradžios. Tiekėjas privalo atstatyti visa apimtimi darbų metu padarytus apgadinimus.
- 1.7. Tiekėjas privalo darbus atlikti pagal apraše ir pirkimo dokumentuose nurodytus reikalavimus.
- 1.8. **Kokie darbai turi būti atliekami, nurodyta šiame aprašyme ir pridedamuose brėžiniuose. Tiekėjui prieš pateikiant pasiūlymą, rekomenduojama apžiūrėti numatomą objektą ir įvertinti faktinius darbų kiekius. Kontaktinis asmuo numatomo remontuoti objekto apžiūrai – Andrius Kasputis, tel. Nr. +370 618 48988, el. p. andrius.kasputis@kretinga.lt**

2. Darbų aprašymas.

Kretingos stadiono tribūnose varžybų transliavimui numatoma įrengti filmavimo aikštelę. Aikštelės matmenys 4,5x3,0 m, aukštis 2,0 m.

Aikštelės metalinis karkasas iš lovinio profilio UPN140 ir stačiakampių vamzdžių 40x100x4 mm, konstrukcijų svoris apie 685 kg. Stogas dengiamas 8 mm storio stiklo lakštais.

Aikštelė montuojama 4 m aukštyje ant metalinių kolonų 250x250 mm, įrengiami laiptai su aikštele. Laiptų ir aikštelės turėklai iš saugaus, smūgiams atsparaus stiklo (VSG - 10.10.4 grūdintas laminuotas) su nerūdijančio plieno porankiu ant stiklo viršaus. Stiklai tvirtinami į specialų aliuminio profilį. Turėklų sistema privalo atlaikyti 2.5kN. Turėklų sistema turi būti sertifikuota ir turėti atitikties deklaraciją, su bandymų rezultatais, patvirtintais Lietuvoje ar ES.

Laikančios kolonos įbetonuojamos gręžtiniuose pamatuose.

3. Priedama:

Aikštelės konstrukciniai brėžiniai, 2 lapai.

Parengė Statybos skyriaus specialistas Romualdas Stasiulis

DETALŪS METADUOMENYS	
Dokumento sudarytojas (-ai)	Kretingos rajono savivaldybė
Dokumento pavadinimas (antraštė)	Skelbiamos apklausos sąlygos dėl Kretingos m. stadiono Savanorių g. 23A, filmavimo aikštelės įrengimo darbų
Dokumento registracijos data ir numeris	2025-07-22 Nr. (8.18) D3-5636
Dokumento gavimo data ir dokumento gavimo registracijos numeris	-
Dokumento adresatas (-ai)	Kiti
Dokumento specifikacijos identifikavimo žymuo	ADOC-V1.0
Parašo paskirtis	Pasirašymas
Parašą sukūrusio asmens vardas, pavardė ir pareigos	Vaida Bačiulienė Vedėjas (-a)
Parašo sukūrimo data ir laikas	2025-07-22 15:00
Parašo formatas	Einamojo galiojimo (XAAdES-EPES)
Laiko žymoje nurodytas laikas	
Informacija apie sertifikavimo paslaugų teikėją	SK ID Solutions EID-Q 2024E
Sertifikato galiojimo laikas	2024-12-27 09:56 - 2027-12-27 09:56
Informacija apie būdus, naudotus metaduomenų vientisumui užtikrinti	-
Pagrindinio dokumento priedų skaičius	4
Pagrindinio dokumento pridedamų dokumentų skaičius	0
Pridedamo dokumento sudarytojas (-ai)	-
Pridedamo dokumento pavadinimas (antraštė)	Skelbiamos_apklauso_sPECIALIOSIOS_salygos Filmavimo aikštelės įrengimo darbai.docx
Pridedamo dokumento registracijos data ir numeris	-
Pridedamo dokumento sudarytojas (-ai)	-
Pridedamo dokumento pavadinimas (antraštė)	Sutarties projektas Filmavimo aikštelės įrengimo darbai.docx
Pridedamo dokumento registracijos data ir numeris	-
Pridedamo dokumento sudarytojas (-ai)	-
Pridedamo dokumento pavadinimas (antraštė)	Filmavimo bokštelio darbų aprašo priedas.pdf
Pridedamo dokumento registracijos data ir numeris	-
Pridedamo dokumento sudarytojas (-ai)	-
Pridedamo dokumento pavadinimas (antraštė)	Filmavimo bokštelio darbų aprašas.pdf
Pridedamo dokumento registracijos data ir numeris	-
Programinės įrangos, kuria naudojantis sudarytas elektroninis dokumentas, pavadinimas	Elpako v.20250717.1
Informacija apie elektroninio dokumento ir elektroninio (-ių) parašo (-ų) tikrinimą (tikrinimo data)	Tikrinant dokumentą nenustatyta jokių klaidų (2025-07-22)
Elektroninio dokumento nuorašo atspausdinimo data ir ją atspausdinęs darbuotojas	2025-07-22 nuorašą suformavo Edita Beržanskienė
Paieškos nuoroda	-
Papildomi metaduomenys	-