



KRETINGOS RAJONO SAVIVALDYBĖS ADMINISTRACIJA

Biudžetinė įstaiga, Savanorių g. 29A, LT-97111 Kretinga, tel. (+370 445) 53 141, el. p. savivaldybe@kretinga.lt
Duomenys kaupiami ir saugomi Juridinių asmenų registre, kodas 188715222

Tiekėjams
Pateikiama CVP IS priemonėmis

2025-07- Nr.

DĖL APKLAUSOS SĄLYGŲ PAAIŠKINIMO

Informuojame, kad į Kretingos rajono savivaldybės administraciją kreipėsi tiekėjas dėl mažos vertės pirkimo skelbiamos apklausos būdu „Kretingos miesto Kalno g. lietaus nuotekų sistemos projektavimo ir įrengimo darbai“ (toliau – Apklausa), su prašymu atsakyti į klausimus:

Eil. Nr.	Tiekėjo klausimai	Perkančiosios organizacijos atsakymai, pateikti vadovaujantis Pirkimo specialiųjų sąlygų 6 priedo „Terminai“ lentelės 2 eilute
1.	Prašome nurodyti į kur numatyti projektuojamų lietaus nuotekų pajungimą-išleidimą?	Informuojame, jog vadovaujantis Kretingos rajono savivaldybės tarybos 2013-02-28 sprendimu Nr. T2-39, patvirtintu Kretingos miesto paviršinių (lietaus) nuotekų tinklų plėtros specialiuoju planu, Kalno g., artimiausias paviršinių lietaus nuotakynas yra K-30, prašome vadovautis aukščiau minėtu plėtros specialiuoju planu (pridedama iškarpa).
2.	Prašome pateikite pasijungimo vietos artimiausių lietaus šulinių korteles su gyliais.	Pridedama artimiausių paviršinių lietaus šulinių kortelės (Nr. 203 ir Nr. 19) su gyliais.
3.	Patvirtinkite, kad tinklai privalo būti projektuojami tik laisvoje valstybinėje žemėje arba suformuotame sklype, kuris priklauso savivaldybei (gatvės sklypas).	Taip, tinklai privalo būti projektuojami tik laisvoje valstybinėje žemėje arba suformuotame sklype, kuris priklauso savivaldybei (gatvės sklypas).
4.	Prašome patvirtinti, kad projektuojami ir statomi tik magistraliniai tinklai ir išvadai iki suformuotų sklypų, o surinkimas nuo gatvės paviršiaus nenumatomas ir skaičiuotinuose debituose nevertinamas.	Atkreipiame dėmesį, jog būtina suprojektuoti ir pastatyti magistralinius paviršinių nuotekų tinklus ir paviršinių nuotekų išvadus iki gyvenamųjų namų žemės sklypų ribų, paviršinių nuotekų išvadų galuose sumontuojant akles. Būtina numatyti surinkimą nuo Kalno gatvės paviršiaus.
5.	Ar privaloma raštiškai derinti su gyventojais išvadų vietas ir gylis?	Būtina raštiškai derinti su gyventojais išvadų vietas ir gylis, kad ateityje nekiltų problemų dėl pasijungimų.
6.	Ar visiems sklypams atvedami vienodo gylio išvadai su aklėmis ar kiekvienam sklypui pagal gyventojų nurodymus? Jeigu visiems vienodus – tai kokio gylio nurodyti?	Būtina derinti su gyventojais išvadų vietas ir gylis.

7.	Ar numatyti išvadus tušties neapgyvendintiems sklypams?	Kalno g. nėra tuščių žemės sklypų, reikia palikti visiems gyvenamiesiems namams išvadus iki žemės sklypo ribų.
8.	Ar yra parengtas Kalno g. kelio projektas? Ar šiuo metu rengiamas? Jei yra – prašome pateikite.	Informuojame, jog Kalno gatvės projektas nėra rengiamas.
9.	Kokia Kalno gatvės esama kategorija? Kokia numatoma?	Kalno gatvės kategorija – DS.
10.	Techninės specifikacijos 4.2. punktas nurodo, kad rangos statybos darbai turi būti atlikti per 3 mėnesius po statybą leidžiančio dokumentų gavimo. Po 2024-11-01 statybos reglamentų pakeitimų, statybos leidimas išimamas projektiniams pasiūlymams ir yra skirtas ne statybai, o TDP parengimui. Po ekspertizės TDP kartu su prašymu keliamas į infostatybą, suinteresuotų institucijų pritarimui ir po šio pritarimo jau galima statyba. Prašome pakoreguoti 4.2. punktą atitinkamai.	Informuojame, jog keičiamas techninės specifikacijos 4.2. punktas <i>< Rangos statybos darbai turi būti atlikti per 3 mėnesius po statybą leidžiančio dokumentų gavimo ></i> , išdėstant jį taip: <u><4.2. Darbai turi būti atlikti per 3 mėnesius po pranešimo apie statybos pradžią.></u> Taip pat atkreipiame dėmesį, jog pakeičiamas Pirkimo sąlygų 5 priedo „Sutarties projektas“ 11 punktas <i>< Rangovo įsipareigojimų įvykdymo terminai Techninis darbo projektas turi būti parengtas per 5 (penkis) mėnesius nuo sutarties sudarymo, o statybos darbai – atlikti per 3 (tris) mėnesius po statybą leidžiančių dokumentų gavimo. Darbų atlikimo terminas gali būti pratęstas vieną kartą 2 mėnesių laikotarpiui, dėl trečiųjų šalių neveikimo ar netinkamo veikimo bei dėl kitų, ne nuo Rangovo priklausančių priežasčių ></i> , išdėstant jį taip: <u><11. Rangovo įsipareigojimų įvykdymo terminai Techninis darbo projektas turi būti parengtas per 5 (penkis) mėnesius nuo sutarties sudarymo, o statybos darbai – atlikti per 3 (tris) mėnesius po pranešimo apie statybos pradžią. Darbų atlikimo terminas gali būti pratęstas vieną kartą 2 mėnesių laikotarpiui, dėl trečiųjų šalių neveikimo ar netinkamo veikimo bei dėl kitų, ne nuo Rangovo priklausančių priežasčių.></u>

Rengiant pasiūlymus, prašome vadovautis Apklauso sąlygose nurodytais paaiškinimais/patikslinimais.

PRIDEDAMA:

1. Iškarpa iš Kretingos miesto paviršinių (lietaus) nuotekų tinklų plėtros specialiojo plano, 1 lapas.
2. Šulinių kortelės Nr. 203 ir Nr. 19, 2 lapai.
3. Pirkimo sąlygų 5 priedas „Sutarties projektas“ aktuali redakcija, 9 lapai.

Viešųjų pirkimų skyriaus vedėja,
vykdanti administracijos direktoriaus funkcijas

Vaida Bačiulienė

Edita Beržanskienė, (+370616), 78318, el.p. edita.berzanskiene@kretinga.lt

RANGOS SUTARTIS Nr. _____

Sutartis sudaryta 2025 m.....
Kretinga

Kretingos rajono savivaldybės administracija (toliau vadinama Užsakovu), atstovaujama savivaldybės administracijos ir, atstovaujama (toliau vadinamas Rangovu), sudarė šią sutartį (toliau – Sutartis):

1. Sutarties objektas: Kretingos miesto Kalno g. lietaus nuotekų sistemos projektavimo ir įrengimo darbai (toliau – Darbai).

2. Rangovas atlieka pagal šios sutarties ir jos priedų sąlygas Darbus.

3. Sutarties kaina, nustatyta skelbiamos apklausos būdu yra:

Eil. Nr.	Darbu/paslaugų pavadinimas	Darbu/paslaugų kaina be PVM, Eur
1	2	3
1.	Techninis darbo projektas	
2.	Kretingos miesto Kalno g. lietaus nuotekų sistemos įrengimo darbai	
3.	Inžinerinės paslaugos (išpildomųjų geodezinių nuotraukų parengimas; statinių kadastrinių matavimų bylų parengimas; žemės sklypo kadastrinių matavimų bylų parengimas)	
4.	Išlaidos, susijusios su statinių statybos užbaigimo procedūromis ir statinių įregistravimu Nekilnojamojo turto registre (gavus Užsakovo įgaliojimą pateikti prašymus - deklaracijų apie statinių statybos užbaigimą gavimas, baigtų suremontuotų statinių užregistravimas Kretingos rajono savivaldybės vardu Nekilnojamojo turto registre)	
5.	Elektroninio statybos darbų žurnalo įsigijimo paslauga statytojo (užsakovo) vardu	
Sutarties kaina be PVM		
PVM (...) %		
Sutarties kaina su PVM		

_____ be PVM, bendra sutarties kaina su PVM _____ Eur
(suma žodžiais nurodant eurus ir centus).

3.1. Sutarties kaina nurodyta su PVM, kitais mokesčiais bei sutarties vykdymo išlaidomis.

3.2. Pradinė sutarties vertė – Sutartyje nurodyta vertė be PVM, kuri lygi lėšų sumai, kurią planuojama skirti pirkimo dokumentuose ir Sutartyje nurodytų darbų įsigijimui.

4. Taikomas kainodaros būdas – fiksuota kaina.

5. Visi mokėjimai ir atsiskaitymai pagal sutartį vykdomi Lietuvos Respublikos nacionaline valiuta – eurai.

6. Sutarties kaina nekinta per visą pirkimo sutarties galiojimo laiką, išskyrus atvejus:

6.1. kai pirkimo kainai įtaką daro pasikeitęs PVM mokesčiai. Tokiu atveju padidėjus/sumažėjus PVM mokesčiui, pokyčio skirtumu neatliktų Darbų kaina gali būti perskaičiuojama, atitinkamai ją padidinant ar sumažinant, šalims pasirašant papildomą susitarimą. Sutarties perskaičiavimas po pasikeitusio PVM mokesčio – per 1 darbo dieną po Lietuvos Respublikos pridėtinės vertės mokesčio įstatymo, kuriuo keičiasi mokesčio tarifas, įsigaliojimo dienos. Perskaičiavimo formulė – pasikeitus PVM dydžiui neatliktų Darbų kainos keičiamos (mažinamos ar didinamos) proporcingai PVM

pasikeitimo dydžiui. Momentas, nuo kurio įsigalioja perskaičiuotos kainos – perskaičiuotos kainos pradedamos taikyti kitą dieną po Lietuvos Respublikos pridėtinės vertės mokesčio įstatymo, kuriuo keičiasi mokesčio tarifas, įsigaliojimo dienos.

6.2 Sutarties Darbų kaina gali būti peržiūrima dėl kainų lygio pokyčio bet kurios iš Šalių rašytiniu prašymu. Peržiūros momentas yra Šalies prašymo kitai Šaliai peržiūrėti Sutarties kainą gavimo diena. Rangovui mokėtinos sumos už Darbus gali būti perskaičiuojamos, jeigu Valstybės duomenų agentūros kas mėnesį skelbiamo, statybos sąnaudų elementų kainų indekso, nurodyto statinių pagal tipą klasifikatoriuje pasirenkant statinių tipą inžineriniai statiniai (keliai ir gatvės) (toliau vadinama Indeksu), reikšmė pakinta daugiau kaip 0,05 per bet kurį darbų vykdymo laikotarpį. Sutarties Darbų kaina perskaičiuojama dėl Indekso pokyčio, pagal Sutartį Darbų kainą padauginant iš Indekso pokyčio koeficiento, kuris apskaičiuojamas pagal toliau nurodytą formulę:

$$K = IPb / IPr$$

Kur:

K – Indekso pokyčio koeficientas;

IPr – Indekso reikšmė laikotarpio pradžioje;

IPb – Indekso reikšmė laikotarpio pabaigoje;

Laikotarpis yra bet koks laikotarpis, kurio pradžia yra ne ankstesnė, negu pasiūlymų pateikimo Pirkime termino pabaigos diena, pabaiga ne vėlesnė, negu paskutiniojo atliktų darbų akto pagal Sutartį sudarymo diena.

Šalys privalo sudaryti susitarimą dėl kainos perskaičiavimo per 10 darbo dienų nuo Šalies prašymo kitai šaliai perskaičiuoti kainą, pateikimo dienos. Šalys privalo susitarime nurodyti Indekso reikšmę laikotarpio pradžioje ir jos nustatymo datą, Indekso reikšmę laikotarpio pabaigoje ir jos nustatymo datą, Indekso pokyčio koeficientą, perskaičiuotą kainų sumą, bei kitą perskaičiavimui reikšmingą informaciją.

Po to, kai Šalys sudaro susitarimą dėl kainos perskaičiavimo, perskaičiuota kaina taikoma Darbams, Rangovo pateikiama po Šalies prašymo kitai šaliai perskaičiuoti kainą pateikimo. Jeigu dėl susitarimo sudarymui reikalingo laiko gali vėluoti atliktų darbų aktų pateikimas, Rangovas turi teisę arba (a) pateikti atliktų darbų aktą su neperskaičiuotomis kainomis ir perskaičiavimą atlikti kitame atliktų darbų akte, arba (b) sustabdyti atliktų darbų akto pateikimą iki bus perskaičiuotos kainos.

Pirmoji Sutarties kainos peržiūra gali būti atliekama ne anksčiau nei po 6 mėnesių po Sutarties įsigaliojimo.

Vėlesnis kainų perskaičiavimas negali apimti laikotarpio, už kurį jau buvo atliktas perskaičiavimas.

Jeigu darbai vėluoja dėl priežasčių, dėl kurių Rangovas neįgyja teisės į darbų terminų pratęsimą, uždelstų darbų kaina neperskaičiuojama dėl kainų lygio kilimo, bet turi būti perskaičiuojama dėl kainų lygio kritimo.

Sutarties Darbų kainos perskaičiavimas įforminamas Šalių rašytiniu susitarimu, kuris tampa neatskiriama Sutarties dalimi. Perskaičiuojant kainą, jei reikia, Šalių rašytiniu sutarimu yra koreguojama ir mokėjimų tvarka.

6.3. kai reikalingi Darbų pakeitimai, būtini Darbams užbaigti (Darbų pakeitimai gali būti atliekami tik dėl iki Sutarties pasirašymo nenumatytų, nuo Sutarties šalių nepriklausančių, aplinkybių ir gali apimti bet kurio atskiro Darbo atsisakymą arba Darbo apimties sumažinimą, taip pat bet kurio atskiro Darbo savybių, Darbo dalies lygių, pozicijų ir (arba) matmenų pakitimus; nuo sutarties Šalių nepriklausančioms aplinkybėms taip pat priskirtinos ir tokios aplinkybės, kurių atsiradimo rizikos Sutarties šalis nebuvo prisiėmusi ir negalėjo jų protingai numatyti, bei šių aplinkybių nustatymas Sutarties vykdymo metu nepažeidžia Lietuvos Respublikos viešųjų pirkimų įstatyme nustatytų principų ir tikslų) ir pagal Sutarties 23 punktą įforminus pakeitimą, Sutarties kaina gali būti koreguojama nevykdytinų Darbų sumomis sudarant susitarimą dėl Sutarties kainos koregavimo. Nevykdytinų darbų ir Sutartyje nenumatytų darbų kainos apskaičiuojamos žemiau pateikiamais būdais:

a) pritaikant Sutartyje numatytų darbų kainą;

b) vadovaujantis sąmatų skaičiavimo programos (SISTELA) duomenų bazėje nurodytomis darbų kainomis, patvirtintomis laikotarpiu, kada buvo nustatytas papildomų Darbų poreikis, o nevykdomų Darbų kainoms nustatyti taikomos minėtos sąmatų skaičiavimo programos duomenų bazėje nurodytos Darbų kainos, patvirtintos Sutarties sudarymo laikotarpiu;

c) jei nevykdomų darbų kainos neįmanoma apskaičiuoti pagal (b) punkte nurodytą sąmatų skaičiavimo programą, nevykdomų darbų kaina nustatoma įvertinus pagrįstas tiesiogines (darbo užmokesčio ir su juo susijusius mokesčius, statybos produktų ir įrengimų, mechanizmų sąnaudos) bei netiesiogines (pridėtinių išlaidų ir pelno) išlaidas, kurios negali būti didesnės už bendrą vidutinę rinkos kainą (įvertinus visas išlaidas – tiesiogines ir netiesiogines), kuri nustatoma pasirinktinai įvertinus ne mažiau kaip trijų kitų rinkoje esančių ūkio subjektų darbų kainas, išskyrus tuos atvejus, kai rinkoje nėra tiek ūkio subjektų. Statybos produktų ir įrengimų kaina nustatoma ne didesnė nei Rangovo patiriamos išlaidos joms įsigyti, o pridėtinių išlaidų ir pelno dydis ne didesni nei 5 % tiesioginių išlaidų.

7. Rangovui už faktiškai atliktus Darbus apmokama per 30 kalendorinių dienų nuo atsiskaitymo dokumentų (pažymos apie atliktų Darbų vertę, atliktų Darbų aktų, sąskaitos-faktūros) pateikimo Užsakovui dienos.

8. Visi mokėjimai ir atsiskaitymai pagal sutartį vykdomi Lietuvos Respublikos nacionaline valiuta – eurai. Rangovas sąskaitą faktūrą privalo pateikti elektroniniu būdu. Elektroninės sąskaitos faktūros, atitinkančios Europos elektroninių sąskaitų faktūrų standartą, kurio nuoroda paskelbta 2017 m. spalio 16 d. Komisijos įgyvendinimo sprendime (ES) 2017/1870 dėl nuorodos į Europos elektroninių sąskaitų faktūrų standartą ir sintaksių sąrašo paskelbimo pagal Europos Parlamento ir Tarybos direktyvą 2014/55/ES (OL 2017 L 266, p. 19), teikiamos Rangovo pasirinktomis elektroninėmis priemonėmis. Europos elektroninių sąskaitų faktūrų standarto neatitinkančios elektroninės sąskaitos faktūros teikiamos tik naudojantis informacinės sistemos „SABIS“ priemonėmis (<https://sabis.nbfc.lt/>). Elektroninės sąskaitos faktūros priimamos ir apdorojamos naudojantis informacinės sistemos „SABIS“ priemonėmis, išskyrus Lietuvos Respublikos viešųjų pirkimų įstatymo (toliau – Viešųjų pirkimų įstatymas) 22 straipsnio 12 dalyje nustatytus atvejus. Elektroninė sąskaita faktūra suprantama kaip sąskaita faktūra, išrašyta, perduota ir gauta tokiu elektroniniu formatu, kuris sudaro galimybę ją apdoroti automatinio ir elektroniniu būdu.

9. Atliekas, šiukšles Rangovas privalės pristatyti atliekų tvarkytojui. Už išvežtas atliekas, šiukšles ir pan. bus apmokama už tuos kiekius, už kuriuos bus pateiktos pažymos iš atliekų tvarkytojo apie pristatytus kiekius.

10. Galutinį mokėjimą Rangovas gali gauti tik tada, kai Rangovas ištaiso visus defektus, įvardintus darbų perdavimo-priėmimo metu, Užsakovui raštiškai patvirtinus tokį defektų ištaisymą.

11. Rangovo įsipareigojimų įvykdymo terminai Techninis darbo projektas turi būti parengtas per 5 (penkis) mėnesius nuo sutarties sudarymo, o statybos darbai – atlikti per 3 (tris) mėnesius po pranešimo apie statybos pradžią. Darbų atliko terminas gali būti pratęstas vieną kartą 2 mėnesių laikotarpiui, dėl trečiųjų šalių neveikimo ar netinkamo veikimo bei dėl kitų, ne nuo Rangovo priklausančių priežasčių.

12. Rangovas įsipareigoja:

12.1. vykdant projektavimo darbus:

12.1.1. atlikti reikiamus tyrinėjimus (jeigu reikalinga), parengti jų ataskaitas, gauti privalomuosius dokumentus (trūkstamus) techniniam darbo projektui parengti, parengti techninį darbo projektą pagal Užsakovo pateiktą techninę specifikaciją, vadovaujantis Lietuvos Respublikos statybos įstatymu, STR 1.04.04:2017 „Statinio projektavimas, projekto ekspertizė“, kitais statybos techniniais reglamentais, bei kitais projektavimą ir statybą reglamentuojančiais teisės aktais ir norminiais dokumentais, atlikti projekto ekspertizę. Rengiant techninį darbo projektą turi būti įvertinti visi techninėje specifikacijoje nurodyti darbai;

12.1.2. pataisyti techninį darbo projektą pagal Užsakovo pastabas, jei jos neprieštarauja norminiams statybos techniniams dokumentams ir norminiams statinio saugos ir paskirties dokumentams;

12.1.3. pataisyti techninį darbo projektą pagal subjektų, jų įgaliotų padalinių ar įstaigų, pagal kompetenciją tikrinančių projektus, pastabas;

12.1.4. techninį darbo projektą, vadovaujantis technine specifikacija, parengti ir perduoti Užsakovui.

12.1.5. atlikti techninį darbo projektą dokumentų sprendimų taisymus, derinimus be papildomo užmokesčio bei apmokėti ekspertizės išlaidas (jei techninį darbo projektą pakeitimai, taisymai ir papildymai, keičia nuotekų sistemos esminių reikalavimų rodiklius) tuo atveju, kai Rangovo parengtas techninis darbo projektas taisomas dėl klaidų techninio darbo projekto dokumentuose, kurios paaiškėjo darbų metu bei garantiniu laikotarpiu;

12.1.6. parengti techninio darbo projekto skaičiuojamąją dalį, kurioje nurodyta bendra darbų kaina turi sutapti su sutartyje nurodyta darbų kaina;

12.1.7. užtikrinti, kad sutartį vykdys tik pirkimo dokumentuose nustatytus kvalifikacijos reikalavimus atitinkantys specialistai bei projekto vadovu paskirti *[įrašyti pagal pasiūlymą]*. Atsiradus poreikiui, specialistas, kurio kvalifikacija Rangovas rėmėsi atitikimui kvalifikacijos reikalavimams, gali būti keičiamas. Tokiu atveju Rangovas įsipareigoja pateikti Užsakovui keičiamo specialisto pirkimo dokumentuose nustatytus kvalifikacijos reikalavimus įrodančius dokumentus. Keičiamas specialistas negali būti žemesnės kvalifikacijos, nei nurodyta pirkimo dokumentuose.

12.2 vykdant darbus:

12.2.1. atlikti Darbus griežtai laikantis techninėje specifikacijoje (Sutarties priedas) numatytų reikalavimų, esamų normų ir taisyklių, Lietuvos Respublikoje galiojančių įstatymų, įstatymus įgyvendinančių teisės aktų;

12.2.2. keisti Užsakovo patvirtintus projektinius sprendimus tik gavęs raštu Užsakovo sutikimą;

12.2.3. ne vėliau kaip prieš 5 dienas raštu pranešti apie darbų užbaigimą, prašydamas organizuoti jo priėmimą;

12.2.4. vykdant Darbus garantuoti ir atsakyti už darbų saugumą, priešgaisrinę, ekologinę ir gamtos apsaugą bei darbo higieną, taip pat gretimos aplinkos ir greta dirbančių ir judančių žmonių apsaugą nuo Darbų sukeltų pavojų, ir nepažeisti trečiųjų asmenų interesų; pastatyti kelio ženklus, aptverti darbo vietą kelyje dirbant kelio juostoje;

12.2.5. savarankiškai apsirūpinti Darbams atlikti reikalingais materialiniais ištekliais, atsakyti už tinkamą medžiagų kokybę;

12.2.6. savo lėšomis pašalinti defektus per 10 dienų nuo defekto nustatymo momento garantiniu laikotarpiu;

12.2.7. atliekant Darbus, išsaugoti nesugadintus inžinerinius tinklus ar kitus infrastruktūros elementus, geodezinius ženklus objekte ar šalia jo, o juos pažeidus, savo lėšomis atstatyti jų pirmyktę būklę. Jeigu Rangovas nevykdo šio savo įsipareigojimo, yra sudaroma komisija, į kurią įeina suinteresuotos šalys, surašomas defektinis aktas, pagal kurį sudaroma sąmata, Užsakovas organizuoja Darbų įvykdymą, o sąmatinė Darbų vertė išieškoma iš Rangovui priklausančių mokėjimų;

12.2.8. visą Darbų atlikimo laikotarpį tinkamai kaupti, pildyti, saugoti ir tvarkyti visus Rangovo pagal Sutartį privalomus parengti (gauti), pateikti ir jam vykdant Sutartį perduotus darbų dokumentus, kitą dokumentaciją ir medžiagą. Rangovas atsako už parengtuose (užpildytuose) dokumentuose pateikiamų dokumentų teisingumą ir atitiktį faktinėms aplinkybėms. Rangovas, praradęs, sunaikinęs, sugadinęs ar padaręs kitokią žalą tokiai dokumentacijai (medžiagai), privalo ją tinkamai atkurti ir atlyginti tuo padarytus nuostolius;

12.2.9. Sutarties vykdymo laikotarpiu tvarkyti statybvietę vadovaujantis „Darboviečių įrengimo statybvietėse nuostatais“, o pabaigus visus Darbus sutvarkyti (išvalyti) ir išvežti iš teritorijos, kurioje buvo vykdomi su šia Sutartimi susiję Darbai, įvairias liekanas, šiukšles ir nuolaužas, paliekant darbo teritoriją bei įrenginius švarius ir saugius;

12.2.10. pateikti pažymas iš atliekų tvarkytojo apie pristatytus statybos ir griovimo atliekų, šiukšlių ir pan. kiekius;

12.2.11. organizuojant Darbų užbaigimą, pateikti reikalingus dokumentus;

12.2.12. atlikti kadastrinius matavimus ir parengti kadastrinių matavimų bylas;

12.2.13. parengti statinio geodezines-išpildomąsias nuotraukas;

12.2.14. užbaigti darbus Sutarties 11 p. nurodytu terminu;

12.2.15. užtikrinti, kad sutartį vykdys tik pirkimo dokumentuose nustatytus kvalifikacijos reikalavimus atitinkantys specialistai bei statybos darbų vadovu paskirti *[įrašyti pagal pasiūlymą]*, neypatingo statinio specialiujų statybos darbų vadovu paskirti *[įrašyti pagal pasiūlymą]*, matininku paskirti *[įrašyti pagal pasiūlymą]*, geodezininku paskirti *[įrašyti pagal pasiūlymą]*. Atsiradus poreikiui, specialistas, kurio kvalifikacija Rangovas rėmėsi atitikimui kvalifikacijos reikalavimams, gali būti keičiamas. Tokiu atveju Rangovas įsipareigoja pateikti Užsakovui keičiamo specialisto pirkimo dokumentuose nustatytus kvalifikacijos reikalavimus įrodančius dokumentus. Keičiamas specialistas negali būti žemesnės kvalifikacijos, nei nurodyta pirkimo dokumentuose;

12.2.16. Rangovas dalį Darbų perduodamas Subrangovams, yra atsakingas už Subrangovo, jo įgaliotų atstovų ir darbuotojų veiksmus arba neveikimą taip, kaip atsakytų už savo paties veiksmus ar neveikimą;

12.2.17. jeigu, atlikus patikrinimą, matavimą ar bandymus, nustatoma, kad Darbų kokybė yra su trūkumais, defektais arba kaip kitaip neatitinka Sutarties, tai Statinio statybos techninės priežiūros vadovas gali atmesti tą Darbų kokybę atitinkamai apie tai raštu pranešdamas Rangovui ir nuroydamas priežastis. Tokiu atveju Rangovas privalo ištaisyti trūkumus, defektus ar pakeisti Darbą, kad šie atitiktų Sutartį;

12.2.18. iki už Darbų užbaigimą atsakingų asmenų patikrinimo dienos pašalinti iš objekto visus dar likusius Rangovo įrengimus, medžiagų perteklių, šiukšles. Rangovas privalo sudaryti Statinio statybos techninės priežiūros vadovui, Užsakovui ir už Darbų užbaigimą atsakingiems asmenims tinkamas darbo sąlygas objektą apžiūrėti, pateikti reikalingą dokumentaciją.

12.3. užtikrinti, jog sutartį vykdys tik tokią teisę turintys asmenys.

13. Rangovas turi teisę:

13.1. gauti sutartyje nurodyto dydžio užmokestį už laiku, tinkamai ir kokybiškai atliktus darbus;

13.2. prašyti, kad Užsakovas pateiktų su tinkamu sutarties vykdymu susijusią informaciją ar dokumentus, kurių būtinybė atsirado sutarties vykdymo metu;

14. Užsakovas įsipareigoja vykdyti visus jam priskiriamas pareigas ir prisiima atlikti:

14.1. organizuoti ir finansuoti reguliarią techninę priežiūrą;

14.2. už tinkamai atliktus Darbus atsiskaityti Rangovui pagal Sutarties 7 punkto nuostatas;

14.3. bet kuriuo metu tikrinti Darbų eigą ir kokybę, o pastebėjęs nukrypimus nuo Sutarties sąlygų, bloginančius Darbų rezultato kokybę, ar kitus trūkumus, nedelsiant apie tai pranešti Rangovui;

14.4. pasirašyti kokybiškai atliktų darbų aktus per 10 (dešimt) kalendorinių dienų nuo Rangovo prašymo gavimo dienos.

15. Užsakovas turi teisę:

15.1. išskaičiuoti sutarties 16.3 - 16.5 punktuose nurodytas baudas ir delspinigius iš bet kokių Rangovui atliekamų mokėjimų;

15.2. tikrinti darbų atlikimo eigą ir kokybę, suderinus laiką su Rangovu;

15.3. nemokėti už nekokybiškai atliktus darbus arba, atsiradus trūkumų ar defektų, sustabdyti darbus iki trūkumai ar defektai bus pašalinti;

15.4. raštu pranešus Rangovui, sustabdyti pagal Sutartį priklausančius mokėjimus, jeigu Rangovas nevykdo arba netinkamai vykdo priimtus įsipareigojimus, kol šie įsipareigojimai bus tinkamai įvykdyti.

16. Šalių atsakomybė už netinkamą sutarties sąlygų įvykdymą arba už kitokius sutarties pažeidimus:

Užsakovas:

16.1. neatsiskaitęs su Rangovu šios Sutarties 7 punkte nustatyta tvarka, Rangovui moka 0,02 proc. nuo neapmokėtos sumos dydžio delspinigius už kiekvieną praterminuotą dieną.

Rangovas:

16.2. vienašališkai nutraukęs Sutartį, moka Užsakovui 20 % (dvidešimties procentų) dydžio baudą nuo pradinės Sutarties vertės ir atlygina dėl Sutarties nutraukimo Užsakovo patirtus nuostolius;

16.3. uždelsęs atlikti Darbus, tai yra neįvykdžius darbų nustatytais darbų atlikimo terminais, taip pat pradėjęs įvykdyti savo sutartinius įsipareigojimus Sutartyje nustatytais terminais, moka 0,02 proc. dydžio delspinigius už kiekvieną uždelstą dieną nuo Sutarties vertės su PVM;

16.4. netinkamai vykdydamas ar nevykdydamas Sutarties 12 punkte nustatytas pareigas, išskyrus Sutarties 12.1.3. punkte nustatytas pareigas, moka 1000 (vieną tūkstantį) Eur baudą Užsakovo naudai;

16.5. Nurodytu laiku nepašalinęs defektų, nustatytų per garantinį laiką, sumoka Užsakovui 1000 (vieną tūkstantį) Eur dydžio baudą. Rangovas taip pat atlygina Užsakovui išlaidas, susijusias su defektų šalinimu ir dėl to Užsakovo patirtus nuostolius.

17. Užsakovas gali vienašališkai nutraukti Sutartį, įspėjęs Rangovą prieš 14 (keturiolika) kalendorinių dienų:

17.1. jei bus gautas pagrįstas raštiškas pranešimas iš Užsakovo atstovo apie netinkamą Rangovo sutartinių įsipareigojimų vykdymą. Šiuo atveju Rangovas moka 16.2 punkte nustatytą baudą;

17.2. kai Rangovas yra likviduojamas, su kreditoriais sudaro taikos sutartį, sustabdo ar apriboja ūkinę veiklą, arba jo padėtis pagal šalies, kurioje jis registruotas, įstatymus tampa tokia pati ar panaši. Šiuo atveju Rangovas moka 16.2 punkte nustatytą baudą;

17.3. kai Rangovui iškeliamas restruktūrizavimo, bankroto byla, jo atžvilgiu vykdomas bankroto procesas ne teismo tvarka, inicijuotos priverstinio likvidavimo ar susitarimo su kreditoriais procedūros arba jam vykdomos analogiškos procedūros pagal šalies, kurioje jis registruotas, įstatymus. Šiuo atveju Rangovas moka 16.2 punkte nustatytą baudą;

17.4. jei Rangovas nepradeda vykdyti Darbų arba tampa aišku, kad Darbus baigti iki Darbų atlikimo termino pabaigos neįmanoma. Šiuo atveju Rangovas moka 16.2 punkte nustatytą baudą;

17.5. Lietuvos Respublikos viešųjų pirkimų įstatymo nurodytais atvejais ir tvarka.

18. Užsakovas raštu nurodydamas priežastį (finansavimo sustabdymas, aplinkybės, trukdančios vykdyti darbus ir pan.), gali bet kada nurodyti Rangovui sustabdyti Darbų arba jų dalies vykdymą. Toks Darbų sustabdymas negali trukti ilgiau kaip 60 (šešiasdešimt) dienų. Darbų (jų dalies), kurių vykdymas buvo sustabdytas, terminas, išnykus aplinkybėms, dėl kurių Darbų (jų dalies) vykdymas buvo sustabdytas, pratęsiamas tam Darbų (jų dalies) atlikimo terminui, kuris pagal sutartį buvo likęs Rangovo Darbų (jų dalies) vykdymui iki kol Darbų (jų dalies) vykdymas buvo sustabdytas. Jeigu po Darbų sustabdymo neišnyksta aplinkybės dėl kurių Darbai (jų dalis) buvo sustabdyti, Užsakovas turi teisę dar kartą nurodyti Rangovui sustabdyti Darbų arba jų dalies vykdymą. Toks Darbų (jų dalies) sustabdymas Rangovui negali būti nurodytas daugiau nei 3 kartus iš eilės ir negali trukti ilgiau kaip 180 dienų nepertraukiamai.

19. Rangovas įsipareigoja pranešti Užsakovui subrangovų pavadinimus, kontaktinius duomenis ir jų atstovus, taip pat įsipareigoja informuoti apie minėtos informacijos pasikeitimus visu Sutarties vykdymo metu, taip pat apie naujus Subrangovus, kuriuos jis ketina pasitelkti vėliau. Sutarties vykdymo metu, Rangovas gali pakeisti (Užsakovui pareikalavus – privalo pakeisti) subrangovus arba pasitelkti naujus informuodamas Užsakovą.

19.1. Sutarties vykdymo metu, kai kiti ūkio subjektai (Subrangovai) netinkamai vykdo įsipareigojimus Rangovui, taip pat tuo atveju, kai Subrangovai nepajėgūs vykdyti įsipareigojimų Rangovui dėl iškeltos bankroto bylos, pradėtos likvidavimo procedūros ir pan. padėties, ar siekiant tinkamai ir laiku įvykdyti Sutartį būtina padidinti Darbų spartą, Rangovas gali pakeisti Subrangovus tokia tvarka:

a) apie tai jis turi informuoti Užsakovą, nurodydamas Subrangovo pakeitimo priežastis bei turi pateikti dokumentus, patvirtinančius apklausos dokumentuose nurodytus kvalifikacijos reikalavimus (pagal jam ketinamą pavesti Darbų sritį);

b) gavęs tokį pranešimą, Užsakovas, patikrinęs naujo Subrangovo atitiktą kvalifikacijos reikalavimams, parengia susitarimą dėl Subrangovo pakeitimo arba raštu nurodo priežastis, dėl kurių pakeitimas nėra galimas.

Jeigu Rangovo (įskaitant ir subrangovus) kvalifikacija dėl teisės verstis atitinkama veikla nebuvo tikrinama arba tikrinama ne visa apimtimi, Rangovas įsipareigoja Užsakovui, kad Sutartį vykdys tik tokią teisę turintys asmenys.

20. Sutarčiai vykdyti pasitelkiami šie subrangovai: (*surašyti pasiūlyme nurodytus subrangovus, jeigu tokių nėra, parašyti žodį „nėra“*):

Eil. Nr.	Ūkio subjekto (ų) pavadinimas, kodas ir adresas	Numatomi atlikti darbai	Pirkimo sutarties dalis, kuriai ketinama pasitelkti subrangovus
			%
Ūkio subjektai, kurių pajėgumais remiamasi įrodinėjant kvalifikacijos atitiktį			
Iš viso:			
Kiti žinomi subrangovai, kurie bus pasitelkti vykdant pirkimo sutartį ir kurių pajėgumais nesiremiamas įrodinėjant kvalifikacijos atitiktį			
Iš viso:			

21. Užsakovas gali tiesiogiai atsiskaityti su subrangovais už jų atliktus darbus. Apie tai Užsakovas raštu informuoja subrangovus per 3 darbo dienas po informacijos apie subrangovus gavimo. Subrangovui raštu pateikus prašymą pasinaudoti tiesioginio atsiskaitymo galimybe, sudaroma trišalė sutartis tarp Užsakovo, Rangovo ir jo subrangovo, nustatanti tiesioginio atsiskaitymo su subrangovu tvarką, atsižvelgiant į pirkimo dokumentuose, Sutartyje ir subrangos sutartyje nustatytus reikalavimus. Rangovas turi teisę prieštarauti nepagrįstiems mokėjimams subrangovui trišalėje sutartyje nustatyta tvarka.

22. Sutarties nuostatos jos galiojimo metu gali būti keičiamos Viešųjų pirkimų įstatymo 89 straipsnyje nustatyta tvarka.

23. Užsakovas šiame punkte nustatytomis sąlygomis gali daryti pakeitimus. Keičiant Sutarties kainą Sutarties 6.3 punkte nurodytais pagrindais, Sutarties 3 punkte nurodyta kaina negali būti keičiama daugiau kaip *30 proc.* Pakeitimai, nurodyti Sutarties 6.3 punkte forminami tokia tvarka:

23.1. jei dėl nenumatytų aplinkybių, kurių nebuvo galima numatyti iki Sutarties pasirašymo, racionaliai naudojant darbų vykdymui skirtas lėšas, būtina/tikslinga **atsisakyti** atskiro darbo, ar būtina/tikslinga mažinti darbų apimtį, raštu pagrindžiamos aplinkybės, sąlygojančios būtinybę atlikti darbų pakeitimus, Rangovas pateikia nevykdytinų darbų lokalinę sąmatą, kurioje nurodo nevykdytinų darbų kainas, apskaičiuotas pagal 6.3 punkte nurodytus darbo kainų nustatymo būdus, ir kurios pagrindu pagal 6.3 punktą koreguojama Sutarties kaina;

23.2. jei dėl nenumatytų, nuo Šalių nepriklausančių aplinkybių, racionaliai naudojant darbų vykdymui skirtas lėšas, Sutartyje numatytą atskirą darbą (ar jo dalį, t. y. Medžiagos/Įranga rinkoje nebegaminamos/nebetiekiamos ar pan.) būtina **keisti** kitu darbu, raštu pagrindžiamos aplinkybės, sąlygojančios būtinybę atlikti darbų pakeitimus, Rangovas pateikia nevykdytinų darbų lokalinę sąmatą, kurioje nurodo nevykdytinų darbų kainas, apskaičiuotas pagal 6.3 punkte nurodytus darbų kainų nustatymo būdus, bei siūlymą dėl keistinių darbų, t. y. vietoje nevykdomų darbų siūlomų atlikti darbų lokalinę sąmatą, sudarytą pagal 6.3 punkte nurodytus darbų kainų nustatymo būdus, ir, Užsakovui įvertinus Rangovo siūlymą, koreguojama Sutarties kaina (jei reikia);

Atliktų Darbų aktai turi atspindėti pagal Užsakovo nurodymą atliktus Darbų vykdymo pakeitimus.

23.3. Pakeitimai gali apimti:

23.3.1. bet kurios Darbų dalies montavimo ar įrengimo vietos ar padėties keitimą, Darbų dalies lygių, pozicijų ir (arba) matmenų pakitimus;

23.3.2. bet kurio atskiro Darbo atsisakymą arba Darbo apimties sumažinimą;

Pakeitimas pagrindžiamas dokumentais (pvz. defektiniu (pakeitimų) aktu, brėžiniais, ar kitais dokumentais, kurie turi būti patvirtinti Rangovo, Statinio statybos techninės priežiūros vadovo, bei raštu suderinti su Užsakovu. Pakeitimas įforminamas susitarimu ar protokolu dėl darbų pakeitimo, nurodant Darbų pavadinimus, vienetus, kiekius, techninius sprendinius (pavyzdžiui, brėžinius ir kita), įkainių/kainų nustatymo pagrindimą ir skaičiavimą (vadovaujantis 6.3 papunkčiu). Toks susitarimas ar protokolas turi būti patvirtintas ir pasirašytas Šalių ir laikomas sudėtine Sutarties dalimi. Jeigu Pakeitimas atliekamas kitais negu apibrėžti šiame skyriuje atvejais, tokiam pakeitimui atlikti turi būti vykdomas atskiras pirkimas, t. y. nauja pirkimo procedūra pagal Lietuvos Respublikos viešųjų pirkimų įstatymo reikalavimus.

23.4. Jeigu yra papildomų nenumatytų darbų, būtinų norint saugiai, patikimai ir tinkamai užbaigti darbus, jie turi būti užsakomi pakeičiant šią sutartį ar įsigyjami papildomai Viešųjų pirkimų įstatyme nustatyta tvarka.

24. Iškilusius nesutarimus visais Sutarties vykdymo klausimais Šalys susitaria spręsti tarpusavio raštišku susitarimu, o nepavykus susitarti, šalių ginčą sprendžia teismas pagal Užsakovo buveinės vietą.

25. Šalys susitaria ir supranta, kad ši Sutartis yra nekonfidenciali ir gali būti skelbiama viešai, kaip tai numatyta Viešųjų pirkimų įstatyme.

26. Vykdomas žaliasis pirkimas vadovaujantis Lietuvos Respublikos aplinkos ministro 2011 m. birželio 28 d. įsakymo Nr. D1-508 „Dėl Aplinkos apsaugos kriterijų taikymo, vykdant žaliuosius pirkimus, tvarkos aprašo patvirtinimo“ 4.4.1 punktu "perkamas aplinkosauginis ir aplinkai palankus produktas, kuris patenka į orientacinį aplinkosauginių ir aplinkai palankių prekių bei paslaugų sąrašą pagal 2015 m. lapkričio 24 d. Komisijos įgyvendinimo reglamentą (ES) 2015/2174 dėl orientacinio aplinkosauginių ir aplinkai palankių prekių bei paslaugų rinkinio, Europos aplinkos ekonominėms sąskaitoms skirtų duomenų perdavimo formato ir kokybės ataskaitų teikimo sąlygų, struktūros ir periodiškumo pagal Europos Parlamento ir Tarybos reglamentą (ES) Nr. 691/2011 dėl Europos aplinkos ekonominių sąskaitų"

27. Užsakovo atsakingi asmenys:

27.1. už sutarties vykdymą – Kretingos miesto seniūnijos seniūnė Gintarė Liobikienė;

27.2. už sutarties paskelbimą ir sutarties pakeitimų paskelbimą – Viešųjų pirkimų skyriaus specialistė Vaida Zacharevičienė.

28. Rangovo atsakingi asmenys:

28.1. už sutarties vykdymą –

29. Sutartis įsigalioja nuo jos sudarymo dienos ir galioja iki visiško įsipareigojimų pagal ją įvykdymo. Ji sudaryta dviem vienodą juridinę galią turinčiais egzemplioriais, po vieną Užsakovui ir Rangovui.

30. Sutarties priedai:

30.1. Techninė specifikacija ir Kalno g. Kretingos m. paviršinių nuotekų tinklų preliminari schema (Sutarties priedas).

31. Šalių adresai, telefonų, atsiskaitomosios sąskaitos, banko pavadinimas, kodas:

UŽSAKOVAS

Kretingos rajono savivaldybės administracija

Savanorių g. 29A, 97111 Kretinga

Juridinio asmens kodas 188715222

Sąskaitos Nr. LT73 4010 0418 0000 0035

Luminor Bank AS, kodas 40100

Tel.: (+370 445) 53 141

RANGOVAS

El. paštas: savivaldybe@kretinga.lt

DETALŪS METADUOMENYS

Dokumento sudarytojas (-ai)	Kretingos rajono savivaldybė
Dokumento pavadinimas (antraštė)	Dėl informacijos pateikimo
Dokumento registracijos data ir numeris	2025-07-23 Nr. (8.18) D3-5652
Dokumento gavimo data ir dokumento gavimo registracijos numeris	-
Dokumento adresatas (-ai)	Kiti
Dokumento specifikacijos identifikavimo žymuo	ADOC-V1.0
Parašo paskirtis	Pasirašymas
Parašą sukūrusio asmens vardas, pavardė ir pareigos	Vaida Bačiulienė Vedėjas (-a)
Parašo sukūrimo data ir laikas	2025-07-23 09:06
Parašo formatas	Einamojo galiojimo (XAdES-EPES)
Laiko žymoje nurodytas laikas	
Informacija apie sertifikavimo paslaugų teikėją	SK ID Solutions EID-Q 2024E
Sertifikato galiojimo laikas	2024-12-27 09:56 - 2027-12-27 09:56
Informacija apie būdus, naudotus metaduomenų vientisumui užtikrinti	-
Pagrindinio dokumento priedų skaičius	1
Pagrindinio dokumento pridedamų dokumentų skaičius	0
Pridedamo dokumento sudarytojas (-ai)	-
Pridedamo dokumento pavadinimas (antraštė)	Pirkimo sąlygų 5 priedas Sutarties projektas (aktuali redakcija).docx
Pridedamo dokumento registracijos data ir numeris	-
Programinės įrangos, kuria naudojantis sudarytas elektroninis dokumentas, pavadinimas	Elpako v.20250717.1
Informacija apie elektroninio dokumento ir elektroninio (-ių) parašo (-ų) tikrinimą (tikrinimo data)	Tikrinant dokumentą nenustatyta jokių klaidų (2025-07-23)
Elektroninio dokumento nuorašo atspausdinimo data ir ją atspausdinęs darbuotojas	2025-07-23 nuorašą suformavo Edita Beržanskienė
Paieškos nuoroda	-
Papildomi metaduomenys	-

Lietaus kan.
(Komunikacija)

Šulinys
(Įrenginio pavadinimas)

Nr.19(11) KORTELĖ

Kretinga
(Miestas)

Basanavičiaus
(Gatvė)

13-C-5

(Planšeto nomenklatūra)

ŠULINIO PJŪVIAI

PRIRIŠIMO BRĖŽINYS

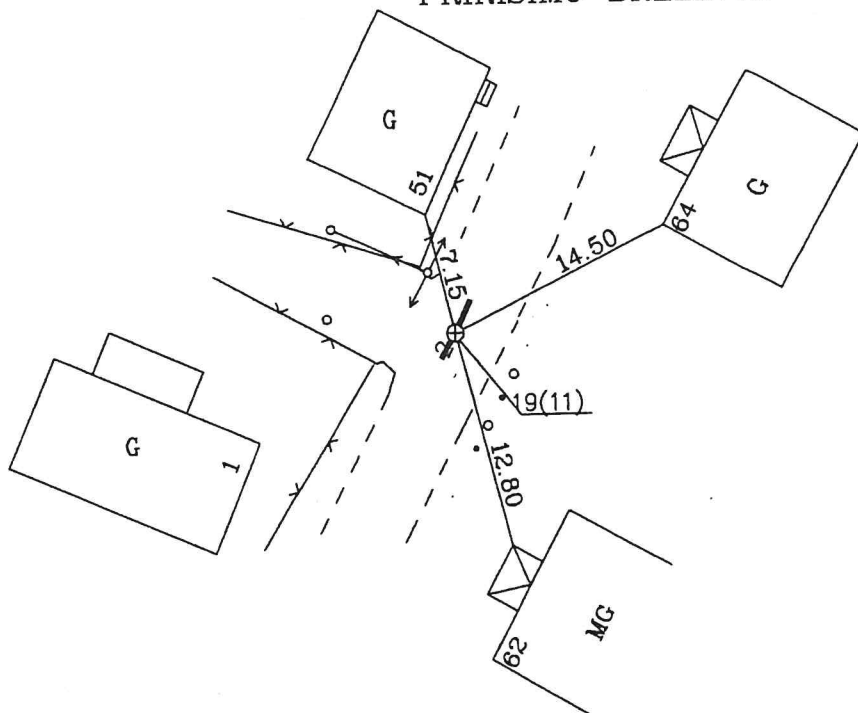
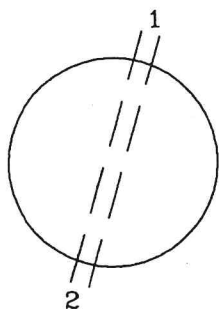
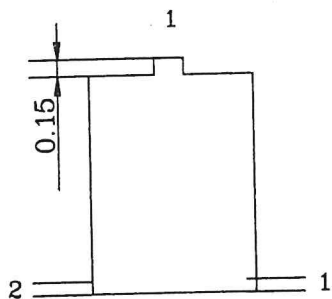

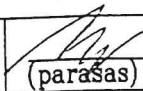
Pavadinimas	Medžiaga	Diametras	Atstumas nuo dangčio		Altitudės	Lipynės 5 met.		
Dangtis	met.	650			18,55	(Medžiaga, kiekis)		
Žemė			+0,20		18,75	Ar yra vandens _____		
Sienos	bet.					Ar yra dujų _____		
Dugnas	bet.	1000	1,40		17,15	Pastabos: _____		
Vamzdžiai	Nr.1	PP	500	Viršus		UAB "Liturta"		
				Apačia	1,80			16,75
	Nr.2	PP	500	Viršus				
				Apačia	1,82			16,73
				Viršus				
				Apačia				
			Viršus			Sudarė	 (parašas) M. Stankevičius (pavardė)	
			Viršus			Patikrino	(parašas) (pavardė)	
			Viršus			2004 m. 09 mėn. 20 d.		
			Apačia			(Įrenginio tyrinėjimo data)		

ŠULINIO PJ?VIAI (Matmenys duoti m)

PRIRIŠIMO BR?ŽINYS

Vertikalinis

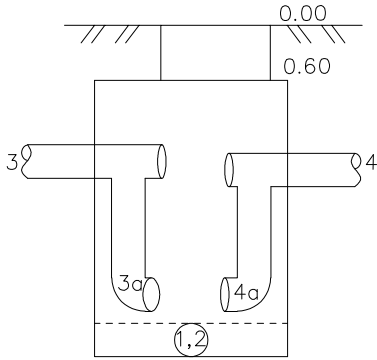

Horizontalinis

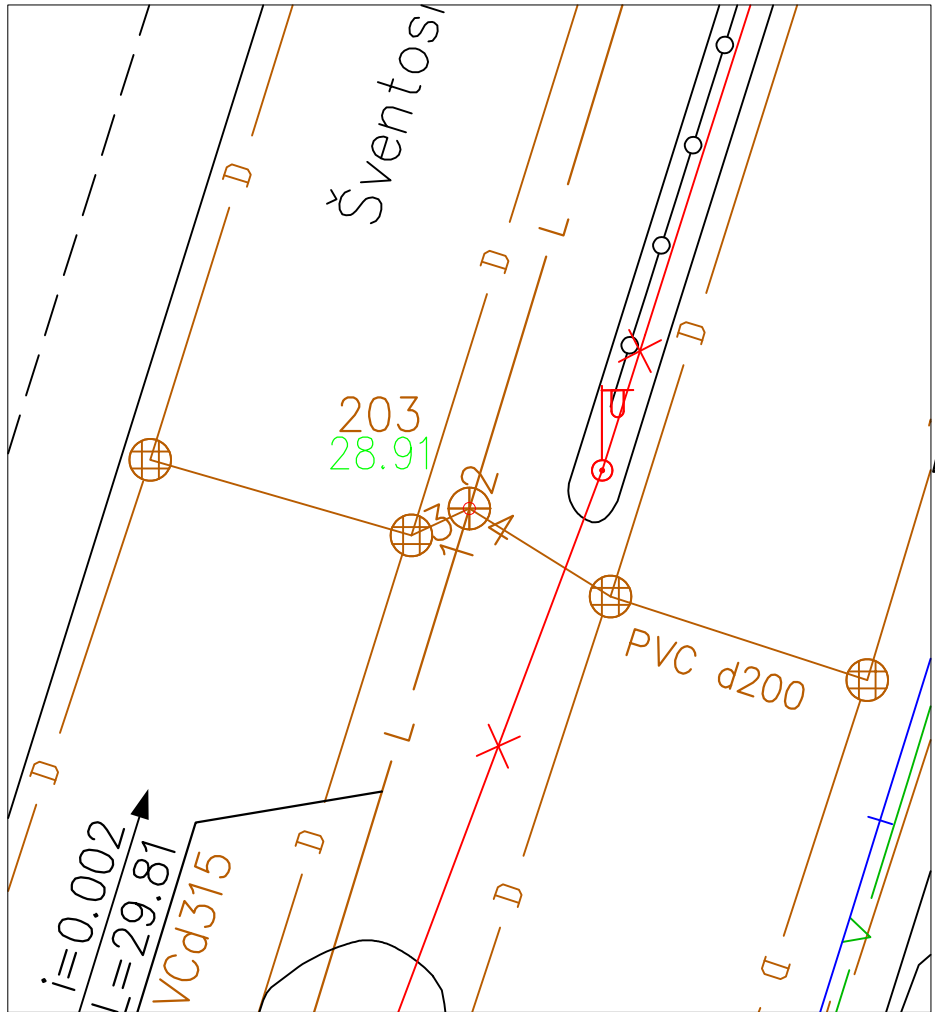
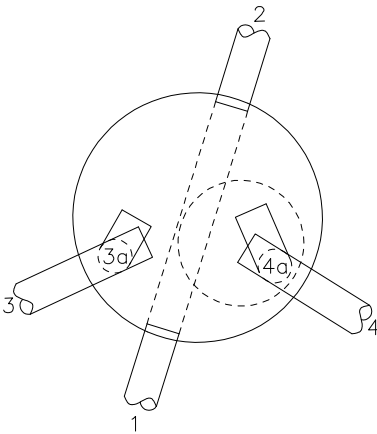

Pavadinimas	Medžiaga	Diametras	Atstumas nuo dangčio		Altitud?s
Dangtis	Ketus	670			28.91
Žem?	Asfaltas		0.00		28.91
Sienos	Betonas				
Dugnas	Betonas	1000	2.27		26.64
Vamzdžiai	Nr. 1	PVC	315	Viršus	
				Apačia	2.41
	Nr. 2	PVC	315	Viršus	
				Apačia	2.45
	Nr. 3	PVC	200	Viršus	
				Apačia	1.26
	Nr. 3a	PVC	200	Viršus	
				Apačia	2.09
	Nr. 4	PVC	200	Viršus	
				Apačia	1.38
	Nr. 4a	PVC	200	Viršus	
				Apačia	2.04
Nr. 5			Viršus		
			Apačia		
Nr. 6			Viršus		
			Apačia		

Lipyn?s 4
(medžiaga, kiekis)

Ar yra vandens -

Ar yra duj? -

Pastabos X = 6198765.82; Y = 327039.61



Objekto nr.		
Sudar?		A. Juška
	Parašas	Pavard?
Patikrino		V. Stančikas
	Parašas	Pavard?

2015-10-12
(?renginio tyrin?jimo data)

Iškarpą iš Kretingos miesto paviršinių (lietaus) nuotekų tinklų plėtros specialiojo plano

