

Asmuo kontaktams:

Vita Vaitekėnienė
vyr. specialistė
Aprangos ir kario sistemų sk.
Atsargų valdymo departamentas
GRA prie KAM (Giedraičių g. 41-101, LT-09303)
tel. +370 706 72476
el. paštas vita.vaitekeniene@kam.lt

**GYNYBOS RESURSU AGENTŪRA
PRIE KRAŠTO APSAUGOS MINISTERIJOS****Projektas****TECHNINĖ SPECIFIKACIJA SAGOMS****I SKYRIUS
BENDROSIOS NUOSTATOS**

1. Ketinama įsigyti tokias kasdieninei ir ceremonijų uniformai skirtas metalines sagas (toliau – gaminiai):
 - 1.1. gaminys „Sagos su Vyčiu, didelės“;
 - 1.2. gaminys „Sagos su Vyčiu, mažos“;
 - 1.3. gaminys „Sagos su inkaru, didelės“;
 - 1.4. Gaminys „Sagos su inkaru, mažos“.
2. Gaminių kokybės garantijos terminas – ne mažiau kaip 12 mėnesių aktyvios eksploatacijos sąlygomis, kuris skaičiuojamas nuo jų išdavimo iš sandėlio dienos, ir 24 mėnesiai nuo jų priėmimo į sandėlį dienos.

**II SKYRIUS
TECHNINIAI REIKALAVIMAI**

3. Visos sagos – vienodos konstrukcijos, surenkamos:
 - 3.1. Viršutinėje sferiškai išgaubtoje sagos detalėje įspaustas iškilus, reljefinis Vytis (atitinkantis heraldikos reikalavimus) arba inkaras.
 - 3.2. Sagos viršutinė ir apatinė detalės sujungiamos tarpusavyje nuožulnia briaunele, apjuosiančia sagą visu perimetru taip, kad viršutinis detalės kraštas tolygiai, be užvartų, bangų, tarpų ir kitų nelygumų, vienodu atstumu nuo sagos krašto užspaustų apatinę detalę.
 - 3.3. Sagų Vytis, inkaras ir briaunelė – blizgantys, sagų fonas – matinis, išgaunamas smulkiais paviršiaus įkirtimais.
 - 3.4. Sagų apačioje įtvirtinta kilpa iš 1,4 – 1,5 mm storio žalvario vielos. Didelių sagų Vytis arba inkaras turi būti orientuotas statmenai kilpos ašiai, mažų sagų Vytis arba inkaras turi būti orientuotas pagal kilpos ašį. Sagos kilpos įtvirtinimas turi užtikrinti, kad sagas prie gaminių būtų galima prisiūti sagų prisiuvimo mašinomis.
4. Sagos gaminamos iš žalvario, suteikiant reikiamus atspalvius ir padengimus, taip užtikrinant šių gaminių vizualinį atitikimą Lietuvos kariuomenės turimiems pavyzdžiams. Lietuvos kariuomenės sagų pavyzdžių foto nuotraukos pateiktos techninės specifikacijos priedo iliustracijose.
5. Sagų paviršiai turi būti apdirbti taip, kad nebūtų aštrūs.
6. Sagos turi būti padengtos antikorozine danga, išsaugančia natūralią metalo spalvą ir apsaugančią gaminius nuo atmosferos poveikio sandėliavimo ir/ar eksploatacijos laiku.
7. Sagos turi atitikti techninės specifikacijos priedo iliustracijose nurodytus išmatavimus.
8. Sagos turi būti pagamintos kokybiškai: simetriškos, stabilios, neturi matytis defektų (įbrėžimų, dėmių ir kitų pažeidimų), pagalbinių medžiagų ar technologinio proceso liekanų. Sagų detalės turi būti sutvirtintos taip, kad patikimai laikytųsi tarpusavyje eksploatacijos metu.

III SKYRIUS DARBINIŲ PAVYZDŽIŲ TVIRTINIMAS

9. Sudarius sutartį, derinami ir tvirtinami darbiniai pavyzdžiai. Darbiniai pavyzdžiai turi vizualiai atitikti Lietuvos kariuomenės turimus sagų pavyzdžius savo išpildymu: reljefu, atspalviu, blizgumu ir kitomis paviršiaus charakteristikomis.

10. Darbinio pavyzdžio tvirtinimui pristatomi:

- 10.1. du identiški gaminiai;
- 10.2. gaminių priežiūros instrukcija suderinimui;
- 10.3. gaminių techninis aprašas (su gamyboje panaudotų medžiagų charakteristikomis).

11. Esant poreikiui, derinimo eigoje gaminių išmatavimai, atskirų detalių reljefai, dangos atspalvis, paviršiaus blizgumas ir pan. gali būti tikslinami.

12. Masinę gamybą leidžiama pradėti tik patvirtinus darbinius pavyzdžius.

IV SKYRIUS GAMINIŲ ŽENKLINIMAS IR PAKAVIMAS

13. Gaminių ženklimas turi atitikti Lietuvos Respublikoje parduodamų daiktų (prekių) ženklavimo ir kainų nurodymo taisyklių, patvirtintų Lietuvos Respublikos ūkio ministro 2002 m. gegužės 15 d. įsakymu Nr.170 „Lietuvos Respublikoje parduodamų daiktų (prekių) ženklavimo ir kainų nurodymo taisyklių patvirtinimo“ (aktualios jų redakcijos ar atitinkamo jas keitusio teisės akto (jei toks būtų priimtas), reikalavimus ir šioje techninėje specifikacijoje nustatytus reikalavimus.

14. Gaminiai pakuojami po 100 vnt. į „stygos“ principu uždaromus polietileningus (arba lygiavertės medžiagos) maišelius, paženklintus tokiais rekvizitais:

- tiekėjo pavadinimas arba prekės ženklas;
- gamintojo pavadinimas arba prekės ženklas (jei nesutampa su tiekėju);
- gaminio pavadinimas (turi atitikti sutartyje nurodytą gaminio pavadinimą);
- kiekis;
- sutarties data ir numeris;
- prekės partijos ir siuntos indeksas;
- pagaminimo data;
- NSN kodas.

15. Į kiekvieną polietileningą maišelį turi būti įdėta priežiūros instrukcija lietuvių kalba. Instrukcija gali būti pateikta ir QR kodu.

16. Bendroji pakuotė – pagal pavadinimus, pakuojant į tvirtas (atsparias ilgam sandėliavimui ir daugkartiniams pervežimams) kartonines dėžutes šalių suderintais kiekiais. Kiekviena kartoninė dėžutė turi būti pažymėta tokiais rekvizitais:

- tiekėjo pavadinimas arba prekės ženklas;
- gamintojo pavadinimas arba prekės ženklas (jei nesutampa su tiekėju);
- importuotoms prekėms nurodyti prekės kilmės šalį, jeigu ji nesutampa su šalimi, kurioje registruota gamintojo buveinė;
- gaminio pavadinimas (turi atitikti sutartyje nurodytą gaminio pavadinimą);
- kiekis;
- sutarties data ir numeris;
- prekės partijos ir siuntos indeksas;
- pagaminimo data;
- NSN kodas.

17. Etiketės turi būti patikimai pritvirtintos, ženklavimo rekvizitai turi būti pakankamo dydžio, kad būtų galima lengvai perskaityti ir suprasti pateikiamą informaciją.

18. Gaminių pakuotės turi atitikti minimalius aplinkos apsaugos kriterijus, nurodytus Lietuvos Respublikos aplinkos ministro 2011 m. birželio 28 įsakymu Nr. D1-508 patvirtinto „Aplinkos apsaugos kriterijų taikymo, vykdant žaliuosius pirkimus, tvarkos aprašo“ 2 priedo II skyriuje „Pakuotės“.

V SKYRIUS GAMINIŲ PRIĖMIMAS

19. Gaminiai priimami partijomis ir siuntomis. Kiekviena prekių partija turi būti pažymėta sutartiniu ženklu ir jai pateikiama atitikties deklaracija pagal LST EN ISO/IEC 17050–1 (ISO/IEC 17050–1) formos A.2 arba lygiavėčio standarto pavyzdį.

20. Pirkėjas iš pasirinktos prekių partijos pagal sutarties sąlygas tikrina prekių kokybę. Tuo atveju, kai prekės neatitinka techninėje specifikacijoje nurodytų reikalavimų ar darbinių pavyzdžių brokuojama visa tuo metu pristatyta prekių siunta (partija).

GAMINIO „SAGOS SU VYČIU, DIDELĖS“ IŠMATAVIMAI

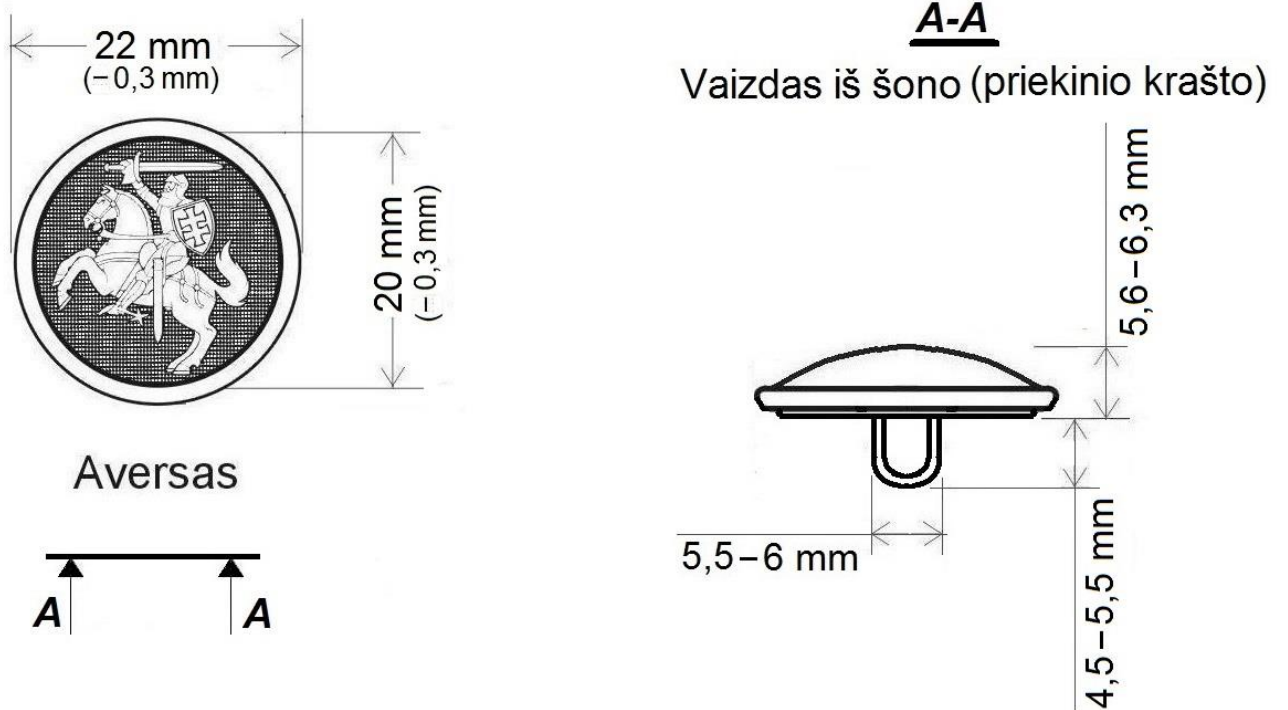

1 iliustracija

GAMINIO „SAGOS SU VYČIU, DIDELĖS“ FOTO NUOTRAUKA



2 iliustracija

GAMINIO „SAGOS SU VYČIU, MAŽOS“ IŠMATAVIMAI

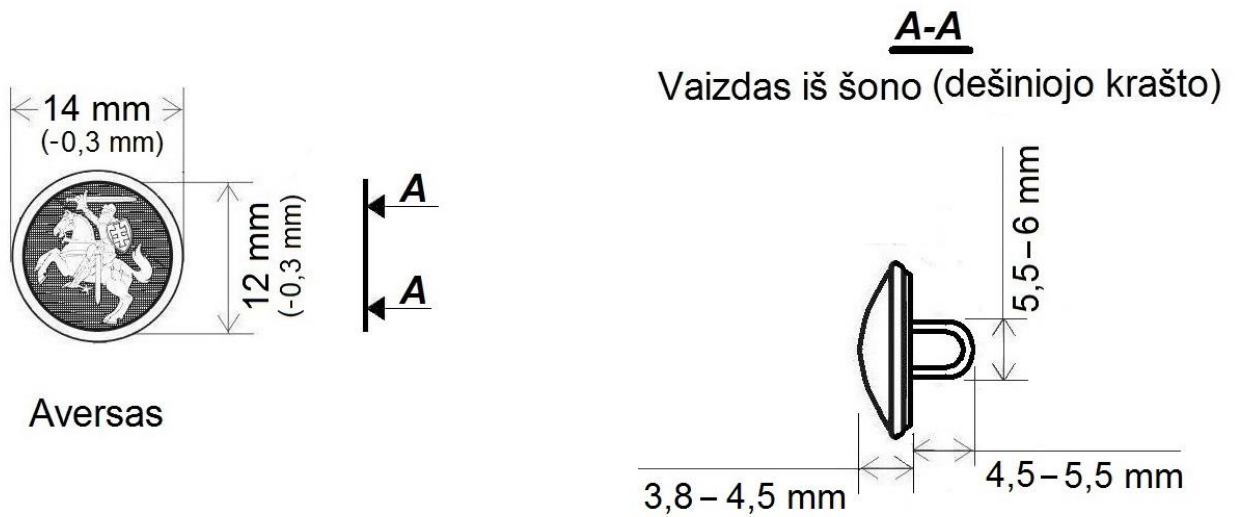

3 iliustracija

GAMINIO „SAGOS SU VYČIU, MAŽOS“ FOTO NUOTRAUKA



4 iliustracija

GAMINIO „SAGOS SU INKARU, DIDELĖS“ IŠMATAVIMAI

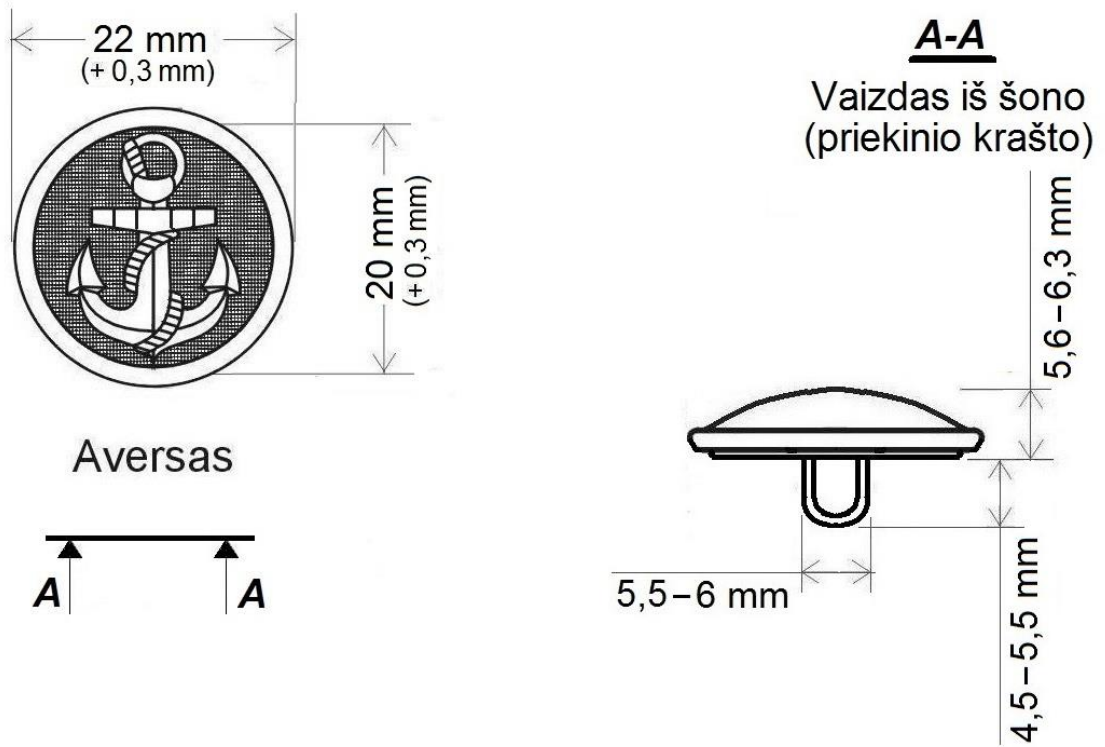

5 iliustracija

GAMINIO „SAGOS SU INKARU, DIDELĖS“ FOTO NUOTRAUKA



6 iliustracija

GAMINIO „SAGOS SU INKARU, MAŽOS“ IŠMATAVIMAI

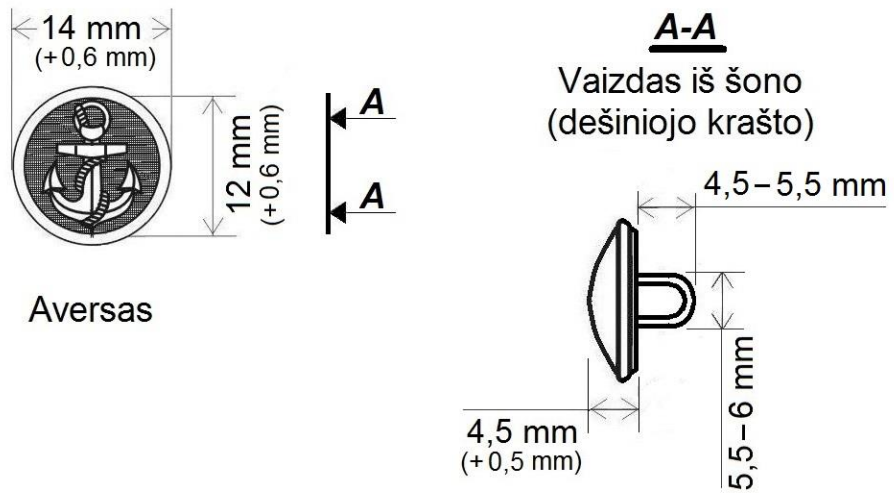

7 iliustracija

GAMINIO „SAGOS SU INKARU, MAŽOS“ FOTO NUOTRAUKA



8 iliustracija