



MARIJAMPOLĖS SAVIVALDYBĖS ADMINISTRACIJA

Biudžetinė įstaiga, J. Basanavičiaus a. 1, 68307 Marijampolė, tel.: (+370 343) 90 011, 90 062, el. p. administracija@marijampole.lt.

Duomenys kaupiami ir saugomi Juridinių asmenų registre, kodas 188769113

Tiekėjams

DĖL PIRKIMO SĄLYGŲ PAAIŠKINIMO

Marijampolės savivaldybės administracija (toliau – Perkančioji organizacija) atviro konkurso būdu vykdo **Jono Totoraičio progimnazijos, Dariaus ir Girėno g. 7 Marijampolėje, paprastojo remonto ir įrengimo darbų** supaprastintą pirkimą (toliau – Pirkimas). Skelbimas apie Pirkimą 2025 m. rugpjūčio 14 d. paskelbtas internetinėje svetainėje <http://www.marijampole.lt> ir Centrinėje viešųjų pirkimų informacinėje sistemoje <https://viesiejipirkimai.lt> (toliau – CVP IS), Pirkimo ID. 4113730.

Perkančiosios organizacijos Viešųjų pirkimų nuolatinė komisija (toliau – Komisija), vadovaudamasi 2025 m. rugpjūčio 13 d. Komisijos posėdžio protokolu Nr. K-440 patvirtintų Pirkimo sąlygų 8.2. punktu, 2025 m. rugpjūčio 26 d. posėdyje priėmė sprendimą, teikti atsakymus į tiekėjo/-ų CVP IS susirašinėjimo priemonėmis pateiktą/-us rašytinį/-ius prašymą/-us:

1. Klausimas. *„Iškilo neaiškumų dėl paveikslų kabinimo sistemos. Aprašyme nėra pateikiama jokios informacijos, tik tiek, kad tai bus bėgeliai, tačiau medžiagos, dydžio, kitų savybių nenurodyta. Prašome patikslinti.“* (kalba netaisyta).

1. Atsakymas. Informuojame, kad numatoma paveikslų pakabinimo sistema - „CLICK RAIL“ arba analogiška (lygiavertė).

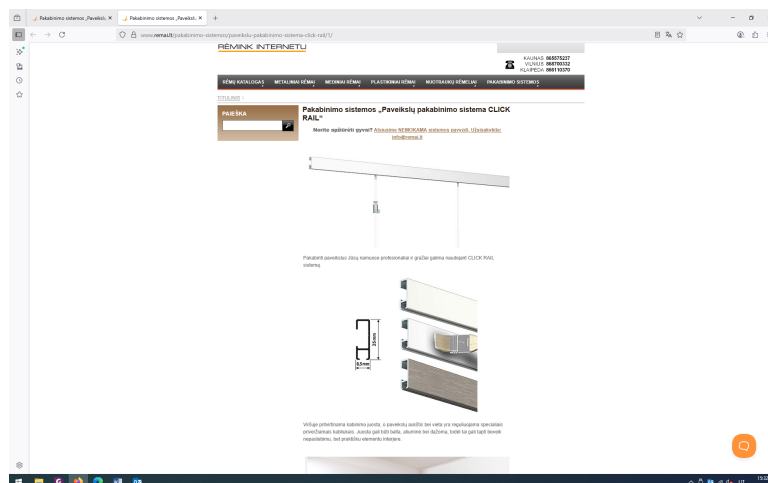

2. Klausimas. „*Taip pat iškilo neiškumų dėl šviestuvų slankiojimo sistemos. Apie šią sistemą nėra jokios informacijos, nėra žinoma medžiagos, dydžiai, savybės. Prašome patikslinti.*“ (kalba netaisyta).

2. Atsakymas. Informuojame, kad numatoma paveikslų apšvietimo sistema- „STAS MULTIRAIL MAX“ arba analogiška (lygiavertė).

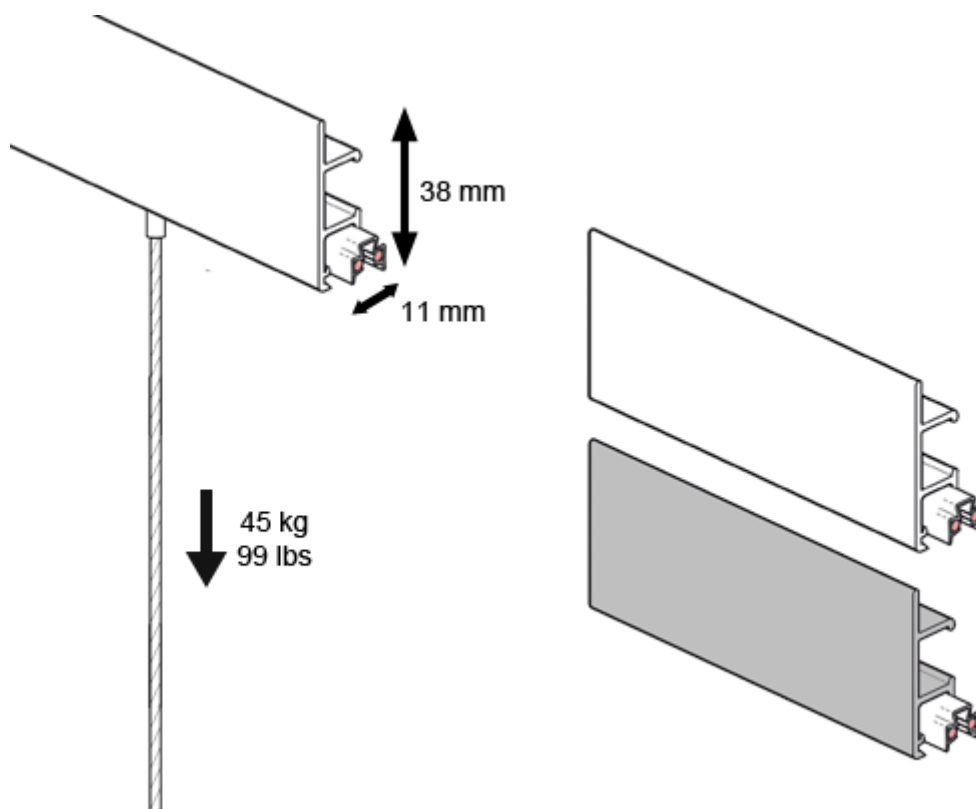

3. Klausimas. „*gal galite pateikti parketlenčių aktų salėje technines specifikacijas? kiekis 523,53m²“* (kalba netaisyta).

3. Atsakymas. Informuojama, kad visa informacija dėl parketlenčių yra pateikta darbų aprašo „Jono Totoraičio progimnazijos paprastojo remonto darbų aprašas“ 1.4 dalyje „Techninės specifikacijos“ TS-25 lentelėje.

4. Klausimas. „*Tiekėjui kilo klausimas ar danga heterogeninė 1,02 mm dėvimojo Platinium ar homogenas Primo premium, nes specifikacijoje pusę*

lentelės duomenų yra heterogeninės dangos, o kita pusė homogeninės dangos. Kainų skirtumas dangų yra nemažas. Taip pat prašome patikslinti laminato tikslesnius reikalavimus" (kalba netaisyta).

4. Atsakymas. Informuojame, kad darbų aprašo „Jono Totoraičio progimnazijos paprastojo remonto darbų aprašas“ 1.4 dalyje „Techninės specifikacijos“ TS-4 lentelėje nurodyta - „<...>MEDŽIAGA: Heterogeninė vinilinė grindų danga<...>“. Kiti dangos duomenys taip pat nurodyti TS-4 pateiktoje techninėje specifikacijoje. Danga turi būti tinkama mokymo paskirties pastatams. Tikslūs ir objektui taikomi reikalavimai laminatui pateikti TS-25.

5. Klausimas. „Prašome pateikti detalią durų specifikaciją, ne tik aprašymą.“ (kalba netaisyta).

5. Atsakymas. Informuojame, kad durų specifikacija pateikta darbų aprašo „Jono Totoraičio progimnazijos paprastojo remonto darbų aprašas“ 1.4 dalyje „Techninės specifikacijos“ TS-16 lentelėje.

6. Klausimas. „Ar pasiūlyme reikia įsivertinti dvisluoksnės liejamos dangos įrengimą? Krepšinio stovus? linijų braižymą?“ (kalba netaisyta).

6. Atsakymas. Informuojame, kad darbų aprašo „Jono Totoraičio progimnazijos paprastojo remonto darbų aprašas“ 1.4 dalyje „Techninės specifikacijos“ TS-18 lentelėje nurodyta - „<..>dvisluoksnė sintetinė gumos danga liejama 14 mm storio<...>“. Taip pat aprašo dalyje „Įrenginių poreikio žiniaraštis“ (8 Kiemo aikštelės ir tako remontas) nurodyta - Sporto aikštelė (dvisluoksnė liejama danga, linijos, krepšinio stovai, 161 m²).

7. Klausimas. „Ar pasiūlyme reikia numatyti vamzdžių įrengimą naujiems kondicionieriams?“ (kalba netaisyta).

7. Atsakymas. Informuojame, kad darbų aprašo „Jono Totoraičio progimnazijos paprastojo remonto darbų aprašas“ 1.4 dalyje „Techninės specifikacijos“ TS-26 lentelėje nurodyta, kad oro kondicionavimo ir vėdinimo įrenginiai montuojami „<...>kartu su aprišimu ir instaliacijos darbais<..>“. Įrenginys turi pilnai veikti ir atlikti savo funkciją.

8. Klausimas: „Prašome patikslinti ar nurodytas kiekis sąnaudų žiniaraštyje, 12 lape, yra teisingas.“ (kalba netaisyta).

03. Juodų dangų paviršiaus gruntavimas bitumine emulsija	t.m ²	12.13
--	------------------	-------

8. Atsakymas. Patikslinamas kiekis – 1213 m².

9. Klausimas: „Prašome patikslinti įrengiamų praplatintų palangių matmenis ir pateikti montavimo mazgus.“ (kalba netaisyta).

8 Palangių praplėtimas-įveiklinimas		
01. Palangių lentų montavimas mūrinėse sienose, kai palangių lentos medinės dažytos arba faneruotos	m	42.3

9. Atsakymas. Tikslūs praplatintų palangių matmenys bus aiškūs įrengus sienų karkasą, sumontavus spinteles ir aptaisius karkasą plokšte. Montavimo mazgai nėra numatomi paprastojo remonto aprašo sudėtyje. Taikykite tokius mazgus, kokie numatyti įmonės statybos taisyklėse ir kituose privalomuosiuose statybos dokumentuose.

10. Klausimas: „Tiekėjui iškilo klausimų dėl medienos gaminių. Sąnaudų kiekių žiniaraštyje nurodyta: MDP arba MPP tvirtinimas. Prašome patikslinti kokios plokštės reikia, nes jos yra visiškai skirtingos.“ (kalba netaisyta).

05. MDP arba MPP tvirtinimas prie sienų karkaso, naudojant pneumo įrankius	m2	111.0
--	----	-------

„Prašome patikslinti apie kokias atsparias trinčiai medienos plokštes kalbama?“ (kalba netaisyta).

06. Atsparios trinčiai medienos drožlių plokštės	m2	111.0
--	----	-------

10. Atsakymas. Apraše nurodyta, jog palangės MDP plokštės. Atsparios trinčiai medienos drožlių plokštės-baldinė laminuota plokštė. Plokštės storis parenkamas pagal esamą situaciją išmontavus senas palanges.

11. Klausimas: „Prašome patikslinti keraminių plytelių specifikacijas: kokio formato turi būti plytelės? Kokios spalvos?“ (kalba netaisyta).

07. Keraminių plytelių danga su praplatintomis siūlėmis	m2	16.28
---	----	-------

10. Sienų vidinių paviršių aptaisymas keraminėmis plytelėmis	m2	45.8
--	----	------

11. Atsakymas. Grindų plytelių orientaciniai matmenys numatomi-300x300 mm, (+- 50 mm) sienų-150x200mm (+-50mm). Apraše nurodyta-„Naudojamų plytelių spalvos turi būti suderintos su projekto autoriais“.

12. Klausimas: „Sąnaudų kiekių žiniaraštyje vėdinimo- kondicionavimo darbuose nurodyti tik kondicionierių keitimas. Prašome patikslinti ar vamzdiniai išlieka tie patys ar reikės įrengti naujai?“ (kalba netaisyta).

12. Atsakymas. Žiniaraštyje numatytas įrenginių montavimas, o ne keitimas. TS-26 Nurodyta, jog oro kondicionavimo ir vėdinimo įrenginiai montuojami „kartu su aprišimu ir instaliacijos darbais.“ Įrenginys turi pilnai veikti ir atlikti savo funkciją.

13. Klausimas: „Sąnaudų kiekių žiniaraštyje, funkcionalios sienos skiltyje rašoma, kad sienoms daromas medinis karkasas, o po to įrengiamas metalinis karkasas. Prašome patikslinti, kur montuojamas karkasas ir kas tvirtinama prie jo?“ (kalba netaisyta).

7 Funkcionalios koridoriaus siena		
01. Sienų medinių karkasų įrengimas	m3	1.85
02. Vieno sluoksnio laminuotų medžio drožlių plokščių (22mm) tvirtinimas prie pertvarų medinio karkaso	100m2	1.3
03. Lengvų profilių metalinio karkaso tvirtinimas prie paviršių	100m	7.65
04. Sienų vidinių paviršių aptaisymas plokštėmis, tvirtinant prie įrengto medinio karkaso, kai plokštės gipskartonio	m2	153.0
05. MDP arba MPP tvirtinimas prie sienų karkaso, naudojant pneumo įrankius	m2	111.0

13. Atsakymas. Funkcionalios koridoriaus sienos ir mokinių darbų galerijos - ekspozicijos sienų įrengimo darbai aprašyti aiškinamojo rašto tekstinėje dalyje, bei parodyti įveiklinimo sprendinių paveikslėliuose bei schemose. Taip pat darbai eilės tvarka išdėstyti darbų kiekių žiniaraščiuose kur matoma kas ir prie kokio karkaso tvirtinama.

14. Klausimas: „Prašome patikslinti ar remonto darbus galėsime vykdyti ugdymo proceso metu ir tam bus atskiriamos remontuojamos patalpos?“ (kalba netaisyta).

14. Atsakymas. Su konkurso laimėtoju bus derinamas bendras susitarimas dėl darbų vykdymo. Dalį patalpų eis atskirti - sporto salė, aktų salė. Dėl mokomųjų korpusų koridorių ir sanitarinių mazgų remonto derinsime atostogų laiką ir ne pradinių klasių mokinių ugdymą nuotoliniu būdu.

Informuojame, kad į kitus (šiuo raštu neatsakytus) klausimus, Perkančioji organizacija pateiks atsakymus artimiausiu metu.

Administracijos direktorius

Nerijus Mašalaitis

DETALŪS METADUOMENYS

Dokumento sudarytojas (-ai)	Marijampolės savivaldybės administracija
Dokumento pavadinimas (antraštė)	Dėl pirkimo sąlygų paaiškinimo
Dokumento registracijos data ir numeris	2025-08-26 Nr. SA-9178 (35.3 Mr)
Dokumento gavimo data ir dokumento gavimo registracijos numeris	-
Dokumento adresatas (-ai)	Įmonės, įstaigos, organizacijos
Dokumento specifikacijos identifikavimo žymuo	ADOC-V1.0
Parašo paskirtis	Pasirašymas
Parašą sukūrusio asmens vardas, pavardė ir pareigos	Nerijus Mašalaitis Administracijos direktorius
Parašo sukūrimo data ir laikas	2025-08-26 14:52
Parašo formatas	Einamojo galiojimo (XAdES-EPES)
Laiko žymoje nurodytas laikas	
Informacija apie sertifikavimo paslaugų teikėją	ADIC CA ECC
Sertifikato galiojimo laikas	2024-11-18 09:47 - 2028-11-17 09:47
Informacija apie būdus, naudotus metaduomenų vientisumui užtikrinti	-
Pagrindinio dokumento priedų skaičius	0
Pagrindinio dokumento pridedamų dokumentų skaičius	0
Programinės įrangos, kuria naudojantis sudarytas elektroninis dokumentas, pavadinimas	Elpako v.20250822.1
Informacija apie elektroninio dokumento ir elektroninio (-ių) parašo (-ų) tikrinimą (tikrinimo data)	Tikrinant dokumentą nenustatyta jokių klaidų (2025-08-26)
Elektroninio dokumento nuorašo atspausdinimo data ir ją atspausdinęs darbuotojas	2025-08-26 nuorašą suformavo Povilas Miliauskas
Paieškos nuoroda	-
Papildomi metaduomenys	-