



ŠIRVINTŲ RAJONO SAVIVALDYBĖS ADMINISTRACIJA

Biudžetinė įstaiga. Vilniaus g. 61, LT-19120 Širvintos, tel. (+370 382) 51 590, faksas (+370 382) 30 270, el. p. savivaldybe@sirvintos.lt. Duomenys kaupiami ir saugomi Juridinių asmenų registre, kodas 188722373.

PATVIRTINTA:

Administracijos direktorė

Ingrida Baltušytė

MAŽOS VERTĖS SKELBIAMOS APKLAUSOS SPECIALIOSIOS PIRKIMO SĄLYGOS

ŠIRVINTŲ RAJONO MUSNINKŲ ALFONSO PETRULIO GIMNAZIJOS PATALPŲ PAPRASTOJO REMONTO DARBAI

Šiame dokumente vartojamos sąvokos aiškinamos taip, kaip jos apibrėžtos Bendrosiose pirkimo sąlygose ir Lietuvos Respublikos viešųjų pirkimų įstatyme (toliau – VPI).

1.	Perkančioji organizacija	Biudžetinė įstaiga Širvintų rajono savivaldybė. Vilniaus g. 61, LT-19120 Širvintos, tel. (0 382) 51 590, faksas (0 382) 30 270, el. p. savivaldybe@sirvintos.lt. Įstaigos kodas 188722373.
2.	Pirkimo objektas	Širvintų rajono Musninkų Alfonso Petrulio gimnazijos patalpų paprastojo remonto darbai (toliau - Darbai). Išsamus Pirkimo objekto aprašymas pateikiamas Techninėje specifikacijoje specialiųjų pirkimo sąlygų (toliau – SPS) Priede Nr. 1 . Darbų kiekiai (apimtys) – darbų kiekiai pateikti Techninėje specifikacijoje (SPS Priedas Nr. 1).
3.	Pirkimo objekto skaidymas į dalis	Pirkimo objektas į dalis neskaidomas, Tiekėjas turės siūlyti visą Pirkimo objekto kiekį/apimtį.
4.	Pirkimo rūšis pagal vertę	Mažos vertės pirkimas
5.	Informacija apie numatomą skelbti savanoriško <i>ex ante</i> skaidrumo skelbimą	Šiame pirkime perkančioji organizacija nenumato skelbti savanoriško <i>ex ante</i> skaidrumo skelbimo.
6.	Rezervuota teisė dalyvauti pirkime	Perkančioji organizacija nerezervuoja teisės dalyvauti pirkime VPI 23 arba 24 straipsnyje nurodytiems tiekėjams

7.	Pasiūlymų vertinimo kriterijus	Kainos ir kokybės santykis. Vertinimo kriterijai ir tvarka, pagal kurią vertinami tiekėjo duomenys, pateikiama SPS priede Nr. 5 „Kainos ir kokybės santykio kriterijai“.
8.	Alternatyvūs pasiūlymai	Neleidžiami
9.	Žalioji pirkimas	Vadovaujantis Lietuvos Respublikos aplinkos ministro 2011 m. birželio 28 d. įsakymu Nr. D1-508 patvirtintu Aplinkos apsaugos kriterijų taikymo, vykdamas žaliuosius pirkimus, tvarkos aprašu (toliau – Tvarkos aprašas), taikomi: 1. Tvarkos aprašo 4.1 p.; 2. Tvarkos aprašo 2 priedo 26.1 p. (žr. SPS priedo Nr. 4 priedą „Tiekėjo pašalinimo pagrindai, kvalifikacijos reikalavimai, reikalaujami kokybės vadybos sistemos ir aplinkos apsaugos vadybos sistemos standartai nurodyti bei reikalaujami dokumentai ir informacija“).
10.	Kontaktinis asmuo	Tiesioginį ryšį su tiekėjais įgalioti palaikyti: Širvintų rajono savivaldybės administracijos Investicijų skyriaus vedėjo pavaduotoja Eglė Piškinaitė, tel. +370 615 74665, el. p. egle.piskinaite@sirvintos.lt .
11.	Pirkimo sąlygų kalba	Lietuvių
12.	Pasiūlymų pasirašymas kvalifikuotu elektroniniu parašu	Nereikalaujama
13.	Susitikimai su tiekėjais dėl pirkimo dokumentų paaiškinimo	Perkančioji organizacija neketina rengti susitikimų su tiekėjais dėl pirkimo dokumentų paaiškinimo.
14.	Pirkimo objekto apžiūra	Pirkimo objekto apžiūra nebus vykdoma.
15.	Pasiūlymų galiojimo užtikrinimas	<u>Pasiūlymas turi būti užtikrinamas užstatu.</u> Užstatas iki pasiūlymų pateikimo termino pabaigos turi būti pervestas į Širvintų rajono administracijos (kodas 188722373) sąskaitą LT 91 4010 0420 0010 8383 banke. Reikalaujama pasiūlymo galiojimo užtikrinimo suma: ne mažiau kaip 2 000,00 EUR Pirkimo konkurse dalyvaujantis tiekėjas (dalyvis) netenka pasiūlymo galiojimo užtikrinimo esant bent vienai šių sąlygų: 1) dalyvis iki Perkančiosios organizacijos nurodyto termino pabaigos nepateikia jokios prašomos informacijos dėl pateikto pasiūlymo patikslinimo, papildymo arba paaiškinimo, neįprastai mažos kainos pagrindimo ar aritmetinių klaidų ištaisymo, nepateikia informacijos dėl pašalinimo pagrindų nebuvimo ar kvalifikaciją pagrindžiančių dokumentų;

		<p>2) dalyvis atsisako savo pasiūlymo arba jo dalies (pasiūlyme nurodyto pirkimo objekto, jo kiekio (apimties), siūlomų kainų, tiekimo ar mokėjimo terminų, kitų pasiūlyme nurodytų sąlygų), nors pasiūlymo galiojimo terminas dar nebus pasibaigęs;</p> <p>3) laimėjęs viešąjį pirkimą dalyvis atsisako sudaryti pirkimo sutartį pagal šių SPS 3 priede pateiktą pirkimo sutarties projektą (SPS 3 priedas). Jei iki Perkančiosios organizacijos nurodyto laiko nepasirašo pirkimo sutarties, laikoma, kad dalyvis atsisakė sudaryti pirkimo sutartį.</p> <p>Perkančioji organizacija atsisako reikalavimų pagal pasiūlymo galiojimą užtikrinantį dokumentą arba grąžina pasiūlymo galiojimo užtikrinimą esant bent vienai iš šių sąlygų:</p> <p>a) pasibaigia pasiūlymų užtikrinimo galiojimo laikas;</p> <p>b) įsigalioja pirkimo sutartis;</p> <p>c) nutraukiamos pirkimo procedūros;</p> <p>d) dalyvio pasiūlymas yra galutinai atmetas, t. y. dalyviui pranešta apie jo pasiūlymo atmetimą, ir šio pasiūlymo atmetimas dėl pasibaigusio apskundimo termino negali būti ginčijamas.</p>
16.	Tiekėjų pašalinimo pagrindų, kvalifikacijos ir kitų reikalavimų tikrinimas	<ol style="list-style-type: none"> 1. EBVPD nenaudojamas. 2. Tiekėjo pašalinimo pagrindai, kvalifikacijos reikalavimai, reikalaujami kokybės vadybos sistemos ir aplinkos apsaugos vadybos sistemos standartai nurodyti bei reikalaujami dokumentai ir informacija, patvirtinanti šiuos reikalavimus, nurodyti SPS Priede Nr. 4.
17.	Tiekėjo pasiūlyme turi būti:	<ol style="list-style-type: none"> 1. <u>Įgaliojimas</u> ar kitas dokumentas (pvz., pareigybės aprašymas), suteikiantis teisę pateikti ir pasirašyti tiekėjo pasiūlymą, kai pasiūlymą pateikia ir (ar) pasirašo ne juridinio asmens vadovas, o jo įgaliotas asmuo; 2. <u>Užpildytas ir pasirašytas pasiūlymas</u> pagal pasiūlymo formą (SPS Priedas Nr. 2); 3. <u>Užpildytas pasiūlymo galiojimo užtikrinimo dokumentas</u> pagal pasiūlymo galiojimo užtikrinimo formas (SPS Priedas Nr. 3) elektronine forma; 4. Jungtinės veiklos sutartis, jei pasiūlymą pateikia Ūkio subjektų grupė; 5. <u>Darbu kainos skaičiavimai</u> pagal Techninėje specifikacijoje (SPS Priedas Nr. 1) nurodytus darbus, medžiagas ir jų kiekius.

18.	Sutarties įvykdymo užtikrinimas sąlygų	Pirkimo sutartis bus užtikrinama joje nurodytomis netesybomis.
19.	Derybos	Pirkimo metu nebus deramasi su dalyviais dėl jų pateiktų pasiūlymų.
20.	Kalba, kuria turi būti parengtas pasiūlymas	Lietuvių
21.	Avansas	Netaikomas
22.	Pirkimo ne iš CPO pagrindimas	Pirkimas atliekamas nesinaudojant CPO katalogu, nes jame nėra perkamų darbų.
23.	Kiti reikalavimai	Kadangi darbai bus vykdomi veikiančioje švietimo įstaigoje, jų atlikimas turi būti kruopščiai suplanuotas. Statybos darbai gali vykti tik iš anksto suderintu su Užsakovu laiku – įstaigos nedarbo metu arba tuo metu, kai įstaigos veikla mažiausiai trikdoma. Prieš pradėdant darbus būtina tiksliai suderinti darbų zonas ir pobūdį su įstaigos atstovais.

PRIEDAI:

1 priedas. Techninė specifikacija
2 priedas. Pasiūlymo forma
3 priedas. Sutarties projektas
4 priedas. Tiekėjo pašalinimo pagrindai, reikalavimai kvalifikacijai ir reikalaujami kokybės bei aplinkos apsaugos vadybos bei darbuotojų saugos ir sveikatos vadybos sistemų standartai
5 priedas. Kainos ir kokybės santykio kriterijai

TVIRTINU
Širvintų rajono savivaldybės
administracijos direktorė

Ingrida Baltušytė
2025-09-30

ŠIRVINTŲ RAJONO MUSNINKŲ ALFONSO PETRULIO GIMNAZIJOS PATALPŲ PAPRASTOJO REMONTO DARBŲ TECHNINĖ SPECIFIKACIJA

1. Bendri reikalavimai

Pirkimo objektas – Musninkų mokyklos patalpų paprastojo remonto darbai.

Visoms statybinėms medžiagoms turi būti pateiktos eksploatacinių savybių deklaracijos pagal STR 1.01.04:2015 „Statybos produktų, neturinčių darnųjų techninių specifikacijų, eksploatacinių savybių vertinimas, tikrinimas ir deklaravimas. Bandymų laboratorijų ir sertifikavimo įstaigų paskyrimas. Nacionaliniai techniniai įvertinimai ir techninio vertinimo įstaigų paskyrimas ir paskelbimas“.

Visi darbai turi būti atliekami taikant tinkamus, statybos praktikoje pasiteisinusius metodus bei atsižvelgiant į sukauptą gamybinę patirtį.

Rangovas privalo užtikrinti:

- saugias darbo sąlygas remonto vietoje;
- aplinkos apsaugos reikalavimų laikymąsi;
- gretimos aplinkos bei šalia dirbančių ar judančių asmenų apsaugą nuo galimų neigiamų remonto darbų padarinių.

Baigus darbus, neturi būti pablogintos kitų pastato dalių ar teritorijos elementų eksploatacinės savybės.

2. Medžiagų ir gaminių kokybės reikalavimai

Statybos produktas laikomas tinkamu naudoti, jeigu jis atitinka:

- darniojo standarto arba Europos techninio liudijimo reikalavimus;
- jei tokių specifikacijų nėra – nacionalinės techninės specifikacijos, pripažintos Europos Sąjungoje, reikalavimus;
- jei netaikomi nė vieni iš minėtų reikalavimų – nacionalinės techninės specifikacijos reikalavimus.

Statybos produktai, atitinkantys darnųjų techninių specifikacijų reikalavimus ir tinkami naudoti pagal paskirtį, turi būti paženklinėti CE ženklu.

Apdailos medžiagų spalva ir faktūra turi būti suderinta su Užsakovu.

3. Statybos įranga ir statybos metodai

Visa naudojama įranga, technika, priedai ir statybos darbų vykdymo metodai turi atitikti Lietuvos Respublikos darbuotojų saugos ir sveikatos reikalavimus, reglamentuojančius saugų darbą statybvietėje.

Dėl paslėptų darbų: rangovas privalo laiku informuoti Užsakovo atstovus apie galimybę patikrinti medžiagas bei atliekamų darbų kokybę skirtingose stadijose prieš pradėdant sekančius darbus ar įrengiant kitas konstrukcijas.

Visi statybos darbai turi būti atliekami vadovaujantis galiojančiais statybos techniniais reglamentais bei kitais teisės aktais, reglamentuojančiais statybos veiklą.

4. Esminiai reikalavimai

Orientaciniai darbų kiekiai pateikti žemiau.

Rangovas, pasirašęs sutartį, privalo parengti išsamią darbų sąmatą, vadovaudamasis Sistelos įkainiais ir tiksliais darbų kiekiais objekte.

Sąmatose turi būti įvertinti ne tik techninėje specifikacijoje išvardinti darbai, bet ir visi papildomi darbai, būtini tinkamam ir visapusiškam remonto rezultatui pasiekti, net jei jie aiškiai neįvardyti šioje techninėje specifikacijoje. Tai apima, bet neapsiriboja, statybinių atliekų surinkimu, išvežimu, utilizavimu, darbo vietos paruošimu, laikinomis apsaugos priemonėmis ir kitais būtiniais veiksmais.

Atliekami darbai ir orientaciniai kiekiai

	Patalpos pavadinimas, darbai	Mato vnt.	Kiekis
Įėjimo erdvė (1-27, 1-28, 1-29, 1-30)			
1	Plytelių grindų dangos pakeitimas į akmens masės plyteles patalpoje 1-27	m ²	9
2	Lubų dažymas su glaistymu patalpoje 1-27	m ²	9
3	Sienų tinko remontas, dažymas su glaistymu	m ²	335
4	Modulinių lubų įrengimas (1-28, 1-29, 1-30)	m ²	219
5	Šviestuvų pakeitimas į LED	vnt.	30
6	Interneto kabelio įrengimas virš modulinių lubų	m	45
7	Plieninių radiatorių pakeitimas	vnt.	11
8	Palangių pakeitimas 140 cm	vnt.	8
9	Esamos monolitinio teraco dangos atnaujinimas - šlifavimas ir poliravimas	m ²	219
10	Nuovažos įrengimas patalpoje 1-27	vnt.	1
11	Langų stiklo paketų pakeitimas	vnt.	7
12	Sienų apsaugos įrengimas patalpoje 1-27	vnt.	1
Menų kabinetas ir laboratorija (2-12)			
1	Linoleumo grindų dangos pakeitimas į „tarket“ tipo dangą	m ²	64
2	Modulinių lubų įrengimas (pakeitimas)	m ²	64
3	Sienų tinko remontas, dažymas su glaistymu	m ²	93
4	Šviestuvų pakeitimas į LED	vnt.	12

5	Kriauklės su čiaupu ir spintele įrengimas (pakeitimas)	vnt.	2
6	Keramikinių plytelių sienų dangos įrengimas su pagrindo išlyginimu	m ²	4
Gamtos mokslų kabinetas (3-2)			
1	Linoleumo grindų dangos pakeitimas į „Tarket“ tipo dangą	m ²	65
2	Modulinių lubų įrengimas	m ²	65
3	Sienų tinko remontas, dažymas su glaistymu	m ²	99
4	Šviestuvų pakeitimas į LED	vnt.	12
5	Kriauklės su čiaupu ir spintele įrengimas (pakeitimas)	vnt.	2
6	Keramikinių plytelių sienų dangos įrengimas su pagrindo išlyginimu	m ²	4

Priedas: Aukštų planai su remontuojamomis patalpomis, 3 lapai

Sudarė: Ūkio plėtros sk. specialistas (statybos inžinierius) S. Zabulis

Kr
Vil.

part 65

Remontuojamos
patalpas

I aukštas

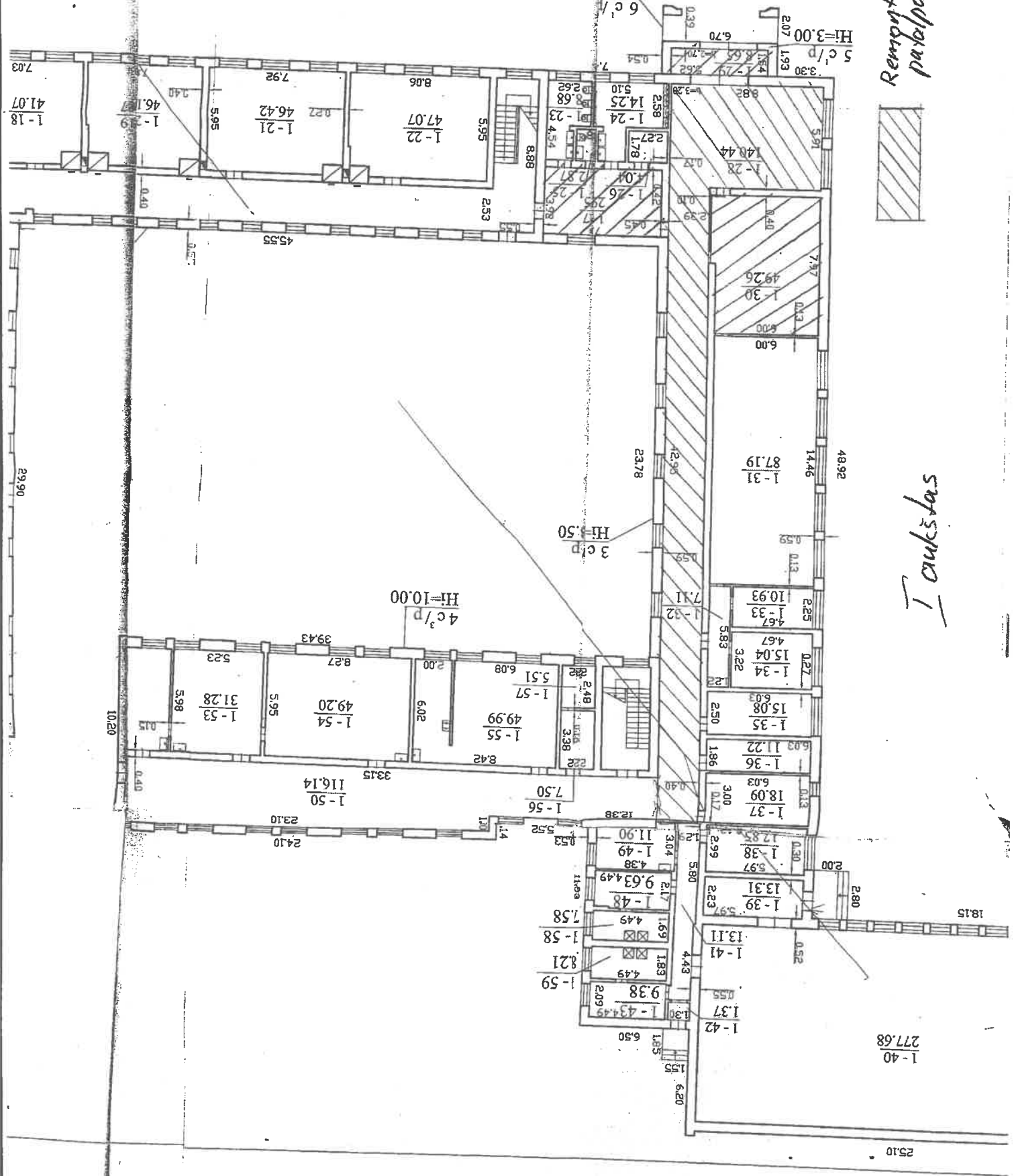

10.20

29.90

1-40
277.68

25.10

3 c/p
H=10.00

4 c/p
H=10.00

5 c/p
H=3.00

6 c/p

18.15

1-18
41.07

1-19
46.17

1-21
46.42

1-22
47.07

1-23
45.4

1-24
14.25

1-25
5.10

1-26
2.27

1-27
1.78

1-28
1.28

1-30
49.26

1-50
116.14

1-54
49.20

1-55
49.99

1-56
7.50

1-57
5.51

1-58
4.49

1-59
9.38

1-48
4.49

1-49
4.38

1-39
13.31

1-37
18.09

1-36
11.22

1-35
15.08

1-53
31.28

1-34
15.04

1-33
10.93

1-32
7.11

1-31
87.19

1-30
6.00

1-29
5.95

1-28
1.28

1-27
1.78

1-26
2.27

1-25
5.10

1-24
14.25

1-23
45.4

1-50
116.14

1-54
49.20

1-55
49.99

1-56
7.50

1-57
5.51

1-58
4.49

1-59
9.38

1-48
4.49

1-49
4.38

1-39
13.31

1-37
18.09

1-36
11.22

1-35
15.08

1-53
31.28

1-34
15.04

1-33
10.93

1-32
7.11

1-31
87.19

1-30
6.00

1-29
5.95

1-28
1.28

1-27
1.78

1-26
2.27

1-25
5.10

1-24
14.25

1-23
45.4

ANTRAS AUKŠTAS

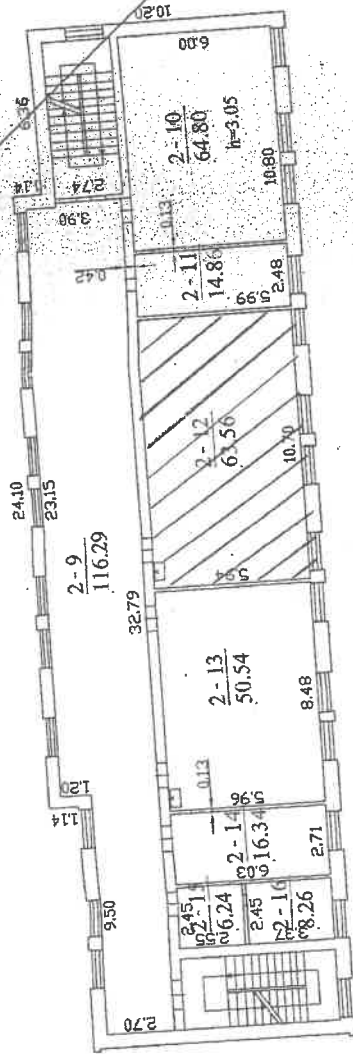

Remontuojamos
patalpos



INŽINIERI PR. ŠY

Žemės ir ūkio paskirtojo turto kadastro ir registro vienybės įmonės Vilniaus filialas		data
parengęs	2003.04.10	
Technikė	R. Gailiūnaitė	
Technikė	R. Gailiūnaitė	
Proj. red.	L. Štikonaitė	
ANTRO AUKŠTO PLANAS		1:200
Švietimų r. sav. Muziejininkų mstl.		13
sudarytas pagal 2003.04.03 kadastro nuotraukų dokumentus		Pastato pažymėjimo planas. ICI

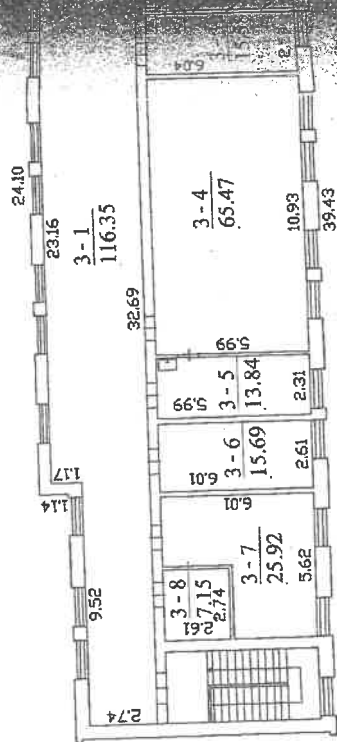

Remontuojamos patalpos

10000 1/100

Projekto pavadinimas	Projekto numeras	Projekto data
Žemės ir kito nekilnojamojo turto kadastrinis registras, Vilniaus filialas	2003.04.11	2003.04.11
V. projektas		
Techninė		
Techninė		
Gr. rėd.		
TREČIO AUKŠTO PLANAS		
Sivėnų r. sav. Miestinėje med.		
Pratisto pareigūnų vardas	2003.04.03	Pratisto pareigūnų vardas
Pratisto pareigūnų vardas		Pratisto pareigūnų vardas

(pasiūlymo forma)

PASIŪLYMAS

20 ___ - ___ - ___

**DĖL ŠIRVINTŲ RAJONO MUSNINKŲ ALFONSO PETRULIO GIMNAZIJOS
PATALPŲ PAPERASTOJO REMONTO DARBŲ**

Dalyvio pavadinimas ir kodas <i>(jei pasiūlymą pateikia tiekėjų grupė, nurodomi visų partnerių pavadinimai ir kodai)</i>	
Dalyvio adresas <i>(jei pasiūlymą pateikia tiekėjų grupė, nurodomi visų partnerių adresai)</i>	
Dalyvio įgaliotas asmuo pasirašyti pasiūlymą	
Dalyvio įgaliotas asmuo bendrauti pateikto pasiūlymo klausimais	

Šiuo pasiūlymu pažymime, kad sutinkame su visomis pirkimo dokumentų sąlygomis, nustatytomis:

- 1) paskelbus Centrinėje viešųjų pirkimų informacinėje sistemoje (CVP IS) adresu <https://viesiejiirkimai.lt/> kartu su skelbimu apie pirkimą;
- 2) kituose pirkimo dokumentuose (jų paaiškinimuose, papildymuose).

Pažymime, kad sutinkame su visomis pirkimo dokumentų sąlygomis.

Pateikiame siūlomo pirkimo objekto kiekybės kriterijų aprašymą:

Eil. nr.	Kiekybės kriterijai	Siūlomų kriterijų rodiklių reikšmės
1.	Antrasis kriterijus – sutrumpintas darbų atlikimo terminas savaitėmis, (T₁) sav Įrašyti siūlomą darbų atlikimo terminą Tiekėjas nurodo siūlomą darbų atlikimo terminą. Maksimalus galimas darbų atlikimo terminas yra 14 savaičių, o minimalus – 6 savaitės nuo statyb vietės perdavimo tiekėjui dienos. Savaičių skaičius turi būti išreikštas sveiku skaičiumi. (Pastaba. Jeigu tiekėjas nenurodys pasirinkto įsipareigojimo, šis ekonominio vertinimo kriterijus bus vertinamas 0.)
2.	Trečiasis kriterijus – tiekėjo siūlomo specialisto, einant objektų skaičius.

<i>ypatingos kategorijos statinio statybos vadovo pareigas statinių grupėje – ypatingos kategorijos negyvenamieji pastatai (mokslo paskirties pastatai), patirtis (T₂)</i>	<i>Pateikiamas užpildytas pasiūlymo formos 1 priedas ir statinio statybos vadovo patirtį pagrindžiantys dokumentai pagal specialiųjų pirkimo sąlygų 5 priedo 1.2.2 punktą.</i>
---	--

Pastaba. Dalyviui nenurodžius prašomos rodiklio reikšmės, už kriterijų, kuriame nenurodytas siūlomas rodiklis, bus skiriama 0 ekonominio naudingumo balų.

Siūlome šią pirkimo objekto kainą:

Pasiūlymo kaina EUR be PVM	PVM (EUR)	Bendra pasiūlymo kaina EUR su PVM (skaičiais ir žodžiais)*

*Į kainą turi būti įskaityti visi tiekėjo mokami mokesčiai ir visos tiekėjo patiriamos su pasiūlymo rengimu ir su pirkimo sutarties vykdymu susijusios. *Pateikti darbų ir medžiagų kiekių žiniaraščiai yra orientacinė medžiaga, todėl Tiekėjas apskaičiuodamas pasiūlymo kainą turi įsivertinti visą techninėje specifikacijoje pateiktą informaciją, nuvykti į darbų atlikimo vietą ir pateikti pasiūlymą visiems Techninėje specifikacijoje (Pirkimo sąlygų 1 priedas) nurodytiems darbams.*

Į kainą įskaityti visi tiekėjo mokami mokesčiai ir visos tiekėjo patiriamos su pasiūlymo rengimu ir su pirkimo sutarties vykdymu susijusios, tame tarpe elektroninių sąskaitų faktūrų pateikimo, išlaidos.

Tais atvejais, kai pagal galiojančius teisės aktus dalyviui nereikia mokėti PVM, jis nurodo bendrą pasiūlymo kainą be PVM ir priežastis, dėl kurių PVM nemoka.

Informacija apie kiekvieno tiekėjų grupės partnerio savo jėgomis numatomų atlikti darbų dalies vertę (pildoma, kai pasiūlymą pateikia tiekėjų grupė):

Eil. nr.	Partnerio pavadinimas	Numatomi atlikti darbai	Partnerio darbų dalies vertė pasiūlymo kainoje	
			EUR su PVM	Proc.
Viso:				

Dalyvis pasiūlyme privalo išviešinti subtiekejus, kurių pajėgumais, t. y. siekdamas atitikti kvalifikacijos reikalavimus, remiasi, taip pat nurodyti ir kitus žinomus subtiekejus.

Eil. nr.	Pavadinimas, kodas ir adresas	Numatomi atlikti darbai	Pirkimo sutarties dalis pasiūlymo kainoje, kuriai ketinama pasitelkti subtiekejus	
			EUR su PVM	Proc.

Subtiekėjai, kurių pajėgumais remiamasi įrodinėjant kvalifikacijos atitiktį				
			Viso:	
Kiti žinomi subtiekėjai, kurie bus pasitelkti vykdant pirkimo sutartį ir kurių pajėgumais nesiremiama įrodinėjant kvalifikacijos atitikties				
			Viso:	

Pastaba. Tiekėjo (tiekėjų grupės partnerių) ir subtiekėjų bendra numatomų atlikti darbų vertė turi atitikti bendrą pasiūlymo sumą EUR su PVM.

Informacija apie kvazisubtiekėjus (specialistus, kurių kvalifikacija remiasi dalyvis, ir kurie pasiūlymo teikimo metu dar nėra tiekėjo ar subtiekėjo darbuotojai, tačiau juos ketinama įdarbinti, jei pasiūlymas bus pripažintas laimėjusiu):

Eil. nr.	Vardas ir pavardė	Specialisto dabartinė darbovietė

Siūlomi darbai visiškai atitinka pirkimo dokumentuose nurodytus reikalavimus.

Kartu su pasiūlymu pateikiami šie dokumentai:

Eil. nr.	Dokumentų pavadinimai
1.	
2.
...	...

Šiame pasiūlyme yra pateikta konfidenciali informacija:

Eil. nr.	Pateikto dokumento pavadinimas	Dokumente esanti konfidenciali informacija¹	Konfidencialios informacijos pagrindimas (paaiškinama,
-----------------	---------------------------------------	---	---

¹ Pildyti tuomet, jei bus pateikta konfidenciali informacija. Jei dalyvis šios lentelės neužpildo ir (ar) failo (bylos) pavadinime nenurodo „konfidencialu“, perkančioji organizacija laiko, kad jo pateiktame pasiūlyme nėra konfidencialios informacijos.

		(nurodoma dokumento dalis / puslapis, kuriame yra konfidenciali informacija)	kuo remiantis nurodytas dokumentas ar jo dalis yra konfidencialūs)
	...		
	...		

Užtikriname pasiūlymo galiojimą pirkimo dokumentuose nurodytomis sąlygomis

(nurodyti užtikrinimo būdą, sąlygas ir dydį)

Deklaruojame, kad šiame pasiūlyme nurodytas dalyvis, visi tiekėjų grupės partneriai (jei pasiūlymą pateikia tiekėjų grupė), subtiekejai, kurių pajėgumais remiasi dalyvis, atitinka specialiųjų pirkimo sąlygų 4 priede nurodytus pašalinimo pagrindų nebuvimo, kvalifikacijos ir kitus reikalavimus. Perkančiajai organizacijai paprašius, įsipareigojame pateikti specialiųjų pirkimo sąlygų 4 priede nurodytų pašalinimo pagrindų nebuvimo, kvalifikacijos ir kitų reikalavimų atitiktį pagrindžiančius dokumentus.

Jeigu kvalifikacija dėl teisės verstis atitinkama veikla nebuvo tikrinama arba tikrinama ne visa apimtimi, įsipareigojame perkančiajai organizacijai, kad pirkimo sutartį vykdys tik tokią teisę turintys asmenys.

Pasiūlymas galioja iki pirkimo dokumentuose nurodyto termino pabaigos.

Dalyvis arba jo įgaliotas asmuo

parašas

vardas ir pavardė

TIEKĖJO SIŪLOMO STATINIO STATYBOS VADOVO ĮVYKDYTŲ (UŽBAIGTŲ) OBJEKTŲ SĄRAŠAS

Informacija, skirta nustatyti antrojo kriterijaus „Tiekėjo siūlomo specialisto, einant ypatingos kategorijos statinio statybos vadovo pareigas statinių grupėje: ypatingos kategorijos negyvenamieji pastatai (mokslo paskirties pastatai), patirtis“ (T₂) balus (pagal specialiųjų pirkimo sąlygų 5 priedo 1.2.2 punktą)

1 lentelė. Informacija apie specialistą.

1.1.	Siūlomo specialisto vardas, pavardė	
1.2.	Specialisto kontaktinė informacija	

2 lentelė. Informacija apie specialisto patirtį, kuri turėtų būti vertinama ekonominio naudingumo balais.

Pildo statinio statybos vadovas:

Eil. Nr.	Objekto, kuriame buvo atlikti darbai, pavadinimas, kategorija, statinio grupė ir paskirtis	Objekto, kuriame buvo atlikti darbai, adresas	Darbų atlikimo pradžios ir pabaigos datos (metai, mėnuo, diena)	Objekto vertė (EUR be PVM)	Užsakovas, užsakovo kontaktiniai duomenys (Užsakovo pavadinimas, kontaktinio asmens vardas, pavardė, pareigos, telefono numeris, el. paštas)	Objekte atliktų darbų trumpas aprašymas
1.						
2.						
...						

Patvirtinu, kad:

1. kandiduoju į **statinio statybos vadovo** pareigas ir kartu pateikiu reikalaujamus savo patirties įrodymus: užsakovo pažymą (-as) apie tinkamai įgyvendintas sutartis, – kad darbai, kuriems vadovavau ir galutiniai rezultatai buvo tinkami - užsakovo (-ų) pasirašyta (-os) ir antspaudu (jei jis yra) patvirtinta (-os) pažyma (-os), iš kurios (-ių) galima nustatyti, kad ėjau statinio statybos vadovo pareigas **ypatingos kategorijos statinių grupėje negyvenamieji pastatai (mokslo paskirties pastatai)**, kurie buvo užbaigti ir kuriuose vadovavau nuo darbų atlikimo pradžios iki darbų užbaigimo.

Mano pateikiamoje (-ose) užsakovo (-ų) pažymoje (-ose) yra:

- a) nurodytas mano vardas ir pavardė;
 - b) nurodytas tikslus objekto, kuriame ėjau statinio statybos vadovo pareigas, pavadinimas, kategorija, statinio grupė ir paskirtis;
 - c) nurodytas objekto adresas;
 - d) nurodytos darbų atlikimo pradžios ir pabaigos datos (metai, mėnuo, diena);
 - e) nurodyta darbų atlikimo vertė EUR be PVM;
 - f) nurodyta informacija, kad darbai buvo atlikti tinkamai ir užbaigti.
2. Negaliu pateikti įrodymų, kad sėkmingai įvykdžiau sutartis, kaip reikalaujama patirties atitikties lentelėje, arba pateiktuose įrodymuose nėra reikalaujamos informacijos dėl toliau nurodytų pagrįstų priežasčių (kurios yra nepriklausomos nuo specialisto valios):

*(nurodomos priežastys)**

3. patvirtinu, kad **pats (pati) vadovavau** darbams.

3. Suprantu, kad man **nebus leidžiama patikslinti ar papildyti** 2 lentelėje ir įrodymuose apie joje nurodytas tinkamai įvykdytas sutartis **nurodytų duomenų (išskyrus dokumento formą)**, todėl pateikiu galutinę teisingą ir išsamią informaciją.

Specialisto vardas, pavardė, parašas

2025 m. _____ d. Nr. _____
Širvintos

Širvintų rajono savivaldybės administracija, juridinio asmens kodas 188722373, kurios registruota buveinė yra Vilniaus g. 61, Širvintos, duomenys apie įstaigą kaupiami ir saugomi Lietuvos Respublikos juridinių asmenų registre, atstovaujama *[įrašyti pareigas, vardą, pavardę]*, veikiančios pagal *[įrašyti atstovavimo pagrindą]*, toliau vadinama Užsakovu, ir

[įrašyti sutarties šalies pavadinimą, teisinę formą], juridinio asmens kodas *[įrašyti]*, kurios registruota buveinė yra *[įrašyti tikslų adresą]*, duomenys apie įmonę kaupiami ir saugomi Lietuvos Respublikos juridinių asmenų registre, atstovaujama *[įrašyti pareigas, vardą, pavardę]*, veikiančio pagal *[įrašyti atstovavimo pagrindą]*, toliau vadinama Rangovu,

toliau kartu vadinami šalimis, o kiekvienas atskirai – šalimi, sudarė šią darbų pirkimo–pardavimo sutartį, toliau vadinamą sutartimi, ir susitarė dėl toliau išvardintų sąlygų:

1. BENDROSIOS NUOSTATOS

- 1.1. Sutarties objektas: Širvintų rajono Musninkų Alfonso Petrulio gimnazijos patalpų paprastojo remonto darbai (toliau – Darbai).
- 1.2. Sutarties vertė (Sutarties kaina) pagal Rangovo pirkimo metu pateiktą pasiūlymą yra _____ Eur (suma žodžiais) su PVM, _____ Eur (suma žodžiais) be PVM.
- 1.3. Sutarties vertė apskaičiuota pagal pirkimo „Širvintų rajono Musninkų Alfonso Petrulio gimnazijos patalpų paprastojo remonto darbai“ techninę specifikaciją (toliau – Techninė specifikacija (1 priedas)).
- 1.4. Į Sutarties vertę įtrauktas visas už Darbų atlikimą bei kitų įsipareigojimų pagal Sutartį vykdymą numatytas užmokestis ir Rangovas neturi teisės reikalauti apmokėti jokių išlaidų, viršijančių Sutarties vertę. Rangovas privalo atlikti visus Darbus, kurie yra būtini Sutartyje numatytam rezultatui pasiekti (laiku ir tinkamai atlikti Darbus bei perduoti juos Užsakovui), už Sutarties vertę, išskyrus Sutarties 13 skyriuje nurodytas aplinkybes.
- 1.5. Sutarties vertei negali turėti įtakos terminų pažeidimas, darbo užmokesčio ir kitų panašių išlaidų išaugimas.
- 1.6. Sutarčiai taikoma kainodara nurodyta Sutarties 6.1 punkte.
- 1.7. Pirkimo dokumentai bei Rangovo pasiūlymas yra neatskiriamos šios Sutarties dalys. Jų reikalavimai yra privalomi Sutarties šalims.
- 1.8. Rangovas Sutarčiai vykdyti pasitelkia šiuos subteikėjus / subrangovus, kurie numatyti Rangovo Pirkimui pateiktame pasiūlyme:
 - 1.8.1. **[nurodomi subteikėjai / subrangovai: fizinių / juridinių asmenų pavadinimai, kodai, gyvenamosios vietos arba buveinės adresas, ir Darbai / Paslaugos, kuriems vykdyti pasitelkiami suteikėjai / subrangovai].**
- 1.9. Sutarties sąlygų keitimas jos galiojimo laikotarpiu galimas neatliekant naujos pirkimo procedūros vadovaujantis Viešųjų pirkimų tarnybos direktoriaus 2017-06-28 įsakymu Nr. 1S-95 patvirtintų Kainodaros taisyklių nustatymo metodikos (toliau – Metodika) nuostatomis bei aplinkybėmis, kurios Sutartyje nustatytos aiškiai, tiksliai ir nedviprasmiškai.
- 1.10. Sutarties pakeitimas jos galiojimo laikotarpiu laikomas esminiu, kai juo pakeičiamas Sutarties bendrasis pobūdis. Bet kuriuo atveju esminiais Sutarties pakeitimais laikomi tokie pakeitimai, kai tenkinama bent viena iš šių sąlygų:

- 1.10.1. pakeičiama pradinio pirkimo procedūros konkurencinė padėtis (pakeitimu nustatoma nauja sąlyga, kurią įtraukus į pradinį pirkimą būtų galima priimti kitų dalyvių pasiūlymų ar pirkimas sudomintų daugiau tiekėjų);
- 1.10.2. dėl pakeitimo ekonominė Sutarties pusiausvyra pasikeičia Rangovo naudai taip, kaip nebuvo aptarta Sutartyje;
- 1.10.3. dėl pakeitimo labai padidėja Sutarties apimtis;
- 1.10.4. kai Rangovą pakeičia naujas Rangovas dėl kitų priežasčių, negu Lietuvos Respublikos viešųjų pirkimų įstatymo 89 straipsnio 1 dalies 4 punkte nurodytos priežastys.
- 1.11. Sutarties dokumentai (pagal jų veikimo prioritetus):
 - 1.11.1. Sutartis su visais jos priedais ir papildymais;
 - 1.11.2. Techninė specifikacija;
 - 1.11.3. Rangovo pasiūlymas;
 - 1.11.4. kiti Pirkimo dokumentai.

2. TERMINAI

- 2.1. Darbų atlikimo terminai:
 - 2.1.1. Darbai pradedami vykdyti nuo Užsakovo raštiško nurodymo Rangovui pradėti vykdyti darbus pateikimo dienos;
 - 2.1.2. Širvintų rajono Musninkų Alfonso Petrulio gimnazijos patalpų paprastojo remonto darbų atlikimo terminas – [*įrašomas Rangovo pasiūlyme nurodytas terminas*], (į šį terminą neįeina darbų užbaigimo akto ar deklaracijos (nustatoma teisės aktais) pasirašymas). Šis terminas pradedamas skaičiuoti nuo Užsakovo raštiško nurodymo Rangovui pradėti vykdyti darbus pateikimo dienos iki galutinio Darbų priėmimo-perdavimo akto pasirašymo dienos. Per šį terminą Rangovas privalo parengti visus statybos rangos darbų atlikimui reikalingus dokumentus ir tinkamai pasirengti statybos rangos darbų atlikimui.
 - 2.1.3. *Sutarties 2.1.2 punkte nustatyto termino pažeidimas bus laikomas Rangovo esminės Sutarties sąlygos pažeidimu.*
 - 2.1.4. darbų užbaigimo akto (deklaracijos) (konkreči darbų užbaigimo dokumento forma nustatoma teisės aktuose nustatyta tvarka) įforminimo terminas – 30 kalendorinių dienų po galutinio darbų priėmimo – perdavimo akto pasirašymo dienos.
 - 2.1.5. Užsakovas raštu dėl pasikeitusių aplinkybių, kai dėl jų negalima tęsti Darbų ir, kai jos tampa žinomos po Sutarties sudarymo ir, kai Rangovas nebuvo prisiėmęs jų atsiradimo rizikos, gali bet kada nurodyti Rangovui sustabdyti visų Darbų arba jų dalies vykdymą, nuroydamas (jeigu įmanoma) sustabdymo trukmę dienomis.
- 2.2. Aplinkybės, dėl kurių gali būti sustabdomi Darbai, yra:
 - 2.2.1. tyrinėjimai, kurie nebuvo numatyti, bet kuriuos būtina atlikti;
 - 2.2.2. trečiųjų šalių įtaka;
 - 2.2.3. sustabdytas finansavimas arba trūksta finansavimo;
 - 2.2.4. laiku neatlaisvinta Darbų vieta;
 - 2.2.5. būtinas papildomas laikas įvykdyti papildomų Darbų pirkimą;
 - 2.2.6. bet koks nenumatomas gamtos jėgų veikimas, kurio joks patyręs Rangovas nebūtų galėjęs tikėtis;
 - 2.2.7. fizinės kliūtys arba kitos nei klimatinės fizinės sąlygos, su kuriomis, vykdant Darbus, susidurta Statybvietyje, ir tų kliūčių ar sąlygų Rangovas nebūtų galėjęs pagrįstai numatyti;
 - 2.2.8. bet koks uždelsimas ar sutrikimas dėl pakeitimo pagal Sutarties 13 skyrių;
 - 2.2.9. kitos aplinkybės, kurios nebuvo žinomos pirkimo vykdymo metu ir su kuriomis susidurtų bet kuris rangovas. Aplinkybės, kurios yra priskiriamos Rangovo rizikai, pvz. subtiekių /

- subrangovų neveikimas ar netinkamas veikimas ir pan., nėra laikomos aplinkybėmis, dėl kurių gali būti sustabdomi Darbų atlikimo terminai.
- 2.3. Sustabdyti Darbai arba jų dalis (priklausomai, kas buvo sustabdyta) neatliekami iki Darbų vykdymo atnaujinimo. Darbai ar jų dalis atnaujinami išnykus aplinkybėms, dėl kurių jie buvo sustabdyti, Užsakovui apie tai pranešus raštu. Atnaujinus Darbų vykdymą, Darbai atliekami per jiems likusį laikotarpį (laiką), kuris buvo likęs iki sustabdymo.
 - 2.4. Tokio sustabdymo metu visus Darbus arba tą jų dalį Rangovas privalo prižiūrėti, sandėliuoti, saugoti nuo sugadinimo, praradimo arba žalos. Jei numatoma ilgesnė kaip 3 mėnesių visų Darbų (statinio statybos) sustabdymo trukmė, turi būti atliekami atliktų darbų konservavimo darbai (jeigu jie yra reikalingi, kad atlikti darbai būtų nepažeisti dėl nebaigtų darbų), siekiant apsaugoti statinio konstrukcijas, inžinerines sistemas, inžinerinius tinklus bei įrenginius nuo žalingo atmosferinių veiksnių poveikio, užtikrinti žmonių saugą Statybvietyje ir išvengti aplinkos taršos. Statinio konservavimo darbams atlikti reikalingas konservavimo projektas su sąmatiniais skaičiavimais arba konservavimo darbų aprašymas (nesudėtingo statinio konservavimo atveju). Šiame punkte numatytu atveju Rangovas turi teisę į pagrįstai patirtų papildomų Išlaidų apmokėjimą pagal 13 skyriuje nustatytą tvarką.

3. ŠALIŲ PATVIRTINIMAI

- 3.1. Sudarydamas šią Sutartį Rangovas patvirtina, kad:
 - 3.1.1. Rangovas (jo darbuotojai) bei pasitelkiami subteikėjai / subrangovai (jei tokie pasitelkiami) turi visas licencijas, žinias, patirtį ir kvalifikaciją, reikalingus šiai Sutarčiai įvykdyti.
 - 3.1.2. Susipažino su Sutarties objektu, aplinkybėmis ir sąlygomis, kurioms esant bus teikiamos Paslaugos ir atliekami Darbai, su Technine specifikacija ir neturi jokių pretenzijų ir / ar pastabų dėl galimybės atlikti Darbus Sutartyje ir jos dokumentuose nustatyta tvarka ir sąlygomis.
 - 3.1.3. Rangovas yra nuosekliai ir išsamiai įvertinęs Sutarties objektu esančius Darbus, finansavimo sąlygas, statybos medžiagų, įrengimų bei darbo jėgos vertes bei rinkos kainas, galimus jų svyravimus ne tik Sutarties sudarymo momentu, bet ir Sutarties vykdymo laikotarpiui.
 - 3.1.4. Iki Sutarties pasirašymo gavo Darbams atlikti būtinus dokumentus, su kuriais jis išsamiai kaip savo srities profesionalas susipažino ir jokių klausimų ar neaiškumų dėl jų neturi.
 - 3.1.5. Gerai išanalizavo Techninę specifikaciją (1 priedas) ir kitus Darbams vykdyti reikalingus dokumentus bei kitą Rangovui pateiktą informaciją, tinkamai įvertino objekto fizinius matmenis ir būklę bei suprato paslaugų ir Darbų pobūdį bei jų apimtį, numatė ir įvertino visus sudėtinius darbus, medžiagas, įrangą, priemones, paslaugas ir kitus išpareigojimus, o taip pat visus kaštus, būtinus Darbams atlikti.
 - 3.1.6. Rangovas garantuoja, kad, atlikus Darbus, įrengus sistemas (mazgus, modulius ar pan.), numatytus pagal šią Sutartį, visos įrengtos sistemos (mazgai, moduliai ar pan.) tinkamai, nepertraukiamai ir kokybiškai funkcionuos, jas bus galima tinkamai naudoti pagal tikslinę jų paskirtį. Jeigu įrengtos sistemos (mazgai, moduliai ar pan.) nefunkcionuos, funkcionuos netinkamai, jų nebus galima tinkamai naudoti pagal paskirtį, Rangovas savo rizika ir lėšomis atliks visus būtinus darbus bei nupirks reikiamas medžiagas ar įrengimus, kad aukščiau nurodytos sistemos (mazgai, moduliai ar pan.) funkcionuotų nepriekaištingai ir nereikalaus iš Užsakovo padidinti Sutarties kainos.
 - 3.1.7. Atlikti Darbai (įskaitant visas panaudotas medžiagas, įrengimus, priemones) visiškai atitiks galiojančių teisės aktų, normatyvinių statybos techninių dokumentų, Sutarties, jos priedų, kitų Sutartyje nurodytų dokumentų bei Darbų dokumentų reikalavimus. Bendrųjų statybos darbų dalies statybos technologiniams procesams minimalių kokybės reikalavimų lygis aprašytas

www.statybostaisykles.lt tinklapyje „Statybos taisyklės“ atitinkamuose skyriuose, Via Lietuva, AB normatyvinių ir techninių dokumentų reikalavimus. Neatitikimas minėtiems reikalavimams reikš Sutarties pažeidimą. Rangovas pareiškia, kad jam yra žinoma, jog Užsakovui yra reikalingi tik kokybiškai atlikti Darbai (medžiagos, įrengimai, priemonės) bei jų rezultatai.

- 3.2. Sudarydamas šią Sutartį Užsakovas patvirtina, kad siekiant užtikrinti Sutarties objekto įgyvendinimą, atliekant Darbus, Rangovui teiks visą reikalingą informaciją atliktų Darbų įgyvendinimui.

4. ATLIEKAMI DARBAI

- 4.1. Rangovas privalo atlikti Darbus pagal aprašymus ir Techninę specifikaciją (1 priedas), įskaitant visas su tuo susijusias pareigas, teises ir rizikas.
- 4.2. Jei Šalys tiesiogiai nesusitarė kitaip, Darbams ir paslaugoms priskiriami ir tie darbai, paslaugos, kurie (-ios) nors tiesiogiai ir nenumatyti Sutarties dokumentuose, bet yra būtini vykdant Sutartį, bei Rangovas turėjo juos numatyti ir įvertinti sudarydamas Sutartį bei privalo juos atlikti.
- 4.3. Darbai pagal šią Sutartį apima leidimų ir licencijų, reikalingų Sutarties tinkamam vykdymui, gavimą, reikalingos vykdomosios dokumentacijos, įskaitant išpildomasias nuotraukas, įforminimą, kadastrinių matavimų parengimą ir jos perdavimą Užsakovui ir jeigu reikalingi žymėjimo ir matavimo darbai / paslaugos taip pat yra priskiriami Darbams / paslaugoms.
- 4.4. Atlikti Darbai perduodami Užsakovui bei pastarasis tvirtina jų suteikimo ir / ar atlikimo faktą tiksliai jas / juos tinkamai Rangovui suteikus / atlikus, pateikus Užsakovo vertinimui jų rezultatus, visus būtinus lydinčiuosius dokumentus bei medžiagą, atlikus visus būtinus Darbų rezultato bandymus.

5. DARBŲ PERDAVIMAS – PRIĖMIMAS

- 5.1. Rangovas ne vėliau kaip einamojo mėnesio paskutinę darbo dieną pateikia Užsakovui atliktų Darbų aktą, atliktų Darbų ir išlaidų apmokėjimo pažymą. Nepateikus atliktų Darbų akto nustatytu terminu, atliktų Darbų aktavimas nukeliamas į kitą mėnesį. Užsakovas privalo apžiūrėti pridudamus atliktus Darbus ir pasirašyti aktą (su pastabomis ar be jų) arba esant esminiams trūkumams (pavyzdžiui, tokiems dėl kurių Darbų neįmanoma naudoti pagal paskirtį ir kurių negalima pašalinti) motyvuotai nuo to atsisakyti ne vėliau kaip per 5 (penkias) darbo dienas nuo minėto akto gavimo dienos. Jeigu patikrinimo metu nustatoma, kad atliktų Darbų apimtys neatitinka nurodytų Rangovo pateiktame akte arba Darbai atlikti su neesminiais trūkumais, Rangovas privalo ištaisyti minėtą aktą, iš jo išbraukdamas darbus, atliktus su trūkumais. Pataisytą atliktų Darbų aktą Rangovas privalo pateikti ne vėliau kaip per 3 (tris) darbo dienas nuo akto gražinimo pataisymui datos, priešingu atveju aktavimas nukeliamas į kitą mėnesį. PVM sąskaita faktūra už atliktus Darbus pagal suderintą ir pasirašytą atliktų darbų aktą pateikiama ne vėliau kaip iki kito mėnesio 10 (dešimtos) kalendorinės dienos elektroniniu būdu per informacinę sistemą „SABIS“. Europos elektroninių sąskaitų faktūrų standarto neatitinkančią elektroninę sąskaitą faktūrą Tiekėjas gali teikti tik naudodamasis Sąskaitų administravimo bendrosios informacinės sistemos priemonėmis.
- 5.2. Jei etapinių Darbų pobūdis numato atitinkamos techninės dokumentacijos paruošimą (pabaigtas atskirų Darbų etapas, atlikti Darbai bus paslėpti ir jiems būtina paruošti išpildomasias nuotraukas,

- paslėptų Darbų aktus, atlikti atitinkamus matavimus bei bandymus), Rangovas kartu su etapiniu atliktų Darbų aktu privalo pateikti ir reikalingą techninę dokumentaciją.
- 5.3. Rangovas, užbaigęs Sutartyje numatytus visus Darbus, bei, jeigu reikia, atlikęs baigiamuosius bandymus, su prašymu dėl visų Darbų perdavimo-priėmimo raštu privalo kreiptis į Užsakovą arba į Statinio statybos techninės priežiūros vadovą, jeigu Užsakovas paskyrė.
 - 5.4. Atsiskaitymo dokumentuose Rangovas privalo laikytis Sutartyje (jos prieduose) išvardintų darbų sudėties, pavadinimų ir eilės numerių bei įkainių, ir Užsakovui pareikalavus, pridėti būtinus darbų rūšį ir apimtį patvirtinančius skaičiavimus ir dokumentus.
 - 5.5. Darbų apžiūros metu nustatytus pagrįstus defektus Rangovas privalo ištaisyti ne vėliau kaip per Užsakovo nurodytą technologiškai reikalingą, protingą terminą.
 - 5.6. Jeigu, atsižvelgiant į Darbų pobūdį, būtina, t. y. jei Sutarties vykdymo metu bus įrengtos sistemos, konstrukcijos, sumontuota įranga, kurioms taikomos specifinės naudojimo (eksploatavimo) ar aptarnavimo sąlygos, iki visų Darbų perdavimo Rangovas privalo instruktuoti ir / arba apmokyti Užsakovą bei Užsakovui pateikti instrukcijas / eksploatavimo sąlygas lietuvių kalba.
 - 5.7. Šalys aiškiai supranta ir patvirtina, kad tarpinis atliktų Darbų aktas nėra galutinis Darbų priėmimas – perdavimas. Šis Darbų priėmimas bei aktavimas yra atliekamas tinkamai Sutarties vykdymo kontrolei užtikrinti bei atsiskaitymams kiekvieną mėnesį vykdyti. Rangovas turi imtis visų įmanomų ir racionalių priemonių, apsaugant atliktų Darbų rezultatus nuo žalos. Statinio ar jo dalies sugadinimo ar žuvimo, išskyrus dėl nenugalimos jėgos (*force majeure*) aplinkybių, rizika iki jo perdavimo Užsakovui tenka Rangovui iki Statybvietės perdavimo Užsakovui dienos nepriklausomai nuo to, ar Darbų kaina jam buvo visiškai ar dalinai sumokėta.
 - 5.8. Rangovas kartu su kiekvienu atliktų Darbų aktu Užsakovui pateikia atitinkamą dalį vykdomosios dokumentacijos, o pateikiant galutinį aktą – visą vykdomąją dokumentaciją.
 - 5.9. Užsakovas turi teisę nepriimti ir nemokėti už su trūkumais atliktus Darbus tol, kol tokie trūkumai nebus ištaisyti ar pašalinti. Tuo atveju, jei Užsakovas atliktų darbų trūkumus pastebės tik po jų perėmimo, Užsakovas turi teisę sulaikyti apmokėjimą už šiuos su trūkumais atliktus darbus iki kol trūkumai bus pašalinti. Pranešus apie trūkumus, Rangovas privalo ištaisyti juos per Užsakovo nurodytą technologiškai reikalingą, protingą terminą. Jeigu Rangovas per nurodytą technologiškai reikalingą, protingą terminą nepašalina atliktų Darbų trūkumų, apie kuriuos jį informavo Užsakovas, Rangovas privalo atlyginti Užsakovui tiesioginius nuostolius, kuriuos šis patirs šalindamas trūkumus savo iniciatyva, pasitelkdamas trečiuosius asmenis. Tokie nuostoliai (išlaidos tretiesiems asmenims trūkumams šalinti) yra išskaitomi iš Rangovui mokėtinų sumų.

6. SUTARTIES KAINOS APSKAIČIAVIMO BŪDAS

- 6.1. Sutarčiai taikomas fiksuotos kainos apskaičiavimo būdas.
- 6.2. Rangovas privalo atlikti visus Darbus, kurie yra būtini Sutartyje numatytam rezultatui pasiekti (laiku ir tinkamai atlikti Darbus) už Sutarties 1.2 punkte nurodytą Sutarties vertę.
- 6.3. Sutarties vertė dėl pasikeitusių mokesčių perskaičiuojama nebus.

7. DARBŲ KOKYBĖ

- 7.1. Rangovas atsako už objekto sugriuvimą ar defektus, jeigu objektas sugriuvo ar defektai buvo nustatyti per: 5 metus, 10 metų – esant paslėptų statinio elementų (konstrukcijų, vamzdynų ir

- kt.), 20 metų – esant tyčia paslėptų defektų. Šiame punkte nustatyti terminai pradedami skaičiuoti nuo galutinio Darbų priėmimo – perdavimo Užsakovui dienos.
- 7.2. Rangovas, prieš paslėpdamas ar uždengdamas kurias nors konstrukcijas ar statybos darbus, privalo mažiausiai prieš 1 (vieną) darbo dieną apie tai informuoti statinio statybos techninės priežiūros vadovą, su kuriuo pasirašomas paslėptų darbų aktas. Jeigu Rangovas paslepia konstrukcijas ar statybos darbus apie tai raštu nepranešęs statinio statybos techninės priežiūros vadovui, tai, statinio statybos techninės priežiūros vadovui pareikalavus, Rangovas savo sąskaita privalo tą Darbą atidengti patikrinimui.
 - 7.3. Kiekviena iš Sutarties Šalių turi teisę pasitelkti nepriklausomus ekspertus tuo atveju, jei tarp Sutarties Šalių kyla ginčas dėl atliktų Darbų kokybės. Ekspertizės atlikimo išlaidas apmoka Sutarties Šalis, kurios teiginiai dėl atliktų Darbų kokybės prieštaravo ekspertizės išvadai.
 - 7.4. Rangovas, Sutarties vykdymo metu pastebėjęs klaidų ar netikslumų Techninėje specifikacijoje ar kitoje Darbų techninėje dokumentacijoje, privalo apie tai nedelsdamas informuoti Užsakovą. Užsakovas privalo sustabdyti Darbus ar dalį Darbų tuo atveju, jei Rangovo informacija yra pagrįsta, arba pagrįstumui nustatyti reikia papildomai laiko (tyrimams atlikti ir pan.).

8. ATSISKAITYMAS UŽ DARBUS

- 8.1. Užsakovas už atliktus Darbus atsiskaito su Rangovu kartą per mėnesį pagal atliktų darbų aktus per 30 kalendorinių dienų po atliktų Darbų aktų, atliktų Darbų ir išlaidų apmokėjimo pažymų ir PVM sąskaitų faktūrų patvirtinimo dienos. Dėl aplinkybių nepriklausančių nuo Užsakovo (vėluojant finansavimui ar kt.) šiame skyriuje nurodyti mokėjimo už atliktus Darbus terminai gali būti pratęsti, bet ne ilgesniam kaip 60 dienų laikotarpiui nuo atliktų darbų aktų, atliktų Darbų ir išlaidų apmokėjimo pažymų ir PVM sąskaitų faktūrų patvirtinimo dienos.
- 8.2. Galutiniam apmokėjimui gauti (kuris negali būti mažesnis kaip 5 proc. nuo pradinės Sutarties vertės be PVM) Rangovas gali pateikti mokėjimo dokumentus Užsakovui tik tada, kai Šalis pasirašo galutinį Darbų perdavimo – priėmimo aktą bei Rangovas ištaiso visus trūkumus ir (ar) defektus ir (ar) nebaigtus darbus, įvardintus galutinio Darbų peravimo – priėmimo metu, ir įforminama statybos užbaigimo dokumentacija. Užsakovas atlieka galutinį atsiskaitymą Rangovui per 30 kalendorinių dienų nuo statybos užbaigimo dokumentacijos įforminimo bei PVM sąskaitos faktūros pateikimo dienos.
- 8.3. Užsakovas turi teisę sulaikyti mokesčius už su trūkumais atliktus darbus, kai Rangovas nepašalina atliktų, tačiau dar neapmokėtų darbų trūkumų, kurie paaiškėja po atliktų darbų priėmimo – perdavimo. Rangovui ištaisius Darbų trūkumus, mokėjimai nedelsiant atnaujinami. Tuo atveju, jei Rangovas per nustatytą terminą neištaiso atliktų darbų trūkumų, Užsakovas turi teisę pasitelkti trečiuosius asmenis defektams ištaisyti ir išskaičiuoti tretiesiems asmenims mokėtinų lėšų dydį iš sulaikytų mokėjimų Rangovui.
- 8.4. Jeigu Rangovas Sutartyje nustatytu laiku nepateikia atliktų Darbų aktų, Užsakovas gali juos parengti pats (pasitelkęs kitus trečiuosius asmenis savo nuožiūra). Tokias Užsakovo išlaidas atlygina Rangovas.
- 8.5. Už darbus, kuriuos Rangovas atlieka savavališkai, nukrypdamas nuo Techninės specifikacijos, Užsakovas neapmoka.
- 8.6. Rangovas negali perleisti tretiesiems asmenims visų ar dalies savo teisių, susijusių su Sutartimi, įskaitant reikalavimo teisę į Užsakovo mokėtiną sumą, be išankstinio Užsakovo rašytinio sutikimo. Be Užsakovo išankstinio rašytinio sutikimo sudaryti sandoriai dėl teisių ar pareigų pagal šią Sutartį perleidimo laikytini niekiniais ir negaliojančiais nuo jų sudarymo momento.

- 8.7. Šalys susitaria, kad nepaisant to, kas nurodyta mokėjimo pavedimuose, Užsakovui atlikus mokėjimus pagal Sutartį, įmokos pirmiausiai yra skiriamos padengti anksčiausiai atsiradusiems įsiskolinimams pagal Sutartį, antrąja eile – delspinigiams apmokėti (jeigu jie buvo priskaičiuoti pagal Sutartį), trečiąja eile – palūkanoms apmokėti (jeigu jos buvo priskaičiuotos pagal Sutartį).
- 8.8. Elektroninės sąskaitos faktūros, atitinkančios Europos elektroninių sąskaitų faktūrų standartą, teikiamos Rangovo pasirinktomis priemonėmis. Europos elektroninių sąskaitų faktūrų standarto neatitinkančios elektroninės sąskaitos faktūros teikiamos tik naudojantis informacinės sistemos „SABIS“ priemonėmis (elektroninės paslaugos „SABIS“ svetainė pasiekama adresu <https://sabis.nbfc.lt>). Išlaidas, susijusias su dokumentų per informacinę sistemą „SABIS“ pateikimu, apmoka Rangovas.

9. STATINIO GARANTINIS TERMINAS

- 9.1. Darbų garantinis terminas pradamas skaičiuoti nuo visų Darbų perdavimo-priėmimo Užsakovui dienos. Šis terminas negali būti trumpesnis kaip 5 (penki) metai, paslėptų statinio elementų (konstrukcijų, vamzdynų ir kt.) – 10 metų, o jeigu šiuose elementuose buvo nustatyta tyčia paslėptų defektų – 20 metų. Įrengimų garantinį (jei tokie numatomi) laiką nustato gamintojas.
- 9.2. Garantinio laikotarpio metu nustatyti Darbų defektai bei trūkumai fiksuojami atskiru Šalių surašytu aktu. Šiame akte nurodomas defektas, terminas, per kurį Rangovas įsipareigoja nemokamai jį ištaisyti, taip pat defekto ištaisymo būdas bei tvarka. Jei Rangovas pranešime nurodytu laiku neatvyksta apžiūrėti statybos Darbų defektų bei nepasirašo akto, jį vienašališkai pasirašo Užsakovas.
- 9.3. Rangovas neatsako, jei Darbų defektai atsirado dėl netinkamos eksploatacijos, dėl normalaus susidėvėjimo bei Užsakovo arba jo pasamdytų asmenų netinkamai atlikto remonto arba kitokių kaltų veiksmų, stichinių nelaimių.
- 9.4. Garantinis terminas yra suteikiamas bei apima visus Darbus, jiems panaudotas medžiagas, įrangą bei priemones, o taip pat visas jų sudėtines dalis. Įrengimų garantinį laiką nustato gamintojas.
- 9.5. Rangovas, garantiniu laikotarpiu išaiškėjusius Darbų trūkumus (defektus), įsipareigoja pašalinti savo lėšomis ne vėliau kaip per 5 (penkias) kalendorines dienas nuo pranešimo gavimo dienos arba per atskirai su Užsakovu suderintą terminą. Jeigu Rangovas nepradeda šalinti Darbų trūkumų per šiame punkte nurodytą terminą arba trūkumus šalina ilgiau nei Sutarties Šalys buvo sutarusios, Užsakovas turi teisę pats pašalinti trūkumus arba trūkumams pašalinti pasitelkti trečiuosius asmenis. Užsakovas turi teisę pasinaudoti Rangovo pateikta garantinio laikotarpio garantija patirtoms Darbų defektų šalinimo išlaidoms kompensuoti arba, jei garantija pasibaigusi, – reikalauti Rangovo atlyginti patirtus nuostolius. Rangovas privalo kompensuoti Užsakovo patirtas defektų šalinimo išlaidas per 30 kalendorinių dienų nuo Užsakovo prašymo gavimo dienos.
- 9.6. Garantinio laikotarpio metu atsiradus Darbų defektams, garantinis laikotarpis tai Darbų daliai yra sustabdomas laikotarpiui nuo Užsakovo pirmojo pranešimo apie defektus dienos iki visiško defektų pašalinimo dienos. Po visiško defektų pašalinimo garantinis terminas yra pratęsiamas tam laikotarpiui, kuriam buvo sustabdytas. Kai Darbų, jiems panaudotų medžiagų, įrangos, priemonių komplektuojamoji detalė pakeičiama garantinio aptarnavimo būdu, naujai detalei taikomas toks pat garantijos terminas, koks šia Sutartimi yra nustatytas atitinkamiems Darbams (garantijos terminas tokiai detalei skaičiuojamas iš naujo nuo jos perdavimo Užsakovui dienos).

10. UŽSAKOVO TEISĖS IR PAREIGOS

- 10.1. Užsakovas privalo:
 - 10.1.1. Nedelsiant, bet ne vėliau kaip per 3 (tris) darbo dienas nuo tam tikrų aplinkybių atsiradimo momento, informuoti Rangovą apie aplinkybes, galinčias trukdyti tinkamai įvykdyti sutartinius įsipareigojimus.
 - 10.1.2. Ne vėliau kaip per 10 kalendorinių dienų nuo Sutarties pasirašymo suderinti statybvietės Rangovui ir jos valdymo teisės perdavimo dienos terminą. Statybvietė yra perduodama Šalims pasirašant statybvietės perdavimo ir priėmimo aktą STR 1.06.01:2016 „Statybos darbai. Statinio statybos priežiūra“ nustatyta tvarka.
 - 10.1.3. Organizuoti statybos darbų techninės priežiūros vykdymą ir užtikrinti, kad būtų paskirti kvalifikuoti asmenys, kurie vykdys objekto statybos techninę priežiūrą.
 - 10.1.4. Priimti iš Rangovo tinkamai ir laiku atliktus Darbus ir už juos atsiskaityti.
 - 10.1.5. Nustačius konkrečių Paslaugų ir (ar) Darbų trūkumus / defektus, sustabdyti konkrečias Paslaugas ir (ar) Darbus iki defektai / trūkumai bus pašalinti. Konkrečių Darbų trūkumai / defektai įforminami rašytiniais aktais, įrašais statybos darbų žurnale (jeigu taikoma).
 - 10.1.6. Įtraukti į bylą trečiuoju asmeniu Rangovą, jeigu Užsakovui atitinkami subjektai pareiškia ieškinį dėl padarytų nuostolių atliekant Darbus.
 - 10.1.7. Užtikrinti Rangovo, jo darbuotojų bei atstovų patekimą į objektą tiek, kiek tai būtina atlikti Darbus bei įvykdyti kitus Sutartyje numatytus įsipareigojimus.
 - 10.1.8. Sustabdyti Darbų vykdymo terminus šioje Sutartyje nustatyta tvarka ir sąlygomis.
 - 10.1.9. Vykdyti kitas pareigas, numatytas šioje Sutartyje ir galiojančiuose Lietuvos Respublikos teisės aktuose.
- 10.2. Užsakovas turi teisę:
 - 10.2.1. Organizuoti ir vesti gamybinius pasitarimus statybos aikštelėje.
 - 10.2.2. Reikalauti pašalinti Paslaugų, Darbų trūkumus, nemokėti už netinkamai atliktus Darbus, neleisti toliau vykdyti Darbų, jeigu Rangovas nukrypsta nuo Sutarties sąlygų, nesilaiko teisės aktų ar statybos normatyvinių techninių dokumentų reikalavimų ir / ar Statybos darbų vykdymo protokoluose nurodytų pagrindų nurodymų ir / ar netinkamai pildo Darbų vykdymo dokumentaciją.
 - 10.2.3. Savo nuožiūra vykdyti kontrolę ir priežiūrą statybos objekte, taip pat kontroliuoti Sutarties vykdymą, ir, aptikus Sutarties vykdymo trūkumus ir / ar pažeidimus, duoti Rangovui vykdytinus nurodymus. Užsakovas turi teisę nurodyti terminą Rangovui Sutarties vykdymo trūkumams pašalinti.
 - 10.2.4. Argumentuotai paprašyti, kad Rangovas anksčiau nei iki galutinio Darbų užbaigimo perduotą dalį įvykdytų darbų (darbų etapą, atkarpą), kai jose Rangovas Darbus yra užbaigęs, o Užsakovas – šiuos Darbus priėmęs. Šiame punkte nurodytas reikalavimas yra galimas esant pagrindoms aplinkybėms (pvz., būtina kuo skubiau perduoti dalį užbaigtų dviračių ir / ar pėsčiųjų takus viešam naudojimui).
 - 10.2.5. Įgyvendinti kitas teises, numatytas šioje Sutartyje ir suteikiamas pagal galiojančius Lietuvos Respublikos teisės aktus.

11. RANGOVO PAREIGOS IR TEISĖS

- 11.1. Rangovas privalo:

- 11.1.1. Pradėti vykdyti Darbus terminais, nurodytais **2 Sutarties priede „Darbų vykdymo grafikas.**
- 11.1.2. Rangovas įsipareigoja, kad Sutartį vykdys statinio statybos vadovas, kuris buvo nurodytas pasiūlyme ir už kurio patirtį Rangovui buvo skirti ekonominio naudingumo balai. Rangovas, vykdydamas Sutartį negali keisti savo pasiūlyme nurodyto statinio statybos vadovo be Užsakovo rašytinio sutikimo. Rangovas, norėdamas pakeisti esamą statinio statybos vadovą privalo iš anksto pateikti Užsakovui motyvuotą prašymą ir gauti Užsakovo sutikimą raštu. Užsakovas turi teisę netenkinti Rangovo prašymo pakeisti esamą darbų vadovą, jeigu nustatoma, kad keičiamas statinio statybos vadovas neturi pirkimo dokumentuose nustatytos kvalifikacijos (jeigu buvo keliamas kvalifikacinis reikalavimas dėl statinio statybos vadovo kvalifikacijos) ir (ar) ne žemesnės nei keičiamo statinio statybos vadovo, kurio kompetencija buvo vertinama pagal pirkime nustatytus pasiūlymų vertinimo kriterijus, patirties. Kartu su prašymu Rangovas privalo pateikti dokumentus, pagrindžiančius, kad *(jeigu ekonominio naudingumo balai už statinio statybos vadovo patirtį Rangovui skirti nebuvo, šį punktą ir jo papunkčius išbraukti):*
- 11.1.2.1. keičiamas statinio statybos vadovas atitinka jam taikytiną pirkimo dokumentuose nustatytą kvalifikacijos reikalavimą (jeigu buvo keliamas kvalifikacinis reikalavimas dėl statinio statybos vadovo kvalifikacijos) ir pasiūlymo vertinimo kriterijų ir (ar) keitimo metu jo patirtis yra ne žemesnė nei keičiamo statinio statybos vadovo, kurio kompetencija buvo vertinama pagal pirkimo dokumentuose nustatytą pasiūlymų vertinimo kriterijų;
- 11.1.2.2. egzistuoja objektyvios priežastys, dėl kurių kilo būtinybė pakeisti esamą statinio statybos vadovą. Pakeisti esamą statinio statybos vadovą, už kurio patirtį Rangovui buvo skirti ekonominio naudingumo balai, kitu ir paskirti naują statinio statybos vadovą Darbams, Rangovas gali tik tada, kai to reikia dėl objektyvių priežasčių, tokių kaip: atostogų, ligos ar mirties atvejais, nutrūkus darbo santykiams su Rangovu, statinio statybos vadovo atsisakymas vykdyti savo įsipareigojimus arba statinio statybos vadovo netinkamas įsipareigojimų vykdymas, keliantis pagrįstą grėsmę pažeisti Sutarties reikalavimus dėl Darbų kokybės ir (ar) darbų atlikimo terminų.
- 11.1.3. *Sutarties 11.1.2. punkto reikalavimo pažeidimas bus laikomas Rangovo esminės Sutarties sąlygos pažeidimu.*
- 11.1.4. Rangovas privalo informuoti apie naujus subteikėjus / subrangovus, kuriuos jis ketina pasitelkti vėliau.
- 11.1.5. Sutartyje nustatyta tvarka ir sąlygomis pateikti statybos darbų bei rangovo civilinės atsakomybės privalomuosius draudimus bei užtikrinti jų galiojimą, kaip to reikalaujama statybos darbų ir civilinės atsakomybės privalomąjį draudimą reglamentuojančiuose teisės aktuose.
- 11.1.6. Darbus atlikti vadovaujantis Techninėje specifikacijoje (1 priedas) ir su Užsakovu suderintais sprendiniais, techninėmis specifikacijomis ir brėžiniais, laikantis Lietuvos Respublikos galiojančių įstatymų, poįstatyminių aktų, normatyvinių statybos techninių dokumentų ir Statybos techninių reglamentų reikalavimų.
- 11.1.7. Nustatytuojū laiku pradėti, atlikti, užbaigti ir perduoti Užsakovui visus Sutartyje numatytus Darbus ir ištaisyti defektus per Darbų garantinį laiką, užtikrinti, kad atlikus Darbus objektas galės būti naudojamas pagal funkcinę paskirtį.
- 11.1.8. Užtikrinti, kad Darbų vykdymui pasitelkiami darbuotojai būtų kvalifikuoti, įgudę ir turintys patirtį atitinkamam Darbų vykdymui. Užsakovas turi teisę Rangovo pareikalauti pakeisti Darbų vykdymui pasitelktus darbuotojus, kurie nekompetentingai ar aplaidžiai vykdo pareigas, nesugeba laikytis Sutarties sąlygų arba savo elgesiu kelia grėsmę saugai darbe, sveikatai arba aplinkos apsaugai.
- 11.1.9. Darbus vykdyti tinkamai ir kokybiškai. Vykdamas Darbus nepažeisti trečiųjų asmenų teisių bei teisėtų interesų, geros moralės bei viešosios tvarkos principų.
- 11.1.10. Esant poreikiui, gauti visus reikalingus pritarimus, vertinimus ir suderinimus.

- 11.1.11. Be papildomo atlyginimo ištaisyti darbų trūkumus pagal pagrįstas Užsakovo pastabas, kaip tai numato galiojantis Lietuvos Respublikos statybos įstatymas, atitinkami statybos techniniai reglamentai, kiti teisės aktai.
- 11.1.12. Darbus vykdyti, juos užbaigti ir perduoti Užsakovui Sutartyje ir darbų vykdymo grafike nustatytais terminais.
- 11.1.13. Užtikrinti, kad atlikus Darbus objektas galės būti naudojamas pagal funkcinę paskirtį.
- 11.1.14. Vykdyti Užsakovo nurodymus dėl Darbų vykdymo metu nustatytų Darbų defektų pašalinimo ar kitų šios Sutarties ar Lietuvos Respublikos projektavimą ir statybą reglamentuojančių teisės aktų neatitinkančių Darbų ištaisymo.
- 11.1.15. Savarankiškai apsirūpinti materialiniais ištekliais Sutartyje numatytiems Darbams atlikti.
- 11.1.16. Užtikrinti higienos ir saugos darbe reikalavimus statybos aikštelėje, jos priešgaisrinę apsaugą ir aplinkos ekologinę apsaugą, objekte esančio turto apsaugą nuo meteorologinių sąlygų poveikio ir kitokio jo sugadinimo.
- 11.1.17. Tvarkyti statybos vykdymo dokumentaciją, jeigu privaloma, pildyti statybos darbų žurnalą.
- 11.1.18. Vykdyti inžinerinių tinklų įrengimo darbus (jei taikoma), paslėptų darbų aktus įforminti Rangovo, Užsakovo ir eksploatuojančios organizacijos atstovų parašais.
- 11.1.19. Esant poreikiui, kartu su Užsakovu suderinti su inžinerinius tinklus eksploatuojančiomis organizacijomis veikiančių inžinerinių tinklų perjungimą.
- 11.1.20. Įforminti normatyvinius statybos dokumentus, nustatyta tvarka surašyti statybos atlikimo dokumentus, atlikti laboratorinius bandymus (jei taikoma) ir jų rezultatus perduoti Užsakovui.
- 11.1.21. Vykdyti kontrolę statybos objekte, siekiant įsitikinti, kad Darbų vykdymas atitinka šios Sutarties, statybą reglamentuojančių teisės aktų, bei pagrįstus Užsakovo paskirto statinio statybos techninio prižiūrėtojo reikalavimus.
- 11.1.22. Jeigu bus vežamas statybinis laužas, pateikti Užsakovui statybinio laužo išvežimą į tam specialiai skirtas vietas patvirtinančius dokumentus.
- 11.1.23. Savo lėšomis įrengti laikinus statybos aikštelės aptvėrimus iš medžiagos, suderintos su Užsakovu (profiluotų lakštų ir / ar vielos tinklo tvoros elementų).
- 11.1.24. Užtikrinti, kad į statybos objekto teritoriją nepatektų pašaliniai asmenys.
- 11.1.25. Perduoti Užsakovui statybos techninę-išpildomąją dokumentaciją ir, jeigu to reikalaujama pagal Lietuvos Respublikos teisės aktus, įstatymus, kitus statinio pripažinimo tinkamu naudoti komisijai statybos priėmimui teikiamus dokumentus.
- 11.1.26. Įsakymu paskirti atsakingą darbuotoją. Atsakingas darbuotojas privalo darbo metu nuolat būti statybos objekte, organizuoti darbus ir visais klausimais atstovauti Rangovui santykiuose su Užsakovu ir kitais rangovais (jei tokie bus pasitelkiami). Dėl pateisinamų priežasčių atsakingam darbuotojui nesant statybos objekte, jis turi būti pasiekiamas mobiliuoju telefonu.
- 11.1.27. Vykdyti Darbus statybos objekte, laikantis visų statybos, darbo saugos ir aplinkos apsaugos veiklą ir procesą reguliuojančių teisės aktų reikalavimų.
- 11.1.28. Laikytis statybos priežiūros ir inspektavimo reikalavimų, vykdyti Užsakovo nurodymus, statybinių susirinkimų (rangovų susirinkimų) sprendimus.
- 11.1.29. Vykdyti Darbus pagal Sutarties 2 priedą „Darbų vykdymo grafikas“, juos derinti su kitais objekte darbus vykdančiais rangovais (jei tokie Užsakovo bus pasitelkiami) ir paisyti visų statybos proceso dalyvių interesų, vadovautis Sutartimi ir dėti visas būtinas ir protingas pastangas, kad būtų pasiektas Sutarties sudarymo tikslas.
- 11.1.30. Organizuoti Darbus taip, kad nebūtų gadinamas jo ar kitų rangovų anksčiau atliktų darbų rezultatas, Užsakovo turtas, ar daromas nepagrįstai didelis (viršijantis numatytą techninėje ir sutartinėje dokumentacijoje) poveikis aplinkai.
- 11.1.31. Atlyginti nuostolius, jei atliekant Darbus dėl Rangovo ar jo darbuotojų kaltės sugadinamas statybos objekte esantis turtas ar anksčiau atliktų darbų rezultatas.

- 11.1.32. Raštu informuoti Užsakovą apie aplinkybes, kurios trukdo ir / ar gali trukdyti jam tinkamai vykdyti Sutartį nedelsiant po to, kai jis apie jas sužinojo ar turėjo sužinoti.
- 11.1.33. Iškilus nelaimingo atsitikimo ir / ar avarijos pavojui, nedelsiant imtis visų prevencinių priemonių ir atlikti visus būtinus veiksmus ar susilaikyti nuo veiksmų, kad būtų išvengta šių įvykių, o jiems įvykus, kad būtų išvengta ar įmanomai sumažintos jų pasekmės. Visais aukščiau nurodytais atvejais Rangovas privalo nedelsdamas išsiaiškinti su jais susijusias aplinkybes ir nedelsdamas, tačiau nepažeisdamas teisės aktų reikalavimų, likviduoti kilusias pasekmes, bei pranešti apie tai Užsakovui.
- 11.1.34. Užsakovo raštišku reikalavimu pateikti Rangovo valdomo triukšmo intensyvumo matavimų rezultatus, gyvenamosios aplinkos orą teršiančių medžiagų (dulkių) matavimų rezultatus, vykdyti Užsakovo nurodymus dėl triukšmo ir taršos lygio užtikrinimo statybvietyje.
- 11.1.35. Vykdyti teisės aktų reikalavimus bei Užsakovo nurodymus dėl atliekų, cheminių medžiagų ir preparatų pateikimo, laikymo, tvarkymo ir naudojimo objekte tvarkos.
- 11.1.36. Suvokdamas, jog be jo statybvietyje gali vykdyti darbus ir kiti rangovai, atlyginti visus tiesioginius Užsakovo nuostolius (įskaitant, bet neapsiribojant netesybomis pagal sutartis, darbo jėgos ir mechanizmų prastovas ir kt.), kuriuos patyrė ir Užsakovo pareikalavo apmokėti kiti rangovai objekte dėl Rangovo Darbų atlikimo terminų nesilaikymo, nesavalaikio darbų fronto ar jo dalies, kurioje toliau dirbs kiti rangovai, perdavimo Užsakovui ir kitų šių Sutartį pažeidžiančių veiksmų.
- 11.1.37. Dalyvauti statybos objekte rengiamuose rangovų susirinkimuose ir gamybiniuose pasitarimuose (jei tokie bus rengiami). Jei Rangovas ar jo atstovas susirinkime / pasitarime nedalyvauja, nepaisant to jis išsipareigoja vykdyti susirinkimo / pasitarimo metu priimtus sprendimus fiksuojamus rašytiniais protokolais.
- 11.1.38. Užtikrinti, kad statybvietyje nedirbtų (nebūtų) neblaivūs (girti) ar apsvaigę nuo psichotropinių medžiagų asmenys; nušalinti neblaivius (girtus) ar apsvaigusius nuo psichiką veikiančių medžiagų darbuotojus ir neleisti jiems dirbti.
- 11.1.39. Savo sąskaita atlikti ir pateikti Užsakovui atliktų darbų išpildomąją dokumentaciją, geodezines nuotraukas, bandymų protokolus, sumontuotų sistemų pasus.
- 11.1.40. Užtikrinti, kad visą Sutarties galiojimo laikotarpį Rangovo kvalifikacijos duomenys ir duomenys apie tiekėjo pašalinimo pagrindus atitiktų Pirkimo dokumentų reikalavimus.
- 11.1.41. Užtikrinti, kad pasitelktų subteikėjų / subrangovų darbuotojai vykdytų Sutartyje numatytus Užsakovo darbuotojams taikomus reikalavimus ir atsakyti už subteikėjų /subrangovų darbuotojų veiksmus ar neveikimą, lemiantį Sutartyje numatytų išsipareigojimų nevykdymą.
- 11.1.42. Atlyginti Užsakovui ir tretiesiems asmenims atsiradusius nuostolius dėl netinkamo Sutarties vykdymo ar nevykdymo.
- 11.1.43. Užsakovui reikalaujant, per 3 (tris) darbo dienas pateikti sutartis, sudarytas su Sutartyje nurodytais subrangovais.
- 11.1.44. Tuo atveju, jeigu Rangovo (įskaitant subteikėjus ir subrangovus) kvalifikacija dėl teisės verstis atitinkama veikla nebuvo tikrinama arba tikrinama ne visa apimtimi, Rangovas Užsakovui išsipareigoja, kad Sutartį vykdys tik tokią teisę turintys asmenys.
- 11.1.45. Esant argumentuotam Užsakovo prašymui, anksčiau nei iki galutinio Darbų užbaigimo perduoti dalį įvykdytų darbų (darbų etapą, atkarpą), kai jose Rangovas Darbus yra užbaigęs, o Užsakovas – šiuos Darbus priėmęs. Šiame punkte nurodytas reikalavimas yra galimas esant pagrįstoms aplinkybėms (pvz., būtina kuo skubiau perduoti dalį užbaigtų dviračių ir / ar pėsčiųjų takus viešam naudojimui).
- 11.1.46. Savo lėšomis parengti statinio inžinerinių tinklų išpildomąsias nuotraukas, kadastrinių matavimų bylą ir kitus dokumentus, reikalingus statiniui eksploatuoti bei perduoti juos Užsakovui.

- 11.1.47. Vykdyti Darbus Sutarties objekto Darbų vietose laikydamasis visų statybos teisės aktu reikalavimų, užtikrinti higienos ir saugos darbe reikalavimus Sutarties objekto Darbų vietose, jos priešgaisrinę apsaugą ir aplinkos ekologinę apsaugą, saugaus eismo organizavimą, Sutarties objekto Darbų vietose esančio turto apsaugą nuo meteorologinių sąlygų poveikio ir kitokio jo sugadinimo.
- 11.1.48. Užtikrinti, kad Sutarties vykdymui pasitelkiami Rangovo arba subteikėjų / subrangovų darbuotojai turėtų Sutarties įgyvendinimui reikalingas licencijas, žinias, patirtį ir kvalifikaciją bei Užsakovo pagrįstu reikalavimu pakeisti paskirtus darbuotojus, kurie nekompetentingai ar aplaidžiai vykdo Sutartyje Rangovui nustatytas pareigas, savo elgesiu kelia grėsmę saugai darbe, sveikatai arba aplinkos apsaugai.
- 11.1.49. Atliekant Darbus laikytis šių aplinkos apsaugos reikalavimų: mažinti popieriaus sunaudojimą, atsakyti nebūtino dokumentų kopijavimo ir spausdinimo, dokumentacija, perdavimo-priėmimo aktai, Užsakovui turi būti pateikiami elektroniniu formatu ir pasirašomi elektroniniu būdu, sąskaitas faktūras už atliktus Darbus teikti tik elektroniniu būdu, Užsakovo prašomą informaciją teikti tik elektroniniu formatu.
- 11.1.50. Siekti, kad atliekant Darbus būtų sunaudojama mažiau gamtos išteklių, t.y. siekti, kad Rangovo darbuotojai, atliekantys Darbus, atvykimui į Darbų atlikimo vietą pasirinktų optimalų maršrutą ir rinktųsi netaršias transporto priemones, kad Darbų atlikimo metu nebūtų teršiama aplinka ir keliamas pavojus sveikatai.
- 11.1.51. Paslaugų teikėjas įsipareigoja užtikrinti, kad vykdant Sutartį jis vykdys visus įsipareigojimus, kuriuos prisiėmė teikdamas pasiūlymą ir už kuriuos Paslaugų teikėjui buvo suteikti ekonominio naudingumo balai.
- 11.1.52. Vykdyti kitas pareigas, numatytas šioje Sutartyje ir galiojančiuose Lietuvos Respublikos teisės aktuose.
- 11.2. Rangovo teisės:
- 11.2.1. Suderinęs su Užsakovu, įrengti statybvietėje laikinus statinius, konstrukcijas ir įrenginius, sandėliuoti medžiagas, reikalingas Darbams atlikti.
- 11.2.2. Iš anksto raštu suderinęs su Užsakovu, naudoti objekte atributiką, reklamuojančią jį ir subrangovus.
- 11.2.3. Sustabdyti Darbų vykdymą tuo atveju, jei Užsakovas be pagrįstų priežasčių daugiau kaip 60 kalendorinių dienų neatsiskaito už Rangovo atliktus Darbus. Rangovas, prieš pasinaudodamas savo teise į Darbų sustabdymą, privalo apie tai raštu informuoti Užsakovą likus ne mažiau kaip 20 dienų iki Darbų sustabdymo.
- 11.2.4. Įgyvendinti kitas teises, numatytas šioje Sutartyje ir suteikiamas pagal galiojančius Lietuvos Respublikos teisės aktus.

12. ŠALIŲ ATSAKOMYBĖ

- 12.1. Užsakovas, uždelsęs laiku atsiskaityti už atliktus Darbus, Rangovo reikalavimu moka 0,05 proc. delspinigių nuo visos Sutarties kainos. Šalys susitaria, kad šiuo atveju palūkanos nemokamos.
- 12.2. Rangovas, vėluojantis atlikti Darbus šioje Sutartyje nustatytais terminais, Užsakovo reikalavimu moka 0,05 proc. delspinigių už kiekvieną pavėluotą dieną nuo visos Sutartyje nurodytos Sutarties kainos be PVM.
- 12.3. Rangovas, neištaisęs defektų pagal su Užsakovu sutartą arba Užsakovo ar jo paskirto Statinio statybos techninio prižiūrėtojo nurodytą terminą, Užsakovo reikalavimu moka 0,05 proc. delspinigių už kiekvieną pavėluotą dieną nuo Sutartyje nurodytos Sutarties kainos be PVM iki bus ištaisyti defektai.

- 12.4. Užsakovui nustačius, kad Rangovas padarė esminį Sutarties sąlygų pažeidimą, nurodytą Sutarties 2.1.2 ir 11.1.2, 11.1.51 punktuose, Rangovas privalo Užsakovui sumokėti 6 000,00 Eur baudą, bei reikalauti nuostolių, jeigu jų nepadengia bauda, atlyginimo.
- 12.5. Užsakovas taip pat turi teisę reikalauti nuostolių atlyginimo ir neesminio pažeidimo atveju (patirtiems nuostoliams kompensuoti, delspinigiams ir pan.).
- 12.6. Rangovas sutinka, jog pagal Sutartį mokėtinas netesybas (baudas, delspinigius) Užsakovas turi teisę išskaičiuoti iš Rangovui mokėtinų sumų, apie tai raštu informavęs Rangovą.
- 12.7. Iš Užsakovo pusės **už Sutarties vykdymą atsakingas.....**, o už Sutarties ir jos pakeitimų paskelbimą pagal Viešųjų pirkimų įstatymo 86 straipsnio 9 dalies **nuostatas atsakingas**

13. PAKEITIMAI. KIEKIO (APIMTIES) KEITIMO SĄLYGOS

- 13.1. Jeigu dėl ne nuo Sutarties Šalių priklausančių aplinkybių reikia atsisakyti ir (ar) įsigyti daugiau kaip 15 proc., skaičiuojant nuo Sutarties vertės, Sutartyje nurodytų Darbų apimties (vertės), Darbai, viršijantys 15 proc. vertės ribą, turi būti atsisakomi ir (ar) įsigijami taikant kiekio (apimties) keitimo sąlygas, nurodytas 13.3 punkte. Jeigu Sutartyje nėra nurodyti Rangovo siūlomi darbų įkainiai, kuriais remiantis galima apskaičiuoti, ar neviršijama minėta riba, juos nustatant turi būti vadovaujama 13.3 punkte nustatytomis kainodaros taisyklėmis.
- 13.2. Papildomi darbai – sutartyje nenumatyti, tačiau tiesiogiai su sutartyje numatytais darbais susiję ir būtini sutarčiai įvykdyti (užbaigti), darbai. Papildomų darbų būtinumas turės būti pagrįstas dokumentais ir raštu suderintas su Užsakovu. Papildomų darbų būtinumas grindžiamas **užsakovo, ir rangovo** pasirašytu aktu apie būtinybę atlikti papildomus darbus. Papildomais darbais bus laikomi tik tie darbai, kurie nebuvo paminėti Techninėse specifikacijose, brėžiniuose ir darbų kiekių žiniaraščiuose (atskirose eilutėse). Papildomais / nevykdomais darbais taip pat nebus laikomi tie darbai, kurių kiekis skirsis nuo Techninėse specifikacijose, brėžiniuose ir darbų kiekių žiniaraščiuose nurodytų darbų kiekių ne daugiau kaip 15 proc. Tai reikia suprasti, kad Rangovui nebus mažinamas mokėjimas, jeigu faktinis atliktų darbų kiekis bus mažesnis ne daugiau kaip 15 proc. Taip pat Rangovui nebus papildomai mokama, jeigu reikės papildomai atlikti iki 15 proc. daugiau darbų, negu nurodyta techninėje specifikacijoje. Jeigu faktiniai atliktų darbų kiekiai skirsis nuo techninėje specifikacijoje nurodytų kiekių daugiau kaip 15 proc. bus pasirašomas susitarimas tarp Rangovo ir Užsakovo dėl sutarties kainos padidėjimo arba sumažėjimo.
- 13.3. Užsakovas, apskaičiuodamas atsisakomų arba įsigijamų papildomų darbų kainas (keičiant darbus, jų kaina skaičiuojama kaip vienu darbų atsisakymas ir papildomų darbų įsigijimas) pagal kiekio (apimties) keitimo sąlygas, taiko žemiau pateikiamus būdus prioritetine tvarka, t. y. tik nesant galimybės taikyti aukščiau esantį būdą, gali būti taikomas žemiau esantis būdas:
 - 13.3.1. pritaikant Rangovo su pasiūlymu pateiktose lokalinėse sąmatose nurodytus darbų įkainius (jeigu tokie buvo pateikti);
 - 13.3.2. jei įmanoma, išskaičiuojant kainos dalį iš Sutartyje numatyto įkainio;
 - 13.3.3. pritaikant Rangovo su pasiūlymu pateiktose lokalinėse sąmatose numatytus panašių darbų įkainius (jeigu tokie buvo pateikti). Panašius darbus turi pagrįsti ir nustatyti Užsakovas;
 - 13.3.4. įvertinant pagrįstas tiesiogines (darbo užmokesčio ir su juo susijusius mokesčius, statybos produktų ir įrengimų, mechanizmų sąnaudas) bei netiesiogines (pridėtines, statybviets ir pelno) išlaidas pagal Metodikos priedo „Tiesioginių ir netiesioginių išlaidų apskaičiavimo taisyklės“ nuostatas.
- 13.4. Darbų kiekio (apimties) pakeitimai gali būti atliekami Šalims pasirašant susitarimą dėl Sutarties pakeitimo šiais atvejais:

- 13.4.1. kai Techninėje specifikacijoje numatytų sprendinių neįmanoma įgyvendinti dėl Techninės specifikacijos klaidų;
- 13.4.2. kai nėra skiriamas pakankamas finansavimas Darbams apmokėti;
- 13.4.3. kai dėl paaiškėjusių techninių priežasčių ir aplinkybių tam tikrus Darbus vykdyti tampa neracionalu;
- 13.4.4. kai atsiranda būtinybė dėl aplinkybių, kurių protingas ir apdairus Užsakovas negalėjo numatyti, bet iš esmės nesikeičia Darbų pobūdis, arba vykdant Darbus paaiškėja naujos aplinkybės dėl objekto būklės ir pateikti sprendiniai tampa sunkiai įgyvendinami;
- 13.4.5. dėl statybos normatyvinių dokumentų ar kitų teisės aktų reikalavimų pasikeitimo po statybą leidžiančių dokumentų, kurių pagrindu vykdomi Darbai, išdavimo, jei dėl tokio pakeitimo nebuvo pakeistas Sutarties pobūdis ir būtina pasikeitusių teisės aktų reikalavimus įgyvendinti Sutarties vykdymo metu;
- 13.4.6. dėl pagrįstų trečiųjų asmenų reikalavimų dėl Darbų, susijusių su trečiųjų asmenų turtu, vykdymo (inžinerinių tinklų (vandentieklių, dujotieklių, elektros, telekomunikacijų, energijos ir / ar kitų tinklų), susisiekimo komunikacijų valdytojų ir pan.);
- 13.4.7. nenumatytas fizinės sąlygas, t. y. dėl išskirtinai nepalankių gamtinių sąlygų (taikoma Darbams, kurių kokybė priklauso nuo gamtinių sąlygų).
- 13.5. Pakeitimai įforminami tokia tvarka:
 - 13.5.1. jei kiekio (apimties) (dėl kurio Sutarties vertė keičiasi daugiau nei 15 proc.) keitimo būtinybė atsirado dėl nenumatytų aplinkybių, kurių nebuvo galima numatyti iki Sutarties pasirašymo, racionaliai naudojant Darbų vykdymui skirtas lėšas, būtina / tikslinga **atsisakyti** atskiro darbo, ar būtina / tikslinga mažinti Darbų apimtį, raštu pagrindžiamos bei suderinamos su Užsakovu ir patvirtinamos Rangovo, Statinio statybos techninės priežiūros vadovo, sąlygojančios būtinybė atlikti Darbų pakeitimus, Rangovas pateikia nevykdytinų Darbų lokalinę sąmatą, kurioje nurodo nevykdytinų Darbų kainas;
 - 13.5.2. jei dėl nenumatytų, nuo Šalių nepriklausančių aplinkybių, racionaliai naudojant Darbų vykdymui skirtas lėšas, Sutartyje numatytą atskirą darbą (ar jo dalį, t. y. techninėje specifikacijoje nurodytos Medžiagos / Įrenginiai rinkoje nebegaminamos / nebetiekiamos ar pan., dėl kurio Sutarties vertė keičiasi daugiau nei 15 proc.) būtina **keisti** kitu darbu, raštu pagrindžiamos bei suderinamos su Užsakovu ir patvirtinamos Rangovo, Statinio statybos techninės priežiūros vadovo parašais aplinkybės, sąlygojančios būtinybė atlikti Darbų pakeitimus, Rangovas pateikia nevykdytinų Darbų lokalinę sąmatą, kurioje nurodo nevykdytinų Darbų kainas, apskaičiuotas pagal Sutarties 13.3. punkte nurodytus Darbų kainų nustatymo būdus, bei siūlymą dėl keistinių Darbų, t. y. vietoje nevykdomų Darbų siūlomų atlikti Darbų lokalinę sąmatą, sudarytą pagal Sutarties 13.3. punkte nurodytus Darbų kainų nustatymo būdus, ir, Užsakovui įvertinus Rangovo siūlymą, koreguojama Sutarties vertė (jei reikia). Jei taikant kiekio (apimties) keitimą Darbai keičiami kitais Darbais, tokie Darbų pakeitimai neturi pabloginti Sutarties rezultato;
 - 13.5.3. jei dėl nenumatytų aplinkybių, kurių negalima buvo numatyti iki Sutarties pasirašymo, racionaliai naudojant Darbų vykdymui skirtas lėšas, būtina / tikslinga atlikti **papildomus** Darbus, tiesiogiai susijusius su Sutartyje numatytais Darbais ir būtinus Sutarčiai įvykdyti (užbaigti), tokių Darbų būtinumas pagrindžiamas dokumentais, patvirtintais Rangovo, Statinio statybos techninės priežiūros vadovo, bei raštu suderinamas su Užsakovu. Papildomais Darbais laikomi Darbai, kurie nebuvo numatyti Sutartyje ar pirkimo dokumentuose ir kai papildomų Darbų apimčių vertė viršija 15 proc. Sutarties vertės. Rangovas pateikia papildomų darbų lokalinę sąmatą, kurioje nurodo papildomų darbų kainas, apskaičiuotas pagal Sutarties 13.3. punkte nurodytus Darbų kainų nustatymo būdus, ir, Užsakovui įvertinus Rangovo siūlymą, koreguojama Sutarties vertė.
- 13.6. Papildomų Darbų, kurie nebuvo įtraukti į pirminį pirkimą, pirkimas iš to paties tiekėjo vykdomas, kai yra visos šios sąlygos kartu:

- 13.6.1. Rangovo pakeitimas negalimas dėl ekonominių ar techninių priežasčių ir dėl to, kad Užsakovui sukeltų didelių nepatogumų ar nemažą išlaidų dubliavimą;
- 13.6.2. atskiro Sutarties kainos pakeitimo vertė neviršija 50 pradinės Sutarties vertės. Tokiais pakeitimais negali būti siekiama išvengti Viešųjų pirkimų įstatyme pirkimui nustatytos tvarkos taikymo.
- 13.7. Rangovo pasiūlyme įvardintos Darbų sudėtinės dalys (resursai, techninės specifikacijos ir pan.), kurios nedetalizuotos Techninėje specifikacijoje, gali būti keičiamos tik Užsakovo, Statinio statybos techninės priežiūros vadovo sutikimu tiek, kiek toks keitimas neprieštarauja Techninei specifikacijai ir brėžiniams bei nepakeičia Sutarties pobūdžio. Tokie pakeitimai Sutarties keitimu Sutarties 13.3. punkto prasme nelaikomi, jeigu šiame Sutarties punkte nurodytos Darbų sudėtinės dalys neviršija 10 proc. Sutarties vertės. Rangovas minėtas medžiagas ir įrenginius (jei taikoma) privalo raštu suderinti su Užsakovu, Statinio statybos techninės priežiūros vadovu, rašte nuroydamas siūlomų medžiagų ar įrangos (jei taikoma) technines specifikacijas. Užsakovas ir / ar Statinio statybos techninės priežiūros vadovas, nesutikdamas su siūlomomis medžiagomis ir (ar) įrenginiais, raštu nurodo, kurių funkcinių ar kokybinių reikalavimų siūlomos medžiagos ar įrenginiai neatitinka. Medžiagų ir (ar) įrenginių specifikacijų patikslinimai atliekami statybos proceso dalyviams (užsakovas, rangovas ir statinio statybos techninis priežiūrėtojas) pasirašant statybos darbų techninių specifikacijų patikslinimo aktą, kuriame nurodomos Darbų, įrenginių ir (ar) medžiagų techninių specifikacijų tikslinimo priežastys. Rangovas privalo pateikti bent 3 (tris) tiekėjų patvirtinimus, kad Techninėje specifikacijoje nurodyti įrenginiai ir (ar) medžiagos negali būti pagaminti. Užsakovas turi teisę Rangovo pateiktą informaciją patikrinti apklausdamas kitus tiekėjus.
- 13.8. Rangovas, Darbų vykdymo metu sužinojęs apie Techninės specifikacijos klaidą arba techninį trūkumą, apie tai privalo nedelsdamas pranešti Užsakovui. Užsakovas, gavęs tokį Rangovo pranešimą, privalo Rangovui pateikti trūkstamą informaciją, tinkamus paaiškinimus bei (jeigu reikia) įforminti pakeitimą.
- 13.9. Jeigu Rangovas, vykdydamas Darbus, susiduria su sąlygomis statybvietyje, kurių jis iki Sutarties pasirašymo pagrindai negalėjo numatyti, tai Rangovas apie tai privalo nedelsdamas – ne vėliau kaip per 5 (penkias) kalendorines dienas – pranešti Užsakovui, detaliam nuroydamas aplinkybes. Jeigu Rangovas, dėl šiame punkte minimų priežasčių uždelsia baigti Darbus laiku, tai Rangovas turi teisę reikalauti Darbų atlikimo termino sustabdymo Sutarties 2.2 punkte nustatyta tvarka.
- 13.10. Subrangovų keitimas vietomis tarp Sutartyje numatytų subrangovų ar didesnės (mažesnės) darbų dalies, negu buvo suderinta, perdavimas kitam Sutartyje numatytam subrangovui galimas tik tiems darbams, paslaugoms ir prekėms teikti, kuriuos Rangovas pasiūlyme buvo numatęs perduoti subrangovui, ir tik gavus Užsakovo sutikimą. Sutarties galiojimo metu ketinant pasitelkti papildomus subrangovus, pastarieji, jei jų pajėgumais rangovas remiasi, turi būti ne mažesnės kvalifikacijos nei buvo reikalaujama Konkurso sąlygose.
- 13.11. Rangovas įsipareigoja pranešti Užsakovui subteikėjų / subrangų pavadinimus, kontaktinius duomenis ir jų atstovus, taip pat įsipareigoja informuoti apie minėtos informacijos pasikeitimus visu Sutarties vykdymo metu, taip pat apie naujus subrangovus, kuriuos jis ketina pasitelkti vėliau. Sutarties vykdymo metu Rangovas turi teisę pakeisti subrangovus tik prieš tai informuodamas Užsakovą šia tvarka:
 - 13.11.1. Rangovas pateikia rašytinį prašymą Užsakovui, kuriame nurodo priežastis, lemiančias poreikį pakeisti subteikėjus / subrangovus, bei pateikia dokumentus, patvirtinančius, kad naujas subrangovas atitinka Konkurso sąlygose nurodytus kvalifikacinius reikalavimus.
 - 13.11.2. patikrinus naujo subteikėjo / subrangovo atitiktį kvalifikaciniams reikalavimams, Užsakovas per 3 (tris) darbo dienas, jei sutinka, kartu su Rangovu raštu sudaro susitarimą dėl subteikėjo / subrangovo pakeitimo.
- 13.12. Sutarties įgyvendinimo metu Užsakovo reikalavimu ir Rangovo prašymu gali būti keičiami specialistai (darbų vadovo keitimo taisyklės nustatytos 11.1.2 punkte), Rangovo pasitelkti

Sutarčiai vykdyti. Užsakovas turi teisę Rangovo pareikalauti pakeisti specialistą dėl jo netinkamų veiksmų įgyvendinant Sutartį. Tokiu atveju Užsakovas raštu informuoja Rangovą apie netinkamus specialisto veiksmus ir pareikalauja pakeisti specialistą. Rangovas, gavęs Užsakovo reikalavimą, per 5 (penkias) darbo dienas privalo pakeisti tokį specialistą į kitą specialistą, kuris atitinka Darbų pirkimo sąlygose tos srities specialistui taikytus kvalifikacinius reikalavimus. Rangovas turi teisę prašyti Užsakovo pakeisti Rangovo pasitelktą specialistą tuo atveju, jei specialistas yra atleidžiamas, išeina iš darbo, ar dėl kitų priežasčių daugiau kaip 10 (dešimt) darbo dienų negali vykdyti savo pareigų, susijusių su Sutarties įgyvendinimu. Rangovas savo prašymą dėl specialisto pakeitimo Užsakovui pateikia raštu, nurodydamas pakeitimo priežastis bei pridėdamas dokumentus, patvirtinančius specialisto atitikimą Darbų pirkimo sąlygose nurodytiems kvalifikaciniams reikalavimams.

- 13.13. Sutarties vykdymo metu Sutarties 2 priede „Darbų vykdymo grafikas“ nustatyti tarpiniai Darbų atlikimo terminai gali būti keičiami priklausomai nuo Techninės specifikacijos tikslinimo, Darbų sustabdymo ir kitų aplinkybių, kurių nebuvo galima numatyti pasirašant Sutartį. Darbų atlikimo terminai keičiami Sutarties Šalims pasirašant susitarimą dėl Sutarties 2 priedo „Darbų vykdymo grafikas“ pakeitimo.

14. GINČŲ SPRENDIMAS

- 14.1. Kiekvieną ginčą, nesutarimą ar reikalavimą, kylantį iš šios Sutarties ar susijusį su šia sutartimi, jos sudarymu, galiojimu, vykdymu, pažeidimu, nutraukimu, šalys spręs derybomis. Derybų pradžia laikoma diena, kurią viena iš Šalių pateikė prašymą raštu kitai Šaliai su siūlymu pradėti derybas.
- 14.2. Nepavykus ginčo išspręsti derybomis per 30 kalendorinių dienų nuo derybų pradžios ir nesusitarus dėl papildomo termino, ginčas galutinai sprendžiamas Lietuvos Respublikos teismuose pagal Užsakovo buveinės vietą.
- 14.3. Šalys susitaria, kad kilus teisminiam ginčui dėl atsiskaitymo už Darbus, Rangovas gali reikalauti priteisti ne didesnes kaip 5 (penkių) procentų metines palūkanas nuo nesumokėtos sumos, kaip tai numatyta LR CK 6.210 str. 1 d.

15. SUTARTIES ĮVYKDYMO UŽTIKRINIMAS IR DRAUDIMAS

- 15.1. Sutarties įvykdymo užtikrinimas užtikrinamas netesybomis ir bauda 6 000,00 Eur sumai.
- 15.2. Rangovas ne vėliau kaip per 5 (penkias) darbo dienas nuo Sutarties pasirašymo dienos privalo Užsakovui pateikti Statinio statybos, rekonstravimo, remonto, atnaujinimo (modernizavimo), griovimo ar kultūros paveldo statinio tvarkomųjų statybos darbų ir civilinės atsakomybės privalomojo draudimo sutartį.
- 15.3. Statinio statybos, rekonstravimo, remonto, atnaujinimo (modernizavimo), griovimo ar kultūros paveldo statinio tvarkomųjų statybos darbų ir civilinės atsakomybės privalomasis draudimas turi būti sudaromas vadovaujantis Lietuvos Respublikos statybos įstatymo nuostatomis ir kitais šią draudimo rūšį reglamentuojančiais teisės aktais. Rangovo civilinės atsakomybės draudimo suma vienam draudžiamajam įvykiui visam statybos laikotarpiui turi būti ne mažesnė kaip **43 400,00 Eur**.

- 15.4. Kiekvienu draudimo liudijimu, kuriuo draudžiama nuo nuostolių arba žalos, turi būti numatyta galimybė išmokėti draudimo išmokas Sutarties valiuta, reikalinga nuostoliams arba žalai ištaisyti. Iš draudikų gautos draudimo išmokos turi būti naudojamos nuostoliams arba žalai ištaisyti.
- 15.5. Jeigu Rangovas nepratęsia draudimo sutarties arba neužtikrina bet kurios draudimo sutarties sąlygų, kurių iš jo reikalaujama atlikti ir palaikyti pagal Sutartį, arba nepateikia pakankamo įrodymo ir draudimo liudijimų pagal šio punkto reikalavimus, Užsakovas turi teisę sustabdyti Rangovui priklausančias mokėti sumas už atliktus Darbus tol, kol Rangovas įvykdys visus savo sutartinius įsipareigojimus. Patirtus nuostolius arba žalą, jeigu jų visai arba dalinai nekompensuoja draudikai, privalo kompensuoti Rangovas.
- 15.6. Užbaigus statybos darbus, Rangovas kartu su atliktų Darbų perdavimo aktu Užsakovui privalo pateikti rangovo garantinio laikotarpio prievolių įvykdymo užtikrinimo dokumentą pagal Lietuvos Respublikos statybos įstatymo bei Lietuvos Respublikos aplinkos ministro 2016 m. gruodžio 12 d. įsakymo Nr. D1-878 „Dėl statybos techninio reglamento STR 1.05.01:2017 „Statybą leidžiantys dokumentai. Statybos užbaigimas. Statybos sustabdymas. Savavališkos statybos padarinių šalinimas. Statybos pagal neteisėtai išduotą statybą leidžiantį dokumentą padarinių šalinimas“ patvirtinimo“ reikalavimus. Rangovas kartu su statybos užbaigimo aktu privalo pateikti Užsakovui dokumentą (kartu su jo apmokėjimą įrodančia dokumento kopija), kuriuo užtikrinamas garantinio laikotarpio prievolių įvykdymas pagal pasirašytą Sutartį. Draudimo bendrovės laidavimo draudimo raštas, mokėjimo atidėjimą patvirtinantis dokumentas arba kredito įstaigos garantija turi būti išduoti ne trumpesniam nei 3 (trijų) metų laikotarpiui ir galiojimo laikotarpiu negali būti atšaukiami; laidavimo draudimo suma, mokėjimo atidėjimo suma arba garantijos suma turi būti ne mažesnė kaip 5 (penki) proc. Sutarties vertės (su PVM).

16. SUTARTIES GALIOJIMAS IR NUTRAUKIMAS

- 16.1. Sutartis įsigalioja po to, kai ją pasirašo abiejų Šalių įgalioti atstovai. Sutartis galioja iki visiško Sutartyje numatytų įsipareigojimų įvykdymo, **bet ne ilgiau kaip 130 kalendorinių dienų su apmokėjimu.**
- 16.2. Nutraukus Sutartį ar jai pasibaigus, lieka galioti šios Sutarties nuostatos, susijusios su atsakomybe bei atsiskaitymais, taip pat visos kitos šios Sutarties nuostatos, kurios, kaip aiškiai nurodyta, išlieka galioti po Sutarties nutraukimo arba turi išlikti galioti, kad ši Sutartis būtų visiškai įvykdyta.
- 16.3. Sutartis gali būti nutraukiama abiejų Šalių rašytiniu susitarimu.
- 16.4. Sutartis gali būti nutraukta Užsakovo vienašališkai nesikreipiant į teismą ir įspėjus Rangovą prieš 20 darbo dienų esant esminių Sutarties sąlygų pažeidimui bei toliau nurodomais atvejais, jeigu, Užsakovui nustačius protingą terminą, Rangovas per nustatytą terminą nepašalina trūkumų ar nepateikia motyvuotų paaiškinimų dėl tinkamo Darbų vykdymo:
 - 16.4.1. Esant Sutarties 2.1.2 punkto pažeidimui;
 - 16.4.2. Esant Sutarties 11.1.2 punkto pažeidimui;
 - 16.4.3. Esant Sutarties 11.1.51 punkto pažeidimui;
 - 16.4.4. Rangovas vykdo Darbus nesivadovaudamas Techninės specifikacijos (1 priedas) sprendiniais;
 - 16.4.5. Jeigu Rangovas nutraukia Darbus, ilgiau nei 30 kalendorinių dienų vėluoja atlikti Darbus, kitaip aiškiai parodo ketinimą netęsti savo įsipareigojimų pagal Sutartį, tampa aišku, kad juos baigti iki Darbų atlikimo termino pabaigos neįmanoma ir nepateikia Užsakovui pagrįstų įrodymų, pateisinančių Darbų vėlavimą, Užsakovas gali įteikti pranešimą, konstatuodamas įsipareigojimų nevykdymą su reikalavimu greičiau įvykdyti Darbus. Jeigu Rangovas, gavęs tokį pranešimą, nesiėmė priemonių įsipareigojimams įvykdyti, laikoma, kad yra pagrindas Užsakovui pasinaudoti

- Sutarties įvykdymo užtikrinimu. Ši sąlyga netaikoma, jei vėluojama dėl priežasčių, nepriklausančių nuo Rangovo;
- 16.4.6. Rangovas bankrutuoja arba yra likviduojamas, sustabdo ūkinę veiklą arba kituose teisės aktuose numatyta tvarka susidaro analogiška situacija;
 - 16.5. Užsakovui dėl Rangovo kaltės nutraukus Sutartį, Rangovas per 14 kalendorinių dienų turi atlyginti visus Užsakovo patirtus tiesioginius nuostolius, kuriuos lėmė Rangovo išsipareigojimų nevykdymas, ir kurių nepadengia sutarties įvykdymo užtikrinimas.
 - 16.6. Užsakovui nutraukus sutartį ne dėl Rangovo kaltės, Rangovui atlyginami tik tiesioginiai nuostoliai.
 - 16.7. Sutartis gali būti nutraukta Rangovo vienašališkai nesikreipiant į teismą ir išpėjus Užsakovą prieš 20 darbo dienų, esant esminiam Sutarties sąlygų pažeidimui bei toliau nurodomais atvejais:
 - 16.7.1. Sutartyje nustatyta tvarka, nesant pagrįstų aplinkybių, negauna apmokėjimo ilgiau nei 60 kalendorinių dienų ne mažiau 2 (du) kartus iš eilės;
 - 16.7.2. Nepagrįstas Darbų vykdymo sustabdymas trunka ilgiau nei 3 (tris) mėnesius.
 - 16.8. Jei Sutartis nutraukiama anksčiau laiko, Rangovui tik iš dalies įvykdžius sutartinius išsipareigojimus, Užsakovas ir Rangovas išsipareigoja sudaryti atliktų darbų perdavimo-priėmimo aktą pagal Sutarties nutraukimo dieną atliktus darbus. Šiame punkte nurodytus darbus Užsakovas priima tik jeigu jie aiškiai yra nurodyti (įvardinti) Sutartyje ir jos prieduose, jie yra tinkamai atlikti ir šių darbų kaina yra nurodyta Sutartyje ar jos prieduose.
 - 16.9. Sutarties nutraukimo išgaliojimo atveju pagal bet kurį Sutarties sąlygų punktą, Rangovas per Užsakovo nurodytą terminą privalo:
 - 16.9.1. nutraukti visą tolesnį Darbų vykdymą, išskyrus tokį, kurį būtina atlikti dėl gyvybės ar turto išsaugojimo arba dėl darbų saugos reikalavimų;
 - 16.9.2. perduoti Užsakovui Sutartyje numatytą Įrangą (jei taikoma) ir medžiagas, už kuriuos jau sumokėta;
 - 16.9.3. pašalinti visus Rangovo įrengimus ir kitus daiktus, šiukšles iš statybos objekto ir pats palikti statybvietai.
 - 16.10. Užsakovo naudai priskaičiuotos Rangovo netesybos yra išskaičiuojamos iš Užsakovo Rangovui mokėtinų lėšų ir (ar) Sutarties įvykdymo užtikrinimo, ir (ar) išreikalaujamos kitokiu būdu.
 - 16.11. Užsakovas taip pat gali nutraukti Sutartį ir kitais Lietuvos Respublikos teisės aktuose nustatytais atvejais.

17. ASMENS DUOMENŲ APSAUGA

- 17.1. Kiekviena Šalis privalo informuoti darbuotojus ir (ar) subrangovų darbuotojus ar kitus fizinius asmenis, pasitelktus Sutarčiai vykdyti (toliau – Duomenų subjektai) apie kitos Šalies atliekamą jų asmens duomenų tvarkymą vadovaujantis 2016 m. balandžio 27 d. Europos Parlamento ir Tarybos reglamento (ES) 2016/679 dėl fizinių asmenų apsaugos tvarkant asmens duomenis ir dėl laisvo tokių duomenų judėjimo ir kuriuo panaikinama Direktyva 95/46/EB (Bendrasis duomenų apsaugos reglamentas, toliau – Reglamentas) nuostatomis.
- 17.2. Šalis nevykdanti ar netinkamai vykdanči Sutarties 17.1 punkte numatytus išsipareigojimus, privalo atlyginti kitai Šaliai dėl to patirtus nuostolius, įskaitant, bet neapsiribojant valstybės institucijų paskirtas baudas ir (ar) kitas pinigines sankcijas.

18. KITOS SUTARTIES SĄLYGOS

- 18.1. Visi Rangovo parengti brėžiniai (jeigu, vadovaujantis teisės aktais, turi būti rengiami) turi būti patvirtinti statinio statybos techninės priežiūros vadovo prieš atliekant Darbus.
- 18.2. Pastabas dėl vykdomų Darbų gali pateikti tik Užsakovo atstovas ir (ar) statinio statybos techninės priežiūros vadovas raštu.
- 18.3. Šalis gali būti visiškai ar iš dalies atleidžiama nuo atsakomybės dėl ypatingų ir neišvengiamų aplinkybių – nenugalimos jėgos (*force majeure*), nustatytos ir jas patyrusios Šalies įrodytos pagal Lietuvos Respublikos civilinį kodeksą, jeigu Šalis nedelsiant, bet ne vėliau kaip per 3 (tris) darbo dienas pranešė kitai Šaliai apie kliūtį bei jos poveikį įsipareigojimų vykdymui.
- 18.4. Nenugalima jėga (*force majeure*) nelaikomos šalies veiklai turėjusios įtakos aplinkybės, į kurių galimybę Šalys, sudarydamos Sutartį, atsižvelgė, t. y. Lietuvoje, jos ūkyje pasitaikančios aplinkybės, sąlygos, valstybės ar savivaldos institucijų sprendimai, sukėlę bet kurios iš Šalių reorganizavimą, privatizavimą, likvidavimą, veiklos pobūdžio pakeitimą, stabdymą (trukdymą), kitos aplinkybės, kurios turėtų būti laikomos ypatingomis, bet Lietuvoje Sutarties sudarymo metu yra tikėtinos. Nenugalima jėga (*force majeure*) taip pat nelaikoma tai, kad rinkoje nėra reikalingų prievolei vykdyti prekių arba Šalies kontrahentai pažeidžia savo prievoles.
- 18.5. Vykdydamos šią Sutartį, Šalys vadovaujasi galiojančiais Lietuvos Respublikos teisės aktais ir šios Sutarties sąlygomis su priedais. Sutarčiai, iš jos kylantiems Šalių santykiams bei jų aiškinimui taikoma Lietuvos Respublikos teisė.
- 18.6. Sutarties šalims yra žinoma, kad ši Sutartis yra vieša, išskyrus joje esančią konfidencialią informaciją. Konfidencialia informacija laikoma tik tokia informacija, kurios atskleidimas prieštarautų teisės aktams.
- 18.7. Elektroninės formos Sutartis pasirašoma bus kvalifikuotais elektroniniais parašais, sudaroma vienu egzemplioriumi. Sutarčiai, iš jos kylantiems Šalių santykiams bei jų aiškinimui taikoma Lietuvos Respublikos teisė.
- 18.8. Bet kokie pranešimai, informacija, dokumentacija ar korespondencija dėl Sutarties ar jos vykdymo turi būti įforminta raštu lietuvių kalba ir išsiųsta registruotu paštu per kurjerį, faksu ar elektroniniu paštu. Jeigu informacija perduodama faksu ar elektroniniu paštu, ji laikoma tinkamai perduota tik tuo atveju, jeigu Šalis, kuriai skirta tokia informacija, faksu arba elektroniniu paštu patvirtina jos gavimo faktą.
- 18.9. Pasikeitus Šalies buveinės adresui, banko sąskaitos numeriui ar kitiems rekvizitams, Šalis privalo apie tai pranešti kitai Šaliai nedelsiant, bet ne vėliau, kaip per 3 (tris) darbo dienas. Neįvykdžius šių reikalavimų Šalis neturi teisės reikšti pretenzijų ar atsikirtimų, kad kitos Šalies veiksmai, atlikti vadovaujantis paskutine turima informacija, neatitinka Sutarties sąlygų, arba kad ji negavo pranešimų, siųstų pagal paskutinius turimus rekvizitus.
- 18.10. Užsakovo atstovas, atsakingas už Sutarties vykdymą: [pareigos, vardas, pavardė, tel. Nr., el. paštas]. Tuo atveju, jeigu šiame Sutarties punkte nurodytas asmuo pasikeistų, Užsakovas pateikia Rangovui rašytinį pranešimą apie tai. Šis pranešimas bus laikomas neatskiriama Sutarties dalimi (priedas), neatliekant papildomų Sutarties keitimo ar papildymo procedūrų.
- 18.11. Rangovo atstovas, atsakingas už Sutarties vykdymą: [pareigos, vardas, pavardė, tel. Nr. el. paštas]. Tuo atveju, jeigu šiame Sutarties punkte nurodytas asmuo pasikeistų, Rangovas pateikia Užsakovui rašytinį pranešimą apie tai. Šis pranešimas bus laikomas neatskiriama Sutarties dalimi (priedas), neatliekant papildomų Sutarties keitimo ar papildymo procedūrų.
- 18.12. Sutarties priedai:
 - 18.12.1. Sutarties priedas Nr. 1 - Pirkimo techninė specifikacija;
 - 18.12.2. Sutarties priedas Nr. 2 - Darbų vykdymo grafikas;
 - 18.12.3. Sutarties priedas Nr. 3 – Rangovo pasiūlymas.

19. SUTARTIES ŠALIŲ ADRESAI IR REKVIZITAI**Užsakovas:**

Įmonės kodas _____

Adresas _____

a.s.

bankas

tel.

faks.

el. paštas

Rangovas:

Įmonės kodas _____

Adresas _____

a.s.

bankas

tel.

faks.

el. paštas

Specialiųjų pirkimo sąlygų
Priedas Nr. 4 „Tiekėjo pašalinimo pagrindai, reikalavimai kvalifikacijai ir
reikalaujami kokybės bei aplinkos apsaugos vadybos bei darbuotojų saugos ir sveikatos vadybos
sistemų standartai“

**TIEKĖJO PAŠALINIMO PAGRINDAI, REIKALAVIMAI KVALIFIKACIJAI IR
REIKALAUJAMI KOKYBĖS BEI APLINKOS APSAUGOS VADYBOS BEI
DARBUOTOJŲ SAUGOS IR SVEIKATOS VADYBOS SISTEMŲ STANDARTAI**

1. Perkančioji organizacija šiame pirkime taiko tiekėjo, kiekvieno tiekėjų grupės partnerio, subtiekejo, kurio pajėgumais, t. y. siekdamas atitikti kvalifikacijos reikalavimus, remiasi tiekėjas pašalinimo pagrindu:

Eil. nr.	Pašalinimo pagrindai / Kvalifikacijos reikalavimai	Patvirtinančių dokumentų sąrašas
1.1.	(46.4.1) Tiekėjas su kitais tiekėjais yra sudaręs susitarimų, kuriais siekiama iškreipti konkurenciją atliekamame pirkime, ir perkančioji organizacija dėl to turi įtikinamų duomenų.	Tiekėjo deklaracija

2. Perkančioji organizacija šiame pirkime nereikalauja, kad tiekėjai laikytųsi kokybės vadybos sistemos. Reikalaujama, kad tiekėjai turi atitikti reikalavimus dėl aplinkos apsaugos vadybos sistemos ir darbuotojų saugos ir sveikatos vadybos sistemos:

Eil. nr.	Reikalavimai	Patvirtinančių dokumentų sąrašas
2.1.	Tiekėjas ¹ atliekamiems darbams taiko aplinkos apsaugos vadybos sistemos reikalavimus pagal standartą LST EN ISO 14001 arba EMAS ar kitus aplinkos apsaugos vadybos standartus, pagrįstus atitinkamais Europos arba tarptautinių standartizacijos organizacijų priimtais standartais ar kitais tiekėjo pateiktais lygiaverčiais įrodymais.	Nepriklausomos įstaigos išduotas sertifikatas. Perkančioji organizacija pripažįsta lygiaverčius sertifikatus, išduotus kitose valstybėse narėse įsteigtų nepriklausomų įstaigų. Perkančioji organizacija priima ir kitus tiekėjo lygiaverčių aplinkos apsaugos vadybos užtikrinimo priemonių įrodymus, kurie patvirtintų, kad jo siūlomos aplinkos apsaugos vadybos užtikrinimo priemonės atitinka reikalaujamus aplinkos apsaugos vadybos sistemos standartus ir pateikia įrodymus, kurie patvirtintų, kad tiekėjo siūlomos aplinkos apsaugos vadybos užtikrinimo priemonės atitinka reikalaujamus aplinkos apsaugos vadybos sistemos standartus.

¹ Jeigu pasiūlymą teikia ūkio subjektų grupė – reikalavimą turi atitikti ūkio subjektų grupės narys (-iai), **atsižvelgiant į jų prisiimamus įsipareigojimus pirkimo sutarčiai vykdyti**; tiekėjas **gali remtis** kitų ūkio subjektų pajėgumais atsižvelgiant į jų prisiimamus įsipareigojimus pirkimo sutarčiai vykdyti; subtiekejai **turi laikytis** reikalaujamų aplinkos apsaugos vadybos priemonių, atsižvelgiant į jų prisiimamus įsipareigojimus pirkimo sutarčiai vykdyti.

Pasiūlymo formoje tiekėjas turi deklaruoti, kad jis, kiekvienas tiekėjų grupės partneris (jei pasiūlymą pateikia tiekėjų grupė), subtiekJai, kurių pajėgumais, t. y. siekdamas atitikti kvalifikacijos reikalavimus, remiasi tiekėjas, neturi nustatytų pašalinimo pagrindų ir atitinka šiame 4 priede nurodytus kvalifikacijos ir kitus reikalavimus.

KAINOS IR KOKYBĖS SANTYKIO KRITERIJAI

Vertinimo kriterijai	Kriterijaus lyginamasis svoris
Pirmas kriterijus - kaina (C)	X= 80
Antras kriterijus – sutrumpintas darbų atlikimo terminas (T₁)	Y ₁ =15
Trečias kriterijus - tiekėjo siūlomo specialisto, einant ypatingos kategorijos statinio statybos vadovo pareigas ypatingos kategorijos statinių grupėje – negyvenamieji pastatai, patirtis (T₂)	Y ₂ = 5

1. **Ekonominis naudingumas (S) apskaičiuojamas sudedant tiekėjo pasiūlymo kainos C ir kitų kriterijų (T) balus:**

$$S = C + T;$$

- 1.1. Pasiūlymo kainos (C) balai apskaičiuojami mažiausios pasiūlytos kainos (C_{min}) ir vertinamo pasiūlymo kainos (C_p) santykį padauginant iš kainos lyginamojo svorio (X):

$$C = \frac{C_{\min}}{C_p} \times X.$$

Kainos (C) balai apvalinami paliekant 2 (du) skaitmenis po kablelio.

- 1.2. **Kriterijų (T) balai apskaičiuojami sudedant atskirų kriterijų (T_i) balus:**

$$T = \sum_i T_i.$$

- 1.2.1. Antrojo kriterijaus „Sutrumpintas darbų atlikimo terminas“ (T₁) balai nustatomi tiesiogiai pagal šią lentelę:

Sutrumpintas darbų atlikimo terminas savaitėmis (T ₁)	Vertinimas (T ₁), balais
6 savaitės	15
7 savaitės	13
8 savaitės	11
9 savaitės	9
10 savaitė	7
11 savaitė	5
12 savaitė	3
13 savaitė	1
14 savaitė	0

- 1.2.2. Trečiojo kriterijaus (T₂), t. y. tiekėjo siūlomo specialisto, einant ypatingos kategorijos statinio statybos vadovo pareigas statinių grupėje – ypatingos kategorijos negyvenamieji pastatai, patirtis (T₂), patirtis, balai priskiriami taip:

Tiekėjo siūlomo specialisto, einant ypatingos	Ekonominio naudingumo balai, kurie bus
---	--

kategorijos statinio statybos vadovo pareigas ypatingos kategorijos statinių grupėje – negyvenamieji pastatai (T₂)	suteikti šiam kriterijui
<p>Statinio statybos vadovas, per paskutinius 5 (penkis) metus iki pasiūlymų pateikimo termino pabaigos, ėjęs ypatingos kategorijos, statinio statybos vadovo pareigas ypatingos kategorijos statinių grupėje – negyvenamieji pastatai, objektuose, kurie buvo užbaigti ir kuriuose statinio statybos vadovas nuo darbų atlikimo pradžios iki darbų užbaigimo ėjo ypatingos kategorijos statinio statybos vadovo pareigas bei objekto darbų vertė buvo ne mažesnė kaip 30 000,00 EUR be PVM.</p> <p><i>Pastaba. Statinio statybos vadovo patirtis bus užskaitoma ir tuo atveju, jeigu darbų atlikimo laikotarpiu statinio statybos vadovas atostogavo arba turėjo nedarbingumą.</i></p>	<p>0 balų – siūlomas ypatingos kategorijos statinio statybos vadovas (ypatingos kategorijos statinių grupė – negyvenamieji pastatai) neturi reikalavimus atitinkančio užbaigto objekto arba iki pasiūlymų pateikimo termino pabaigos nepateikti ar ne pilna apimtimi pateikti dokumentai įrodantys turimą patirtį;</p> <p>5 balai – siūlomas ypatingos kategorijos statinio statybos vadovas (ypatingos kategorijos statinių grupė – negyvenamieji pastatai) vadovavęs 1 (vienam) reikalavimus atitinkančiam užbaigtam objektui;</p>

Tiekėjai, kartu su pasiūlymu turi pateikti:

- užpildytas siūlomo statinio statybos vadovo įvykdytų (užbaigtų) objektų sąrašas (iki pasiūlymų pateikimo termino pabaigos **pateikiamas užpildytas pasiūlymo formos 1 priedas**). Iki pasiūlymų pateikimo termino pabaigos nepateikus užpildyto pasiūlymo formos 1 priedo, kriterijui (T₂) bus skiriamas 0 balų;

- įsakymas, kuriuo specialistas buvo paskirtas objekte (-uose) eiti statinio statybos vadovo pareigas ypatingos kategorijos statinio statybos vadovo pareigas ypatingos kategorijos statinių grupėje – negyvenamieji pastatai;

- užsakovo (-ų) pasirašyta (-os) ir antspaudu (jei jis yra) patvirtinta (-os) pažyma (-os), iš kurios (-ių) būtų galima nustatyti, kad siūlomas statinio statybos vadovas ėjęs statinio statybos vadovo pareigas ypatingos kategorijos statinių grupėje: negyvenamieji pastatai objektuose, kurie buvo užbaigti ir kuriuose statinio statybos vadovas nuo darbų atlikimo pradžios iki darbų užbaigimo ėjo statinio statybos vadovo pareigas. Jeigu specialistas statinio statybos vadovo pareigas eina objekte (-uose), kuriame (-iuose) darbai dar nėra užbaigti, tokie objektai nebus užskaitomi. Jeigu specialistas statinio statybos vadovo pareigas ėjo objektuose, kuriuose darbai buvo vykdomi vienu metu šie objektai bus sumuojami.

Pateikiamoje (-ose) užsakovo (-ų) pažymoje (-ose) turi būti:

- a) nurodytas siūlomo statinio statybos vadovo vardas ir pavardė;
- b) nurodytas tikslus objekto, kuriame buvo atlikti darbai, pavadinimas, kategorija, statinio grupė, paskirtis;
- c) nurodytas objekto, kuriame buvo atlikti darbai, adresas;
- d) nurodytos darbų atlikimo pradžios ir pabaigos datos (metai, mėnuo, diena);
- e) nurodyta darbų atlikimo vertė EUR be PVM;
- f) nurodyta informacija, kad darbai buvo atlikti tinkamai ir užbaigti.

Iki pasiūlymų pateikimo termino pabaigos nepateikus ar ne pilnai pateikus šiame punkte reikalaujamo (-ų) dokumento (-ų), kriterijui (T₂) bus skiriamas 0 balų. Reikalaujamas (-i) dokumentas (-ai) turi būti pateiktas (-i) iki pasiūlymų pateikimo termino pabaigos pilna apimtimi (su visa šiame punkte reikalaujama informacija) ir jo (jų) nebus galima tikslinti. Šios informacijos tikslinimas bus laikomas pasiūlymo esmės keitimu.

PASTABOS:

1. Vertinama tik 1 (vieno) statinio statybos vadovo, dirbsiančio prie pirkimo sutarties, patirtis. Tiekėjui pasiūlius daugiau kaip 1 (vieną) statinio statybos vadovą, atliktų darbų vertė nesumuojama ir vertinami tik to statinio statybos vadovo duomenys, kurio atitinkančių objektų skaičius yra didesnis.

2. (T_2) kriterijaus reikšmė skaičiuojama, kai tiekėjo siūlomas specialistas statinio statybos vadovas pareigas per paskutinius 5 metus ėjo nuo darbų atlikimo pradžios iki darbų užbaigimo. Statybos darbų atlikimo pradžia gali būti ir anksčiau nei prieš 5 metus iki pasiūlymų pateikimo termino pabaigos, tačiau objektas turi būti užbaigtas per paskutinius 5 metus iki pasiūlymų pateikimo termino pabaigos.

3. Perkančioji organizacija, siekdama patikslinti informaciją apie statinio statybos vadovo patirtį, pasilieka teisę be išankstinio įspėjimo susisiekti su tiekėjo, siūlomo statinio statybos vadovo įvykdytu (užbaigtu) objektų sąraše, nurodytu užsakovu(-ais) (užsakovo(-u) atstovu(-ais)).