



ŽALI
SODAI

SKLYPO APŽELDINIMO PROJEKTAS

TURINYS

1. SKLYPO APŽELDINIMO PROJEKTINIŲ SPRENDINIŲ IŠDĖSTYMO PLANAS.....	3
2. SKLYPO APŽELDINIMO PROJEKTINIŲ SPRENDINIŲ VIZUALIZACIJOS.....	4
3. MEDŽIAI IR KRŪMAI.....	6
HORTENZIJŲ SODINIMAS IR PRIEŽIŪRA.....	8
4. SUMEDĖJUSIŲ AUGALŲ IŠDĖSTYMO PLANAS.....	10
5. DAUGIAMETĖS GĖLĖS IR SMILGINIAI AUGALAI.....	11
6. ŽOLINIŲ IR SMILGINIŲ AUGALŲ IŠDĖSTYMO PLANAS.....	14
7. PRELIMINARŪS AUGALŲ KIEKIAI.....	15
8. AUGALŲ ŽYDĖJIMO SCHEMA.....	17
9. ŽELDINIŲ ZONOS.....	18
GĖLYNŲ ZONŲ PARUOŠIMAS.....	18
GĖLYNŲ MULČIAVIMAS.....	19
10. ŽELDINIŲ ZONŲ IŠDĖSTYMO PLANAS SU MATMENIMIS.....	20
11. TAKŲ IR AIKŠTELIŲ IŠDĖSTYMO PLANAS SU MATMENIMIS.....	27
12. VEJOS PRIEŽIŪRA.....	28
13. REKOMENDUOJAMŲ ĮMONIŲ SĄRAŠAS.....	30

2. SKLYPO APŽELDINIMO PROJEKTINIŲ SPRENDINIŲ VIZUALIZACIJOS





3. MEDŽIAI IR KRŪMAI

Beržas karpotasis 'Crispa'

Betula pendula 'Crispa'

Medis su vaizdinga laja, laisvai svyrančiomis plonomis šakomis. Užauga iki 15- 20 m aukščio ir apie 5 –7 m pločio. Jaunų šakelių žievė tamsi, vėliau balta ir lygi, sluoksniuojasi aplinkui. Lapai giliai iškarpyti, suteikia medžiui elegancijos. Medis nereiklus, atsparus sausroms. Esant poreikiui genėti antroje vasaros pusėje. Pavasarį tręšti universaliomis trąšomis su mikroelementais (augalui kupinas šaukštas trąšų).



Baltasis gluosnis 'Tristis'

Salix alba 'Tristis'

Sparčiai augantis gluosnis, pasiekiantis iki 15- 20 metrų aukštį. Šakelės plonos ir ilgos, todėl nusvirusios ir dažnai siekia žemę. Laja išskirtinai plati, todėl medis užima daug vietos. Rudenį prieš nukrisdami ant žemės, lapai nusidažo aukso geltonumo atspalviu. Gerai auga apšviestoje vietoje, drėgnoje ir derlingoje dirvoje, nepakantus išdžiūvimui. Pakantus genėjimui ir formuojant galima sukurti įvairesnes formas. Geriausias tam laikas- vėlyvas rudenio arba žiema, kada medis nėra vegetacijos būsenoje. Rekomenduojama visada pašalinti nudžiūvusias ar sergančias šakas.



Vyšnia smailiadantė 'Kanzan'

Prunus serrulata 'Kanzan'

Gana greito augimo, vidutinio dydžio lapuotis medis kūgine laja, siekiančia iki 8 – 10 m aukščio ir 5 – 8 m pločio (pagal poreikį, genint galima reguliuoti aukštį ir plotį). Geriausiai auga humusingoje, drėgnoje ir gerai nusausintoje dirvoje. Toleruoja miesto užterštumą ir periodines sausras. Jauni sodinukai jautrūs stipriems šalčiams, žiemos metu jiems reikalinga papildoma apsauga, augdami įgauna atsparumą. Pavasarį tręšti universaliomis trąšomis su mikroelementais (augalui kupinas šaukštas trąšų).



Pilkšvoji lanksva 'Grefsheim'

Spiraea x cinerea 'Grefsheim'

Pilkšvoji lanksva "Grefsheim" - įspūdingas, svyrančiomis šakomis, pavasarį žydintis baltais žiedais, krūmas. Gali užaugti iki 1,50 m. aukščio ir tiek pločio. Tinka nekarpomoms gyvatvorėms. Esant poreikiui krūmą genėti galima anksti pavasarį. Pavasarį tręšti universaliomis trąšomis su mikroelementais (augalui kupinas šaukštas trąšų, arba vadovautis gamintojo nurodymais).



Beržalapė lanksva 'Tor'

Spiraea betulifolia 'Tor'

Mažas apvalios lajos krūmas, užaugantis iki 0,90 m aukščio. Lapai ovalios formos, tamsiai žali, dantytais kraštais. Baltas žiedais žydi birželio mėnesį. Rudenį šio augalo lapija nusidažo oranžiniais, raudonais ar violetiniais atspalviais. Tinka saulėta ar dalinai pavėsinga vieta. Dirvai neišrankus. Šis augalas visiškai atsparus šalčiui. Pavasarį tręšti universaliomis trąšomis su mikroelementais (augalui kupinas šaukštas trąšų).



Japoninė lanksva 'Anthony Waterer'

Spiraea japonica 'Anthony Waterer'

Kompaktiškas, pusrutulio formos krūmas, kuris siekia 0,90 m aukštį ir apie 1,20 m plotį. Žydi nuo birželio galo iki liepos mėnesio rausvai violetiniais žiedais. Sodinti saulėtoje vietoje. Dirvožemis vidutinio derlingumo, drėgnas, silpnai rūgštus. Susilpnėjus žydėjimui krūmą galima atjauninti išpjaunant apie trečdalį senų šakų. Žydi ant šių metų ūglių, todėl genėjimas turi būti padarytas žiemos pabaigoje, anksti pavasarį. Pavasarį tręšti universaliomis trąšomis su mikroelementais (augalui kupinas šaukštas trąšų).



Vynvytis penkialapis

Parthenocissus quinquefolia

Greitai augantis vijoklis, laikantis save savarankiškai lipniais padukais šakų ūselių galuose. Metinis prieaugis iki 3 m. Lapai stambūs, vasarą žali. Gražiausiai atrodo rudenį, kai nusispalvina lapai ryškiai raudonai. Nereiklus vietai ir dirvožemiui. Augalas atsparus šalčiui, sausroms ir miesto taršai. Kasmet, vėlyvą rudenį (pasibaigus augalo dekoratyvumui), rekomenduojama nukirpti, kad pavasarį atželtų iš naujo, taip sustabdant jo plitimą ir išlaikant pageidaujamoje formoje. Pavasarį tręšti universaliomis trąšomis su mikroelementais (augalui šaukštas trąšų, arba vadovautis gamintojo nurodymais).



Šviesioji hortenzija 'Strong Annabelle'

Hydrangea arborescens 'Strong Annabelle'

Užauga iki 1,50 m. aukščio ir panašaus pločio krūmas. Žydi nuo birželio iki rugsėjo, negausiai ir spalio mėnesį. Pusrutuliška lajos forma, žiedai susitelkę į rutulio formos iki 30 cm skersmens žiedynus. Gali augti saulėtoje ar pusiau pavėsingoje vietoje.



HORTENZIŲ SODINIMAS IR PRIEŽIŪRA

Sodinant hortenzijas svarbu tinkamai paruošti dirvą. Prieš sodinamą iškasama duobė (50cm x 50cm x 50cm) arba tranšėja, jei sodinama eilė nedideliais atstumais, kuo didesnė duobė tuo augalas geriau jausis. Paruošiama žemė sodinimui turi būti lengva, rekomenduojama permaišyti esamą su neutralia durpe ir natūralia pušies žieve (2:1:1).

Pagrindinė hortenzijų priežiūros taisyklė – pavasarį (kovas – balandis) smarkiai išgenėti. Šviesiosios hortenzijos: pavasarį visi ūgliai nukerpami žemai, paliekant iki 15- 25 cm virš žemės. Visoms hortenzijų rūšims pavasarį reikia nugenėti negyvas, silpnas ir žemyn linkstančias šakas.

Pavasarį tręšti universaliomis trąšomis su mikroelementais (augalui šaukštas trąšų arba kaip nurodo gamintojas). Žiemai pirmamečius ar silpnesnius hortenzijų krūmus galima pamulčiuoti ar pridengti.

Norint turėti stiprų ir gausiai žydintį krūmą, reikia

išlaikyti drėgną dirvą apie 1,0- 1,5 metro spinduliu.

Sausros metu reikia reguliariai laistyti.

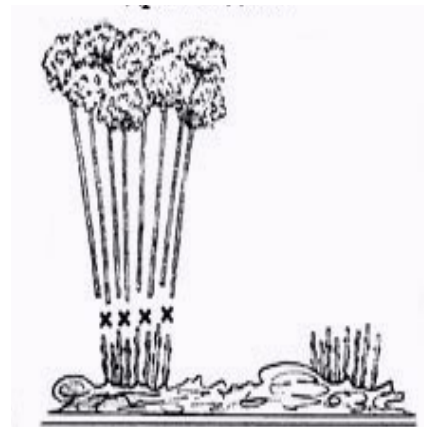

Šviesių hortenzijų genėjimo pavyzdys

Juodoji pušis 'Oregon Green'

Pinus nigra 'Oregon Green'

Dekoratyvus augalas formuoja dailią piramidinę lajos formą. Spygliuotis per 10 metų užauga iki 2,50 – 3,00 m aukščio ir 1,50 – 2,00 m pločio. Šakos auga labai tvirtos, plačiai išsisklaidžiusios į išorę sukuria atvirą lają. Gausias šakeles puošia tvirti, tankiai prigludę, tamsiai žali spygliai. Šakelių galuose spygliukai baigia augti vienodo ilgio, sukuria nukirptos šakelės įvaizdį. Mėgsta saulėtą vietą, lengvus ir pralaidžius dirvožemius, gali pražūti stovinčiame vandenyje. Atspari užterštam miesto orui, mėgsta laukiniai žvėrys (stirnos).



Paprastasis kadagys 'Green carpet'

Juniperus communis 'Green carpet'

Žeme besidriekiantis, plokščias kadagys. Lėto augimo, metinis prieaugis 8 – 15 cm. Spygliai tamsiai žali su melsvu atspalviu, naujas augimas šviesiai žalias. 10 metų amžiaus pasiekia 0,10 m aukštį ir 1,50 m plotį. Augalas nereiklus dirvos tipui ir drėgmei, toleruoja sausras ir miesto užterštumą, atsparus šalčiui. Pavasarį tręšti universaliomis trąšomis su mikroelementais (augalui kupinas šaukštas trąšų) arba specialiomis spygliuočių trąšomis vadovaujantis gamintojo nurodymais.



5. DAUGIAMETĖS GĖLĖS IR SMILGINIAI AUGALAI

Narcizas 'Flower Record'

Narcissus 'Flower Record'

Plačiakarūniai narcizai, kurių žiedų spalva balta – oranžinė. Žydi balandžio ir gegužės mėnesiais. Augalo aukštis siekia apie 40 cm. Mėgsta saulėtą/pusiau saulėtą vietą. Žiemoja. Tręšti universaliomis trąšomis su mikroelementais anksti pavasarį prieš žydėjimą ir/ar žydėjimo metu. Jokiu būdu nenukirpti žaliuojančios lapijos, tai daryti kai narcizų kėras visai nugels. Kas pora – keturis metus rekomenduojama, bet nebūtina, augalus retinti (rudens laikotarpiu), nes svogūnėliai greitai dauginasi, dėl to gėlės ima skursti.



Gojinis šalavijas 'Caradonna'

Salvia nemorosa 'Caradonna'

Mėlynos spalvos šalavijas iki 60 cm aukščio ir 50 cm pločio. Pasižymi glausta, kompaktiška kero forma. Žydi birželio – rugpjūčio mėnesiais. Mėgsta saulėtą vietą, dirvai nereiklus. Visas augalas kvapnus. Nužydėjusius žiedus nukirpti, sužydi antrą kartą. Pavasarį tręšti universaliomis trąšomis su mikroelementais (augalui šaukštelis trąšų).



Snaputis 'Rozanne'

Geranium 'Rozanne'

Žiedai mėlyni, baltu centru, žydi nuo vasaros pradžios iki šalnų. Aukštis apie 60 cm, į plotį auga gerokai daugiau, apie 90 cm. Stiebai driekiasi pažeme, tačiau nesišaknija. Geriausiai auga saulėtoje vietoje, ar pusiau pavėsyje, derlingoje dirvoje. Rudenį nukirpti neišvaizdžią lapiją, nužydėjusius žiedynus taip pat patartina kirpti. Pavasarį tręšti universaliomis trąšomis su mikroelementais (augalui šaukštelis trąšų).

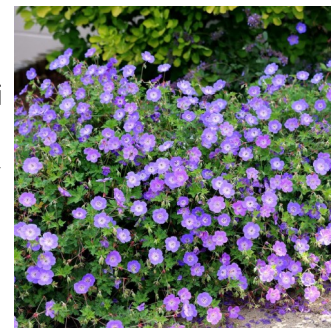

Kalimeris 'Alba'

Kalimeris incisa 'Alba'

Žydi labai gausiai ir ilgai. Auga kompaktiškais, apvaliais kereliais, saulėtoje vietoje, dirvožemiui nereiklus. Kero aukštis apie 90- 100 cm ir apie 50 cm pločio. Puošniai atrodo nuo pat pavasario, labai anksti atželia po žiemos. Dekoratyviai atrodo ir nužydėjęs. Pritraukia daug drugelių ir bičių. Anksti pavasarį nukirpti. Pavasarį tręšti universaliomis trąšomis su mikroelementais (augalui šaukštelis trąšų arba kaip nurodo gamintojas).



Katžolė faseno 'Grol'

Nepeta x faassenii 'Grol'

Katžolei „Grol“ būdingas gražus ir tvirtas kerelis, padengtas smulkiais, pilkai žaliais lapeliais. Šis augalas formuoja gana tvirtą 40 – 60 cm aukščio ir apie 45 cm pločio, vertikalų kerą, neišsvyrančiais į šonus stiebais. Džiugina ilgu ir gausiu žydėjimu nuo birželio – rugsėjo mėn., ryškiais mėlynai violetiniais žiedais, sutelktais į varpos pavidalo žiedynus. Skleidžia nuostabų aromatą ir vilioja sparnuotuosius sodo draugus. Toleruoja saulėtas vietas ir itin atspari sausroms. Pavasarį nukirpti nudžiuvusius lapus (kerą). Pavasarį tręšti universaliomis trąšomis su mikroelementais, augalui šaukštelis trąšų arba kaip nurodo gamintojas.



Kemerai 'Baby Joe'

Eupatorium dubium 'Baby Joe'

Daugiametis augalas, užaugantis iki 140 cm aukščio. Stiebai tvirti, tamsiai raudoni. Geriausiai auga saulėje, derlingoje ir drėgnoje dirvoje, tačiau auga ir skurdesniame dirvožemyje. Labai medingas augalas, skaniai kvepia. Tinka skynimui. Žydi VIII - IX mėn. Pavasarį tręšti universaliomis trąšomis su mikroelementais (augalui šaukštelis trąšų).



Šilokas 'Matrona'

Sedum 'Matrona'

Daugiametis augalas. Žydi didžiuliais rožiniais žiedynais rugpjūčio - rugsėjo mėn. Auga stačių stiebų keru iki 70 cm. aukščio ir 60 cm. pločio. Lapai pilkai žali, stori, sultingi, plokšti, platūs. Rekomenduojama nukirpti pavasarį, nes žiedynai gan dekoratyvūs žiemos metu. Pavasarį tręšti universaliomis trąšomis su mikroelementais (augalui šaukštelis trąšų).



Kupstinė šluotsmilgė 'Goldschleier'

Deschampsia cespitosa 'Goldschleier'

Varpos gelsvai rusvos, purios. Žydi birželio – rugpjūčio mėnesiais. Auga dailiais kereliais, aukštis apie 1,20m. Geriausiai auga saulėtoje vietoje ar nedideliame pavėsyje, dirvožemiui nereikli. Anksti pavasarį arba rudenį nukirpti sudžiūvusius lapus (iki žemės arba jei išdygęs naujas keris – iki jo). Pavasarį tręšti universaliomis trąšomis su mikroelementais (augalui šaukštelis trąšų).



Smailiažiedis lendrūnas 'Waldenbuch'

Calamagrostis x acutiflora 'Waldenbuch'

Gerai prisitaiko augti bet kokiose sąlygose, nors geriausiai tinka derlinga ir drėgnoka žemė. Niekomet neišgula. Kerai užauga iki 150 – 160 cm aukščio. Atželia anksti pavasarį, ir pražysta jau birželį. Iš pradžių varpos būna labai purios, žalsvos, po to susiaurėja ir paruduoja. Auga tvarkingu keru, neagresyvus. Anksti pavasarį arba rudenį nukirpti sudžiūvusius lapus (iki žemės arba jei išdygęs naujas keris – iki jo). Pavasarį tręšti universaliomis trąšomis su mikroelementais (augalui šaukštelis trąšų).



7. PRELIMINARŪS AUGALŲ KIEKIAI

AUGALŲ PAVADINIMAS		DYDIS, PASTABOS	KIEKIS VNT.*
MEDŽIAI IR KRŪMAI			
<i>Lietuviškas pavadinimas</i>	<i>Lotyniškas pavadinimas</i>		
Beržas karpotasis 'Crispa'	Betula pendula 'Crispa' (standard tree)	Apimtis 16 cm, h= 3,50 - 4,00 m	12
Baltasis gluosnis 'Tristis'	Salix alba 'Tristis' (standard tree)	Apimtis 16 cm h= 3,50 - 4,00 m	10
Vyšnia smailiadantė 'Kanzan'	Prunus serrulata 'Kanzan' (multi-steam)	Daugiakamienė forma, h= 3,00 - 3,50 m	3
Vyšnia smailiadantė 'Kanzan'	Prunus serrulata 'Kanzan' (standard tree)	Apimtis 16 cm, h= 3,50 - 4,00 m	18
Pilkšvoji lanksva 'Grefsheim'	Spiraea x cinerea 'Grefsheim'	c5- c10	103
Beržalapė lanksva 'Tor'	Spiraea betulifolia 'Tor'	c5- c10	202
Japoninė lanksva 'Anthony Waterer'	Spiraea japonica 'Anthony Waterer'	c5- c10	29
Vynvytis penkialapis	Parthenocissus quinquefolia	c2- c5	9
Šviesioji hortenzija 'Strong Annabelle'	Hydrangea arborescens 'Strong Annabelle'	c5- c10	40
Juodoji pušis 'Oregon Green'	Pinus nigra 'Oregon Green'	h= 1,00 - 1,50 m	2
Paprastasis kadagys 'Green carpet'	Juniperus communis 'Green carpet'	c2- c5	9

Kiekį tikslina užsakovas, atsižvelgiant į poreikius

Pastabos:

- Augalų kiekiai ir veislės projekto įgyvendinimo metu gali keistis, nenukrypstant nuo suprojektuotos vizijos;
- Nurodyti augalų dydžiai yra preliminarūs ir gali keistis pagal medelynų pasiūlą, suderinus su projekto užsakovu.

AUGALŲ PAVADINIMAS		DYDIS (vazono)	KIEKIS VNT.
DAUGIAMETĖS GĖLĖS IR SMILGINIAI AUGALAI			
<i>Lietuviškas pavadinimas</i>	<i>Lotyniškas pavadinimas</i>		
Narcizas 'Flower Record'	Narcissus 'Flower Record'	-	5080
Gojiniis šalavijas 'Caradonna'	Salvia nemorosa 'Caradonna'	c2	35
Snaptis 'Rozanne'	Geranium 'Rozanne'	c2	101
Kalimeris 'Alba'	Kalimeris incisa 'Alba'	c2	86
Katžolė faseno 'Grol'	Nepeta x faassenii 'Grol'	c2	59
Kemeras 'Baby Joe'	Eupatorium dubium 'Baby Joe'	c2	6
Šilokas 'Matrona'	Sedum 'Matrona'	c2	24
Kupstinė šluotsmilgė 'Goldschleier'	Deschampsia cespitosa 'Goldschleier'	c2	138
Smailiažiedis lendrūnas 'Waldenbuch'	Calamagrostis x acutiflora 'Waldenbuch'	c2	39

Pastabos:

- Augalų kiekiai ir veislės projekto įgyvendinimo metu gali keistis, nenukrypstant nuo suprojektuotos vizijos;
- Daugiamečių gėlių ir smilginių augalų kiekiai gali keistis priklausomai nuo augalų dydžių ir norimo išgauti pirminio efektingo vaizdo. Sodinant nedideliais augalais, gėlynai visu grožiu atsiskleis tik kai augalai suaugę (po 2 – 4 metų, jei augalai tinkamai prižiūrimi).

8. AUGALŲ ŽYDĖJIMO SCHEMA

	IV	V	VI	VII	VIII	IX	X	
Beržalapė lanksva 'Tor'								Žiedai, lapai (rudeni)
Pilkšvoji lanksva 'Grefsheim'								Žiedai
Vyšnia smailiadantė 'Kanzan'								Žiedai, apai (rudeni)
Japoninė lanksva 'Anthony Waterer'								Žiedai
Šviesioji hortenzija 'Strong Annabelle'								Žiedai
Narcizas 'Flower Record'								Žiedai
Katžolė faseno 'Grol'								Žiedai
Gojinis šalavijas 'Caradonna'								Žiedai
Snaptis 'Rozanne'								Žiedai
Kalimeris 'Alba'								Žiedai
Šilokas 'Matrona'								Žiedai
Kemerai 'Baby Joe'								Žiedai
Smilginiai augalai								Lapai, smilgos

*Augalų žydėjimo pradžia, trukmė ir pabaiga labai priklauso nuo oro sąlygų;

*Duomenys surinkti remiantis: 'Catalogue of trees and shrubs 2022/2023. BRUNS PFLANZEM'.

9. ŽELDINIŲ ZONOS

GĖLYNŲ ZONŲ PARUOŠIMAS

Tose vietose, kur gėlynas ribojasi su veja, jis turi būti atskirtas vejos plastborčiu arba metaliniu borteliu. Įrengiant gėlyną, pirmasis žingsnis turėtų būti gėlynų zonų susižymėjimas. Patogiausia tai daryti su smeigėmis ir virvutėmis. Taip pažymėjus gėlynų zonas, jei reikia, nukasamas viršutinis sluoksnis apie 4- 7 cm (priklausomai nuo to ar bus klojama juoda agro plėvelė ar ne (sodinant svogūninius augalus, plėvelė netiesiama), nes nuo to priklauso mulčo sluoksnis), gėlynų kraštai tvarkingai (90° kampu) nukasami pagal pasirinkto plastborčio aukštį, kad vėliau nekiltų problemų dedant plastbortą arba metalinį bortelį.

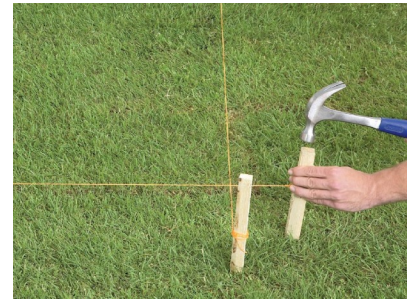

Kai viso gėlyno plotas nukastas, sutvarkyti kraštai, tada galima dėti plastbortą arba metalinį bortelį. Jį tvirtinti reikėtų specialiomis smeigėmis arba statybinėmis vinimis (200 mm ilgio). Atliekant tvirtinimo darbus svarbu pasitikrinti ar tose vietose, kur bus smeigiama smeigė, nėra elektros laidų ar laistymo sistemos vamzdyno.

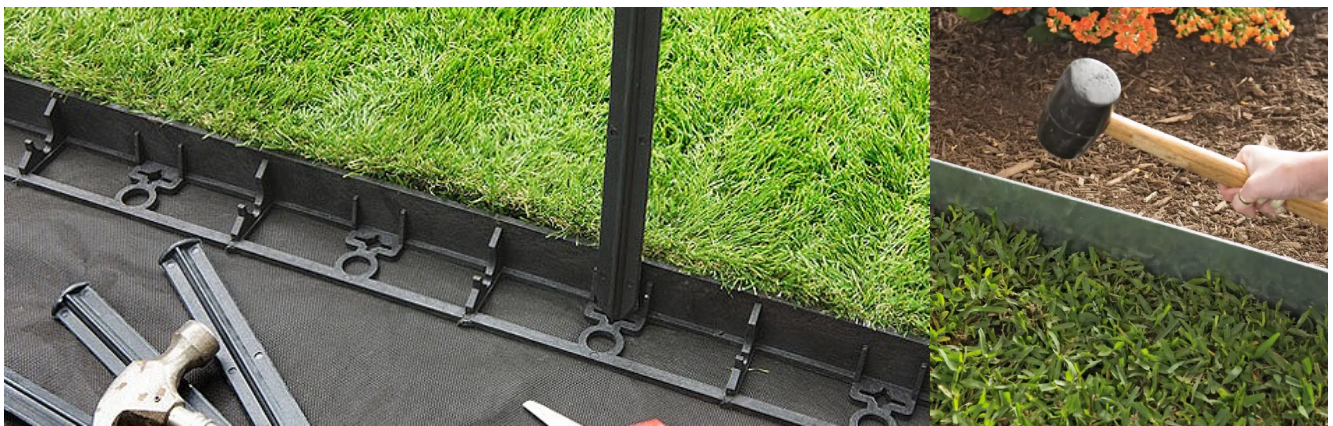

Svarbu atkreipti dėmesį į gėlyno gruntą. Jei gėlyne gruntas sunkus, reikėtų jį perkasti ir įterpti lengvesnės bei derlingesnės žemės.

Atlikus šiuos darbus, pasirinktinai galima tiesi arba netiesi juodą agro plėvelę. Juoda agro plėvelė dažniausiai tiesiama norint išvengti dažno ravėjimo ir nepageidaujamų piktžolių, tačiau ji nesudaro palankios terpės augalams ir neapsaugo 100 proc. nuo piktžolių, ravėti vis tiek reikės. Užtiesus plėvelę galima naudoti mažiau mulčo. Netiesiant plėvelės mulčo reikėtų apie 5 – 7 cm storio, taip sukuriama palankesnė terpė augalams augti, išlaikoma drėgmė, užpylus tinkamą sluoksnį mulčo, piktžolių plitimas taip pat pristabdomas, bet neišnaikinamas, ravėti taip pat reikės, be to vėjas nešioja daug augalų sėklų, kurios patekusios ant mulčo sudygsta, tačiau jas lengva pašalinti.

Jei nusprendžiama tiesti plėvelę, ją ištiesus, pritvirtinus su specialiomis smeigėmis arba statybinėmis vinimis, galima dėliotis visus augalus, juos išsidėliojus bus aiškiau ar augalų užtenka, jei neužtenka, galima paretinti arba nusipirkti trūkstantį kiekį.

Išdėliojus augalus plėvelėje, būsimoje augalo vietoje, pjaunama x forma, plėvelė toje vietoje atverčiama, grunte iškasama duobė ir pasodinamas augalas, plėvelė gražiai atverčiama atgal, jei reikia šiek tiek prilenkiama. Augalas sodinamas 2 – 3 centimetrais aukščiau, kad jo ne užmulčiuotumėte visiškai. Jei gėlynų zonose yra numatytas didelių medžių sodinimas, jį reikėtų atlikti prieš tiesiant plėvelę. Jei agro plėvelė netiesiama, augalai sudėliojami ir sodinami tokiu pačiu principu tik be plėvelės. Pasodinti augalai gausiai palaistomi.

GĖLYNŲ MULČIAVIMAS

Augalų, vaistrūmių zonos turėtų būti užpildytos natūraliu pušies žievės mulču. Jo storas sluoksnis neleidžia plisti piktžolėms, sulaiko drėgmę ir sukuria palankesnę terpę daugiamečiams augalams augti ir plisti. Pasirinktinai mulčas gali būti nuo 5 – 15 mm frakcijos iki 20 – 70 mm. Svarbiausia užtikrinti pakankamą kiekį mulčo, rekomenduojama užpilti 5 – 7 cm storio sluoksnį.

Kadangi pušų žievė yra natūralus mulčas, veikiant aplinkos poveikiams jis yra, traukiasi, todėl rekomenduojama kasmet atnaujinti jo viršutinį sluoksnį užpilant naujo (apie 2 cm).

Sodo augalus rekomenduojama mulčiuoti stambesniu mulču, gėlynų zonas – smulkesniu. Abejais atvejais, apatiniam sluoksniui (1 – 4 cm), galima naudoti natūralų įvairios frakcijos pušies mulčą (nevalytą), kuris yra pigesnis (5 – 30 mm), o viršutinį sluoksnį užpilti dekoratyvesniu pasirinktu mulču.



20 – 70 mm frakcijos pušies žievės mulčas



5- 15 mm frakcijos pušies žievės mulčas



5 – 30 mm frakcijos pušies žievės mulčas (nevalytas)

ŽELDINIŲ ZONŲ ĮRENGIMO ELEMENTŲ IR PLOTŲ KIEKIAI

Pavadinimas	Preliminarūs kiekiai
<p>Metalinis bortelis/ atitvras (skirtingų dangų atskyrimui):</p> 	230,10 m
<p>Mulčiuojamas plotas (gėlynų zona): Pirmam sluoksniui (1 – 4 cm), galima naudoti natūralų įvairios frakcijos pušies mulčą (nevalytą), kuris yra pigesnis (5 – 30 mm), o viršutinį sluoksnį užpilti dekoratyvesniu pasirinktu mulču.</p> 	446,38 m ²
<p>Takų ir aikštelių paviršiaus plotas: Zonos užpildomos dolomito atsijomis 0 – 4 mm frakcijos.</p>  <p>www.akmenys.lt</p>	322,18 m ²
<p>Betoninis vejos bortelis (skirtingų dangų atskyrimui):</p> 	248,36 m
<p>Neutralizuota durpė skirta hortenzijų sodinimui: Vienam augalui pilama 1/2 250l neutralizuotos durpės.</p> 	20 vnt
<p>Veja: Sėjamas mišinys ORNAMENTAL.</p> 	4088,16 m ² 3,0-4,0 kg/ 100m ²
<p>Įleisti akmenys: Įleidžiami kuo plokštesni akmenys, patogiam praėjimui.</p>  <p>www.akmenys.lt</p>	2 vnt

Akmenys:

*Visi gėlynuose naudojami akmenys turi būti įleisti 1/3 ar 2/3 į gruntą, priklausomai nuo akmenų tipo. Akmenys turi būti ne statūs ar skersi, o paguldyti.



9- 10 vnt

www.akmenys.lt

Kuolai medžiams (Ø50-80 mm, aukštis ~180-200 cm):

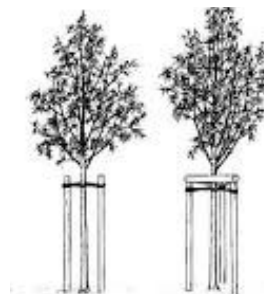

85 vnt

Metalinis elementas:



24 vnt

www.ferrumideas.com

Lauko suoliukas Massimo su atlošu:



3 vnt

www.darom.lt

Betoninis stalo teniso stalas:



1 vnt

www.darom.lt

Gulimi hamakai Robinia:



4-5 vnt

www.vinci-play.com
www.powersport.lt

Žaidimų kompleksas LM010:
Spalva: Forest Pistachio



1 vnt

www.darom.lt

Supynės Gandro Lizdas:
Spalva: RAL 9005



1 vnt

www.darom.lt

Karuselė su nerudijančio plieno porankiais:
Spalva: Forest Pistachio



1 vnt

www.darom.lt

Spyruokliukas Speed VL049



1 vnt

www.darom.lt

Piramidė KPM403/404
Spalva: Spalva: RAL 9005

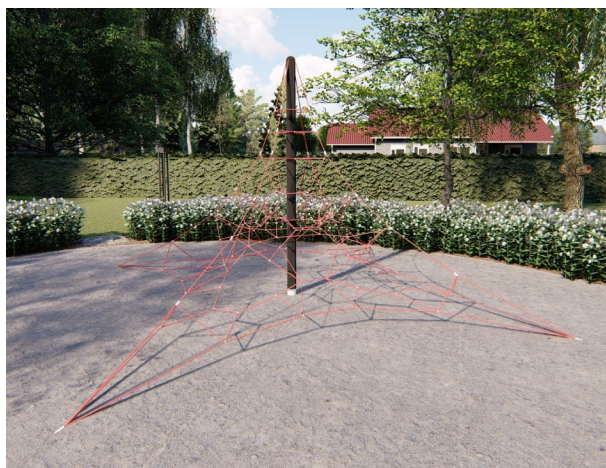
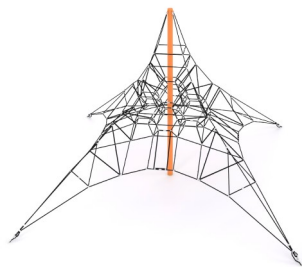

1 vnt

www.darom.lt

Šviestuvai:
Bover K h1,20 – 2,00 m



8 vnt

www.justlight.lt
jolanta@justlight.lt

**Visi matmenys turi būti permatuoti sklype, matmenys ir kiekiai gali keistis įvertinus esamą situaciją.*

METALINIO ELEMENTO/ PERGOLĖS DETALIZACIJA

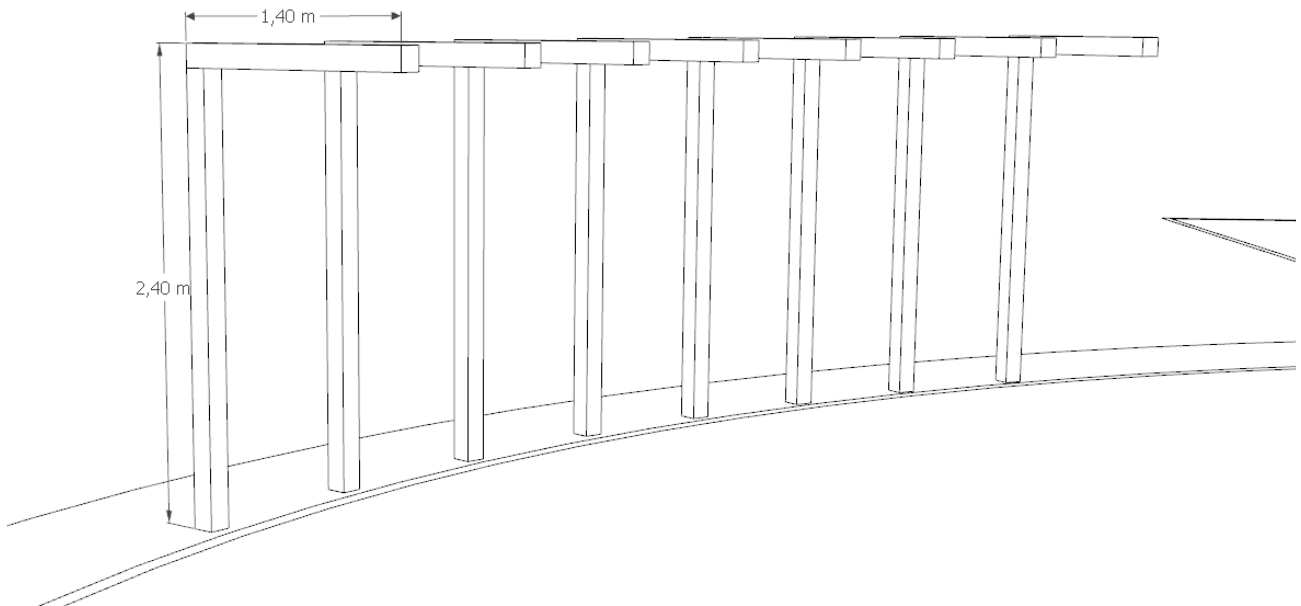

Pastabos:

- Elemento medžiagiškumas: metalas (0,12 x0,12 m), 8 vnt – vienai suoliukų eilei, iš viso elementų projekte 24 vnt ;
- Elemento spalva antracito;
- Elemento ilgis apie 1,40 m., aukštis 2,40 m (matmenys gali kisti);
- Tarp elementų paliekama 1 metro tarpai;
- Būtina įtempti trosus, vijokliniams augalams;
- Elemento įtvirtinimo būdą ir konstrukcijos stabilumą parenka vykdytojas.

LAUŽAVIETĖ DETALIZACIJA

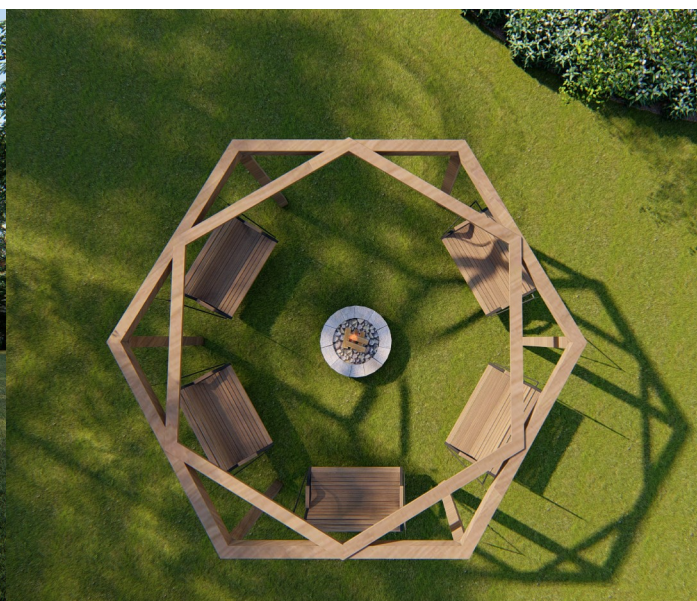
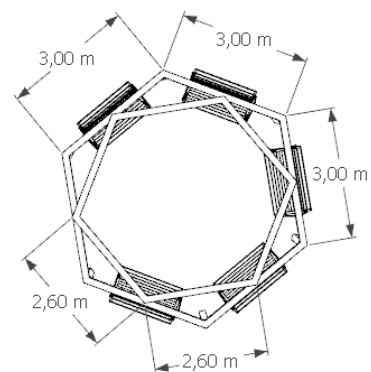
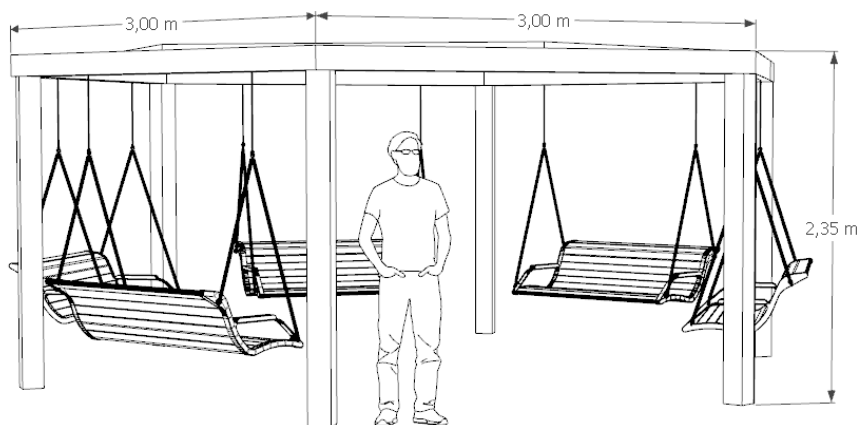

Pastabos:

- Elemento medžiagiškumas: metalas/ medis (0,12 x 0,12/ 0,15 x 0,15 m);
- Plotis 6 m;
- Ugniakuro skersmuo 0,80 – 1,00 m;
- Pakabinamos lauko supynės plotis 1,50 m, 5 vienetai vienai laužavietei (projektuojamos dvi laužavietės);
- Elemento įtvirtinimo būdą ir konstrukcijos stabilumą parenka vykdytojas.

12. VEJOS PRIEŽIŪRA

PAVASARINIAI DARBAI

1. Šukavimas arba skarifikavimas;
2. Tręšimas;
3. Pažeistų vejų vietų atstatymas.

1. Vejų šukavimas arba skarifikavimas. Po žiemos vejoje atsiranda daug smulkių sudžiūvusių lapelių, stiebelių, kurie atrodo kaip lapų veltinis, jam pašalinti veja šukuojama arba skarifikuojama. Šukavimas. Šukuojant galima pašalinti senos vejų likučius, kad ji pradėtų leisti gražius, naujus ir sveikus ūglius. Jei vejų plotas nedidelis, tai galite padaryti paprasčiausiu grėbliu. Skarifikuojama. Tai dirvos įpjovimas apie 1–2 cm ir senų žolių iškėlimas į paviršių, taip į dirvą įleidžiant oro. Skarifikuojama atliekama specialiu aparatu (tai atliekant svarbu pasižymėti laistymo sistemos purkštukus, šviestuvus ar kitus sodo elementus, nes su peiliais juos galima lengvai pažeisti).

Jei dirva lengva (priesmėlis, smėlis), reikėtų rinktis vejų šukavimą. Jei dirva sunkesnė (priemolis, molis), patartina skarifikuoti.

2. Tręšimas.

Pavasarij veja tręšiama pavasarinėmis trąšomis su mikroelementais, iškart po skarifikavimo ar šukavimo. Trąšų norma 2,0 – 2,5 kg/a (arba kaip nurodo gamintojas). Rekomenduojama: Pro Garden trąšos.

3. Pažeistų vejų vietų atstatymas. Išplikusias vejų vietas rekomenduojama pagrėbstyti (supurenti), pabarstyti vejų sėklų, patręšti (tomis pačiomis trąšomis kaip ir visą sklypą), tas vietas vėl pagrėbstyti, taip sėklas įterpiant į dirvą. Dažna vejų išplikimo priežastimi tampa prastas gruntas arba grunte esančios statybinės šiukšlės. Tokiu atveju rekomenduojama išplikusias vejų plotus pabarstyti geru gruntu, atsėti veją ir ją patręšti.

Nedidelius iškilimus arba įdubimus vejoje išlyginti nesunku. Pirmiausia reikiamoje vietoje įpjaunama veja kryžiumi ir ji atverčiama arba nuimama. Kad išlyginti įdubimą, šakėmis supurenama atvira dirva, užpilamas viršutinis derlingas sluoksnis ir truputį suspaudžiamas. Jei yra iškilimas, atvira vieta nukasama, išlyginama žemė ir dar suspaudžiama. Atgal atkeliama velėna, suspaudžiama grėbliu, į sudūrimus pripilama purios smėlingos žemės ir gausiai palaistoma.

KITI PRIEŽIŪROS DARBAI VEGETACIJOS METU

Piktžolių naikinimas. Jei vejoje piktžolių mažai, jas išravėkite, jei jų daug, naudokite herbicidus ('MCPA' arba 'Banvel'). Jei veja bus sveika ir stipri, reguliariai įpjaunama, joje neatsiras piktžolių.

Laistymas. Veją laistykite atsižvelgdami į oro sąlygas, vejos būklę. Jei vasara nelietinga, veją laistyti patartina 2 kartus per savaitę, bet gausiai, kad šaknys įaugtų gilyn ir veja būtų tvirtesnė, atsparesnė mindymo daromai žalai ir žalesnė. Naujai pasėtą veją reikėtų laistyti kiekvieną dieną, bet negausiai, kad nesusidarytų vandens balučių.

Jei rudenio sausas, veją reikia laistyti kartą per savaitę, gausiai, kad šaknys įaugtų gilyn. Drėgną rudenį vejos patartina nelaistyti. Jei sklype įrengta laistymo sistema, ją reikia paruošti žiemai.

Tręšimas. Kad veja džiugintų visą sezoną, reikia ją tinkamai ir laiku tręšti. Veja tręšiama sezoninėmis trąšomis. Rudenines trąšas rekomenduojama naudoti nuo rugsėjo vidurio. Trąšų norma 2,0 – 2,5 kg/a (arba kaip nurodo gamintojas). Veja tręšiama kas keturias savaites, jei kritulių mažai, jei kritulių daug – tręšiama kas tris savaites. Rekomenduojama: Pro Garden trąšos.

Paskutinį kartą tręšti reikia spalio – lapkričio mėnesiais.

Vejos pjovimas. Įsitikinkite, kad jūsų žoliapjovės peiliai yra aštrūs.

Po vejos sėjimo, pirmą kartą, veja pjaunama kai ji užauga 10 – 12 cm, 5 – 6 cm aukštyje.

Pavasarij veją pjauti rekomenduojama esant sausam dirvos paviršiui ir teigiamai oro temperatūrai. Pirmas pjovimas atliekamas pavasarį, kai veja užauga < 7 cm. Veja pjaunama 2 – 3 cm aukštyje, kad saulė greičiau įšildytų dirvos paviršių ir skatintų naujų ūglių, stiebų ir lapų augimą.

Su žoliapjove veja pjaunama vieną kartą per savaitę. Norėdami rečiau pjauti veją, kai kurie sodininkai daro didelę klaidą nupjaudami žolyną per žemai, tiesiog nuskusdami iki baltumo. Taip nupjauta veja labai nusilpsta. Kad ji atsigautų, reikia laiko ir papildomos priežiūros.

Vejos pjovimo aukščiai:

	Vejos pjovimo aukštis su laistymo sistema (cm)						Vejos pjovimo aukštis be laistymo sistemos (cm)					
	Pirmasis pavasario pjovimas	Pavasaris	Vasara (karšta)	Vasara (vėsi)	Ruduo	Paskutinis sezono pjovimas	Pirmasis pavasario pjovimas	Pavasaris	Vasara (karšta)	Vasara (vėsi)	Ruduo	Paskutinis sezono pjovimas
Žoliapjovė	2,5-3,0	3,0	3,5	3,0	3,5-4,0	3,5-4,0	2,5-3,0	3,0	5,0	4,0	4,0	4,0
Robotas	2,0-2,5	2,5	2,5	2,5	3,0	3,0-3,5	2,5	2,5	4,0	3,0	2,5	3,0

13. REKOMENDUOJAMŲ ĮMONIŲ SĄRAŠAS

MEDELYNAI

TOMO PANKOS MEDELYNAS

Sodžiaus g. 5, Raudonikių k., Alytaus sen., Alytaus r. sav.

SOLTRA

Ostruvkos k.15, Trakų rajonas

JURAGIŲ MEDELYNAS

Kauno r., Garliavos sen., Tvarkiškių k., Virbališkių g.

ŽELDYNĖLIS, ROKŲ MEDELYNAS

Nakvišų g. 14, Patamulšėlio k., Rokų sen., Kauno r.

SODO ROŽĖ

Rudens g. 29, Neveronys

APŠVIETIMO SISTEMA

JUSTLIGHT

Panerių g. 45B- 9, Vilnius

DEKORATYVINIAI AKMENYS

AKMENYS.LT

Kaune: Jiesios g. 9, Rinkūnai, Kauno r. (Garliava)

Kaune: Taikos pr. 116A

Vilniuje: Savanorių pr. 139A

METALINIAI ELEMENTAI

FERRUM GROUP

S. Lozoraičio g. 39, Garliava

www.ferrumideas.com

ŽELDIRIMO ĮMONĖS

Tadas Subatis (Kaunas)

+3706 2715994

Gediminas Vainauskas www.gruta.lt

+3706 399 9833

JAUKIAI NAMŲ APLINKAI

Ateities pl. 28, Kaunas 52181, Lietuva

El. paštas: tautvydas@zalisodai.lt

info.zalisodai@gmail.com

Mob.tel.: +370 673 64999

Facebook: Žali sodai

www.zalisodai.lt

2024 m.