

Statytojas: ***Panevėžio miesto savivaldybės administracija***

Statinių grupės pavadinimas: ***Panevėžio miesto Pramonės g. dalies (ties Pramonės g. 7) ir privažiavimo prie Pramonės g. 7 kapitalinis remontas***

Statinių grupės, statinio adresas: ***Panevėžio miestas, Pramonės gatvė***

Statinio kategorija: ***Ypatingasis statinys***

Naudojimo paskirtis: ***Susisiekimo komunikacijos (gatvės)***

Statybos rūšis: ***Kapitalinis remontas***



Projekto dalis: ***Procesų valdymas ir automatizacija (šviesoforai ir su jais susiję įrenginiai)***

Žymuo: ***P/23278-KR-TDP-PVA-06***

"VRP projektai", UAB direktorius

Viktoras Fedč

A.V.

Kvalifikacijos atestato Nr.	Pareigos	Parašas	Vardas, pavardė
27104	projekto vadovė		Rasa Kubiliūtė-Fedč
20942	statinio projekto dalies vadovas		Darius Gendikas

2022 m.



PANEVĖŽIO MIESTO SAVIVALDYBĖS ADMINISTRACIJA

Biudžetinė įstaiga. Laisvės a. 20, 35200 Panevėžys.
Tel. (8 45) 50 13 60, el. p. administracija@panevezys.lt.
Duomenys kaupiami ir saugomi Juridinių asmenų registre, kodas 288724610

UAB „VRP projektai“

I

Nr.

Nr.

DĖL SPRENDINIŲ PRITARIMO

Panevėžio miesto savivaldybės administracija pritaria „Panevėžio miesto Pramonės g. dalies (ties Pramonės g. 7) ir privažiavimo prie Pramonės g. 7 kapitalinis remontas“ techninio darbo projekto projektiniams sprendiniams.

Administracijos direktorius

Tomas Jukna

Tomas Tamošiūnas, tel. (8 45) 504 471, el. p. tomas.tamosiunas@panevezys.lt

DETALŪS METADUOMENYS

Dokumento sudarytojas (-ai)	Panevėžio miesto savivaldybės administracija 288724610, Laisvės a. 20 LT-35200, Panevėžys
Dokumento pavadinimas (antraštė)	DĖL SPRENDINIŲ PRITARIMO
Dokumento registracijos data ir numeris	2023-08-25 Nr. 19-1966(4.45E)
Dokumento gavimo data ir dokumento gavimo registracijos numeris	–
Dokumento specifikacijos identifikavimo žymuo	ADOC-V1.0
Parašo paskirtis	Pasirašymas
Parašą sukūrusio asmens vardas, pavardė ir pareigos	Tomas Jukna, Administracijos direktorius
Sertifikatas išduotas	TOMAS JUKNA, Panevėžio miesto savivaldybės administracija LT
Parašo sukūrimo data ir laikas	2023-08-25 14:44:14 (GMT+03:00)
Parašo formatas	XAdES-T
Laiko žymoje nurodytas laikas	2023-08-25 14:44:15 (GMT+03:00)
Informacija apie sertifikavimo paslaugų teikėją	ADIC CA-B, Asmens dokumentu israsymo centras prie LR VRM LT
Sertifikato galiojimo laikas	2023-06-02 14:12:53 – 2026-06-01 14:12:53
Informacija apie būdus, naudotus metaduomenų vientisumui užtikrinti	"Registravimas" paskirties metaduomenų vientisumas užtikrintas naudojant "RCSC IssuingCA, VI Registru centras - i.k. 124110246 LT" išduotą sertifikatą "Dokumentų valdymo sistema Avilys, Panevėžio miesto savivaldybės administracija, į.k. 288724610 LT", sertifikatas galioja nuo 2021-12-20 12:37:42 iki 2024-12-19 12:37:42
Pagrindinio dokumento priedų skaičius	–
Pagrindinio dokumento priedamų dokumentų skaičius	–
Priedamo dokumento sudarytojas (-ai)	–
Priedamo dokumento pavadinimas (antraštė)	–
Priedamo dokumento registracijos data ir numeris	–
Programinės įrangos, kuria naudojantis sudarytas elektroninis dokumentas, pavadinimas	Dokumentų valdymo sistema Avilys, versija 3.5.71.1
Informacija apie elektroninio dokumento ir elektroninio (-ių) parašo (-ų) tikrinimą (tikrinimo data)	Atitinka specifikacijos keliamus reikalavimus. Visi dokumente esantys elektroniniai parašai galioja (2023-08-25 14:45:23)
Paieškos nuoroda	–
Papildomi metaduomenys	Nuorašą suformavo 2023-08-25 14:45:24 Dokumentų valdymo sistema Avilys

Žymuo / Subrangovo žymuo	Pavadinimas
P/23278-KR-TDP	Panevėžio miesto Pramonės g. dalies (ties Pramonės g. 7) ir privažiavimo prie Pramonės g. 7 kapitalinis remontas

PROJEKTO SUDĖTIES ŽINIARAŠTIS

Tomo Nr.	Žymuo	Pavadinimas
1	P/23278-KR-TDP-BD-01	Bendroji dalis
2	P/23278-KR-TDP-SMG-02	Susisiekimo. Miesto gatvių dalis.
3	P/23278-KR-TDP-VN-03	Lietaus nuotekų tinklai
4	P/23278-KR-TDP-A-04	Elektrotechnika. Gatvės apšvietimo tinklai.
5	P/23278-KR-TDP-E-05	Elektrotechnika. AB ESO Elektros tinklų ir įrenginių apsauga
6	P/23278-KR-TDP-PVA-06	Procesų valdymas ir automatizacija (šviesoforai ir su jais susiję įrenginiai)
7	P/23278-KR-TDP-SO-07	Pasirengimas statybai ir statybos darbų organizavimas
8	P/23278-KR-TDP-SK-08	Skaičiuojamosios statybos kainos nustatymas

PROJEKTO SUDĖTIES ŽINIARAŠTIS

TEKSTINĖ DALIS:

Eil. Nr.	Pavadinimas	Žymuo	Lapų skaičius	Psl. Nr.
1.	Projekto sudėties žiniaraštis	P/23278-KR-TDP-PVA-06-PSŽ	1	2
2.	Bendrieji techniniai rodikliai	P/23278-KR-TDP-PVA-06-BTR	1	3
3.	Aiškinamasis raštas	P/23278-KR-TDP-PVA-06-AR	7	4-11
4.	Techninės specifikacijos	P/23278-KR-TDP-PVA-06-TS	12	12-23
5.	Techninių darbų specifikacijos	P/23278-KR-TDP-PVA-06-TDS	1	24
6.	Pasirengimas statybai ir darbų organizavimas	P/23278-KR-TDP-PVA-06-PSDO	9	25-33
7.	Šanaudu kiekių žiniaraščiai	P/23278-KR-TDP-PVA-06-SKŽ	2	34-35
8.	Skaičiuojamosios kainos nustatymas	P/23278-KR-TDP-PVA-06-SKN	2	36-37



GRAFINĖ DALIS:

Eil. Nr.	Brėžinio pavadinimas	Žymuo	Lapų skaičius	Psl. Nr.
1.	Inžinerinių tinklų planas M 1:500	P/23278-KR-TDP-PVA-06.B-01	1	38
2.	Gembinės atramos, atramos	P/23278-KR-TDP-PVA-06.B-02	1	39
3.	Valdymo struktūrinė schema	P/23278-KR-TDP-PVA-06.B-03	1	40
4.	Principinė schema	P/23278-KR-TDP-PVA-06.B-04	1	41

PRIDEDAMŲJŲ DOKUMENTŲ DALIS

Eil. Nr.	Pavadinimas	Žymuo	Lapų skaičius
1.	Reguliuojamos pėsčiųjų perėjos šviesoforų postas ties Pramonės g. 7 Panevėžio mieste. Eismo sistemos inžineriniai sprendiniai		9
2.	Prijungimo sąlygos terminuotam elektros įrenginių prijungimui	TER23-24404	2



0	2023-04	
LAIDA	IŠLEIDIMO DATA	LAIIDOS STATUSAS, KEITIMO PRIEŽASTIS (JEI TAIKOMA)

KVAL. PATV. DOK. NR.				Statinio projekto pavadinimas PANEVĖŽIO MIESTO PRAMONĖS G. DALIES (TIES PRAMONĖS G.7) IR PRIVAŽIAVIMO PRIE PRAMONĖS G. 7 KAPITALINIS REMONTAS		
27104	PV	R. Kubiliūtė-Fedč		Statinio numeris ir pavadinimas, dokumento pavadinimas		Laida
20942	SPDV	D. Gendikas		PROCESŲ VALDYMO IR AUTOMATIZACIJOS DALIES PROJEKTO SUDĖTIES ŽINIARAŠTIS		0
LT	Statytojas ir (arba) užsakovas Panevėžio miesto savivaldybės administracija			Dokumento žymuo P/23278-KR-TDP-PVA-06-PSŽ		Lapas 1
					Lapų	1

BENDRIEJI TECHNINIAI RODIKLIAI

Eil. Nr.	Techninis rodiklis	Mato vnt.	Kiekis
1	El. energijos patikimumo kategorija		III
2	Įtampa (vienfazė)	V	230, +15%/-10%
3	Instaliuota galia (vienam objektui)	kW	0,5
4	Tinklo įtampa (vienam objektui)	kV	0,23
5	El. energijos tiekimo linijos ilgis (maitinimo kabelis)	m	140,0
6	Projektuojamas elektros kabelių kanalizacijos ilgis (bendras kabelių ilgis)	m	170,0 (285,0)
7	Numatomas objektų (šviesoforų postų) bendras metinis el. energijos sunaudojimas	kwh	1620, ±10%
8	Transportiniai šviesoforai, LED tipo (šviesos diodai)	vnt.	4,0
9	Pėsčiųjų šviesoforai, LED tipo (šviesos diodai)	vnt.	2,0
10	LED tipo kryptiniai šviestuvai	vnt.	2,0
11	Valdymo spinta	vnt.	1,0
12	Gembinės atramos šviesoforams, LED kryptiniams šviestuvams	vnt.	2,0
13	Vaizdo stebėjimo kamera	vnt.	1,0

0	2023-04	
LAIDA	IŠLEIDIMO DATA	LAIIDOS STATUSAS, KEITIMO PRIEŽASTIS (JEI TAIKOMA)

KVAL. PATV. DOK. NR.				Statinio projekto pavadinimas PANEVĖŽIO MIESTO PRAMONĖS G. DALIES (TIES PRAMONĖS G.7) IR PRIVAŽIAVIMO PRIE PRAMONĖS G. 7 KAPITALINIS REMONTAS			
	27104	PV	R. Kubiliūtė-Fedč		Statinio numeris ir pavadinimas, dokumento pavadinimas		Laida
20942	SPDV	D. Gendikas	PROCESŲ VALDYMO IR AUTOMATIZACIJOS DALIES BENDRIEJI TECHNINIAI RODIKLIAI		0		
LT	Statytojas ir (arba) užsakovas			Dokumentu žymuo		Lapas	Lapų
	Panevėžio miesto savivaldybės administracija			P/23278-KR-TDP-PVA-06-BTR		1	1

AIŠKINAMASIS RAŠTAS

- I. Bendrieji duomenys
- II. Esama situacija
- III. Projektiniai sprendiniai
 - 1. Elektros energijos tiekimo sprendiniai
 - 2. Inžineriniai-technologiniai sprendiniai
 - 2.1. Eismo valdymo organizavimo projektiniai sprendiniai:
 - 2.2. Komunikacijų projektiniai sprendiniai:
 - 3. Kiti sprendiniai
- V. Normatyviniai dokumentai
- VI. Naudojamos programinės įrangos sąrašas

I. Bendrieji duomenys

Reguliuojamos pėsčiųjų perėjos šviesoforų posto (ŠVS-54) ties Pramonės g. 7 Panevėžio mieste, statybos techninis darbo projektas (toliau - projektas) parengtas vadovaujantis suderintais su Panevėžio miesto savivaldybės administracijos Miesto infrastruktūros skyriaus bei Panevėžio apskr. VPK Kelių policijos skyriaus atsakingais specialistais „Reguliuojamos pėsčiųjų perėjos šviesoforų postas ties Pramonės g. 7 Panevėžio mieste. Eismo sistemos inžineriniai sprendiniai“, siekiant pagerinti eismo sąlygas ir užtikrinti saugų eismą šioje vietoje (žr. 1 paveikslą).



1 paveikslas. Pramonės g. ties Nr. 7 (esama situacija)

Bet koks neatitikimas ir prieštaravimas tarp normų, standartų ir taikymo kodų yra konsultacija tarp Užsakovo ir Rangovo objektas. Galutinis sprendimas turi būti priimamas Užsakovo.

Naudojamos medžiagos, produktai ir tiekiami įrenginiai turi būti sertifikuoti ir turėti atitinkamus dokumentus. Statybos montavimo darbai turi būti atliekami atestuotų organizacijų ir statybos darbų vadovų

Parengtas projektas derinamas su Panevėžio miesto savivaldybės administracijos Miesto infrastruktūros skyriumi bei atsižvelgiant į technologijas ir techninių komunikacijų sprendinius, jų prisijungimą prie inžinerinių tinklų derinamas su jų valdytojais ir (arba) paslaugų teikėjais.

Šiame projekte, techninėse specifikacijose nurodyti ir teiktini konkretūs modeliai ar šaltiniai, konkretūs procesai ar prekės ženklai, patentai, tipai, konkreti kilmė ar gamyba suderinus su Užsakovu gali būti keičiami lygiaverčiais.

Statybos produktai bei jų techninės, funkcinės charakteristikos, savybės, parametrai, numatyti projekte, detalizuojami šio projekto techninių specifikacijų skyriuje ir grafinės dalies brėžiniuose.

II. Esama situacija

0	2023-04	
LAIDA	IŠLEIDIMO DATA	LAIIDOS STATUSAS, KEITIMO PRIEŽASTIS (JEI TAIKOMA)

KVAL. PATV. DOK. NR.	VRP UAB projektai			Statinio projekto pavadinimas PANEVĖŽIO MIESTO PRAMONĖS G. DALIES (TIES PRAMONĖS G.7) IR PRIVAŽIAVIMO PRIE PRAMONĖS G. 7 KAPITALINIS REMONTAS		
27104	PV	R. Kubiliūtė-Fedč		Statinio numeris ir pavadinimas, dokumento pavadinimas		Laida
20942	SPDV	D. Gendikas		PROCESŲ VALDYMO IR AUTOMATIZACIJOS DALIES AIŠKINAMASIS RAŠTAS		0
LT	Statytojas ir (arba) užsakovas Panevėžio miesto savivaldybės administracija			Dokumento žymuo P/23278-KR-TDP-PVA-06-AR	Lapas	Lapų
					1	7

Pramonės g. ties privažiavimu Pramonės g. 7 įrengiama reguliuojama pėsčiųjų perėja (toliau - šviesoforo postas).
J. Janonio gatvės kategorija - B.

Projektinis greitis 60 km/h, leidžiamas greitis 50 km/h.

Reguliuojamos pėsčiųjų perėjos plotas apie 60 kv. m.,

Projektuojamo šviesoforo posto koordinatės LKS sistemoje X: 6179376, Y: 519202.

Pramonės gatvė ties projektuojamu šviesoforu postu yra keturių eismo juostų gatvė po dvi eismo juostas, kurių plotis 3,50 m, kiekviena kryptimi.

Šalia projektuojamo šviesoforo posto (vakarinėje ir rytinėje pusėse) įrengtos viešojo transporto stotelės.

Pagal 2018-2021 metų įskaitinių eismo įvykių statistinius duomenis šioje vietoje įskaitinių eismo įvykių nėra registruota.

Šviesoforo postui (valdymo pultui) suteikiamas Nr. ŠVS-54.

III. Eismo srautų intensyvumo analizė

Eismo srautų ties projektuojama pėsčiųjų perėja Pramonės g. ties Nr. 7 tyrimas vizualių stebėjimo metodu atliktas 2023 metų kovo 22 d., panaudojant mobiliąją aplikaciją *Counter UX*.

Atlikus eismo srautų paskirstymo ir intensyvumo ties projektuojamu šviesoforu postu *Rytinio piko* (7.30-8.30 val.), *Vakarinio piko* (16.30-17.30 val.) analizę, nustatytas bendras projektuojamos pėsčiųjų perėjos apkrovimo lygis: *Rytinio piko* (7.30-8.30 val.) – 896 aut./val. ir 7 žm./val., *Vakarinio piko* (16.30-17.30 val.) - 929 aut./val. ir 14 žm./val.

Eismo srautų intensyvumo ir sudėties analizė duomenys pateikti schemose žemiau.

Eismo srautų intensyvumo analizė atlikta 2023-03-22 rytinio piko (7.30-8.30) metu

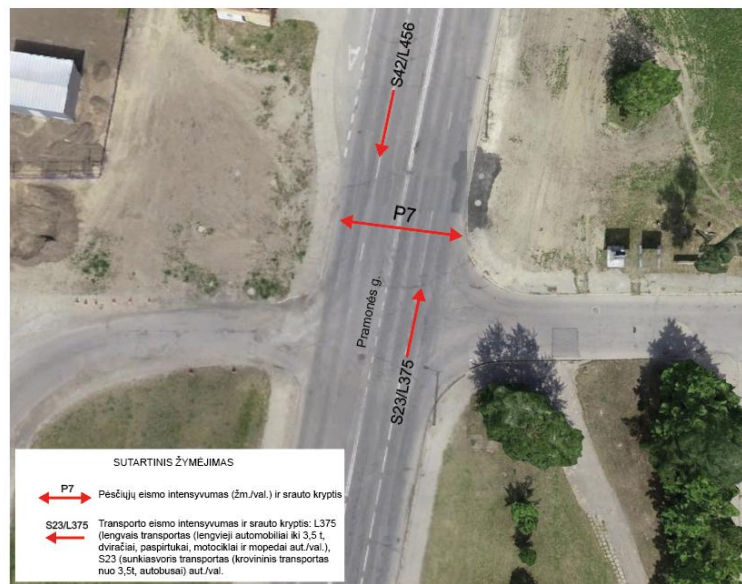

Eismo srautų intensyvumo analizė atlikta 2023-03-22 vakarinio piko (16.30-17.30) metu

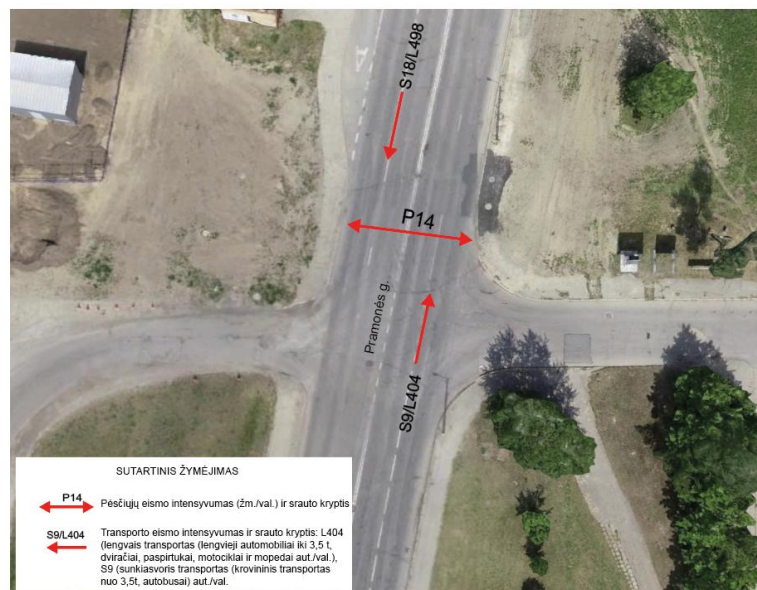

IV. Projektiniai sprendiniai

Dokumento žymuo P/23278-KR-TDP-PVA-06-AR	Lapas	Lapų	Laida
	2	7	0

1. Elektros energijos tiekimo sprendiniai

Pagal 2023-04-03 AB "Energijos skirstymo operatoriaus" Prijungimo sąlygas terminuotam elektros įrenginių prijungimui Nr. TER23-24404 nauja šviesoforų valdymo spinta prijungiama nauju variniu jėgos kabeliu 3x6 kv. mm, jį prijungus prie esamos žemos įtampos oro linijos L-200, prijungtos nuo transformatorinės MT-63 atramos Nr. 201/1 įrengto vienos vietos komercinės apskaitos spintos (KAS) su vienfaziu "C" charakteristikos 16 A automatinį jungikliu ir elektros energijos apskaitos skaitikliu.

2. Inžineriniai-technologiniai sprendiniai

Atliekant šviesoforo posto statybos darbus, numatoma (tipiniai sprendiniai):

- pakloti kabelių apsauginius vamzdžius tranšėjose PE d75 mm;
- panaudoti uždaro perėjimo per gatves įrengimą kryptinio gręžimo būdu įveriant HDPE d110 mm kabelių apsauginius vamzdžius;
- pakloti maitinimo kabelių linijoje 3x6 kv. mm;
- pakloti signalinius kabelius kabelių linijose 14x1,5 kv. mm;
- pakloti signalinius kabelius vaizdo stebėjimo sistemai ir duomenų perdavimui į eismo valdymo centrą (EVC): 3x1,5 kv. mm ir FTP 4x2x0,5 kv. mm;
- pakloti signalinius kabelius kryptinio apšvietimo sistemai 3x2,5 kv. mm;
- šviesoforams, LED kryptiniams šviestuvams, pėsčiųjų mygtukams, vaizdo stebėjimo kamerai tvirtinti sumontuoti cinkuotas atramas d114mm/d76mm, H-6,0 m, L-3,0 m su įdėtiniais pamatais;
- į cinkuotas atramas įverti šviesoforų signalinius varinius kabelius 5x1,5 kv. mm;
- ant cinkuotų atramų sumontuoti LED d 200 mm transportinius bei pėsčiųjų šviesoforus;
- ant cinkuotų gembinių atramų sumontuoti LED d 200 mm transportinius šviesoforus su pagalbinais skydais;
- įrengti šviesoforų valdiklį (ne mažiau 3 grupių) su valdymo spinta.

Atliekant šviesoforo posto statinio statybos darbus numatoma įrengti naujus kelio ženklus Nr. 533, 534 "Pėsčiųjų perėja" (sumontuojant juos ant atramų šviesoforams).

Atliekant šviesoforo posto statybos darbus numatoma papildomai įdiegti (intelektinės transporto sistemos (ITS) sprendiniai):

- sensorinius pėsčiųjų signalo iškvietimo mygtukus;
- kryptinį pėsčiųjų perėjų LED apšvietimą;
- garsinius signalus akliesiems;
- nuotolinį šviesoforų ir su jais susijusių įrenginių stebėjimą, valdymą ir jo pajungimą į virtualų eismo valdymo centrą (EVC, kurio programos vizualizacija pateikta žemiau), panaudojant GSM duomenų ir ryšio perdavimui-palaikymui su šviesoforų valdikliu 4G mobilų maršrutizatorių (su integruotu modemu) ir vaizdo stebėjimo IP kamera.

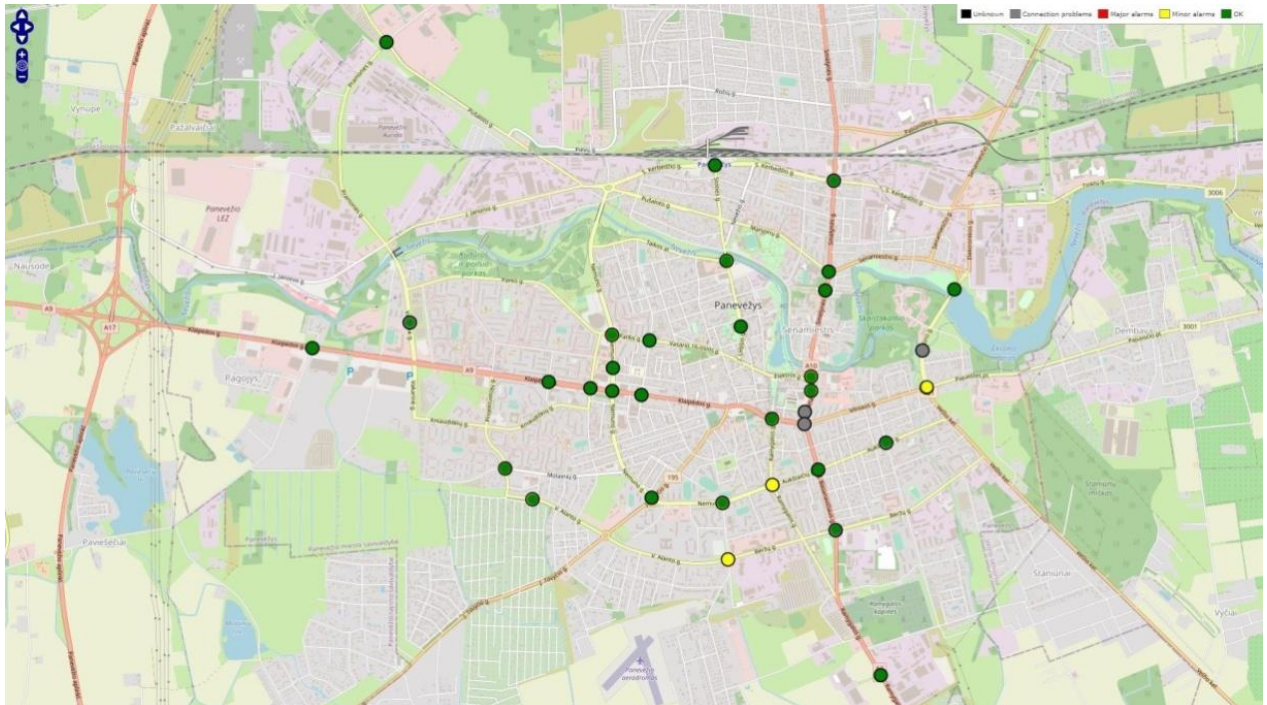

Dokumento žymuo P/23278-KR-TDP-PVA-06-AR	Lapas	Lapų	Laida
	3	7	0



2.1. Eismo valdymo organizavimo projektiniai sprendiniai

Eismo valdymo infrastruktūros sistemą ties šiuo postu sudaro eismo valdymo spinta su 4G mobiliu maršrutizatoriumi (toliau - valdiklis), šviesoforai, pėsčiųjų signalo iškvietimo mygtukai (toliau – pėsčiųjų pulteliai), garsiniai signalai akliesiems, kryptinis perėjimo apšvietimas, vaizdo stebėjimo IP kamera, eismo valdymo programa ir papildomi elementai: kelio ženklai, kelio dangos horizontalus ženklavimas;

- projektuojamas valdiklis 3 signalinių grupių, procesorinis, veikiantis sutinkamai su įdiegta programa, integruota LINUX operacinė sistema su internetine sąsaja. Valdiklis atitinka Lietuvos standarto LST EN 12675:2017 „Eismo signalų reguliatoriai. Funkciniai saugos reikalavimai“ [2.3.] keliamus techninius reikalavimus. Valdiklio techninė specifikacija pateikta projekto techninių specifikacijų skyriuje, o signalinių kabelių pajungimas nurodytas grafinės dalies brėžiniuose;

- projektuojamas 4G maršrutizatorius leidžia pasijungti prie valdiklio nuotolinio ryšio GSM prieiga, operatyviai nuotoliniu būdu valdyti ir keisti parametrus, gauti informaciją apie valdiklio būklę, nustatyti ir šalinti gedimus. Šis inžinerinis-technologinis sprendimas užtikrina šviesoforų ir su jais susijusių įrenginių (šviesoforų valdiklis, šviesoforai, pėsčiųjų pultelių, vaizdo stebėjimo kamera) nuotolinį stebėjimą, kontrolę, valdymą bei jų pajungimą į EVC. Valdiklyje instaliuojamas GSM/GPRS modemas perduoda duomenis į naudotojo kompiuterį (serverį) laisvu TCP/IP protokolu. Tokio tipo ryšys nereikalauja papildomos programinės įrangos ar mokamų licencijų, ryšys yra atviras naujų išorinių įrenginių prijungimui. Duomenų perdavimo saugumo užtikrinamas: GSM/GPRS modeme esanti SIM kortelė turi fiksuota nekintantį (statinį) IP adresą ir yra sukonfigūruojama privačiame sistemos naudotojo APN tinkle. Duomenys perduodami per saugius duomenų perdavimo tunelius IP/sec arba VPN. Maršrutizatoriaus techninė specifikacija pateikta projekto techninių specifikacijų skyriuje, o signalinių kabelių pajungimas nurodytas grafinės dalies brėžiniuose;

- projektuojama lanksti (adaptyvi) eismo valdymo programa. Lankstus (adaptyvus) šviesoforų valdymo principas - darbo režimo funkcionavimas pagal nustatytas logines diagramas (loginių veiksmų sekas), kurios nurodo šviesoforų signalus sekundes intervalu. Laiko ir loginės sąlygos keičiamos bei optimizuojamos per parametrų reikšmes. Valdymas pagrįstas iš anksto numatytais fazėmis, kurių keitimas, vadovaujantis loginėse diagramose nustatytais veiksmais, vyksta pagal iš anksto numatytus fazių perėjimus. Šių fazių perėjimuose nurodyti signalinių grupių išjungimo/įjungimo komandos atsižvelgiant į saugos laikus (*intergreen*) ir kitus eismo inžinerinius parametrus. Fazių perėjimas paleidžiamas tą pačią sekundę, kurioje yra išpildyta loginė sąlyga, lemianti fazių perėjimo paleidimą. Projektuojama galimybė paleisti kelis skirtingus pagal loginę seką galimus fazių perėjimus. Loginės sekos turi papildomas diagramas, kuriose nustatyti veiksmai vykdomi tą pačią sekundę prieš arba po pagrindinės loginės sekos, o jose gautas rezultatas panaudojamas pagrindinėje loginėje sekoje. Tinkamą lankstaus (adaptyvaus) šviesoforų valdymą užtikrina programiniai moduliai: "laiko tarpas" (*time gap*) tuščių tarpų eismo sraute valdymas, kai eismo jutiklis, nustatytai eismo srauto kryptiai, negauna signalo apie transporto priemonę per numatytą laiko trukmę, kuri yra laisvai programuojama per parametrų reikšmes; pareikalavimas leidžiamam signalui, kai nuo kiekvieno pareikalavimo eismo jutiklio gaunamas signalas apie transporto priemonę, laukiančio žalia šviesoforo signalo (šis programinis modulis grįžta į laukimo (pirminę) būseną priskirtai signalinei grupei įjungus žalią šviesoforo signalą); eismo jutiklio būseną užimtas/laisvas („yra“-„nėra“), taip pat šios būsenos trukmė. Eismo valdymo programa detalizuojama grafinės dalies brėžiniuose, schemose, diagramose ir projekto priede;

- projektuojamos šviesoforų atramos. Šviesoforų ir LED šviestuvų tvirtinimui naudojamos cinkuotos atramos A1, A2 su įdėtiniais pamatais. Šviesoforų tvirtinimo aukštis parinktas, atsižvelgiant į numatytus reikalavimus pagal „Kelių šviesoforų įrengimo taisyklės“ [3.1.]. Atramose yra numatytos apžiūros drelės. Kabelių prijungimui atramos viduje naudojami

Dokumento žymuo P/23278-KR-TDP-PVA-06-AR	Lapas	Lapų	Laida
	4	7	0

instaliaciniai gnybtai. Atramose turi būti įžeminimo gnybtas. Atramos detalizuotos ir signalinių kabelių pajungimas atramose nurodytas grafinės dalies brėžiniuose;

- projektuojami šviesoforai: 4 vnt. transporto, 2 vnt. pėsčiųjų. Šviesoforų modulių optika sudaryta iš LED elementų. Kiekviena eismo kryptimi matomi ne mažiau du šviesoforų transportui signalai. Šviesoforai įrengiami pagal „Kelių šviesoforų įrengimo taisyklės“ [3.1.] ir atitinka Lietuvos standarto LST EN 12368:2015 „Eismo reguliavimo įranga. Šviesoforai“ [2.2.] keliamus techninius reikalavimus. Šviesoforų techninė specifikacija pateikta projekto techninių specifikacijų skyriuje, šviesoforai detalizuoti ir signalinių kabelių pajungimas nurodytas grafinės dalies brėžiniuose;
- projektuojami pėsčiųjų pulteliai: 2 vnt., sensoriniai, montuojami ant šviesoforų atramų. Pėsčiųjų pulteliai skirti perduoti signalui į valdiklį, kai pėstieji nori pereiti gatvę. Pėsčiųjų pulteliai tvirtinami 1,05 m aukštyje virš šaligatvio ant šviesoforų atramų A1, A2. Pėsčiųjų pultelių techninė specifikacija pateikta projekto techninių specifikacijų skyriuje, pėsčiųjų pulteliai detalizuoti ir signalinių kabelių pajungimas nurodytas grafinės dalies brėžiniuose;
- projektuojami garsiniai signalai akliems: 2 vnt. instaliuojami pėsčiųjų šviesoforų žalio modulio viduje. Garsinis signalas akliems skirtas perduoti garsinį signalą regėjimo negalių turinčiam pėsčiajam, kai jam užsidega žalias šviesoforo signalas. Garsinis signalas akliems montuojamas žalio pėsčiųjų šviesoforo korpuso viduje. Garsinio signalo akliems techninė specifikacija ir montavimo schema pateikta projekto techninių specifikacijų skyriuje, garsiniai signalai akliems detalizuoti ir signalinių kabelių pajungimas nurodytas grafinės dalies brėžiniuose;
- projektuojamas kryptinis apšvietimas, naudojant kryptinius 2 vnt. dešininis LED šviestuvus. Panaudojus šį inžinerinį-technologinį sprendimą, pėstieji, esantys perėjoje, dėl didesnio jų kontrasto su apšviestu kelio paviršiumi, tampa geriau pastebimi vairuotojams. Kiekvienas pėsčiasis tampa visiškai atpažįstamas kaip asmuo, ne tik kaip siluetas. LED šviestuvus kronšteinų pagalba tvirtinamas ant šviesoforų atramų A1, A2. Priklausomai nuo montavimo galimybių yra galimi dešininiai arba kairiniai konstrukcijos tipai. Kryptinis apšvietimas įrengiamas pagal „Pėsčiųjų perėjimo per kelius ir gatves organizavimo taisyklės PPOT 16“ [3.8.] ir atitinka LST EN 13201-2:2004 „Gatvių apšvietimas. 2 dalis. Eksploataciniai reikalavimai“ [2.10.], LST EN 13201-3:2004/AC:2007 „Kelių apšvietimas. 3 dalis. Eksploatacinių charakteristikų skaičiavimas“ [2.11.], LST EN 13201-4:2004 „Kelių apšvietimas. 4 dalis. Apšvietimo eksploatacinių charakteristikų matavimo metodai“ [2.12.]. Kryptinio LED šviestuvo techninė specifikacija pateikta projekto techninių specifikacijų skyriuje, o signalinių kabelių pajungimas nurodytas grafinės dalies brėžiniuose;
- projektuojama vaizdo stebėjimo IP kamera: 1 vnt. Panaudojus šį inžinerinį-technologinį sprendimą į EVC perduodamas tiesioginis vaizdas iš sankryžos, o taip pat yra kaupiamas paskutinių 30 dienų vaizdo medžiagos archyvas. Vaizdo kamera įrengiama ant cinkuotos gembinės atramos A1. Vaizdo stebėjimo IP kameros techninė specifikacija pateikta projekto techninių specifikacijų skyriuje, o signalinių kabelių pajungimas nurodytas grafinės dalies brėžiniuose.
- projektuojami kelio ženklai Nr. 533, 534 „Pėsčiųjų perėja“ (2 kompl), sumontuojant juos ant atramų šviesoforams A1, A2. Kelio ženklai įrengiami pagal „Kelio ženklų įrengimo ir vertikaliojo ženklinimo taisyklės“ [3.2.] ir „Pėsčiųjų perėjimo per kelius ir gatves organizavimo taisyklės PPOT 16“ [3.8.].

2.2. Komunikacijų projektiniai sprendiniai

Kabelių išdėstymas sankryžoje yra atliekamas kabelinėje kanalizacijoje. Kabelių kanalizacija šaligatvio ir žalios vejos zonose atliekama įveriant juos į naujus d75 mm POL vamzdžius. Perėjimas per gatvę atliekamas kryptinio gręžimo būdu naudojant HDPE d110 mm vamzdį.

El. energijos tiekimui nuo esamos žemos įtampos oro linijos L-200, prijungtos nuo transformatorinės MT-63 atramos Nr. 201/1 įrengtos vienos vietos komercinės apskaitos spintos (KAS) su vienfaziu „C“ charakteristikos 16A automatinio jungiklio ir elektros energijos apskaitos skaitikliu iki valdiklio tranšėjoje naujai klojamas kabelių apsauginis vamzdis d75 mm, į kurį įveriamas maitinimo 3x6 kv. mm kabelis.

Signalinių grupių valdymui nuo valdiklio iki šviesoforų atramos A1 tranšėjoje naujai klojamas kabelių apsauginis vamzdis d75 mm, į kurį įveriamas signalinis varinis kabelis 14x1,5 kv. mm; nuo šviesoforų atramos A1 iki šviesoforų atramos A2 perėjimas per gatvę atliekamas kryptinio gręžimo būdu naudojant HDPE d110 mm vamzdį, įveriant signalinį varinį kabelį 14x1,5 kv. mm.

Šviesoforų pajungimui į šviesoforų atramas įveriami signaliniai variniai kabeliai 5x1,5 kv. mm.

Vaizdo stebėjimo sistemos valdymui nuo valdiklio iki vaizdo stebėjimo kameros (atrama A1) į kabelių apsauginį vamzdį d75 mm įveriamas signalinis varinis kabelis 3x1,5 kv. mm ir FTP 4x2x0,5 kv. mm signalinis kabelis.

Kryptinio pėsčiųjų perėjų apšvietimo valdymui nuo valdiklio iki šviesoforų atramų A1, A2 (kabelių apsauginiuose vamzdžiuose) įveriamas signalinis varinis kabelis 3x2,5 kv. mm.

Kabelinės kanalizacijos išdėstymas ir signalinių kabelių pajungimo schema pateikiami grafinės dalies brėžiniuose. Kabelių specifikacija yra pateikta projekto techninių specifikacijų skyriuje.

3. Kiti sprendiniai

Visi darbai, kurie gali būti pagrįstai laikomi būtinais montavimo, klojimo, žemės bei kitų darbų užbaigimui ir tinkamam sistemų eksploatavimui, turi būti privalomai atlikti nepriklausomai nuo to, ar jie aprašyti šiame projekte arba nurodyti brėžiniuose ar ne. Baigus visus montavimo darbus atliekamas pilnas ir kokybiškas dangų įrengimas, žaliųjų plotų atstatymas, jei tai yra būtina.

Visi elektros įrenginių montavimo ir įžeminimo darbai atliekami pagal „Elektros įrenginių įrengimo bendrųjų taisyklių“ [3.4.] reikalavimus. Šviesoforų valdymo spinta įžeminama taip, kad vartotojo įžeminimo varža būtų ne didesnė kaip 10Ω.

V. Normatyviniai dokumentai

Dokumento žymuo P/23278-KR-TDP-PVA-06-AR	Lapas 5	Lapų 7	Laida 0
---	------------	-----------	------------

Normos ir standartai:

Bet koks neatitikimas ir prieštaravimas tarp normų, standartų ir taikymo kodų yra konsultacija tarp Užsakovo ir Rangovo objektas. Galutinis sprendimas turi būti priimamas Užsakovo.

1. Organizaciniai tvarkomieji reglamentai:

- 1.1. Lietuvos Respublikos civilinis kodeksas (TAR, 2018-01-23, Nr. 1007);
- 1.2. Lietuvos Respublikos teritorijų planavimo įstatymas (TAR, 2017-11-14, Nr. 17966);
- 1.3. Lietuvos Respublikos aplinkos apsaugos įstatymas (TAR, 2017-11-28, Nr. 18807).;
- 1.4. Lietuvos Respublikos statybos įstatymas (TAR, 2017-11-14, Nr. 17968);
- 1.5. Lietuvos Respublikos darbuotojų saugos ir sveikatos įstatymas (TAR, 2016-12-29, Nr. 29846);
- 1.6. Lietuvos Respublikos kelių įstatymas (TAR, 2017-11-28, Nr. 18808);
- 1.7. Lietuvos Respublikos saugaus eismo automobilių kelių įstatymas (TAR, 2017-12-29, Nr. 21733);
- 1.8. Lietuvos Respublikos Vyriausybės 2010-09-29 nutarimas Nr. 1415 „Dėl Lietuvos Respublikos statybos įstatymo įgyvendinimo (TAR, 2016-12-01, Nr. 27974);
- 1.9. STR 1.01.02:2016 „Normatyviniai statybos techniniai dokumentai“ (TAR, 2016-10-11, Nr. 24939);
- 1.10. STR 1.01.03:2017 „Statinių klasifikavimas“ (TAR, 2017-11-30, Nr. 19072);
- 1.11. STR 1.04.04:2017 „Statinio projektavimas, projekto ekspertizė“ (TAR, 2016-11-11, Nr. 26687);
- 1.12. STR 1.05.01:2017 „Statybą leidžiantys dokumentai. Statybos užbaigimas. Statybos sustabdymas. Savavališkos statybos padarinių šalinimas. Statybos pagal neteisėtai išduotą statybą leidžiantį dokumentą padarinių šalinimas“ (TAR, 2017-09-19, Nr. 14814);
- 1.13. STR 1.06.01:2016 „Statybos darbai. Statinio statybos priežiūra“ (TAR, 2016-12-05, Nr. 28228);
- 1.14. STR 1.07.03:2017 „Statinių techninės ir naudojimo priežiūros tvarka. Naujų nekilnojamojo turto kadastro objektų formavimo tvarka“ (TAR, 2016-12-30, Nr. 30156)
- 1.15. STR 2.01.01(1):2005 „Esminis statinio reikalavimas „Mechaninis atsparumas ir pastovumas“ (Žin., 2005, Nr. 115-4195);
- 1.16. STR 2.01.01(2):1999 „Esminiai statinio reikalavimai. Gaisrinė sauga“ (Žin., 2002, Nr. 96-4233);
- 1.17. STR 2.01.01(3):1999 „Esminiai statinio reikalavimai. Higiena, sveikata, aplinkos apsauga“ (Žin., 2002, Nr. 106-4776);
- 1.18. STR 2.01.01(4):2008 „Esminis statinio reikalavimas „Naudojimo sauga“ (Žin., 2008, Nr. 1-34);
- 1.19. STR 2.01.01(5):2008 „Esminis statinio reikalavimas „Apsauga nuo triukšmo“ (Žin., 2008, Nr. 35-1256);
- 1.20. STR 2.01.01(6):2008 „Esminis statinio reikalavimas „Energijos taupymas ir šilumos išsaugojimas“ (Žin., 2008, Nr. 35-1255);
- 1.21. STR 2.02.02:2004 „Visuomeninės paskirties statiniai“ (TAR, 2016-06-28, Nr. 17743);
- 1.22. STR 2.06.04:2014 „Gatvės ir vietinės reikšmės keliai“ (TAR, 2017-07-25, Nr. 12607).

2. LST galiojančios standartizacijos normos:

- 2.1. LST EN 12352:2006 „Eismo reguliavimo įranga. Išpėjamieji ir saugos šviesos įtaisai“;
- 2.2. LST EN 12368:2015 „Eismo reguliavimo įranga. Šviesoforai“;
- 2.3. LST EN 12675:2017 „Eismo signalų reguliatoriai. Funkciniai saugos reikalavimai“;
- 2.4. LST EN 50293:2013 „Kelių eismo signalinės sistemos. Elektromagnetinis suderinamumas“;
- 2.5. LST EN 60068-2-1:2007 „Aplinkos poveikio bandymas“;
- 2.6. LST EN 60068-2-30:2006 „Aplinkos poveikio bandymai. 2-30 dalis. Bandymai. Db bandymas. Drėgnasis ciklinis kaitinimas (12 h + 12 h ciklas) (IEC 60068-2-30:2005)“;
- 2.7. LST EN 60529:1999/AC:2017 „Gaubtų sudaromos apsaugos laipsniai (IP kodas) (IEC 60529:2:2015)“;
- 2.8. LST EN 60068-2-64:2008 Aplinkos poveikio bandymai. 2-64 dalis. Bandymai. Fh bandymas. Plačiajuostė atsitiktinė vibracija ir nurodymai (IEC 60068-2-64:2008);
- 2.9. LST EN 50556:2011. „Signalinės kelių eismo sistemos“;
- 2.10. LST EN 13201-2:2016 „Kelių apšvietimas. 2 dalis. Eksploatacinių charakteristikų reikalavimai“;
- 2.11. LST EN 13201-3:2016 „Kelių apšvietimas. 3 dalis. Eksploatacinių charakteristikų skaičiavimas“;
- 2.12. LST EN 13201-4:2016 „Kelių apšvietimas. 4 dalis. Apšvietimo eksploatacinių charakteristikų matavimo metodai“;
- 2.13. LST EN 62262:2004 „Elektrinės įrangos gaubtų sudaromos apsaugos nuo išorinių mechaninių poveikių laipsniai“;
- 2.14. LST EN 60065:2015 „Garso, vaizdo ir panašios paskirties elektroniniai aparatai. Saugos reikalavimai“;
- 2.15. LST 1516:1998 "Statinio projektas. Bendrieji įforminimo reikalavimai“;
- 2.16. LST 1569:2012 "Statinio projektas. Lauko inžinerinių tinklų grafiniai ženklai“;
- 2.17. R 16-00 "Statinio projekto sudėtis“;
- 2.18. R 18-00 "Projektavimo darbų organizavimo taisyklių sudėtis“;

3. Lietuvos taisyklės:

- 3.1. „Kelių šviesoforų įrengimo taisyklės“, (Žin. 2012-02-14, Nr. 20-911);
- 3.2. „Kelio ženklų įrengimo ir vertikaliojo ženklinimo taisyklės“, (Žin. 2012-02-14, Nr. 20-914);
- 3.3. „Kelių horizontaliojo ženklinimo taisyklės“, (Žin. 2012-02-14, Nr. 20-913).
- 3.4. „Elektros įrenginių įrengimo bendrosios taisyklės“, (Žin. 2012-02-09, Nr. 18-816);
- 3.5. „Saugos eksploatuojant elektros įrenginius taisyklės“, (TAR, 2015-11-12, Nr. 17969);

Dokumento žymuo P/23278-KR-TDP-PVA-06-AR	Lapas 6	Lapų 7	Laida 0
---	------------	-----------	------------

- 3.6. „Elektros tinklų apsaugos taisyklės“, (Žin. 2012-12-15, Nr. 147-7584).
- 3.7. „Saugos ir sveikatos taisyklės statyboje“, (Žin. 2011-06-28, Nr. 77-3785).
- 3.8. „Pėsčiųjų perėjimo per kelius ir gatves organizavimo taisyklės PPOT 16“, (TAR, 2016-11-24, Nr. 27382).
- 3.9. „Darbuotojų aprūpinimo asmeninėmis apsauginėmis priemonėmis nuostatai“, (Žin. 2007-11-29, Nr. 123-5055).

VI. Naudojamos programinės įrangos sąrašas

Rengiant projektą naudota ši programinė įranga:

- Microsoft Office 2007;
- Autodesk AutoCad LT 2017;
- *ITC-PC 7.13.0.1 UK* eismo modeliavimo programa;
- Šamatos Expert V5.

Dokumento žymuo P/23278-KR-TDP-PVA-06-AR	Lapas	Lapų	Laida
	7	7	0

TECHNINĖS SPECIFIKACIJOS

I. Bendri techniniai reikalavimai

II. Techninės specifikacijos lauko elektros įrengimams

1. Techninės specifikacijos (reikalavimai) žemėje klojamiems kabelių apsaugos vamzdžiams
2. Techninės specifikacijos (reikalavimai) kabeliams
3. Techninės specifikacijos (reikalavimai) signalinei juostai "KABELIS"
4. Techninės specifikacijos (reikalavimai) valdikliui
- 4.1. Reikalavimai eismo srautų valdymo planavimui (reikalavimai valdiklio programavimui)
5. Techninės specifikacijos (reikalavimai) šviesoforų atramoms
6. Techninės specifikacijos (reikalavimai) šviesoforams
7. Techninės specifikacijos (reikalavimai) šviesoforų pagalbiniais skydams
8. Techninės specifikacijos (reikalavimai) pėsčiųjų pulteliams
9. Techninės specifikacijos (reikalavimai) LED šviestuvams
10. Techninės specifikacijos (reikalavimai) vaizdo IP kamerai
11. Techninės specifikacijos (reikalavimai) įžeminimo kontūrai

III. Techninės specifikacijos kitiems elektros įrengimams

1. Techninės specifikacijos (reikalavimai) 4G mobiliam maršrutizatoriui
2. Techninės specifikacijos (reikalavimai) garsiniam signalui akliesiems

I. Bendri techniniai reikalavimai

Visi projekte numatomi įrengimai, gaminiai ir medžiagos, susiję su jiems keliamais elektrotechniniais reikalavimais, jų montavimas, išbandymas ir eksploatacija atitinka žemiau pateikiamiems normatyviniams ir teisiniams dokumentams:

- Elektros įrenginių įrengimo taisyklės [3.4.];
- Saugos eksploatuojant elektros įrenginius taisyklės [3.5.];
- Elektros tinklų apsaugos taisyklės [3.6.].

Taip pat visi įrenginiai, gaminiai ir medžiagos, numatyti įrengti projektuojamame objekte atitinka Europos Sąjungos normas ir standartus, jiems yra išduotos eksploatacinių savybių deklaracijos.

II. Techninės specifikacijos lauko elektros įrengimams



1. Techninės specifikacijos (reikalavimai) žemėje klojamiems kabelių apsaugos vamzdžiams

Vamzdžiai elektros kanalizacijai plastmasiniai POL standūs arba gofruoti.

Atliekant perėjimus per gatvę (kelį) naudojami HDPE kabelių apsaugos vamzdžiai. Klojant vamzdžiai neturi persilenkti arba susiploti. Sujungimai atliekami plastmasinėmis movomis.

Eil. Nr.	Charakteristika	Techniniai duomenys
1	Gaminio sertifikavimas	Sertifikuotas elektros kabelių kanalizacijai
2	Vamzdis pagamintas iš plastiko	HDPE (PE-HD)
3	Vamzdžių matmenys	Nustatomi užsakant
4	Vamzdžio išorinė sienelė	Nustatoma užsakant: • lygi; • gofruota.
5	Vamzdžio vidinė sienelė	Lygi

0	2023-04	
LAIDA	IŠLEIDIMO DATA	LAIIDOS STATUSAS, KEITIMO PRIEŽASTIS (JEI TAIKOMA)

KVAL. PATV. DOK. NR.				Statinio projekto pavadinimas PANEVĖŽIO MIESTO PRAMONĖS G. DALIES (TIES PRAMONĖS G.7) IR PRIVAŽIAVIMO PRIE PRAMONĖS G. 7 KAPITALINIS REMONTAS		
27104	PV	R. Kubiliūtė-Fedč		Statinio numeris ir pavadinimas, dokumento pavadinimas		Laida
20942	SPDV	D. Gendikas		PROCESŲ VALDYMO IR AUTOMATIZACIJOS DALIES TECHNINĖS SPECIFIKACIJOS		0
LT	Statytojas ir (arba) užsakovas Panevėžio miesto savivaldybės administracija			Dokumento žymuo P/23278-KR-TDP-PVA-06-TS	Lapas	Lapų
					1	12

6	Vamzdžio vidinio skersmens ir kabelio su daugiavielėmis gyslomis skersmens santykis	1,5
7	Vamzdžio vidinio skersmens ir kabelio su vienvielėmis gyslomis skersmens santykis	2
8	Plastikinių vamzdžių charakteristikos:	
8.1	Tankis	940-960 kg/m ³
8.2	Elastingumo modulis	800 Mpa
8.3	Lydimosi indeksas	0,15÷0,5 g/10 min
8.4	Šiluminio plėtimosi koeficientas	(1,5÷0,5)×10 ⁻⁶ 1/C
8.5	Darbo temperatūra	-30 ÷ +75 °C
8.6	Atsparumas agresyviai aplinkai	Atsparūs daugumai rūgščių ir šarmų
9	Tarnavimo laikas	Ne mažiau 40 metų
10	Garantinis laikas	Ne mažiau 5 metų

Išorinis vamzdžio skersmuo, mm	Vamzdžio ilgis, m	Vamzdžio sienelės storis, mm	Minimalus vidinis vamzdžio skersmuo, mm
50	6*	4	40
63	6*	5	52
75	6*	6	63
110	6*	7,5	94
160	6	10,5	135
232	6	16	200

*lankstūs vamzdžiai pateikiami ritėse suvynioti, netrumpesni kaip 50 metrų su įtraukimo virve.

2. Techninės specifikacijos (reikalavimai) kabeliams

Jėgos kabeliai variniai tinkami naudoti atvira ore, žemėje, vidaus instaliacijoje, kabelių kanaluose. PVC izoliacija atspari UV poveikiui. Gyslos vienvielės. Izoliacijos elektros varža -> 100 MQ. Izoliuotų laidų identifikavimas - spalvinis.

Eil. Nr.	Charakteristika	Techniniai duomenys
1.	Standartas	LST 1702 (HD 603) arba IEC 60502-1;
2.	Tipiniai bandymai turi būti atlikti Europoje akredituotoje laboratorijoje arba. Akredituota laboratorija – laikoma tokia laboratorija, kuri yra akredituota Europos akreditacijos organizacijos (European cooperation for Accreditation) pripažįstamoje akreditacijos įstaigoje bandymų (testing) srityje.	Pateikti: – akredituotos sertifikavimo įstaigos gaminio sertifikatą; – pilnus atliktų (pagal standarto aktualiąją redakciją) tipinių bandymų protokolų kopijas.
3.	Vardinė įtampa U ₀ /U	≥ 0,6/1 kV
4.	Maksimalioji įtampa	1,2 kV
5.	Vardinis dažnis	50 Hz
6.	Eksplotavimo sąlygos	patalpose; žemėje; atvira ore;
7.	Aplinkos temperatūra	-35 ÷ +35 °C
8.	Kabelio konstrukcija:	
8.1.	Laidininkų skaičius	Nustatoma užsakant: • 3; • 4; • 5
8.2.	Laidininkas	Laidininkas turi būti pagamintas iš atkaitinto vario arba atkaitinto aliuminio Nurodoma užsakant: • Atkaitintas aliuminis; • Atkaitintas varis
8.3.	Laidininko tipas	1 arba 2 klasė pagal LST EN 60228 standartą.
8.4.	Laidininkų izoliacija	XLPE
8.5.	Kabelio gyslų spalvinis žymėjimas	Pagal LST 1555 (LST HD 308) arba IEC 60757
8.6.	Išorinis apvalkalas	Juodas UV spinduliams atsparus PVC arba UV spinduliams atsparus nepalaikantis degimo PE
8.7.	Apsauginis sluoksnis tarp gyslų izoliacijos ir išorinio apvalkalo	Nustatoma užsakant: • užpildas; • visos gyslos apsuktos tampria izoliacine juosta

Dokumento žymuo P/23278-KR-TDP-PVA-06-TS	Lapas	Lapų	Laida
	2	12	0

9.	Maksimali ilgalaikė kabelio laidininko temperatūra	+ 90 °C
10.	Maksimali kabelio temperatūra esant trumpajam jungimui (5 s)	+ 250 °C
11.	Žemiausia klojimo temperatūra	-10 °C kabeliams su aliuminėmis gyslomis -5 °C kabeliams su varinėmis gyslomis
12.	Minimalus lenkimo spindulys	≤ 12xD D – išorinis kabelio skersmuo
13.	Tarnavimo laikas	> 40 metų
14.	Garantinis laikas	≥ 24 mėnesiai

Kontroliniai kabeliai variniai minkšti daugiagysliai skirti vidaus ir lauko instaliacijai sausoje, drėgnoje, ir šlapioje aplinkoje klojami kanaluose atsparūs vidutiniam mechaniniam poveikiui. Aplinkos temperatūra -40°C - +60°C. Kabelio gyslos identifikuojamos skaitmeninis.

Ryšių kabeliai variniai ekranuoti, gyslos suvytos poromis.

Kabelių prijungimui prie kontaktinių kaladėlių, gnybtų, sujungimų jungčių kabelių gyslų galai nuvalomi nuo izoliacijos specialiais įrankiais.

Eil. Nr.	Charakteristika	Techniniai duomenys
1	Izoliacija	PVC
2	Naudojimas	Klojamas patalpose, klojamas į žemę
3	Leidžiama aukščiausia gyslos temperatūra ilgalaikiame režime	ne < +70 °C
4	Minimalus kabelio lenkimo diametras	8 x kabelio išorinio diametro
5	Minimali kabelio klojimo temperatūra	ne > -15 °C
6	Darbinė įtampa	ne < 450/750 V
7	Gyslos medžiaga	Varis
8	Gyslų skaičius	1 – 32
9	Gyslų diametras	0,75 – 2,5 mm ²

3. Techninės specifikacijos (reikalavimai) signalinei juostai "KABELIS"

Eil. Nr.	Charakteristika	Techniniai duomenys
1	Pagaminta iš polietileno	PE
2	Spalva	Geltona
3	Skirta naudoti	Žemėje
4	Apsauginės juostos storis	≥ 0,5 mm
5	Apsauginės juostos plotis:	Nustatomas užsakant (100÷310 mm)
6	Ant juostos turi būti juodos spalvos užrašas:	“Kabelis”
7	Pakavimo kiekis	≥ 50 m
8	Aplinkos temperatūra	-35 °C +35 °C
9	Tarnavimo laikas	Ne mažiau 40 metų
10	Garantinis laikas	Ne mažiau 5 metų

4. Techninės specifikacijos (reikalavimai) valdikliui

Eil. Nr.	Charakteristika	Techniniai duomenys
1	Spinta	Valdiklis montuojamas apsaugotoje nuo korozijos spintoje ant pamato, atsparumas smūgiams – ne blogesnis nei IK10, apsaugos klasė – ne mažiau IP54. Spinta turi būti rakinama, raktai pateikiami perkančiai organizacijai, valdiklio dokumentai ir sankryžos brėžiniai turi būti palikti valdiklio spintoje esančioje specialioje įmaitėje
2	Duomenų saugumas	Duomenys valdiklyje, nuo kurių priklauso eismo saugumas (saugos laikai, minimalios žalio signalo trukmės ir t.t.), yra patikimai apsaugoti nuo nepageidaujamų pakeitimų, t.y. neteisingų ar sugadintų duomenų naudojimo, pvz., neteisingai aptarnaujant, įvykus įrangos/sisteminei klaidai, dingus įtampai
3	Funkcinė sauga	Atitinka LST EN 12675:2017 „Eismo signalų reguliatoriai. Funkciniai saugos reikalavimai“ [2.3.]
4	Įrangos bandymas	Atitinka LST EN 50556:2011 „Signalinės kelių eismo sistemos [2.9.]

Dokumento žymuo P/23278-KR-TDP-PVA-06-TS	Lapas	Lapų	Laida
	3	12	0

5	Apsauga nuo žaibo	Apsauga nuo žaibo ir virš įtampių įgyvendinama elektros įrenginį montuojant vadovaujantis „Elektros įrenginių įrengimo bendrųjų taisyklių“ [3.4.] VIII skyriaus „Elektros įrenginių žeminimas ir apsauga nuo virš įtampių“ reikalavimais. Įrenginys šiai apsaugai pagerinti turi specialius komponentus (virš įtampių ribotuvus ir pan.)
6	Elektromagnetinis našumas	Tiekiamo įrenginio komponentai atitinka LST EN 50293:2013 „Kelių eismo signalinės sistemos Elektromagnetinis suderinamumas“ [2.4.]
7	Įrangos atsparumas temperatūrai ir šviesai	Įrangos darbo aplinkos temperatūros intervalas nuo -40 iki +60 °C, Staigūs temperatūrų svyravimai (pvz., atidarius valdiklio duris ar pan.) neturi įtakos įrangos darbui ir nėra galimų trikčių priežastimi
8	Maitinimo įtampa	AC 230 V +/-15% 50 Hz ±10%
9	Išėjimo įtampa	AC 230 V +/-15% 50 Hz ±10%. Atitinkantis LST EN 12675:2017 „Eismo signalų reguliatoriai. Funkciniai saugos reikalavimai“ [2.3.]
10	Išėjimo grandinės	Kiekvienas išėjimas apsaugomas individualiu saugikliu
11	Valdomų grupių skaičius	Ne mažiau 3 valdomų grupių. Valdiklis turi galimybę atskirai valdyti signalines grupes ir turi atskirus pajungimo gnybtus kiekvienai signalinei grupei
11	Papildoma maitinimo rozetė spintoje	Yra. Apsaugota atskiru kirtikliu
13	Laikrodis	Yra
14	Skystųjų kristalų ekranas (LCD)	Yra
15	Ryšiai	RS232, RS485 ar pan., TCP/IP, integruota operacinė sistema su internetine sąsaja leidžianti pasijungti prie valdiklio internetine prieiga, operatyviai nuotoliniu būdu valdyti ir keisti parametrus, gauti informaciją apie valdiklio būklę, nustatyti ir šalinti gedimus, triktis
16	Detekcija	Eismo jutiklių sistema dirba indukcinės kilpos detektorių pagrindu. 1 modulis leidžia pajungti iki 8 indukcinę kilpų. Galima ir vaizdo detekcijos sistema. Gali būti įdiegti Autoscope, Rackvision, TraciCam arba Atlas sistemų moduliai
17	Išoriniai įėjimai	Yra 8 (galimybė išplėsti iki 60, priklausomai nuo diegiamos sistemos konfigūracijos)
18	Išoriniai išėjimai	Nuo 0 iki 30, priklausomai nuo diegiamos sistemos konfigūracijos
19	Atmintis	Valdiklis turi galimybę kaupti atmintyje įvykius, bei jutiklių parodymus
20	Signalizacijos sauga	Loginė sistema kontroliuoja visų signalinių grupių konfliktų matricą. CPU (centrinis procesorius) kontroliuoja: visas šviesoforo spalvas ir „žalia/žalia“ konfliktus, signalų sekas, visų signalų minimalius ir maksimalius laikus, mirksinčio signalo režimą, koordinuotų signalų minimalias ir maksimalias ciklo trukmes, geltono signalo (laukimo) trukmę, minimalias ir maksimalias raudonos, geltonos ir žalios signalų šaltinių apkrovas, minimalias ir maksimalias pagrindinės maitinimo įtampos reikšmes saugiam eksploatavimui, minimalias ir maksimalias maitinimo srovės reikšmes, maksimalų maitinimo įtampos kritimą prieš iš naujo paleidžiant. Perdegus bet kuriai, bet kurios spalvos signalo šaltiniui yra galimybė SMS arba elektroninio pranešimo išsiuntimui EVC
21	Nepertraukiamo maitinimo sistema	Dingus elektros maitinimui, valdiklis turi galimybę išsiųsti pranešimą į EVC naudodamas vidinį rezervinio maitinimo šaltinį (pvz. akumuliatorių)
22	Sąsaja/Jungtys valdiklio techniniam aptarnavimui	Visos valdiklio aptarnavimo funkcijos yra vykdomos per standartines sąsajas su įprastu nešiojamuoju kompiuteriu ir (arba) nuotoliniu būdu, panaudojant internetinę sąsają
23	Maitinimo kabelių jungtys elektros maitinimui	Šviesoforų valdiklyje yra jungtys atvesto elektros maitinimo galios kabelio faziniam (L), nuliniam (N) ir apsauginiam (PE) laidui prijungti. Išorinių įrenginių (pvz. šviesoforų, jutiklių ir pan.) N ir PE laidai prijungiami atskirose tam skirtose šynose
24	Išoriniai (periferiniai) įrenginiai, jutikliai	Valdiklis gali valdyti optinius, akustinius ir nuo prisilietimo veikiančius išorinius įrenginius, jutiklius
25	Reakcija į gedimus	Neveikiant bet kurios signalinės grupės visiems raudonos šviesos šaltiniams ar įvykius kitoms sisteminėms klaidoms, triktims (pvz., valdiklių komponentų gedimai), valdiklis pereina į avarinės būsenos režimą, t.y. geltoną mirksintį signalą
26	Kabelių išdėstymas, valdiklio	Visi išoriniai kabeliai įvedami per valdiklio spintos dugne esančias specialias

Dokumento žymuo P/23278-KR-TDP-PVA-06-TS	Lapas	Lapų	Laida
	4	12	0

	montavimas	tam skirtas angas. Jei angos su specialiomis kabelių aptempiančiomis gumomis, įvedus kabelius jos užsandarinamos, kad į valdiklį nepatektų vabzdžiai ir maži gyvūnai bei drėgmė iš žemės. Visos dalys ir kontaktai, prie kurių jungiami išoriniai kabeliai numatomi iš nerūdijančių medžiagų ir lengvai prieinamos. Valdiklis sumontuojamas ant specialiai jam skirto (patiekia gamintojas) įkasto arba išlieto pamato, nuo kurio jį būtų galima nuimti. Elektrai laidžios valdiklio konstrukcinės ir korpuso dalys tinkamai įžemintos
27	Garantinis laikas	Ne mažiau 2 metų

4.1. Reikalavimai eismo srautų valdymo planavimui (reikalavimai valdiklio programavimui)

Rekomenduojama skaičiuojant šviesoforų darbo režimo ciklo trukmę naudoti formulę:

$$T_c = (M_1 + M_2 + M_3 + M_{p1} + M_{p2} + M_{p3}) / k$$

(T_c - time cycle (optimalus šviesoforų darbo režimo ciklo laikas sekundėmis); M_1, M_2, M_3 - moving (automobilių 1-3 eismo srautų kryptių intensyvumas aut./h); M_{p1}, M_{p2}, M_{p3} - moving pedestrian (pėsčiųjų 1-3 eismo srautų kryptių intensyvumas žm./h); k - empirinis koeficientas, kurio reikšmė lygi 14.

Rekomenduojama skaičiuojant šviesoforų darbo režimo žalio signalo trukmę signalinėms transporto grupėms atskiroms eismo kryptims naudoti formulę:

$$T_g = ((t_o - q) + T_c * m * q) / 3600$$

(T_g - time green (šviesoforų darbo režimo žalio signalo trukmė sekundėmis); t_o - time orientation (vairuotojo reakcijos laikas sekundėmis (skaičiuojamoji reikšmė 1-2 s)); q - intervalas tarp važiuojančių automobilių (skaičiuojamoji reikšmė 2-5 s)); T_c - time cycle (optimalus šviesoforų darbo režimo ciklo laikas sekundėmis); m - moving (automobilių eismo srauto krypties intensyvumas aut./h); 3600 - empirinė skaičiuojamoji reikšmė.

Pėsčiųjų srautai valdomi pėsčiųjų pultelių pagalba – juos aktyvuojant ir transporto srautus raudonu signalu stabdant signalinių grupių konfliktų matricoje nurodytomis kryptimis, žalio signalo pėstiesiems laikas - fiksuotas. Žalio signalo pėstiesiems laiką (sekundėmis) rekomenduojama apskaičiuoti pagal formulę:

$$T_p = 5 + B / V_p$$

(T_p - time pedestrian (laikas pėstiesiems sekundėmis); 5 - empirinė saugos koeficiento reikšmė (sekundėmis); B - važiuojamosios dalies plotis, kuri pėstieji pereina per vieną ciklą; V_p - pėsčiųjų eismo greitis (m/s), skaičiuojamoji reikšmė 1,3 m/s).

Esant galimybei pereinant iš vienos fazės į kitą, nekonfliktuojančių signalinių grupių žalio signalo laikas turi būti pratesamas iki atitinkamos fazės pabaigos.

Transporto žalio signalo pabaigos (žalias mirksintis) 3s, dažnumas 1Hz. Pėsčiųjų žalio signalo pabaigos (žalias mirksintis) 5s, dažnumas 1Hz. Mirksintys žali signalai turi būti įskaičiuoti į bendrą žalio signalo trukmę.

Eismo srautams valdyti pagal žemiau pateiktas signalinių valdymo grupių konfliktų matricas, "intergreen" laikus, maksimalius, minimalius žalio signalo laikus parengti: **Pagrindinė fazė** suteikiamas žalio šviesoforo signalo prioritetas (1, 2 signalinės valdymo grupės) transporto srautams, judantiems Pramonės gatve abejomis kryptimis tiesiai, tolesnė valdiklio darbo režimo seka (ciklai) vykdoma pagal pėsčiųjų pultelių pareikalavimą, atsižvelgiant į konfliktinių signalinių grupių matricą ir eismo valdymo programos diagramą.

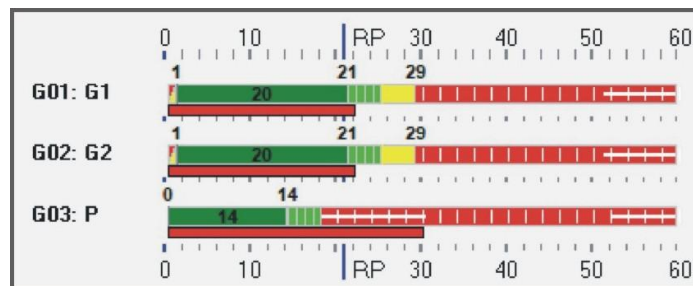

Šviesoforų valdiklio darbo režimas

	G01 G1	G02 G2	G03 P3
Outgoing : G01 /G1			5.0
Outgoing : G02 /G2			5.0
Outgoing : G03 /P3	5.0	5.0	

Konfliktinių signalinių grupių matricą ir žalio signalo saugos laiką ("intergreen")

Privaloma parengti alternatyvią **Fiksuoto laiko režimo** programą, kuri pateikta žemiau.

Dokumento žymuo P/23278-KR-TDP-PVA-06-TS	Lapas	Lapų	Laida
	5	12	0

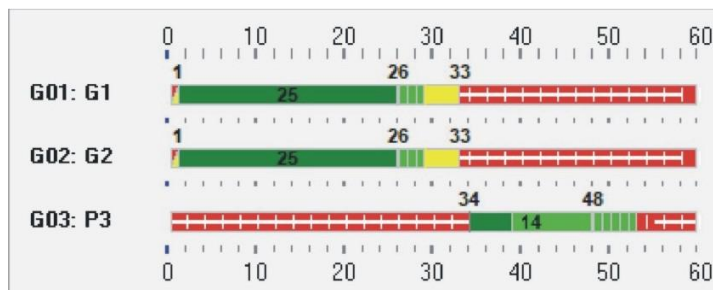

Šviesoforų valdiklio fiksuotas darbo režimas

Eismo valdymo programų diagramos, loginės schemos, parengtos ITC-PC eismo modeliavimo programa, atsižvelgiant į aukščiau pateiktus skaičiavimus.

Kiti sprendiniai, susiję su valdiklio programavimu, nurodyti priede Nr.1 „Eismo sistemos inžineriniai sprendiniai“.

5. Techninės specifikacijos (reikalavimai) šviesoforų atramoms

Šviesoforams montuoti šalia gatvės naudojamos cinkuotos plieninio vamzdžio atramos (plieno markė S235JRH pagal EN 10210-1:2006), sumontuojant jas esamuose įdėtinuose pamatuose. Atramose turi būti sandarios apžiūros durelės, numatytos gnybtų rinkelės ir įžeminimo varžtas.

Gembinių atramų atsparumas vėjo apkrovai - 27 m/s, taip pat konstrukcijos turi būti atsparios gravitacijos, sunkio jėgoms, įvertinant ant jų montuojamų įrenginių matmenys, svorį bei atsparios sniego, apledėjimo, kritulių poveikiui. Pilnai apkrautos gembės svyravimo nuokrypis privalo nekelti pavojaus aplinkai.

Atramos surenkamos statybos vietoje iš cinkuotų plieninių vertikalių ir horizontalių elementų. Atramų elementai yra unifikuoti ir gali būti panaudoti skirtingų tipų atramoms. Priklausomai nuo gamybos ir montavimo ypatumų, didelio ilgio elementai gali būti montuojami iš trumpesnių segmentų. Visų elementų (segmentų) sujungimai statybos vietoje - varžtais. Plieninių konstrukcijų elementų (segmentų), gaminamų gamykloje, mazgai ir sandūros suvirinami.

Atramų konstrukcijos gamyba ir montavimas atliekami vadovaujantis šiame projekte ir normatyviniuose dokumentuose nurodytų reikalavimų. Deformuoti elementai, neturintys įtrūkimų ištaisomi terminiu arba terminiu mechaniniu metodu vadovaujantis tai reglamentuojančių normatyvų reikalavimų. Visi taisymai atliekami iki konstrukcijų montavimo. Atramų plieninių konstrukcijų elementai (segmentai) statybos vietoje sujungiami varžtais. Varžtų klasė, skersmenys ir ilgiai nurodyti brėžiniuose. Varžtai, veržlės ir poveržlės turi atitikti šio projekto ir atitinkamų standartų reikalavimus. Varžtai komplektuojami su veržle ir dviem poveržlėmis

Atramų plieninės konstrukcijos turi būti cinkuojamos. Cinko dangos storis ne mažiau 70 mikronų.

Atramų pamatai įrengiami pagal didžiausius galimus poveikius (jėgas) į pamatą ir grunto stiprio parametrus.

Prie atramų prijungiami kabelių apsaugos vamzdžiai. Atramose turi būti sandarios apžiūros durelės, numatytos gnybtų rinkelės ir įžeminimo varžtas. Kabelių prijungimui atramos viduje naudojamos kontaktinės kaladėlės, gnybtai, sujungimų jungtys.

6. Techninės specifikacijos (reikalavimai) šviesoforams

Šviesoforus ant gembinių konstrukcijų ir atramų montuoti vadovaujantis „Kelių šviesoforų įrengimo taisyklėmis“

[3.1.]. Šviesoforų tvirtinimo aukštis turi atitikti numatytus reikalavimus.

Eil. Nr.	Charakteristika	Techniniai duomenys
1	Sauga	Atitinka LST EN 12675:2017 „Eismo signalų reguliatoriai. Funkciniai saugos reikalavimai“ [2.3.]
2	Apsauga nuo vandens ir dulkių	Ne mažiau IP55, pagal LST EN 60529:1999/AC:2017 „Gaubtų sudaromos apsaugos laipsniai (IP kodas) (IEC 60529:2:2015)“ [2.7.]; atitinka IV klasę pagal atitikti LST EN 12368:2015 „Eismo reguliavimo įranga. Šviesoforai“ [2.2.]
3	Bendri reikalavimai šviesoforų korpusui	Šviesoforų korpusai moduliniai, sudaryti iš atskirų sekcijų (kamerų su durelėmis ir stogeliu nuo saulės), šviesoforų sekcijos pagamintos iš medžiagų, atsparių atmosferiniams veiksniams (lietui, UV-spinduliams ir t.t.) ir senėjimui - šių poveikių žala neturi išryškėti per 10 metų), šviesoforų korpusas juodos spalvos, šviesoforų diametras d210 mm, kartu sumontuotos šviesoforų sekcijos apsaugotos nuo persisukimo viena kitos atžvilgiu, visos šviesoforų metalinės dalys (pvz., varžtai, veržlės ir kt.) pagamintos iš antikoroziinių medžiagų, stogelis prie šviesoforo sekcijos tvirtinamas taip, kad jį užkliudžius, likusi sekcijos dalis nenukentėtų.
4	Bendri reikalavimai LED moduliui	Šviesoforo šviesos šaltinis įmontuotas šviesoforo sekcijos durelėse, šviesoforo sekcijos durelės atidaromos nesukant varžtų, jos yra nesunkiai išimamos ir keičiamos, šviesoforų šviesos šaltinių išorinės linzės atsparios atmosferiniams veiksniams ir senėjimui, šviesoforų optika sudaryta iš LED elementų, kiekvienos spalvos šviesoforo išorinė linzė gali būti patiekta su pėsčiųjų, pėsčiųjų-dviratininkų, dviratininkų simboliais, rodyklėmis ir (arba) be jų

Dokumento žymuo P/23278-KR-TDP-PVA-06-TS	Lapas	Lapų	Laida
	6	12	0

5	Šviesos vienodumas	Atitinka LST EN 12368:2015 „Eismo reguliavimo įranga. Šviesoforai“ [2.2.]
6	Šviesos intensyvumas	d200 mm - >200 cd, d300 mm - >300 cd., LST EN 12368:2015 „Eismo reguliavimo įranga. Šviesoforai“ [2.2.]
7	Šviesos paskirstymas, veikimo lygis	Atitinka LST EN 12368:2015 „Eismo reguliavimo įranga. Šviesoforai“ [2.2.]
8	Spalva	Raudonas 613,5 – 631 mm Geltonas 585 – 579 mm Žalias 498,5 – 508 mm
9	Darbinė įtampa	230 V AC – 10/+15%
10	Dažnis	50 Hz +/- 10%
11	Energijos suvartojimas	Ne daugiau 12W
12	Temperatūra	-40° C iki +60° C, atitinka LST EN 60068-2-1:2007 „Aplinkos poveikio bandymas“ [2.5.]
13	Drėgnasis kaitinimas ciklinis	Atitinka LST EN 60068-2-30:2006 „Aplinkos poveikio bandymai. 2-30 dalis. Bandymai. Db bandymas. Drėgnasis ciklinis kaitinimas (12 h + 12 h ciklas) (IEC 60068-2-30:2005)“ [2.6.]
14	Korpuso klasė	Ne mažiau IP65 pagal LST EN 60529:1999/AC:2017 „Gaubtų sudaromos apsaugos laipsniai (IP kodas) (IEC 60529:2:2015)“ [2.7.]
15	Atsparumas vibracijai	Atitinka LST EN 60068-2-64:2008 „Aplinkos poveikio bandymai. 2-64 dalis. Bandymai. Fh bandymas. Plačiajuostė atsitiktinė vibracija ir nurodymai (IEC 60068-2-64:2008)“ [2.8.]
16	Lęšių atsparumas smūgiams	IR pagal LST EN 60598-1:2009 „Šviestuvai. 1 dalis. Bendrieji reikalavimai ir bandymai“ [2.14.]; atitinka IR 3 klasę pagal LST EN 12368:2015 „Eismo reguliavimo įranga. Šviesoforai“ [2.2.]
17	Elektromagnetinis našumas	Atitinka LST EN 50293:2013 „Kelių eismo signalinės sistemos Elektromagnetinis suderinamumas“ [2.4.]
18	Iliuzinis efektas	Ne mažiau 5
19	CE sertifikavimas	Yra pagal LST EN 12368:2015 „Eismo reguliavimo įranga. Šviesoforai“ [2.2.]
20	Garantinis laikas	Ne mažiau 2 metų.
21	Bendri reikalavimai montavimui	Šviesoforas prie stulpo tvirtinamas specialiais laikikliais, nerūdijančių kontaktų kaladėlė atskirų sekcijų maitinimo ir iš išorės ateinantiems kabeliams sujungti įrengta apatinėje šviesoforo sekcijoje, iš išorės ateinantis signalinis kabelis įvedamas per apatinį šviesoforo laikiklį

7. Techninės specifikacijos (reikalavimai) šviesoforų pagalbiniam skydam

Šviesoforų pagalbinis skydas ant gembinių konstrukcijų ir atramų montuoti vadovaujantis „Kelių šviesoforų įrengimo taisyklėmis“ [3.1.].

Pagalbinius skydus privaloma įrengti šviesoforams, įrengiamiems virš važiuojamosios dalies. Vidinė skydo zona turi būti juoda. Išorinė balta skydo zona su juodu kraštu koncentruoja dėmesį į šviesoforo signalus. Skydai turi būti gaminami su šviesą atspindinčiu paviršiumi. Skydai turi būti pagaminti iš nerūdijančių medžiagų arba padengti antikoroziniu sluoksniu.

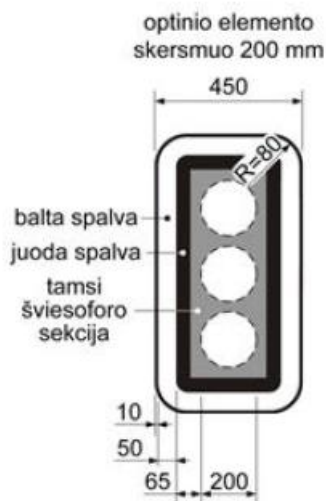

8. Techninės specifikacijos (reikalavimai) pėsčiųjų pulteliams

Eil. Nr.	Charakteristika	Techniniai duomenys
----------	-----------------	---------------------

Dokumento žymuo P/23278-KR-TDP-PVA-06-TS	Lapas	Lapų	Laida
	7	12	0

1	Produkto bandymas	pagal LST EN 50556:2011 „Signalinės kelių eismo sistemos [2.9.]
2	Apsauga nuo vandens ir dulkių	(IP55) pagal LST EN 60529:1999/AC:2017 „Gaubtų sudaromos apsaugos laipsniai (IP kodas) (IEC 60529:2:2015)“ [2.7.]
3	Elektromagnetinis našumas	pagal LST EN 50293:2013 „Kelių eismo signalinės sistemos Elektromagnetinis suderinamumas“ [2.4.]
4	Elektromagnetinis suderinamumas	Atitinka 89/336 CEE direktyvą
5	Žemos įtampos charakteristikos	Atitinka 73/23 CEE direktyvą
6	Sąlyginė drėgmė	<95%
7	Temperatūra	nuo – 40 iki + 70°C
8	Maitinimo įtampa	230±15 V
9	Garantinis laikas	Ne mažiau 2 metų.

9. Techninės specifikacijos (reikalavimai) LED šviestuvams

Eil. Nr.	Charakteristika	Techniniai duomenys
1	Bendri reikalavimai LED šviestuvo korpusui	Korpusas pagamintas iš aliuminio lydinio, padengtas antikorozine danga, atsparus ultravioletiniam spinduliavimui, mechaniniam poveikiui, nusidėvėjimui bei trinčiai, aptakus, be grotelių išorėje, be briaunų ir kraštų, kur gali kauptis nešvarumai
2	Galingumas, W	Ne mažiau 100W
3	Darbinė įtampa	230 V AC 50 Hz; ±10%,
4	Maitinimo šaltinio naudingumas	0,95
5	Šviesos srautas	11550 lm
6	Šviesos diodų tipas	Cree
7	Šviesos diodų kiekis	32
8	Spalvų atkūrimo indeksas	80 CRI
9	Optika (kryptinė)	dešininė arba kairinė
10	LED spalvos temperatūra	5000K
11	Ilgamžiškumas, val.	100000 h
12	Apsaugos klasė	IP 66
13	Mechaninio atsparumo klasė	IK09, pagal LST EN 62262:2004 „Elektrinės įrangos gaubtų sudaromos apsaugos nuo išorinių mechaninių poveikių laipsniai“ [2.13.]
14	Elektros saugos klasė	II, pagal LST EN 60598-1:2004/AC:2007 „Šviestuvai. 1 dalis. Bendrieji reikalavimai ir bandymai“ [2.14.]
15	Darbo temperatūrų diapazonas	nuo - 40 ° iki +50° C
16	Matmenys	580x285x150 mm
17	Svoris	7,2 kg
18	Garantija	Ne mažiau 5 metų

Dokumento žymuo P/23278-KR-TDP-PVA-06-TS	Lapas	Lapų	Laida
	8	12	0

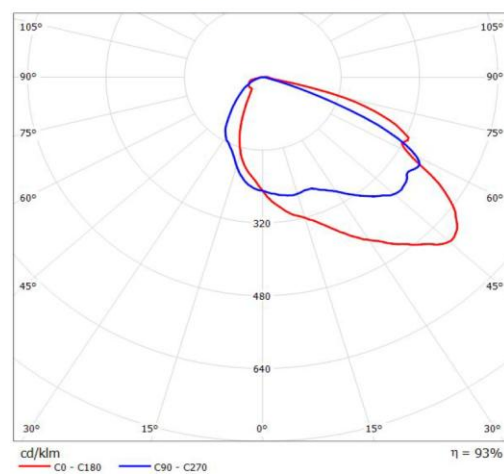
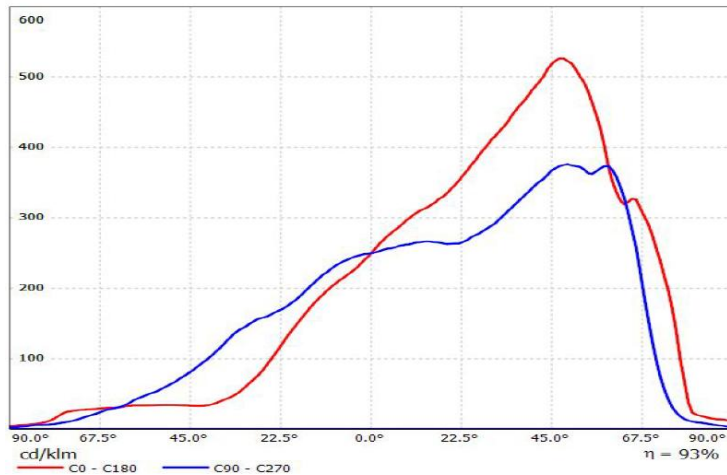

Šviesos diodo apšviestumo skaičiavimo diagrama

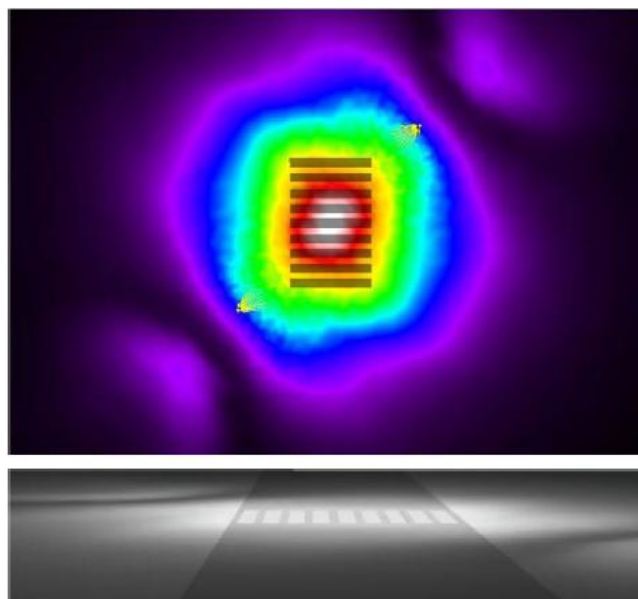
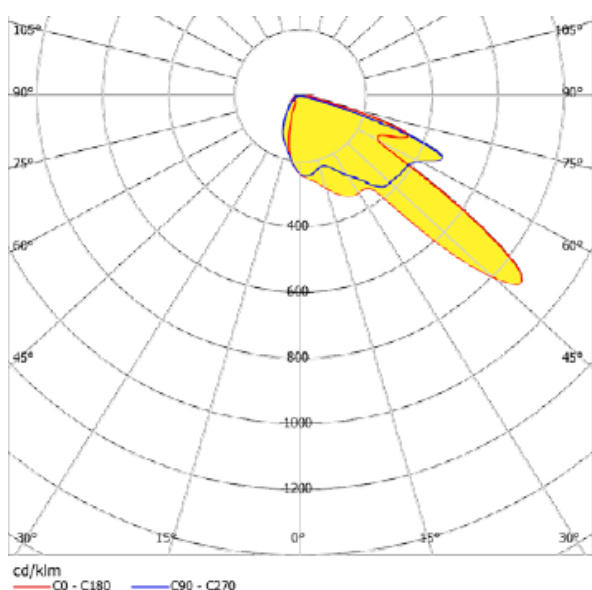

LED šviestuvo (kryptinis apšvietimas) dešinės pusės optikos apšviestumo skaičiavimo diagrama

10. Techninės specifikacijos (reikalavimai) vaizdo IP kamrai

Eil. Nr.	Charakteristika	Techniniai duomenys
1	Bendrieji reikalavimai	IP panoraminė kamera, skirta tiek laukui, tiek vidaus patalpoms. Kameroje integruotas mikrofonas ir garsiakalbis
2	Jutiklis	1/1.8" Progressive Scan CMOS
3	Minimalus apšvietumas	0.047 lux @ (F2.6, AGC ON) 0.0047 lux @ (F2.6, AGC ON) 0 Lux kai įjungtas IR LED pašvietimas
4	Diafragmos greitis	1s - 1/100,000s
5	Lėta ekspozicija	palaikoma
6	Objektyvas	1.27 mm @F2.6, matymo kampas: 360°
7	Objektyvo tvirtinimas	M12
8	Skaitmeninis triukšmų slopinimas	3D DNR
9	Platus dinaminis diapazonas (WDR)	skaitmeninis
10	Vaizdo kompresija	H.264 / MJPEG
11	H.264 kodeko profilis	bazinis, pagrindinis, aukštas

12	Duomenų srautas	32 Kbps – 16 Mbps
13	Audio duomenų srautas	64 Kbps (G.711) / 16 Kbps (G.726) / 32-160 Kbps (MP212)
14	Maksimali rezoliucija	3072 x 2048
15	Kadrų skaičius	50Hz: 25fps (3072 x2048, 2048 x 2048, 1280 x 1280) 60Hz: 35fps (3072 x2048, 2048 x 2048, 1280 x 1280)
16	Vaizdo nustatymai	Sodrumas, ryškumas, kontrastas (reguliuojami per programinę įrangą arba naršyklėje)
17	Foninio apšvietimo kompensavimas	palaikoma
18	Ryšios šviesos kompensavimas	palaikoma
19	Aliarmo sukėlimas	Judesio aptikimas, tamperis, tinklo atjungimas, IP adresų konfliktas, talpyklos pašalinimas, talpyklos klaida
20	Protokolai	TCP/IP, ICMP, HTTP, HTTPS, FTP, DHCP, DNS, DDNS, RTP, RTSP, RTCP, PPPoE, NTP, UPnP, SMTP, SNMP, IGMP, 802.1x, Qos, IPv6, Bonjour
21	Sistemos suderinamumas	ONVIF, ISAPI
22	Apsauga	Vartotojo autentifikavimas, apsauga nuo mirgėjimo, vandenženklis
23	Ryšio sąsaja	1 RJ45 10M/100M/1000M tinklo sąsaja
24	Vidinė talpykla	Micro SD/SDXC kortelių lizdas (iki 256 GB), privaloma
25	Darbinė temperatūra	nuo - 40 ⁰ iki +60 ⁰ C
26	Aplinkos drėgmė	95%, be kondensacijos
27	Maitinimo įtampa	12VDC±20% / PoE
28	El. energijos suvartojimas	ne daugiau 11 W
29	IR pašvietimas	ne mažiau 15 m
30	Aplinkos poveikio bandymai	atitinka LST EN 60068-2-1:2007 „Aplinkos poveikio bandymas“ [2.5] ir LST EN 50102+A1:1998 „Elektros įrangos atitvarų apsaugos nuo išorinio mechaninio poveikio laipsniai (IK kodas), IK10 (-V) [2.18]
31	Svoris	ne daugiau 1,5 kg
32	Apsauga nuo vandens ir dulkių	IP67
33	Garantija	Ne mažiau 2 metų

11. Techninės specifikacijos (reikalavimai) įžeminimo kontūriui

Įžeminimas yra įrengiamas šalia šviesoforų valdymo spintos ir atramų šviesoforams. Įžeminimui įrengti naudojami plieniniai variuoti strypai. Variuoti strypai d17,2 mm po 1,5 m ilgio (strypas padengtas ne plonesniu kaip 0,25 mm storio variu bei atsparus tempimui 600 N/kv. mm, sukimui, kalimui) kalami vertikaliai į žemę sujungiant juos movomis. Kontūriui įrengti kalami keli strypai, atstumas tarp kurių apie 3-4 m. Strypai kalami tranšėjoje 0,5 m gylio.

Tarp savęs strypai sujungiami cinkuota juosta 40x4 mm, kuri naudojama kaip horizontalus elektrodas. Plieninis antgalis d17,2 mm palengvina strypo įkalimą kietame grunte. Įkalimo galvutė iš sustiprinto d17,2 mm plieno. Įžeminimo varža pastoviai matuojama. Įžeminimas įrengtas, kai varža pasiekama < 10 Q. Prie valdymo spintos įžeminimas prijungiamas cinkuota juosta. Tranšėja užpilama žemėmis ir sutankinama.

III. Techninės specifikacijos kitiems elektros įrengimams

1. Techninės specifikacijos (reikalavimai) 4G mobiliam maršrutizatoriui

Eil. Nr.	Charakteristika	Techniniai duomenys
1	Bendri reikalavimai	4G mobilus maršrutizatorius su integruotu modemu montuojamas šviesoforų valdiklio spintos viduje. Yra išorinė antena, maršrutizatoriaus perkrovimas ir būsenos funkcija SMS žinute, portų peradresavimas, IP ir MAC filtrai, 4 Ethernet portalai, integruotos OpenVPN ir DynamicDNS funkcijos
2	Korpusas	Aliuminis
3	Maitinimo įtampa	100–240 VAC -> 9 VDC (su kintamosios srovės adapteriu)

Dokumento žymuo P/23278-KR-TDP-PVA-06-TS	Lapas	Lapų	Laida
	10	12	0

4	Aplinkos temperatūra	Nuo -20 iki +70 °C
5	Sąlyginė drėgmė	Nuo 10% iki 90% be kondensacijos
6	Energijos suvartojimas	Ne daugiau 7W
7	Ryšio suderinamumas	IEEE 802.16e-2005 (Mobile WiMAX), WiMAX Wave 2
8	Ryšio sąsaja	10/100 Base-T (<i>Ethernet</i>), integruotas DHCP serveris
9	Duomenų perdavimo technologija	2Tx technologija su 2T-CLD algoritmu
10	Duomenų perdavimo greitis	Iki 150Mbps
11	Greitaveika	Palaiko HARQ category 7 (iki 40 mb/s), MIMO Matrix A ir B geresnei greitaveikai
12	Siųstuvo galingumas	2x25dBm
13	Dažnių ruožai	2.5-2.7 GHz arba 3.3-3.6 GHz
14	Būsenos indikacija	LED
15	Sauga	Atitinka LST EN 60950-1:2006 „Informacinių technologijų įranga. Sauga. 1 dalis. Bendrieji reikalavimai (IEC 60950-1:2005, modifikuotas)“ [2.19.]
16	Poveikis elektrostatiniams išlydžiams	Atitinka LST EN 61000-4-2:2009 „Elektromagnetinis suderinamumas (EMS). 4-2 dalis. Bandymo ir matavimo būdai. Atsparumo elektrostatiniam išlydžiui bandymas (IEC 61000-4-2:2008)“ [2.22.]
17	Elektromagnetinis suderinamumas	Atitinka LST EN 61000-3-2:2014 „Elektromagnetinis suderinamumas (EMS). 3-2 dalis. Ribinės spinduliavimo vertės. Ribinės harmoninių srovių spinduliuojamos energijos vertės (įrenginių maitinimo vienos fazės srovė ne stipresnė kaip 16 A) (IEC 61000-3-2:2005)“ [2.20.], atitinka LST EN 61000-3-3:2009 „Elektromagnetinis suderinamumas (EMS). 3-3 dalis. Ribinės vertės. Ribinės įrenginių, kuriems netaikomi sąlyginio sujungimo reikalavimai ir kurių vardinė vienos fazės srovė < = 16 A, bendrųjų žemosios įtampos tinklų įtampos pokyčių, svyravimo ir mirgėjimo vertės (IEC 61000-3-3:2008)“ [2.21.], atitinka LST EN 61000-4-4:2013 „Elektromagnetinis suderinamumas (EMS). 4-4 dalis. Bandymo ir matavimo būdai. Atsparumo elektriniam sparciajam pereinamajam vyksmui arba impulsų vorai bandymas (IEC 61000-4-4:2012)“ [2.24.], atitinka LST EN 61000-4-5:2014 „Elektromagnetinis suderinamumas (EMS). 4-5 dalis. Bandymų ir matavimo priemonės. Atsparumas viršįtampiams (IEC 61000-4-5:2005)“ [2.25.], atitinka LST EN 61000-4-6:2014 „Elektromagnetinis suderinamumas (EMS). 4-6 dalis. Bandymų ir matavimo būdai. Atsparumas radijo dažnių laukų indukuotiems laidininkais sklindantiems trikdžiams (IEC 61000-4-6:2008)“ [2.26.]
18	Atsparumas įtampos svyravimams	Atitinka LST EN 61000-4-11:2007 „Elektromagnetinis suderinamumas (EMS). 4-11 dalis. Bandymų ir matavimo būdai. Atsparumo įtampos kryčiams, trumpiesiems trūkiams ir pokyčiams bandymai (IEC 61000-4-11:2004)“ [2.27.]
19	Atsparumas spinduliuojamam elektromagnetiniam radijo dažniui	Atitinka LST EN 61000-4-3:2006 „Elektromagnetinis suderinamumas (EMS). 4-3 dalis. Bandymų ir matavimo būdai. Atsparumo spinduliuojamam elektromagnetiniam radijo dažnių laukui bandymas (IEC 61000-4-3:2006)“ [2.23.]
20	Matmenys	Ne daugiau 105x90x40 mm
21	Svoris	Ne daugiau 260 g
22	Garantinis laikas	Ne mažiau 2 metų

2. Techninės specifikacijos (reikalavimai) garsiniam signalui akliems

Eil. Nr.	Charakteristika	Techniniai duomenys
1	Bendrieji reikalavimai	Montuojamas pėsčiųjų šviesoforo žalio signalo viduje
2	Produkto sauga nuo elektrotechninio gaminio keliamo pavojaus	Atitinka Europos sąjungos direktyvą 2006/95EC
3	Produkto sauga nuo pavojaus, galinčio kilti dėl išorinio poveikio elektromechaniniam gaminiui	Atitinka Europos sąjungos direktyvą 2006/95EC
5	Elektromagnetinis suderinamumas	Atitinka Europos sąjungos direktyvą 2004/108EC
6	Garantinis laikas	Ne mažiau 2 metų.

Dokumento žymuo P/23278-KR-TDP-PVA-06-TS	Lapas	Lapų	Laida
	11	12	0

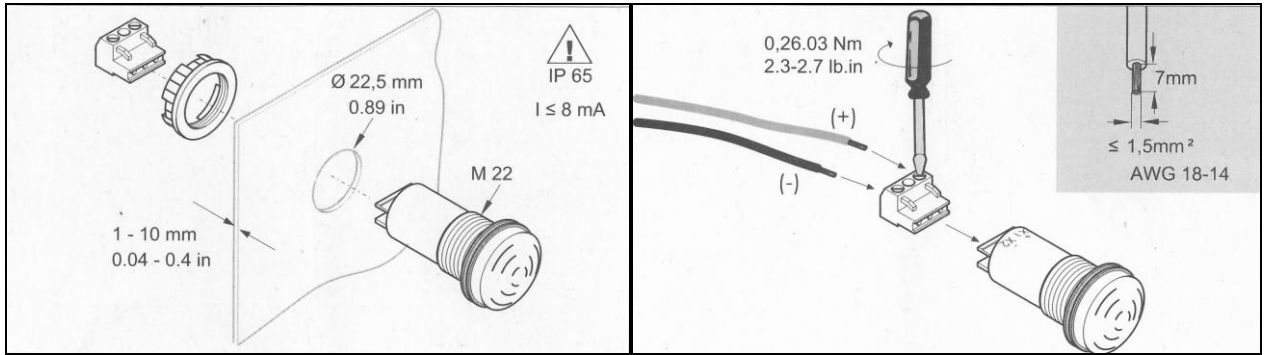

Garsinio signalo akliams montavimo šviesoforo korpuse schema

Dokumento žymuo P/23278-KR-TDP-PVA-06-TS	Lapas	Lapų	Laida
	12	12	0

TECHNINIŲ DARBŲ SPECIFIKACIJOS

Techninėmis darbų specifikacijomis nustatomi šie reikalavimai:

✓ Bendrieji nurodymai atlikti reikalingus tyrimus, prieš rengiant projekto dalies darbo projektą, sąrašai atliekamų bandymų ir paslėptų darbų, kurių priėmimo privalo dalyvauti Projektuotojo atstovai, nuorodos į normatyvinius ir kitus dokumentus, kuriais privaloma vadovautis vykdant statybos darbus, kiti bendrieji reikalavimai.

✓ Reikalavimai statybos (montavimo) darbams: paruošiamiesiems, žemės kasimo, pagrindų įrengimo, vamzdinių, įrenginių montavimo, išbandymo, antikorozinio padengimo, izoliavimo ir kitiems darbams, jų kokybės kontrolei, (taip pat leistini nuokrypiai, įvertinimo metodai ir rodikliai).

✓ reikalavimai statybos produktams (medžiagoms, gaminams), įrenginiams, komplektiniams įrenginiams, vamzdžiams, izoliacinėms medžiagoms ir kt.

Atliekamų bandymų, paslėptų darbų, kurių priėmimo privalo dalyvauti Projektuotojo atstovai:

✓ *Bandymai.* Projektuotojo atstovai privalo dalyvauti visuose bandymuose turinčiuose įtakos esminiams statybos ir naudojimo reikalavimams užtikrinti.

✓ *Paslėpti darbai.* Paslėptų darbų patikrinimo aktai pasirašomi tik tada, kai darbai užbaigiami visame objekte. Jeigu darbus būtina atlikti dalimis, statytojo (užsakovo), rangovo ir statinio projekto vykdymo priežiūros (kai surašant aktą dalyvauja ir projektuotojo atstovas) atstovai patikrina atliktų darbų dalį ir apie tai padaro tam skirtą įrašą Statybos darbų žurnale. Remiantis minėtais įrašais, užbaigus darbą objekte, pasirašomas paslėptų darbų patikrinimo aktas.

Pagrindinių paslėptų darbų patikrinimo ir išbandymo darbų sąrašas:



✓ *Statybos darbai:*

- statinių ir įrenginių nužymėjimas vietoje;
- tranšėjų ir iškasų po pamatais padarymas. Grunto sutankinimas po pamatais;
- pamatų apžiūrėjimas prieš užpilant gruntu;
- metalinių įdėklų antikorozinė apsauga;

✓ *Statinio inžinerinės sistemos ir įrenginiai:*

- vamzdžių tiesimas rėžiuose ir kitose dengtose vietose;
- priemonių antikorozinei vamzdžių apsaugai panaudojimas;
- įžeminimo kontūrų apžiūrėjimas;
- žaibosaugos įrenginio apžiūrėjimas.

0	2023-04	
LAIDA	IŠLEIDIMO DATA	LAIIDOS STATUSAS, KEITIMO PRIEŽASTIS (JEI TAIKOMA)

KVAL. PATV. DOK. NR.				Statinio projekto pavadinimas PANEVĖŽIO MIESTO PRAMONĖS G. DALIES (TIES PRAMONĖS G.7) IR PRIVAŽIAVIMO PRIE PRAMONĖS G. 7 KAPITALINIS REMONTAS		
27104	PV	R. Kubiliūtė-Fedč		Statinio numeris ir pavadinimas, dokumento pavadinimas		Laida
20942	SPDV	D. Gendikas		PROCESŲ VALDYMO IR AUTOMATIZACIJOS DALIES TECHNINIŲ DARBŲ SPECIFIKACIJOS		0
LT	Statytojas ir (arba) užsakovas Panevėžio miesto savivaldybės administracija			Dokumento žymuo P/23278-KR-TDP-PVA-06-TDS		Lapas 1
					Lapų 1	

PASIRENGIMAS STATYBAI IR DARBŲ ORGANIZAVIMAS

Statybos paruošimo ir organizavimo sprendiniai:

I. Statybvietės išbandymas.

1. Bendroji dalis.
2. Bandymai montavimo metu.
3. Darbuotojų veiksmai prieš pradedant dirbti.
4. Darbuotojo veiksmai baigus darbą ir darbo vietos atstatymo tvarka.
5. Pavojingi ir kenksmingi veiksniai.
6. Elektrinio suvirinimo darbai.
7. Kolektyvinės ir asmeninės apsaugos priemonės. Įrankiai ir jų naudojimo tvarka.
8. Darbuotojo veiksmai ypatingais atvejais.

II. Žemės darbai.

1. Bendrieji reikalavimai organizuojant žemės darbus.
2. Geodezinis nužymėjimas.
3. Tranšėjų kasimas.
4. Kabelių klojimas.
5. Tranšėjų užpylimas.
6. Kabelių klojimas uždaru būdu

III. Montavimo darbai

IV. Saugos reikalavimai montavimo darbams.

I. Statybvietės išbandymas

1. Bendroji dalis.

Papildomai prie kitų, šioje projekto dalyje numatytų, bandymų, turi būti laikomasi šių bendrųjų sąlygų. Bandymai turi būti vykdomi taip, kad visur, kur įmanoma, kiekvieną gautą rezultatą būtų galima patikrinti iš dviejų nepriklausomų atskaitos taškų. Užbaigęs atskiras darbo dalis, Rangovas privalo atlikti vietinius bandymus visose darbo srityse, dalyvaujant Projekto vadovui ir Užsakovo atstovui.

Rangovas savo lėšomis pasirūpina kvalifikuota darbo jėga, aparatūra ir prietaisais, reikalingais efektyviam bandymų atlikimui. Prireikus turi būti pademonstruotas prietaisų tikslumas.

Kiekviena užbaigta objekto sistema turi būti patikrinta, kaip visuma, eksploatacijos sąlygomis, siekiant įsitikinti, kad kiekvienas komponentas funkcionuoja teisingai sąveikoje su visa sistema.



Rangovas privalo atlikti visus kalibravimus ir bandymus, kurių reikia užtikrinti, kad visi darbai ir įranga, medžiagos ir komponentai yra patenkinamos fizinės būklės ir atlieka numatytas funkcijas ir operacijas. Turi būti nemokamai atlikti derinimo darbai, reikalingi tam, kad sistema veiktų, kaip numatyta.

Prieš prašydamas galutinio patikrinimo, Rangovas pateikia Projekto vadovui ir Užsakovui visus bandymo duomenis.

Kiekvienam bandymui turi būti nurodyti šie duomenys:

- * įrangos kodas ir aprašymas;
- * visi vardinės plokštės duomenys;
- * bandymų procedūros aprašymas;
- * techniniai bandymų rezultatai;
- * bandymų data;
- * bandymuose dalyvavęs personalas;
- * gedimų aprašymas;
- * bandymo įrangos sąrašas.

0	2023-04	
LAIDA	IŠLEIDIMO DATA	LAIDOS STATUSAS, KEITIMO PRIEŽASTIS (JEI TAIKOMA)

KVAL. PATV. DOK. NR.				Statinio projekto pavadinimas PANEVĖŽIO MIESTO PRAMONĖS G. DALIES (TIES PRAMONĖS G.7) IR PRIVAŽIAVIMO PRIE PRAMONĖS G. 7 KAPITALINIS REMONTAS		
27104	PV	R. Kubiliūtė-Fedčė		Statinio numeris ir pavadinimas, dokumento pavadinimas		Laida
20942	SPDV	D. Gendikas		PROCESŲ VALDYMO IR AUTOMATIZACIJOS DALIES PASIRENGIMAS STATYBAI IR DARBŲ ORGANIZAVIMAS		0
LT	Statytojas ir (arba) užsakovas Panevėžio miesto savivaldybės administracija			Dokumento žymuo P/23278-KR-TDP-PVA-06-PSDO		Lapas 1
						Lapų 9

2. Bandymai montavimo metu

Montavimo metu Rangovas privalo reguliariai atlikti bandymus, kad užtikrintų patenkinamą montavimo atlikimą, atitinkantį sutarties reikalavimus.

Bandymuose turi dalyvauti Užsakovo atstovas ir Projekto vadovas.

Kiekvieno bandymo laikas turi būti registruojamas ir užrašomos visos klaidos ir/ar gedimai.

Rangovas privalo pasirūpinti visomis bandymui reikalingomis priemonėmis, ir Užsakovo atstovui ar Projekto vadovui turi būti leista pasinaudoti bet kuriuo prietaisu, kurį jis gali skaityti esant reikalingu bandymams.

Projekto vadovui pareikalavus, Rangovas privalo pateikti bet kurio matavimo prietaiso tikslumo įrodymus. Visos bandymuose naudojamos priemonės turi būti kalibruotos ne anksčiau, kaip prieš 12 mėnesių iki bandymų dienos.

3. Darbuotojų veiksmai prieš pradėdant dirbti

Prieš pradėdant dirbti, asmuo atsakingas už darbą privalo:

- atlikti darbuotojų saugos ir sveikatos įvertinimą su visais darbuotojais, paskirtais šiam darbui. Saugos darbe įvertinimas turi apimti šiuos faktorius: darbo vietos paruošimą, darbo pavojingumą, naudojamus darbo metodus, specialius perspėjimus, energijos šaltinių valdymą, darbui reikalingas individualias ir kolektyvines saugos priemones ir naudojamąsias jomis;

- darbo ne pradėti tol, kol kiekvienas aiškiai nesupras, ką reikia atlikti, kokius metodus naudoti bei kokiomis darbuotojų saugos ir sveikatos taisyklėmis ir vadovautis. Užduotis darbui turi būti konkreti (darbo vietos zona, ribos, darbo apimtis, darbo metodai ir kt.).

- Jeigu pasikeičia darbo sąlygos ar atsiranda nenumatytos aplinkybės, naujai įvertinti darbą ir laikytis tinkamų saugos reikalavimų;

- užtikrinti, kad darbo vietos, darbo priemonės, darbo aplinka atitiktų darbuotojų saugos ir sveikatos reikalavimus;

- ne pradėti dirbti ar nutraukti darbus, jeigu paaiškėja, kad saugiai jų atlikti negalima, neturima pakankamai tam darbui tinkamų saugos priemonių, įrangos, mechanizmų, nežinoma darbų atlikimo technologija;

- nutraukti darbus, jeigu meteorologinės sąlygos kliudo saugiai juos atlikti.

4. Darbuotojo veiksmai baigus darbą ir darbo vietos atstatymo tvarka

Atlikus darbus ir darbų užbaigimą įforminus (jei buvo dirbta pagal nurodymą), darbo vieta sutvarkoma šiuo nuoseklumu:

- tvarkingai sudedami darbo įrankiai, medžiagos bei jų atliekos;

- išvedami žmonės (brigada);

- nuimami laikini aptvarai ir apsauginiai gaubtai;

- nuimamos darbo vietos ir pavojingų zonų ribų aptvaros.

5. Pavojingi ir kenksmingi veiksniai

Darbuotojus darbo vietoje gali veikti tokie pavojingi ir kenksmingi veiksniai:

- veikiantis įrenginys, mechanizmas;
- lekiantys, judantys daiktai, ruošiniai, skeveldros, atliekos;
- daiktų, ruošinių, krovinių kritimas iš aukščio;
- daiktų, ruošinių, krovinių virtimas, poslinkis;
- įrenginio, mechanizmo virtimas;
- statinio, jo dalies griūtis;
- žemių ir kitų medžiagų griūtis;
- žmogaus griuvimas dėl slidumos;
- žmogaus griuvimas dėl kliuvinio;
- žmogaus griuvimas dėl kitų priežasčių;
- žmogaus nukritimas (iš aukščio, į gylį/nuo pastato, į šulinį, triumą);
- stacionarios transporto priemonės (transporteriai, konvejeriai ir pan.);
- įmonės vidaus kelių transporto priemonė;
- kelių transporto priemonė;
- transportuojamas kroviny;
- aštrūs daiktai;
- įrankiai, kitos rankinės darbo priemonės;
- kliuvinys;
- birios medžiagos;
- dulkės, aerosoliai;
- pavojingos, kenksmingos medžiagos;
- fizinė perkrova;
- psicho emocinė įtampa;
- nuskendimas;
- užtroškimas;
- elektros srovė;
- žaibas;
- karštis, ugnis;
- sproginimas;

Dokumento žymuo P/23278-KR-TDP-PVA-06-PSDO	Lapas 2	Lapų 9	Laida 0
---	------------	-----------	------------

- šaltis;
- fizikinių reiškinių (spinduliuotės, vibracijos, triukšmo, elektromagnetinio lauko ir pan.) poveikis;
- stichinė galia;
- gyvūno poveikis;
- augmenijos poveikis;
- mikroorganizmų poveikis;
- smurtas;
- matavimo ir galios transformatorių, iškroviklių, jungtuvų kondensatorių, saugiklių ir kitų įrenginių sprogimai;
- nepastebimumas, nepakankamas darbo vietos apšvietimas;
- darbo vieta, neatitinkanti norminių aktų reikalavimų, netvarkingos darbo priemonės.

Darbuotojų saugai ir sveikatai gali turėti įtakos tokios nepalankios meteorologinės sąlygos, kaip krituliai, perkūnija, vėjas, kurioms pasiekus tam tikrą laipsnį, darbai turi būti nutraukiami. Esant rūkui, sniegui, lietu pradėti darbus draudžiama, leidžiama baigti pradėtą operaciją:

- krituliais laikomi rūkas, lietus, šerkšnas, sniegas, ledai, plikšala. Krituliai laikomi reikšmingais, jei jie blogina matomumą. Darbus reikia nutraukti priklausomai nuo vardinės įrenginio įtampos ir naudojamų darbo metodų. Esant nežymiems krituliams pradėtus darbus galima baigti;
- rūkas laikomas reikšmingu, jei matomumas pablogėja iki to, kad dirbti tampa pavojinga dėl to, kad asmuo atsakingas už darbą nebemato kitų darbuotojų ir elektros įrenginių, kuriose arba arti kurių jie dirba;
- perkūnijos požymiais laikomi griaustinis ir žaibas. Jei kuris nors iš dirbančiųjų pastebi šiuos reiškinius, tuomet darbus ant oro linijų neizoliuotų laidų ir transformatorių, kurios sujungtos su oro linijomis, būtina nutraukti;
- vėjas laikomas reikšmingu (didesnis nei 15 m/sek.), jei dirbantieji negali tiksliai naudoti darbo įrankių ir įrangos; tokiu atveju darbus būtina nutraukti.

6. Elektrinio suvirinimo darbai

Uždarose ir sunkiai prieinamose erdmėse darbus privalo atlikti suvirintojas, stebimas 2 asmenų, vieno kurių kvalifikacija turi būti ne žemesnė kaip VK. Stebėtojai turi būti išorėje ir kontroliuoti atliekamų darbų saugumą. Suvirintojas privalo užsisėgti apraišus su prie jų pritvirtinta virve, kurios kitą galą turi laikyti vienas iš stebėtojų.

7. Kolektyvinės ir asmeninės apsaugos priemonės. Įrankiai ir jų naudojimo tvarka

Kolektyvinės ir asmeninės apsaugos priemonės turi būti naudojamos ir prižiūrimos nustatyta tvarka. Apsaugos priemonės, įtaisai ir įrankiai, naudojami eksploatuojant KL ir statinius, turi būti periodiškai apžiūrimi ir sava laikais bandomi. Dirbant su įrankiais bei įtaisais būtina vadovautis Saugos taisyklėmis dirbant su įrankiais ir įtaisais.

Įrankiai, įtaisai ir kėlimo mechanizmai turi būti įrengti ir prižiūrimi laikantis saugos darbe standartų, taisyklių, gamintojų instrukcijų reikalavimų, taip pat „Darbo įrenginių naudojimo bendrųjų nuostatų“, patvirtintų Socialinės apsaugos ir darbo ministrės 1999 m. gruodžio 22 d. įsakymu Nr. 102 „Dėl darbo įrenginių naudojimo bendrųjų nuostatų patvirtinimo“ (Valstybės žinios, 2000, Nr. 3-88), „Darbuotojų saugos ir sveikatos reikalavimais tvarkant krovinius rankomis“, patvirtintų LR Socialinės apsaugos ir darbo ministro ir LR Sveikatos apsaugos ministro 2006 m. spalio 23 d. įsakymu Nr. A1-293/V-869 „Dėl darbuotojų saugos ir sveikatos reikalavimų tvarkant krovinius rankomis patvirtinimo“ (Valstybės žinios, 2006, Nr. 116-4417).

Apie visus pastebėtus naudojamų mašinų, mechanizmų, kolektyvinių ir asmeninių apsaugos priemonių, įtaisų bei įrankių gedimus, keliančius pavojų patiems ar šalia esantiems žmonėms, kiekvienas darbuotojas, pats negalėdamas pažeidimų pašalinti, privalo nedelsdamas pranešti tiesioginiam, o jeigu jo nėra - aukštesniajam vadovui.

Apsaugos bei darbo priemonės turi būti naudojamos pagal paskirtį ir instrukcijų reikalavimus. Apsaugos priemonės turi atitikti galiojančių standartų, o jų naudojimas - Saugos taisyklių eksploatuojant elektros įrenginius reikalavimus.

Leidžiama naudotis tomis apsaugos priemonėmis, kurios darbo saugos norminių aktų nustatyta tvarka yra išbandytos ir patikrintos.

Kiekvienas asmuo, prieš naudodamasis apsaugos priemone, turi įsitikinti, kad ji yra išbandyta ir patikrinta, ar jos paskirtis atitinka naudojimosi sąlygas.

Privaloma užtikrinti darbo drabužių saugojimą, džiovinimą, skalbimą, valymą ir taisymą.

8. Darbuotojo veiksmai ypatingais atvejais

Darbuotojai, pastebėję, kad gali įvykti nelaimingas atsitikimas ar avarija įrenginiuose, nedelsdami turi imtis priemonių pavojų keliančioms kliūtims pašalinti, nutraukti darbus ir apie tai informuoti tiesioginį darbų vadovą.

Įvykus nelaimingam atsitikimui, nukentėjusiajam reikia suteikti pirmąją pagalbą, iškviesti gydytoją, išsaugoti nepakeistą įvykio vietą (jeigu tai negresia dirbančiųjų ar aplinkinių žmonių gyvybei ar sveikatai), o apie įvykį pranešti tiesioginiam darbų vadovui.

Darbai privalo būti nutraukti, jei aptinkami naudojamų mechanizmų, įtaisų ar prietaisų gedimai, turintys įtakos žmonių saugumui, kurių savo jėgomis negalima pašalinti.

Darbuotojai privalo reikalauti, kad darbdavys aprūpintų visomis darbui reikalingomis saugos priemonėmis bei techniškai tvarkingais įrankiais ir įtaisais.

II. Žemės darbai

1. Bendrieji reikalavimai organizuojant žemės darbus

Statytojas arba žemės darbų vadovas privalo:

Dokumento žymuo P/23278-KR-TDP-PVA-06-PSDO	Lapas 3	Lapų 9	Laida 0
---	------------	-----------	------------

- pradėti žemės darbus tik gavus leidimą žemės darbams, turėti suderintą projektą, statybos darbų žurnalą ir statinio nužymėjimo aktą su schema;
- ne vėliau kaip prieš 2 dienas iki darbų pradžios pranešti įmonėms ir privatiems asmenims, kuriems priklauso kasimo zonoje esantys tinklai, taip pat kelių policijai, tikslų žemės kasimo darbų pradžios laiką ir pakviesti jų atstovus į vietą;
- žemės darbų vietoje pažymėti esamų požeminių inžinerinių tinklų vietas, nekilnojamų kultūros vertybių bei jų apsaugos zonų ribas ir imtis priemonių apsaugoti statinius, želdinius nuo galimos žalos;
- nepradėti žemės darbų gatvėse, keliuose, privažiavimuose, kol neįrengtos leidime nurodytos apylankos, apvažiavimai ir eismo reguliavimo priemonės. Apylankos, apvažiavimai ir eismo reguliavimo priemonės;
- prieš žemės darbus, veikiančių inžinerinių tinklų bei įrenginių apsaugos zonoje, suderinti saugos priemones su juos naudojančiomis įmonėmis. Kasti žemę tik dalyvaujant darbų vadovui ir vykdyti jų nurodymus.

Atkastieji inžineriniai tinklai ir įrenginiai užpildami žeme dalyvaujant juos naudojančių įmonių atstovams. Iškasos važiuojamoje dalyje žeme užpildomos prižiūrint kelią naudojančios įmonės atstovui. Užpildomas gruntas sutankinamas. Kelio dangos atstatomos.

2. Geodezinis nužymėjimas

Geodezinis nužymėjimas vykdomas medinėmis gairėmis posūkiuose ir linijinėje trasoje kas 50 m; žymima trasos pradžia, pabaiga, ašis, šulinių vieta.

Padaromos atžymos požeminių komunikacijų susikirtimo vietose, pastatant specialius ženklus. Nežinant tikslų esamų komunikacijų vietų, atliekamas šurfavimas kas 20 m (0,35 m pločio skersinės tranšėjos pagal visą plotį ir gylį); kabelių buvimo vieta nustatoma kabelių ieškikliais. Sustatomas geodezinės trasos nužymėjimo aktas ir pridedama nužymėjimo schema, dalyvaujant rangovui ir užsakovo techninės priežiūros inžinieriui.

3. Tranšėjų kasimas

Tranšėjų kasimas miesto gatvėse vykdomas rankiniu būdu, neužstatytomis vietomis - vieno kaušo, daugiakaušiais ekskavatoriais arba netranšėjiniu būdu kabelių klotuvais. Iškastas gruntas pilamas ant tranšėjos šlaito ne mažesniu kaip 0,5 m atstumu nuo tranšėjos briaunos. Iškasta tranšėja apvaloma nuo akmenų, šiukšlių. Paruošiamas dugno pagrindas iš purios žemės 10 cm storio, o molyje arba priemoliuose - smėlio pagrindas.

Tranšėjų kasimas vertikaliomis sienelėmis be tvirtinimo leidžiamas:

- piltuose gruntuose iki 1,0 m gylio;
- priesmėliuose iki 1,25 m gylio;
- priemoliuose, molyje iki 1,5 m gylio.

Tranšėjų kasimas kabelių apsaugos zonoje mechanizuotai leidžiamas:

- vieno kaušo ekskavatoriais iki 50% esamo kabelio gylio ir 1,0 m atstumu nuo esamo kabelio ašies;
- daugiakaušiais ekskavatoriais 1,0+1,5 m atstumu nuo esamo kabelio;
- kabelių klotuvais (netranšėjiniu būdu) - 1,5 m atstumu nuo esamo kabelio.

Elektros kabeliai atkasami be smūgių, rankiniu būdu.

Leidžiami nukrypimai nuo projektinės dugno altitudės:

- kasant vieno kaušo ekskavatoriais - 15 cm;
- kasant tranšėjinais ekskavatoriais - 10 cm.

Grunto kasimas žiemos metu: purenimas pneumatiniiais instrumentais kompresorių pagalba; grunto atšildymas kasimo zoną uždengus gaubtais ir leidžiant šilumą po jais; grunto atšildymas elektra, aptvėrus šildomąjį plotą atstumu ne mažesniu kaip 3,0 m ir pastačius įspėjamuosius ženklus. Draudžiama naudoti atvirą ugnį virš esamų kabelių. Galima kasti be išramstymų iki įšalimo gylio, išskyrus smėlį.

4. Kabelių klojimas

Kabelių klojimo gyliai:

- žemos įtampos ir ryšių kabeliai - 0,7 m;
- kabeliai po keliais ir gatvėmis - 1,0 m.

Minimalūs atstumai tarp lygiagrečiai klojamų kabelių:

- tarp jėgos ir kontrolinių kabelių - 0,10 m;
- tarp kontrolinių kabelių - nenormuojamas;
- tarp 20 kV ir 10 kV kabelio - 0,25 m;
- tarp klojamo kabelio ir esamo kabelio priklausančio kitai organizacijai - 0,5 m.

Kabelio klojimas vykdomas sausoje tranšėjoje. Esant aukštiesiems gruntiniams vandenims jie pažeminami atviru būdu siurbliais arba adatinių filtrų pagalba, vandenį nuleidžiant į esamus griovius arba lietaus kanalizacijos tinklus.

Tranšėja apvaloma nuo akmenų, šiukšlių; paruošiamas dugno pagrindas iš purios žemės 10 cm storio, molyje arba priemoliuose - smėlio pagrindas.

Prieš kabelio klojimą iškviečiamas techninės priežiūros inžinierius (užsakovas) ir kartu su rangovu patikrina:

- tranšėjos gylį, posūkio kampus;
- kabelių sertifikatus;
- kabelių būgno patikrinimo aktus;

Kloti kabelius žiemos metu leidžiama:

- kabelius su popierine impregnuota izoliacija - ne žemiau 0° C;

Dokumento žymuo P/23278-KR-TDP-PVA-06-PSDO	Lapas	Lapų	Laida
	4	9	0

- kabelius su plastmasine izoliacija nuo - 7° C iki - 20° C.

Prie žemesnių temperatūrų kabelis prieš klojimą pašildomas patalpose, prijungiant jį prie elektros tinklo, šiltnamiuose šildymo prietaisų pagalba:

- prie temperatūros nuo + 5 iki + 10 - 72 val.;
- prie temperatūros nuo + 10 iki + 25 - 24 val.;
- prie temperatūros nuo + 25 iki + 40 - 18 val.

Požeminiai kabeliai, movos, apsaugos įrenginiai, vamzdžiai privalo turėti pastovius orientyrus arba žymos stulpelius. Žymos stulpeliai statomi 0,1 m atstumu į lauko pusę nuo trasos, posūkiuose, movų sujungimo vietose, iš abiejų pusių kertant kelius, komunikacijų susikirtimo vietose, prie įvadų į pastatą ir kas 100 m lygioje trasoje.

5. Tranšėjų užpylimas

Atliekamas dalinis kabelio užpylimas ne mažesniu kaip 10 cm storio sluoksniu:

- priemoliuose - smėliu;
- smėliuose, priesmėliuose - gruntu iškastu iš tranšėjų be akmenų, statybinių šiukšlių.

Įrengiama kabelių apsauga nuo mechaninių pažeidimų - žemos įtampos kabeliai 0,35+0,70 m gylyje ir dažnų kasinėjimų vietose apsaugomi gaubtais arba paklojami vamzdžiuose.

Signalinės juostos plotis vienam kabeliui - 10 cm, storis 0,5 mm. Apsauginės juostos klojamos 0,3 m gylyje nuo žemės paviršiaus su užrašu "Kabelis". Užpilant tranšėją, signalinė juosta turi būti išlyginta.

Įrengus kabelių apsaugą, elektros įrenginių montavimo įmonės ir statybinės organizacijos atstovai kartu su užsakovo techninę priežiūrą vedančiu inžinieriumi patikrina trasą, sustato dengtų darbų aktą. Padaromos komunikacijų geodezinės nuotraukos.

Gruntas sutankinamas 20+cm sluoksniais mažosios mechanizacijos priemonėmis, sutankinimo koeficientas 0,98. Klojant kabelius per laukus, užpilta tranšėja netankinama. Perėjimuose per kelius, gatves tranšėja užpilama smėliu.

6. Kabelių klojimas uždaru būdu

Kabelių klojimas uždaru būdu vykdomas klojant elektros kabelius po gatvėmis, keliais ir kitose vietose, kur atviras kabelių klojimas žymiai padidina statybos-montavimo darbų kaštus.

Klojant kabelius uždaru būdu, naudojamas horizontalaus gręžimo įrenginys. Taikant šį metodą, po dangomis tam tikrame gylyje įrengiamas futliaras (aukšto slėgio polietileno vamzdis) kabelių pratraukimui.

Horizontalaus gręžimo įrenginys susideda iš:

- gręžimo įrangos;
- gręžimo skysčių maišyklės;
- aukšto spaudimo siurblio;
- gręžimo padėties nustatymo įrenginio.

Gręžimo įranga suka gręžimo įtaisą, pritvirtintą prie specialių jungiamųjų spyruoklinio plieno strypų ir formuoja tunelį. Strypų ilgis nuo 600 mm iki 4500 mm, skersmuo nuo 34 mm iki 92 mm. Strypai tarpusavyje jungiami srieginiais sujungimais.

Gręžimo skysčio maišyklė ir aukšto spaudimo siurblys reikalingi gręžimo skysčio paruošimui ir jo padavimui į formuojamą tunelį.

Gręžimo skystis per jungiamųjų strypų vidų paduodamas į gręžimo įtaisą. Gręžimo skysčio paskirtis:

- atšaldyti grąžtą ir signalų perdavimo sistemą, kuri yra gręžimo įtaise;
- suminkštinti ir išjudinti grunto daleles;
- pašalinti gruntą iš formuojamo tunelio;
- stabilizuoti formuojamo tunelio sienelės;
- sumažinti trinties jėgas tarp suformuoto tunelio sienelių ir įtraukiamo vamzdžio.

Gręžimo padėties nustatymo įrenginys reikalingas gręžimo trajektorijos planavimui ir kontrolei. Gręžimas pradamas tam tikru kampu į žemės paviršių, po to vykdomas horizontalus gręžimas ir išvedimas kampu į žemės paviršių. Esant reikalui galimas tik horizontalus gręžimas, iškasant abiejose pusėse prieduobes.

Vamzdžių paklojimo ilgis priklauso nuo įrenginio galingumo, klojamų vamzdžių skersmens ir grunto geologinės struktūros.

Horizontalaus gręžimo įrenginį aptarnauja trijų žmonių grandis. Operatorius turi būti specialiai apmokytas ir turėti gerus įgūdžius, sugebėti operatyviai spręsti iškilusias problemas. Jis privalo suplanuoti gręžimo trajektoriją, užtikrinti, kad visos įrenginio dalys būtų paruoštos ir nustatytos reikiama kryptimi, patikrinti gręžimo įtaiso ir atgalinio traukimo įrenginių tinkamumą konkrečiomis grunto sąlygomis, parinkti tinkamas gręžimo skysčio savybes.

Horizontalaus gręžimo procesas vykdomas dviem etapais:

- pradinio tunelio formavimas;
- tunelio išplatinimas ir vamzdžio įtraukimas.

Pradinio tunelio formavimas.

Pradinis tunelis, kurio skersmuo 48+125 mm, gręžiamas nuo pradinio taško iki galutinio, pagal nustatytos trajektorijos centrą. Minimalus gręžinio trajektorijos posūkio spindulys priklauso nuo gręžimo strypų skersmens ir gali būti nuo 24 iki 65 mm. Gręžimo metu į gręžimo įtaisą pumpuojamas gręžimo skystis. Gręžiant, dalis grunto pašalinama kartu su gręžimo skysčiu, kita dalis - lieka gręžimo skysčio mišinyje ir stabilizuoja gruntą ir mažai ar visai nepaveikia grunto struktūros. Žemės paviršiuje gali atsirasti iškilimų, kai vamzdžiai klojami negiliai, vamzdžių skersmuo yra didelis. Priimta, kad

Dokumento žymuo P/23278-KR-TDP-PVA-06-PSDO	Lapas	Lapų	Laida
	5	9	0

kiekvienam vamzdžio skersmens centimetrui, vamzdžio paklojimo gylis turi būti 10,0 cm. Jungiamaisiais strypais sukamas gręžimo įtaisas ir tuo pačiu metu stumiamas pirmyn. Pradinio tunelio formavimas yra kontroliuojamas specialia įranga, kuri perduoda informaciją apie gręžimo įtaiso padėtį, nuolydį, orientaciją ir temperatūrą.

Tunelio išplatinimo ir vamzdžio įtraukimas.

Vykdamas tunelio išplatinimą, klojamas vamzdis pritvirtinamas prie gręžimo strypo kartu su reikiama skersmens išplėtimo įtaisu, kuris montuojamas vietoje gręžimo įtaiso. Išplėtimo įtaisas padidina pradinio tunelio skersmenį iki reikiamo dydžio. Tarp išplėtimo įtaiso ir vamzdžio montuojamas specialus suktukas, neleidžiantis vamzdžiui suktis tunelyje.

Labai didelę įtaką atgalinio traukimo - išplėtimo procese turi gręžimo skysčiai. Skirtingam gruntui reikia skirtingų priedų ruošiant gręžimo skystį. Teisingas priedų parinkimas užtikrina gerą vamzdžių įtraukimą, išvengiant jų deformacijos ir mechaninių pažeidimų.

Uždaru būdu įrengus vamzdžius, elektros įrenginių montavimo įmonės ir statybinės organizacijos atstovai, kartu su užsakovo technine priežiūra vedančiu inžinieriumi patikrina trasą, sustato dengtų darbų aktą.

Sustatant dengtų darbų aktą, pateikiami šie dokumentai:

- * darbo brėžiniai;
- * padaromos komunikacijų geodezinės nuotraukos.
- * panaudotų gaminių pasai ir kiti techniniai duomenys;
- * panaudotų medžiagų sertifikatai arba atitinkami dokumentai;
- * išpildomoji nuotrauka;
- * darbų vykdymo žurnalas;
- * suvirintojų kvalifikacijos pažymėjimų kopijos.

III. Montavimo darbai

Gelžbetoninių konstrukcijų (pamatai, šulinių žiedai, kiti surenkami elementai) montavimo darbams kėlimo mechanizmų pagalba turi vadovauti atestuotas kranų darbo vadovas.

Kėlimo mechanizmų veikimo zoną būtina pažymėti išpėjamaisiais ženklais. Tokiose zonose pašaliniais asmenims būti draudžiama. Gelžbetoninės konstrukcijos turi būti pervežamos mašinomis su bortais vertikaloje arba horizontalioje padėtyje. Tokiu atveju gelžbetoninės konstrukcijos, kad neriedėtų, tvirtinamos mediniais tarpikliais. Iškraunant, vertikaloje padėtyje esanti gelžbetoninė konstrukcija kabinama už dviejų montavimo kilpų, kurios yra konstrukcijos viršuje, horizontalioje padėtyje - naudojant šakinių griebtuvą arba universalų kabinį. Prieš montuojant nuo gelžbetoninės konstrukcijos būtina nuvalyti purvą, sniegą, apledėjimą ir pan. Perkeliama gelžbetoninės konstrukcijos turi būti ne mažesniame kaip 0,5 m aukštyje virš daiktų, esančių kelyje. Pakelta ir perkelta gelžbetoninė konstrukcija nuleidžiama virš jos padėjimo vietos iki 0,3 m aukščio, ją montuotojai nukreipia ir pastato į projektinę padėtį. Pakabintų ir pakeltų gelžbetoninių konstrukcijų palikti be priežiūros negalima. Atkabinti kabinį leidžiama tik patikimai ir tvirtai pastačius gelžbetoninę konstrukciją bei ją sutvirtinus.

Kroviniams užkabinti ar atkabinti, kai to negali atlikti kėlimo mechanizmo mašinistas ar tai netikslinga pagal darbų pobūdį turi būti skiriamas krovinių kabinėtojas. Jeigu kėlimo mechanizmo mašinistas negali matyti viso perkeliama krovinio kelio tiesiogiai ar su papildoma įranga, turi būti imtasi visų atsargumo priemonių ir paskirtas atsakingas asmuo signalininkas, kuris privalo palaikyti ryšį su kėlimo mechanizmo mašinistu ir tiksliai nukreipti krovinį. Šiuo asmeniu gali būti krovinių kabinėtojas, jeigu jis gerai mato visą krovinio kelią, o jį mato kėlimo mechanizmo mašinistas. Atestuotas kranų darbo vadovas turi nustatyti tarp krovinių kabinėtojų ir kėlimo mechanizmo mašinisto pasikeitimo signalais tvarką (rankų gestai, žodinis, telefono, radijo ryšys ar pan.). Dirbant savaeigiais strėliniais kranais, kurių strėlė ne ilgesnė kaip 10 m, leidžiama naudotis žodiniais signalais.

Atliekant darbus dujiniais degikliais, būtina patikrinti degiklių sujungimus, degimo ertmę, dujų tiekimo žarnų būklę (ar nėra įtrūkimų, lūžių), žarnų sujungimo su baliono reduktoriumi ir degikliu būklę. Kaitinant dujų degikliais, darbuotojas turi stovėti taip, kad vėjas pūstų į nugarą ar šoną. Atstumas nuo dujų balionų ir skysto kuro indų iki šildymo vietos turi būti ne mažesnis kaip 10 m. Balionai turi būti pastatyti taip, kad nevirstų, laikant juos horizontalioje padėtyje. Viršutinė balionų dalis turi būti šiek tiek pakelta, jie turi būti paremti, kad neriedėtų. Balionai turi būti apsaugoti nuo tiesioginių saulės spindulių. Draudžiama šildyti dujų balionus atvira ugnimi. Draudžiama nukreipti ugnies fakelą į žmones. Draudžiama veikiantį ar neatvėsusį degiklį dėti ant medinio pagrindo, atremti į degias konstrukcijas. Draudžiama remontuoti ir valyti degiklį neišjungus dujų. Draudžiama būti su veikiančiu degikliu šalia dujų baliono.

Draudžiama ugnimi tikrinti žarnų jungčių sandarumą. Draudžiama dirbti su nesandariomis jungtimis ir žarnomis.

Atliekant kelio statinių (kelio ženklų, kelio atitvarų, horizontalaus kelio ženklinimo, šviesoforų, kitų saugaus eismo priemonių) montavimo, demontavimo darbus, darbuotojų saugai užtikrinti, eismui apriboti, darbo vieta aptveriami laikini kelio ženklai. Darbų metu eismui apriboti ir reguliuoti, darbo vietai aptverti naudojami kelio ženklai, kelio ženklinimas, aptvarai, atitvarai ir kitos techninės eismo reguliavimo priemonės turi atitikti galiojančius standartus, taisykles, jie išstatomi vadovaujantis galiojančiomis taisyklėmis, instrukcijomis. Laikini kelio ženklai ir aptvėrimai turi būti perkelti keičiantis darbų vietai.

Jeigu kelio pločio neužtenka užtikrinti eismo srautų judėjimą dvejomis priešingo eismo krypties juostomis, eismo reguliavimui darbų ruože pastatomi du reguliuotojai, raudonos-žalios spalvos ženklais nurodantys leidžiamo eismo kryptį (arba šviesoforas). Tarp reguliuotojų turi būti abipusis vizualinis ar radijo-telefoninis ryšys. Esant netipinėms darbų situacijoms, suderinus su užsakovu, sudaromas papildomo apstatymo ir apylankų darbų organizavimo projektas.

Atliekant kelio ženklų, šviesoforų demontavimo-montavimo darbus turi būti naudojamos tvarkingos inventorinės paaukštinimo priemonės: kopėčios, surenkami pastoliai, keltuvai, auto bokšteliai.

Dokumento žymuo P/23278-KR-TDP-PVA-06-PSDO	Lapas 6	Lapų 9	Laida 0
---	------------	-----------	------------

Maksimalus statybinio bokštelio aukštis neturi viršyti 8 m. Bokštelio viduje turi būti įrengtos ir patikimai pritvirtintos kopėčios. Bokštelių perstūmimo ratukai turi būti su patikimais stabdžiais, darbo metu ratukas turi būti užfiksuotas padėtyje „stabdīs“. Pučiant stipriam vėjui, daugiau kaip 10m/s, bei baigus darbą, bokštelis turi būti pritvirtintas nuo galimo apsivertimo. Draudžiama darbuotojui būti ant mobilaus bokštelio jo perstūmimo metu.

Prie lopšio turi būti pritvirtinta lentelė, kurioje nurodytas lopšio tipas, gamintojas, didžiausias leistinas pakėlimo aukštis, keliamoji galia. Lopšio valdymas turi būti vykdomas iš lopšio. Lopšių gervėse turi būti įrengti dveji vienas nuo kito nepriklausantys stabdžiai, automatiškai suveikiantys atjungus elektros variklį. Lopšiai privalo turėti gaudytuvus, kurie, esant reikalui, turi suveikti neleisdami lopšiui kristi daugiau kaip 0,15m. Pagal visą perimetrą lopšiai privalo turėti aptvarus. Lopšyje turi būti rankinė avarinė nuleidimo pavana. Draudžiama dirbti lopšiuose: be paskyros-leidimo, neprisiseigus saugos diržo, užlipus ant lopšio aptvėrimo; perkrauti lopšį kroviniu, viršijančiu jo leistiną keliamąją galią. Draudžiama dirbti su neišbandytu lopšiu arba kai jo bandymo terminas praėjęs. Jei lopšys pakeltas į 6 m aukštį, dirbti galima tik tada, kai vėjo greitis neviršija 10-12 m/s. Dirbant aukščiau - vėjo greitis neturi viršyti 5,5-7,5 m/s.

Valdyti keltuvą gali specialiai apmokyti asmenys, turintys ne žemesnę kaip PK elektros saugos kvalifikaciją. Keltuvus turi būti statomas ant tvirto pagrindo. Keltuvus į elektros tinklą turi būti įjungiamas per apsauginį atjungimo įrenginį. Keltuvus turi būti įžemintas. Keltuvą būtina apžiūrėti kiekvieną dieną prieš darbo pradžią. Draudžiama dirbti keltuvu esant blogam matomumui, taip pat, kai vėjo greitis viršija 15 m/s. Draudžiama lipti keltuvo stiebu.

Prieš pradėdant darbą visi auto bokštelio mechanizmai turi būti išbandyti tuščia eiga. Dirbantieji turi būti su saugos diržais, pritvirtintais prie auto bokštelio lopšio turėklų. Dirbti galima, kai yra patikimas ryšys tarp auto bokštelio vairuotojo ir dirbančiojo lopšyje.

Visus signalus gali duoti tik dirbantis lopšyje, išskyrus signalą „Stop“, kurį gali duoti bet kuris asmuo, pastebėjęs pavojų. Draudžiama dirbti auto bokštelyje lyjant, kai vėjo greitis didesnis kaip 10m/s. Draudžiama auto bokštelio operatoriui važiuoti, jei strėlė yra ne transportinėje padėtyje ir neužfiksuota, jeigu lopšyje yra žmonės. Draudžiama darbo pertraukų metu palikti auto bokštelį su pakeltu lopšiu.

Atliekant montavimo darbus rankiniais įrankiais (atsuktuvai, replės, plaktukai, veržliarakčiai), jie turi būti neapgadintais galais. Įrankių rankenas pagamintos iš kieto valkaus medžio. Veržlių raktai turi atitikti veržlių matmenis. Dildės turi būti tvirtai įleistos į rankenas, suveržiamas metaliniais žiedais.

Dirbant su kirstukais ir kitais įrankiais metalui ar kitoms medžiagoms kirsti būtina akis apsaugoti akiniais su nedūžtančiais stiklais.

Tvirtinant, atveržiant ar užveržiant sriegio tipo sujungimus, veržliarakčius reikia parinkti pagal tvirtinimo detalių galvučių dydį. Veržliaraktis ant galvutės turi būti dedamas taisyklingai, ant visos veržlės. Negalima veržti staigiais pasukimais (smūgiuojant). Didesnio numerio veržliarakčių naudoti tvirtinimo detalėms priveržti ar atlaisvinti, kai į tarpą dedamas tarpiklis, neleistina. Užterštiems ar užrūdijusiems sriegio tipo sujungimams atveržti negalima naudoti veržliarakčių, kurių petys padidintas, naudojant strypą, vamzdį ir kt. Draudžiama atsukinėti ir užsukinėti veržlės didesnių matmenų raktu, tarp rakto ir veržlės įdėjus metalines plokšteles, pailginti raktą prijungiant prie jo kitą raktą arba vamzdį, taip pat atsukant veržlės raktą kalti plaktuku.

Kelio statinių valymui panaudotos medžiagos ir jų likučiai (skudurai, benzinai, skiediklis, tirpiklis) turi būti surinkti ir išvežti į jų surinkimo vietas.

Surenkant šiukšles ir atsitiktinius daiktus draudžiama darbuotojams vaikščioti kelio dalyje, kurioje vyksta eismas. Privaloma vaikščioti tik skiriamąja juosta arba kelkraščiu. Draudžiama palikti maišus su šiukšlėmis skiriamajoje juostoje arba kelkraštyje, kad nuo vėjo gūsių jie neatsidurtų važiuojamoje kelio dalyje.

Išardytos sijos, santvaros, stambios konstrukcijų nuolaužos nuleidžiamos kėlimo mechanizmais. Konstrukcijas ardyti ir pjaustyti galima tik saugiai įrengtose darbo aikštelėse. Pjaustant konstrukcijas atvira ugnimi reikia stebėti, kad krentančios atliekos ir išlydyto metalo pūslai nesužeistų žemiau dirbančiųjų ir nesukeltų gaisro. Darbo vietoje privalo būti gesintuvai.

IV. Saugos reikalavimai montavimo darbams

Rangovas pradėti statinio statybos darbus gali tik parengęs darbų technologijos projektą, kuriame turi būti numatyti darbuotojų saugos ir sveikatai užtikrinti sprendimai.

Statybvietėje dirbant daugiau nei vienai bendrovei, paskirti saugos ir sveikatos darbe koordinatorių, kuris privalo:

- parengti arba pavesti parengti planą asmenims, turintiems teisę rengti saugos ir sveikatos darbe reikalavimus;
- šiame plane turi būti numatytos specialios saugos ir sveikatos darbe priemonės.

Prieš statybos darbų pradžią statybvietėje turi būti nustatytos pavojingos zonos, kuriose nuolat veikia ar gali atsirasti rizikos veiksniai. Pavojingos zonos, kuriose nuolat veikia pavojingi ir (arba) kenksmingi veiksniai, turi būti aptvertos apsauginiais aptvarais, kad kliudytų žmonėms, neturintiems teisės patekti į tokias zonas. Vykdamas žemės darbus gyvenviečių teritorijose, duobės, tranšėjos ir kitos iškasos tose vietose, kur vyksta transporto ar pėsčiųjų judėjimas, turi būti aptvertos pagal nustatytus reikalavimus. Perėjimo vietose per iškasas turi būti ne siauresni kaip 1m perėjimo tilteliai su aptvarais, apsaugančiais nuo kritimo. Šuliniai, šurfai ir kitos panašios iškasos turi būti uždengti dangčiais, skydais ar aptverti.

Iškasos šlaite pastebėti rieduliai ir akmenys bei atsiskyre grunto sluoksniai turi būti pašalinti.

Natūralaus drėgnumo gruntuose, jei nėra gruntinio vandens ir požeminių statinių, kasti iškasas su vertikaliomis sienomis be sutvirtinimų leidžiama ne giliau, kaip:

- 1,0 m- piltiniuose, smėlio ir žvyro gruntuose;
- 1,25 m - priesmėlio gruntuose;
- 1,5 m - priemolio ar molio gruntuose.

Pristatomų kopėčių matmenys turi būti tokie, kad darbuotojas galėtų dirbti stovėdamas ant pakopos, esančios ne mažesniu kaip 1 m atstumu iki kopėčių viršaus. Leidžiama naudoti ne ilgesnes kaip 5 m pristatomas medines kopėčias. Dirbant

Dokumento žymuo P/23278-KR-TDP-PVA-06-PSDO	Lapas 7	Lapų 9	Laida 0
---	------------	-----------	------------

ant pristatomų kopėčių aukščiau kaip 1,3 m, reikia naudoti saugos diržą, pritvirtintą prie pastato konstrukcijos arba kopėčių, jeigu šios patikimai pritvirtintos prie pastato konstrukcijos.

Ant pristatomų kopėčių draudžiama:

- dirbti šalia ar virš neapsaugotų veikiančių mašinų besisukančių dalių ir transporterių;
- naudoti rankines elektros mašinas ar parankinį įrankį;
- virinti dujomis ar elektra;
- tempti laidus ar prilaikyti aukštyje sunkias detales

Šiuos darbus leidžiama atlikti naudojant pastolius, aikšteles ir kitas priemones. Prieš naudojimą ir naudojimo metu kopėčios bandomos gamintojo dokumentuose nurodyta tvarka.

Priemonės, skirtos darbo vietai paaukštinti, turi būti stabilios, turėti lygų darbo paviršių be didesnių kaip 5 mm plyšių. Jei jos aukštesnės kaip 1,3 m - privalo turėti aptvarus, apsaugančius darbuotojus ir daiktus nuo kritimo. Įrengiant arba ardam kaip kolektyvinės saugos priemonės turi būti naudojami saugos diržai, patikimai pritvirtinti prie specialių tvirtinimo įtaisų ar statinio konstrukcijų. Jei darbai atliekami didesniame kaip 5 m aukštyje nuo žemės paviršiaus, perdengimo arba darbo pakloto, kai pagrindinė priemonė, apsauganti nuo kritimo, yra saugos diržas, darbuotojas privalo turėti aukštalipio kvalifikaciją. Prieš statybos darbų pradžią įrengti laikinas buitines patalpas, kurios atitiktų saugos ir sveikatos darbe bendruosius minimalius reikalavimus darbuotojų įrengimui statybvietėse.

Elektros įrenginiai ir jų instaliacija: elektros instaliacijos turi būti suprojektuotos ir įrengtos taip, kad nekiltų gaisro arba sprogo pavojus; asmenys turi būti atitinkamai apsaugoti nuo nelaimingų atsitikimų pavojaus dėl tiesioginio ar netiesioginio kontakto su elektros instaliacija.

Gaisrinė sauga - privalo būti numatytas pakankamas kiekis reikiamų pirminių gaisro gesinimo priemonių.

Tualetai ir praustuvai - darbuotojams netoli darbo ir poilsio vietų privalo būti įrengtas tualetas ir praustuvas.

Kiti reikalavimai statybviečių įrengimui ir saugumui užtikrinti statyboje:

- statybvietės supančios aplinkos ribos privalo būti aiškiai matomos ir suprantamai pažymėtos;
- darbuotojai privalo būti aprūpinti geriamuoju vandeniu;
- darbo vietos turi būti gerai apšviestos;
- statybvietėse darbuotojams turi būti sudarytos galimybės tinkamos sąlygos pavalgyti, prireikus privalo būti

priemonės valgiui pasigaminti;

- pavojingos zonos privalo būti pažymėtos įspėjamaisiais ir draudžiamaisiais gerai matomais ženklais.

Vykdam statybos darbus žmogaus apsaugai nuo elektros srovės, statinės elektros, elektromagnetinių laukų ir elektros lanko poveikio turi būti vykdomos organizacinės bei techninės priemonės, kurios atitiktų „Saugos eksploatuojant elektros įrenginius taisykles“ [3.5.].

Oro linijoms:

- vykdant darbus oro linijų apsauginėse zonose su kėlimo kranais ir savaeigiais keltuvais žmonėms kelti neišjungus įtampos, būtina darbų vadovo priežiūra. Minėtų mechanizmų operatorius privalo turėti PK, būti specialiai apmokytas ir atestuotas, darbus leidžiama vykdyti tik pagal nurodymą;

- dirbant šiose zonos mašinomis ir mechanizmais, leidžiama prie įtampą turinčių dalių priartėti atstumais, ne mažesniais, kaip nurodyta „Saugos eksploatuojant elektros įrenginius taisyklėse“ [3.5.];

- dirbant šiose zonos neišjungus įtampos, mašinų ir mechanizmų ant pneumatinių ratų srovei laidūs korpusai turi būti įžeminti.

Kabelių linijoms:

- darbuotojų, dirbančių kabelių linijose, saugai ir sveikatai užtikrinti, būtina kabelį atjungti (išjungti), ir įžeminti atjungimo (išjungimo) vietose iš visų pusių, iš kur gali būti įjungta įtampa. Kabelius, išeinančius (pereinančius) į oro linijas, reikia papildomai įžeminti iš oro linijos pusės, nes jose dėl įvairių priežasčių gali atsirasti įtampa;

- kasant kabelių trasose, negalima naudoti kylinių kūjų ir kitų smūginių mašinų arčiau kaip 5 m iki kabelių. Žiemą, atšildant gruntą, šilumos šaltinis negali priartėti prie kabelių arčiau kaip 15 cm;

- prieš leidžiant dirbti kabelių linijose, būtina įsitikinti, kad kabelis tikrai atjungtas, ir tada darbo vietoje jį pradurti arba nukirpti specialiu įtaisu. Durti kabelį turi du darbuotojai, iš kurių vienas turi būti ne žemesnės kaip VK, o antras - PK kategorijos. Prieš leidžiant dirbti orinėje kabelių linijoje, atjungtas darbams kabelis nustatomas, patikrinus įtampos indikatoriumi įtampos nebuvimą kabelinių atšakų prijungimo vietose arba darbo vietoje - specialiu įtampos indikatoriumi. Esant linijoje įrengtiems specialiems įžeminimo prijungimo kontaktams, reikalinga uždėti kilnojamąjį įžemiklį arba trumpiklį;

- žemės kasimo darbai turi būti atliekami laikantis „Saugos ir sveikatos taisyklių statyboje“ [3.7.] reikalavimų;

- žemės kasimo darbai prie esamų inžinerinių tinklų apsaugos zonose turi būti vykdomi rankiniu būdu ir dalyvaujant šiuos tinklus eksploatuojančių įmonių atstovams.

Apsaugos nuo elektros poveikio priemonės (apsaugos priemonės):

Apsauginės priemonės skirtos elektros įrenginiuose dirbantiems darbuotojams apsaugoti nuo elektros srovės, elektrostatiinių, elektromagnetinio laukų ir elektros lanko bei jo degimo produktų poveikio, kritimo iš aukščio ir pan.

Aprūpinant darbuotojus asmeninėmis apsauginėmis priemonėmis reikia vadovautis „Darbuotojų aprūpinimo asmeninėmis apsauginėmis priemonėmis nuostatais“ [3.8.].

Prie apsauginių priemonių priskiriama:

* izoliuojančios operatyvinės lazdos, izoliuojančios replės, įtampos indikatoriai;

* įtampos nebuvimui nustatyti ir įtampos indikatoriai;

* izoliuojančios matavimo lazdos, srovės matavimo replės;

* izoliuojančios kopėčios, izoliuojančios aikštelės, izoliuojančios traukės, griebtuvai ir įrankiai su izoliuojančiomis rankenomis;

* guminės dielektrinės pirštinės, batai, kaliošai, kilimėliai, izoliuojantys pastovai;

Dokumento žymuo P/23278-KR-TDP-PVA-06-PSDO	Lapas 8	Lapų 9	Laida 0
---	------------	-----------	------------

- * kilnojamieji įžemikliai;
- * ekranuojantys komplektai;
- * laikini aptvarai, apsaugos nuo elektros ženklai, izoliuojantys gaubtukai;
- * apsaugos akiniai ir skydeliai, brezentinės arba kitos medžiagos pirštinės, dujokaukės, respiratoriai, apsaugos diržai, apsaugos lynai, apsauginiai šalmai.

Visos apsauginės priemonės turi atitikti galiojančius standartus, o jų naudojimas - šių taisyklių reikalavimus. Jeigu gamyklos gamintojos instrukcija nesutampa su „Saugos eksploatuojant elektros įrenginius taisyklių“ [3.5.] reikalavimais, reikia vadovautis gamyklos gamintojos instrukcijomis.

Nurodyta apsauginės priemonės vardinė įtampa neturi būti mažesnė už įrenginio, kuriame ji bus naudojama, įtampą. Leidžiama naudotis tik tomis apsauginėmis priemonėmis, kurios darbuotojų saugos ir sveikatos norminių aktų nustatyta tvarka yra išbandytos ir patikrintos.

Kiekvienas asmuo, prieš naudodamasis apsaugine priemone, turi įsitikinti, kad ji yra išbandyta, nėra pažeista, ir patikrinti, ar jos naudojamos pagal paskirtį. Apsauginės priemonės turi būti naudojamos pagal gamintojų nurodytą paskirtį. Naudoti šias priemones kitiems tikslams draudžiama. Draudžiama darbo metu liesti apsauginių priemonių izoliuojančią dalį virš ribojamojo žiedo ar atramos. Pažeidus izoliuojančios apsauginės priemonės izoliacinę dangą arba esant kitiems netvarkingumams, dirbti su ja draudžiama. Draudžiama naudotis apsaugos nuo elektros apsauginėmis priemonėmis esant rūkui, lyjant, jei to nenumatė gamintojas.

Darbuotojui draudžiama:



- * dirbti nepastačius perspėjamųjų kelio ženklų bei reikiamų aptvėrimų;
- * išeiti už aptvėrimų į važiuojamąją dalį, kur vyksta eismas;
- * sėdėti ar gulėti ant kelio važiuojamosios dalies, kelkraščio ar arti mechanizmų ir transporto judėjimo vietų;
- * šildyti įrankius laužuose;
- * lipti ant dirbančių mechanizmų pakopų, į kabinas, dirbti tarp judančių mechanizmų;
- * stovėti po kroviniu, keliamu ar transportuojamu kėlimo kranais, telferiais ir kitais kėlimo įrenginiais;
- * deginti šiukšles ar įvairias medžio bei kitų medžiagų atliekas be darbų vadovo leidimo ir laužavietės vietos nurodymo;
- * prikabinėti bei atkabinėti krovinius, jeigu specialiai tam neapmokytas;
- * savarankiškai įjungti bei išjungti įrengimus, bandyti vairuoti transporto priemones bei pakrovimo ir iškrovimo mechanizmus;
- * būti automobilio, traktoriaus kabinoje ar kėbule, kai atliekami pakrovimo ir iškrovimo darbai.

Dokumento žymuo P/23278-KR-TDP-PVA-06-PSDO	Lapas	Lapų	Laida
	9	9	0

SAŃAUDŲ KIEKIŲ ŹINIARAŠTIS

Eil. Nr.	Pavadinimas ir techninės charakteristikos	Źymuo	Mato vnt.	Kiekis	Kaina	
					vieneto	viso kiekio
IRENGINIŲ ŹINIARAŠTIS:						
1.	Šviesoforų valdiklis su valdymo spinta ir modemu II.TS4, III.TS1		kompl.	1,0		
2.	IP vaizdo kamera II.TS10		kompl.	1,0		
MEDŹIAGŲ ŹINIARAŠTIS:						
1.	Šviesoforas trijų sekcijų transportinis (be rodyklių) II.TS6	LED, d200 mm	vnt.	4,0		
2.	Šviesoforas dviejų sekcijų pėstiesiems (su pėsčiųjų simboliais) II.TS6	LED, d200 mm	vnt.	4,0		
3.	Šviesoforų pagalbinis skydas II.TS7		vnt.	2,0		
4.	Gembinė cinkuota atrama šviesoforams su įdėtinu pamatu II.TS5	H-6,0 m, L-3,0 m (A1, A2), pamatas VGAP-3 tipo	vnt.	2,0		
5.	LED kryptinis šviestuvas, dešininis II.TS9	100 W	vnt.	2,0		
6.	Įvadinis kabelis II.TS2	3x6 kv. mm, varinis	m	125		
7.	Montažinis kabelis (atramose) II.TS2	5x1,5 kv. mm, varinis	m	40,0		
8.	Signalinis kabelis II.TS2	14x1,5 kv. mm, varinis	m	45,0		
9.	Signalinis kabelis (apšvietimui) II.TS2	3x2,5 kv. mm, varinis	m	55,0		
10.	Signalinis kabelis (vaizdo stebėjimui) II.TS2	3x1,5 kv. mm, varinis	m	20,0		
11.	UTP kabelis II.TS2	4x2x0,5 kv. mm	m	20,0		
12.	PE vamzdis II.TS1	d75 mm	m	20,0		
13.	HDPE vamzdis II.TS1	D110 mm	m	20,0		
14.	Kabėlių apsaugos juosta II.TS3		m	150,0		
15.	Pėsčiųjų pulteliai II.TS8	sensoriniai	vnt.	2,0		
16.	Garsinis signalas akliems III.TS2		vnt.	2,0		
17.	Įžeminimo strypas II.TS11	d14,2 mm; l-1,5 m	vnt.	7,0		
18.	Sujungimo galvutė II.TS11		vnt.	11,0		
19.	Įkalimo galvutė II.TS11		vnt.	3,0		
20.	Kryžminė jungtis II.TS11		vnt.	3,0		
21.	Įžeminimo juosta II.TS11	40x4 mm	m	5,0		
22.	Antgalis II.TS11		vnt.	3,0		
23.	Kelio ženklas	Nr. 533 "Pėsčiųjų perėja", Ref1, 700X700 mm	vnt.	2,0		

0	2023-04	
LAIDA	IŠLEIDIMO DATA	LAIIDOS STATUSAS, KEITIMO PRIEŹASTIS (JEI TAIKOMA)

KVAL. PATV. DOK. NR.				Statinio projekto pavadinimas PANEVĖŹIO MIESTO PRAMONĖS G. DALIES (TIES PRAMONĖS G.7) IR PRIVAŹIAVIMO PRIE PRAMONĖS G. 7 KAPITALINIS REMONTAS		
27104	PV	R. Kubiliūtė-Fedč		Statinio numeris ir pavadinimas, dokumento pavadinimas		Laida
20942	SPDV	D. Gendikas		PROCESŲ VALDYMO IR AUTOMATIZACIJOS DALIES SAŃAUDŲ KIEKIŲ ŹINIARAŠTIS		0
LT	Statytojas ir (arba) užsakovas Panevėžio miesto savivaldybės administracija			Dokumento Źymuo P/23278-KR-TDP-PVA-06-SKŹ		Lapas 1
						Lapų 2

24.	Kelio ženklas	Nr. 534 "Pėsčiųjų perėja", Refl, 700X700 mm	vnt.	2,0		
25.	Kitos medžiagos (statybinės)		kompl.	1,0		
MONTAVIMO DARBŲ SANAUDŲ ŽINIARAŠTIS:						
1.	Šaligatvio dangos išardymas ir atstatymas		kv. m	10,0		
2.	Uždaras kryptinis grėžimas		m	15,0		
3.	Tranšėjų kabeliams kasimas ir užkasimas		m	150,0		
4.	Polietileninių vamzdžių paklojimas		m	150,0		
5.	Kabelių įvėrimas vamzdžiuose (MŽ:p6,8,9,10,11)		m	265,0		
6.	Kabelių įvėrimas atramose((MŽ:p.7)		m	40,0		
7.	Signalinės juostos paklojimas		m	150,0		
8.	Grunto kasimas pamatams mechanizuotai		kub. m	4,0		
9.	Gembinių atramų šviesoforams su įdėtiniais pamatais montavimas		vnt.	2,0		
10.	Šviesoforų pagalbinių skydų ant gembinių atramų montavimas		vnt.	2,0		
11.	Trijų sekcijų (transportui) šviesoforų ant atramų montavimas		vnt.	2,0		
12.	Trijų sekcijų (transportui) šviesoforų ant gembų montavimas		vnt.	2,0		
13.	Dviejų sekcijų (pėstiesiems) šviesoforų ant atramų montavimas		vnt.	2,0		
14.	LED kryptinio šviestuvo montavimas ant esamų konstrukcijų		vnt.	2,0		
15.	Vaizdo kameros ant esamų konstrukcijų montavimas		vnt.	1,0		
16.	Pėsčiųjų pultelių montavimas		vnt.	2,0		
17.	Garsinio signalo akliesiems montavimas		vnt.	2,0		
18.	Šviesoforų valdiklio su valdymo spinta įrengimas, derinimas, paleidimas		kompl.	1,0		
19.	Įžemintuvų įrengimas		vnt.	3,0		
20.	Kabelio izoliacijos varžos matavimas		vnt.	5,0		
21.	Vejos atstatymas		kv. m	130,0		
22.	Kelio ženklų Nr. 533, 534 montavimas ant esamų atramų		vnt.	4,0		
23.	Šviesoforų ir su jais susijusių įrenginių sistemos derinimas, paleidimas, pajungimas į EVC		kompl.	1,0		
24.	Statybinių šiukšlių išvežimas		t	1,2		
25.	Išpildomosios nuotraukos parengimas		kompl.	1,0		

Dokumento žymuo P/23278-KR-TDP-PVA-06-SKŽ	Lapas	Lapų	Laida
	2	2	0

PASTABOS:

1. VISI KABELIAI KLOJAMI ESAMUOSE VAMZDŽIUOSE, PO VAŽIUOJAMĄJĄ DALIM - HDPE Ø110.
2. NESANT REZERVINIŲ VAMZDŽIŲ, VISI KABELIAI PO VAŽIUOJAMĄJĄ DALIMI KLOJAMI UŽDARU BŪDU.
3. IŠARDYTA ŠALIGATVIO DANGA ATSTATOMA VISU PLOČIU, VEJA APSĖJAMA ŽOLE.
4. KASIMO DARBAI ATLIKAMI RANKINIŲ BŪDU.
5. ATLIKANT KASIMO DARBUS UŽTIKRINTI SAUGŲ PRAĖJIMĄ PĖSTIESIEMS.
6. ATLIKANT UŽDARUS PRAĖJIMUS PO KELIŲ, TURI DALYVAUTI TU ŽINYBŲ ATSTOVAI, SU KURIOM SUSIKERTA TRASOS.

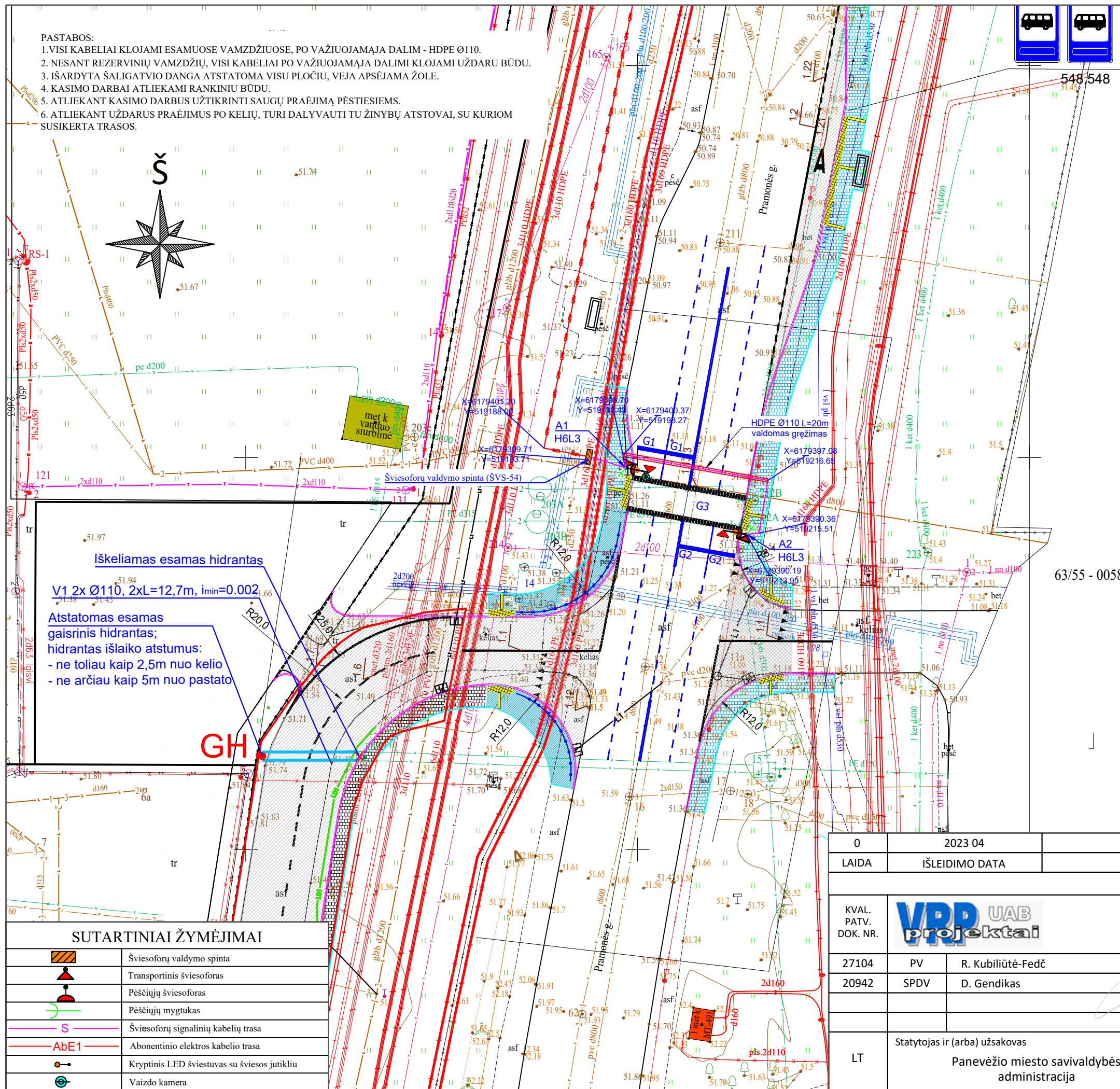
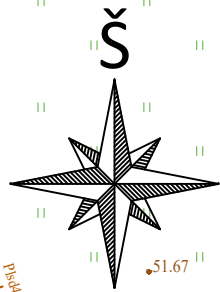

Iškeliamas esamas hidrantas
V1 2x Ø110, 2xL=12,7m, imin=0.002
Atstatomas esamas gaisrinis hidrantas;
hidrantas išlaiko atstumus:
 - ne toliau kaip 2,5m nuo kelio
 - ne arčiau kaip 5m nuo pastato

SUTARTINIAI ŽYMĖJIMAI

	Šviesoforų valdymo spinta
	Transportinis šviesoforas
	Pėščiųjų šviesoforas
	Pėščiųjų mygtukas
	Šviesoforų signalinių kabelių trasa
	Abonentinio elektros kabelių trasa
	Kryptinis LED šviestuvas su šviesos jutikliu
	Vaizdo kamera

Šviesoforų valdymui klojami nauji kabeliai:
 Signalinis kabelis 14x1,5mm² įveriamas į naujus POL Ø75 vamzdžius:
 1. Iš eismo valdymo spintos (ŠVS) į šviesoforų atramą (A1) - 10m
 2. Iš šviesoforų atramos (A1) į šviesoforų atramą (A2) - 35m

Kryptinio pėščiųjų perėjų apšvietimo valdymui klojamas naujas signalinis kabelis 3x2,5mm² į naujus apsauginius vamzdžius:
 1. Iš eismo valdymo spintos (ŠVS) į šviesoforų atramą (A1) - 15m
 2. Iš eismo valdymo spintos (ŠVS) į šviesoforų atramą (A2) - 40m

Į vaizdo kamerą nuo eismo valdymo spintos į šviesoforų atramą (A1) naujuose arba esamuose vamzdžiuose klojami:
 1. Maitinimo kabelis 3x1,5mm² - 20m
 2. UTP 4x2x0,5mm² (lauko sąlygomis) - 20m.

Nuo oro linijos atramos 201/1 iki eismo valdymo spintos (ŠVS) klojamas naujas maitinimo kabelis 3x6mm² - 140m

PASTABOS:
 Šviesoforams atramų viduje, nuo komutacinės dėžutės, klojamas 5x1,5mm² montажinis kabelis.

63/55 - 0058

0	2023 04	Statybos leidimui, konkursui ir statybai		
LAIDA	IŠLEIDIMO DATA	LAIDOS STATUSAS, KEITIMO PRIEŽASTIS (JEI TAIKOMA)		
KVAL. PATV. DOK. NR.	VPP UAB projektai	Statinio projekto pavadinimas PANEVĖŽIO MIESTO PRAMONĖS G. DALIES (TIES PRAMONĖS G. 7) IR PRIVAŽIAVIMO PRIE PRAMONĖS G. 7 KAPITALINIS REMONTAS		
27104	PV	R. Kubiliūtė-Fedč	Statinio numeris ir pavadinimas, dokumento pavadinimas	Laida
20942	SPDV	D. Gendikas	PROCESŲ VALDYMO IR AUTOMATIZACIJOS DALIES INŽINIERINIŲ TINKLŲ PLANAS M1:500	0
LT	Statytojas ir (arba) užsakovas Panevėžio miesto savivaldybės administracija	Dokumento žymuo P/23278-KR-TDP-PVA.BR1	Lapas	Lapų
			1	1

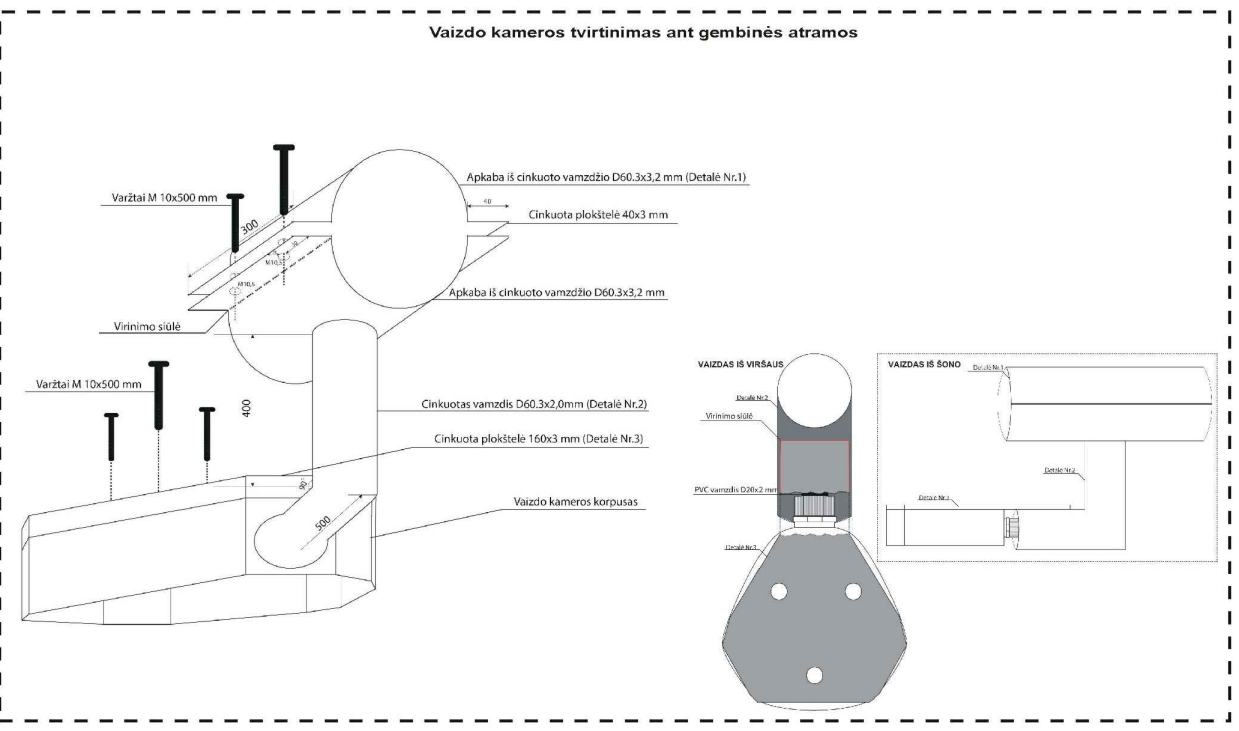
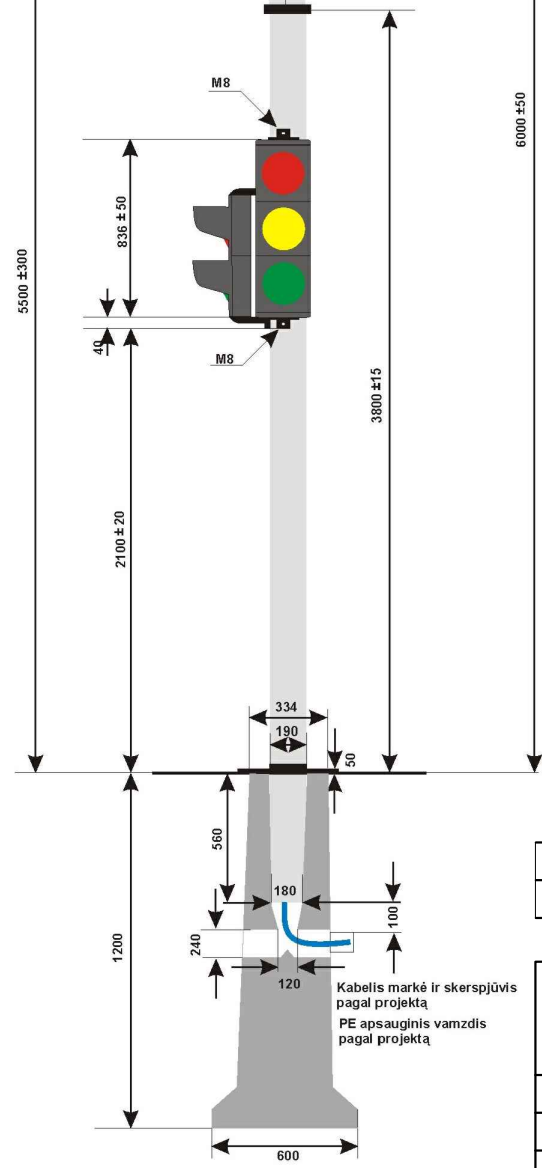
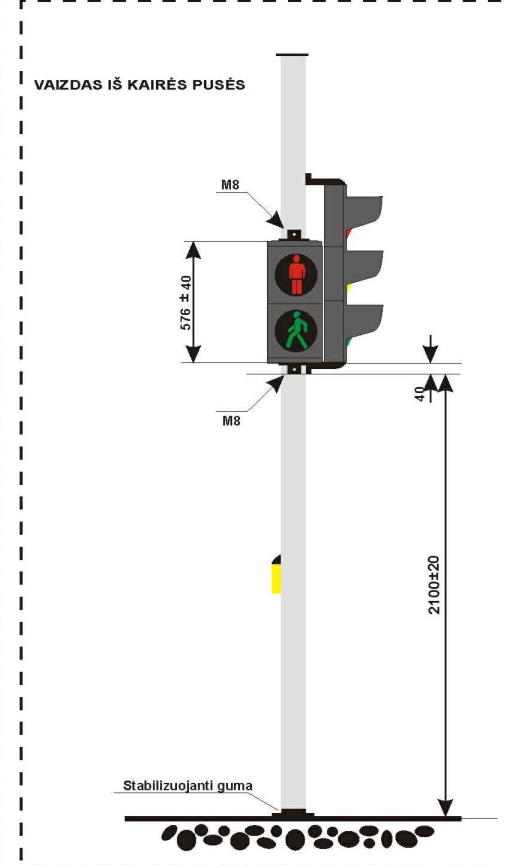
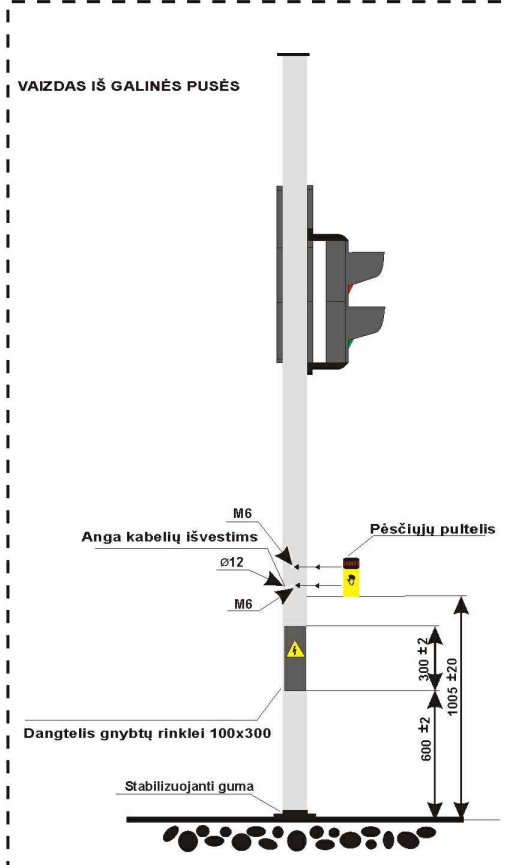
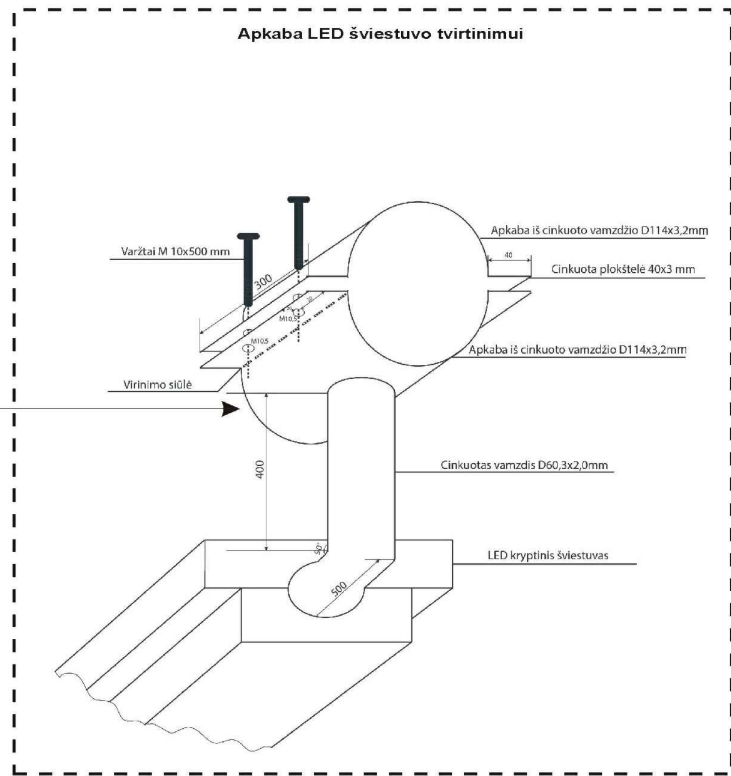
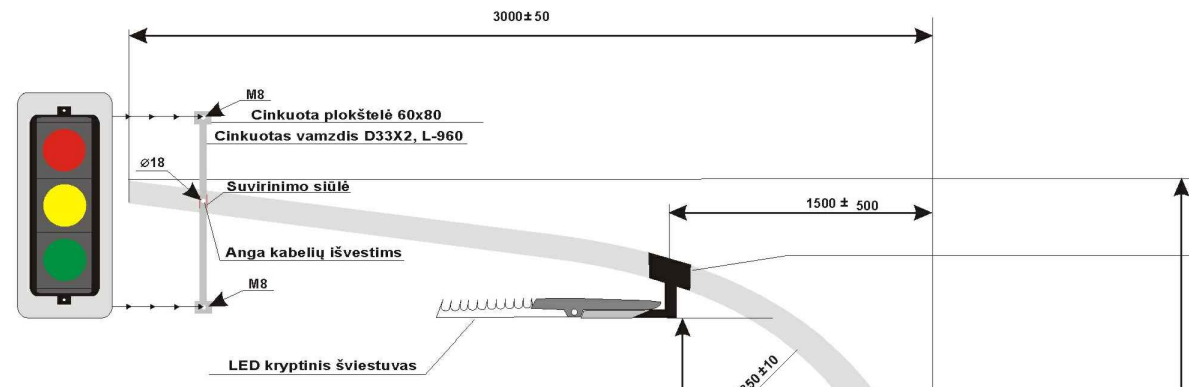





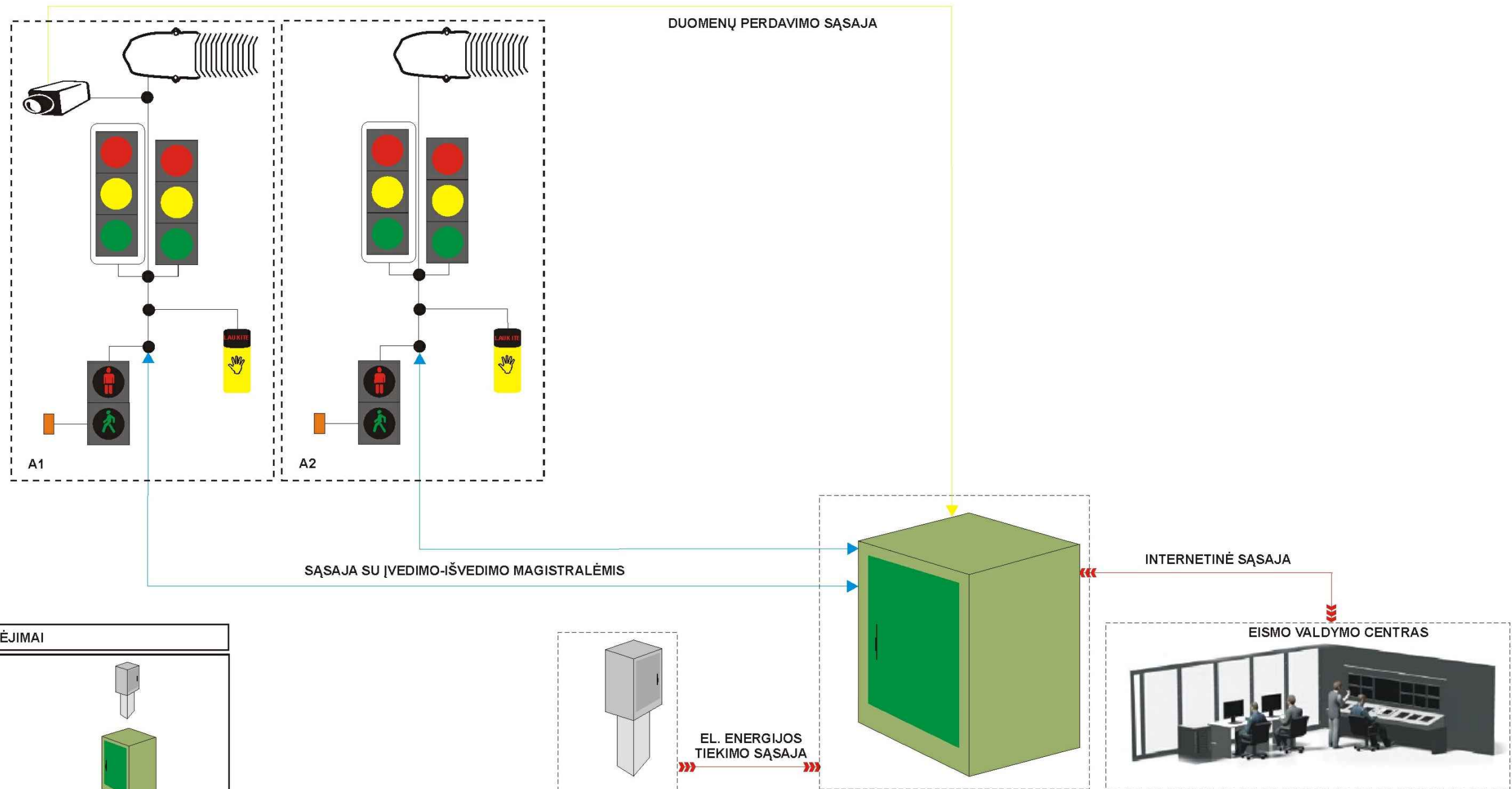

Gembinės atramos A1, A2 (matmenys nurodyti mm)

0	2023 04	Statybos leidimui, konkursui ir statybai
LAIDA	IŠLEIDIMO DATA	LAIDOS STATUSAS, KEITIMO PRIEŽASTIS (JEI TAIKOMA)

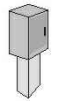
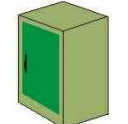
KVAL. PATV. DOK. NR.	VPP UAB projektai	Statinio projekto pavadinimas		
		PANEVŽIO MIESTO PRAMONĖS G. DALIES (TIES PRAMONĖS G. 7) IR PRIVAŽIAVIMO PRIE PRAMONĖS G. 7 KAPITALINIS REMONTAS		
27104	PV	R. Kubiliūtė-Fedč	Statinio numeris ir pavadinimas, dokumento pavadinimas	Laida
20942	SPDV	D. Gendikas	PROCESŲ VALDYMO IR AUTOMATIZACIJOS DALIES ATRAMŲ SU ĮRANGOS IŠDĖSTYMU PLANAS	0
LT	Statytojas ir (arba) užsakovas Panevėžio miesto savivaldybės administracija		Dokumento žymuo P/23278-KR-TDP-PVA.BR2	Lapas 1
				Lapų 1

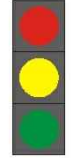

SUTARTINIAI ŽYMĖJIMAI

- Komercinės apskaitos skydas (KAS) 
- Valdymo spinta (valdiklis) 
- Atramos ir (arba) gembinės atramos šviesoforas numeris **A1**
- Garsinis signalas akliesiems 
- Pėsčiųjų pultelis 
- Šviesoforas pėstiesiems 
- Šviesoforas transportui 
- LED kryptinis šviestuvai 
- Vaizdo stebėjimo kamera 

0	2023 04	Statybos leidimui, konkursui ir statybai
LAIDA	IŠLEIDIMO DATA	LAIDOS STATUSAS, KEITIMO PRIEŽASTIS (JEI TAIKOMA)

KVAL. PATV. DOK. NR.	VPP UAB projektai		Statinio projekto pavadinimas PANEVŽIO MIESTO PRAMONĖS G. DALIES (TIES PRAMONĖS G. 7) IR PRIVAŽIAVIMO PRIE PRAMONĖS G. 7 KAPITALINIS REMONTAS		
	27104	PV	R. Kubiliūtė-Fedč	Statinio numeris ir pavadinimas, dokumento pavadinimas PROCESŲ VALDYMO IR AUTOMATIZACIJOS DALIES VALDYMO STRUKTŪRINĖ SCHEMA	Laida 0
	20942	SPDV	D. Gendikas		
LT	Statytojas ir (arba) užsakovas Panevėžio miesto savivaldybės administracija		Dokumento žymuo P/23278-KR-TDP-PVA.BR3	Lapas 1	Lapų 1

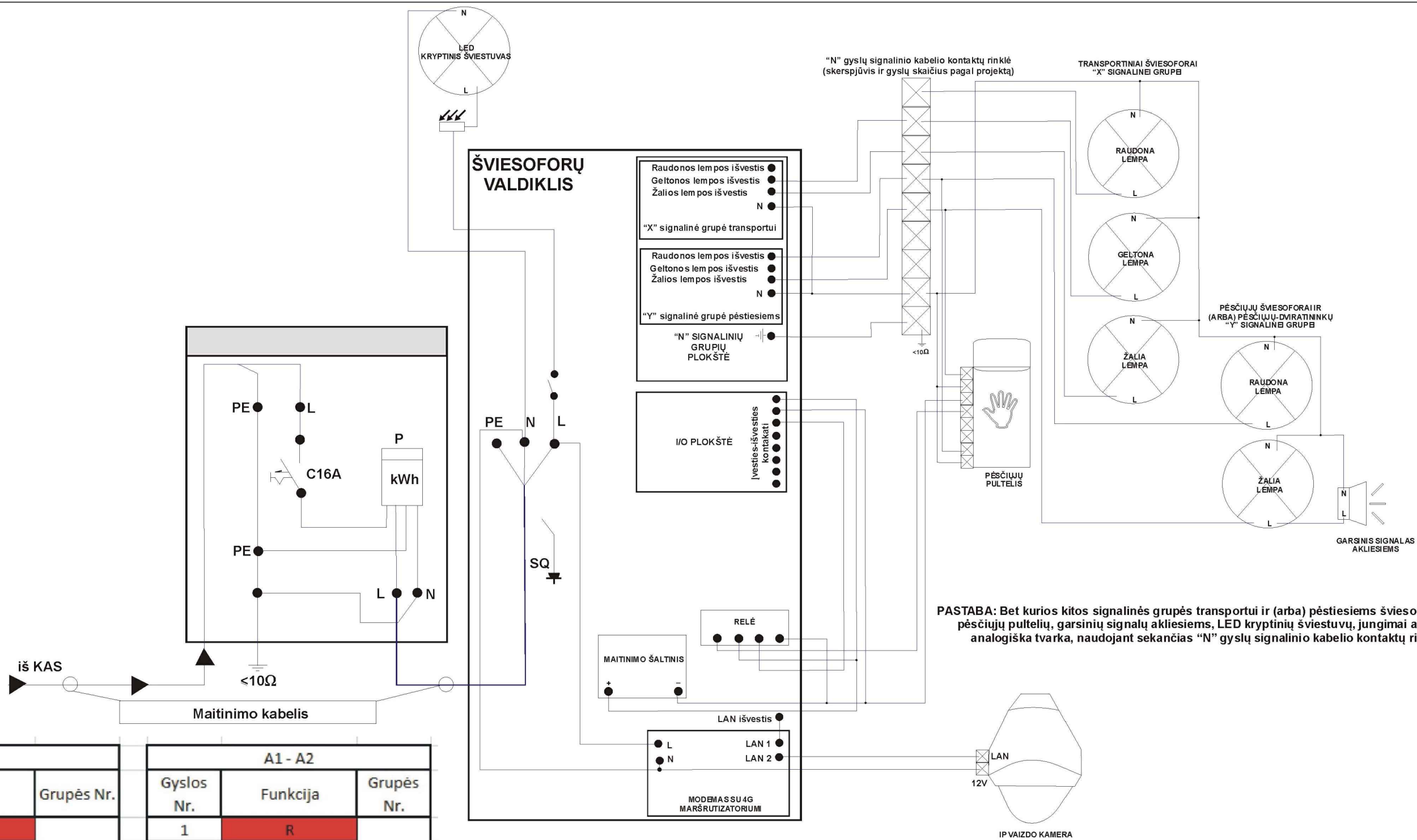

ŠVS - A1			A1 - A2		
Gyslos Nr.	Funkcija	Grupės Nr.	Gyslos Nr.	Funkcija	Grupės Nr.
1	R	1	1	R	1
2	G		2	G	
3	Ž		3	Ž	
4	R	2	4	R	2
5	G		5	G	
6	Ž	3	6	Ž	3
7	R		7	R	
8	Ž		8	Ž	
9	4		9	4	
10	4		10	4	
11			11		
12			12		
13	N		13	N	
14	PE		14	PE	

0	2023 04	Statybos leidimui, konkursui ir statybai
LAIDA	IŠLEIDIMO DATA	LAIDOS STATUSAS, KEITIMO PRIEŽASTIS (JEI TAIKOMA)

KVAL. PATV. DOK. NR.			Statinio projekto pavadinimas PANEVŽIO MIESTO PRAMONĖS G. DALIES (TIES PRAMONĖS G. 7) IR PRIVAŽIAVIMO PRIE PRAMONĖS G. 7 KAPITALINIS REMONTAS		
	27104	PV	R. Kubiliūtė-Fedč	Statinio numeris ir pavadinimas, dokumento pavadinimas PROCESŲ VALDYMO IR AUTOMATIZACIJOS DALIES PRINCIPINĖ SCHEMA	
20942	SPDV	D. Gendikas			Laida 0
LT	Statytojas ir (arba) užsakovas Panevėžio miesto savivaldybės administracija			Dokumento žymuo P/23278-KR-TDP-PVA.BR4	Lapas 1 Lapų 1

PAVADINIMAS	REGULIUOJAMOS PĖSČIŪJŲ PERĖJOS ŠVIESOFORŲ POSTAS TIES PRAMONĖS G. 7 PANEVĖŽIO MIESTE. EISMO SISTEMOS INŽINERINIAI SPRENDINIAI
PROJEKTAS	PANEVĖŽIO MIESTO PRAMONĖS G. DALIES (TIES PRAMONĖS G.7) IR PRIVAŽIAVIMO PRIE PRAMONĖS G. 7 KAPITALINIS REMONTAS
VALDIKLIS	SWARCO ITC-3
SAVININKAS	PANEVĖŽIO MIESTO SAVIVALDYBĖS ADMINISTRACIJA
DOKUMENTO RENGĖJAS	
INŽINIERIUS	EGLĖ STANKEVIČIENĖ, KVALIFIKACIJOS ATESTATO NR. 40462
SUDERINTA	
PANEVĖŽYS – Balandis 2023	

TURINYS

1.1.	Įžanga	3
1.2.	Sankryžos vietos ir situacijos planas	3
2.	EISMO VALDIKLIO ITC-3 TECHNINĖ CHARAKTERISTIKA	4
3.	EISMO SIGNALINIŲ VALDYMO GRUPIŲ SĄRAŠAS	4
4.	EISMO JUTIKLIŲ (DETEKTORIŲ) SĄRAŠAS.....	4
5.	“INTERGREEN” LAIKŲ MATRICA (FIZINIAI IR LOGINIAI EISMO SIGNALINIŲ VALDYMO GRUPIŲ KONFLIKTAI)	5
5.1.	Eismo signalinių valdymo grupių konfliktų matrica	5
5.2.	Fiziniai eismo signalinių valdymo grupių konfliktai ir “intergreen” laikų matrica	5
6.	FAZIŲ SEKOS IR JŲ DIAGRAMA.....	5
7.	DARBO REŽIMAI	5
7.1.	Darbo režimo (šviesoforų signalų) įjungimo seka.....	5
7.2.	Eismo signalinių valdymo grupių minimali darbo režimo (šviesoforų signalų) seka.....	6
7.3.	Planas Nr.1	6
7.4.	Planas Nr.2	6
7.5.	Planas Nr.3	6
7.6.	Planas Nr.4 (fiksotas režimas).....	7
7.7.	Planų darbo grafikas savaitės dienomis ir valandomis	7
8.	EISMO SIGNALINIŲ VALDYMO GRUPIŲ NUSTATYMAI	7
8.1.	Eismo signalinių valdymo grupių parametrų (eismo jutiklių pareikalavimas, pratęsimas, žalio signalo pabaiga) nustatymas. Fiksotas laikas planas Nr. 1	8
8.2.	Eismo signalinių valdymo grupių parametrų (eismo jutiklių pareikalavimas, pratęsimas, žalio signalo pabaiga) nustatymas. Esant pareikalavimui Planai Nr. 1, 2, 3	9
9.	SIGNALINIŲ KABELIŲ IR SUSIJUSIOS ĮRANGOS PAJUNGIMAS.....	9
9.1.	Principinė kabelių pajungimo schema	9
9.2.	Signalinių kabelių pajungimas atramose	10
9.3.	Pėsčiųjų mygtukų pajungimas.....	10
9.4.	Garsinio signalo akliems montavimas	10

SANKRYŽOS SPECIFIKACIJA

1.1. Įžanga

Šiame dokumente aprašyta reguliuojamos pėsčiųjų perėjos šviesoforo posto ties Pramonės g. 7, Panevėžio m. eismo sistemos (šviesoforų valdiklis, šviesoforai, eismo jutikliai (pėsčiųjų mygtukai), kryptinis apšvietimas, vaizdo stebėjimo sistema) inžineriniai diegimo sprendiniai, parengti panaudojant *ITC-PC 7.13.0.1 UK* eismo modeliavimo programą.

1.2. Sankryžos vietos ir situacijos planas



2. EISMO VALDIKLIO ITC-3 TECHNINĖ CHARAKTERISTIKA

Valdiklio tipas: ITC-3	
Aplinkos specifikacijos	
Veikimo aplinka	Temperatūra: -40 °C – +70 °C Drėgmė: 0 – 99% (nesikondensuojanti) Taršos klasė: 2
Saugojimo aplinka:	Temperatūra: 0 °C – 40 °C Drėgmė: 10–80 % (nesikondensuojanti)
Korpuso saugos klasė	IP 54
Elektros specifikacijos	
Maitinimas	110-260 V AC – 20 % / +15%, 45-65 Hz
Įžeminimas	Įžeminimas prie atskiro metalinio strypo (maks. 150 omų) Min. 4 mm ² PE jungtis
Sauga	PFI pertraukiklis, dvigubai izoliuoti laidai iki valdiklio HPFI pertraukiklio ir dvigubai izoliuoti laidai iki techninės priežiūros įvesties
Maitinimo šaltinis	Maks. saugiklis I _n – 35 A Maks. trumpo sujungimo srovė 10 kA Min. trumpo sujungimo srovė 5 x I _n
Energijos sunaudojimas	Įprastinis valdiklis < 30 W, maks. bendra apkrova 2,3 kVA,
Fizinės specifikacijos (valdymo spinta)	
Matmenys:	Plotis: ne daugiau 660 mm Gylis: ne daugiau 320 mm Aukštis: ne daugiau 820 mm (neskaičiuojant pamato)
Svoris:	Ne daugiau 40 kg (neskaičiuojant pamato)
Korpuso medžiagos:	Plastikas, hermetiška

3. EISMO SIGNALINIŲ VALDYMO GRUPIŲ SĄRAŠAS

Eil. Nr.	Signalinės grupės pavadinimas	Signalinės grupės tipas	Šviesoforai (tipas, kiekis)	LED lęšių skersmuo [mm]
1	G1 (G01)	TRANSPORTAS	LED, 3X200 (2)	200
2	G2 (G02)	TRANSPORTAS	LED, 3X200 (2)	200
5	P3 (G03)	PĖSTIEJI	LED, 2X200 (2)	200

4. EISMO JUTIKLIŲ (DETEKTORIŲ) SĄRAŠAS

Eil. Nr.	Jutiklio pavadinimas	Tipas	Tarpas [s]	Iškvietimas	Aktyvavimo pabaiga	Eismo skaičiavimas	Susieta su signaline grupe:
1	DL1 (mygtukas)	digital input	0.0	X	X		P3 (G03)

5. "INTERGREEN" LAIKŲ MATRICA (FIZINIAI IR LOGINIAI EISMO SIGNALINIŲ VALDYMO GRUPIŲ KONFLIKTAI)

5.1. Eismo signalinių valdymo grupių konfliktų matrica

	C01	C02
Outgoing : G01 /G1	03	
Outgoing : G02 /G2	03	
Outgoing : G03 /P1	01	02

5.2. Fiziniai eismo signalinių valdymo grupių konfliktai ir "intergreen" laikų matrica

	G01 G1	G02 G2	G03 P3
Outgoing : G01 /G1			5.0
Outgoing : G02 /G2			5.0
Outgoing : G03 /P3	5.0	5.0	

6. FAZIŲ SEKOS IR JŲ DIAGRAMA

	G01 G1	G02 G2	G03 P3
Fazė 0	1	1	1
Fazė 1			
Fazė 2			

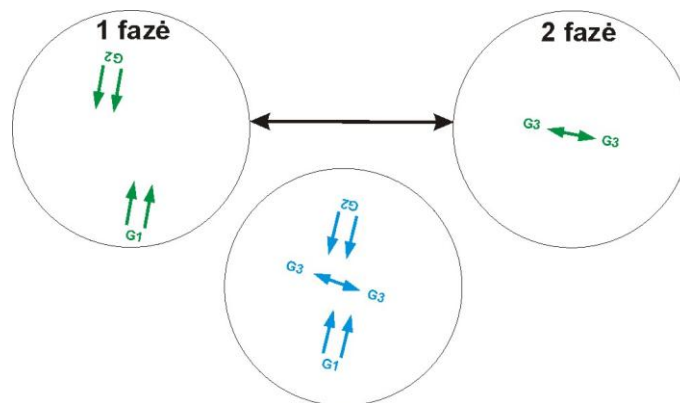

7. DARBO REŽIMAI

7.1. Darbo režimo (šviesoforų signalų) įjungimo seka

Startup Sequence Get max intergreen time

Nr:	Name:	Signal start-up type:	Interval 1 (001-025)	Interval 2 (001-025)	Interval 3 (001-025)
1	<input type="checkbox"/> G1	2. VEHICLE - FLASHING YELLOW int 1, YELLOW int 2 and RED int3	15.0 [s]	05.0 [s]	08.0 [s]
2	<input type="checkbox"/> G2	2. VEHICLE - FLASHING YELLOW int 1, YELLOW int 2 and RED int3			
3	<input type="checkbox"/> P3	3. PEDESTRIAN - RED in start-up interval 1 + 2 + 3			

7.2. Eismo signalinių valdymo grupių minimali darbo režimo (šviesoforų signalų) seka

Signal Groups (name, type, min sequences)

Nr:	Signal group name:	Signal group type:	Min group sequences:
1	<input type="checkbox"/> G1	1. VEHICLE (allowed signal sequence = R-RY-G-GF-Y-R)	
2	<input type="checkbox"/> G2	1. VEHICLE (allowed signal sequence = R-RY-G-GF-Y-R)	
3	<input type="checkbox"/> P	8. Pedestrian - red2 output active when group red and has a request	

7.3. Planas Nr.1

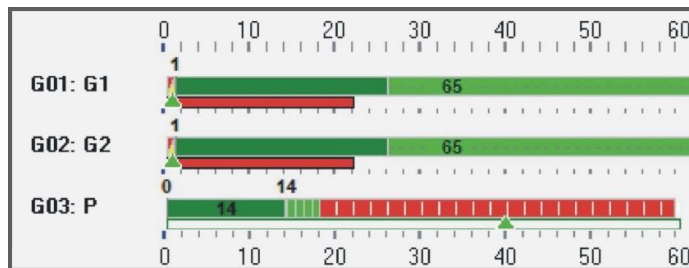

7.4. Planas Nr.2

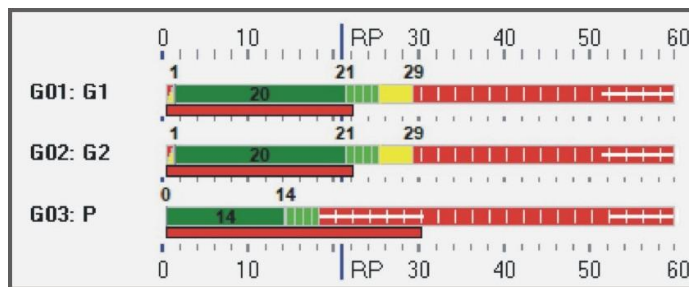

7.5. Planas Nr.3

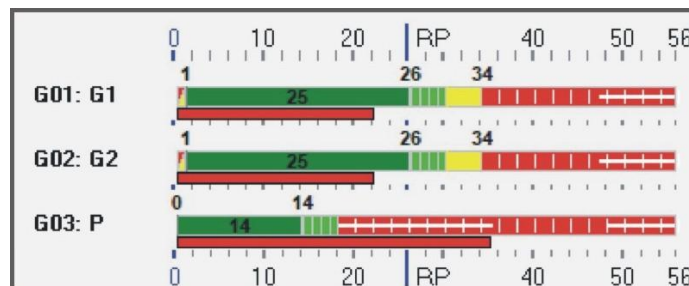

7.6. Planas Nr.4 (fiksotas režimas)

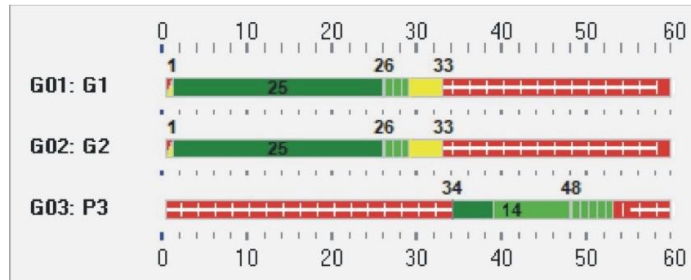

7.7. Planų darbo grafikas savaitės dienomis ir valandomis

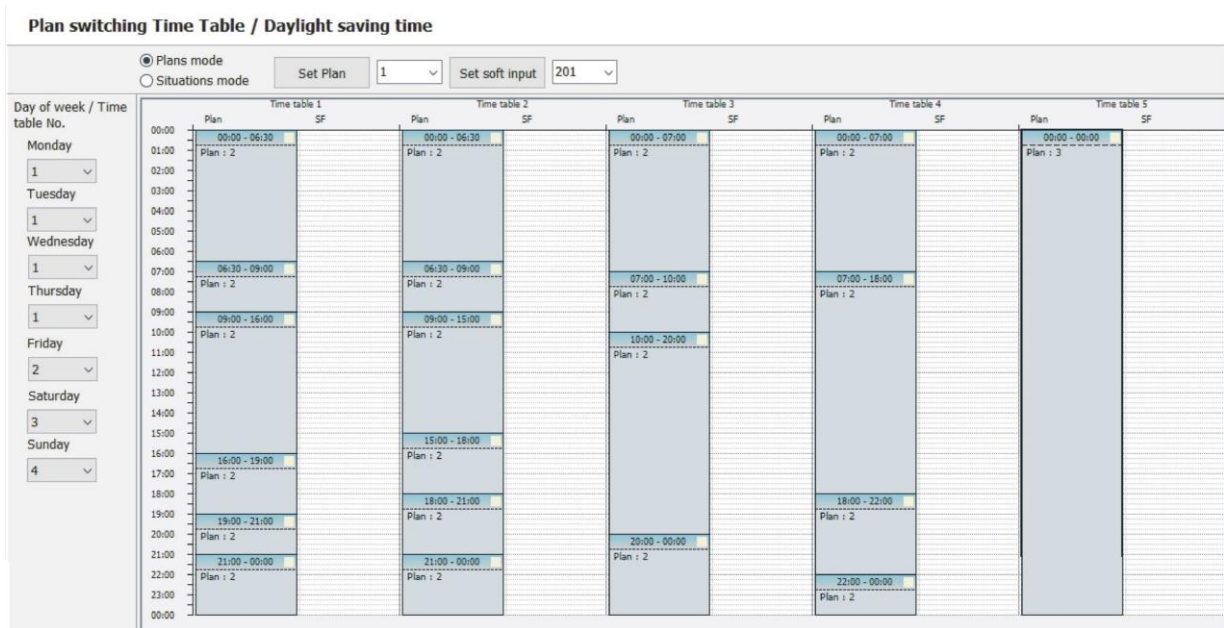

8. EISMO SIGNALINIŲ VALDYMO GRUPIŲ NUSTATYMAI

8.1. Eismo signalinių valdymo grupių parametų (eismo jutiklių pareikalavimas, pratęsimas, žalio signalo pabaiga) nustatymas. Fiksuotas laikas planas Nr. 4

	fixed time...	vehicle actuated...	1	2	3
			G1	G2	P1
Group skipping mode (requesting green)					
- permanent request			✓	✓	✓
- by detectors					
- with stage or/and by detector					
Extending green mode					
- max min green fixed			✓	✓	✓
- max min green extendible by the detectors					
- max green fixed			✓	✓	✓
- max green extendible by the detectors					
- countdown starts on conflicting requests					
- countdown starts without conflicting requests			✓	✓	✓
Changing to red mode (ending green)					
- after max green extension			✓	✓	✓
- after max green extension and passive green					

8.2. Eismo signalinių valdymo grupių parametrų (eismo jutiklių pareikalavimas, pratęsimas, žalio signalo pabaiga) nustatymas. Esant pareikalavimui Planai Nr. 1, 2, 3

	1	2	3
	G1	G2	P1
Group skipping mode (requesting green)			
- permanent request	✓	✓	
- by detectors			✓
- with stage or/and by detector			✓
Extending green mode			
- max min green fixed	✓	✓	✓
- max min green extendible by the detectors			
- max green fixed	✓	✓	✓
- max green extendible by the detectors			
- countdown starts on conflicting requests	✓	✓	
- countdown starts without conflicting requests			✓
Changing to red mode (ending green)			
- after max green extension			✓
- after max green extension and passive green	✓	✓	

9. SIGNALINIŲ KABELIŲ IR SUSIJUSIOS ĮRANGOS PAJUNGIMAS

9.1. Principinė kabelių pajungimo schema

Šviesoforų ir su jais susijusių įrenginių signaliniai ir valdymo kabeliai jungiami pagal žemiau pateiktą principinę schemą.

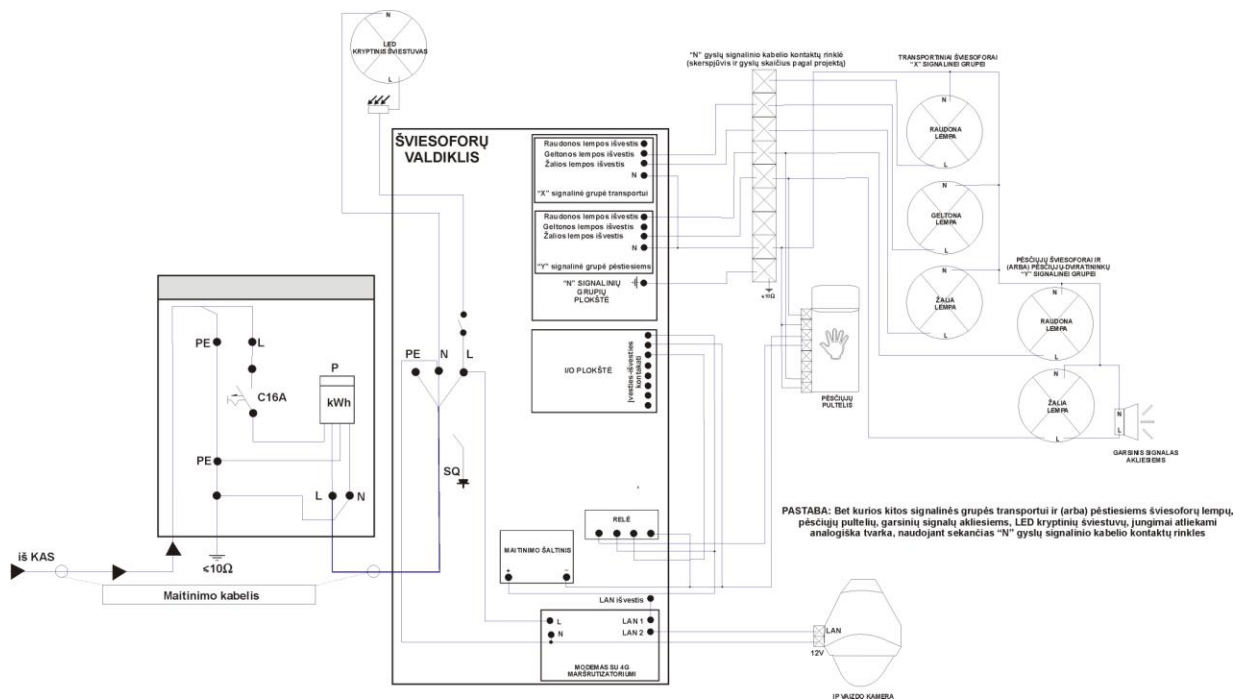

9.2. Signalinių kabelių pajungimas atramose

Signaliniai kabeliai atramose jungiami pagal žemiau pateiktą schemą. Schemoje naudojami žymėjimai:

ŠVS - eismo valdiklio ITC-3 spinta;

A1-A2 - atramų numeracija pagal skyriuje 1.2 pateiktą paveikslą;

4 - pėsčiųjų mygtuko priskirimas atitinkamai signalinei grupei;

N - "nulis";

PE - "įžeminimas".

ŠVS - A1			A1 - A2		
Gyslos Nr.	Funkcija	Grupės Nr.	Gyslos Nr.	Funkcija	Grupės Nr.
1	R	1	1	R	1
2	G		2	G	
3	Ž		3	Ž	
4	R	2	4	R	2
5	G		5	G	
6	Ž		6	Ž	
7	R	3	7	R	3
8	Ž		8	Ž	
9	4		9	4	
10	4		10	4	
11			11		
12			12		
13	N		13	N	
14	PE		14	PE	

9.3. Pėsčiųjų mygtukų pajungimas

Pėsčiųjų mygtukai su šviesoforų valdikliu susijiejami pagal 9.1 skyriuje pateiktą principinę kabelių pajungimo schemą.

Pastaba: niekada neprijunkite tiesioginės įtampos be apkrovos tiesiai prie mygtuko išvesties. Kaip ir visų mechaniškai sujungtų kontaktų atveju, tai sukeltų trumpąjį jungimą ir padarytų žalą įrenginiui. Bipolinis jutiklio mygtukas privalo būti prijungtas kaip įprastas jungiklio kontaktas.

9.4. Garsinio signalo akliems montavimas

Garsinis signalas akliems montuojamas pėsčiųjų žalio signalo šviesoforo korpuso viduje ir pajungiamas prie pėsčiųjų žalio signalo kontaktų pagal žemiau pateiktas schemas ir 9.1 skyriuje pateiktą principinę kabelių pajungimo schemą.

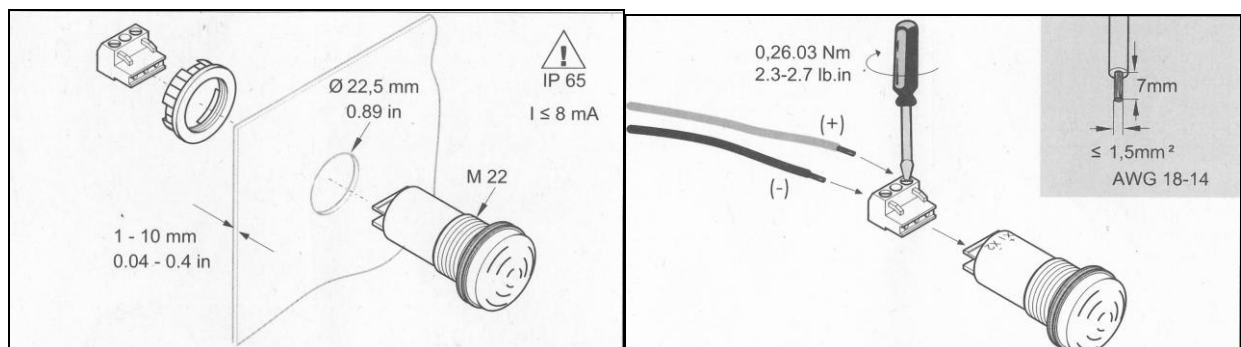

**PRIJUNGIMO SĄLYGOS TERMINUOTAM ELEKTROS
ĮRENGINIŲ PRIJUNGIMUI NR. TER23-24404**Parengta: 2023-04-03,
Galioja iki: 2024-04-03**Klientas:** UAB „Eismo valdymo sistemos“**Kliento kontaktiniai duomenys:** J. Janonio g. 1, Panevėžys, Panevėžio m. sav., +37061277616,
info@eismovaldymas.lt**Objekto pavadinimas:** Šviesoforas**Objekto adresas:** Pramonės g. 7, Panevėžys, Panevėžio m. sav.**Investicinio projekto Nr.:** E1N5324404

Kliento paraiškos Nr. 23-24404 duomenys	Elektros energijos tiekimo patikimumo kategorija			Atvado tipas (vienfazis, trifazis)
	I	II	III	
Esama leistinoji naudoti galia (kW):	-	-	-	
Nauja leistinoji naudoti galia (kW):	-	-	3	Vienfazis
Iš viso leistinoji naudoti galia (kW):	-	-	3	Vienfazis
Komercinės apskaitos spintos spalva:				
Išmanioji apskaita:	Neužsakyta			

1. Šios prijungimo sąlygos terminuotam elektros įrenginių prijungimui išduodamos Kliento objekto, esančio Pramonės g. 7, Panevėžys, Panevėžio m. sav., prijungimui prie AB "Energijos skirstymo operatoriaus" skirstomųjų tinklų. Objekto terminuotam prijungimui parinktas optimalus taškas atsižvelgiant į techninius ir ekonominius rodiklius.

2. Nuosavybės ir turto eksploatavimo riba nustatoma Elektros tinklų nuosavybės riba nustatyta: ant kabelio (atvado), pakloto iš komercinės apskaitos spintos (KAS) į savininko objekto vidaus elektros tinklą, prijungimo gnybtų.

3. Kliento veiksmai įgyvendinant prijungimo sąlygas terminuotam elektros įrenginių prijungimui:

3.1. Susipažinkite su terminuotų (laikinių) elektros įrenginių prijungimo prie Bendrovės tinklų paslaugos sutartimi ir sumokėkite įmoką. Atlikti apmokėjimą galite prisijungę Bendrovės savitarneje www.eso.lt/savitarna, skiltyje „Paraiškos“.

3.2. Pasirinkite ir užsisakykite reikiamą kvalifikaciją turinčią įmonę/elektriką (kvalifikaciją turinčią įmonę/elektriką galite pasirinkti savarankiškai arba iš Bendrovės pateikiamo partnerių portalo sąrašo www.eso.lt/lt/namams/elektra/paslaugos_1723/varzu-matavimas), kuri (-s) atliks Jūsų vidaus elektros instaliacijos (toliau - įvado) iki nuosavybės ribos su Bendrove įrengimą/patikrinimą, kaip turi būti paruoštas elektros įvadas rasite www.eso.lt/lt/eso-partneriams/elektros-partneriams/sutarciu-valdyma/techniniai-reikalavimai/projektu-techniniai-reikalavimai, pavadinimu „1. 3 Elektros apskaitų įrenginių įrengimo atmintinė (ESO ir kliento rangovams)“. Prijungimo sąlygų dokumento kopiją prašome pateikti Jūsų pasirinktai kvalifikaciją turinčiai įmonei/elektrikui, kuri (-s) atlikus (-ęš) darbus turės pateikti

Klientų aptarnavimasKlientų aptarnavimo tel. 1852 arba 8 697 61 852*
Nemokama elektros sutrikimų linija 1852
Nemokama dujų sutrikimo linija 1804
Svetainė www.eso.lt*Ilgasis numeris apmokestinamas pagal kliento ryšio operatoriaus plano
įkainius**Įmonės rekvizitai**AB „Energijos skirstymo operatorius“
Laisvės pr. 10, LT-04215 Vilnius, Lietuva
El. p. info@eso.lt
Juridinio asmens kodas 304151376
PVM kodas: LT100009860612
Registro tvarkytojas VĮ Registrų centras
E. pristatymas 304151376Bendrovė tvarko Jūsų asmens duomenis tik teisės aktuose apibrėžtais teisėtais pagrindais. detalesnė informacija apie Jūsų asmens duomenų tvarkymo sąlygas ir susijusias teises viešai skelbiama Bendrovės interneto svetainėje www.eso.lt

Elektros energetikos įrenginių techninės būklės patikrinimo aktą (toliau - Rangovo aktas) patvirtinančio Jūsų objekto vidaus elektros tinklo įrengimo kokybę. Rangovo aktą Jūsų pasirinkta įmonė pateiks per www.eso.lt/paraiskos/rangovu-aktu-pateikimas/1.

3.3. Apskaitos prietaisą įrengsime po to, kai pasirašysite sutartį su pasirinktu elektros energijos tiekėju.

3.4. Svarbi informacija:

3.4.1. Terminuotas (laikinas) elektros įrenginių prijungimas galioja 12 metų nuo prijungimo paslaugos sutarties apmokėjimo dienos.

3.4.2. Kliento terminuotų (laikinių) elektros įrenginių prijungimo darbus, pagal 4 (AB „Energijos skirstymo operatorius“ veiksmai įgyvendinant objekto prijungimą) prijungimo sąlygų punktą iki nuosavybės ir turto eksploataavimo ribos atliks Bendrovė.

3.4.3. Pasibaigus objekto elektros energijos pirkimo-pardavimo (persiuntimo) paslaugos sutarčiai Bendrovė atlieka terminuotų (laikinių) kliento elektros įrenginių atjungimo paslaugą. Klientui nuosavybės teise, priklausančius terminuotus (laikinius) elektros įrenginius ir tinklus turi išmontuoti asmeninėmis lėšomis.

3.4.4. Pasikeitus poreikiui, Bendrovės savitarnoje www.eso.lt/savitarna pateikite naują paraišką. Bendrovė gavusi naują paraišką parengs ir išduos naujas prijungimo sąlygas.

3.4.5. Norėdami savo objekte atlikti vidaus elektros instaliacijos pertvarkymo darbus ir pamačius, kad darbų atlikimui reikės nuimti ir uždėti apskaitos prietaiso plombą, prieš fizinių darbų pradžią susijusią su plombų nuėmimu, turite informuoti Bendrovę tel. +370 697 61852, kad nuimate plombą. Užbaigus visus vidaus elektros instaliacijos pertvarkymo darbus, turite pakartotinai informuoti tel. +370 697 61852, kad Bendrovės darbuotojai apskaitos prietaisą užplombuotų. Daugiau informacijos skaitykite www.eso.lt/lt/namams/elektra/skaitikliai-ju-prieziura-ir-tikrinimas/skaitikliu-prieziura/kaip-nuimti-ir-uzdėti-plomba.

4. AB „Energijos skirstymo operatorius“ veiksmai įgyvendinant Objekto prijungimą:

4.1. Ant esamos žemos įtampos oro linijos L-200, prijungtos nuo transformatorinės MT-63 atramos Nr. 201/1, ar kitos darbų eigoje su bendrove suderintos atramos, įrengti vienos vietos komercinę apskaitos spintą (toliau - KAS) su vienfaziu „C“ charakteristikos 16 A automatiniu jungikliu ir elektros energijos apskaitos skaitikliu.

4.2. KAS prijungti nuo esamos oro linijos laidų įrengiant 16 mm² skerspjūvio kabelių liniją.

5. Kita informacija

5.1. Elektros energijos prijungimo procesą galite stebėti prisijungę savitarnos svetainėje, kurią rasite www.eso.lt/savitarna.

Daugiau aktualios informacijos dėl elektros įrenginių prijungimo tolimesnių žingsnių bei kitų teikiamų paslaugų galite rasti www.eso.lt arba sužinoti klientų aptarnavimo telefonu **1852**.

Klientų aptarnavimas

Klientų aptarnavimo tel. 1852 arba 8 697 61 852*
Nemokama elektros sutrikimų linija 1852
Nemokama dujų sutrikimo linija 1804
Svetainė www.eso.lt

*Ilgasis numeris apmokestinamas pagal kliento ryšio operatoriaus plano įkainius

Įmonės rekvizitai

AB „Energijos skirstymo operatorius“
Laisvės pr. 10, LT-04215 Vilnius, Lietuva
El. p. info@eso.lt
Juridinio asmens kodas 304151376
PVM kodas: LT100009860612
Registro tvarkytojas VĮ Registrų centras
E. pristatymas 304151376

Bendrovė tvarko Jūsų asmens duomenis tik teisės aktuose apibrėžtais teisėtais pagrindais. detalesnė informacija apie Jūsų asmens duomenų tvarkymo sąlygas ir susijusias teises viešai skelbiama Bendrovės interneto svetainėje www.eso.lt