

Projektą parengė:

Noir architects, MB
Įmonės kodas: 305904834
ds.noirarchitects@gmail.com
Direktorius: D. Samveljan



Statytojas:	Jurbarko sporto centras, SBJ į.k. 191821075	
Projekto pavadinimas:	Mokslo paskirties pastato dalies ir dalies patalpų Vytauto Didžiojo g. 53A, Jurbarkas, paskirties keitimo, dviejų unikalių daiktų sujungimo į bendrą turtinį vienetą ir paprastojo remonto projektas	Noir-003-TDP
Statybos rūšis:	Paprastasis remontas	
Projekto stadija:	Techninis darbo projektas	TDP
Projekto dalis:	Bendroji dalis	BD
Sklypo kadastrinis Nr.:	9420/0007:136	
Statinio kategorija:	Ypatingasis	



Atestatas	Pareigos	V. Pavardė	Parašas	Data
A 2323	SPV	A. Mockaitis		2025.07
A 2327	SPDV	D. Samveljan		2025.07

Užsakovas

Pareigos	V. Pavardė	Data
Jurbarko sporto centras, SBJ vadovė	Jolanta Kačerauskienė	2025.07

PROJEKTO SUDĖTIES ŽINIARAŠTIS

NR.	ŽYM.	BYLOS PAVADINIMAS
TOMAS I	BD	BENDROJI DALIS
TOMAS II	SA	ARCHITEKTŪRINĖ DALIS



Noir architects, MB
Žaibo g. 1, Vilnius
Įmonės kodas: 305904834

Mokslo paskirties pastato dalies ir dalies patalpų Vytauto Didžiojo g. 53A, Jurbarkas, paskirties keitimo, dviejų unikalių daiktų sujungimo į bendrą turtinį vienetą ir paprastojo remonto projektas

Pareigos	V. Pavardė	Parašas	Data	Projekto sudėties žiniaraštis	Lapas	Lapų
A 2323	SPV	A. Mockaitis	2025	Noir-03-TDP-BD-PSŽ	1	1
A 2327	SPDV	D.Samveljan	2025		1	1

PROJEKTO DALIES SUDĖTIES ŽINIARAŠTIS

Nr.	PAVADINIMAS:	LAPŲ NR.
BENDRIEJI DUOMENYS:		
	Titulinis lapas	1
PSŽ	Projekto sudėties žiniaraštis	2
PDSŽ	Projekto dalies sudėties žiniaraštis	3
BSR	Bendrieji statinių rodikliai	4
BAR	Bendras aiškinamasis raštas	5-26
TS	Techninės specifikacijos	27-35
APSS	Atliktų pritarimų ir suderinimų sąrašas	36
LPS	Projektui parengti naudotos licencijuotos programinės įrangos sąrašas	37
PRIEDAI:		
01	Projekto dalies vadovų skyrimo dokumentas	38
02	Dėl pritarimo mokslo paskirties pastato dalies ir dalies patalpų Vytauto Didžiojo g. 53A, Jurbarkas, paskirties keitimo, dviejų unikalių daiktų sujungimo į bendrą turtinį vienetą ir paprastojo remonto projektui	39
03	Patvirtinimas dėl patalpų paskirties keitimo	40
04	Projektavimo darbų užduotis	41
05	Tarybos sprendimas T2-272 ir įgaliojimas dėl turto perdavimo panaudos pagrindais Vytauto mokyklos patalpos 2024-09-26	42-45
	Pakeistas tarybos sprendimas	46
06	Savivaldybės materialiojo turto panaudos sutartis Vytauto mokyklos patalpos 2024-10-01	47-50
07	Techninis darbo projektas 2009	51-62
08	Mokyklos kadastrinė byla	63-86
09	Butas / Patalpa – Butas NTR	87-90
10	Negyvenamoji patalpa – Mokykla NTR	91-92
11	Žemės sklypas NTR	93-95
12	Projektinių pasiūlymų viešinimo ataskaita (su priedais)	96-100
13	Įgaliojimas	101
14	Projektuotojo civilinės atsakomybės privalomojo draudimo dokumentas	102-105
15	Statybos leidimas	106-109
16	Atestatai	110-111



Noir architects, MB
Žaibo g. 1, Vilnius
Įmonės kodas: 305904834

Mokslo paskirties pastato dalies ir dalies patalpų Vytauto Didžiojo g. 53A, Jurbarkas, paskirties keitimo, dviejų unikalių daiktų sujungimo į bendrą turtinį vienetą ir paprastojo remonto projektas

Pareigos	V. Pavardė	Parašas	Data	Projekto dalies sudėties žiniaraštis	Lapas	Lapų
A 2323	SPV	A. Mockaitis	2025	Noir-003-TDP-BD-PDSŽ	1	1
A 2327	SPDV	D. Samveljan	2025		1	1

BENDRIEJI STATINIŲ RODIKLIAI

PAVADNIMAS	MATO VIENETAS	KIEKIS	PASTABOS
I SKYRIUS PASTATAI			
1. sklypo plotas	m ²	45,357	
II SKYRIUS PASTATAI			

ESAMAS MOKSLO PASKIRTIES PASTATAS (PASTATO UNIKALUS NR. 9499-5003-3011)

2. ESAMA SITUACIJA

2. Mokslo paskirties pastatas (unikalus daikto nr. 4400-0458-6330:4038) [pirmasis unikalus daiktas]

2.1. Mokslo paskirties patalpos

2.1.2. Bendras plotas m² 10 445,62

2.1.3. Pastato pagrindinis plotas m² 7 148,33

2.1.5. Aukštų skaičius vnt. 3

2.1.7. Esamas atskirų kadastro objektų kiekis vnt. 2

2.2. Mokslo paskirties pastatas

2.2.1. Gyvenamosios paskirties patalpos (Gyvenamosios paskirties patalpų unikalus daikto nr. 9499-5003-3011:0001) [antrasis unikalus daiktas]

2.2.2. Bendras plotas m² 125,61

3 PLANUOJAMA - I ETAPAS (PASKIRTIES KEITIMAS IR PAPRASTASIS REMONTAS)

3.1. Mokslo paskirties pastate gyvenamųjų paskirties patalpų keitimas į mokslo paskirtis patalpas (Gyvenamosios paskirties patalpų unikalus daikto nr. 9499-5003-3011:0001 keitimas į mokslo paskirties patalpas)

3.2. Mokslo paskirties patalpos (pakeitus paskirtį)

3.2.1. Bendras plotas m² 130,87

4 PLANUOJAMA - II ETAPAS (RODIKLIAI PO PIRMOJO IR ANTROJO UNIKALIŲ DAIKTŲ SUJUNGIMO Į BENDRĄ TURTIŲ VIENETĄ)

4.1. Mokslo paskirties pastatas – mokslo paskirties patalpos (esamos mokslo paskirties patalpos 10 445,62 m² + sujungiamo unikalios daikto pastato dalies bendras plotas po remonto 130,61 m²)

4.1.2. Bendras plotas m² 10 576,23

4.1.3. Pastato pagrindinis plotas m² 7 246,85

4.1.5. Aukštų skaičius vnt. 3

4.1.7. Formuojamų atskirų kadastro objektų kiekis vnt. 1



Noir architects, MB

Žaibo g. 1, Vilnius

Įmonės kodas: 305904834

Mokslo paskirties pastato dalies ir dalies patalpų Vytauto Didžiojo g. 53A, Jurbarkas, paskirties keitimo, dviejų unikalų daiktų sujungimo į bendrą turtinį vienetą ir paprastojo remonto projektas

Pareigos	V. Pavardė	Parašas	Data	Bendras statinių rodikliai		
A 2323	SPV	A. Mockaitis	2025	Noir-003-TDP-BD-BSR	Lapas	Lapu
A 2327	SPDV	D. Samveljan	2025		1	1

AIŠKINAMASIS RAŠTAS

TURINYS

01. PAGRINDINIAI NORMATYVINIAI, KITI DOKUMENTAI IR DUOMENYS, KURIAIS VADOVAUJANTIS PARENGTAS PROJEKTAS	2
02. PROJEKTUOJAMO STATINIO STATYBOS VIETA, KITI PAGRINDINIAI DUOMENYS	3
03. BENDROJI INFORMACIJA, ESAMOS BŪKLĖS ĮVERTINIMAS	3
03.1. Pastato padėtis aplinkoje	3
03.2. Žemės sklypo kadastro numeris	3
03.3. Sklypo pagrindinė tikslinė naudojimo paskirtis	3
03.4. Žemės sklypo naudojimo būdas	3
03.5. Sklypo plotas	3
03.6. Sklypo nuosavybės teisė	3
03.7. Statybos vieta	3
03.8. Aplinkinis užstatymas	3
03.9. Insoliacija	3
03.10. Vėjo kryptis	4
04. PROJEKTINIAI SPRENDINIAI	4
04.1. Informacija apie esamą mokslo paskirties pastatą ir gyvenamosios paskirties patalpas pastate	4
04.2. Pastato apibūdimas	4
04.3. Bendra informacija apie šiuo projektu numatytus sprendinius.....	4
04.4. Esamų ir busimų patalpų sąrašas po paskirties keitimo ir remonto darbų sujungiant gyvenamąsias patalpas (pakeitus į mokslo paskirtį) su mokslo paskirties pastatu į vieną turtinį vienetą.....	5
04.5. Bendra informacija apie projekto vidaus ir išorės sprendinius.....	6
04.6. Statybvietės tvarkymas ir apsauga	8
04.7. Baigiamieji darbai	9
04.8. Statybinės atliekos.....	9



Noir architects, MB
Žaibo g. 1, Vilnius
Įmonės kodas: 305904834

Mokslo paskirties pastato dalies ir dalies patalpų Vytauto Didžiojo g. 53A, Jurbarkas, paskirties keitimo, dviejų unikalių daiktų sujungimo į bendrą turtinį vienetą ir paprastojo remonto projektas

	Pareigos	V. Pavardė	Parašas	Data	Bendras aiškinamasis raštas	Lapas	Lapu
A 2323	SPV	A. Mockaitis		2025	Noir-003-TDP-BD-BAR	1	22
A 2327	SPDV	D. Samveljan		2025			

01. PAGRINDINIAI NORMATYVINIAI, KITI DOKUMENTAI IR DUOMENYS, KURIAIS VADOVAUJANTIS PARENGTAS PROJEKTAS

01.1. LR ĮSTATYMAI:

- 01.1.1. LR statybos įstatymas, 1996-03-19, Nr. I-1240;
- 01.1.2. LR specialiųjų žemės naudojimo sąlygų įstatymas, 2019-06-06, Nr. XIII-2166;
- 01.1.3. LR aplinkos apsaugos įstatymas, 1992-01-21, Nr. I-2223;
- 01.1.4. LR žemės įstatymas. 1994-04-26, Nr. I-446;
- 01.1.5. LR teritorijų planavimo įstatymas, 1995-12-12, Nr. I-1120;

01.2. LR ŽEMĖS ŪKIO MINISTRO ĮSAKYMAI:

- 01.2.1. Įsakymas dėl nekilnojamųjų daiktų kadastro duomenų nustatymo taisyklių patvirtinimo, 2024-10-22, D1-349

01.3. STATYBOS TECHNINIAI REGLAMENTAI:

- 01.3.1. STR 1.01.02:2016 Normatyviniai statybos techniniai dokumentai
- 01.3.2. STR 1.01.03:2017 Statinių ir patalpų klasifikavimas
- 01.3.3. STR 1.01.04:2015 Statybos produktų, neturinčių darniųjų techninių specifikacijų, eksploatacinių savybių pastovumo vertinimas, tikrinimas ir deklaravimas. Bandymų laboratorijų ir sertifikavimo įstaigų paskyrimas. Nacionaliniai techniniai įvertinimai ir techninio vertinimo įstaigų paskyrimas ir paskelbimas
- 01.3.4. STR 1.01.08:2002 Statinio statybos rūšys
- 01.3.5. STR 1.02.01:2017 Statybos dalyvių atestavimo ir teisės pripažinimo tvarkos aprašas
- 01.3.6. STR 1.03.01:2016 Statybiniai tyrimai. Statinio avarija
- 01.3.7. STR 1.01.04:2015 Statybos produktų, neturinčių darniųjų techninių specifikacijų, eksploatacinių savybių pastovumo vertinimas, tikrinimas ir deklaravimas. Bandymų laboratorijų ir sertifikavimo įstaigų paskyrimas. Nacionaliniai techniniai įvertinimai ir techninio vertinimo įstaigų paskyrimas ir paskelbimas
- 01.3.8. STR 1.03.07:2017 Statinių techninės ir naudojimo priežiūros tvarka. Naujų nekilnojamojo turto kadastro objektų formavimo tvarka
- 01.3.9. STR 1.04.04:2017 Statinio projektavimas, projekto ekspertizė
- 01.3.10. STR 1.05.01:2017 Statybą leidžiantys dokumentai. Statybos užbaigimas. Statybos sustabdymas. Savavališkos statybos padarinių šalinimas. Statybos pagal neteisėtai išduotą statybą leidžiantį dokumentą padarinių šalinimas
- 01.3.11. STR 1.06.01:2016 Statybos darbai. Statinio statybos priežiūra
- 01.3.12. STR 1.12.06:2002 Statinio naudojimo paskirtis ir gyvavimo trukmė
- 01.3.13. STR 2.01.01(1):2005 Esminis statinio reikalavimas „Mechaninis atsparumas ir pastovumas“
- 01.3.14. STR 2.01.01(4):2008 Esminis statinio reikalavimas „Naudojimo sauga“
- 01.3.15. STR 2.05.04:2003 Poveikiai ir apkrovos.

01.4. RESPUBLIKOS STATYBOS NORMOS, TAISYKLĖS IR KT.:

- 01.4.1. LST 1516:2015 Statinio projektas. Bendrieji įforminimo reikalavimai
- 01.4.2. RSN 156-94 Statybinė klimatologija
- 01.4.3. Darboviečių įrengimo bendrieji nuostatai 1998-05-05, Nr. 85/233
- 01.4.4. Saugos ir sveikatos apsaugos ženklų naudojimo darbovietėse nuostatai 1999-11-24, Nr. 95
- 01.4.5. Saugos ir sveikatos taisyklės statyboje 2000-12-22, Nr. 346
- 01.4.6. Atliekų tvarkymo taisyklės 1999-07-14, Nr. 217
- 01.4.7. Atliekų susidarymo ir tvarkymo apskaitos ir ataskaitų teikimo taisyklės 2011-05-03, Nr. D1-367
- 01.4.8. Dėl gaisrinės saugos pagrindinių reikalavimų patvirtinimo
- 01.4.9. HN 20:2012 „Neformaliojo vaikų švietimo programų vykdymo bendrieji sveikatos saugos reikalavimai“



Noir architects, MB
 Žaibo g. 1, Vilnius
 Įmonės kodas: 305904834

Mokslo paskirties pastato dalies ir dalies patalpų Vytauto Didžiojo g. 53A, Jurbarkas, paskirties keitimo, dviejų unikalių daiktų sujungimo į bendrą turtinį vienetą ir paprastojo remonto projektas

Pareigos	V. Pavardė	Parašas	Data	Bendras aiškinamasis raštas		
A 2323	SPV	A. Mockaitis	2025	Noir-003-TDP-BD-BAR	Lapas	Lapu
A 2327	SPDV	D. Samveljan	2025		2	22

Kompleksas Noir-003-SA-TDP	Mokslo paskirties pastato dalies ir dalies patalpų Vytauto Didžiojo g. 53A, Jurbarkas, paskirties keitimo, dviejų unikalių daiktų sujungimo į bendrą turtinį vienetą ir paprastojo remonto projektas
-------------------------------	--

02. PROJEKTUOJAMO STATINIO STATYBOS VIETA, KITI PAGRINDINIAI DUOMENYS

Projekto parengimas	Mokslo paskirties pastato dalies ir dalies patalpų Vytauto Didžiojo g. 53A, Jurbarkas, paskirties keitimo, dviejų unikalių daiktų sujungimo į bendrą turtinį vienetą ir paprastojo remonto projektas, rengiamas remiantis: projektavimo užduotimi, žemės sklypo nuosavybės teisę patvirtinančiais dokumentais, galiojančiais įstatymais, statybos techniniais reglamentais ir normatyviniais dokumentais.
Statybos rūšis	Paprastojo remonto projektas
Statinio paskirtis	Mokslo paskirties pastatas (7.11.) ir gyvenamosios paskirties patalpos
Statinio kategorija	Ypatingasis
Sklypo plotas	4.5357 ha

03. BENDROJI INFORMACIJA, ESAMOS BŪKLĖS ĮVERTINIMAS

03.1. Pastato padėtis aplinkoje

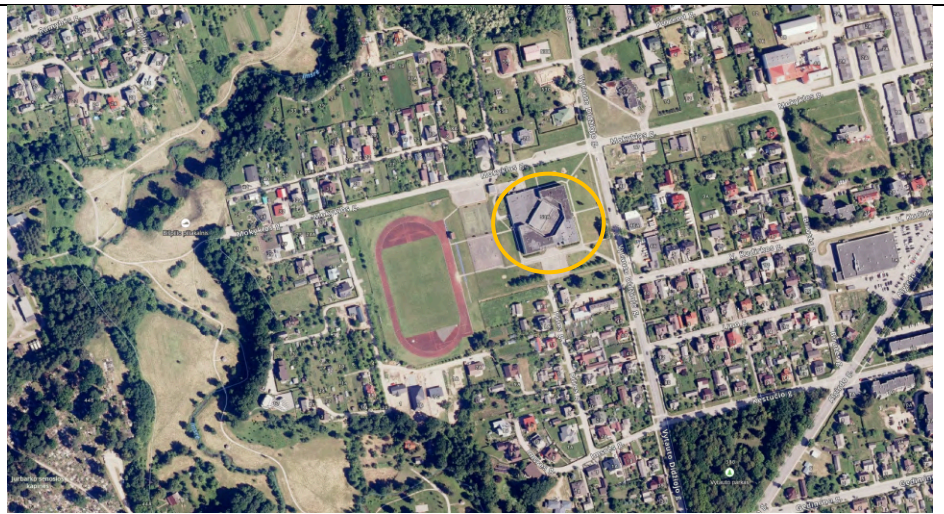

Pav. 1 Situacijos schema

03.2. Žemės sklypo kadastro numeris	Sklypo kad. Nr. 9420/0007:136 Jurbarko m. k.v.
03.3. Sklypo pagrindinė tikslinė naudojimo paskirtis	Kita
03.4. Žemės sklypo naudojimo būdas	Visuomeninės paskirties teritorijos
03.5. Sklypo plotas	4.5357 ha
03.6. Sklypo nuosavybės teisė	Jurbarko sporto centras, SBJ į.k. 191821075
03.7. Statybos vieta	Jurbarkas, Vytauto Didžiojo g. 53A
03.8. Aplinkinis užstatymas	Sklypas, kuriame yra mokslo paskirties pastatas, ribojasi su Mokyklos gatve, Vytauto Didžiojo gatve, Pilies sodo 2-ąja gatve bei kaimyniniais sklypais. Sklypą iš visų pusių daugiausiai supa gyvenamieji pastatai.
03.9. Insoliacija	Teritorijos apšvietimas geras



Noir architects, MB
 Žaibo g. 1, Vilnius
 Įmonės kodas: 305904834

Mokslo paskirties pastato dalies ir dalies patalpų Vytauto Didžiojo g. 53A, Jurbarkas, paskirties keitimo, dviejų unikalių daiktų sujungimo į bendrą turtinį vienetą ir paprastojo remonto projektas

Pareigos	V. Pavardė	Parašas	Data	Bendras aiškinamasis raštas		
A 2323	SPV	A. Mockaitis	2025	Noir-003-TDP-BD-BAR	Lapas	Lapu
A 2327	SPDV	D. Samveljan	2025		3	22

03.10. Vėjo kryptis

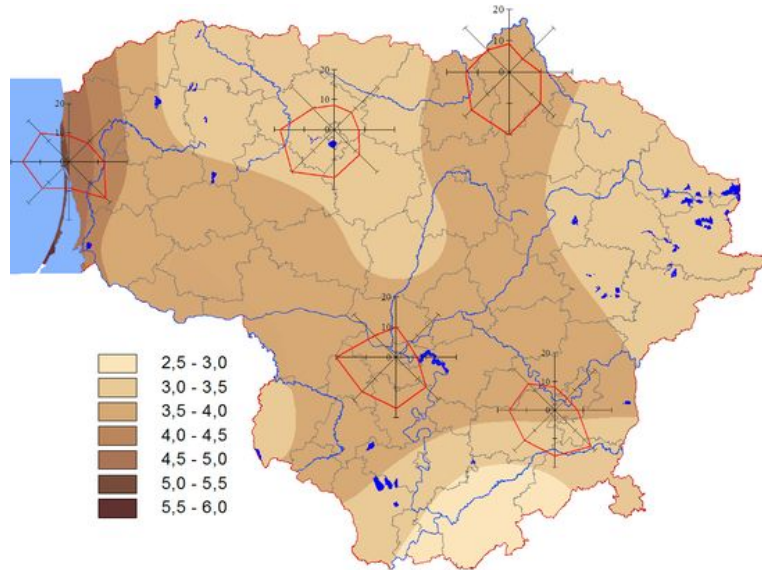

Pav. 2 Vėjų rožė

04. PROJEKTINIAI SPRENDINIAI

04.1. Informacija apie esamą mokslo paskirties pastatą ir gyvenamosios paskirties patalpas pastate

Sklype, esančiame Vytauto Didžiojo g. 53A, Jurbarkas (kad. Nr. 9420/0007:136), yra esamas mokslo paskirties pastatas.
[unikalus nr. 4400-0458-6330:4038].
Statinio kategorija – ypatingasis.
Statinio statybos pradžios metai – 1995.

1995 metais buvo atskirai parengtas techninis darbo projektas, pagal kurį dalis mokslo paskirties pastato patalpų buvo pertvarkytos ir kurių paskirtis pakeista iš mokslo į gyvenamąją. Pagal šį projektą šios pertvarkytos patalpos buvo įregistruotos kaip atskiras nekilnojamojo turto objektas – gyvenamosios paskirties patalpos. Patalpos buvo įregistruotos kaip atskiras nekilnojamojo turto objektas (gyvenamosios patalpos) 1994 metais [unikalus nr. 9499-5003-3011:0001].

04.2. Pastato apibūdimas

04.3. Bendra informacija apie šiuo projektu numatytus sprendinius

Šiuo metu esamame mokslo paskirties pastate įregistruoti du atskiri nekilnojamojo turto objektai: mokslo paskirties pastatas ir gyvenamosios paskirties patalpos. Šiuo projektu numatyta pakeisti gyvenamosios paskirties patalpų paskirtį į mokslo paskirties, atlikti remonto darbus ir sujungti gyvenamąsias patalpas (pakeitus į mokslo paskirtį) su mokslo paskirties pastatu į vieną turtinį vienetą. Paskirties keitimas, patalpų sujungimas ir visi reikalingi paprastojo remonto darbai yra numatyti ir pateikti šiame projekte, įskaitant sprendimus, kaip patalpos bus pritaikytos naujai paskirčiai po atliktų remonto darbų.

04.4. Projekto įgyvendinimo etapai ir pastabos

I projekto įgyvendinimo etapas - patalpų paskirties keitimas iš gyvenamosios į mokslo ir paprastojo remonto darbai.



Noir architects, MB
Žaibo g. 1, Vilnius
Įmonės kodas: 305904834

Mokslo paskirties pastato dalies ir dalies patalpų Vytauto Didžiojo g. 53A, Jurbarkas, paskirties keitimo, dviejų unikalų daiktų sujungimo į bendrą turtinį vienetą ir paprastojo remonto projektas

Pareigos	V. Pavardė	Parašas	Data	Bendras aiškinamasis raštas	Lapas	Lapų
A 2323	SPV	A. Mockaitis	2025	Noir-003-TDP-BD-BAR	4	22
A 2327	SPDV	D. Samveljan	2025			

II projekto įgyvendinimo etapas - sujungti I etapo remontuojamas patalpas (unikalus daikto nr. 9499-5003-3011:0001) su mokyklos paskirties patalpomis, esančiomis adresu Vytauto Didžiojo g. 53A, Jurbarkas (pastato unikalus Nr. 4400-0458-6330:4038) formuojant vieną turtinį vienetą apjungiant patalpas pagal šį projektą.

Pastaba:

Norint įgyvendinti antrąjį etapą privalomas papildomas sprendimas / sutikimas - formuojant vieną turtinį vienetą privalomas atskiras savininko (Jurbarko rajono savivaldybės) sprendimas leisti formuoti vieną turtinį vienetą apjungiant patalpas. Sutikimas dėl patalpų paskirties keitimo turi būti panaudos davėjo (savininko - Jurbarko rajono savivaldybės) suteiktas panaudos gavėjui (Jurbarko sporto centrui, SBJ).

04.5. Esamų ir busimų patalpų sąrašas po paskirties keitimo ir remonto darbų sujungiant gyvenamąsias patalpas (pakeitus į mokslo paskirties pastatų į vieną turtinį vienetą

Esamos patalpos, įregistruotos kaip gyvenamosios paskirties atskiro nekilnojamojo turto objekto patalpos (duomenys paimti iš pastato kadastrinės bylos):

1-1 2,72	Koridorius (paskirtis - gyvenamosios paskirties patalpos)*
1-2 27,67	Holas (paskirtis - gyvenamosios paskirties patalpos)*
1-3 15,53	Virtuvė (paskirtis - gyvenamosios paskirties patalpos)*
1-4 5,63	Sandėlis (paskirtis - gyvenamosios paskirties patalpos)*
1-5 1,12	Tualetas (paskirtis - gyvenamosios paskirties patalpos)*
1-6 7,05	Vonia (paskirtis - gyvenamosios paskirties patalpos)*
1-7 18,18	Kambarys (paskirtis - gyvenamosios paskirties patalpos)*
1-8 18,77	Kambarys (paskirtis - gyvenamosios paskirties patalpos)*
1-9 15,96	Kambarys (paskirtis - gyvenamosios paskirties patalpos)*
1-10 12,98	Tambūras (paskirtis - gyvenamosios paskirties patalpos)*

*Gyvenamosios paskirties patalpos, kurių paskirtis keičiama ir kurios apjungiamos į vieną turtinį vienetą su mokslo paskirties pastatų.

Projektuojamos patalpos pakeičiant prieš tai buvusių patalpų paskirtį į mokslo paskirties ir sujungiant su mokslo paskirties pastatų į vieną turtinį vienetą.



Noir architects, MB
Žaibo g. 1, Vilnius
Įmonės kodas: 305904834

Mokslo paskirties pastato dalies ir dalies patalpų Vytauto Didžiojo g. 53A, Jurbarkas, paskirties keitimo, dviejų unikalių daiktų sujungimo į bendrą turtinį vienetą ir paprastojo remonto projektas

Pareigos	V. Pavardė	Parašas	Data	Bendras aiškinamasis raštas		
A 2323	SPV	A. Mockaitis	2025	Noir-003-TDP-BD-BAR	Lapas	Lapų
A 2327	SPDV	D. Samveljan	2025		5	22

01	Tambūras
02	Vyrų rūbinė / dušai
03	Moterų rūbinė / dušai
04	Tualetas
05	Tualetas, dušas, pritaikya ŽN
06	Poilsio kambarys
07	Mažasis užsiėmimų kambarys
08	Užsiėmimų salė

04.6. Bendra informacija apie projekto vidaus ir išorės sprendinius

Šiuo projektu yra numatomi tik paprastojo remonto darbai.
Pagal STR 1.01.08:2002 "Statinio statybos rūšys" visi šiame projekte numatyti remonto darbai priskiriami paprasto remonto statybos rūšiai.
Šiuo projektu numatomi šie vidaus darbai:

1. Esamame pastate numatyta demontuoti nenešančias pertvaras, kurios atitinka STR 1.01.08:2002 "Statinio statybos rūšys" punktą "12.1. statinio nelaikančiųjų konstrukcijų (jų tarpe – laiptų aikštelių, laiptatakių, nepriskiriamų statinio laikančiosioms konstrukcijoms) įrengimas, perstatymas, pertvarkymas ar griovimas;"
2. Esamame pastate numatoma praplėsti 1995 metais, pagal atskirą techninio darbo projektą, susiaurintas angas, kurios tuo metu buvo dalinai užmūrytos (buvo susiaurintos esamos angos ir įrengtos siauresnės lauko ir tambūro durys). 1995 metų atskiro projekto sprendiniais buvo atliktas angų susiaurinimas, tačiau nekeičiant esamų nešančių sienų konstrukcijų ir išlaikant, nekeičiant esamų iki remonto egzistavusių platesnėms angoms skirtų sąramų. Šiuo projektu Angos bus praplatinamos tik tiek, kiek jos buvo susiaurintos 1995 metais įgyvendinto atskiro projekto metu. Atliekant darbus, bus išlaikytos tos pačios sąramos ir nešančių sienų konstrukcijos, kurios buvo įrengtos pirminės pastato statybos metu. Šie darbai atitinka kurios atitinka STR 1.01.08:2002 "Statinio statybos rūšys" punktą "12.7. angų atitvarose užtaisymas, buvusių laikinai užtaisytų angų atvėrimas;"
3. Esamame pastate numatyta įrengti naujas lengvų konstrukcijų pertvaras kurios atitinka STR 1.01.08:2002 "Statinio statybos rūšys" punktą "12.1. statinio nelaikančiųjų konstrukcijų (jų tarpe – laiptų aikštelių, laiptatakių, nepriskiriamų statinio laikančiosioms konstrukcijoms) įrengimas, perstatymas, pertvarkymas ar griovimas;"
4. Esamame pastate numatyta atnaujinti sanitarinius mazgus (1-5 ir 1-6 esamos patalpos), pakeičiant santechnikos įrenginius, ir vietoje esamos vonios įrenginio įrengiant dušą (vandens surinkimui formuojant nuolydį iš plytelių), kuris būtų pritaikytas ir žmonėms su negalia pagal ISO 21542 .
Taip pat numatyta iš esamų virtuvės (1-3 esamos patalpos) ir sandėlio (1-4 esamos patalpos) patalpų suformuoti rūbinės su dušais (02 ir 03 naujai formuojamos patalpos). Rūbinių dušuose numatoma įrengti dušo sistemas su maišytuvais ir pastatomais dušo



Noir architects, MB
Žaibo g. 1, Vilnius
Įmonės kodas: 305904834

Mokslo paskirties pastato dalies ir dalies patalpų Vytauto Didžiojo g. 53A, Jurbarkas, paskirties keitimo, dviejų unikalių daiktų sujungimo į bendrą turtinį vienetą ir paprastojo remonto projektas

Pareigos	V. Pavardė	Parašas	Data	Bendras aiškinamasis raštas		
A 2323	SPV	A. Mockaitis	2025	Noir-003-TDP-BD-BAR	Lapas	Lapu
A 2327	SPDV	D. Samveljan	2025		6	22

padėklais. Nuotekų ir vandentiekio sistema naudojama esamos virtuvės patalpos (1-3 esamos patalpos). Šie darbai atitinka STR 1.01.08:2002 "Statinio statybos rūšys" punktus "12.11. statinio bendrųjų, atskirųjų, vartotojo inžinerinių sistemų įrengimas, keitimas, šalinimas;"

5. Esamose pertvarose pakeičiamos esamos durys naujomis.

6. Esamose pertvarose demontuojamos esamos durys paliekant angas.

7. Demontuojama esama grindų danga ir įrengiama nauja grindų danga

8. Esami sienų paviršiai paruošiami, jeigu yra nelygumų ar atidaužytų sienos daliu sienos remontuojamos, išlyginamos ir dažomos.

9. Esami lubų paviršiai paruošiami, jeigu yra nelygumų ar atidaužytų dalių lubos remontuojamos, išlyginamos ir dažomos. Rūbinėse dažai turi būti atsparus drėgmei.

10. Įrengiami nauji šviestuvai.

11. Visos rozetės ir šviesos jungtukai pakeičiami naujais. Spalva balta. Jungtukai pakabinami aukštyje atitinkant Žmonių su negalia reikalavimus pagal ISO 21542 80-110cm aukštyje. Jungtukų ir rozečių kiekis padidėja atitinkamai patalpų paskirčiai. Taip pat įrengiami papildomos rozetės pagal poreikį užsakovui nurodžius naujas rozečių vietas.

12. Įrengiami vidaus langai (06 projektuojamas poilsio kambarys). Ir poilsio kambaryje įrengiamas virtuvinis baldas – spintelė daiktams laikyti, kavos aparatui pasistatyti. Įrengiamas pakabinamas stalviršis su pastatomomis kėdėmis.

13. Durų, langų ir patalpų įrengimo siūlomas spalvas žiūrėti brėžiniuose.

Šiuo projektu numatomi šie lauko darbai:

1. Nusidėvėjęs laiptų betono viršutinis sluoksnis ir apdailos plytelės. Plytelės demontuojamos. Remontuojami laiptai užglaistant remontiniu skiediniu ir nušlifuojant paviršius, gruntuojant kietikliu. Įrengiamos tokios pat spalvos plytelės kaip atitinkančios demontuojamas plyteles. Betoninė laiptų konstrukcija (dalis, kuri nebus dengiama plytelėmis) nudažoma tokia pačia spalva, pagal dabartiniu metu prieš remontą nudažyta spalva. Šie darbai atitinka STR 1.01.08:2002 "Statinio statybos rūšys" punktą "12.1. statinio nelaikančiųjų konstrukcijų (jų tarpe – laiptų aikštelių, laiptatakių, nepriskiriamų statinio laikančiosioms konstrukcijoms) įrengimas, perstatymas, pertvarkymas ar griovimas;"

2. Užsakomas rampos gaminy (gamintojas atlieka vietos apmatavimus prieš gaminant pandusą gamykloje), atvežama ir pastatoma rampa (kilnojamas daiktas) - numatoma surenkama, mobili, pastatoma ant svorio paskirstančių atramų. Metalinė ažūrinė rampa gaminy atitinka ISO 21542:2011 standartą. Rampai nereikalingi pamatai, nes ji turės svorio paskirstymo atramos plokšteles. Plošktelės integruotos į panduso konstrukciją. Pandusas numatytas su ilgesne aikštelę viršutinėje dalyje, tam kad uždengtu esamas laiptų pakopas ir atsigultu viršutinėje laiptų aikštelėje. Tokiu būdu pandusas yra laiptų viršutinės aikštelės tesinys. Tarp laiptų ir panduso aikštelių aukščių skirtumas yra ne didesnis negu 2cm. Šie darbai atitinka STR 1.01.08:2002 "Statinio statybos rūšys" punktus "12.1. statinio nelaikančiųjų konstrukcijų (jų tarpe – laiptų aikštelių, laiptatakių, nepriskiriamų statinio laikančiosioms konstrukcijoms) įrengimas, perstatymas, pertvarkymas ar griovimas; 12.12. kiti statybos darbai (jų tarpe apdailos darbai), atliekami nekeičiant, nešalinant, neįrengiant, nestiprinant ir nesilpninant laikančiųjų konstrukcijų."

3. Esamos laiptų stoginės dailylentės daugumoje yra nublukusios. Kelios dailylentės apgadintos. Apgadintos ar sugedusios lentos pakeičiamos naujomis, visos nušlifuojamos, impregnuojamos, nudažomos Tokia pat ruda spalva kaip buvo



Noir architects, MB
Žaibo g. 1, Vilnius
Įmonės kodas: 305904834

Mokslo paskirties pastato dalies ir dalies patalpų Vytauto Didžiojo g. 53A, Jurbarkas, paskirties keitimo, dviejų unikalių daiktų sujungimo į bendrą turtinį vienetą ir paprastojo remonto projektas

Pareigos	V. Pavardė	Parašas	Data	Bendras aiškinamasis raštas	Lapas	Lapu
A 2323	SPV	A. Mockaitis	2025	Noir-003-TDP-BD-BAR	7	22
A 2327	SPDV	D. Samveljan	2025		7	22

prieš remontą, atitinkančia esamą spalvą (preliminari spalva ruda). Šie darbai atitinka STR 1.01.08:2002 "Statinio statybos rūšys" punktus "12.4. fasadų ar stogo dangos ar apdailos keitimas; 12.12. kiti statybos darbai (jų tarpe apdailos darbai), atliekami nekeičiant, nešalinant, neįrengiant, nestiprinant ir nesilpninant laikančiųjų konstrukcijų." 4. Aprūdijusios laiptų stoginės stogelio dangos plokštės pakeičiamos į tokias pačias cinkuotas plokštes, nekeičiant stogelio išvaizdos ar dangos plokščių dydžio. Stogelis tik atnaujinamas. Visi nauji ir seni lankstiniai išlaikomi autentiškų formų. Šie darbai atitinka STR 1.01.08:2002 "Statinio statybos rūšys" punktus "12.4. fasadų ar stogo dangos ar apdailos keitimas; 12.12. kiti statybos darbai (jų tarpe apdailos darbai), atliekami nekeičiant, nešalinant, neįrengiant, nestiprinant ir nesilpninant laikančiųjų konstrukcijų."

Pastabos:

Prieš pradėdant paprastojo remonto darbus, būtina įvertinti esamų konstrukcijų būklę, jų tvirtinimus, konstrukcijų nusidėvėjimą.

Visi darbai atliekami laikantis galiojančių statybos normatyvų.

Šiame projekte paprastojo remonto darbų kiekiai ir apimtys nustatyti remiantis vizualinės analizės duomenimis. Atkreiptinas dėmesys, kad statybos metu, pradėjus remonto darbus ir demontavus nelaikantįsias konstrukcijas, gali paaiškėti papildomų darbų poreikis, kuris nebuvo numatytas šiame projekte.

04.7. Statybvietės tvarkymas ir apsauga

Žemiau pateikiami statybvietės tvarkymo ir apsaugos reikalavimai.

04.6.1. Apsauginės ir sanitarinės zonos

Remontuojamas pastatas pagal paskirtį nepatenka į reglamentuojamą ūkinės veiklos sąrašą, todėl sklypo SAZ ribos nenustatomos.

04.6.2. Paruošiamieji statybos darbai

Iki pagrindinių darbų pradžios būtina atlikti šiuos paruošiamuosius darbus:

Parengti statybos darbų technologijos projektą, parengia statinio statybos rangovas (subrangovas). Rengiant statybos darbų technologijos projektą, privaloma vadovautis statinio projektu, techninio darbo projekto sprendiniais, statybos techniniais reglamentais ir kitais galiojančiais normatyviniais dokumentais. Statybos darbų technologijos projekte turi būti pateikti konkretūs darbuotojų saugos ir sveikatos užtikrinimo sprendiniai. Jais negali būti nuorodos ar ištraukos iš darbuotojų saugos ir sveikatos teisės aktų bei normatyvinių dokumentų. Technologinis projektas parengiamas ir suderinamas su užsakovo atstovu ir/ar techniniu prižiūrėtoju.

Jei statybvietėje dirbs daugiau nei viena rangovinė organizacija, privaloma paskirti statinio statybos saugos ir sveikatos darbe koordinatorių.

Negalima pradėti statybvietės įrengimo darbų, kol neparengtas saugos ir sveikatos darbe priemonių planas..

Darbų vadovas privalo supažindinti darbuotojus su būtinomis saugos ir sveikatos priemonėmis ir instruktavimą įforminti paskyroje – leidime.

Įforminti normatyviniuose statybos techniniuose dokumentuose nurodytus statinio statybos dokumentus, statybos eigoje juos pildyti, saugoti ir perduoti statytojui (užsakovui).

Įrengti laikiną statybos aikštelės aptvėrimą, kad į statybvietės teritoriją nepatektų pašaliniai žmonės. Tvora turi būti uždara, ties įvažiavimais įrengiami vartai. Tvora įrengiama nekasant grunto. Tvora ženklinama ženklais, įspėjančiais apie padidinto pavojingumo zoną, vykdomus statybos darbus.

Statybvietės teritorijoje įrengti laikiną (buities, sanitarinių ir higienos) patalpų zoną (pagal poreikį). Statomos laikinos buitinės patalpos – vagonėlio pavidalo konteineriai (pagal poreikį). Laikiniuose vagonėliuose įrengiamos darbuotojų buitinės patalpos, darbų vadovo biuras, sandėliuojami darbo įrankiai ir smulkesnės montavimo bei



Noir architects, MB
Žaibo g. 1, Vilnius
Įmonės kodas: 305904834

Mokslo paskirties pastato dalies ir dalies patalpų Vytauto Didžiojo g. 53A, Jurbarkas, paskirties keitimo, dviejų unikalių daiktų sujungimo į bendrą turtinį vienetą ir paprastojo remonto projektas

	Pareigos	V. Pavardė	Parašas	Data	Bendras aiškinamasis raštas	Lapas	Lapu
A 2323	SPV	A. Mockaitis		2025	Noir-003-TDP-BD-BAR	8	22
A 2327	SPDV	D. Samveljan		2025		8	22

statybinės medžiagos. Prie buitinių patalpų pastatomas kilnojamas biotualetas, įrengiamas priešgaisrinis stendas su visa reikiama įranga, geriamojo vandens įrenginys. Laikinos būties, sanitarinių ir higienos patalpos įrengiamos sklypo ribose. Esant galimybei vagonėliai statomi kuo toliau nuo krentančių medžiagų, dulkių ir kitų oro teršalų, triukšmo, vibracijų ir kt.



Numatyti statybinių medžiagų sandėliavimo vietą, statybinių šiukšlių konteinerių vietą, priešgaisrinį postą (pagal poreikį). Sandėliavimo aikštelės, šiukšlių konteinerio vieta, priešgaisrinio posto vieta turi būti parinkta taip, kad po jais nebūtų požeminių ir antžeminių inžinerinių tinklų (šiluminių trasų, vandentiekio ir nuotekų vamzdynų, dujotiekio, elektros ir ryšių kabelių ir kt.). Taip pat negalima jų įrenginėti ant šaligatvių, praėjimų, pravažiavimų, automobilių stovėjimo vietose.



Vykdam darbus aptverti darbo zonas ir iškabinti įspėjamuosius ir draudžiamuosius ženklus (būtina dėvėti apsauginį šalną, būtina mūvėti apsaugines pirštines, avėti saugos batus, vilkėti šviesą atspindinčią liemenę, rūkyti draudžiama, Pašaliniams įeiti draudžiama ir t.t.).

Darbo patalpos, darbo vietos, kur galima rizika darbuotojų saugai, privalo būti pažymėtos darbuotojų saugos ir sveikatos norminių teisės aktų nustatytais ženklais. Pavojingos zonos, kuriose nuolat veikia pavojingi ir/arba kenksmingi veiksniai, turi būti aptvertos apsauginiais aptvarais, kad kliudytų darbuotojams, neturintiems teisės patekti į tokias zonas.

Pavojingos zonos, kuriose gali veikti (atsirasti) pavojingi ir/arba kenksmingi veiksniai, turi būti aptvertos signaliniais aptvarais ir paženklintos saugos ir sveikatos apsaugos ženklais arba kitaip aiškiai pažymėtos.

Turi būti įrengti saugūs bei pažymėti vaikščiojimo takai, kurie negali vesti per pavojingas zonas.

Įrengti prie pastato (statyb vietės) stendą su informacija apie remontuojamą statinį. Statybos darbams paruošti esamą sklypą – pašalinti iš jo visus nereikalingus daiktus, šiukšles ir t.t.

04.8. Baigiamieji darbai

Šiukšlių išvežimas;
Laikinių statinių išardymas ir išvežimas;
Teritorijos sutvarkymas.

04.9. Statybinės atliekos

Statybinės atliekos turi būti tvarkomos pagal Statybinių atliekų tvarkymo taisykles, atvirtintas aplinkos ministro 2006-12-29 įsakymu Nr. D1-637 ir taisyklių pakeitimus, patvirtintus įsakymais D1-698, D1-460, D1-386.



Noir architects, MB
Žaibo g. 1, Vilnius
Įmonės kodas: 305904834

Mokslo paskirties pastato dalies ir dalies patalpų Vytauto Didžiojo g. 53A, Jurbarkas, paskirties keitimo, dviejų unikalių daiktų sujungimo į bendrą turtinį vienetą ir paprastojo remonto projektas

	Pareigos	V. Pavardė	Parašas	Data	Bendras aiškinamasis raštas	
A 2323	SPV	A. Mockaitis		2025	Noir-003-TDP-BD-BAR	Lapas
A 2327	SPDV	D. Samveljan		2025		9
						Lapu
						22

Statybinės atliekos susidaranti statybos metu, kad neterštų aplinkos ir nesukeltų pavojaus saugomos aptvertoje teritorijoje, konteineriuose ir kituose uždaroje talpyklose iki jų perdavimo atliekų perdirbėjui. Iki statybos darbų pradžios turi būti sudaryta sutartis su sertifikuota statybinės atliekas utilizuojančia įmone.

Statybvietėje turi būti išrūšiuotos ir atskirai laikinai laikomos susidaranti:

Komunalinės atliekos – maisto likučiai, tekstilės gaminiai, kitos buitinės ir kitokios atliekos, kurios savo pobūdžiu ar sudėtimi yra panašios į buitines atliekas;

Inertinės atliekos – betonai, plytos, keramika ir kitos atliekos, kuriose nevyksta jokie pastebimi fizikiniai, cheminiai ar biologiniai pokyčiai;

Perdirbti ir pakartotinai naudoti tinkamos atliekos, antrinės žaliavos – pakuotės, popierius, stiklas, plastikas ir kitos tiesiogiai perdirbti tinkamos atliekos ir (ar) perdirbti ar pakartotinai naudoti tinkamos iš atliekų gautos medžiagos;

Pavojingosios atliekos – tirpikliai, dažai, klėjai, dervos, jų pakuotės ir kitos kenksmingos, degios, sprogstamosios, ėsdinančios, toksiškos, sukeliančios koroziją ar turinčios kitų savybių, galinčių neigiamai įtakoti aplinką ir žmonių sveikatą;

Netinkamos perdirbti atliekos (izoliacinės medžiagos, akmens vata ir kt.).

Statybvietėje turi būti pildomas pirminės atliekų apskaitos žurnalas, vedama susidariusių ir perduotų tvarkyti statybinių atliekų apskaita, nurodomas jų kiekis, teikiamos pirminės atliekų apskaitos.

Nepavojingos statybinės atliekos gali būti laikinai laikomos statybietėje ne ilgiau kaip vienerius metus nuo jų susidarymo dienos, tačiau ne ilgiau kaip iki statybos darbų pabaigos.

Pavojingos statybinės atliekos turi būti laikinai laikomos pagal Atliekų tvarkymo taisyklėse nustatytus reikalavimus ne ilgiau kaip 6 mėnesius nuo jų susidarymo, tačiau ne ilgiau kaip iki statybos darbų pabaigos taip, kad nekeltų pavojaus aplinkai ir žmonių sveikatai. Pavojingos medžiagos turi būti identifikuojamos ir deklaruojamos. Saugomos ir vežamos jos turi būti supakuotos taip, kad nekeltų pavojaus žmonių sveikatai ir aplinkai. Pakuotės ar konteineriai turi būti sukonstruoti ir pagaminti taip, kad juose esančios pavojingos atliekos negalėtų išsibarstyti ar kitaip patekti į aplinką. Visi saugomų ar vežamų pavojingų atliekų konteineriai ar pakuotės turi būti paženklinėti.

Vežant pavojingas atliekas, būtina turėti pavojingų atliekų hidraštį, kuris pridedamas kaip priedas prie krovinio važtaraščio, nurodyto krovinio vidaus vežimo kelių transportu taisyklėse, patvirtintose Lietuvos Respublikos susisiekimo ministerijos 1997 m. Rugpjūčio 8 d. įsakymu Nr. 300.

Priduodant statinį priėmimo komisijai, turi būti pateikiami faktiniai dokumentai apie susidariusių atliekų kiekius, rūšis bei jų tvarkymo vietas.

Statybinių atliekų išvežimo atstumas iki statybinių atliekų surinkimo aikštelės konkretizuojamas technologiniame projekte.

05. PRITAIKYMO ŽMONĖMS SU NEGALIA SPRENDINIAI

05.1. Žmonių su negalia galimybės

Rengiant projektą visi pagrindiniai statinių prieinamumo klausimai sprendžiami pagal STR 2.03.01:2019 „Statinių prieinamumas“, vadovaujantis ISO 21542:2011 ir ISO 23599:2012 standartais.

Pagrindiniai statinių prieinamumo principai: Vienodos galimybės priartėti prie pastato; Vienodos galimybės įeiti per tuos pačius įėjimus; Vienodos galimybės naudotis tais pačiais horizontaliojo judėjimo takais; Vienodos galimybės naudotis tais pačiais vertikaliojo judėjimo takais; Vienodos galimybės naudotis tomis pačiomis patalpomis;



Noir architects, MB
Žaibo g. 1, Vilnius
Įmonės kodas: 305904834

Mokslo paskirties pastato dalies ir dalies patalpų Vytauto Didžiojo g. 53A, Jurbarkas, paskirties keitimo, dviejų unikalų daiktų sujungimo į bendrą turtinį vienetą ir paprastojo remonto projektas

	Pareigos	V. Pavardė	Parašas	Data	Bendras aiškinamasis raštas	Lapas	Lapų
A 2323	SPV	A. Mockaitis		2025	Noir-003-TDP-BD-BAR	10	22
A 2327	SPDV	D. Samveljan		2025			

Vienodos galimybes naudotis ta pačia įranga ir priemonėmis; Vienodos galimybes naudotis tualetu ir sanitarine įranga; Vienodos galimybes naudotis išėjimais ir evakuacijos keliais, avarinio planavimo koncepcijos; Svarbios informacijos teikimas per dvi arba daugiau juslių.

Pagal STR2.03.01:2019 „Statinių prieinamumas“.

Pagrindinis įėjimas į pastatą, taip pat patekimui į vidaus patalpas skirti praėjimai, yra pritaikyti ŽN poreikiams. ŽN poreikiams užtikrinti numatomas ŽN poreikiams skirtas sanitarinis mazgas. ŽN yra pritaikyti visi evakuacijos iš pastatų keliai, išėjimai ir durys. ŽN pritaikyti įėjimai į pastatą, patalpos ir įrenginiai, ŽN pritaikytos vietos patalpose ir nuorodos į jas turi būti pažymėtos tarptautiniu ŽN ženklu.

Pagrindinis įėjimas į pastatą ir prieigos prie jo įrengiamos taip, kad ŽN nebūtų kliūčių savarankiškai patekti į pastato vidų.

Prieš pagrindinio įėjimo duris numatoma lygi aikštelė, ne mažesnė kaip 1 200mm x 1 200mm. ŽN pritaikytų durų, jas atidarius, angos beklūtis plotis, matuojant tarp varčios ir staktos vidaus, turi būti ne mažesnis kaip 850 mm. Slenksčiai ties lauko durimis turi būti įrengiami ne aukštesni nei 20 mm. ŽN pritaikytos durys pastato viduje turi būti be slenksčių. Durys į ŽN pritaikytą tualetą įrengtos taip, kad jas atidarius, angos beklūtis plotis, matuojant tarp varčios ir staktos vidaus, projektuojamas būtų ne mažesnis kaip 850 mm. ŽN pritaikytas tualetas dydis projektuojamas toks, kad, sumontavus būtinus prietaisus (unitazą, kriauklę, dušą ir kt.), kabinoje liktų laisvas 1 500 mm skersmens plotas vežimėliui važiuoti. WC patalpose numatyti lanksčias žarnas apsirovimui ir trapą vandens surinkimui (arba dušą).

ŽN pritaikyti įėjimai į pastatus, judėjimo trasos, patalpos ir įrenginiai, ŽN pritaikytos vietos patalpose ir nuorodos į jas turi būti pažymėtos tarptautiniu ŽN ženklu.

05.2. ŽN pritaikytas tualetas, sanitariniai prietaisai

Remontuojamose patalpose yra esamas ŽN C tipo tualetas. Tualetas remontuojamas. Tualetas durys buvo per siauros nepritaikytos pagal ISO 21542:2011 standartus, remonto projekto apimtyje numatyta praplatinti duris. ŽN tualete vietoje vonios įrengiamas dušas atitinkantis ISO 21542:2011 standartus.

Remontuojamo C tipo tualetas ir sanitarinių prietaisų išdėstymas atitinka arba yra ne prastesnis už šiuos ISO 21542:2011 standartus:

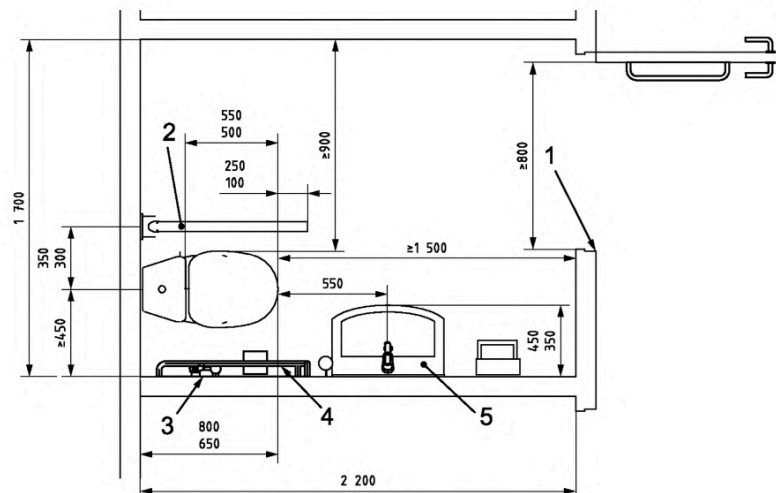

1. Bent 800 mm (rekomenduojama 850 mm)
2. Užlenkiamas turėklas
3. Nepriklausomas vandens šaltinis



Noir architects, MB
Žaibo g. 1, Vilnius
Įmonės kodas: 305904834

Mokslo paskirties pastato dalies ir dalies patalpų Vytauto Didžiojo g. 53A, Jurbarkas, paskirties keitimo, dviejų unikalių daiktų sujungimo į bendrą turtinį vienetą ir paprastojo remonto projektas

	Pareigos	V. Pavardė	Parašas	Data	Bendras aiškinamasis raštas		
A 2323	SPV	A. Mockaitis		2025	Noir-003-TDP-BD-BAR	Lapas	
A 2327	SPDV	D. Samveljan		2025		Lapu	
						11	22

4. Sieninis turėklas
5. Praustuvas

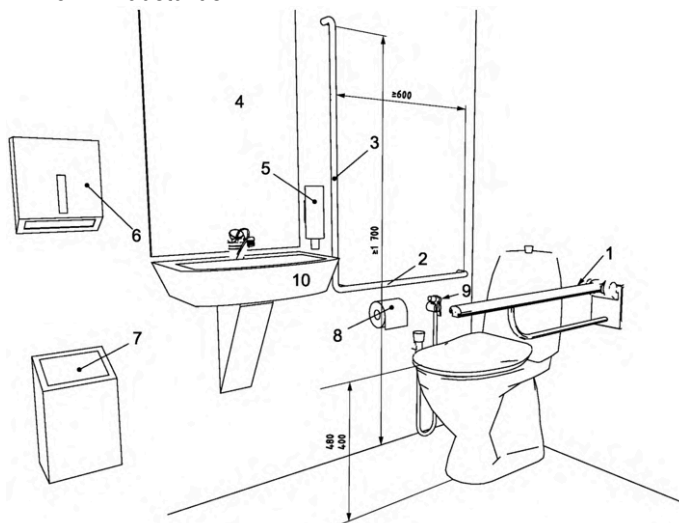

1. Nuleidžiamasis atraminis turėklas, esantis (200-300) mm aukščiau sėdynės
2. Horizontalusis sieninis turėklas, esantis (200-300) mm aukščiau sėdinės
3. Vertikalus sieninis turėklas
4. Veidrodis, kurio viršutinės briaunos aukštis bent 1 900 mm, apatinės briaunos aukštis ne didesnis kaip 900 mm nuo grindų
5. (800-1100) mm aukštyje nuo grindų įrengtas muolo dozatorius
6. (800-1100) mm aukštyje nuo grindų pakabinami rankšluosčiai arba rankų džiovintuvai
7. Šiukšlinė
8. (600-700) mm aukštyje nuo grindų pakabinamas tualetinio popieriaus dozatorius
9. Nepriklausomas vandens šaltinis
10. Mažas praustuvas pirštams plauti, išsikišantis ne daugiau kaip 350mm.

Praustuvo viršus turi būti (750-850) mm aukštyje nuo grindų.

05.3. Panduso gaminio pastatymas (kilnojamas daiktas)

Pagal statybos įstatymą **statinys** – nekilnojamas daiktas (pastatas arba inžinerinis statinys), turintis laikinąsias konstrukcijas, kurios visos (ar jų dalis) sumontuotos statybos vietoje atliekant statybos darbus;

Taip pat **statybos darbai** – darbai, atliekami statant (montuojant, tiesiant) naują, rekonstruojant, remontuojant ar griaunant esamą statinį (žemės kasimo, mūrijimo, betonavimo, montavimo, pamatų ir stogų įrengimo, stalių, apdailos, įrenginių paleidimo ir derinimo).

Civilinio kodekso (toliau – CK) 4.2 straipsnyje nustatyta, kad:

“- **nekilnojamieji** daiktai pagal prigimtį yra žemės sklypas ir su juo susiję daiktai, kurie negali būti perkelti iš vienos vietos į kitą nepakeitus jų paskirties ir iš esmės nesumažinus jų vertės;

- **kilnojamieji** daiktai pagal prigimtį yra daiktai, kurie iš vienos vietos į kitą gali būti perkelti nepakeitus jų paskirties ir iš esmės nesumažinus jų vertės;

- **kilnojamas** daiktas, fiziškai pritvirtintas ar kitaip prijungtas prie nekilnojamojo daikto, taip pat įeinantis į jį, bet nepraradęs savo individualių požymių, nelaikomas nekilnojamojo daikto dalimi.”



Noir architects, MB
Žaibo g. 1, Vilnius
Įmonės kodas: 305904834

Mokslo paskirties pastato dalies ir dalies patalpų Vytauto Didžiojo g. 53A, Jurbarkas, paskirties keitimo, dviejų unikalių daiktų sujungimo į bendrą turtinį vienetą ir paprastojo remonto projektas

	Pareigos	V. Pavardė	Parašas	Data	Bendras aiškinamasis raštas	
A 2323	SPV	A. Mockaitis		2025	Noir-003-TDP-BD-BAR	Lapas
A 2327	SPDV	D. Samveljan		2025		Lapu
						12
						22

Vadovaujantis šiais punktais traktuojama, kad Statybos įstatymo ir jo įgyvendinamųjų teisės aktų (statybos techninių reglamentų) nuostatos netaikomos kilnojamųjų daiktų padėjimui (laikymui) žemės sklype, ant statinio ar jo dalių. Todėl sklypo plano dalis nėra ruošiama.

Pandusas (kilnojamas daiktas) pastatomas ant esamo tako, kuris veda tik į remontuojamą įėjimą į pastatą, nedaro įtakos sklypo esamam sklypo funkcionalumui ir nepažeidžia jokių specialiųjų žemės naudojimo sąlygų.

05.4. Panduso gamins

Pandusas projekte yra numatytas surenkamas (kilnojamas daiktas), mobilus, pastatomas ant svorio paskirstančių atramų. Metalinė ažūrinė rampa. gaminis atitinka ISO 21542:2011 standartą.

Rampa parinkta tokia, kad neviršytu 11,10% nuolydžio. Rampos plotis numatomas 1.30m pločio. Turėklai iš abiejų pusių atitinkantis ISO 21542:2011 standartą. Švarus plotis tarp turėklų yra 1.10m.



Noir architects, MB
Žaibo g. 1, Vilnius
Įmonės kodas: 305904834

Mokslo paskirties pastato dalies ir dalies patalpų Vytauto Didžiojo g. 53A, Jurbarkas, paskirties keitimo, dviejų unikalių daiktų sujungimo į bendrą turtinį vienetą ir paprastojo remonto projektas

Pareigos	V. Pavardė	Parašas	Data	Bendras aiškinamasis raštas		
A 2323	SPV	A. Mockaitis	2025	Noir-003-TDP-BD-BAR	Lapas	Lapų
A 2327	SPDV	D. Samveljan	2025		13	22

06. GAISRINĖ SAUGA

06.1. Statinio atsparumo ugniai laipsnis

Pastatas yra trijų aukštų, jo aukštis (skaičiuojamoji altitudė H_{abs}), pagal kadastrinę bylą, siekia daugiau negu 10m aukštį. Vadovaujantis "DĖL GAISRINĖS SAUGOS PAGRINDINIŲ REIKALAVIMŲ PATVIRTINIMO" 1 lentelė mokykloms, kurių aukštis viršija 10 m, taikytinas ne mažesnis kaip I statinio atsparumo ugniai laipsnis. Atsižvelgiant į tai, laikytina, kad nagrinėjamas pastatas atitinka I atsparumo ugniai laipsnį.
Sąlyginio gaisrinio skyriaus ploto F_s ir skaičiuojamosios altitudės H_{abs} vertės mokyklos paskirties pastatuose:

Naudojimo paskirtis [10.5]	Statinio atsparumas ugniai					
	I	II	III	I	II	III
	sąlyginis gaisrinio skyriaus plotas F _s (kv. m)			skaičiuojamoji altitudė H _{abs} (m)		
Mokslo (mokslo įstaigos institutas, mokslinio tyrimo įstaiga, observatorija, meteorologijos stotis, laboratorija (išskyrus gamybines laboratorijas), bendrojo lavinimo, neformaliojo ugdymo, profesinė ir aukštoji mokykla, vaikų darželis, lopšelis ir kiti pastatai, atitinkantys paskirties aprašymą)	6 000	2 000	1 000	40	10	5

06.2. Gaisro plitimo ribojimas pastato konstrukcijų elementais

Statinių konstrukcijoms ir (arba) jų apdailai būtina naudoti tokius statybos produktus, kurie nedidintų statinio gaisrinio pavojingumo.
Vidinėms sienoms, luboms ir grindims įrengti naudojami statybos produktai turi atitikti reikalavimus, pateiktus 5 lentelėje. Automatizuotų sandėliavimo sistemų statinių vidinėms sienoms, luboms ir grindims įrengti naudojamiems statybos produktams



Noir architects, MB
Žaibo g. 1, Vilnius
Įmonės kodas: 305904834

Mokslo paskirties pastato dalies ir dalies patalpų Vytauto Didžiojo g. 53A, Jurbarkas, paskirties keitimo, dviejų unikalių daiktų sujungimo į bendrą turtinį vienetą ir paprastojo remonto projektas

Pareigos	V. Pavardė	Parašas	Data	Bendras aiškinamasis raštas		
A 2323	SPV	A. Mockaitis	2025	Noir-003-TDP-BD-BAR	Lapas	Lapų
A 2327	SPDV	D. Samveljan	2025		14	22

taikomi gamybos, energetikos ir sandėliavimo patalpoms nustatyti degumo klasės reikalavimai.

5 lentelė

Patalpos	Konstrukcijos	Statinio, statinio gaisrinio skyriaus atsparumo ugniai laipsnis (4 pastaba)
		statybos produktų degumo klasės
Evakavimo(si) keliai (koridoriai, laiptinės, kitos patalpos ir pan.), kai jais evakuojama ar evakuojasi nuo 15 iki 50 žmonių	sienos ir lubos	B-s1, d0 (2 pastaba)
	grindys	C _{FL} -s1
Patalpos, kuriose gali būti nuo 15 iki 50 žmonių	sienos ir lubos	B-s1, d0 (2 pastaba)
	grindys	D _{FL} -s1
Techninės nišos, šachtos, taip pat erdvės virš kabamųjų lubų ar po dvigubomis grindimis ir pan.	sienos ir lubos	B-s1, d0
	grindys	B _{FL} -s1

Pastabos:

2. Sienų paviršiai iki 30 proc. kiekvieno paviršiaus plokštumos ploto atskirai gali būti dengiami D-s2, d2 degumo klasės statybos produktais.

Vartojama santrumpa.

RN – reikalavimai netaikomi

06.3. Priešgaisrinės sienos (ekrano) atsparumas ugniai

Kadangi visas pastatas yra vienos – mokslo paskirties (tiek esamos patalpos tiek remontuojamos patalpos), gaisro apkrovos kategorija nėra nustatoma.

06.4. Evakuacija

Remontuojamose patalpose numatyta, kad vienu metu bus ne daugiau negu 20 žmonių.

Leidžiama vieną evakavimo(si) kelią įrengti:

iš patalpų, kuriose vienu metu gali būti ne daugiau kaip 50 žmonių ir kai tolimiausia vieta nuo išėjimo nutolusi ne daugiau kaip 25 m;

iš viešbučių, bendro gyvenimo namų, viešojo poilsio, administracinės, prekybos, paslaugų, specialiųjų paslaugų, maitinimo, transporto, kultūros, mokslo, gydymo, asmeninio poilsio, sporto, religinės, specialiosios, žemės ūkio produkcijai tvarkyti, pagalbinio ūkio, gyvūnams auginti, augalams auginti, mėgėjų sodų paskirties pastatų, kai pastato aukščiausio aukšto grindų altitudė neviršija 6 m, o žmonių aukšte, kuriame įrengiamas vienas evakavimo(si) kelias, yra ne daugiau kaip 20. Kai prie šios (šių) grupės (-ių) pastato (-ų) yra numatomas šiame papunktyje nurodytų grupių pastato korpusas, taikomi analogiški reikalavimai – leidžiama įrengti vieną evakavimo(si) kelią, kai aukščiausio aukšto grindų altitudė neviršija 6 m, o žmonių aukšte yra ne daugiau kaip 20;



Noir architects, MB
Žaibo g. 1, Vilnius
Įmonės kodas: 305904834

Mokslo paskirties pastato dalies ir dalies patalpų Vytauto Didžiojo g. 53A, Jurbarkas, paskirties keitimo, dviejų unikalių daiktų sujungimo į bendrą turtinį vienetą ir paprastojo remonto projektas

Pareigos	V. Pavardė	Parašas	Data	Bendras aiškinamasis raštas		
A 2323	SPV	A. Mockaitis	2025	Noir-003-TDP-BD-BAR	Lapas	Lapų
A 2327	SPDV	D. Samveljan	2025		15	22

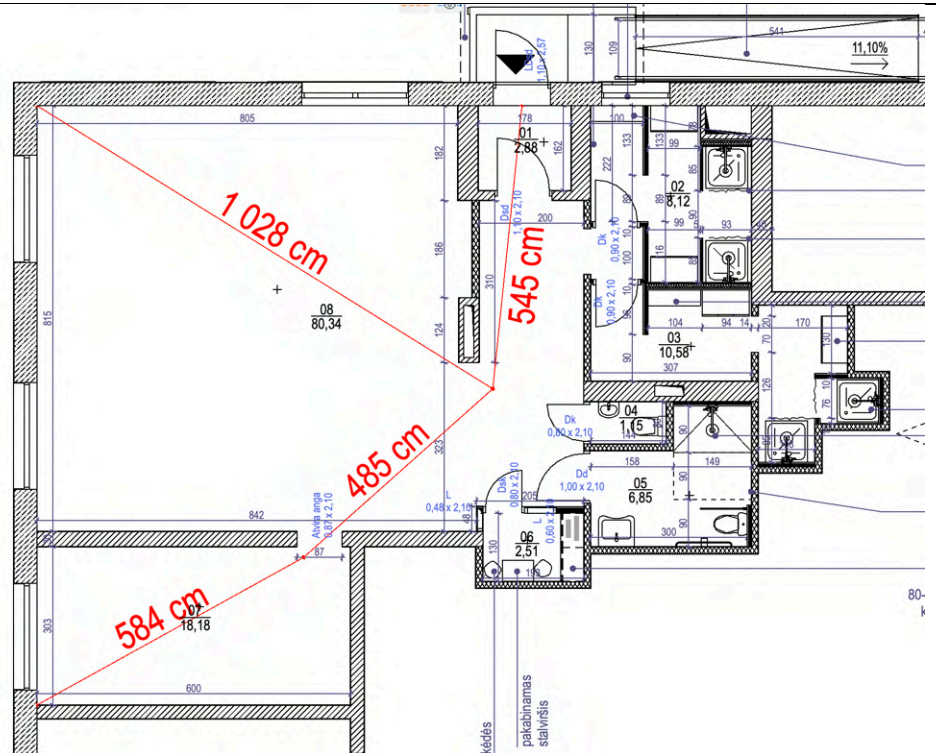

06.5. Evakuaciniai reikalavimai

Net jeigu kiekį žiniaraštyje šie reikalavimai nėra nurodyti, evakuacinių durų įrengimui vis tiek privaloma vadovautis toliau pateiktais reikalavimais.

Evakuacinių išėjimų durų užraktai parenkami vadovaujantis LST EN 179 ir LST EN 1125 serijos standartų reikalavimais. Evakuacinių išėjimų durų, pro kurias evakuojasi 50 ir daugiau žmonių, evakuaciniai užraktai parenkami pagal LST EN 179 serijos standarto reikalavimus, atitinkamai durų, pro kurias evakuojasi 200 ir daugiau žmonių, – pagal LST EN 1125 standarto serijos reikalavimus. Visais atvejais evakavimo(s) kelių iš pastatų išorinės evakuacinės durys privalo turėti užraktus arba uždarymo mechanizmus, atidaromus iš vidaus.

Evakuacinių išėjimų durų spynos turi būti ne aukščiau kaip 1000 mm nuo grindų, o rankenos – ne aukščiau kaip 1100 mm.

Evakavimo(s) kelių koridoriuose neleidžiama įrengti sieninių spintų, išskyrus spintas inžinerinėms sistemoms ir gaisriniais čiaupams.

Evakuacinių išėjimų durų varčia turi atsidaryti evakuacijos kryptimi.

120. Evakavimo(s) kelių plotis turi būti ne mažesnis kaip 1 m, išskyrus durų varčios plotį

06.6. Evakuacinių durų minimalus plotis

Remontuojamose patalpose numatyta, kad vienu metu bus ne daugiau negu 20 žmonių.

Evakuacinių išėjimų iš patalpų tiesiai į lauką, koridorių ar į kitą gretimą patalpą durų varčios plotis (išskyrus evakuoti(s) skirtų laiptinių lauko duris, taip pat vestibulių ir tambūrų duris, pro kurias iš laiptinių evakuojama(s) į lauką) turi būti ne mažesnis kaip: 117.2. 0,9 m, kai pro evakuacinio išėjimo duris evakuojasi (yra evakuojama) nuo 16 iki 50 žmonių;

Durų varčios pločiui, išskyrus naujai statomų statinių, leidžiama iki 5 proc. paklaida.

06.7. Evakuaciniai ženklai

Įrengiami fotoluminescenciniai ženklai – lipdukai 4vnt.



Noir architects, MB
Žaibo g. 1, Vilnius
Įmonės kodas: 305904834

Mokslo paskirties pastato dalies ir dalies patalpų Vytauto Didžiojo g. 53A, Jurbarkas, paskirties keitimo, dviejų unikalių daiktų sujungimo į bendrą turtinį vienetą ir paprastojo remonto projektas

	Pareigos	V. Pavardė	Parašas	Data	Bendras aiškinamasis raštas		
A 2323	SPV	A. Mockaitis		2025	Noir-003-TDP-BD-BAR	Lapas	
A 2327	SPDV	D. Samveljan		2025		Lapu	
						16	22

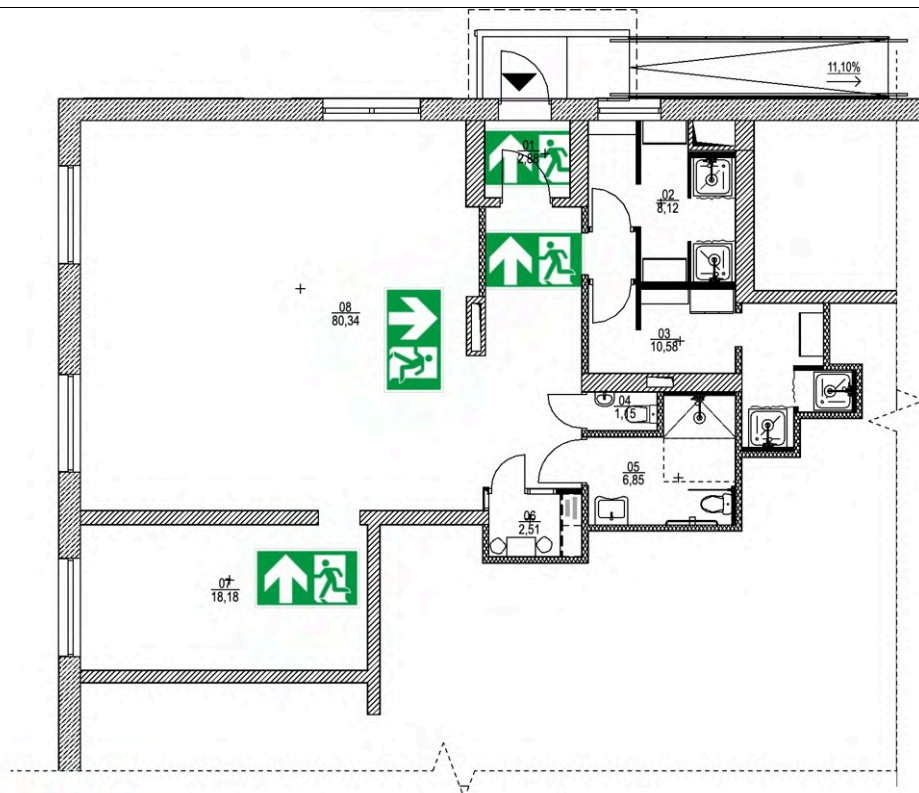

 Fotoluminescenciniai ženklai - lipdukai atitinkantis EU standartus 4vnt.

06.8. Gesintuvas ir vieta

Numatom 2 6kg A gaisro klasės gesintuvai (kietos medžiagos, popierius, mediena) – miltelinis, putų, vandens.
Maksimalus atstumas nuo bet kurio taško iki gesintuvo 20m
Montavimo aukštis 0,8–1,5 m nuo grindų
Gesintuvai turi būti aiškiai matomas, lengvai prieinamas, neturi būti užstatytas.
Prie laiptinių, išėjimų, evakuacijos kelių būtina įrengti gesintuvą net jei patalpos mažos.
Gesintuvų išdėliojimo schema:



Noir architects, MB
Žaibo g. 1, Vilnius
Įmonės kodas: 305904834

Mokslo paskirties pastato dalies ir dalies patalpų Vytauto Didžiojo g. 53A, Jurbarkas, paskirties keitimo, dviejų unikalių daiktų sujungimo į bendrą turtinį vienetą ir paprastojo remonto projektas

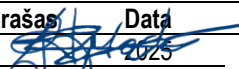
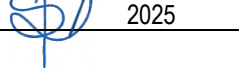
	Pareigos	V. Pavardė	Parašas	Data	Bendras aiškinamasis raštas		
A 2323	SPV	A. Mockaitis		2025	Noir-003-TDP-BD-BAR	Lapas	Lapų
A 2327	SPDV	D. Samveljan		2025		17	22

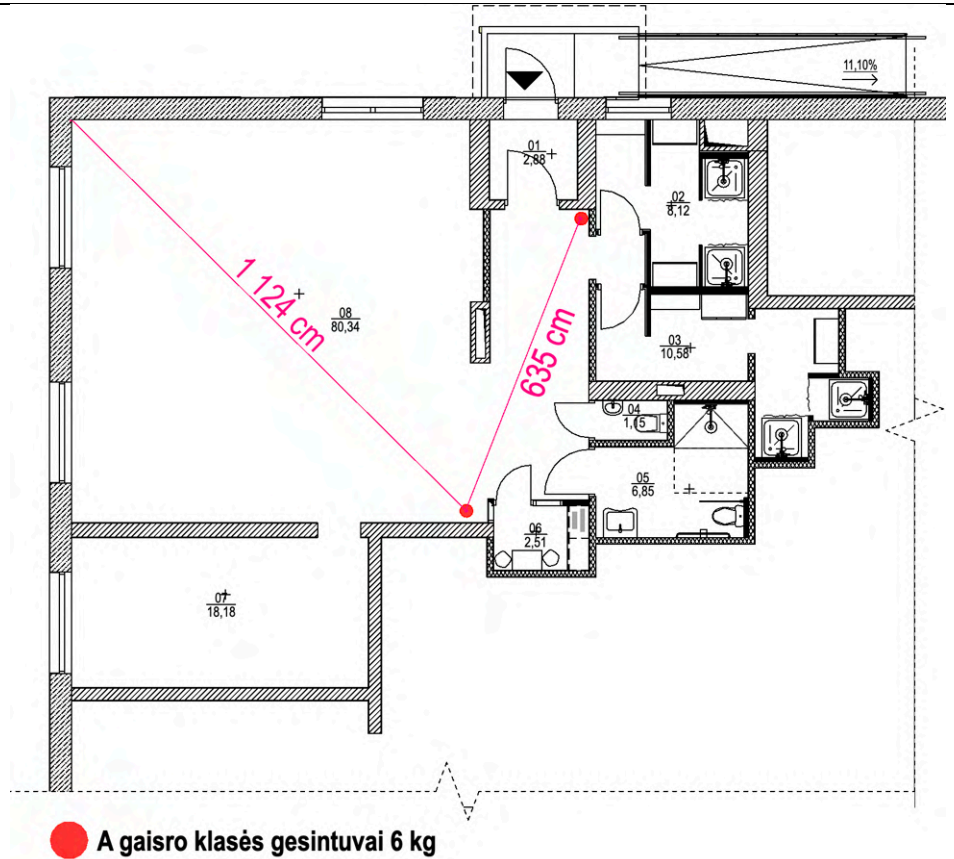

07. VĒDINIMAS

07.1. Vėdinimo aprašymas

Visose ugdymo patalpose (užsiėmimų kambariai) yra užtikrintas natūralaus vėdinimo galimybė per atidaromus langus, bei atidaromas lauko duris atitinkant **HN 20:2012 „Neformaliojo vaikų švietimo programų vykdymo bendrieji sveikatos saugos reikalavimai“** reikalavimus.

Ugdymo patalpose (užsiėmimo kambariuose), nėra įrengta mechaninio vėdinimo sistema, todėl patalpos išvėdinamos po kiekvienos pamokos vadovaujantis **HN 21:2011 „Neformaliojo vaikų švietimo programų vykdymo bendrieji sveikatos saugos reikalavimai“** reikalavimais.

07.2. Vėdinimas rūbinėse / dušuose, tualetuose

Rūbinėse / dušuose ir tualetuose vėdinimas užtikrinamas pagal 2009 m. techninio darbo projekte numatytus ir įrengtus vėdinimo kanalus, atitinkančius **HN 20:2012 „Neformaliojo vaikų švietimo programų vykdymo bendrieji sveikatos saugos reikalavimai“** reikalavimus. Taip pat, vyrų rūbinė / dušas turi varstomą langą, kuris užtikrina natūralų vėdinimą pagal **HN 20:2012** reikalavimus.



Noir architects, MB
Žaibo g. 1, Vilnius
Įmonės kodas: 305904834

Mokslo paskirties pastato dalies ir dalies patalpų Vytauto Didžiojo g. 53A, Jurbarkas, paskirties keitimo, dviejų unikalių daiktų sujungimo į bendrą turtinį vienetą ir paprastojo remonto projektas

	Pareigos	V. Pavardė	Parašas	Data	Bendras aiškinamasis raštas	Lapas	Lapų
A 2323	SPV	A. Mockaitis		2025	Noir-003-TDP-BD-BAR	18	22
A 2327	SPDV	D. Samveljan		2025			

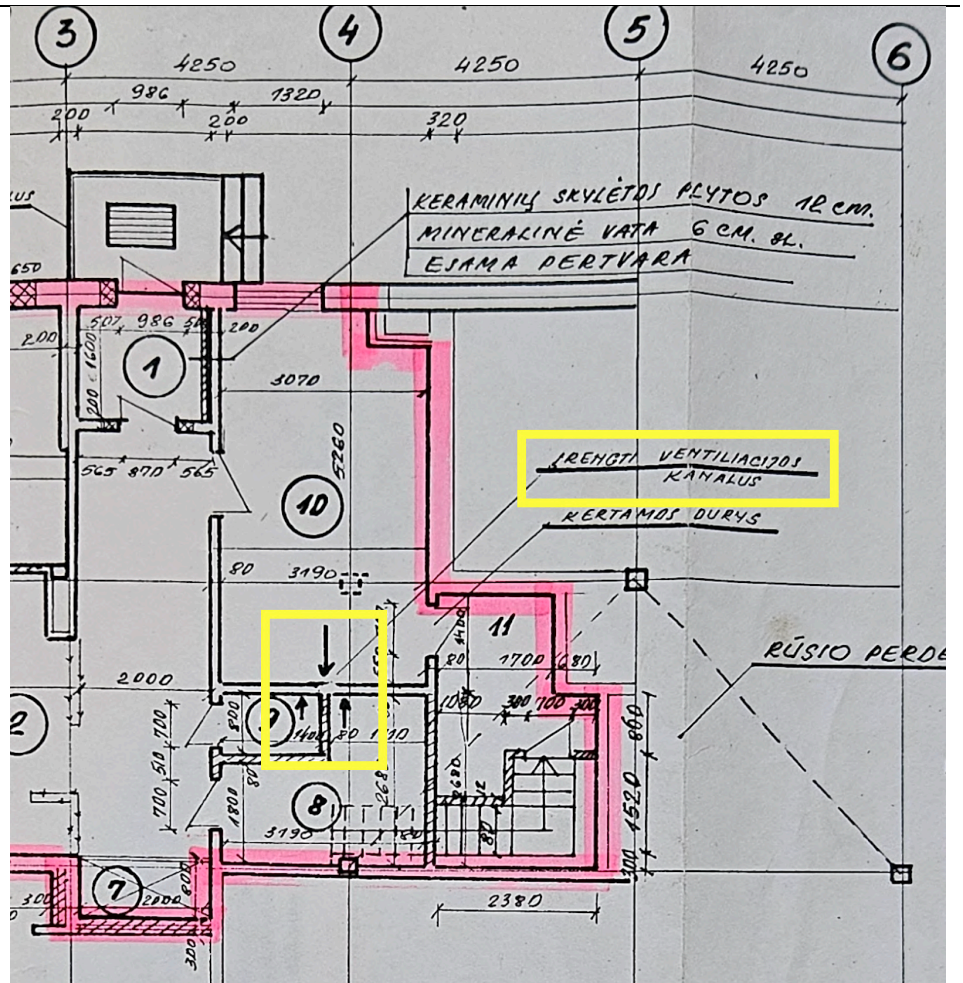

08. VANDENTIEKIS IR NUOTEKOS

08.1. Vandentiekio ir nuotekų aprašymas

Mokyklos yra prijungtos prie centralizuoto vandentiekio ir nuotekų tinklų. Tiekiamas geriamasis vanduo atitinka **HN 24:2017 „Geriamojo vandens saugos ir kokybės reikalavimai“ patvirtinimo**, nustatytus saugos ir kokybės reikalavimus. Karštas ir šaltas vanduo buvo atvesti į patalpas pagal 2009 metų parengto techninio darbo projekto sprendinius. Šiuo projektu virtuvės patalpa pertvarkoma į rūbinę su dušais, pasinaudojant anksčiau įrengtais vandentiekio ir nuotekų tinklais – naujų inžinerinių tinklų įrengimas neplanuojamas. Iš karšto vandens čiaupų ištekantčio vandens temperatūra yra ne žemesnė kaip 50 °C ir ne aukštesnė kaip 60 °C.

08.2. Vandentiekis ir nuotekos rūbinių / dušų, tualetų patalpose

Neformalusis ugdymas vyks po bendrojo ugdymo dienos laiko, todėl dušai bus naudojami tik epizodiškai, tuo metu, kai mokykloje jau nevyks bendrosios ugdymo veiklos. Dėl to papildomas vandens poreikis neatsiras, o mokyklos bendras vandens suvartojimas ir tinklų apkrova nepadidės.

09. NATŪRALI APŠVIETA



Noir architects, MB
Žaibo g. 1, Vilnius
Įmonės kodas: 305904834

Mokslų paskirties pastato dalies ir dalies patalpų Vytauto Didžiojo g. 53A, Jurbarkas, paskirties keitimo, dviejų unikalių daiktų sujungimo į bendrą turtinį vienetą ir paprastojo remonto projektas

	Pareigos	V. Pavardė	Parašas	Data	Bendras aiškinamasis raštas		
A 2323	SPV	A. Mockaitis		2025	Noir-003-TDP-BD-BAR	Lapas	
A 2327	SPDV	D. Samveljan		2025		Lapu	
						19	22

09.1. Natūralios apšvietos sąlygų vertinimas

Šiuo paprastojo remonto projektu yra apjungiamos kelios esamos patalpos į vieną didesnę patalpą (užsiėmimo kambarį nr08) ir kitą patalpą, kurioje vyks užsiėmimai, parametrai (gabaritai) nebuvo keičiami (užsiėmimo kambarys nr07). Visos patalpos yra mokyklos paskirties pastato viduje ir nuo pat mokyklos pastatymo pradžios buvo suprojektuotos mokyklos paskirčiai.

Projekte **nėra keičiami, demontuojami ar pertvarkomi langai** – visi natūralios šviesos šaltiniai lieka tokie patys, kaip buvo iki remonto. Atliekant patalpų sujungimą, natūralios apšvietos sąlygos **nėra bloginamos**, o netgi gali būti laikomos geresnėmis, nes padidėja šviesos pasiskirstymo plotas.

Vadovaujantis HN 20:2012 nuostata, kad natūralios apšvietos koeficientas toliausiai nuo lango esančiame taške turi būti ne mažesnis kaip 1,5 %, pažymėtina, kad:

Langų kiekis ir jų plotas nesikeičia;

Šviesos patekimo kryptys lieka tos pačios;

Didesnė patalpa leidžia tolygiau pasiskirstyti dienos šviesai.

Didžiajame užsiėmimo kambaryje saulės šviesą gaunama iš dviejų pusių.

Užsiėmimai vyks vakarę, užsiėmimų patalpose langai yra vakarinėje ir šiaurinėje sienose, todėl apšvietimo sąlygos atitinka neformaliojo ugdymo paskirtį ir bus labiau apšviestos vakare neformaliojo ugdymo užsiėmimų metu;

Atsižvelgiant į tai, daroma išvada, kad natūralios apšvietos sąlygos po remonto **išlieka atitinkančios higienos normų reikalavimus**.

10. VIDAUS PATALPŲ GARSAS

10.1. Patalpų garso reikalavimai

Triukšmas ir vibracija patalpose, kuriose vykdomos neformaliojo vaikų švietimo programos, ugdymo proceso metu turi neviršyti Lietuvos higienos normoje HN 33:2011 „Triukšmo ribiniai dydžiai gyvenamuosiuose ir visuomeninės paskirties pastatuose bei jų aplinkoje“, patvirtintoje Lietuvos Respublikos sveikatos apsaugos ministro 2011 m. birželio 13 d. įsakymu Nr. V-604 „Dėl Lietuvos higienos normos HN 33:2011 „Triukšmo ribiniai dydžiai gyvenamuosiuose ir visuomeninės paskirties pastatuose bei jų aplinkoje“ patvirtinimo“, ir Lietuvos higienos normoje HN 50:2016 „Visą žmogaus kūną veikianti vibracija: didžiausi leidžiami dydžiai ir matavimo reikalavimai gyvenamosiose, specialiosiose ir visuomeninėse patalpose“, patvirtintoje Lietuvos Respublikos sveikatos apsaugos ministro 2003 m. gruodžio 31 d. įsakymu Nr. V-791 „Dėl Lietuvos higienos normos HN 50:2016 „Visą žmogaus kūną veikianti vibracija: didžiausi leidžiami dydžiai ir matavimo reikalavimai gyvenamosiose, specialiosiose ir visuomeninėse patalpose“ patvirtinimo“, nustatytų ribinių dydžių.

10.2. Triukšmo įvertinimas

Neformalusis ugdymas vyks po bendrojo ugdymo dienos laiko, todėl užsiėmimų patalpose sukeliamas triukšmas nedarys įtakos kitoms mokyklos patalpoms, kuriose vyksta bendrasis ugdymas.

Remontuojamose patalpose numatytos dvi užsiėmimo salės, tačiau vienu metu yra numatoma naudoti tik vieną užsiėmimo salę pagal poreikį pasirenkant mažesnę ar didesnę patalpą. Todėl užsiėmimų patalpos viena kitai triukšmo sąlygų įtakos neturės. Kadangi patalpose nebus naudojama triukšmą ar vibraciją kelianti įranga, triukšmas nebus perduodamas į gretimas mokyklos patalpas (už projekto ribų) ar skleidžiamas už mokyklos pastato ribų.



Noir architects, MB
Žaibo g. 1, Vilnius
Įmonės kodas: 305904834

Mokslo paskirties pastato dalies ir dalies patalpų Vytauto Didžiojo g. 53A, Jurbarkas, paskirties keitimo, dviejų unikalų daiktų sujungimo į bendrą turtinį vienetą ir paprastojo remonto projektas

	Pareigos	V. Pavardė	Parašas	Data	Bendras aiškinamasis raštas	Lapas	Lapų
A 2323	SPV	A. Mockaitis		2025	Noir-003-TDP-BD-BAR	20	22
A 2327	SPDV	D. Samveljan		2025		20	22

11. KITI SPRENDINIAI ATITINKANTIS VISUOMENĖS SVEIKATOS SAUGOS TEISĖS AKTŲ REIKALAVIMUS IR PAGRINDŽIANTYS SKAIČIAVIMAI

11.1. Žmonių kiekis patalpose	<p>Patalpose bus vykdoma neformaliojo vaikų švietimo programa, vienam mokiniui bus skiriamas ne mažesnis kaip 1,7 kv. m plotas. Individualiems užsiėmimams turi būti skiriamas ne mažesnis kaip 6 kv. m plotas. Projekto apimtyje numatoma įrengti dvi užsiėmimo patalpas (18,18m² ir 80,34m²). Grupiniams užsiėmimams bus naudojama patalpa, kurios plotas 80,34 m² Individualiems užsiėmimams bus naudojama patalpa, kurios plotas 18,28 m² Bendras užsiėmimo patalpų plotis yra 98,52m². Vienu metu bus naudojamas arba mažesnė užsiėmimų patalpa arba didesnė užsiėmimo patalpa. Laisvas plotas Priimama, kad inventorių užsiėmimo patalpose užims apie 20%. Grupinių užsiėmimų laisvas patalpos plotas atėmus inventoriaus užimamą plotą yra 80,34-20%=64,27m² Individualių užsiėmimų laisvas patalpos plotas atėmus inventoriaus užimamą plotą yra 18,34-20%=14,67m² Vaikų skaičius (atskaičiavus inventoriaus užimamą plotą): Jeigu vyksta grupinis užsiėmimas vienu metu patalpa gali talpinti 64,27/1,7=37 vaikus. Tačiau grupiniai užsiėmimai bus skirti tik grupėms iki 18-20 žmonių, taigi plotas yra pakankamas ir atitinka 21:2011, „Neformaliojo vaikų švietimo programų vykdymo bendrieji sveikatos saugos reikalavimai“ reikalavimus. Jeigu vyksta individualūs užsiėmimai vienu metu patalpa gali talpinti 18,18/6=3 vaikus. Tačiau individualūs užsiėmimai bus skirti tik 1 žmogui, taigi plotas yra pakankamas ir atitinka 21:2011, „Neformaliojo vaikų švietimo programų vykdymo bendrieji sveikatos saugos reikalavimai“ reikalavimus.</p>
11.2. San. Prietaisų skaičiavimas	<p>Vadovaujantis HN 20:2012 „Neformaliojo vaikų švietimo programų vykdymo bendrieji sveikatos saugos reikalavimai“ reikalavimais patalpose privaloma įrengti tualetus. HN 20:2012 nurodo, kad jeigu vienu metu ugdoma iki 20 mokinių, tualetas gali būti bendras, tualetu patalpoje įrengiamas vienas unitazas ir įrengtos užrakinamos ar užkabinamos tualetu durys. Sanitarinių įrenginių skaičius skaičiuojamas pagal maksimalų vienu metu ugdomų mokinių skaičių ir turi būti ne mažesnis kaip 1 unitazas dvidešimčiai mokinių ir 1 praustuvas trisdešimčiai mokinių. Maksimalus vaikų skaičius užsiėmimo patalpose yra nustatytas 18-20. Todėl privaloma įrengti vieną bendrą tualetą su bent 1 unitazu ir 1 praustuvu. Šiuo projektu numatoma remontuoti du bendrus tualetus iš kurių vienas pritaikytas ŽN poreikiams. Pagal HN 20:2012 „Neformaliojo vaikų švietimo programų vykdymo bendrieji sveikatos saugos reikalavimai“ reikalavimus dušų įrengimas ne sporto užsiėmimams nėra privalomas, dušai įrengiami užsakovo pageidavimu kaip papildoma galimybė ateityje patalpas pritaikyti sporto ar choreografijos užsiėmimams.</p>
11.3. Energinio naudingumo įvertinimas	<p>Statybos įstatymo 51 straipsnis nurodo, kad: “2) rekonstruojamiems, atnaujinamiems (modernizuojamiems) ar remontuojamiems pastatams (jų dalims), kai jų rekonstravimo, atnaujinimo (modernizavimo) ar remonto, kuriais atkuriamos ar pagerinamos pastato atitvarų ir (ar) inžinerinių sistemų</p>



Noir architects, MB
Žaibo g. 1, Vilnius
Įmonės kodas: 305904834

Mokslo paskirties pastato dalies ir dalies patalpų Vytauto Didžiojo g. 53A, Jurbarkas, paskirties keitimo, dviejų unikalių daiktų sujungimo į bendrą turtinį vienetą ir paprastojo remonto projektas

	Pareigos	V. Pavardė	Parašas	Data	Bendras aiškinamasis raštas	Lapas	Lapu
A 2323	SPV	A. Mockaitis		2025	Noir-003-TDP-BD-BAR	21	22
A 2327	SPDV	D. Samveljan		2025			

fizinės ir energinės savybės, kaina sudaro daugiau kaip 25 procentus pastato vertės, neįskaitant žemės sklypo, ant kurio stovi pastatas, vertės.“

Aiškinamasis raštas papildomas šiuo paaiškinimu ir nurodomas pagrindžiantis skaičiavimas, kuris nurodo, jog remontuojamos dalies pastato plotas sudaro tik 00% viso pastato, todėl net jei būtų gerinamos pastato energinės savybės tai pagerinimo kaina nesudarytų 25%.

Remontuojamo pastato dalyje fizinės ir energinės savybės pagerinamos tik keičiant vienas įėjimo duris visoje mokykloje. Vidaus patalpų remontas apima tik nelaikančių pertvarų keitimą ir pertvarkymą, todėl šie darbai neturi jokios įtakos išorinėms atitvaroms. Išorinės sienos šio projekto apimtyje neličiamos.

Vadovaujantis Statybos įstatymo 51 straipsniu, energinio naudingumo vertinimas ir sertifikavimas neatliekamas.



Noir architects, MB
Žaibo g. 1, Vilnius
Įmonės kodas: 305904834

Mokslo paskirties pastato dalies ir dalies patalpų Vytauto Didžiojo g. 53A, Jurbarkas, paskirties keitimo, dviejų unikalių daiktų sujungimo į bendrą turtinį vienetą ir paprastojo remonto projektas

	Pareigos	V. Pavardė	Parašas	Data	Bendras aiškinamasis raštas	Lapas	Lapų
A 2323	SPV	A. Mockaitis		2025	Noir-003-TDP-BD-BAR	22	22
A 2327	SPDV	D. Samveljan		2025			

BENDROSIOS TECHNINĖS SPECIFIKACIJOS TURINYS

TS-01. BENDRIEJI REIKALAVIMAI.....	2
TS-02. Teisės aktų laikymasis ir reikalingi leidimai	2
TS-03. Įstatymai ir normatyviniai dokumentai , kurių privalu laikytis statant statinį (remontuojant, rekonstruojant). Bendriniai reikalavimai	2
TS-04. Kvalifikacijos reikalavimai statybos rangovui ir subrangovams	3
TS-05. Kvalifikacijos reikalavimai bendrųjų ir specialiųjų statybos darbų vadovams ir specialistams	4
TS-06. Saugaus darbo, gaisrinės saugos, aplinkos apsaugos, bei tinkamų darbo higienos sąlygų statybvietėje ir statomame statinyje užtikrinimo reikalavimai; trečiųjų asmenų interesų apsauga statybos metu.....	4
TS-07. Nurodymai dėl statybos produktų (gaminių ir medžiagų), įrenginių privalomos atitikties techninėse specifikacijose nurodytiems reikalavimams , galimybė ir sąlygos keisti analogiškais	4
TS-08. Nenaudotinos medžiagos	5
TS-09. Statybos produktų , įrenginių kokybę įrodantys privalomieji dokumentai	5
TS-10. Statybos produktų kokybės kontrolė	5
TS-11. Statybos produktų pavyzdžiai, jų aprobavimo tvarka.....	5
TS-12. Statybos produktų gabenimo, saugojimo sąlygos.....	6
TS-13. Paslėptų darbų priėmimo tvarka	7
TS-14. Statybos užbaigimas ar deklaravimas apie statybos užbaigimą, rangovo ir subrangovų rengiama dokumentacija ir reikalavimai jai parengti, statybos darbų priėmimo tvarka ir dokumentai	7



Noir architects, MB
Žaibo g. 1, Vilnius
Įmonės kodas: 305904834

Mokslo paskirties pastato dalies ir dalies patalpų Vytauto
Didžiojo g. 53A, Jurbarkas, paskirties keitimo, dviejų unikalių
daiktų sujungimo į bendrą turtinį vienetą ir paprastojo
remonto projektas

	Pareigos	V. Pavardė	Parašas	Data	Bendrosios techninės specifikacijos	Lapas	Lapų
A 2323	SPV	A. Mockaitis		2025	Noir-003-TDP-BD-BTS	1	9
A 2327	SPDV	D. Samveljan		2025		1	9

TS-01. BENDRIEJI REIKALAVIMAI

TS-02. Teisės aktų laikymasis ir reikalingi leidimai

Visos konstrukcijos, gaminiai ir medžiagos turi atitikti Lietuvos Respublikos ir Europos normų reikalavimus. Rangovas yra atsakingas už visų leidimų iš valdžios įstaigų ir kitų instancijų gavimą. Visos konstrukcijos ir įranga turi būti sertifikuoti arba pripažinti tinkamais naudoti Lietuvoje nustatyta tvarka ir turėti atitikties įvertinimo dokumentą. Rangovas privalo palaikyti ryšį su Lietuvos Respublikos kontroliuojančiomis institucijomis, užtikrinti jų patikrinimus savo sąskaita bei ištaisyti trūkumus, kuriuos jis atras patikrinimų metu. Rangovas turi vykdyti visus Lietuvos Respublikos normatyvinius reikalavimus ir taisykles, išleistas bet kurios valdymo įstaigos, kurios jurisdikcijoje randasi statybos aikštelė. Atsakingi darbai ir konstrukcijos nurodyti techninėse specifikacijose, turi būti priimti Užsakovo tai įforminant aktu, o baigtas statyti statinys turi būti priimtas naudoti Lietuvoje nustatyta tvarka. Rangovas turi dirbti glaudžiai bendradarbiaudamas su Užsakovu ir Projekto vadovu ir, jeigu iškiltų būtinumas pertraukti esamų aptarnavimo sistemų darbą, tokiems atvejams būtinas išankstinis Užsakovo raštiškas sutikimas. Jei Rangovas naudojasi Subrangovų paslaugomis, prieš pradėdamas konkretų darbą reikia gauti Užsakovo sutikimą. Rangovas pasirinkdamas Subrangovus turi aptarti su Užsakovu ir gauti jo pritarimą.

Šie bendrieji techniniai reikalavimai yra neatskiriama projekto techninių specifikacijų, bendroji dalis. Jie bendraisiais reikalavimais ir nurodymais papildo atskirų projekto dalių technines specifikacijas. Jeigu tarp šių techninių reikalavimų ir projekto dalių specifikacijų iškyla skirtumų - pirmenybė teikiama atskirų projekto dalių specifikacijoms. (jeigu atskiros projekto dalys yra rengiamos)

Ši specifikacija apima medžiagų, įrengimų tiekimą, pristatymą į statybos aikštelę, pastatymą ir sumontavimą.

Darbai apima statybos montavimą ir jei nenurodoma kitaip, visas medžiagas būtinas pilnam įrengimui, ir tokius patikrinimus bei reguliavimus, kokie aprašyti šioje specifikacijoje, brėžinius ir visa tai, ko gali prireikti, kad būtų pilnai užbaigti statybos darbai.

Žodžiai "pilnas įrengimas" turi reikšti ne tik darbų atitikimą ir įrengimus, nurodytus šioje specifikacijoje, bet ir visus atsitiktinius įvairius komponentus, kurie yra reikalingi pilnam darbų atlikimui.

Rangovas turi užtikrinti, kad darbai būtų tinkamai vykdomi ir užbaigti.

Rangovas privalo užtikrinti, kad visos darbų dalys ir visos medžiagos tarpusavyje būtų suderintos. Rangovas turi užtikrinti, kad visi įrengimai ir įranga būtų lengvai prieinami prižiūrinčiam personalui ir kad būtų pakankamai vietos palikta įrengimų priežiūrai bei pakeitimui. Rangovas taip pat privalo užtikrinti stovinčiam žmogui pakankamą aukštį maksimaliame galimame plote su lengvu, saugiu priėjimu normaliam darbui be kliūčių prie visų įrengimų ir prietaisų.

TS-03. Įstatymai ir normatyviniai dokumentai, kurių privalu laikytis statant statinį

Statant, remontuojant ar rekonstruojant statinį privalu vadovautis visais Lietuvos Respublikoje ir Europos Sąjungoje (jei neprieštarauja Lietuvos Respublikos įstatymams) galiojančiais įstatymais ir normatyviniams dokumentams. Visos konstrukcijos, gaminiai ir medžiagos turi atitikti Lietuvos Respublikos teisės aktais nustatytus reikalavimus.

Normatyvinių statybos techninių dokumentų nuostatomis turi būti siekiama:



Noir architects, MB
Žaibo g. 1, Vilnius
Įmonės kodas: 305904834

Mokslo paskirties pastato dalies ir dalies patalpų Vytauto Didžiojo g. 53A, Jurbarkas, paskirties keitimo, dviejų unikalų daiktų sujungimo į bendrą turtinį vienetą ir paprastojo remonto projektas

	Pareigos	V. Pavardė	Parašas	Data	Bendrosios techninės specifikacijos	Lapas	Lapų
A 2323	SPV	A. Mockaitis		2025	Noir-003-TDP-BD-BTS	2	9
A 2327	SPDV	D. Samveljan		2025		2	9

**(remontuojant,
rekonstruojant).
Bendriniai
reikalavimai**

1. optimizuoti statybos dalyvių ir viešojo administravimo subjektų veiklą statybos srityje
 2. užtikrinti gyventojų saugias ir sveikas gyvenimo, darbo ir poilsio sąlygas;
 3. sudaryti sąlygas žmonėms su negalia ir kitoms socialinėms grupėms be apribojimų naudotis juos supančia aplinka;
 4. užtikrinti statybų darną su aplinka ir taupų žemės, vandens, miškų ir kitų išteklių naudojimą;
 5. išsaugoti nekilnojamasias kultūros paveldo vertybes. (jeigu tokių yra)
- Įstatymai ir normatyviniai dokumentai
1. Lietuvos Respublikos statybos įstatymą (Žin., 1996, Nr. 32-788; 2001, Nr. 101-3597)
 2. Lietuvos Respublikos viešųjų pirkimų įstatymą (Žin., 1996, Nr. 84-2000; 2006, Nr. 4-102);
 3. Lietuvos Respublikos planuojamos ūkinės veiklos poveikio aplinkai vertinimo įstatymą (Žin., 1996, Nr. 82-1965; 2005, Nr. 84-3105)
 4. Lietuvos Respublikos saugomų teritorijų įstatymą (Žin., 1993, Nr. 63-1188; 2001, Nr. 108-3902);
 5. Lietuvos Respublikos nekilnojamojo kultūros paveldo apsaugos įstatymą (Žin., 1995, Nr. 3-37; 2004, Nr. 153-5571);
 6. Lietuvos Respublikos teritorijų planavimo įstatymą (Žin., 1995, Nr. 107-2391; 2004, Nr. 21-617);
 7. statybos techninį reglamentą STR 2.01.01(1):2005 „Esminis statinio reikalavimas. Mechaninis patvarumas ir pastovumas“;
 8. statybos techninių reikalavimų reglamentą STR 2.01.01(2):1999 „Esminiai statinio reikalavimai. Gaisrinė sauga“, patvirtintą Lietuvos Respublikos aplinkos ministro 1999 m. gruodžio 27 d. įsakymu Nr. 422 (Žin., 2000, Nr. 17-424);
 9. techninių reikalavimų statybos reglamentą STR 2.01.01(3):1999 „Esminiai statinio reikalavimai. Higiena, sveikata, aplinkos apsauga“, patvirtintą Lietuvos Respublikos aplinkos ministro 1999 m. gruodžio 27 d. įsakymu Nr. 420 (Žin., 2000, Nr. 8-215);
 10. statybos techninį reglamentą STR 2.01.01(5):2008 „Esminis statinio reikalavimas. Apsauga nuo triukšmo“, patvirtintą Lietuvos Respublikos aplinkos ministro 2008 m. kovo 12 d. įsakymu Nr. D1-132 (Žin., 2008, Nr. 35-1256);
 11. statybos techninį reglamentą STR 1.01.03:2017 „Statinių klasifikavimas“ patvirtintą Respublikos aplinkos ministro 2016-10-27. įsakymu Nr. D1-713

**TS-04. Kvalifikacijos
reikalavimai
statybos rangovui
ir subrangovams**

Statybos rangovas ir subrangovas privalo atlikti Lietuvos Respublikos Statybos įstatymo 15 straipsnio nustatytus reikalavimus. Statybos rangovas ir subrangovas turi būti nustatyta tvarka atestuotos įmonės.

Rangovas yra atsakingas už visų leidimų, sutikimų ar dokumentų, reikalingų Darbų vykdymui bei užbaigimui gavimais kompetentingų institucijų ir statybos leidimo gavimą.

Rangovas yra atsakingas už Darbų vykdymo priešgaisrinę apsaugą pagal LR galiojančių teisės aktų reikalavimus.

Visos konstrukcijos ir įranga turi būti sertifikuoti arba pripažinti tinkamai naudoti Lietuvoje nustatyta tvarka ir privalo turėti atitikties įvertinimo dokumentą.

Rangovas privalo, palaikyti ryšį su kompetentingomis institucijomis, užtikrinti jų patikrinimus savo sąskaita bei ištaisyti trūkumus, kuriuos šios institucijos nustatys minėtų patikrinimų metu.



Noir architects, MB
Žaibo g. 1, Vilnius
Įmonės kodas: 305904834

Mokslo paskirties pastato dalies ir dalies patalpų Vytauto Didžiojo g. 53A, Jurbarkas, paskirties keitimo, dviejų unikalių daiktų sujungimo į bendrą turtinį vienetą ir paprastojo remonto projektas

				Bendrosios techninės specifikacijos	
Pareigos	V. Pavardė	Parašas	Data	Lapas	Lapų
A 2323	SPV	A. Mockaitis	2025	Noir-003-TDP-BD-BTS	Lapas 3 Lapų 9
A 2327	SPDV	D. Samveljan	2025		

Kompleksas Noir-003-SA-TDP	Mokslo paskirties pastato dalies ir dalies patalpų Vytauto Didžiojo g. 53A, Jurbarkas, paskirties keitimo, dviejų unikalių daiktų sujungimo į bendrą turtinį vienetą ir paprastojo remonto projektas
-------------------------------	--

	Rangovas turi vykdyti visus Lietuvos Respublikoje galiojančių teisės aktų reikalavimus ir taisykles, priimtas atitinkamų kompetentingų valstybės ir/ar savivaldybės institucijų. Atsakingi darbai ir konstrukcijos, nurodyti techninėse specifikacijose, turi būti priimti Inžinieriaus tai įforminant aktu, 6 baigtas statinys turi būti priimtas priėmimo komisijos. Subrangovai. Rangovas pasirenkamus Subrangovus turi aptarti su Užsakovu ir gauti jo raštišką pritarimą jeigu nenurodyta kitaip. Užsakovas turi teisę nurodyti Rangovui kokį subrangovą pasirinkti ir toks Užsakovo nurodymas yra privalomas Rangovui.
TS-05. Kvalifikacijos reikalavimai bendrųjų ir specialiųjų statybos darbų vadovams ir specialistams	Bendrųjų ir specialiųjų statybos darbų vadovai ir specialistai privalo atlikti Lietuvos Respublikos Statybos įstatymo 10 straipsnio 3 ir 4 dalyse nustatytus reikalavimus. Pagal atliekamus darbus būtini šie pagrindiniai vadovų kvalifikacijos atestatai: Statinio projekto vykdymo priežiūros vadovo; Projekto dalies vykdymo priežiūros vadovo; Statinio statybos vadovo; Statinio specialiųjų statybos darbų vadovo; Statinio statybos techninės priežiūros vadovo. (jeigu rengiamam projektui privalomas statybos techninės priežiūros vadovas pagal statybos metu galiojančius normatyvus)
TS-06. Saugaus darbo, gaisrinės saugos, aplinkos apsaugos, bei tinkamų darbo higienos sąlygų statybvietėje ir statomame statinyje užtikrinimo reikalavimai; trečiųjų asmenų interesų apsauga statybos metu	Statybos vadovas statybvietėje ir statomame statinyje privalo užtikrinti saugaus darbo, gaisrinės saugos, aplinkos apsaugos bei tinkamas darbo higienos sąlygas, pagal galiojančius reikalavimus. Trečiųjų asmenų interesų apsauga privalo būti vykdoma statybos vadovo visu statybos metu.
TS-07. Nurodymai dėl statybos produktų (gaminų ir medžiagų), įrenginių privalomos atitikties techninėse specifikacijose nurodytiems reikalavimams, galimybė ir	Visi gaminiai, įranga, medžiagos ir priedai turi atitikti nurodytus dokumentacijoje ir turi būti nauji. Visiems nukrypimams nuo specifikacijos turi būti gautas Užsakovo sutikimas. Visos medžiagos ir gaminiai turi būti pateikti su gamintojo rekvizitais, firmos atpažinimo ženklu specifikacija naudojimo-instrukcija nuoroda kam skiriama, spalvos nuoroda pagaminimo data. Užsakovas ar Inžinierius turi teisę atmesti medžiagą ar: įrangą be jokių papildomų išlaidų Užsakovui, jei ji neatitinka specifikacijos reikalavimų. Tokiu atveju Rangovas turi pateikti kitas medžiagas ir įrangą, kurie atitinka specifikaciją ir kurių pageidauja Užsakovas; neatsižvelgiant į Rangovo deklaruotas kainas. Rangovas turi pateikti visos šioje specifikacijoje apibūdintos technologinės, mechaninės dalies ir elektros įrangos katalogus ir standartų dokumentus Užsakovo ir Inžinieriaus peržiūrai. Rangovas neturi teisės užsakyti pagrindinės įrangos be išankstinio Užsakovo patvirtinimo. Sąnaudų žiniaraščiuose nurodytiems konkreitiems gaminiams ir medžiagoms galimi alternatyvūs pasiūlymai, jei jie sumažins darbų kainą, bet nepablogins techninių ir eksploatacinių savybių.

	Noir architects, MB Žaibo g. 1, Vilnius Įmonės kodas: 305904834		Mokslo paskirties pastato dalies ir dalies patalpų Vytauto Didžiojo g. 53A, Jurbarkas, paskirties keitimo, dviejų unikalių daiktų sujungimo į bendrą turtinį vienetą ir paprastojo remonto projektas																			
	<table border="1"> <thead> <tr> <th>Pareigos</th> <th>V. Pavardė</th> <th>Parašas</th> <th>Data</th> <th colspan="2">Bendrosios techninės specifikacijos</th> </tr> </thead> <tbody> <tr> <td>A 2323</td> <td>SPV</td> <td>A. Mockaitis</td> <td>2025</td> <td rowspan="2">Noir-003-TDP-BD-BTS</td> <td>Lapas</td> </tr> <tr> <td>A 2327</td> <td>SPDV</td> <td>D. Samveljan</td> <td>2025</td> <td>4</td> </tr> </tbody> </table>	Pareigos	V. Pavardė	Parašas	Data	Bendrosios techninės specifikacijos		A 2323	SPV	A. Mockaitis	2025	Noir-003-TDP-BD-BTS	Lapas	A 2327	SPDV	D. Samveljan	2025	4				Lapas
Pareigos	V. Pavardė	Parašas	Data	Bendrosios techninės specifikacijos																		
A 2323	SPV	A. Mockaitis	2025	Noir-003-TDP-BD-BTS	Lapas																	
A 2327	SPDV	D. Samveljan	2025		4																	
					4	9																

**sąlygos keisti
analogiškais**

TS-08. Nenaudotinos medžiagos	Draudžiama naudoti medžiagas, kurių sudėtyje yra asbesto, kancerogenų, polifluorangliavandenilių, švino, švino druskų, kadmio druskų, chromo druskų, gyvsidabrio druskų ir nikelio druskų. Nerekomenduojama naudoti akrilnitrilo polimerų (kaučiuko, ABS plastiko) chlorpreno kaučiuko, poliacetatų, poliuretanų, polivinilchloridų, polivinilidenechlorido, aromatinių poliamidų. Nerekomenduojamos medžiagos negali būti kitų medžiagų sudėtyje.
TS-09. Statybos produktų, įrenginių kokybę įrodantys privalomieji dokumentai	Visos medžiagos ir gaminiai turi būti pateikti su: -gaminio rekvizitais, firmos atpažinimo ženklu; -specifikacija; -nuoroda ar skirta interjerui, ar eksterjerui; -spalvos nuoroda; -gaminio pagaminimo data. Rangovas privalo pristatyti visiems pagrindiniams produktams užsakymo kodus ir kilmės vietą bei pavadinimą priežiūros, valymo bei pakeitimo tikslu. Visi gaminiai ir medžiagos turi atitikti techninėse . specifikacijoje ir brėžiniuose nurodomus kokybės reikalavimus. Jų įpakavimai ar pristatymo dokumentai turi nurodyti jų kokybę arba tokia informacija turi būti nurodoma kitu Užsakovui priimtiniu būdu. Specifikacijoje pateikiami bendrieji kokybės reikalavimai. Tokiu atveju Jei konkrečiai nebus nurodyta medžiaga, pvz. nenurodant medžiagos, pavadinimo ar standarto, prieš ją perkant ji turės būti pateikiama Užsakovo patvirtinimui. Įrenginiai turi turėti atitikties sertifikatus ir atitikties deklaracijas. Potencialiai pavojingi įrenginiai turi turėti techninės būklės patikrinimo ataskaitas.
TS-10. Statybos produktų kokybės kontrolė	Gaminiai ir medžiagos, turintys nurodytą patvirtinimo tipą ir standartą, bei kokybės kontrolę. Jei reikalaujama, kad naudojami gaminiai ir medžiagos būtų nurodyto tipo ar standarto arba jie yra įtraukti į oficialią kokybės kontrolės procedūrą, jie turi turėti tipo patvirtinimo liudijimą, atitikimo standartui ar oficialų kokybės, kontrolės patvirtinimą. Tipo patvirtinimo ir atitikimo standartui liudijimai, negali būti atskiriami nuo produkto, o identifikacija turi būti visiškai aiški. Gaminių ir medžiagų atitikties nuorodos jų montavimo metu; Galimi gaminių ir medžiagų atitikties nurodymai montavimo stadijos metu neturi būti uždengiami arba, jei negalima palikti jų matomais, turi būti lengvai ir visiškai atidengiami.
TS-11. Statybos produktų pavyzdžiai, jų aprobavimo tvarka	Konkrečiai specifikacijoje nurodytų gaminių ir medžiagų pavyzdžiai turi būti pateikti Užsakovui ir Projekto vadovui iki darbų pradžios patvirtinimui gauti.. Nuolatiniam sulyginimui su galutiniais produktais naudojami pavyzdžiai turi būti laikomi iki pat darbų užbaigimo . Atitiktini ar pateiktini pavyzdžiai yra nurodyti specifikacijoje. Visi gaminiai, įranga, medžiagos ir priedai turi atitikti nurodytus dokumentacijoje ir turi būti nauji. Visiems nukrypimams nuo specifikacijos turi būti gautas Užsakovo sutikimas. Visos medžiagos ir gaminiai turi būti pateikti su gamintojo rekvizitais, firmos atpažinimo ženklu specifikacija naudojimo-instrukcija nuoroda kam skiriama, spalvos nuoroda pagaminimo data. Užsakovas ar Inžinierius turi teisę atmesti medžiagą ar: įrangą be jokių papildomų išlaidų Užsakovui, jei ji neatitinka specifikacijos reikalavimų. Tokiu atveju Rangovas turi pateikti kitas medžiagas ir įrangą, kurie atitinka specifikaciją ir kurių pageidauja Užsakovas; neatsižvelgiant į Rangovo deklaruotas kainas. Rangovas turi pateikti visos šioje specifikacijoje apibūdintos technologinės,



Noir architects, MB
Žaibo g. 1, Vilnius
Įmonės kodas: 305904834

Mokslo paskirties pastato dalies ir dalies patalpų Vytauto Didžiojo g. 53A, Jurbarkas, paskirties keitimo, dviejų unikalių daiktų sujungimo į bendrą turtinį vienetą ir paprastojo remonto projektas

	Pareigos	V. Pavardė	Parašas	Data	Bendrosios techninės specifikacijos	
A 2323	SPV	A. Mockaitis		2025	Noir-003-TDP-BD-BTS	Lapas
A 2327	SPDV	D. Samveljan		2025		Lapas
						5
						9

mechaninės dalies ir elektros įrangos katalogus ir standartų dokumentus Užsakovo ir Inžinieriaus peržiūrai.

Rangovas neturi teisės užsakyti pagrindinės įrangos be išankstinio Užsakovo patvirtinimo. Sąnaudų žiniaraščiuose nurodytiems konkrečioms gaminiams ir medžiagoms galimi alternatyvūs pasiūlymai, jei jie sumažins Darbų kainą, bet nepablogins techninių ir eksploatacinių savybių. Rinkdamas komponentus bei medžiagas, Rangovas turi atsižvelgti į poreikį nepanašius kontaktuojančius metalus apsaugoti nuo korozijos.

Rangovas užtikrina, kad visa Jo pateikta įranga be struktūrinių pakeitimų gali būti sumontuota projekto dokumentuose nurodytoje padėtyje. Nebus atsižvelgiama į jokių reikalavimus apmokėti papildomas išlaidas, atsiradusias dėl parūpintos netinkamo dydžio įrangos modifikavimo.

Sąnaudų žiniaraščiuose nurodytiems konkrečioms gaminiams ir medžiagoms galimi alternatyvūs pasiūlymai, jei jie sumažins darbų kainą, bet nepablogins techninių ir eksploatacinių savybių.

Gaminių ir medžiagų kokybės reikalavimai

Visi gaminiai ir medžiagos turi atitikti techninėse specifikacijose ir brėžiniuose nurodomus kokybės reikalavimus. Jų įpakavimai ar pristatymo dokumentai turi nurodyti jų kokybę arba tokia informacija turi būti nurodoma kitu Užsakovui priimtinu būdu. Specifikacijoje pateikiami bendrieji kokybės reikalavimai. Tokiu atveju Jei konkrečiai nebus nurodyta medžiaga, pvz. nenurodant medžiagos, pavadinimo ar standarto, prieš. ją. perkant ji turės būti pateikiama Užsakovo patvirtinimui.

Gaminiai ir medžiagos, turintys nurodytą patvirtinimo tipą ir standartą, bei kokybės kontrolė.

Jei reikalaujama, kad naudojami gaminiai ir medžiagos būtų nurodyto tipo ar standarto arba jie yra įtraukti į oficialią kokybės kontrolės procedūrą, jie turi turėti tipo patvirtinimo liudijimą, atitikimo standartui ar oficialų kokybės, kontrolės patvirtinimą. Tipo patvirtinimo ir atitikimo standartui liudijimai, negali būti atskiriami nuo produkto, o identifikacija turi būti visiškai aiški.

Gaminių ir medžiagų atitikties nuorodos jų montavimo metu; Galimi gaminių ir medžiagų atitikties nurodymai montavimo stadijos metu neturi būti uždengiami arba, jei negalima palikti jų matomais, turi būti lengvai ir visiškai atidengiami.

**TS-12. Statybos produktų
gabenimo,
saugojimo
sąlygos**

Transportavimo ir tarpinio saugojimo metu visi gaminiai ir medžiagos turi būti deramai uždengti ir supakuoti. Ant kiekvieno paketo turi būti nurodytas jo turinys. Jei pristatomos prekės yra birios ir nepakuotos, numeris, rūšis ir kokybė turi būti nurodyti pristatymo pranešime.

Gaminių ir medžiagų pristatymas koordinuojamas pagal statybos darbų grafiką. Rangovas privalo vengti nereikalingo gaminių ir/ ar medžiagų saugojimo statybos aikštelėje. Visi tiekiami gaminiai ir medžiagos turi būti su atitinkamais dokumentais. Atvežtų prekių (gaminių ir medžiagų) išvaizda, jų galimus defektus ir žalą reikia patikrinti vizualiai. Prekių užsakovas yra atsakingas už pranešimų dėl galimos žalos ir defektų pateikimą. Visos pretenzijos turi būti pateikiamos prekių tiekėjui (arba gamintojui).

Gaminiai ir statybinės medžiagos turi būti saugomi taip, kad nepablogėtų jų kokybė. Reikia laikytis kiekvienos medžiagos, gaminio nurodytų saugojimo reikalavimų ir gamintojo (ar tiekėjo) pateiktų nuorodų.



Noir architects, MB
Žaibo g. 1, Vilnius
Įmonės kodas: 305904834

Mokslo paskirties pastato dalies ir dalies patalpų Vytauto Didžiojo g. 53A, Jurbarkas, paskirties keitimo, dviejų unikalių daiktų sujungimo į bendrą turtinį vienetą ir paprastojo remonto projektas

	Pareigos	V. Pavardė	Parašas	Data	Bendrosios techninės specifikacijos	Lapas	Lapų
A 2323	SPV	A. Mockaitis		2025	Noir-003-TDP-BD-BTS	6	9
A 2327	SPDV	D. Samveljan		2025		6	9

Kompleksas Noir-003-SA-TDP	Mokslo paskirties pastato dalies ir dalies patalpų Vytauto Didžiojo g. 53A, Jurbarkas, paskirties keitimo, dviejų unikalių daiktų sujungimo į bendrą turtinį vienetą ir paprastojo remonto projektas
-------------------------------	--

	<p>Statybos aikštelėje prekės turi būti laikomos tinkamose ir, jei pagal prekės charakteristikas taip būtina, izoliuotose, sausose, šildomose ir tinkamai vėdinamose patalpose taip. kad kiekviena medžiaga būtų padėta tinkamai ir lengvai patikrinama. Medžiagos ir prekės, pažeistos ar kitaip sugadintos dėl veiklos statybos aikštelėje, turi būti pakeistos naujomis Rangovo sąskaita.</p> <p>Už medžiagų ir gaminių apgadinimus ir/ ar praradimus visiškai atsako Rangovas.</p>
TS-13. Paslėptų darbų priėmimo tvarka	<p>Paslėpti darbai gali būti priimami tik sėkmingai juos išbandžius. Bandyto darbai pateikti specifikacijoje.</p>
TS-14. Statybos užbaigimas ar deklaravimas apie statybos užbaigimą, rangovo ir subrangovų rengiama dokumentacija ir reikalavimai jai parengti, statybos darbų priėmimo tvarka ir dokumentai	<p>Prieš uždengiant konstrukciją ar baigtą darbą, juos reikia pateikti Inžinieriaus ir Užsakovo patvirtinimui. Jei tai nepadaroma, Užsakovas ar Inžinierius turi teisę reikalauti, kad dengiančios medžiagos ar jų dalys būtų nuimamos. Procedūrų nesilaikymo išlaidos teks Rangovui net ir tokiu atveju, jei uždengtas darbas yra tinkamas.</p> <p>Rangovo pateikiama dokumentacija.</p> <p>Priduodant Darbus Rangovas privalo pateikti visų panaudotų medžiagų, konstrukcijų sertifikatų, techninių pasų ir kitos informacijos rinkinius, dengtų darbų ir laikančių konstrukcijų pridavimo aktus, jų fotofiksaciją ir kitą dokumentaciją, kurios gali pareikalauti valstybės ar savivaldybės institucijos remdamosi Lietuvos Respublikos įstatymais ir kitais norminiais aktais.</p> <p>Statybos metu Rangovas turi įsigyti ir pastoviai vesti Lietuvoje nustatytos formos statybos darbų žurnalą, kuris būtų prieinamas Užsakovo ir Inžinieriaus peržiūrai ir pastaboms.</p> <p>Rangovas taip pat pateikia pastatų inventorizavimo dokumentaciją, reikalingą priduodant pastatą naudojimui.</p> <p>Rangovui pavedama paruošti visą dokumentaciją, kuri vėliau bus reikalinga organizuoti objekto pridavimą Valstybinei priėmimo komisijai.</p> <p>Pridavimo eksploatacijai dokumentacija.</p> <p>Rangovas turi pateikti tris tokių dokumentų rinkinius:</p> <p>Veikimo principą ir sistemos aprašymą;</p> <p>Visus sertifikatus, tame tarpe Lietuvoje išduotus sertifikatus, bandymo protokolus, medžiagų saugos ir atitikties dokumentus, tikrinimo ataskaitas; naudojimo instrukcijas;</p> <p>Gamintojo priežiūros instrukciją įrangai, įrenginiams, sistemoms ir medžiagoms; Tiekėjų ir subrangovų sąrašus su adresais, telefonais, fakais, elektroninio pašto adresais. Aukščiau išvardinti reikalavimai yra privalomi visiems subrangovams ir jų naudojamoms medžiagoms bei įrengimams.</p> <p>Dokumentacija turi būti sukomplektuota byloje ir sutvarkyta pagal turinį, laikantis šioje specifikacijoje pateikiamos kodavimo sistemos.</p> <p>Visos naudojimosi instrukcijos ir brėžiniai turi būti lietuvių kalba.</p> <p>Priėmimas</p> <p>Rangovas atlieka visus bandymus, testavimus, sertifikavimus, organizuoja priėmimą pagal STR 1.05.01:2017 „Statybą leidžiantys dokumentai. Statybos užbaigimas. Statybos sustašymas. Savavališkos statybos padarinių šalinimas. Statybos pagal neteisėtai išduotą statybą leidžiantį dokumentą padarinių šalinimas“ ir kviečia Užsakovą ir Inžinierių į priėmimą, kad galėtų gauti galutinio priėmimo aktą. Tikrinimo akte turi būti nurodyti nebaigti darbai ir defektų taisymas. Tie darbų defektai, kuriuos Užsakovas sutinka pataisyti vėliau per defektų šalinimo laikotarpį, turi būti registruojami atskirai.</p>



Noir architects, MB
 Žaibo g. 1, Vilnius
 Įmonės kodas: 305904834

Mokslo paskirties pastato dalies ir dalies patalpų Vytauto Didžiojo g. 53A, Jurbarkas, paskirties keitimo, dviejų unikalių daiktų sujungimo į bendrą turtinį vienetą ir paprastojo remonto projektas

Pareigos	V. Pavardė	Parašas	Data	Bendrosios techninės specifikacijos	
A 2323	SPV	A. Mockaitis	2025	Noir-003-TDP-BD-BTS	Lapas
A 2327	SPDV	D. Samveljan	2025		Lapu
					7
					9

Darbai pagal patikrinimo įrašus, išskyrus šalintinus vėliau, turi būti atliekami neatidėliotinai ir tikrinami atskirai bei patvirtinami pagal galutinio priėmimo akto reikalavimus.

Atsakomybės už defektus laikotarpis.

Defektai kurie galėtų sukelti nepatogumų ar papildomą žalą, turi būti taisomi iškart. Galutinis patikrinimas turi būti atliekamas po vienerių metų nuo visos statybos priėmimo datos. Priėmimo metu turi būti priimamas sprendimas, dėl to kokių mastu ir kurie defektai turi būti šalinami iš-karto, o kuriuos galima atidėti galutiniam defektų tikrinimui. Į Rangovo atsakomybę įeina visų defektų ir susidėvėjimų taisymas, išskyrus tuos, kuriuos sukėlė netinkama eksploatacija.

Visi remonto darbai turi būti atliekami Rangovo ar tiekėjų esant tinkamai Rangovo priežiūrai. Visi darbai turi būti atliekami laikantis darbo metodų ir kokybės standartų, pateikiamų Sutartyje.

GARANTIJA

Garantija privalo atitikti bendrų Sutarties nuostatų reikalavimus.

Rangovui tenka Lietuvos Respublikos įstatymų nustatyta administracinė, civilinė ir baudžiamoji atsakomybė už blogai atliktų statybos darbų padarinius statybos metu ir per Sutartyje nustatytą statinio garantini laiką (kurto pradžia skaičiuojama nuo statinio pripažinimo tinkamu naudoti dienos), bet ne trumpesni kaip:

statiniams - 5 metai;

paslėptiems statinių elementams (konstrukcijų, vamzdinių ir t.t.) -10 metų.

esant tyčia paslėptiems defektams 20 metų;

Rangovas įsipareigoja garantiniu laikotarpiu savo sąskaita skubiai ištaisyti trūkumus, atsiradusius dėl nekokybiškai atliktų Darbų, blogos konstrukcijos ir nestandartinių medžiagų. Garantija apima ir reikalingą techninį veikimą.

Garantijos trukmė turi būti koreguojama pagal statinių priėmimo metu galiojančius; Lietuvos Respublikos įstatymus.

GARANTINIS APTARNAVIMAS

Aptarnavimas apima visas transporto ir krovimo išlaidas, susijusias su aptarnavimo išvykomis Konkurso pasiūlyme nurodytame laikotarpyje.

Aptarnavimas turi būti atliekamas normaliomis darbo valandomis. Kiekvienas atliktas darbas turi būti įforminamas atitinkamais dokumentais.

UŽSAKOVO DARBUOTOJŲ APMOKYMAS

Rangovas turi atlikti tam tikro darbuotojų, kuriuos atrinks Užsakovas, skaičiaus mokymą, kad šie, prieš galutinai perimdami objektą, galėtų teisingai, rūpestingai valdyti kontroliuoti ir prižiūrėti įrangą ir statinius.

Mokymą turi atlikti kvalifikuotas Rangovo personalas kiekvienai paslaugai atskirai. Ir turi būti tęsiamas per Sutarties laikotarpį iki galutinio projekto perėmimo, jei Sutartis nenumato ilgesnio laikotarpio ar Užsakovas ir Rangovas nėra abipusiai susitarę kitaip.

ATSARGINĖS DALYS.

Rangovas turi pateikti pakankamą kiekį atsarginių dalių kiekvienai sistemai / įrangai, pagal suderintą su Užsakovu sąrašą.

Jei reikalaujamų atsarginių dalių kiekiai nenurodyti konkrečioje specifikacijoje, reikia pateikti 1 metams pakankamus kiekius, kaip rekomenduoja sistemų / įrangos gamintojas (tiekėjas).

TECHNINĖ DOKUMENTACIJA

Rangovai ir subrangovai atlieka šiuos brėžinius:



Noir architects, MB
Žaibo g. 1, Vilnius
Įmonės kodas: 305904834

Mokslo paskirties pastato dalies ir dalies patalpų Vytauto Didžiojo g. 53A, Jurbarkas, paskirties keitimo, dviejų unikalių daiktų sujungimo į bendrą turtinį vienetai ir paprastojo remonto projektas

	Pareigos	V. Pavardė	Parašas	Data	Bendrosios techninės specifikacijos	Lapas	Lapu
A 2323	SPV	A. Mockaitis		2025	Noir-003-TDP-BD-BTS	8	9
A 2327	SPDV	D. Samveljan		2025		8	9

darbo projekto brėžinius;
išpildomuosius statyboje atliktų darbų brėžinius ir kontrolines geodezines nuotraukas;
Išpildomąją toponuotrauką
Visi užrašai. turi būti lietuvių kalba.
Rangovai ar subrangovai, priduodami objektą, turi pateikti. Užsakovui šią įrangos arba įrengimų, techninę dokumentaciją:
Saugumo eksploatacijos aprašymas.
Įrenginių techninis pasas.
Atsarginių dalių sąrašas.
Techninio aptarnavimo aprašymas.
Įrengimo stipruminiai skaičiavimai(jeigu reikalinga pagal Lietuvoje taikomus normatyvus)
Sertifikatai ir atitinkami leidimai, kurie yra būtini tam kad statiniai būtų tinkami naudoti Lietuvoje.
Minėta dokumentacija turi būti pateikta priduodant ją Užsakovui popieriuje (1 egz.) ir kompiuteriniame diskelyje. Ne lietuvių kalba parengti dokumentacijos užrašai turi būti išversti į lietuvių kalbą.



Noir architects, MB
Žaibo g. 1, Vilnius
Įmonės kodas: 305904834

Mokslo paskirties pastato dalies ir dalies patalpų Vytauto Didžiojo g. 53A, Jurbarkas, paskirties keitimo, dviejų unikalių daiktų sujungimo į bendrą turtinį vienetą ir paprastojo remonto projektas

	Pareigos	V. Pavardė	Parašas	Data	Bendrosios techninės specifikacijos		
A 2323	SPV	A. Mockaitis		2025	Noir-003-TDP-BD-BTS	Lapas	Lapų
A 2327	SPDV	D. Samveljan		2025		9	9

Kompleksas Noir-003-SA-TDP	Mokslo paskirties pastato dalies ir dalies patalpų Vytauto Didžiojo g. 53A, Jurbarkas, paskirties keitimo, dviejų unikalių daiktų sujungimo į bendrą turtinį vienetą ir paprastojo remonto projektas
-------------------------------	--

ATLIKTŲ PRITARIMŲ IR SUDERINIMŲ SĄRAŠAS

Dokumento pavadinimas	Suderinęs asmuo	data
STATYBOS LEIDIMAS	SAULIUS LAPĖNAS, Infrastruktūros ir turto skyriaus vedėjo pavaduotojas-vyriausias architektas SAULIUS LAPĖNAS, Jurbarko rajono savivaldybės administracija	2025-03-24
UŽSAKOVO PRITARIMAS PROJEKTUI	JOLANTA KAČERAUSKIENĖ, Jurbarko sporto centro, SBĮ direktorė	2025-04-22



Noir architects, MB
 Žaibo g. 1, Vilnius
 Įmonės kodas: 305904834

Mokslo paskirties pastato dalies ir dalies patalpų Vytauto Didžiojo g. 53A, Jurbarkas, paskirties keitimo, dviejų unikalių daiktų sujungimo į bendrą turtinį vienetą ir paprastojo remonto projektas

Pareigos	V. Pavardė	Parašas	Data	Atliktų pritarimų ir suderinimų sąrašas	Lapas	Lapų
A 2323	SPV	A. Mockaitis	2025	Noir-003-TDP-BD-APSS	1	1
A 2327	SPDV	D. Samveljan	2025		1	1

PROJEKTUI PARENGTI NAUDOTOS LICENCIJUOTOS PROGRAMINĖS ĮRANGOS SĄRAŠAS

Bendroji dalis	Librecad; Onlyoffice; Libreoffice; Apple preview; Apple pages
Architektūrinė dalis	Librecad; Onlyoffice; Libreoffice; Apple preview; Apple pages



Noir architects, MB
Žaibo g. 1, Vilnius
Įmonės kodas: 305904834





Mokslo paskirties pastato dalies ir dalies patalpų Vytauto Didžiojo g. 53A, Jurbarkas, paskirties keitimo, dviejų unikalių daiktų sujungimo į bendrą turtinį vienetą ir paprastojo remonto projektas

Pareigos	V. Pavardė	Parašas	Data	Projektui parengti naudotos licencijuotos programinės įrangos sąrašas	Lapas	Lapų
A 2323	SPV	A. Mockaitis	2025	Noir-003-TDP-BD-LPS	1	1
A 2327	SPDV	D. Samveljan	2025		1	1

Kompleksas Noir-003-SA-TDP	Mokslo paskirties pastato dalies ir dalies patalpų Vytauto Didžiojo g. 53A, Jurbarkas, paskirties keitimo, dviejų unikalių daiktų sujungimo į bendrą turtinį vienetą ir paprastojo remonto projektas
-------------------------------	--

PROJEKTO DALIES VADOVŲ SKYRIMO DOKUMENTAS

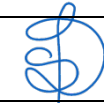
Aš, Andrius Mockaitis, rengiamo projekto „Mokslo paskirties pastato dalies ir dalies patalpų Vytauto Didžiojo g. 53A, Jurbarkas, paskirties keitimo, dviejų unikalių daiktų sujungimo į bendrą turtinį vienetą ir paprastojo remonto projektas“ statinio projekto vadovais ir projekto dalies vadovais skiriu žemiau nurodytus asmenis.

Objektas	Mokslo paskirties pastato dalies ir dalies patalpų Vytauto Didžiojo g. 53A, Jurbarkas, paskirties keitimo, dviejų unikalių daiktų sujungimo į bendrą turtinį vienetą ir paprastojo remonto projektas				
Statytojas	Jurbarko sporto centras, SB				
Projektuotojas	Noir architects, MB				
Statinio projekto vadovas	A. Mockaitis A2323				
Stadija	Techninis darbo projektas				
Projekto numeris	Noir-003-TDP				
ATEST. NR.	PARAŠAS	ATEST. NR.	SPV	ATEST. NR.	PARAŠAS
01.	BENDROJI DALIS	BD	A. MOCKAITIS	A2323	
02.	ARCHITEKTŪRINĖ DALIS	SA	A. MOCKAITIS	A2323	
ATEST. NR.	PARAŠAS	ATEST. NR.	SPDV	ATEST. NR.	PARAŠAS
01.	BENDROJI DALIS		D. Samveljan	A2327	
02.	ARCHITEKTŪRINĖ DALIS		D. Samveljan	A2327	



Noir architects, MB
 Žaibo g. 1, Vilnius
 Įmonės kodas: 305904834

Mokslo paskirties pastato dalies ir dalies patalpų Vytauto Didžiojo g. 53A, Jurbarkas, paskirties keitimo, dviejų unikalių daiktų sujungimo į bendrą turtinį vienetą ir paprastojo remonto projektas

Pareigos	V. Pavardė	Parašas	Data	Projekto dalies vadovų skyrimo dokumentas	Lapas	Lapu
A 2323	SPV	A. Mockaitis	2025	Noir-003-TDP-BD-PDVSD	1	1
A 2327	SPDV	D. Samveljan	2025		1	1

JURBARKO SPORTO CENTRAS, SBĮ

Įmonės kodas: 191821075
Vytauto Didžiojo g. 35A, Jurbarkas

**DĖL PRITARIMO MOKSLO PASKIRTIES PASTATO DALIES IR DALIES PATALPŲ VYTAUTO DIDŽIOJO G. 53A,
JURBARKAS, PASKIRTIES KEITIMO, DVIEJŲ UNIKALIŲ DAIKTŲ SUJUNGIMO Į BENDRĄ TURTINĮ VIENETĄ IR
PAPRASTOJO REMONTO PROJEKTUI**

2025 m. Balandžio 22 d.,
JURBARKAS

Jurbarko sporto centras, SBĮ, įm. k. 191821075 (toliau – įstaiga), atstovaujama direktorės Jolantos Kačerauskienės, veikiančios pagal įstaigos nuostatus, išnagrinėjo Noir architects, MB parengtą Mokslo paskirties pastato dalies ir dalies patalpų Vytauto Didžiojo g. 53A, Jurbarkas, paskirties keitimo, dviejų unikalių daiktų sujungimo į bendrą turtinį vienetą ir paprastojo remonto projektą (projekto Nr. Noir-003-TDP) ir sprendiniams pritaria.

Direktorė Jolanta Kačerauskienė
parašas



PATVIRTINIMAS DĖL PATALPŲ PASKIRTIES KEITIMO

(Panaudos gavėjo sutikimas)

Vadovaudamasis Jurbarko rajono savivaldybės tarybos sprendimu Nr. T2-272 „Dėl nekilnojamojo turto panaudos teisėmis perdavimo Jurbarko sporto centrui“, **P A T V I R T I N U**, kad Jurbarko sporto centras SBJ, kaip patalpų panaudos gavėjas, sutinka keisti gyvenamosios paskirties patalpų (unikalus daikto nr. 9499-5003-3011:0001) paskirti į mokyklos paskirties patalpas, esančių adresu Vytauto Didžiojo g. 53A, Jurbarkas (pastato unikalus Nr. 4400-0458-6330:4038) ir **S U T I N K U** formuoti vieną turtinį vienetą apjungiant patalpas pagal rengiamą projektą – “Mokslo paskirties pastato dalies ir dalies patalpų Vytauto Didžiojo g. 53A, Jurbarkas, paskirties keitimo, dviejų unikalių daiktų sujungimo į bendrą turtinį vienetą ir paprastojo remonto projektas”.

Patvirtinu, kad esame tinkamai įgalioti tokį sprendimą priimti.

Data: 2025-04-16

Vieta: Jurbarkas

Jurbarko sporto centro vadovė

Jolanta Kačerauskienė

(parašas) _____

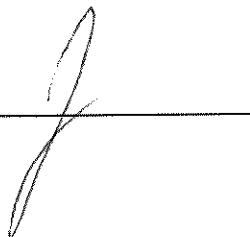

Priėmė:
David Samveljan
Direktorius
Noir architects, MB

Pateikė:
Jolantos Kačerauskienė
Vadovė
Jurbarko sporto centras, SB|

Projektavimo darbų užduotis
(2025-04-15)

Objekto pavadinimas **Mokslo paskirties pastato dalies ir dalies patalpų Vytauto Didžiojo g. 53A, Jurbarkas, paskirties keitimo, dviejų unikalių daiktų sujungimo į bendrą turtinį vienetą ir paprastojo remonto projektas**

Objekto adresas **Sklypo kad.nr. 9420/0007:136**

Statytojas **Jurbarko sporto centras, SB|**

Statybos rūšis **Paprastasis remontas**

Statinio projekto etapas **Techninis darbo projektas**

Nuosavybės ir kiti dokumentai:	
<ul style="list-style-type: none">- Nekilnojamojo turto registro centrinio duomenų banko išrašas;- Specialieji architektūros reikalavimai- Specialieji reikalavimai- Anksčiau įgyvendinto darbo projekto byla 1995m- Įgaliojimas	
Bendrieji reikalavimai:	
<ul style="list-style-type: none">- Parengti projektą pagal pasirašytos projektavimo rangos sutarties ir jos priedų sąlygas bei juose nustatytą projekto sudėtį.- Projekte numatyti sprendiniai turi atitikti galiojančių įstatymų, kitų teisės aktų, privalomųjų projekto rengimo dokumentų, normatyvinių statybos techninių ir normatyvinių statinio saugos ir paskirties dokumentų reikalavimus, sutarties bei šios užduoties sąlygas.- Pagal fizinius parametrus, pastatas priskiriamas ypatingos svarbos statinių kategorijai.- Projekte turi būti įgyvendinti šie sprendiniai:	
Projektasp	Reikalavimai
1.Sprendiniai	<ul style="list-style-type: none">- Pakeisti gyvenamosios paskirties patalpų paskirtį į mokslo paskirties.- Numatyti remonto darbus patalpose, kad jos atitiktų mokslo paskirties reikalavimus.- Sujungti gyvenamąsias patalpas (pakeistas į mokslo paskirtį) su mokslo paskirties pastatu į vieną turtinį vienetą.- Pateikti sprendimus dėl paskirties keitimo, patalpų sujungimo ir remonto darbų, įskaitant pritaikymo sprendimus naujai paskirčiai po remonto.- Užtikrinti, kad pateikimas į remontuojamas patalpas būtų pritaikytas žmonėms su negalia, laikantis galiojančių teisės aktų ir standartų.- Ir kiti sprendiniai, reikalingi kokybiškam remonto projekto parengimui.
Statybos periodiškumas	- Statyba bus vykdoma vienu metu, periodiškumas nenumatomas.

Kiti reikalavimai/ pastabos:

1. Pasikeitus projektavimo užduočiai ar projektavimo sąlygose atsiradus reikalavimams, dėl kurių tektų keisti patvirtintus projektinius sprendinius, sudaromi ir abipusiai tvirtinami papildomi susitarimai.

Užsakovas:
Vadovė Jolantos Kačerauskienė
Jurbarko sporto centras, SB|



KOPIJA



Jurbarko sporto centras
Gauta
20 24-10-05 Nr. 474-346

**JURBARKO RAJONO SAVIVALDYBĖS ADMINISTRACIJOS
DIREKTORIUS**

**ĮSAKYMAS
DĖL ĮGALIOJIMO TVIRTINTI DOKUMENTŲ IŠRAŠUS, NUORAŠUS IR KOPIJAS**

2023 m. gegužės 25 d. Nr. O1-2.1-514
Jurbarkas

Vadovaudamasi Lietuvos Respublikos vietos savivaldos įstatymo 33 straipsnio 1 dalimi ir 34 straipsnio 6 dalies 2 punktu:

į g a l i o j u Jurbarko rajono savivaldybės administracijos Dokumentų ir viešųjų ryšių skyriaus vyriausiąją specialistę Ritą Danielienę tvirtinti administracijos direktoriaus įsakymų, savivaldybės gautų, siunčiamųjų raštų, likviduotų įmonių archyvo išduodamų pažymų ir kitų dokumentų kopijas, nuorašus bei išrašus.

Šis įsakymas gali būti skundžiamas Lietuvos Respublikos administracinių bylų teisenos įstatymo nustatyta tvarka.

Administracijos direktore

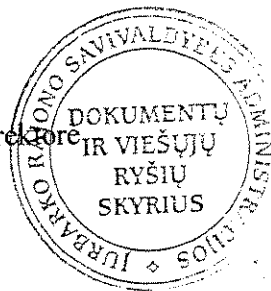

Rūta Vančienė

Parengė

Goda Juškė

2023-05-25

Kopija tikra
Dokumentų ir viešųjų ryšių
vyriausioji specialistė
Rita Danielienė
20 24-10-05

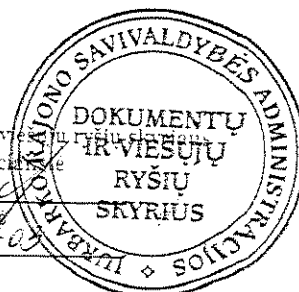



JURBARKO RAJONO SAVIVALDYBĖS TARYBA

SPRENDIMAS

DĖL TURTO PERDAVIMO PANAUDOS PAGRINDAIS JURBARKO SPORTO CENTRUI

2024 m. rugsėjo 26 d. Nr. T2-272

Jurbarkas

Vadovaudamasi Lietuvos Respublikos vietos savivaldos įstatymo 15 straipsnio 2 dalies 19 punktu, Lietuvos Respublikos valstybės ir savivaldybių turto valdymo, naudojimo ir disponavimo juo įstatymo 12 straipsnio 1 dalimi ir 14 straipsnio 1 dalies 1 punktu, Lietuvos Respublikos statybos įstatymo 2 straipsnio 59 dalimi ir 14 straipsnio 1 dalies 15 punktu, Statybos techninio reglamento STR 1.01.03:2017 „Statinių klasifikavimas“, patvirtinto Lietuvos Respublikos aplinkos ministro 2016 m. spalio 27 d. įsakymu Nr. D1-713 „Dėl statybos techninio reglamento STR 1.01.03:2017 „Statinių klasifikavimas“ patvirtinimo“, 7.2 papunkčiu, Jurbarko rajono savivaldybei nuosavybės teise priklausančio turto valdymo, naudojimo ir disponavimo juo tvarkos aprašo, patvirtinto Jurbarko rajono savivaldybės tarybos 2014 m. lapkričio 27 d. sprendimu Nr. T2-338 „Dėl Jurbarko rajono savivaldybei nuosavybės teise priklausančio turto valdymo, naudojimo ir disponavimo juo tvarkos“, 9.1 ir 16.1 papunkčiais, bei atsižvelgdama į Jurbarko sporto centro 2024 m. rugsėjo 5 d. raštą Nr. SD-130 „Dėl patalpų skyrimo“, Jurbarko rajono savivaldybės taryba n u s p r e n d ž i a:

1. Perduoti panaudos pagrindais biudžetinei įstaigai Jurbarko sporto centrui įmonės kodas 191821075 Jurbarko rajono savivaldybei nuosavybės teise priklausančias 125,61 kv. m bendro ploto patalpas mokyklos pastate Vytauto Didžiojo g. 53A, Jurbarko m. (pastatas pažymėtas plane 1C3b, unikalus Nr. 9499-5003-3011:0001, patalpos pažymėtos indeksais nuo 1 iki 11) įstaigos nuostatuose numatyti veiklai vykdyti.

2. Leisti pakeisti Jurbarko rajono savivaldybei nuosavybės teise priklausančių patalpų, esančių adresu: Vytauto Didžiojo g. 53A, Jurbarko m., patalpa – butas, plane pažymėtą indeksais nuo 1 iki 11, unikalus Nr. 9499-5003-3011:0001 pagrindinę tikslinę naudojimo paskirtį iš gyvenamosios į sporto.

3. Suteikti teisę Jurbarko sporto centrui būti statytoju rengiamam mokyklos pastato patalpų, esančių adresu: Vytauto Didžiojo g. 53A, Jurbarko m., paskirties keitimo projektui.

4. Įgalinti:

4.1. Jurbarko rajono savivaldybės administracijos direktorių pasirašyti sutartį ir kitus dokumentus, susijusius su sprendimo 1 punkte nurodyto turto panauda.

4.2. Jurbarko sporto centro direktorių pasirašyti dokumentus, susijusius su šio sprendimo 2 ir 3 punktuose nurodytų funkcijų vykdymu.

5. Nustatyti:

5.1. sprendimo 1 punkte nurodyto turto panaudos sutarties terminą – iki 2039 m. rugsėjo 30 d.;

5.2. kad panaudos gavėjui leidžiama pagerinti patalpas, pritaikant jas savo veiklai.

Nuorašas tikras
[Signature]

Šis sprendimas per vieną mėnesį nuo paskelbimo arba įteikimo suinteresuotai šaliai dienos gali būti skundžiamas Lietuvos administracinių ginčų komisijos Kauno apygardos skyriui (Laisvės al. 36, Kaunas) Lietuvos Respublikos ikiteisminio administracinių ginčų nagrinėjimo tvarkos įstatymo nustatyta tvarka arba Regionų apygardos administracinio teismo Kauno rūmams (A. Mickevičiaus g. 8A, Kaunas) Lietuvos Respublikos administracinių bylų teisenos įstatymo nustatyta tvarka.

Savivaldybės meras

Skirmantas Mockevičius

Nuorašas tikras

Dokumentų ir viešųjų ryšių skyriaus vyriausioji specialistė

D. Geciūnaitė
A. Danišienė

2024-10-05



DETALŪS METADUOMENYS	
Dokumento sudarytojas (-ai)	Jurbarko rajono savivaldybės taryba, 188713933, Dariaus ir Girėno g. 96, 74187 Jurbarkas
Dokumento pavadinimas (antraštė)	DĖL TURTO PERDAVIMO PANAUDOS PAGRINDAIS JURBARKO SPORTO CENTRUI
Dokumento registracijos data ir numeris	2024-09-29 17:00:00 T2-272
Dokumento specifikacijos identifikavimo žymuo	ADOC-V1.0
Parašo paskirtis	Pasirašymas
Parašą sukūrusio asmens vardas, pavardė ir pareigos	Skirmantas Mockevičius Savivaldybės meras
Sertifikatas išduotas	SKIRMANTAS MOCKEVIČIUS
Parašo sukūrimo data ir laikas	2024-09-27 10:03:40
Parašo formatas	
Laiko žymoje nurodytas laikas	XAdES-T
Informacija apie sertifikavimo paslaugų teikėją	AS Sertifitseerimiskeskus,,LT
Sertifikato galiojimo laikas	2021-01-14 10:20:17 - 2026-01-13 23:59:59
Parašo paskirtis	Registravimas
Parašą sukūrusio asmens vardas, pavardė ir pareigos	Dovilė Dačkauskaitė Tarybos posėdžių sekretorė
Sertifikatas išduotas	DOVILĖ DAČKAUSKAITĖ
Parašo sukūrimo data ir laikas	2024-09-29 17:50:12
Parašo formatas	
Laiko žymoje nurodytas laikas	XAdES-EPES
Informacija apie sertifikavimo paslaugų teikėją	AS Sertifitseerimiskeskus,,LT
Sertifikato galiojimo laikas	2023-05-15 13:51:21 - 2028-05-13 23:59:59
Informacija apie būdus, naudotus metaduomenų vientisumui užtikrinti	-
Pagrindinio dokumento priedų skaičius	1
Pagrindinio dokumento priedamų dokumentų skaičius	0
Programinės įrangos, kuria naudojantis sudarytas elektroninis dokumentas, pavadinimas	WebPartner
Informacija apie elektroninio dokumento ir elektroninio (-ių) parašo (-ų) tikrinimą (tikrinimo data)	Atitinka specifikacijos keliamus reikalavimus.
Papildomi metaduomenys	Nuorašą suformavo 2024-09-29 18:11:10 WebPartner
Elektroninio dokumento nuorašo atspausdinimo data ir jį atspausdinęs darbuotojas	2024-09-29 18:11:10 nuorašą suformavo ir atspausdino Dačkauskaitė Dovilė

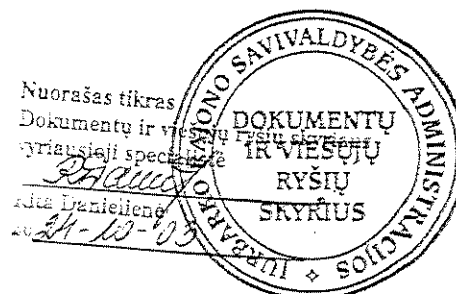



JURBARKO RAJONO SAVIVALDYBĖS TARYBA

SPRENDIMAS DĖL JURBARKO RAJONO SAVIVALDYBĖS TARYBOS 2024 M. RUGSĖJO 26 D. SPRENDIMO NR. T2-272 „DĖL TURTO PERDAVIMO PANAUDOS PAGRINDAIS JURBARKO SPORTO CENTRUI“ PAKEITIMO

2025 m. birželio 26 d. Nr. T2-178

Jurbarkas

Vadovaudamasi Lietuvos Respublikos vietos savivaldos įstatymo 15 straipsnio 2 dalies 19 punktu ir atsižvelgdama į Jurbarko sporto centro 2025 m. birželio 6 d. prašymą Nr. SD-116 „Prašymas dėl Jurbarko rajono savivaldybės tarybos sprendimo papildymo“, Jurbarko rajono savivaldybės taryba n u s p r e n d ž i a:

Pakeisti Jurbarko rajono savivaldybės tarybos 2024 m. rugsėjo 26 d. sprendimo Nr. T2-272 „Dėl turto perdavimo panaudos pagrindais Jurbarko sporto centrui“ 2 punktą ir jį išdėstyti taip:

„2. Leisti pakeisti Jurbarko rajono savivaldybei nuosavybės teise priklausančių patalpų, esančių adresu: Vytauto Didžiojo g. 53A, Jurbarko m., patalpos – buto, plane pažymėtos indeksais nuo 1 iki 11, unikalus Nr. 9499-5003-3011:0001, pagrindinę tikslinę naudojimo paskirtį iš gyvenamosios į mokslo.“.

Šis sprendimas per vieną mėnesį nuo paskelbimo arba įteikimo suinteresuotai šaliai dienos gali būti skundžiamas Lietuvos administracinių ginčų komisijos Kauno apygardos skyriui (Laisvės al. 36, Kaunas) Lietuvos Respublikos ikiteisminio administracinių ginčų nagrinėjimo tvarkos įstatymo nustatyta tvarka arba Regionų apygardos administracinio teismo Kauno rūmams (A. Mickevičiaus g. 8A, Kaunas) Lietuvos Respublikos administracinių bylų teisenos įstatymo nustatyta tvarka.

Savivaldybės meras

Skirmantas Mockevičius

SAVIVALDYBĖS MATERIALIOJO TURTO PANAUDOS SUTARTIS

2024 m. spalio 1 d. Nr. L3-39
Jurbarkas

Jurbarko rajono savivaldybės administracija, Dariaus ir Girėno g. 96, 74187 Jurbarkas, kodas 188713933, atstovaujama pagal administracijos nuostatus administracijos direktorės, Rūtos Vančienės, toliau vadinama panaudos davėju ir biudžetinė įstaiga Jurbarko sporto centras, įmonės kodas 191821075 Vytauto Didžiojo g. 35A, 74128 Jurbarkas, atstovaujama pagal įstaigos nuostatus direktorės Jolantos Kačerauskienės, toliau vadinama panaudos gavėju, vadovaudamiesi Jurbarko rajono savivaldybės tarybos 2024 m. rugsėjo 26 d. sprendimu Nr. T2-272 „Dėl turto perdavimo panaudos pagrindais Jurbarko sporto centrui“, sudarė šią sutartį:

I. SUTARTIES OBJEKTAS

1. Panaudos davėjas įsipareigoja perduoti panaudos gavėjui Jurbarko rajono savivaldybei nuosavybės teise priklausančias 125,61 kv. m bendro ploto patalpas mokyklos pastate Vytauto Didžiojo g. 53A, Jurbarko m. (pastatas pažymėtas plane 1C3b, unikalus Nr. 9499-5003-3011:0001, patalpos pažymėtos indeksais nuo 1 iki 11) įstaigos nuostatuose numatytai veiklai vykdyti.

II. SUTARTIES SĄLYGOS

2. Panaudos gavėjas moka mokesčius už ilgalaikio materialiojo nekilnojamojo turto (toliau – turtas) priežiūrą, vietinę rinkliavą už komunalinių atliekų surinkimą ir žemės nuomos mokestį.

3. Panaudos terminas nustatomas nuo 2024 m. spalio 1 d. iki 2039 m. rugsėjo 30 d., bet ne ilgiau kaip iki panaudos gavėjo statuso pasikeitimo.

4. Panaudos gavėjui draudžiama išpirkti pagal panaudos sutartį perduotą turtą kitaip, nei numatyta teisės aktuose.

5. Panaudos gavėjas neturi teisės perleisti savo teisių ar pareigų, atsiradusių iš panaudos sutarties, įkeisti panaudos teisę ar kitaip ją suvaržyti.

III. ŠALIŲ PAREIGOS

6. Panaudos davėjas privalo:

6.1. pagal perdavimo ir priėmimo aktą perduoti panaudos gavėjui šios sutarties 1 punkte nurodytą turtą;

6.2. ne vėliau kaip prieš du mėnesius raštu informuoti panaudos gavėją apie numatomą turto pardavimą ar būtinybę perimti visuomenės reikmėms.

7. Panaudos gavėjas privalo:

7.1. per 10 kalendorinių dienų po turto valdytojo sprendimo dėl turto perdavimo pagal panaudos sutartį priėmimo dienos pagal perdavimo ir priėmimo aktą perimti iš panaudos davėjo šios sutarties 1 punkte nurodytą turtą;

7.2. naudoti turtą tik pagal tiesioginę paskirtį, nurodytą šios sutarties 1 punkte, griežtai laikytis šios paskirties turtui keliamų sandėliavimo, priešgaisrinės saugos ir sanitarijos reikalavimų;

7.3. be panaudos davėjo rašytinio leidimo neperplanuoti ir nepertvarkyti turto arba jo dalies. Panaudos gavėjui, pagerinusiam pagal šią panaudos sutartį perduotą turtą, už pagerinimą

neatlyginama. Atlikus turto pagerinimą, jį įforminti pagal Lietuvos Respublikos statybos įstatymo, Lietuvos Respublikos buhalterinės apskaitos įstatymo ir kitų teisės aktų reikalavimus;

7.4. savo lėšomis atlikti turto priežiūros ir paprastojo remonto darbus, taip pat statinio (ar jo dalies) kapitalinio remonto darbus. Už avarijos, įvykusios patalpų vidaus inžineriniuose tinkluose dėl neatliktų priežiūros ir remonto darbų, padarytus nuostolius sumoka panaudos gavėjas;

7.5. sudaryti su atitinkamomis įmonėmis ir organizacijomis sutartis dėl atsiskaitymo už komunalines, priežiūros, ryšio paslaugas, už vietinę rinkliavą už komunalinių atliekų surinkimą ir mokėti mokesčius kas mėnesį, bet ne vėliau kaip numatyta šiose sutartyse;

7.6. savo lėšomis per 2 mėnesius nuo turto perdavimo dienos apdrausti nuo draudiminių įvykių panaudos pagrindais perduotą ilgalaikį materialųjį turtą turto savininko naudai ir pristatyti panaudos davėjui draudimo įstaigos išduoto poliso kopiją;

7.7. nenuomoti ar kitaip neperduoti turto naudotis tretiesiems asmenims;

7.8. ne vėliau kaip prieš dvi savaites iki sutarties termino pabaigos raštu pranešti panaudos davėjui apie perduodamą turtą. Jeigu panaudos gavėjas pageidauja atnaujinti sutartį, prašymą turi pateikti ne vėliau kaip prieš 50 kalendorinių dienų iki sutarties termino pabaigos;

7.9. pasibaigus šios sutarties terminui arba ją nutraukus prieš terminą, perduoti pagal aktą tvarkingą turtą su visais atliktais pertvarkymais.

IV. SUTARTIES PASIBAIGIMAS

8. Ši sutartis pasibaigia:

8.1. pasibaigus terminui;

8.2. šalių susitarimu;

8.3. jei panaudos gavėjas leidžia naudotis turtu trečiajam asmeniui;

8.4. pasikeitus panaudos gavėjo statusui;

8.5. jei panaudos gavėjas ilgiau kaip 6 mėnesius nevykdo veiklos, numatytos šioje sutartyje;

8.6. jei panaudos gavėjas turtą naudoja ne pagal paskirtį (yra raštu įspėtas bei surašytas aktas apie ne pagal paskirtį naudojamą turtą);

8.7. kitais Lietuvos Respublikos civilinio kodekso nustatytais atvejais.

V. PAPILDOMOS SĄLYGOS

9. Įvykus bet kokio pobūdžio avarijai, panaudos gavėjas privalo nedelsdamas (ne vėliau kaip per 3 darbo dienas) pakviesti panaudos davėją ir pastatą eksploatuojančios organizacijos atstovą avarijos priežastims ir padarytiems nuostoliams nustatyti. Jeigu šie atstovai nepakviečiami, panaudos davėjas pretenzijų dėl materialinės žalos atlyginimo nepriima.

10. Panaudos gavėjui leidžiama pagerinti pastatą, pritaikant jį savo veiklai.

11. Šią sutartį įstatymų nustatyta tvarka per 15 kalendorinių dienų nuo sutarties pasirašymo panaudos gavėjas įregistruoja Nekilnojamojo turto registre. Pasibaigus panaudos sutarties terminui, panaudos gavėjas ją per 15 kalendorinių dienų išregistruoja iš Nekilnojamojo turto registro.

12. Ši sutartis surašoma dviem egzemplioriais – po vieną sutarties šalims.

13. Ši sutartis įsigalioja nuo jos pasirašymo dienos.

14. Panaudos gavėjui leidžiama pagerinti turtą, pritaikant jį savo veiklai.

15. Prie šios sutarties pridėdama savivaldybės ilgalaikio materialiojo turto perdavimo ir priėmimo aktas.

ŠALIŲ JURIDINIAI ADRESAI IR BANKO REKVIZITAI:

Panaudos davėjas – Jurbarko rajono savivaldybės administracija, kodas 188713933, Dariaus ir Girėno g. 96, 74187 Jurbarkas, tel. +370 447 70 151, faks. +370 447 70 166, el. p. info@jurbarkas.lt, a. s. Nr. LT664010044300030049, Luminor Bank AS, banko kodas 40100.

Panaudos gavėjas – Jurbarko sporto centras, kodas 191821075, Vytauto Didžiojo g. 35A, 74128 Jurbarkas, tel. / faks. +370 447 72 536, jurbarkosportas@gmail.com, a. s. AB SEB bankas, IBAN sąskaitos nr. T347044060008020610

ŠALIŲ PARAŠAI:

Panaudos davėjas

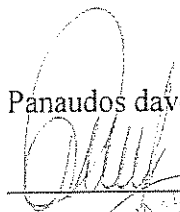

Rūta Vančienė

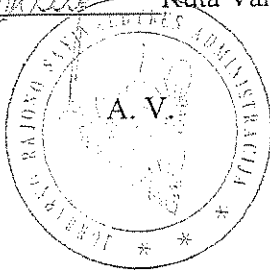

Panaudos gavėjas



Jolanta Kačerauskienė

A.V.

SAVIVALDYBĖS TURTO PERDAVIMO IR PRIĖMIMO AKTAS

2024 m. spalio 1 d. Nr. 04-85
Jurbarkas

Jurbarko sporto centras
Gauja
2024-10-04 Nr. 04-344

Panaudos davėjas Jurbarko rajono savivaldybės administracija, įmonės kodas 188713933 Dariaus ir Girėno g. 96, 74187 Jurbarkas, atstovaujama pagal administracijos nuostatus administracijos direktorės, Rūtos Vančienės ir biudžetinė įstaiga Jurbarko sporto centras, įmonės kodas 191821075 Vytauto Didžiojo g. 35A, 74128 Jurbarkas, atstovaujama pagal įstaigos nuostatus direktorės Jolantos Kačerauskienės, vadovaudamiesi 2024 m. spalio 1 d. Savivaldybės materialiojo turto panaudos sutartimi Nr. 53-34, perdavė ir priėmė, Jurbarko rajono savivaldybei nuosavybės teise priklausančias 125,61 kv. m bendro ploto patalpas mokyklos pastate Vytauto Didžiojo g. 53A, Jurbarko m. (pastatas pažymėtas plane 1C3b, unikalus Nr. 9499-5003-3011:0001, patalpos pažymėtos indeksais nuo 1 iki 11) įstaigos nuostatuose numatytai veiklai vykdyti.

Pagal panaudos sutartį perduodamo turto būklė Šalims žinoma, pretenzijų dėl jo būklės nėra.

PRIDEDAMA. Jurbarko rajono savivaldybės tarybos 2024 m. rugsėjo 26 d. sprendimas Nr. T2-272 „Dėl turto perdavimo panaudos pagrindais Jurbarko sporto centrui“, 2 lapai.

Perdavė



Rūta Vančienė

Priėmė

Jurbarko sporto centro
direktorė

A. V.

Jolanta Kačerauskienė

TIKROJI ŪKINĖ BENDRIJA

TIKROJI ŪKINĖ BENDRIJA

UŽSAKOVAS AP. STATYBOS TB KOM. KIO POBŪRIS
OBJEKTAS BUTO LIT-JE VIDURINIS POLYMERŲ
PROJEKTAS

ADRESAS JURBARKAS, VYTAUTO DIDŽIOJO NR.

DARBO STADIJA TECHNINIS-DARBO

DALIS ARCHITEKTŪRINIS-STATYBINIS

4430 JURBARKAS, GEDIMINO G. 25-52 TEL. 51257

51693

199 ... m. ... mėn.

MEDŽIAGŲ IR ĮRENGIMŲ SPECIFIKACIJA (PAPILDOMOS MEDŽIAGOS)
BUTO III-JE VID. MOKYKLOJE VYTAUTO DIDŽIJO G-JE PROJEKTAS
 (Objekto pavadinimas)

Įrengimų ir medžiagų pavadinimas	Markė, tipas	Vieneto pavadinimas	Vienetu kiekiš	Vieneto		Viso		Pastabo
				Tūris	Masė	Tūris	Masė	
LANGAI INDIVIDUALYS	L-1	VNT	4,0					
DURYS LAUKO	DV12-35	VNT	1,0					
TAMBURO DURYS	DGR21-9	VNT	1,0					
DURYS	DGR21-9	VNT	1,0					
ISTIKLINTOS DURYS	DGR21-9	VNT	3,0					
DURYS	DGR21-7	VNT	4,0					
SILIKATINĖS PLYTOS		VNT	2400					
SKYLETOS KERAMINĖS PLYTOS		VNT	6300					
LIMOLEUMAS		m ²	30,0					
MISKO MEDŽIAGA	2x pj.	m ³	0,90					
VONIA	150x70	VNT	1,0					
PLOVYKLA VIRTUVEI		VNT	1,0					
METLACHO PLYTELES		m ²	8,36					
GLAZUROTOS PLYTELES		m ²	30,0					
MINERALINĖ VATA		m ³	4,3					
SARAMOS	M12	VNT	14,0					

 SUDARĖ: P. PRALGAUSKAS

T U R I N Y S

1. I A. patalpų perplanavimo schemaI psl
2. Rūsio patalpų perplanavimo schema.....2 psl.
3. Buto planas.....brėž..AS-1 3 psl
4. Saramų, langų, durų specifikacija.....brėž AS-2 4 psl
5. Rūsio patalpų perplanavimo planas.....brėž.AS-3 5 psl
6. Angos laiptams perdengimo plokštėje kirtimo brėžinys
brėž. AS-4 6 psl
7. Fasada.....brėž. AS-5 7 psl
8. Individualus langas.....brėž. AS-6 8 psl
9. Papildomų medžiagų specifikacija.....9 psl

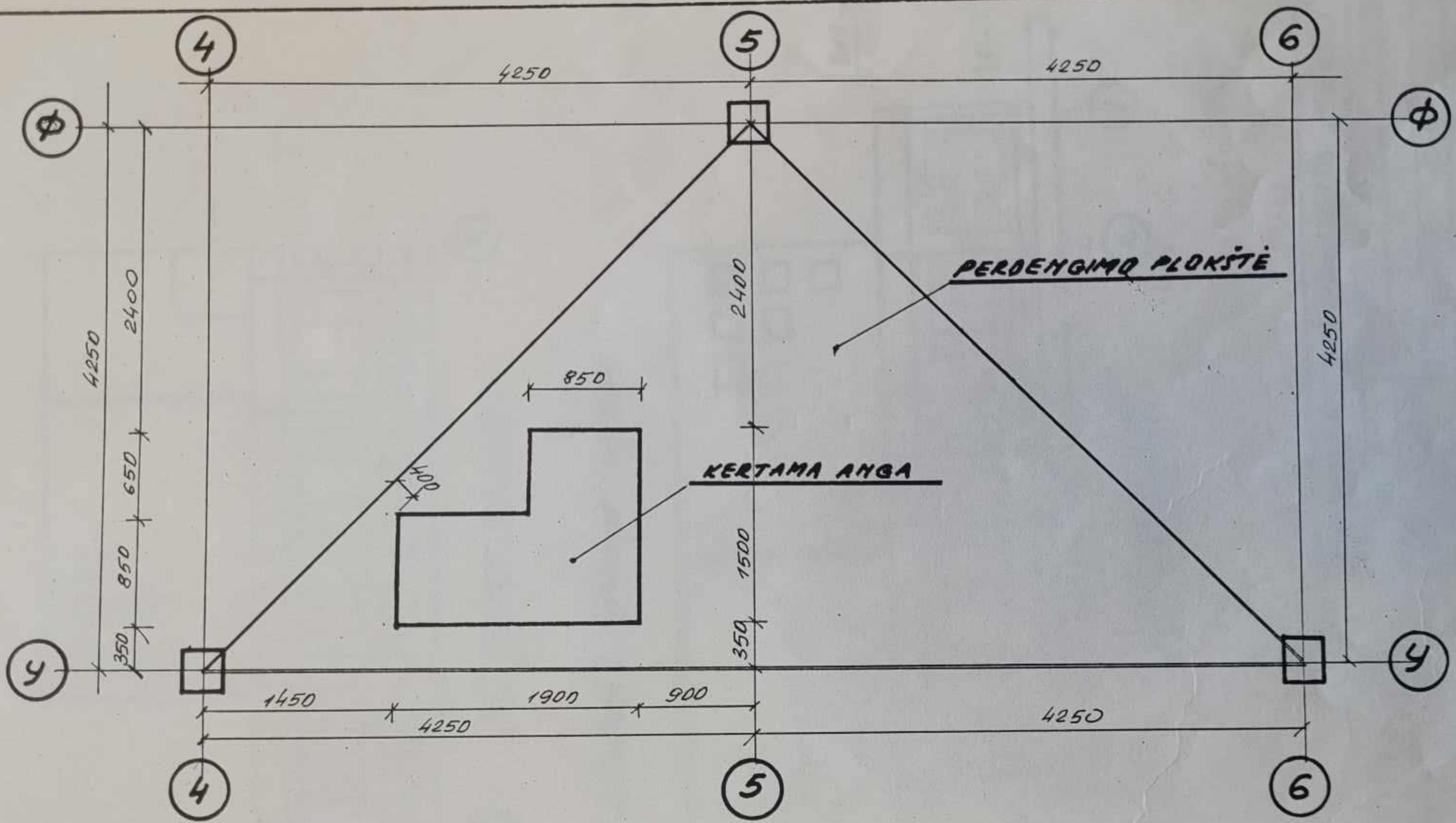

PASTABA: ANGA LAIPTAMS PERDENGIMO PLOKŠTEJE KERTAMA IŠMŪRIJUS SILIKATINIŲ PLYTŲ ATRAMINES PERTVARIŲ SIENAS

PŪKŠKĖJI ŪKINĖ BENDRIJA „NERVIŪRA“	
OBJEKTAS	BUTŲ III-JE VIV. MOKYKLOJE PRM.
BRĖŽ. PAVADINIMAS	ANGA LAIPTAMS PERD. PLOKŠTEJE
UŽSAKOVAS	KAP. ST. IR KOM. ŪKIO POSKYRIS
PROJ. VYR. ARCHITEKTAS	R. EIGĖLIS
PROJ. AUTORIS	P. PRALGAUSKAI
STADIJA	MASTELIS M1: 50
	BRĖŽ. NR. 15-84

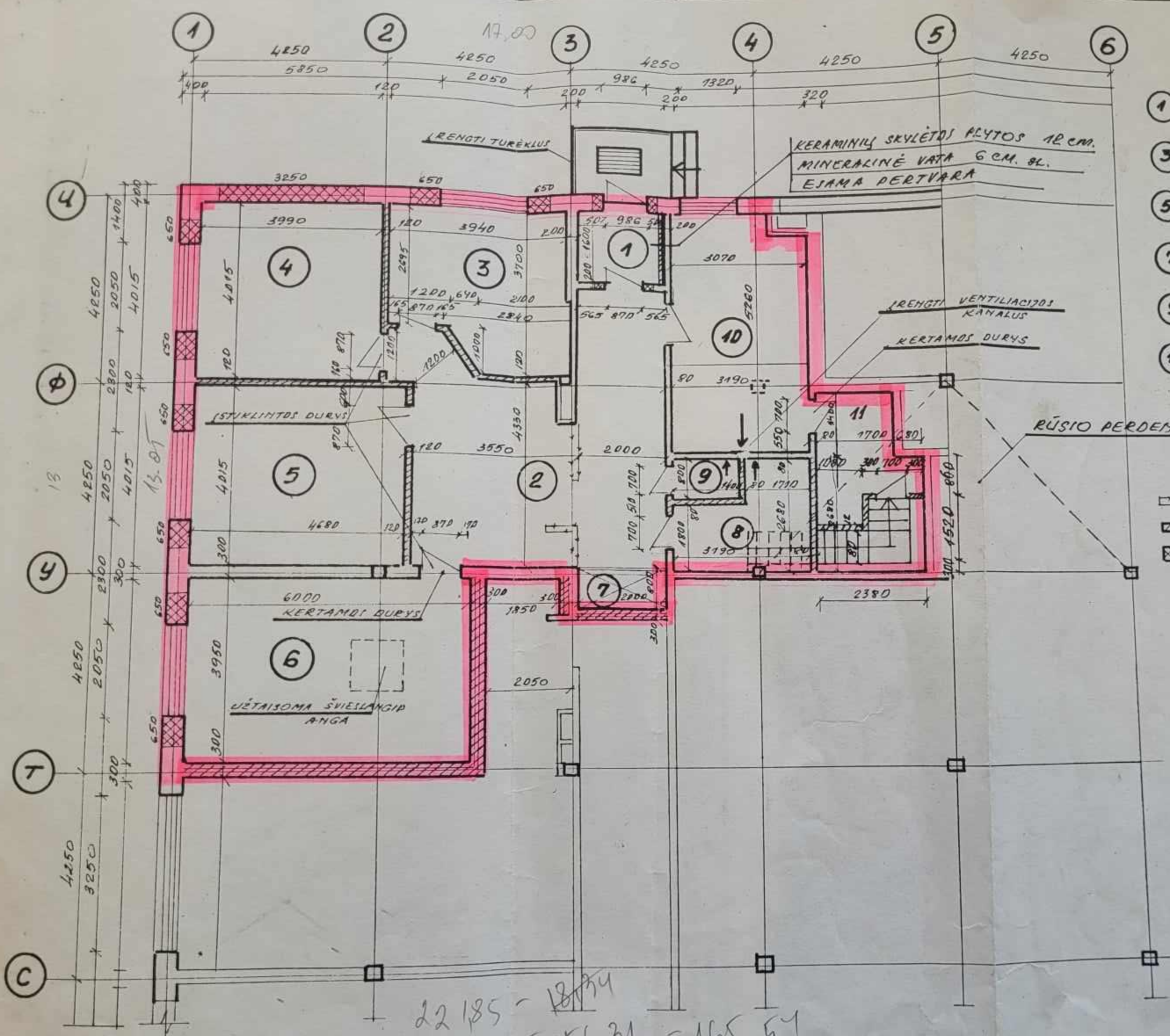

PATALPŲ EKSPLIKACIJA

1	TAMBURAS	3.20
2	HOLAS	29.20
3	KAMBARYS	13.12
4	KAMBARYS	16.02
5	KAMBARYS	18.79
6	KAMBARYS	23.70
7	SIENINĒ SPINTA	1.60
8	VONIA	7.24
9	TUALETAS	4.12
10	VIRTUVĒ	15.70
11	TAMBURAS	5.07
	KOPĒJI	134.76

- SUTARTINĀI PAZĪMĒJĀMI**
- GRIAHAMOS PERTVAROS
 - HAUDAI MŪRIJAMOS PERTVAROS
 - UĒMŪRIJAMOS PERTVAROS

SUDERINTA:
 Jurbarko rajona higiēnas centrs
 1995.03.20

JURBARKO RAJONA PRIEŠGAISRIKĀ TARNYBA PRIE PK
 1995.03.20

Signature: G. Polens

- PASTABOS:**
1. PERTVARA AŠYDĒ T-T IR PERTVARAS, KURIOS RIBOJASI SU HOLA, MŪRYTI IŠ KERAMINIŲ SKYLĒTŲ PLYTŲ ARBA BLOKELIŲ SU MINERALINĒS VATA 12 CM GARŠOZOLMĀCĪDĒS SLĪDZĪNIU.
 2. IŠKELTI ELEKTROS SKYDĀ IŠ HOLA.
 3. IRENGTI ŠILTO IR ŠALTO VANDENI IR ELEKTROŠ ENERĢIJOS SKAITIKLIUS.
 4. IRENOTI VIRTUVEI, VONIARĪ IR TUALETUI ATSEIRUS VENTILIACĪDĒS KANALUS.
 5. VIRŠ LAUKD IĒJĪMO DURŪ IRENGTI STOGELĪ IR DURĒKLUS LAIPTAMS.
 6. ANĢĀ NULĪPĪMUI I RŪSĪ KĪRSTĪ IŠMŪRIDUS PERTVARAS RŪSYDĒ.
 7. NULĪPĪMO ANĢĀ PERDENGĪMĒ RŪR. BRĒĒ AS-4

TIKROJI ŪKINĒ BENDRIJA „NERVĒ”

OBJEKTAS	BUTO III-JE VID. M-DE
BRĒŽ. PAVADĪNĪMĀS	PLĀMAS
ŪZSAKOVAS	KAPĪT. STATYBOS IR RŪM.
PROJ. VYR. ARCHĪTEKTAS	R. EIGĒLĪS
PROJ. AUTORĪUS	P. PRALGAUSKAS
STADIJA	7.0 MASTELIS M1:100

22.85 - 18.74
 22.85 - 56.21 = 165.54

4250

6

LYTOS 12 CM.
6 CM. 8L.



NTILIACIJOS
ANALUS
DURYS

PATALPŲ EKSPLIKACIJA

1	TAMBURAS	3.20
2	HOLAS	29.20
3	KAMBARYS	13.12
4	KAMBARYS	16.02
5	KAMBARYS	18.79
6	KAMBARYS	23.70
7	SIENINĖ SPINTA	1.60
8	VONIA	7.24
9	TUALETAS	4.12
10	VIRTUVĖ	15.70
11	TAMBURAS	5.07
		134.76

RŪSIO PERDENGIMO PLOKŠTĖ

SUTARTINIAI PAŽYMĖJIMAI

-  GRIAUNAMOS PERTVAROS
-  NAUJAI MŪRIJAMOS PERTVAROS
-  UŽMŪRIJAMOS PERTVAROS



SUDERINTA:
Jurbarko rajono higienos
centro
Direktorius



Supildyta;
1995 m. 03. 29

Būto įrengimui nepritarajame
A. Kordienis

TIKROJI ŪKINĖ BENDRIJA „NERVIŪRA“	
OBJEKTAS	BUTO III-JE VID. M-DE PROJ.
BRĖŽ. PAVADINIMAS	PLANAS
UŽSAKOVAS	KAPIT. STATYBOS IR KŪR. ŪKID. POKRS.
PROJ. VYR. ARCHITEKTAS	R. EIGELIS

VAKARŲ FASADAS M 1:200

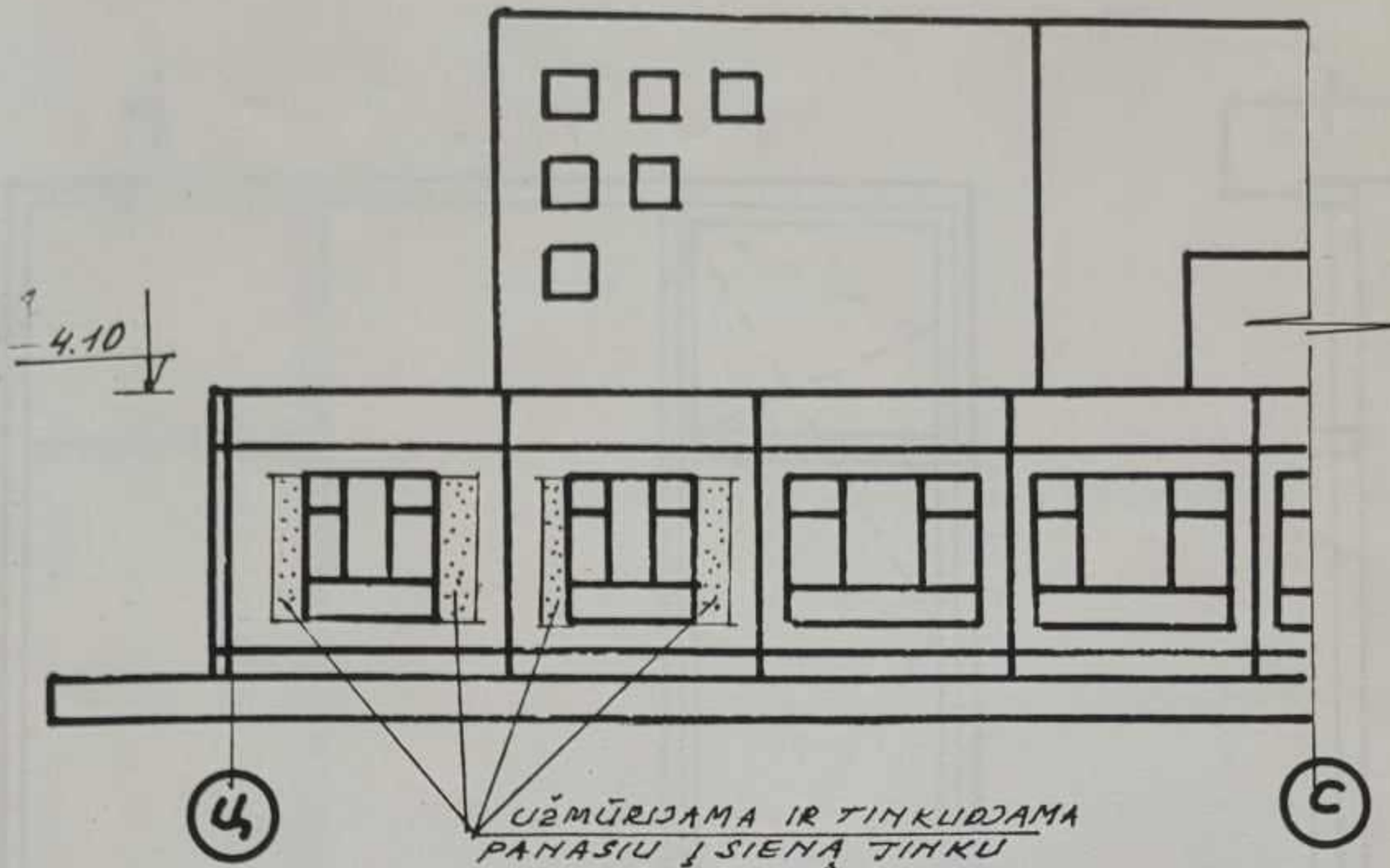

ŠIAURĖS FASADAS M 1:200

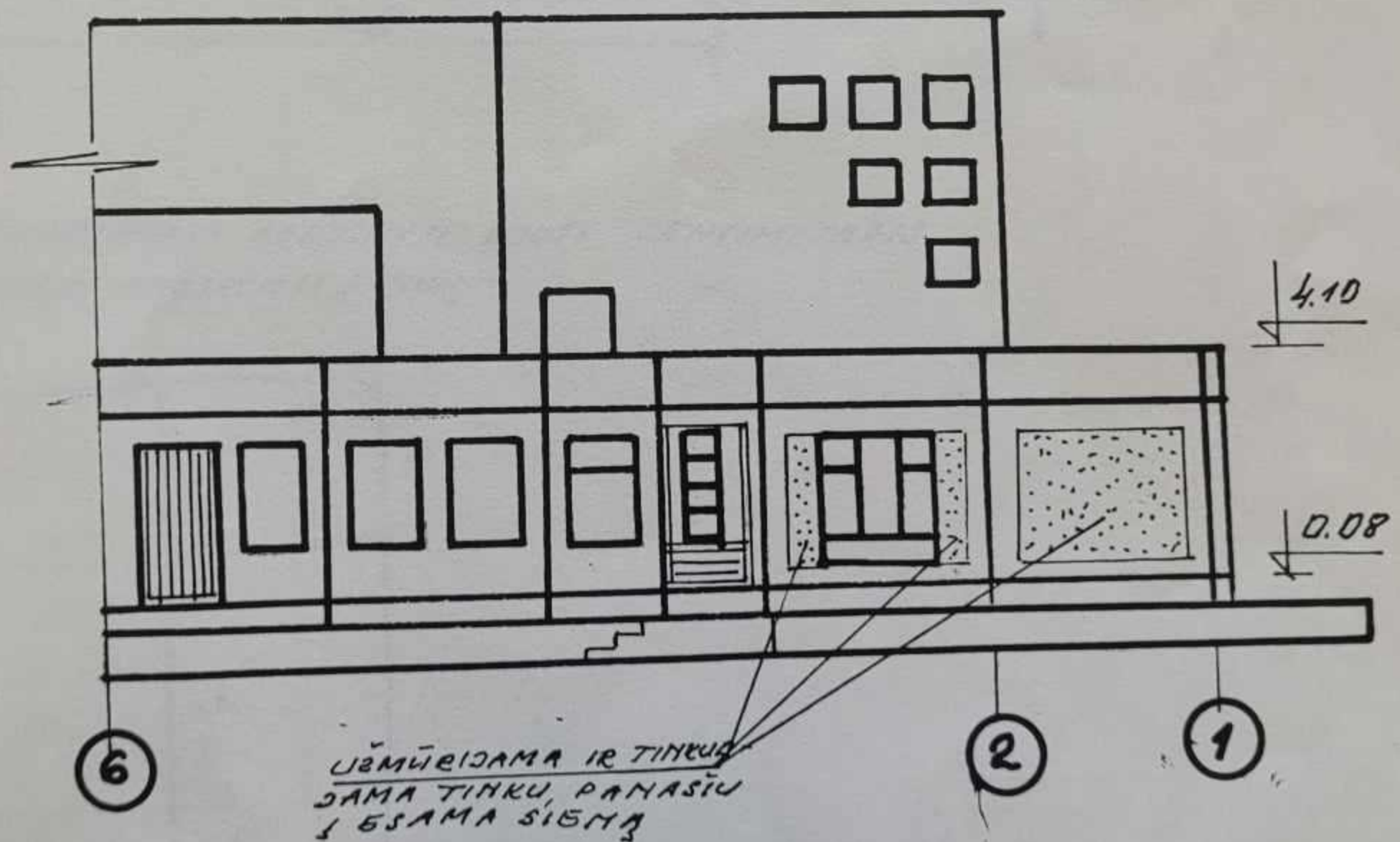

TIKROJI ŪKINĖ BENDRIJA „NERVIŪRA“		
OBJEKTAS	BUTO III-DE VID. M-DE PROJEKTAS	
BRĖŽ. PAVADINIMAS	FASADAI	
UŽSAKOVAS	KAP. STATYBOJ IR KOM. ŪKID POŠKYV	
PROJ. VYR. ARCHITEKTAS	R. EIGĖLIS	<i>[Signature]</i>
PROJ. AUTORIS	P. PRALGAYSKAS	
STADIJA	MASTELIS M1 1:200	BRĖŽ NR. AS-5

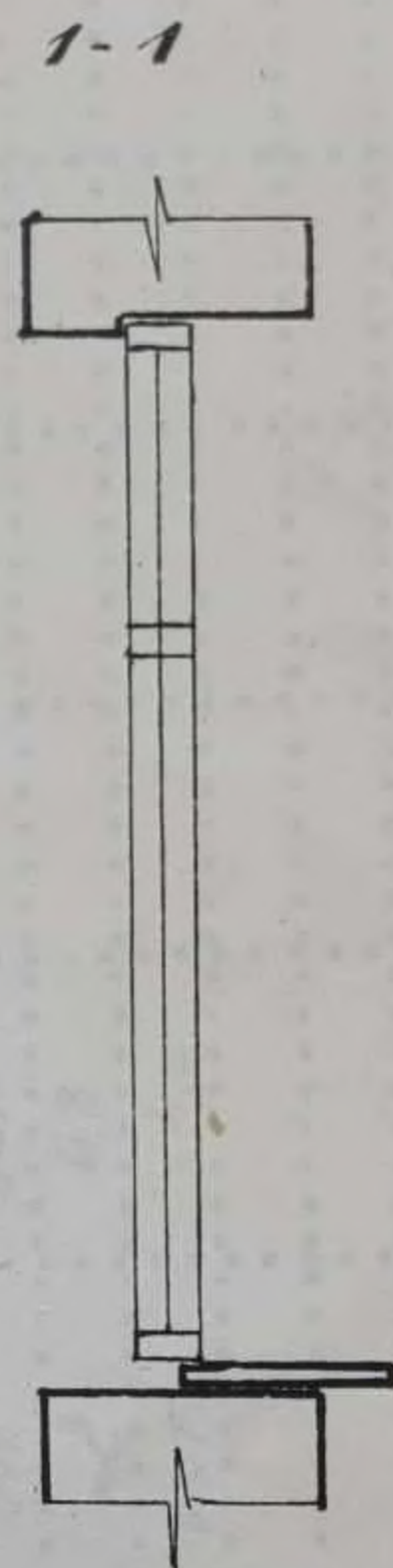
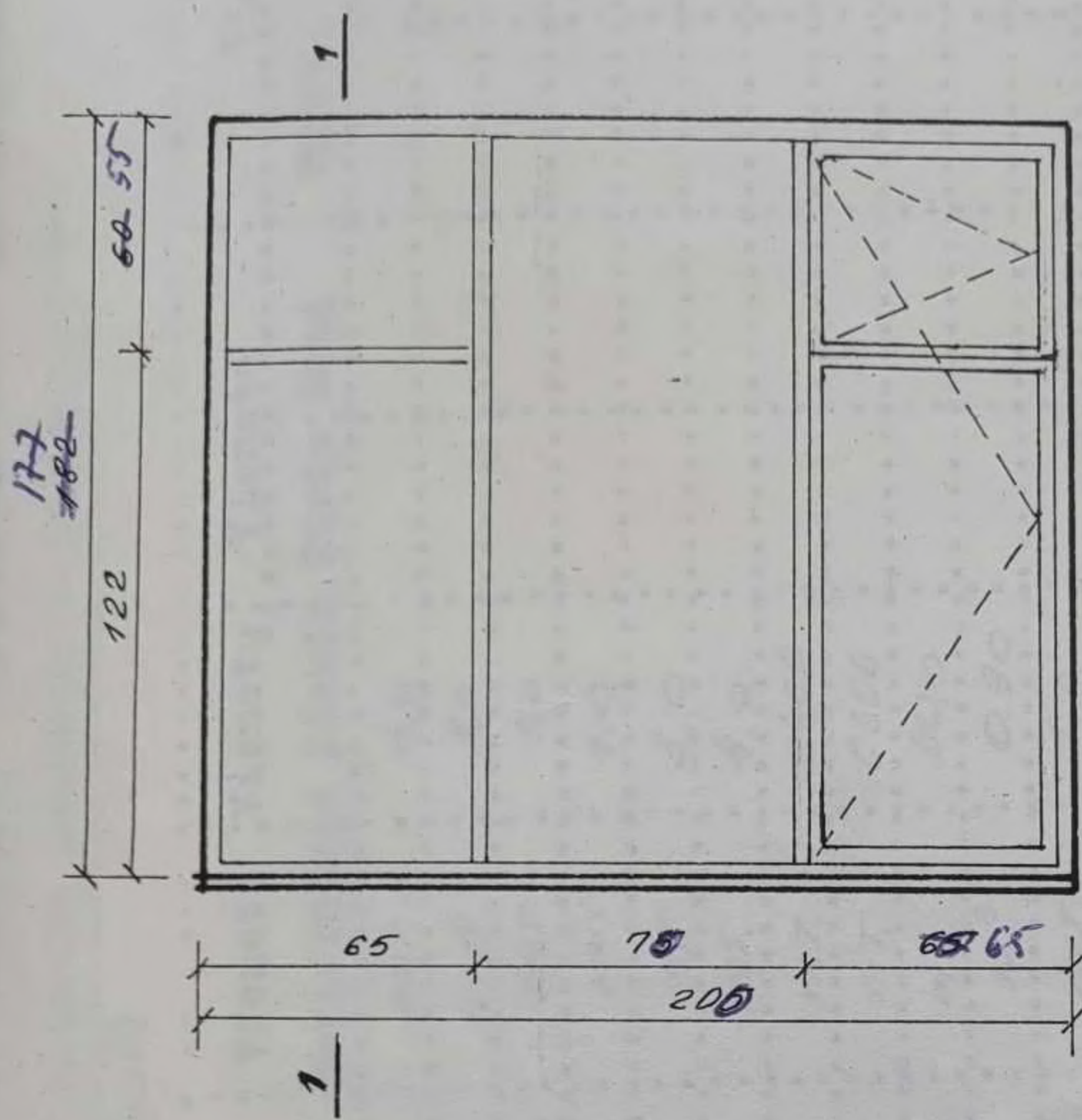

PASTABA: IŠMATAVIMAI BRĖŽINYJE DUOTI CENTIMETRAIS
LANGAS ATIDAROMAS Į VIDŲ

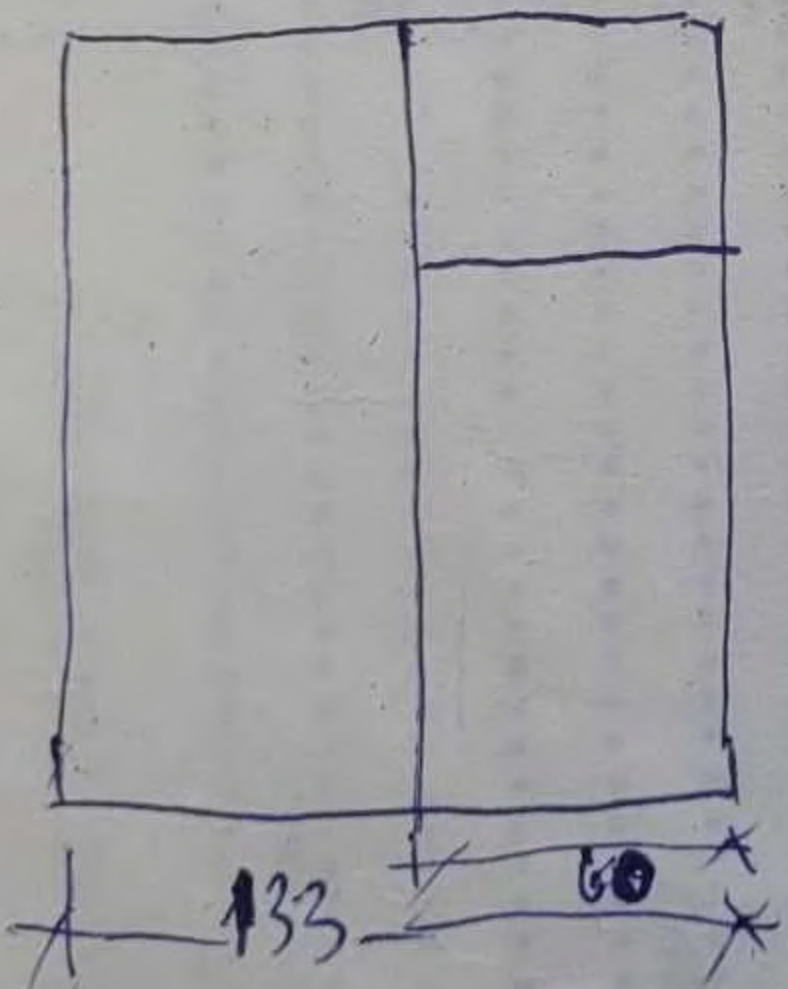

TIKROJI ŪKINĖ BENDRIJA „NERVIŪRA“	
OBJEKTAS	Butas III-je vie. mokykloje
BRĖŽ. PAVADINIMAS	Individualus langas L-1
UŽSAKOVAS	Kap. st. 12 kom. LRIO PDSKYRIS
PROJ. VYR. ARCHITEKTAS	R. EIGĖLIUS <i>R. Eigelius</i>
PROJ. AUTORIS	P. PRALGAUJAS <i>P. Pralgaujas</i>

PATALPŲ EKSPLIKACIJA



LYTOS 12 CM.
6 CM. 8L.

1	TAMBURAS	3.20
2	HOLAS	29.20
3	KAMBARYS	13.12
4	KAMBARYS	16.02
5	KAMBARYS	18.79
6	KAMBARYS	23.70
7	SIENINĖ SPINTA	1.60
8	VONIA	7.24
9	TUALETAS	4.12
10	VIRTUVĖ	15.70
11	TAMBURAS	5.07
		134.76

VENTILIACIJOS
KANALUS
DURYS

RŪSIO PERDENGIMO PLOKŠTĖ

SUTARTINIAI PAŽYMĖJIMAI

-  GRIAUNAMOS PERTVAROS
-  NAUJAI MŪRIJAMOS PERTVAROS
-  UŽMŪRIJAMOS PUSMĖGOS



SUDERINTA:
Jurbarko rajono higienos centro
direktorius

1995 m. 03. 29 d.



1995.03.29
G. J. [Signature]

Būto įrengimui nepriestaramam

1 kv. [Signature]

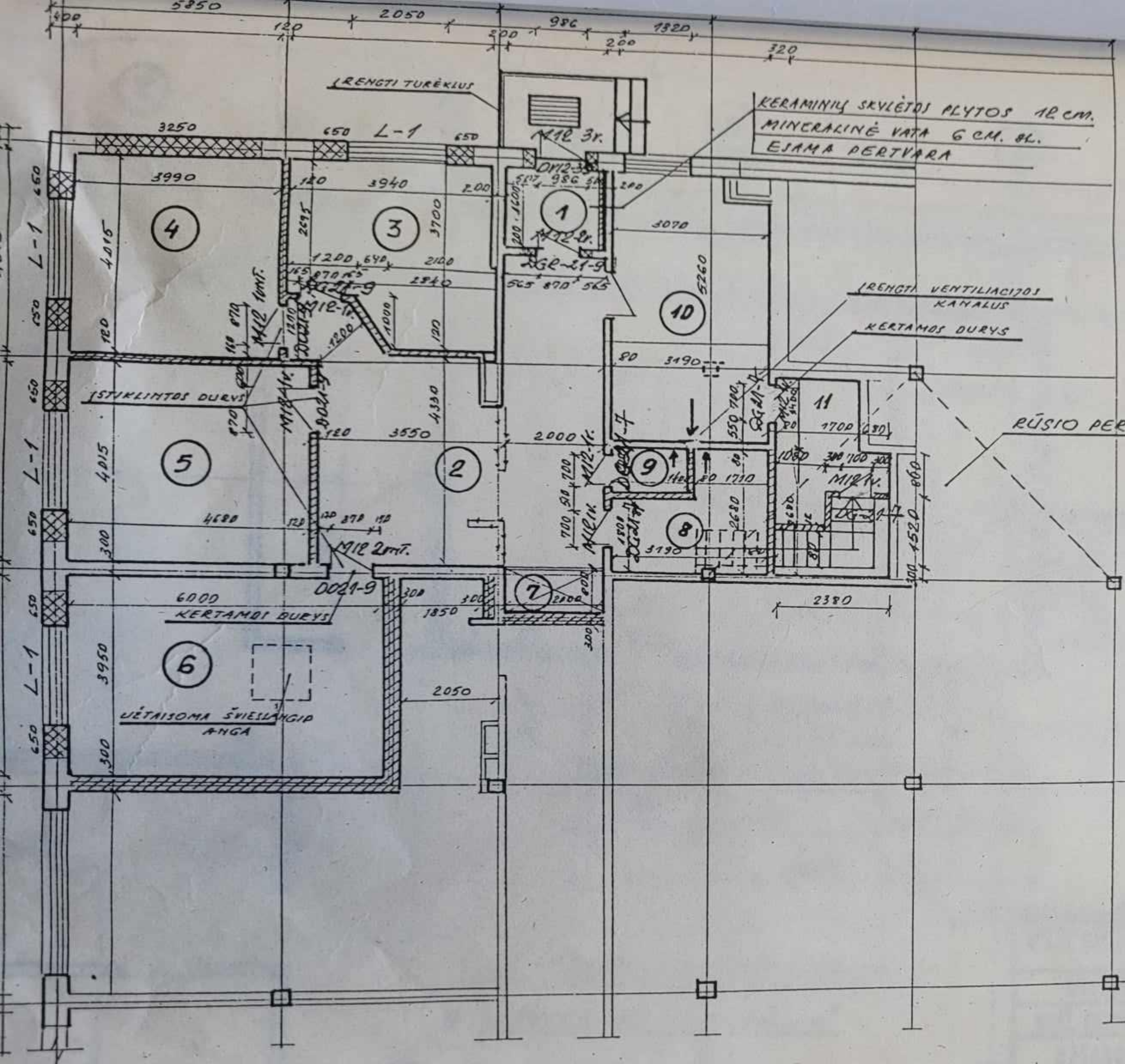

PATALPŲ EKSPLIKACIJA

1	TAMBUSAS	3.20	2.22
2	HOLAS	29.20	27.63
3	KAMBARYS	13.12	12.98
4	KAMBARYS	16.02	15.86
5	KAMBARYS	18.79	18.18
6	KAMBARYS	23.70	
7	SIENINĖ SPINTA	1.60	
8	VONIA	7.24	7.05
9	TUALETAS	1.12	1.12
10	VIRTUVĖ	15.70	15.53
11	TAMBUSAS	5.07	
		134.76	125.61

SUTARTINIAI PAŽYMĖJIMAI

- GRIAUNAMOSI PERTVAROS
- NAUJAI MŪRIZAMOSI PERTVAROS
- UĖMŪRIZAMOSI PERTVAROS



PARSLAUKIAMA: Jurbarko rajono higienos centro direktorius
1995 m. 03. 29 d.

Handwritten signature and date: 1995.03.29

ABOS: 1. PERTVARA AŠYJE T-T IR PERTVARAS, KURIOS RIBOJASI SU HOLU, MŪRYTI IŠ KERAMINIŲ
PLYTŲ ARBA BLOKELIŲ SU MINERALINĖS VATA 12CM GARSOIZOLIACIJOS SLUOKŠČIU.
2. ĮSKELTI ELEKTROS SKYDĄ IŠ HOLO.
3. ĮRENGTI ŠILTO IR ŠALTO VANDENS IR ELEKTROS ENERGIJOS SKAITIKLIUS.
4. ĮRENGTI VIRTUVEI, VONIAI IR TUALETUI ATSEIRUS VENTILIACIJOS KANALUS.
5. ĮRENGTI LAUKO ĮEJIMO DURYS ĮRENGTI STOGELĮ IR TURĖKLIUS LAIPTAMS.
6. ĮRENGTI LANGŲ NULIPIMUI Į RŪSĮ KIURTI IŠMŪRIZUS PERTVARAS RŪSYJE.

TIKROJI ŪKINĖ BENDRIJA „NERVIŪRA“		
OBJEKTA	BUTO III-JE VID. M-DE PROJ.	
BRĖŽ. PAVADINIMAS	SARAMOS, LANGAI, DURYS	
UŽSAKOVAS	KAPIT. STATYBOS IR ŽŪM. ŪKIO PŪRSKAI	
PROJ. VYR. ARCHITEKTAS	R. EIGĖLIS	<i>[Signature]</i>
PROJ. AUTORIS	P. PRACGAUSKAS	<i>[Signature]</i>
STADIJA	7.0	MASTELIS M1:100 BRĖŽ. NR. 45-2

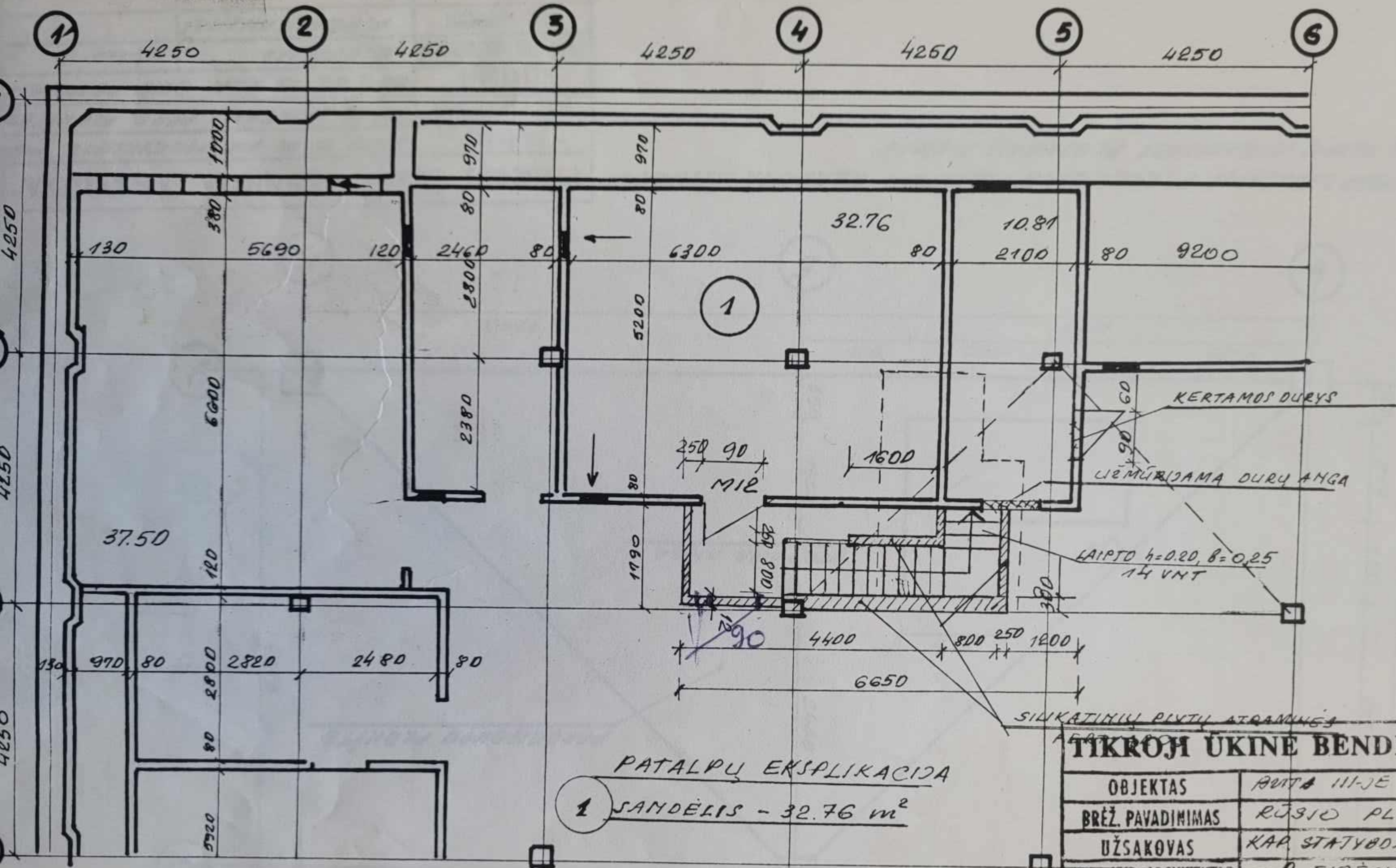

PATALPŲ EKSPLIKACIJA

1 SANDĖLIS - 32.76 m²

TIKROJŲ ŪKINĖ BENDRIJA „NERVIŪRA“

OBJKTAS	AUTA III-JE VID. MOKYKLOJĖ PR.	
BRĖŽ. PAVADINIMAS	RŪŠIO PLANAS	
UŽSAKOVAS	KAP. STATYBOS IR KAP. ŪKID. POSKY.	
PROJ. VYR. ARCHITEKTAS	B. EIGĖLIUS	<i>[Signature]</i>
PROJ. AUTORIS	P. PRALGAUSKAS	<i>[Signature]</i>
STADIJA T.O.	MASTELIS M1:100	BRĖŽ. NR. 45-

202

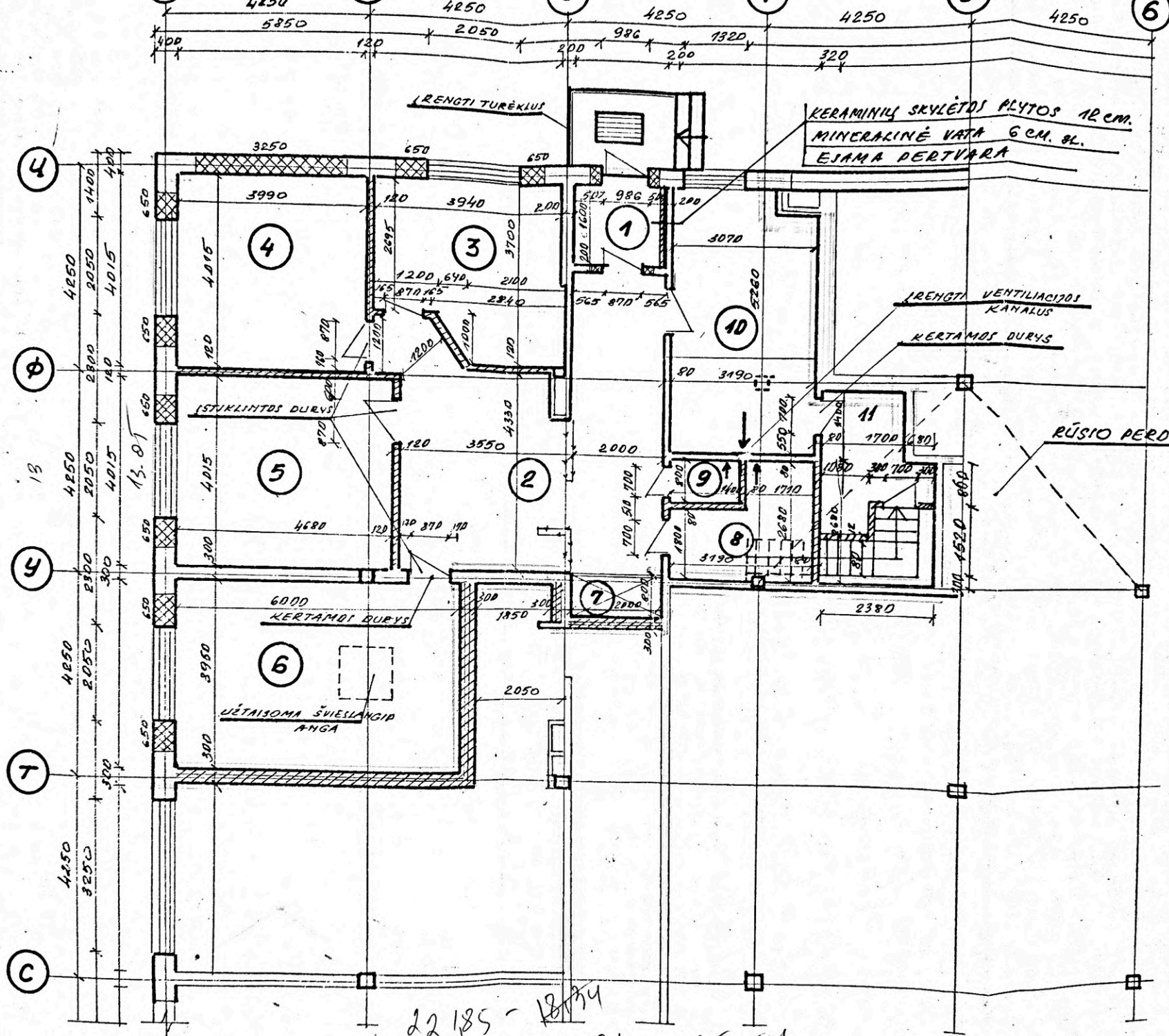

- PATAI
- 1 TA
 - 2 TA
 - 3 K.
 - 4 K.
 - 5 K.
 - 6 K.
 - 7 S.
 - 8 V.
 - 9 T.
 - 10 V.
 - 11 TA

- SUTARŲ
- GRIA
 - NAUS
 - LIEM



Būto

22185 - 18734
 201,85 - 56,21 = 145,64

PASTABOS: 1. PERTVARA AŠYDE T-T IR PERTVAROS, KURIOS RIBOJASI SU HOLI MŪRYNTI IŠ NEGA...

TIKROU



VALSTYBĖS ĮMONĖ REGISTRŲ CENTRAS

Lvivo g. 25-101, 09320 Vilnius, tel. (8 5) 268 8262, el. p. info@registrucentras.lt
Duomenys kaupiami ir saugomi Juridinių asmenų registre, kodas 124110246

Jurbarko rajono savivaldybės administracija
Siuntimas el. paštu
jolita.matuliene@jurbarkas.lt

Į 2024-11-11 Nr. 41804089

DĖL DOKUMENTŲ KOPIJŲ IR NUORAŠO PATEIKIMO

Valstybės įmonė Registrų centras tenkindama Jūsų 2024-11-11 prašymą Nr. 41804089 „Dėl pastato aukštų plano, statinių išdėstymo plano, pastato kadastro formų“ *kopijų* valstybės įmonės Registrų centro Paslaugų apskaitos sistemoje 2009-07-24 įregistruotas Nr. , kuriuo prašoma pateikti *pastato aukštų plano, statinių išdėstymo plano, pastato kadastro formų* dokumentų kopijas, pateikia Nekilnojamojo turto registro įrašų Nr.: 95/12079 nurodyto dokumento kopiją.

PRIDEDAMA. 22 lapai.

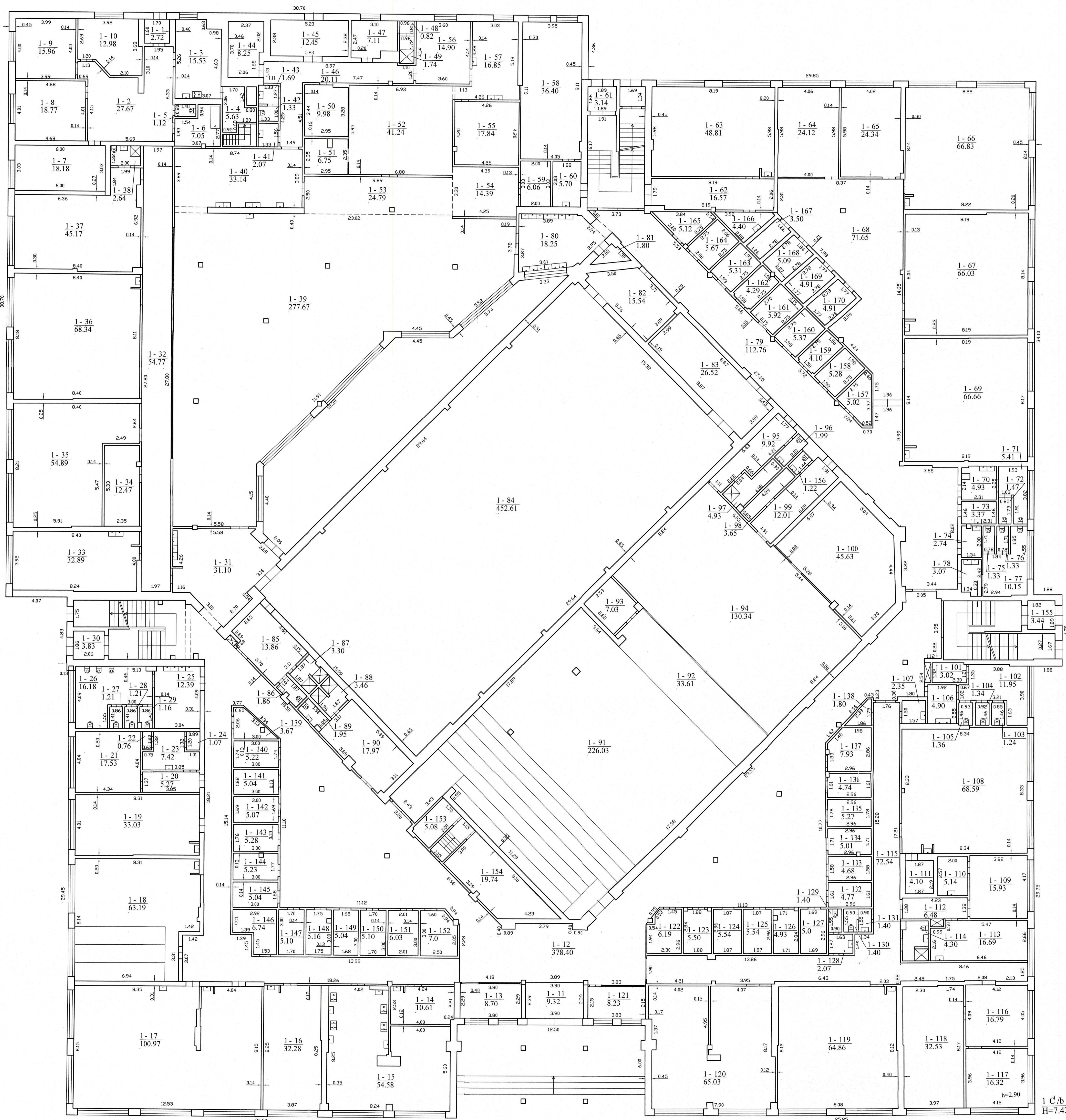

1 C/b
H=7.42

A. Radoševičs individuāli jomē "AUCAD"			
Licenču Nr. G-661-(958), Izbūvēta 2008-07-30			
24.04.2015			
Partiķis	V. pavārde	Pārbaudījis	Data
A. Radoševičs		AUGAD	2009-07-24
Firmas arhitekta plāms			1:100
Tehniskais un izstrādes projekts			
Vytavos Dabdoļoju g. 53A			
Sudārtas pag. 2009-07-24			Plāms polijējams
Izstrādātājam izdevumiem			Plāms 1:100

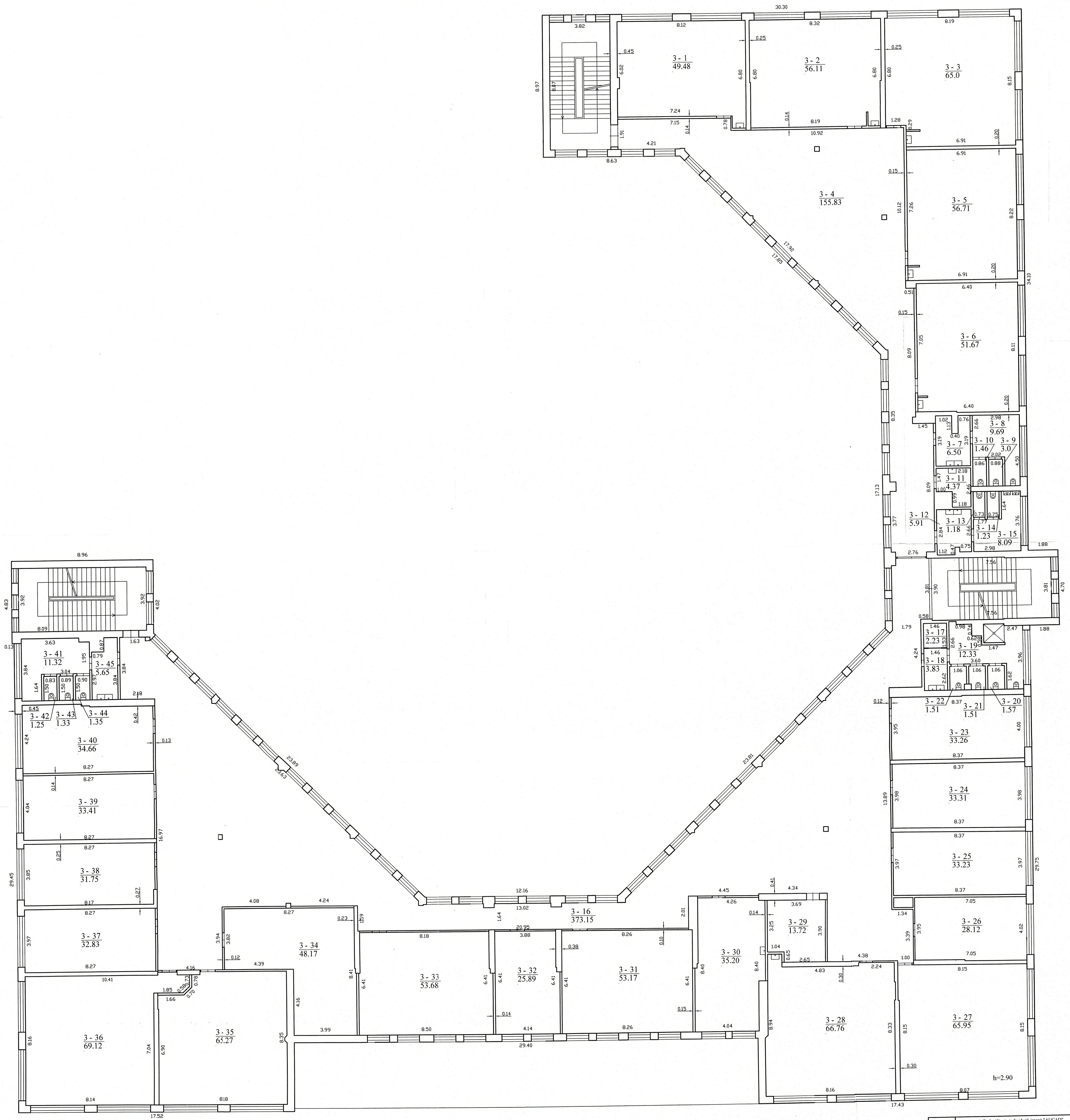

A. Radavičienės individuali įmonė "AUCAD"			
Licencijos Nr. G-661-(958), Išduota 2008-07-30			
2M-M-215			
Pareigos	V. pavardė	Parašas	Data
	A. Radavičienė	<i>[Signature]</i>	2009-07-24
Trečio aukšto planas		1:100	
Jurbarko r. sav. Jurbarko m. Vytauto Didžiojo g. 53A			
Sudarytas pagal 2009-07-24 kadastrinių matavimų duomenis		Pastato pažymėjimas plane 1C3b	

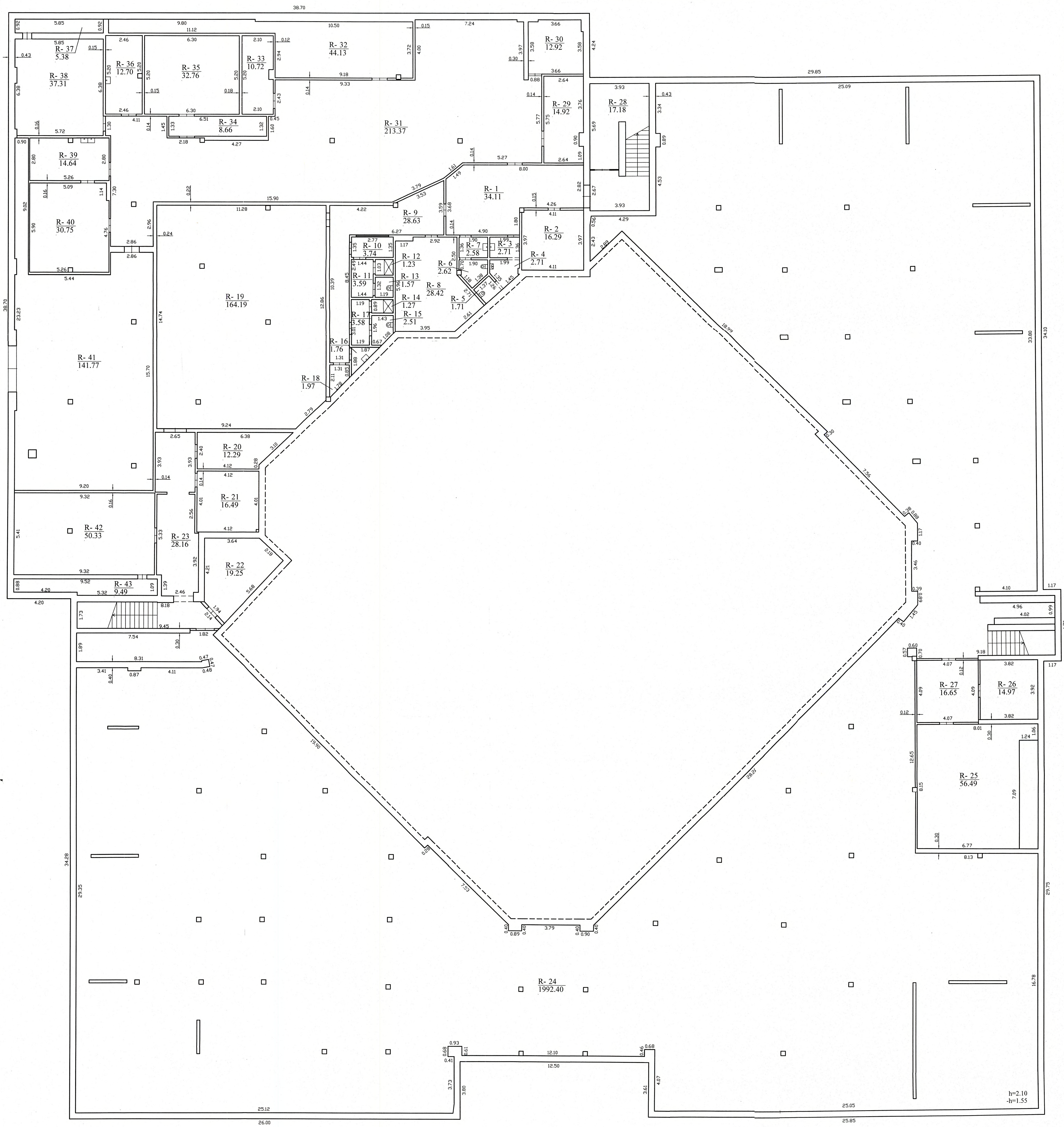

Kopija tikra

A. Radavičienės individuali įmonė "AUCAD"			
Licencijos Nr. G-661-958), išduota 2008-07-30			
2MAM213			
Pareigos	V. pavardė	Parašas	Data
	A. Radavičienė	<i>(Signature)</i>	2009-07-24
Rūšio (pusrūšio) planas 1:100			
Jurbarko r. sav. Jurbarko m. Vytuno Dabioje g. 53A			
Sudarytas pagal 2009-07-24 kadastrinių matavimų duomenis		Pastato pažymėjimas plane IC3b	

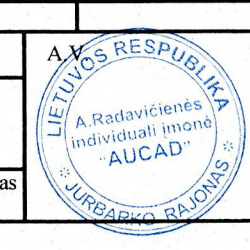

1	2	3	4	5	6	7	8	9	10	11	12	13	14
1	1	107	Sanitarinis mazgas	2,35									2,35
1	1	108	Kabinetas	68,59								68,59	
1	1	109	Kabinetas	15,93								15,93	
1	1	110	Sanitarinis mazgas	5,14									5,14
1	1	111	Sandėlis	4,10									4,10
1	1	112	Koridorius	6,48									6,48
1	1	113	Kabinetas	16,69								16,69	
1	1	114	Sanitarinis mazgas	4,30									4,30
1	1	115	Koridorius	72,54								72,54	
1	1	116	Kabinetas	16,79								16,79	
1	1	117	Kabinetas	16,32								16,32	
1	1	118	Kabinetas	32,53								32,53	
1	1	119	Kabinetas	64,86								64,86	
1	1	120	Biblioteka	65,03								65,03	
1	1	121	Kabinetas	8,23								8,23	
1	1	122	Rūbinė	6,19									6,19
1	1	123	Rūbinė	5,50									5,50
1	1	124	Rūbinė	5,54									5,54
1	1	125	Rūbinė	5,54									5,54
1	1	126	Rūbinė	4,93									4,93
1	1	127	Rūbinė	5,00									5,00
1	1	128	Sanitarinis mazgas	2,07									2,07
1	1	129	Tualetas	1,40									1,40

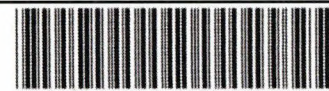

* 1 0 1 2 2 3 1 2 8 7 *

1	2	3	4	5	6	7	8	9	10	11	12	13	14
1	1	130	Tualetas	1,40									1,40
1	1	131	Sanitarinis mazgas	1,40									1,40
1	1	132	Rūbinė	4,77									4,77
1	1	133	Rūbinė	4,68									4,68
1	1	134	Rūbinė	5,01									5,01
1	1	135	Rūbinė	5,27									5,27
1	1	136	Rūbinė	4,74									4,74
1	1	137	Rūbinė	7,93									7,93
1	1	138	Sandėlis	1,80									1,80
1	1	139	Sandėlis	3,67									3,67
1	1	140	Rūbinė	5,22									5,22
1	1	141	Rūbinė	5,04									5,04
1	1	142	Rūbinė	5,07									5,07
1	1	143	Rūbinė	5,28									5,28
1	1	144	Rūbinė	5,23									5,23
1	1	145	Rūbinė	5,04									5,04
1	1	146	Sandėlis	6,74									6,74
1	1	147	Rūbinė	5,10									5,10
1	1	148	Rūbinė	5,16									5,16
1	1	149	Rūbinė	5,04									5,04
1	1	150	Rūbinė	5,10									5,10
1	1	151	Rūbinė	6,03									6,03
1	1	152	Rūbinė	7,00									7,00



* 1 0 1 2 2 3 1 2 8 7 *

1	2	3	4	5	6	7	8	9	10	11	12	13	14
1	1	153	Sandēlis	5,08									5,08
1	1	154	Sandēlis	19,74									19,74
1	1	155	Tambūras	3,44									3,44
1	1	156	Tualetas	1,22									1,22
1	1	157	Sandēlis	5,02									5,02
1	1	158	Rūbinē	5,28									5,28
1	1	159	Rūbinē	4,10									4,10
1	1	160	Rūbinē	5,37									5,37
1	1	161	Rūbinē	5,92									5,92
1	1	162	Rūbinē	4,29									4,29
1	1	163	Rūbinē	5,31									5,31
1	1	164	Rūbinē	5,67									5,67
1	1	165	Sandēlis	5,12									5,12
1	1	166	Sandēlis	4,40									4,40
1	1	167	Sandēlis	3,50									3,50
1	1	168	Sandēlis	5,09									5,09
1	1	169	Sandēlis	4,91									4,91
1	1	170	Sandēlis	4,91									4,91
Iš viso pirmame aukšte (170 patalpos)				3985,19	125,61	65,89		59,72				3338,85	520,73
2	2	1	Koridorius	216,42									216,42
2	2	2	Kabinetas	50,12									50,12
2	2	3	Kabinetas	56,29									56,29
2	2	4	Kabinetas	64,80									64,80



* 1 0 1 2 2 3 1 2 8 7 *

1	2	3	4	5	6	7	8	9	10	11	12	13	14
2	2	5	Kabinetas	55,90								55,90	
2	2	6	Kabinetas	54,59								54,59	
2	2	7	Sanitarinis mazgas	5,93									5,93
2	2	8	Tualetas	9,67									9,67
2	2	9	Tualetas	1,34									1,34
2	2	10	Tualetas	1,28									1,28
2	2	11	Sanitarinis mazgas	4,70									4,70
2	2	12	Tualetas	1,21									1,21
2	2	13	Tualetas	1,22									1,22
2	2	14	Tualetas	8,28									8,28
2	2	15	Sanitarinis mazgas	5,94									5,94
2	2	16	Sandėlis	1,99									1,99
2	2	17	Tualetas	12,07									12,07
2	2	18	Tualetas	1,31									1,31
2	2	19	Tualetas	1,32									1,32
2	2	20	Tualetas	1,16									1,16
2	2	21	Sanitarinis mazgas	3,77									3,77
2	2	22	Kabinetas	63,75								63,75	
2	2	23	Kabinetas	62,57								62,57	
2	2	24	Kabinetas	68,43								68,43	
2	2	25	Koridorius	421,36								421,36	
2	2	26	Sandėlis	8,69									8,69
2	2	27	Kabinetas	64,89								64,89	



* 1 0 1 2 2 3 1 2 8 7 *

1	2	3	4	5	6	7	8	9	10	11	12	13	14
2	2	28	Kabinetas	21,60								21,60	
2	2	29	Kabinetas	21,17								21,17	
2	2	30	Kabinetas	53,05								53,05	
2	2	31	Kabinetas	25,74								25,74	
2	2	32	Kabinetas	54,12								54,12	
2	2	33	Sanitarinis mazgas	4,16									4,16
2	2	34	Koridorius	3,87									3,87
2	2	35	Kabinetas	33,11								33,11	
2	2	36	Kabinetas	66,27								66,27	
2	2	37	Sandėlis	7,04									7,04
2	2	38	Sandėlis	7,46									7,46
2	2	39	Kabinetas	66,21								66,21	
2	2	40	Kabinetas	62,26								62,26	
2	2	41	Kabinetas	62,67								62,67	
2	2	42	Tualetas	11,29									11,29
2	2	43	Tualetas	1,07									1,07
2	2	44	Tualetas	1,26									1,26
2	2	45	Tualetas	4,27									4,27
2	2	46	Sanitarinis mazgas	6,73									6,73
2	2	47	Koridorius	86,77								86,77	
Iš viso antrame aukšte (47 patalpos)				1849,12								1732,09	117,03
3	3	1	Kabinetas	49,48								49,48	
3	3	2	Kabinetas	56,11								56,11	

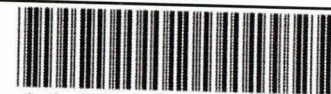

* 1 0 1 2 2 3 1 2 8 7 *

1	2	3	4	5	6	7	8	9	10	11	12	13	14
3	3	3	Kabinetas	65,00								65,00	
3	3	4	Koridorius	155,83								155,83	
3	3	5	Kabinetas	56,71								56,71	
3	3	6	Kabinetas	51,67								51,67	
3	3	7	Sanitarinis mazgas	6,50									6,50
3	3	8	Tualetas	9,69									9,69
3	3	9	Tualetas	3,00									3,00
3	3	10	Tualetas	1,46									1,46
3	3	11	Sandėlis	4,37									4,37
3	3	12	Sanitarinis mazgas	5,91									5,91
3	3	13	Tualetas	1,18									1,18
3	3	14	Tualetas	1,23									1,23
3	3	15	Tualetas	8,09									8,09
3	3	16	Koridorius	373,15								373,15	
3	3	17	Sandėlis	2,23									2,23
3	3	18	Sanitarinis mazgas	3,83									3,83
3	3	19	Tualetas	12,33									12,33
3	3	20	Tualetas	1,57									1,57
3	3	21	Tualetas	1,51									1,51
3	3	22	Tualetas	1,51									1,51
3	3	23	Kabinetas	33,26								33,26	
3	3	24	Kabinetas	33,31								33,31	
3	3	25	Kabinetas	33,23								33,23	

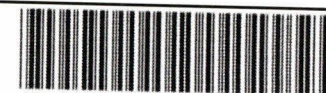

* 1 0 1 2 2 3 1 2 8 7 *

1	2	3	4	5	6	7	8	9	10	11	12	13	14
3	3	26	Kabinetas	28,12								28,12	
3	3	27	Kabinetas	65,95								65,95	
3	3	28	Kabinetas	66,76								66,76	
3	3	29	Sandēlis	13,72									13,72
3	3	30	Kabinetas	35,20								35,20	
3	3	31	Kabinetas	53,17								53,17	
3	3	32	Kabinetas	25,89								25,89	
3	3	33	Kabinetas	53,68								53,68	
3	3	34	Kabinetas	48,17								48,17	
3	3	35	Kabinetas	65,27								65,27	
3	3	36	Kabinetas	69,12								69,12	
3	3	37	Kabinetas	32,83								32,83	
3	3	38	Kabinetas	31,75								31,75	
3	3	39	Kabinetas	33,41								33,41	
3	3	40	Kabinetas	34,66								34,66	
3	3	41	Tualetas	11,32									11,32
3	3	42	Tualetas	1,25									1,25
3	3	43	Tualetas	1,33									1,33
3	3	44	Tualetas	1,35									1,35
3	3	45	Sanitarinis mazgas	5,65									5,65
Iš viso trečiame aukšte (45 patalpos)				1650,76								1551,73	99,03

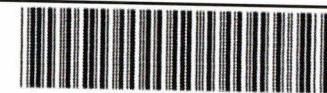

* 1 0 1 2 2 3 1 2 8 7 *

Iš viso (305 patalpos)	10603,99	125,61	65,89		59,72		32,76		7148,33	3297,29
--------------------------	----------	--------	-------	--	-------	--	-------	--	---------	---------

Parengė Aušrelė Radavičienė *Aušrelė Radavičienė*



Kopija tikra

26

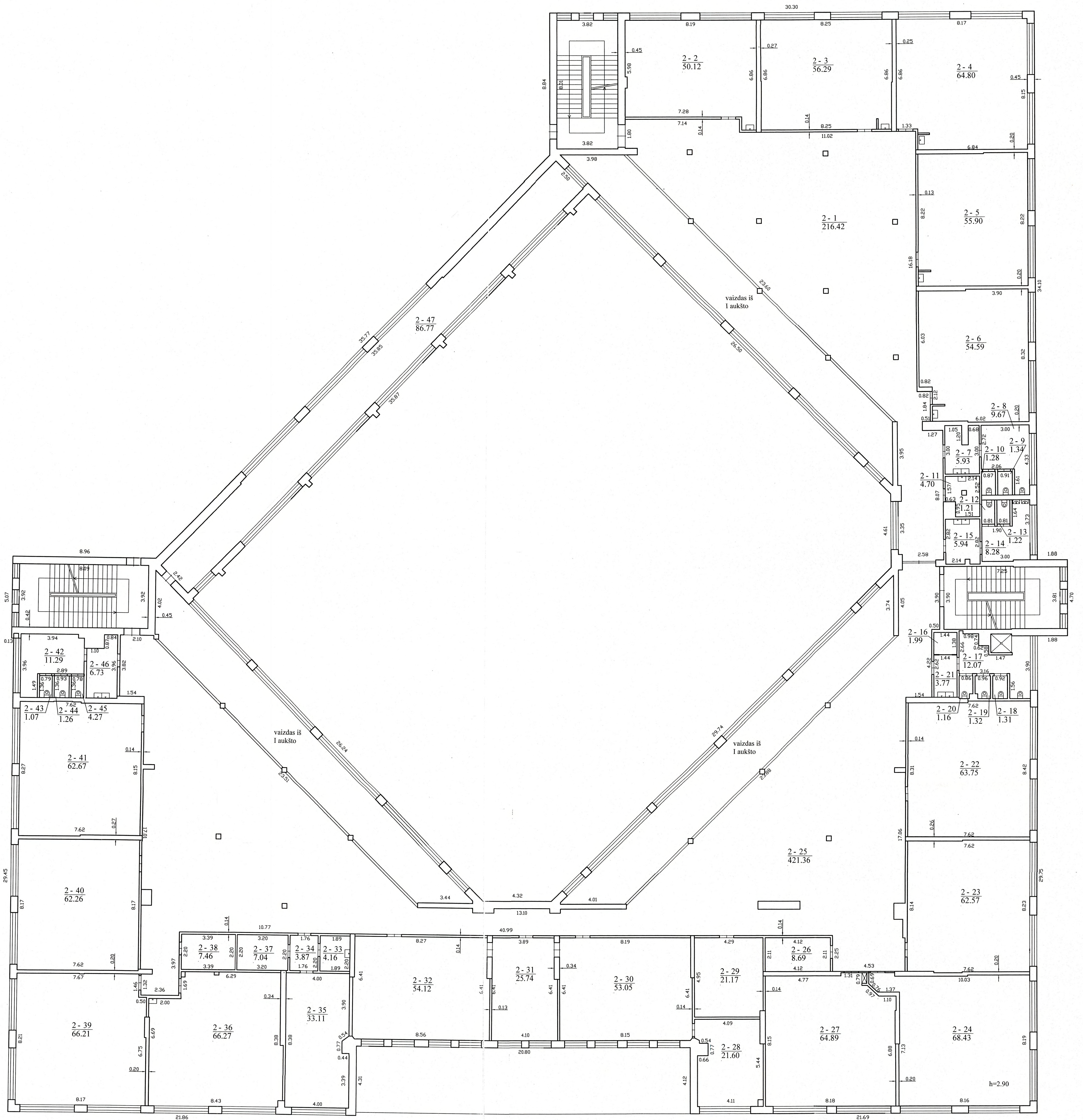

Kopija tikra

A. Radavičienės individuāli īpašums "AUCAD"			
Licenču Nr. G-661-(958), Idoanta 2008-07-30			
384M215			
Pareģos	V. pavārds	Pārpus	Data
A. Radavičienė		AUCAD	2009-07-24
Antro auksta plāns			1:100
Jurburka r. sav. Jurburka m. Vytauto Dzirnojo g. 53A			
Sudārijas pagal 2009-07-24 kadastrinājus matavimā duomenis			Pastāto pārņemjams plāns 1C3b

10

Pagrindinio pastato, jo dalių ir priestatų kadastro duomenys

Adresas Jurbarko r. sav. Jurbarko m. Vytauto Didžiojo g. 53A

Unikalus Nr. 9499-5003-3011

Kadastro duomenys	Pagrindinis pastatas	Rūsųs (pusrūsis)	Pastogės patalpos
Duomenys užfiksuoti	2009-07-24	X	X
Žymėjimas	1C3b	R	
Paskirtis	Mokslo	X	X
Pavadinimas	Mokykla	X	X
Statybos pradžios metai:	1995	1995	
Statybos pabaigos metai:	1995	1995	
Rekonstravimo pradžios metai:			
Rekonstravimo pabaigos metai:			
Baigtumo procentas: %	100	100	
Aukštų skaičius:	3		
Tūris: kub.m	34585	8321	
Bendras plotas: kv.m	7485,07	3118,92	
Pamatai:	Betonas		
Sienos:	Gelžbetonio plokštės	Gelžbetonio blokai	
Perdanga:	Gelžbetonis	Gelžbetonis	
Stogo konstrukcija:	Sutapdintas		
Stogo danga:	Bitumas		
Išorės apdaila:	Tinkas, dažai	Nėra	
Pertvaros:	Gipso betonas	Plytos	
Grindys:	Lentos	Monolitinės	
Langai:	Mediniai	Mediniai	
Durys:	Medinės	Medinės	
Vidaus apdaila:	Dažai	Nėra	
Šildymas:	Centrinis šildym. iš centr. sist		
Vandentiekis:	Miesto vandentiekis		
Nuotekų šalinimas:	Miesto kanalizacija		
Dujos:	Nėra		
Karštas vanduo:	Yra		
Elektra:	Yra		
Viryklė:	Dujinė		
Vonios kambarys:	Nėra		
Vėdinimas ir kondicionavimas:	Vėdinimas		

Viso pastato

Bendras plotas: kv.m	10603,99	Baigtumo procentas: %	100
Tūris: kub.m	42906	Koordinatė X:	6106281,94
Užstatytas plotas: kv.m	4664	Koordinatė Y:	421036,93
Plotas bruto: kv.m	12607		

Parengė Aušrelė Radavičienė

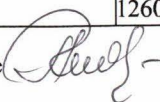

Pagrindinio pastato, jo dalių ir priestatų įkainojimas (perkainojimas)

Adresas Jurbarko r. sav. Jurbarko m. Vytauto Didžiojo g. 53A

Unikalus Nr. 9499-5003-3011

Vertės nustatymo data	Į(P)	Žymėjimas	Pavadinimas	Kasmetinis vertės mažinimo koeficientas	Matavimo vienetas	Kiekis	Kainynas ir lentelė	Vieneto statybos vertė po indeksavimo, Lt	Atkūrimo kaštai (statybinė vertė), Lt	Nusidėvėjimas %	Atkuriamoji vertė, Lt	Vietovės pataisos koeficientas	Vidutinė rinkos vertė, Lt
1	2	3	4	5	6	7	8	9	10	11	12	13	14
2009-07-24		1C3b	Mokykla	0.8	kub.m	42906	Modelis: 3563	448	19222000	11	17107000		4238000
	P	1C3b	Mokykla	0.8	kub.m	34585	NTK2009-2.13.12	440		11			
	P	R	Rūsys	0.8	kub.m	8321	NTK2009-2.13.12	480		11			

Kopija tikra

Parengė Aušrelė Radavičienė



Pagrindinio pastato vidaus plotų eksplikacija

3 FORMA

Adresas Jurbarko r. sav. Jurbarko m. Vytauto Didžiojo g. 53A

Unikalus Nr. 9499-5003-3011

Žymėjimas 1C3b

Paskirtis Mokslo

Matavimų data 2009-07-24

Pavadinimas Mokykla

Aukšto Nr.	Patalpos pažymėjimas plane		Patalpų pavadinimas	Gyvenamosios paskirties patalpų								Negyvenamosios paskirties patalpų	
	1 simbolis	2 simbolis		Bendras plotas m ²	Naudingas plotas m ²	Iš to skaičiaus			Pagalbinis nenaudingas plotas m ²	Rūšių (pusrūšių) plotas m ²	Garažų plotas m ²	Pagrindinis plotas m ²	Pagalbinis plotas m ²
						Gyvenamas plotas m ²	Verslo plotas m ²	Pagalbinis naudingas plotas m ²					
1	2	3	4	5	6	7	8	9	10	11	12	13	14
R	R	1	Koridorius	34,11								34,11	
R	R	2	Sandėlis	16,29									16,29
R	R	3	Sanitarinis mazgas	2,71									2,71
R	R	4	Tualetas	2,71									2,71
R	R	5	Tualetas	1,71									1,71
R	R	6	Tualetas	2,62									2,62
R	R	7	Sanitarinis mazgas	2,58									2,58
R	R	8	Mankštos salė	28,42								28,42	
R	R	9	Koridorius	28,63								28,63	
R	R	10	Sandėlis	3,74									3,74
R	R	11	Koridorius	3,59									3,59
R	R	12	Dušo patalpa	1,23									1,23

Kopija tikra

125

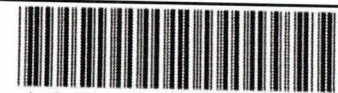

* 1 0 1 2 2 3 1 2 8 7 *

1	2	3	4	5	6	7	8	9	10	11	12	13	14
R	R	13	Tualetas	1,57									1,57
R	R	14	Dušo patalpa	1,27									1,27
R	R	15	Tualetas	2,51									2,51
R	R	16	Sanitarinis mazgas	1,76									1,76
R	R	17	Koridorius	3,58									3,58
R	R	18	Sandėlis	1,97									1,97
R	R	19	Imtynių sporto salė	164,19									164,19
R	R	20	Persirengimo patalpa	12,29									12,29
R	R	21	Persirengimo patalpa	16,49									16,49
R	R	22	Sandėlis	19,25									19,25
R	R	23	Koridorius	28,16									28,16
R	R	24	Techninė patalpa	1992,40									1992,40
R	R	25	Sandėlis	56,49									56,49
R	R	26	Sandėlis	14,97									14,97
R	R	27	Sandėlis	16,65									16,65
R	R	28	Sandėlis	17,18									17,18
R	R	29	El. skydinė	14,92									14,92
R	R	30	[vadų patalpa	12,92									12,92
R	R	31	Koridorius	213,37									213,37
R	R	32	Šilumimis mazgas	44,13									44,13
R	R	33	Sandėlis	10,72									10,72
R	R	34	Sandėlis	8,66									8,66
R	R	35	Sandėlis	32,76									32,76

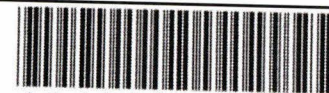

* 1 0 1 2 2 3 1 2 8 7 *

1	2	3	4	5	6	7	8	9	10	11	12	13	14
1	1	61	Tambūras	3,14									3,14
1	1	62	Koridorius	16,57									16,57
1	1	63	Kabinetas	48,81								48,81	
1	1	64	Kabinetas	24,12								24,12	
1	1	65	Kabinetas	24,34								24,34	
1	1	66	Kabinetas	66,83								66,83	
1	1	67	Kabinetas	66,03								66,03	
1	1	68	Koridorius	71,65								71,65	
1	1	69	Kabinetas	66,66								66,66	
1	1	70	Sanitarinis mazgas	4,93									4,93
1	1	71	Tualetas	5,41									5,41
1	1	72	Tualetas	1,47									1,47
1	1	73	Sanitarinis mazgas	3,37									3,37
1	1	74	Sanitarinis mazgas	2,74									2,74
1	1	75	Tualetas	1,33									1,33
1	1	76	Tualetas	1,33									1,33
1	1	77	Tualetas	10,15									10,15
1	1	78	Sanitarinis mazgas	3,07									3,07
1	1	79	Koridorius	112,76								112,76	
1	1	80	Koridorius	18,25								18,25	
1	1	81	Sandėlis	1,80									1,80
1	1	82	Kabinetas	15,54								15,54	
1	1	83	Sandėlis	26,52								26,52	

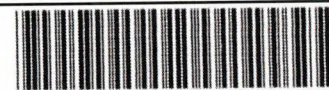

* 1 0 1 2 2 3 1 2 8 7 *

1	2	3	4	5	6	7	8	9	10	11	12	13	14
R	R	36	Sandēlis	12,70									12,70
R	R	37	Šilumimis mazgas	5,38									5,38
R	R	38	Sandēlis	37,31									37,31
R	R	39	Sandēlis	14,64									14,64
R	R	40	Sandēlis	30,75									30,75
R	R	41	Garažas	141,77									141,77
R	R	42	Ventilatorinē	50,33									50,33
R	R	43	Ventiliācijas kamera	9,49									9,49
Iš viso rūsyje (43 patalpos)				3118,92						32,76		525,66	2560,50
1	1	1	Koridorius	2,72	2,72			2,72					
1	1	2	Holas	27,67	27,67			27,67					
1	1	3	Virtuvē	15,53	15,53			15,53					
1	1	4	Sandēlis	5,63	5,63			5,63					
1	1	5	Tualetas	1,12	1,12			1,12					
1	1	6	Vonia	7,05	7,05			7,05					
1	1	7	Kambarys	18,18	18,18	18,18							
1	1	8	Kambarys	18,77	18,77	18,77							
1	1	9	Kambarys	15,96	15,96	15,96							
1	1	10	Kambarys	12,98	12,98	12,98							
1	1	11	Tambūras	9,32									9,32
1	1	12	Koridorius	378,40								378,40	
1	1	13	Kabinetas	8,70								8,70	
1	1	14	Valymo inventoriaus patalpa	10,61									10,61



* 1 0 1 2 2 3 1 2 8 7 *

1	2	3	4	5	6	7	8	9	10	11	12	13	14
1	1	15	Kabinetas	54,58								54,58	
1	1	16	Kabinetas	32,28								32,28	
1	1	17	Kabinetas	100,97								100,97	
1	1	18	Kabinetas	63,19								63,19	
1	1	19	Kabinetas	33,03								33,03	
1	1	20	Koridorius	5,27								5,27	
1	1	21	Kabinetas	17,53								17,53	
1	1	22	Sandėlis	0,76									0,76
1	1	23	Sandėlis	7,42									7,42
1	1	24	Sandėlis	1,07									1,07
1	1	25	Prausykla	12,39									12,39
1	1	26	Tualetas	16,18									16,18
1	1	27	Tualetas	1,21									1,21
1	1	28	Tualetas	1,21									1,21
1	1	29	Tualetas	1,16									1,16
1	1	30	Tambūras	3,83									3,83
1	1	31	Koridorius	31,10								31,10	
1	1	32	Koridorius	54,77								54,77	
1	1	33	Kabinetas	32,89								32,89	
1	1	34	Sandėlis	12,47									12,47
1	1	35	Kabinetas	54,89								54,89	
1	1	36	Kabinetas	68,34								68,34	
1	1	37	Kabinetas	45,17								45,17	

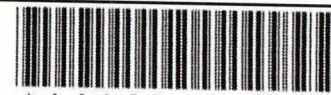

* 1 0 1 2 2 3 1 2 8 7 *

1	2	3	4	5	6	7	8	9	10	11	12	13	14
1	1	38	Sanitarinis mazgas	2,64									2,64
1	1	39	Valykla	277,67								277,67	
1	1	40	Plovykla	33,14								33,14	
1	1	41	Sanitarinis mazgas	2,07									2,07
1	1	42	Tualetas	1,33									1,33
1	1	43	Sanitarinis mazgas	1,69									1,69
1	1	44	Šaldiklio patalpa	8,25								8,25	
1	1	45	Tambūras	12,45									12,45
1	1	46	Koridorius	20,11								20,11	
1	1	47	Rūbinė	7,11									7,11
1	1	48	Rūbinė	0,82									0,82
1	1	49	Dušo patalpa	1,74									1,74
1	1	50	Sandėlis	9,98									9,98
1	1	51	Sandėlis	6,75									6,75
1	1	52	Virtuvė	41,24								41,24	
1	1	53	Išdavimo patalpa	24,79								24,79	
1	1	54	Cechas	14,39								14,39	
1	1	55	Cechas	17,84								17,84	
1	1	56	Sandėlis	14,90								14,90	
1	1	57	Cechas	16,85								16,85	
1	1	58	Kabinetas	36,40								36,40	
1	1	59	Sandėlis	6,06								6,06	
1	1	60	Koridorius	5,70									5,70



* 1 0 1 2 2 3 1 2 8 7 *

1	2	3	4	5	6	7	8	9	10	11	12	13	14
1	1	84	Sporto salė	452,61								452,61	
1	1	85	Persirengimo patalpa	13,86								13,86	
1	1	86	Tualetas	1,86									1,86
1	1	87	Dušo patalpa	3,30									3,30
1	1	88	Dušo patalpa	3,46									3,46
1	1	89	Tualetas	1,95									1,95
1	1	90	Persirengimo patalpa	17,97								17,97	
1	1	91	Aktų salė	226,03								226,03	
1	1	92	Scena	33,61								33,61	
1	1	93	Grimo kambarys	7,03								7,03	
1	1	94	Užkulisiai	130,34								130,34	
1	1	95	Koridorius	9,92									9,92
1	1	96	Tualetas	1,99									1,99
1	1	97	Dušo patalpa	4,93									4,93
1	1	98	Sandėlis	3,65									3,65
1	1	99	Koridorius	12,01									12,01
1	1	100	Šokių salė	45,63								45,63	
1	1	101	Sandėlis	3,02									3,02
1	1	102	Tualetas	11,95									11,95
1	1	103	Tualetas	1,24									1,24
1	1	104	Tualetas	1,34									1,34
1	1	105	Tualetas	1,36									1,36
1	1	106	Sanitarinis mazgas	4,90									4,90

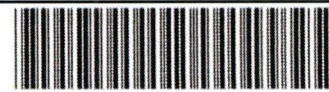

* 1 0 1 2 2 3 1 2 8 7 *

DETALŪS METADUOMENYS

Dokumento sudarytojas (-ai)	Valstybės įmonė Registrų centras
Dokumento pavadinimas (antraštė)	Dėl dokumentų kopijų pateikimo
Dokumento registracijos data ir numeris	2024-11-20 Nr. SP-171504 (4.55 Mr)
Dokumento gavimo data ir dokumento gavimo registracijos numeris	-
Dokumento adresatas (-ai)	Jurbarko rajono savivaldybės administracija
Dokumento specifikacijos identifikavimo žymuo	ADOC-V1.0
Parašo paskirtis	Pasirašymas
Parašą sukūrusio asmens vardas, pavardė ir pareigos	Vitoldas Petrusėvičius Specialistas
Parašo sukūrimo data ir laikas	2024-11-20 11:42
Parašo formatas	Trumpalaikio galiojimo (XAdES-T)
Laiko žymoje nurodytas laikas	2024-11-20 11:42
Informacija apie sertifikavimo paslaugų teikėją	RCSC IssuingCA
Sertifikato galiojimo laikas	2023-11-16 10:24 - 2025-11-15 10:24
Informacija apie būdus, naudotus metaduomenų vientisumui užtikrinti	-
Pagrindinio dokumento priedų skaičius	7
Pagrindinio dokumento pridedamų dokumentų skaičius	0
Pridedamo dokumento sudarytojas (-ai)	-
Pridedamo dokumento pavadinimas (antraštė)	41804089-2c.pdf
Pridedamo dokumento registracijos data ir numeris	-
Pridedamo dokumento sudarytojas (-ai)	-
Pridedamo dokumento pavadinimas (antraštė)	41804089-1.pdf
Pridedamo dokumento registracijos data ir numeris	-
Pridedamo dokumento sudarytojas (-ai)	-
Pridedamo dokumento pavadinimas (antraštė)	41804089-2e .pdf
Pridedamo dokumento registracijos data ir numeris	-
Pridedamo dokumento sudarytojas (-ai)	-
Pridedamo dokumento pavadinimas (antraštė)	41804089-2b.pdf
Pridedamo dokumento registracijos data ir numeris	-
Pridedamo dokumento sudarytojas (-ai)	-
Pridedamo dokumento pavadinimas (antraštė)	41804089-3b.pdf
Pridedamo dokumento registracijos data ir numeris	-
Pridedamo dokumento sudarytojas (-ai)	-
Pridedamo dokumento pavadinimas (antraštė)	41804089-2d.pdf
Pridedamo dokumento registracijos data ir numeris	-
Pridedamo dokumento sudarytojas (-ai)	-
Pridedamo dokumento pavadinimas (antraštė)	41804089-3a.pdf
Pridedamo dokumento registracijos data ir numeris	-
Programinės įrangos, kuria naudojantis sudarytas elektroninis dokumentas, pavadinimas	Elpako v.20241119.1
Informacija apie elektroninio dokumento ir elektroninio (-ių) parašo (-ų) tikrinimą (tikrinimo data)	Tikrinant dokumentą nenustatyta jokių klaidų (2024-11-20)
Elektroninio dokumento nuorašo atspausdinimo data ir ją atspausdinęs darbuotojas	2024-11-20 nuorašą suformavo Daiva Žvirzdinienė
Paieškos nuoroda	-
Papildomi metaduomenys	-

Jurbarko sporto centras

Gauta
2024-10-10 Nr. 41364245

Elektroninio dokumento nuorašas



VALSTYBĖS ĮMONĖ REGISTRŲ CENTRAS

Studentų g. 39, 08106 Vilnius, tel. (+370 5) 268 8262, el. p. info@registrucentras.lt
Duomenys kaupiami ir saugomi Juridinių asmenų registre, kodas 124110246

Jurbarko sporto centras
jurbarkosportas@gmail.com

Į 2024-10-04

Nr. 41364245

DĖL DOKUMENTŲ SIUNTIMO

Siunčiame Jums prašymo, Paslaugų apskaitos sistemoje įregistruoto Nr. 41364245, dokumentus.

PRIDEDAMA. Nekilnojamojo turto registro duomenų bazės išrašas/-ai, Nr. 95/46909.

Dokumentą suformavo VĮ Registrų centro automatinė sistema

NEKILNOJAMOJO TURTO REGISTRO DUOMENŲ BAZĖS IŠRAŠAS

2024-10-09 13:57:36

1. Nekilnojamojo turto registre įregistruotas turtas:

Registro Nr.: 95/46909
Registro tipas: Patalpos/butai
Sudarymo data: 1999-04-20
Adresas: Jurbarkas, Vytauto Didžiojo g. 53A-1

2. Nekilnojamieji daiktai:

2.1. Butas/Patalpa - Butas
Aprašymas / pastabos: Su rūsiu
Unikalus daikto numeris: 9499-5003-3011:0001
Daikto pagrindinė naudojimo paskirtis: Gyvenamoji (butų)
Pastato, kuriame yra butas, unikalus Nr. ir pažymėjimas plane: 9499-5003-3011, 1C3b
Statybos pabaigos metai: 1995
Baigtumo procentas: 100 %
Kambarių skaičius: 4
Aukštas: 1
Rūsysis: Yra
Šildymas: Centrinis šildymas iš centralizuotų sistemų
Vandentiekis: Komunalinis vandentiekis
Nuotekų šalinimas: Komunalinis nuotekų šalinimas
Dujos: Nėra
Viryklė: Dujinė
Bendras plotas: 125.61 kv. m
Naudingas plotas: 125.61 kv. m
Gyvenamasis plotas: 65.89 kv. m
Atkūrimo sąnaudos (statybos vertė): 40040 Eur
Atkuriamoji vertė: 40040 Eur
Vidutinė rinkos vertė: 14014 Eur
Vidutinės rinkos vertės nustatymo data: 1999-04-20
Kadastro duomenų nustatymo data: 1999-04-20

3. Daikto priklausiniai iš kito registro: įrašų nėra

4. Nuosavybė:

4.1. Nuosavybės teisė
Savininkas: Jurbarko rajono savivaldybė, a.k. 111106276
Daiktas: butas Nr. 9499-5003-3011:0001, aprašytas p. 2.1.
Įregistravimo pagrindas: 1996-06-12 Savivaldybės tarybos sprendimas Nr. 132
1999-08-09 Statinio priėmimo naudoti aktas Nr. 2
Įrašas galioja: Nuo 2007-09-21

5. Valstybės ir savivaldybių žemės patikėjimo teisė: įrašų nėra

6. Kitos daiktinės teisės: įrašų nėra

7. Juridiniai faktai:

7.1. Sudaryta panaudos sutartis
Panaudos gavėjas: Jurbarko sporto centras, a.k. 191821075
Daiktas: butas Nr. 9499-5003-3011:0001, aprašytas p. 2.1.
Įregistravimo pagrindas: 2024-10-01 Perdavimo - priėmimo aktas Nr. D9-85
2024-10-01 Panaudos sutartis Nr. G3-39
Įrašas galioja: Nuo 2024-10-09
Terminas: Nuo 2024-10-01 iki 2039-09-30

8. Žymos: įrašų nėra

9. Teritorijos, kuriose taikomos SŽNS, įrašytos į NTK kadastro duomenų byloje įrašytų duomenų pagrindu: įrašų nėra

10. Daikto registravimas ir kadastro žymos: įrašų nėra

11. Duomenys apie įregistruotas teritorijas, kuriose taikomos specialiosios žemės naudojimo sąlygos: įrašų nėra

12. Registro pastabos ir nuorodos: įrašų nėra

13. Kita informacija: įrašų nėra

14. Informacija apie duomenų sandoriui tikslinimą: įrašų nėra

Dokumentą atspausdino VĮ Registrų centro

AUTOMATINĖ SISTEMA

DETALŪS METADUOMENYS	
Dokumento sudarytojas (-ai)	Valstybės įmonė Registrų centras
Dokumento pavadinimas (antraštė)	Dėl informacijos apie nekilnojamąjį turtą pateikimo 41364245
Dokumento registracijos data ir numeris	2024-10-09 Nr. SP-146377 (4.55 Mr)
Dokumento gavimo data ir dokumento gavimo registracijos numeris	-
Dokumento adresatas (-ai)	Jurbarko sporto centras
Dokumento specifikacijos identifikavimo žymuo	ADOC-V1.0
Parašo paskirtis	Pasirašymas
Parašą sukūrusio asmens vardas, pavardė ir pareigos	Nijolė Ruliova Vyriausioji specialistė
Parašo sukūrimo data ir laikas	2024-10-09 16:39
Parašo formatas	Trumpalaikio galiojimo (XAdES-T)
Laiko žymoje nurodytas laikas	2024-10-09 16:39
Informacija apie sertifikavimo paslaugų teikėją	RCSC IssuingCA
Sertifikato galiojimo laikas	2023-05-30 08:51 - 2025-05-29 08:51
Informacija apie būdus, naudotus metaduomenų vientisumui užtikrinti	-
Pagrindinio dokumento priedų skaičius	1
Pagrindinio dokumento pridedamų dokumentų skaičius	0
Pridedamo dokumento sudarytojas (-ai)	-
Pridedamo dokumento pavadinimas (antraštė)	41364245.pdf
Pridedamo dokumento registracijos data ir numeris	-
Programinės įrangos, kuria naudojantis sudarytas elektroninis dokumentas, pavadinimas	Elpako v.20241003.2
Informacija apie elektroninio dokumento ir elektroninio (-ių) parašo (-ų) tikrinimą (tikrinimo data)	Tikrinant dokumentą nenustatyta jokių klaidų (2024-10-09)
Elektroninio dokumento nuorašo atspausdinimo data ir ją atspausdinęs darbuotojas	2024-10-09 nuorašą suformavo Dokumentų valdymo sistema RC E.SD (4)
Paieškos nuoroda	-
Papildomi metaduomenys	-



VALSTYBĖS ĮMONĖ REGISTRŲ CENTRAS

Lvivo g. 25-101, 09320 Vilnius, tel. (8 5) 2688 262, el. p. info@registracentras.lt
Duomenys kaupiami ir saugomi Juridinių asmenų registre, kodas 124110246

NEKILNOJAMOJO TURTO REGISTRO DUOMENŲ BAZĖS IŠRAŠAS

2023-04-19 11:47:35

1. Nekilnojamojo turto registre įregistruotas turtas:

Registro Nr.: 44/309125
Registro tipas: Patalpos/butai
Sudarymo data: 2004-11-29
Adresas: Jurbarkas, Vytauto Didžiojo g. 53A
Pastaba. Patalpai nesuteiktas pilnas adresas

2. Nekilnojamoji daiktai:

2.1. **Negyvenamoji patalpa - Mokykla**
Adresas: Jurbarkas, Vytauto Didžiojo g. 53A
Pastaba. Patalpai nesuteiktas pilnas adresas
Unikalus daikto numeris: 4400-0458-6330:4038
Daikto pagrindinė naudojimo paskirtis: **Mokslo**
Pastato, kuriame yra patalpa, unikalus Nr. ir pažymėjimas
plane: 9499-5003-3011, 1C3b
Statybos pradžios metai: 1995
Statybos pabaigos metai: 1995
Baigtumo procentas: 100 %
Rūšys: Yra
Šildymas: Centrinis šildymas iš centralizuotų sistemų
Vandentiekis: Komunalinis vandentiekis
Nuotekų šalinimas: Komunalinis nuotekų šalinimas
Dujos: Nėra
Viryklė: Dujinė
Bendras plotas: 10445.62 kv. m
Pagrindinis plotas: 7148.33 kv. m
Atkūrimo sąnaudų (statybos vertė): 5484824 Eur
Fizinio nusidėvėjimo procentas: 11 %
Atkuriamoji vertė: 4881545 Eur
Atkūrimo sąnaudų (statybos vertės) ir atkuriamosios vertės
nustatymo data: 2009-07-24
Vidutinė rinkos vertė: 1208295 Eur
Vidutinės rinkos vertės nustatymo būdas: Masinis vertinimas
Vidutinės rinkos vertės nustatymo data: 2009-07-24
Kadastro duomenų nustatymo data: 2009-07-24

3. Daikto priklausiniai iš kito registro: įrašų nėra

4. Nuosavybė:

4.1. **Nuosavybės teisė**
Savininkas: JURBARKO RAJONO SAVIVALDYBĖ, a.k. 111106276
Daiktas: patalpa Nr. 4400-0458-6330:4038, aprašyta p. 2.1.
Įregistravimo pagrindas: 1998-12-22 Statinio priėmimo naudoti aktas
Įrašas galioja: Nuo 2007-09-21

5. Valstybės ir savivaldybių žemės patikėjimo teisė: įrašų nėra

6. Kitos daiktinės teisės:

6.1. **Turto patikėjimo teisė**
Patikėtinis: Jurbarko Vytauto Didžiojo progimnazija, a.k. 191873296
Daiktas: patalpa Nr. 4400-0458-6330:4038, aprašyta p. 2.1.
Įregistravimo pagrindas: 2012-03-29 Savivaldybės tarybos sprendimas Nr. T2-89
2012-04-16 Perdavimo - priėmimo aktas Nr. D9-44
Įrašas galioja: Nuo 2019-04-19

7. Juridiniai faktai:

7.1. **Sudaryta panaudos sutartis**
Panaudos gavėjas: Jurbarko sporto centras, a.k. 191821075
Daiktas: patalpa Nr. 4400-0458-6330:4038, aprašyta p. 2.1.
Įregistravimo pagrindas: 2018-12-03 Perdavimo - priėmimo aktas Nr. F11-37/1
2018-12-03 Panaudos sutartis Nr. F11-37
Plotas: 271.17 kv. m
Įrašas galioja: Nuo 2018-12-19
Terminas: Nuo 2018-12-03 iki 2023-12-01

7.2. **Sudaryta panaudos sutartis**
Panaudos gavėjas: Lietuvos šaulių sąjunga, a.k. 191691799
Daiktas: patalpa Nr. 4400-0458-6330:4038, aprašyta p. 2.1.
Įregistravimo pagrindas: 2018-11-05 Perdavimo - priėmimo aktas Nr. F11-31/1
2018-11-05 Panaudos sutartis Nr. F11-31
Plotas: 193.19 kv. m
Įrašas galioja: Nuo 2018-11-09
Terminas: Nuo 2018-11-05 iki 2022-05-01

8. Žymos: įrašų nėra

9. Teritorijos, kuriose taikomos SŽNS, įrašytos į NTK kadastro duomenų byloje įrašytų duomenų pagrindu: įrašų nėra

10. Daikto registravimas ir kadastro žymos:

10.1. **Kadastro duomenų tikslinimas (daikto registravimas)**
UAB "AUCAD", a.k. 301791606
Daiktas: patalpa Nr. 4400-0458-6330:4038, aprašyta p. 2.1.

Įregistravimo pagrindas: 2008-05-20 Kvalifikacijos pažymėjimas Nr. 2M-M-215
2008-07-30 Licencija Nr. G-661-(958)
2009-07-24 Nekilnojamojo daikto kadastro duomenų byla Nr. 1574
Įrašas galioja: Nuo 2009-10-01

- 11. Duomenys apie įregistruotas teritorijas, kuriose taikomos specialiosios žemės naudojimo sąlygos: įrašų nėra
- 12. Registro pastabos ir nuorodos: įrašų nėra
- 13. Kita Informacija: įrašų nėra
- 14. Informacija apie duomenų sandoriui tikslinimą: įrašų nėra

Dokumentą atspausdino Vidurio Lietuvos klientų aptarnavimo centro Kauno apskrities klientų aptarnavimo grupės
vyriausioji specialistė



VILMA
KUNSTIENĖ

NEKILNOJAMOJO TURTO REGISTRO DUOMENŲ BAZĖS IŠRAŠAS
NUASMENINTAS
2024-12-21 14:09:27

1. Nekilnojamojo turto registre įregistruotas turtas:

Registro Nr.: **44/1311393**
Registro tipas: **Žemės sklypas**
Sudarymo data: **2009-07-24**
Adresas: **Jurbarkas, Vytauto Didžiojo g. 53A**

2. Nekilnojamieji daiktai:

2.1. **Žemės sklypas**
Unikalus daikto numeris: **4400-1951-0660**
Žemės sklypo kadastro numeris ir kadastro vietovės pavadinimas: **9420/0007:136 Jurbarko m. k.v.**
Daikto pagrindinė naudojimo paskirtis: **Kita**
Žemės sklypo naudojimo būdas: **Visuomeninės paskirties teritorijos**
Žemės sklypo plotas: **4.5357 ha**
Užstatyta teritorija: **4.5357 ha**
Žemės ūkio naudmenų našumo balas: **41.0**
Matavimų tipas: **Žemės sklypas suformuotas atliekant kadastrinius matavimus**
Kadastro duomenų nustatymo data: **2004-10-28**

3. Daikto priklausiniai iš kito registro: įrašų nėra

4. Nuosavybė:

4.1. **Nuosavybės teisė**
Savininkas: **LIETUVOS RESPUBLIKA, a.k. 111105555**
Daiktas: **žemės sklypas Nr. 4400-1951-0660, aprašytas p. 2.1.**
Įregistravimo pagrindas: **2009-04-16 Apskritis viršininko įsakymas Nr. V-997**
Įrašas galioja: **Nuo 2009-07-30**

5. Valstybės ir savivaldybių žemės patikėjimo teisė:

5.1. **Valstybinės žemės patikėjimo teisė**
Patikėtinis: **Jurbarko rajono savivaldybė, a.k. 111106276**
Daiktas: **žemės sklypas Nr. 4400-1951-0660, aprašytas p. 2.1.**
Įregistravimo pagrindas: **2024-01-10 Lietuvos Respublikos Vyriausybės nutarimas Nr. 32**
2024-01-26 Perdavimo - priėmimo aktas Nr. G6-8/4MŽP-11-(15.4.33 E)
Įrašas galioja: **Nuo 2024-01-31**

6. Kitos daiktinės teisės: įrašų nėra

7. Juridiniai faktai: įrašų nėra

8. Žymos:

8.1. **Teritorija, kurioje taikomos SŽNS, neįregistruota Nekilnojamojo turto registre: vandens tiekimo ir nuotekų, paviršinių nuotekų tvarkymo infrastruktūros apsaugos zonos (III skyrius, dešimtas skirsnis)**
Daiktas: **žemės sklypas Nr. 4400-1951-0660, aprašytas p. 2.1.**
Įregistravimo pagrindas: **2019-06-06 Lietuvos Respublikos specialiuųjų žemės naudojimo sąlygų įstatymas Nr. XIII-2166**
2019-12-19 Lietuvos Respublikos žemės ūkio ministro įsakymas Nr. 3D-711
Plotas: **0.75 ha**
Įrašas galioja: **Nuo 2023-01-01**

8.2. **Teritorija, kurioje taikomos SŽNS, neįregistruota Nekilnojamojo turto registre: šilumos perdavimo tinklų apsaugos zonos (III skyrius, dvyliktasis skirsnis)**
Daiktas: **žemės sklypas Nr. 4400-1951-0660, aprašytas p. 2.1.**
Įregistravimo pagrindas: **2019-06-06 Lietuvos Respublikos specialiuųjų žemės naudojimo sąlygų įstatymas Nr. XIII-2166**
2019-12-19 Lietuvos Respublikos žemės ūkio ministro įsakymas Nr. 3D-711

Plotas: **0.044 ha**
 Įrašas galioja: **Nuo 2023-01-01**

8.3. **Teritorija, kurioje taikomos SŽNS, neįregistruota Nekilnojamojo turto registre: elektros tinklų apsaugos zonos (III skyrius, ketvirtasis skirsnis)**

Daiktas: **žemės sklypas Nr. 4400-1951-0660, aprašytas p. 2.1.**
 Įregistravimo pagrindas: **2019-06-06 Lietuvos Respublikos specialiųjų žemės naudojimo sąlygų įstatymas Nr. XIII-2166**
2019-12-19 Lietuvos Respublikos žemės ūkio ministro įsakymas Nr. 3D-711

Plotas: **0.168 ha**
 Įrašas galioja: **Nuo 2023-01-01**

8.4. **Teritorija, kurioje taikomos SŽNS, neįregistruota Nekilnojamojo turto registre: elektroninių ryšių tinklų elektroninių ryšių infrastruktūros apsaugos zonos (III skyrius, vienuoliktasis skirsnis)**

Daiktas: **žemės sklypas Nr. 4400-1951-0660, aprašytas p. 2.1.**
 Įregistravimo pagrindas: **2019-06-06 Lietuvos Respublikos specialiųjų žemės naudojimo sąlygų įstatymas Nr. XIII-2166**
2019-12-19 Lietuvos Respublikos žemės ūkio ministro įsakymas Nr. 3D-711

Plotas: **0.0396 ha**
 Įrašas galioja: **Nuo 2023-01-01**

9. Teritorijos, kuriose taikomos SŽNS, įrašytos į NTK kadastro duomenų byloje įrašytų duomenų pagrindu: įrašų nėra

10. Daikto registravimas ir kadastro žymos:

10.1. **Kadastrinius matavimus atliko (kadastro žyma)**
Uždaroji akcinė bendrovė korporacija "Matininkai", a.k. 121913439
 Daiktas: **žemės sklypas Nr. 4400-1951-0660, aprašytas p. 2.1.**
 Įregistravimo pagrindas: **Nekilnojamojo daikto kadastro duomenų byla**
 Įrašas galioja: **Nuo 2009-07-30**

10.2. **Suformuotas naujas (daikto registravimas)**
 Daiktas: **žemės sklypas Nr. 4400-1951-0660, aprašytas p. 2.1.**
 Įregistravimo pagrindas: **2009-04-16 Apskritis viršininko įsakymas Nr. V-997**
 Įrašas galioja: **Nuo 2009-07-30**

11. Duomenys apie įregistruotas teritorijas, kuriose taikomos specialiosios žemės naudojimo sąlygos:

11.1. Teritorijos pavadinimas: **Elektroninių ryšių tinklų elektroninių ryšių infrastruktūros apsaugos zonos (III skyrius, vienuoliktasis skirsnis)**
 Teritorijos unikalus numeris: **100394785**
 Įregistravimo pagrindas: **Lietuvos Respublikos susisiekimo ministerija; 2023-04-13 Lietuvos Respublikos susisiekimo ministro įsakymas dėl elektroninių ryšių tinklų elektroninių ryšių infrastruktūros apsaugos zonos Vši 'Plačiajuostis internetas' tinklo plano Jurbarko rajono savivaldybėje patvirtinimo Nr. 3-186**
 Įregistravimo data: **2023-04-25**
 Žemės sklypo plotas, patenkantis į Teritoriją: **127 kv. m, nuo 2023-04-25**

11.2. Teritorijos pavadinimas: **Elektroninių ryšių tinklų elektroninių ryšių infrastruktūros apsaugos zonos (III skyrius, vienuoliktasis skirsnis)**
 Teritorijos unikalus numeris: **100348939**
 Įregistravimo pagrindas: **Lietuvos Respublikos susisiekimo ministerija; 2022-04-21 Telia tinklo apsaugos zonos planas Jurbarko rajono savivaldybėje Nr. 3-204**
 Įregistravimo data: **2022-05-04**
 Žemės sklypo plotas, patenkantis į Teritoriją: **261 kv. m, nuo 2023-01-04**

11.3. Teritorijos pavadinimas: **Elektros tinklų apsaugos zonos (III skyrius, ketvirtasis skirsnis)**
 Teritorijos unikalus numeris: **100342354**
 Įregistravimo pagrindas: **Lietuvos Respublikos energetikos ministerija; 2022-01-06 Įsakymas dėl Jurbarko elektros tinklų teritorijų plano patvirtinimo Nr. 1-4**
 Įregistravimo data: **2022-03-14**
 Žemės sklypo plotas, patenkantis į Teritoriją: **262 kv. m, nuo 2023-01-05**

11.4. Teritorijos pavadinimas: **Elektros tinklų apsaugos zonos (III skyrius, ketvirtasis skirsnis)**
 Teritorijos unikalus numeris: **100342325**
 Įregistravimo pagrindas: **Lietuvos Respublikos energetikos ministerija; 2022-01-06 Įsakymas dėl Jurbarko elektros tinklų teritorijų plano patvirtinimo Nr. 1-4**
 Įregistravimo data: **2022-03-14**
 Žemės sklypo plotas, patenkantis į Teritoriją: **34 kv. m, nuo 2023-01-05**

- 11.5. Teritorijos pavadinimas: **Elektros tinklų apsaugos zonos (III skyrius, ketvirtasis skirsnis)**
Teritorijos unikalus numeris: **10021227**
[registravimo pagrindas: **Lietuvos Respublikos energetikos ministerija; 2022-01-06 Įsakymas dėl Jurbarko elektros tinklų teritorijų plano patvirtinimo Nr. 1-4**
[registravimo data: **2022-01-20**
Žemės sklypo plotas, patenkantis į Teritoriją: **88 kv. m, nuo 2023-01-04**
- 11.6. Teritorijos pavadinimas: **Elektros tinklų apsaugos zonos (III skyrius, ketvirtasis skirsnis)**
Teritorijos unikalus numeris: **100211541**
[registravimo pagrindas: **Lietuvos Respublikos energetikos ministerija; 2022-01-06 Įsakymas dėl Jurbarko elektros tinklų teritorijų plano patvirtinimo Nr. 1-4**
[registravimo data: **2022-01-20**
Žemės sklypo plotas, patenkantis į Teritoriją: **227 kv. m, nuo 2023-01-04**
- 11.7. Teritorijos pavadinimas: **Elektros tinklų apsaugos zonos (III skyrius, ketvirtasis skirsnis)**
Teritorijos unikalus numeris: **100207017**
[registravimo pagrindas: **Lietuvos Respublikos energetikos ministerija; 2022-01-06 Įsakymas dėl Jurbarko elektros tinklų teritorijų plano patvirtinimo Nr. 1-4**
[registravimo data: **2022-01-17**
Žemės sklypo plotas, patenkantis į Teritoriją: **263 kv. m, nuo 2023-01-04**
- 11.8. Teritorijos pavadinimas: **Elektros tinklų apsaugos zonos (III skyrius, ketvirtasis skirsnis)**
Teritorijos unikalus numeris: **100207073**
[registravimo pagrindas: **Lietuvos Respublikos energetikos ministerija; 2022-01-06 Įsakymas dėl Jurbarko elektros tinklų teritorijų plano patvirtinimo Nr. 1-4**
[registravimo data: **2022-01-17**
Žemės sklypo plotas, patenkantis į Teritoriją: **358 kv. m, nuo 2023-01-04**
- 11.9. Teritorijos pavadinimas: **Elektros tinklų apsaugos zonos (III skyrius, ketvirtasis skirsnis)**
Teritorijos unikalus numeris: **100205397**
[registravimo pagrindas: **Lietuvos Respublikos energetikos ministerija; 2022-01-06 Įsakymas dėl Jurbarko elektros tinklų teritorijų plano patvirtinimo Nr. 1-4**
[registravimo data: **2022-01-17**
Žemės sklypo plotas, patenkantis į Teritoriją: **15 kv. m, nuo 2023-01-05**
- 11.10. Teritorijos pavadinimas: **Elektros tinklų apsaugos zonos (III skyrius, ketvirtasis skirsnis)**
Teritorijos unikalus numeris: **100202580**
[registravimo pagrindas: **Lietuvos Respublikos energetikos ministerija; 2022-01-06 Įsakymas dėl Jurbarko elektros tinklų teritorijų plano patvirtinimo Nr. 1-4**
[registravimo data: **2022-01-14**
Žemės sklypo plotas, patenkantis į Teritoriją: **64 kv. m, nuo 2023-01-04**

12. Registro pastabos ir nuorodos: įrašų nėra

13. Kita informacija: įrašų nėra

14. Informacija apie duomenų sandoriui tikslinimą: įrašų nėra

**MOKSLO PASKIRTIES PASTATO DALIES IR DALIES PATALPŲ VYTAUTO DIDŽIOJO G. 53A, JURBARKAS,
PASKIRTIES KEITIMO, DVIEJŲ UNIKALIŲ DAIKTŲ SUJUNGIMO Į BENDRĄ TURTINĮ VIENETĄ IR
PAPRASTOJO REMONTO PROJEKTO PROJEKTINIŲ PASIŪLYMŲ
VIEŠINIMO ATASKAITA**

2025-03-04

Vilnius

Žemiau chronologine tvarka pateikiami atlikti veiksmai dėl „Mokslo paskirties pastato dalies ir dalies patalpų Vytauto Didžiojo g. 53A, Jurbarkas, paskirties keitimo, dviejų unikalių daiktų sujungimo į bendrą turtinį vienetą ir paprastojo remonto projektas“ projektinių pasiūlymų (toliau – Projektiniai pasiūlymai arba PP) viešinimo:

1. Parengti Projektiniai pasiūlymai paviėšinti visuomenei: 2025-02-12 paviėšintas skelbimas Jurbarko rajono savivaldybės interneto svetainėje ir 2024-02-13 teritorijoje pastatytas stendas (stendo fotofiksacija pridedama).
2. Iki viešo susirinkimo nebuvo gautas nei vienas pasiūlymas.
3. 2024-02-28 15:00-16:00 tiesioginės transliacijos būdu, kurios nuoroda buvo pateikta Jurbarko rajono savivaldybės interneto svetainėje, įvyko viešas susirinkimas, kurio metu buvo pristatyti Projektinių pasiūlymų sprendiniai.
4. Transliacijos vaizdo įrašas pasiekiamas pasinaudojus šia nuoroda:
<https://www.dropbox.com/scl/fi/7ql7h7o66kql76knc5e6/NOIR-003-VS-VIDEO.mp4?rlkey=6x6myzbkm6an3iseya7y2s1o6&st=wuujzfp&dl=0>
5. Projektinių pasiūlymų rengėjas Noir architects, MB kartu su statytoju, vadovaudamiesi Lietuvos Respublikos aplinkos ministro 2016 m. lapkričio 7 d. įsakymu Nr. D1-738 patvirtinto statybos techninio reglamento STR 1.04.04:2017 „Statinio projektavimas, projekto ekspertizė“ reikalavimais po viešo susirinkimo 2025-03-04 surašė viešo susirinkimo protokolą ir parengė šią Projektinių pasiūlymų viešinimo ataskaitą.

IKI VIEŠO SUSIRINKIMO PATEIKTŲ PASIŪLYMŲ RAŠTU ĮVERTINIMAS:

Iki viešo susirinkimo pasiūlymų iš visuomenės nebuvo gauta.

VIEŠO SUSIRINKIMO METU PATEIKTŲ PASIŪLYMŲ ĮVERTINIMAS

Viešo susirinkimo metu pasiūlymų iš visuomenės nebuvo gauta.

IŠVADA. Visuomenė tinkamai supažindinta su „Mokslo paskirties pastato dalies ir dalies patalpų Vytauto Didžiojo g. 53A, Jurbarkas, paskirties keitimo, dviejų unikalių daiktų sujungimo į bendrą turtinį vienetą ir paprastojo remonto projektas“ projektiniais pasiūlymais. Viešojo supažindinimo procedūra atlikta. Viešo susirinkimo eiga aprašyta viešo susirinkimo protokole.

PRIDEDAMA:

- 1) Stendo nuotraukos.
- 2) Viešo susirinkimo protokolas su priedais (dalyvių sąrašas).



Parengto projekto vadovas
David Samveljan

INFORMACIJA APIE NUMATOMĄ STATINIO PROJEKTAVIMĄ

Regiamas: Mokslo paskirties pastato dalies ir dalies patalpų Vytauto Didžiojo g. 53A, Jurbarkas, paskirties keitimo, dviejų unikalių daiktų sujungimo į bendrą turтинą vienetą ir paprastojo remonto projektas

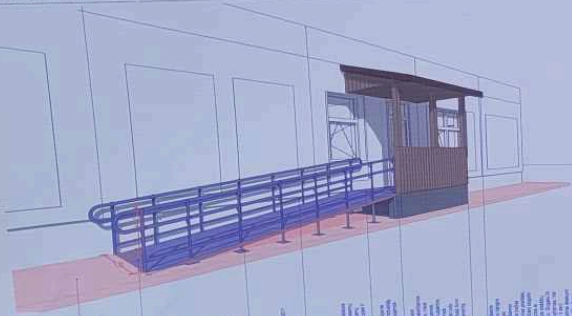

Statybvietės adresas: Vytauto Didžiojo g. 53A, Jurbarkas (kad.nr. 9420/0007:136)

Sklypo naudojimo paskirtis: Kita

Sklypo naudojimo būdas: Visuomeninės paskirties teritorijos

Statinio naudojimo paskirtis: Mokslo paskirties pastatas

Projektuotojas: Noir architects, MB
Adresas: Žaibo g. 1-58, Vilnius
El. paštas: ds.noirarchitects@gmail.com

Projekto vadovas: David Samveljan A2327
Tel. Nr.: +370 62215722
El. paštas: ds.noirarchitects@gmail.com

Statytojas: Jurbarko sporto centras, SBĮ
Vytauto Didžiojo 35A, Jurbarkas

Susipažinimo su projektiniais pasiūlymais telefono numeris ir laikas: Gauti informaciją apie rengiamą projektą galima -siunčiant elektroninį laišką adresu ds.noirarchitects@gmail.com su prašymu susipažinti su projektiniais pasiūlymais, - paskambinus Tel. Nr.: +370 62215722

Pasiūlymų pateikimo tvarka: Teikti pasiūlymus galima: - siunčiant elektroninį laišką adresu: ds.noirarchitects@gmail.com Pasiūlymų teikimo terminas: iki 2025-02-28 15:00

Viešumo procedūros: Viešas svarstymas įvyks nuotoliniu būdu 2025-02-28 nuo 15:00 val.
Registracija: <https://meet.google.com/nis-cwoe-iep>

Stendo montavimo ir demontavimo terminai: Sumontuotas: 2025-02-13
Demontavimas: 2025-02-28



INFORMACIJA APIE NUMATOMĄ STATINIO PROJEKAVIMĄ

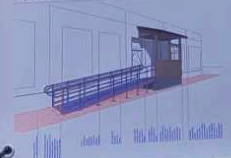
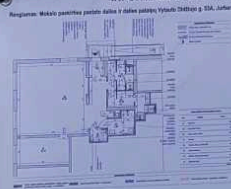

Projekto pavadinimas: Miesto savivaldybės pastatų ir daiktų parkavimo vietų, šiluminės izoliacijos bei apšvietimo įrengimo ir pastatų remonto projektas.

Statybinis adresas: Vytauto Didžiojo g. 23A, Šilutės rajono savivaldybė, Šilutė.

Užsakovas: Miesto savivaldybė, Šilutė.

Projekto vadovas: UAB „Santaka“.

Statybinis reikalavimų lygis: I lygis.

Projekto vertė: 10000000 Lt.

Projekto aprašymas: Projektas apima pastatų šiluminės izoliacijos, apšvietimo ir pastatų remonto darbus. Projektas apima pastatų šiluminės izoliacijos, apšvietimo ir pastatų remonto darbus. Projektas apima pastatų šiluminės izoliacijos, apšvietimo ir pastatų remonto darbus.

Projekto pradžios data: 2023-01-01.

Projekto pabaigos data: 2023-12-31.

VIEŠO SUSIRINKIMO PROTOKOLAS

2025-03-04

Projekto pavadinimas: „Mokslo paskirties pastato dalies ir dalies patalpų Vytauto Didžiojo g. 53A, Jurbarkas, paskirties keitimo, dviejų unikalių daiktų sujungimo į bendrą turtinį vienetą ir paprastojo remonto projektas“ projektiniai pasiūlymai.

Statytojas: Jurbarko sporto centras, SBI į.k. 191821075 adresas Vytauto Didžiojo g. 35A, Jurbarkas

Projektuotojas: Noir architects, MB, juridinio asmens kodas 305904834 adresas Žaibo g. 1, Vilnius

Projekto vadovas: architektas David Samveljan

Susirinkimo data: 2025m. vasario 28 d.

Susirinkimo pradžia: 15.00 val.

Susirinkimo pabaiga: 16.00 val.

Susirinkimo vieta: viešas susirinkimas vyko tiesioginės transliacijos būdu. Peržiūrėti transliaciją nuoroda:

[https://www.dropbox.com/scl/fi/7qlh97o66kql76knc5e6/NOIR-003-VS-](https://www.dropbox.com/scl/fi/7qlh97o66kql76knc5e6/NOIR-003-VS-VIDEO.mp4?rlkey=6x6myzbn6an3iseya7y2s1o6&st=wuujzfp&dl=0)

[VIDEO.mp4?rlkey=6x6myzbn6an3iseya7y2s1o6&st=wuujzfp&dl=0](https://www.dropbox.com/scl/fi/7qlh97o66kql76knc5e6/NOIR-003-VS-VIDEO.mp4?rlkey=6x6myzbn6an3iseya7y2s1o6&st=wuujzfp&dl=0)

Susirinkimo pirmininkas: Noir architects, MB atstovas David Samveljan

Susirinkimo sekretorius: Noir architects, MB architektas David Samveljan

Pranešimas apie viešą susirinkimą buvo paskelbtas viešai Jurbarko rajono savivaldybės interneto svetainėje:

<https://www.jurbarkas.lt/statybos-projektu-viesinimas/>

Viešo susirinkimo dalyviai registruoti, jų sąrašas pridedamas prie protokolo.

Laikas	Tema	Kalbantis	Pastaba, aprašymas
15:00 15:01	Susirinkimo pradžia	David Samveljan	Pradedama viešą susirinkimą. Pristato viešo susirinkimo objektą. Pristato susirinkimo pirmininką, sekretorių, užsakovą. Informuoja, kad šis visuomenės informavimas apie ruošiamą projekta organizuojamas nuotoliniu būdu per „Google meet“ platformą. Paaiškina, kad klausimus galima teikti iki susirinkimo pabaigos ir pristatant bei po pristatymo bus laukiama suinteresuotų visuomenės narių prisijungimo prie viešo susirinkimo.
15:01 15:12	Projektinių pasiūlymų pristatymas	David Samveljan	Išsamiai ir detalai pristato projektinius pasiūlymus, jų sprendinius. Informuoja, kad bus laukiama kol praeis valanda nuo viešinimo pradžios visuomenės suinteresuotų narių. Taip pat paaiškinama, kad jei per tą valandą prisijungs interesantai galės su sprendiniais supažindinti iš naujo
16:00	Viešo susirinkimo baigimas	David Samveljan	Baigdamas viešą susirinkimą informuoja, jog jau yra lygiai 16:00. Informuoja, kad viešinimo eigoje nebuvo gauta pasiūlymų, neprišijungė nei vienas visuomenės narys. Informuoja, kad viešas susirinkimas įvyko ir viešinimas paskelbtas baigtu.

Susirinkimo pirmininkas
David Samveljan

Susirinkimo sekretorius
David Samveljan

VIEŠO SUSIRINKIMO DALYVIŲ SĄRAŠAS

2025-03-04

Projekto pavadinimas: „Mokslo paskirties pastato dalies ir dalies patalpų Vytauto Didžiojo g. 53A, Jurbarkas, paskirties keitimo, dviejų unikalių daiktų sujungimo į bendrą turtinį vienetą ir paprastojo remonto projektas“ projektiniai pasiūlymai.

Statytojas: Jurbarko sporto centras, SBĮ į.k. 191821075 adresas Vytauto Didžiojo g. 35A, Jurbarkas

Projektuotojas: Noir architects, MB, juridinio asmens kodas 305904834 adresas Žaibo g. 1, Vilnius

Projekto vadovas: architektas David Samveljan

Susirinkimo data: 2025m. vasario 28 d.

Susirinkimo pradžia: 15.00 val..

Susirinkimo pabaiga: 16.00 val.

Susirinkimo vieta: viešas susirinkimas vyko tiesioginės transliacijos būdu per „google meet“ platformą

Susirinkimo pirmininkas: Noir architects, MB atstovas David Samveljan

Susirinkimo sekretorius: Noir architects, MB architektas David Samveljan

Nr.	DALYVIS	elektroninis paštas
1	David Samveljan , architektas, sekretorius, pirmininkas	ds.noirarchitects@gmail.com
2	Jolanta Kačerauskienė , Jurbarko sporto centro, SBĮ direktorė	jolanta.kacerauskiene@jurbarkosportas.lt
3	Laura Ickevičienė , Jurbarko sporto centro, SBĮ Ūkio dalies vedėja	laura.ickeviciene@jurbarkosportas.lt



Susirinkimo pirmininkas
David Samveljan



Susirinkimo sekretorius
David Samveljan

**ĮGALIOJIMAS
DĖL ATSTOVAVIMO ĮSTAIGAI**

2024 m. gruodžio 20 d., Vilnius

Jurbarko sporto centras, SBI, (juridinio asmens kodas 191821075), buveinė Vytauto Didžiojo g. 35A, Jurbarkas, atstovaujamas direktorės Jolantos Kačerauskienės, veikiančios pagal įstaigos nuostatus, įgalioja

Noir Architects, MB, a.k. 305904834,
Žaibo g. 1, LT-04126 Vilnius

David Samveljan, a.k. gim. 1994-11-28,
Žaibo g. 1-58, LT-04126 Vilnius

atstovauti tvarkant visus dokumentus susijusius su projektavimo darbais (pateikti ir gauti projektavimo sąlygas, atstovauti bendrovei VĮ „Registru centras, Nacionalinėje žemės tarnyboje, Jurbarko rajono savivaldybės administracijoje, kitose tiek privačiose, tiek valstybės ar savivaldybės įmonėse, įstaigose, organizacijose ar institucijose, derinti projektus informacinėje sistemoje „TPS vartai“, pateikti prašymus projektinių pasiūlymų viešinimui, jų pritarimui gauti informacinėje sistemoje „TPS vartai“ bei patvirtinti statytojo pateiktų dokumentų tikrumą elektroniniu parašu.

Objektai:

- unikalus daikto Nr. 4400-0458-6330:4038, adresu Vytauto Didžiojo g. 53A, Jurbarkas;
- unikalus daikto Nr. 9499-5003-3011:0001, adresu Vytauto Didžiojo g. 53A, Jurbarkas;
- Ir kiti Vytauto Didžiojo g. 53A, Jurbarkas sklype valdomi objektai;

Įgaliojimas galioja visu projekto rengimo laikotarpiu.

Įgaliotinis privalo įvykdyti jam duotus pavedimus sąžiningai ir rūpestingai, kad įvykdymas geriausiai atitiktų įgaliotojo interesus, bei vengti savo asmeninių interesų konflikto su įgaliotojų interesais.

Direktorė
Jolanta Kačerauskienė



Lloyd's Insurance Company S.A. Certificate

This contract of insurance is insured by Lloyd's Insurance Company S.A.

This Certificate is issued by the Coverholder identified within this Certificate in accordance with the authorisation granted to the Coverholder under the Coverholder Appointment Agreement with the Unique Market Reference stated within this Certificate.

Lloyd's Insurance Company S.A. is a Belgian limited liability company (*société anonyme / naamloze vennootschap*) with its registered office at Bastion Tower, Marsveldplein 5, 1050 Brussels, Belgium and registered with Banque-Carrefour des Entreprises / Kruispuntbank van Ondernemingen under number 682.594.839 RLE (Brussels). It is an insurance company subject to the supervision of the National Bank of Belgium. Its Firm Reference Number(s) and other details can be found on www.nbb.be. Website address: www.lloyds.com/brussels E-mail: enquiries.lloydsbrussels@lloyds.com Bank details: Citibank Europe plc Belgium Branch, Boulevard General Jacques 263G, Brussels 1050, Belgium - BE46570135225536.

Coverholder referred to herein is:

Colemont draudimo brokeris, UADBB
Konstitucijos pr. 26, LT-08105 Vilnius

<http://www.colemont.lt>

The Coverholder acts as an agent of Lloyd's Insurance company S.A. in performing its duties under the Coverholder Appointment Agreement with Unique Market Reference stated within this certificate



CONSTRUCTION DESIGNER COMPULSORY CIVIL LIABILITY INSURANCE POLICY SCHEDULE
STATINIO PROJEKTUOTOJO CIVILINĖS ATSAKOMYBĖS PRIVALOMOJO DRAUDIMO LIUDIJIMAS

Policy number	:	PR2240494
<i>Draudimo liudijimo numeris</i>		
Item 1:	Insured name, legal entity code	: Noir architects, MB, 305904834
	<i>Draudėjas, įmonės kodas</i>	
	Address	: Žaibo g. 1-58, 04126, Vilnius
	<i>Adresas</i>	
Item 2:	Policy Period	: From/Nuo: 2024 12 20 (00:00 h nurodyto įm. adreso laiku)
	<i>Draudimo laikotarpis</i>	: To/Iki: 2025 12 19 (24:00 h nurodyto įm. adreso laiku) At Local Standard Time at the above address.
Item 3:	Limit of Indemnity	: EUR 300 000
	<i>Draudimo suma</i>	
Item 4:	Excess	: EUR 2 900
	<i>Išskaita</i>	
Item 5:	Total Payable	: EUR 340,00 Visa mokėtina suma turi būti sumokėta iki 2024 12 20
	<i>Mokėtina suma</i>	Susideda iš <i>Broken down as follows</i> : 290,00 EUR Įmoka <i>Premium</i> 50,00 EUR administravimo mokestis <i>Policy Administration Fee</i>
Item 6:	Interest	: As defined in Compulsory Wording point 11.
	<i>Draudimo objektas</i>	<i>Kaip nurodyta privalomųjų taisyklių 11 punkte.</i>
Item 7:	Group of Insurance	: General Liability Insurance
	<i>Draudimo grupė</i>	<i>Bendrosios civilinės atsakomybės draudimas</i>
Item 8:	Type of Insurance	: Professional Indemnity Insurance
	<i>Draudimo rūšis</i>	<i>Profesinės civilinės atsakomybės draudimas</i>
Item 9:	Insurer	: Lloyd's insurance company S.A. – AES Syndicate 5322 (Reinsured by Lloyd's
	<i>Draudikas</i>	Syndicate AES 1225) Adresas: Bastion Tower, Place du Champs de Mars 5, Brussels, 1050 Belgium
Insurance Contract includes	:	This Policy Schedule; Compulsory Wording : Construction designer compulsory civil
<i>Draudimo sutartį sudaro</i>		liability insurance wording approved by the Resolution No. 03-225 approved on 23 rd October 2012 by the Bank of the Republic of Lithuania (Valstybės Žinios, 2012-11-06, Nr. 128-6459) including any amendments or restatements of the Resolution as may be passed from time to time; proposal form completed by the Insured (2024 12 18) Cyber Loss Extension; <i>Šis draudimo liudijimas; privalomosios taisyklės: Lietuvos Banko 2012 m.</i> <i>spalio 23 d. nutarimu Nr. 03-225 patvirtintos statinio projektuotojo civilinės</i> <i>atsakomybės privalomojo draudimo taisyklės (Valstybės Žinios, 2012-11-06, Nr. 128-6459)</i> <i>įskaitant visus jų pakeitimus ir priimtas redakcijas; Draudėjo užpildyta anketa (2024 12 18).</i> <i>Kibernetinių rizikų praplėtimo aprašas.</i>
Warranty period	:	Parties set period, noted in the Compulsory Wording point 11, coincides with the
<i>Garantinis terminas</i>		warranty period noted in Civil Code clause 6.698, paragraph 1 point 1 (5 years). <i>Remiantis Statinio projektuotojo civilinės atsakomybės privalomojo draudimo taisyklių 11</i> <i>punktu, šalių nustatytas laikotarpis sutampa su Civilinio kodekso 6.698 straipsnio 1 dalies 1</i> <i>punkte nustatytu garantiniu terminu (5metai).</i>
Applicable Endorsements	:	1) Interest defined in Compulsory Wording point 11 is extended to disregard when contracts
<i>Papildomos sąlygos</i>		for project design services were signed. 2) Insured Event defined in Compulsory Wording point 13.4 is extended to cover claims for improper building design of building projects or parts of them that were submitted to customers during the Policy Period and whose contracts for design works have been signed prior to inception of this Policy. 3) Insured and Insurer agrees that insurance coverage is not granted in respect of any building of RED TYPE unless specifically endorsed to the policy by approval of Underwriters. RED TYPE - Bridges, Tunnels; Mines, underground or underwater engineering; River dams, harbours, marinas; Airports; Railway and related structures; Gas pipelines, main heating pipelines, pipelines depth 7+ m; Nuclear and/or atomic structures; Petrochemical and/or oil factories; Underground stations; Tower buildings; Dumps; Wastewater treatment plants; Power stations. RED TYPE does not include following structures: underground engineering, gas pipelines, main heating pipelines and other pipelines when such structures are only an integral part of the services provided under design services agreement where main construction object is not classified as a RED TYPE. 4) The insurance premium is calculated at the planned turnover of 60000 € (excluding VAT) of Insured and its current or future subcontractors. If the actual income of Insured and its current or future subcontractors, after the end of insurance period, will exceed € 60000 (excluding VAT), the insurance premium will be recalculated and the additional insurance premium will be 0,5% of the income in excess of € 60000 (excluding VAT). 5) The policyholder also agrees not later than 7 working days after the expiry of the insurance contract, notify the insurer about the building projects or parts of projects or parts of them that have been submitted to customers during the insurance contract period, stating: name of the client; Project title; Design work start date; Date of submission to the customer of the project or



part of it; value of the design works; 6) Exclusions 15.1, 15.6 and 15.9 of the Compulsory Wording are removed. 7) The Insurer and the Policyholder agrees that this policy does not cover the Insured's civil liability for the Insured's designed construction projects (or parts thereof), which shall be insured by the Policyholder by individual designer's compulsory civil liability insurance contracts.

1) Remiantis Statinio projektuotojo civilinės atsakomybės privalomojo draudimo taisyklėmis bei šia sutartimi Statinio projektuotojo civilinės atsakomybės privalomojo draudimo taisyklių punktą Nr. 11 yra papildomas, kad draudimo objektu taip pat laikomi statinio projektai ar jų dalys, perduoti užsakovams šios draudimo sutarties galiojimo laikotarpiu, kurių projektavimo darbų sutartys buvo pasirašytos iki šios draudimo sutarties įsigaliojimo dienos. 2) Pagal šią privalomojo draudimo sutartį draudžiamuoju įvykiu pagal „Statinio projektuotojo civilinės atsakomybės privalomojo draudimo taisyklių“ 13.4 punktą taip pat yra pripažįstamas reikalavimas, pateiktas dėl netinkamo statinio projektavimo, kurio statinio projektai ar jų dalys buvo perduoti užsakovams draudimo sutarties galiojimo metu ir kurių projektavimo darbų sutartys buvo pasirašytos iki šios privalomojo draudimo sutarties įsigaliojimo dienos.

3) Draudikas ir Draudėjas susitaria, kad draudimo apsauga nesutakiama RED TYPE statinio atveju, jeigu pagal draudimo Liudijimą nėra nurodyta kitaip arba Draudikas nesutinka kitaip. RED TYPE – tiltai, tuneliai, kasyklos, atskiri požeminiai ir pavandeniniai inžineriniai statiniai, upių užtvankos, prieklauskos ir uostai, jūrų uostai; oro uostai, geležinkeliai ir susijusios konstrukcijos; branduolinės ir/arba atominės konstrukcijos; naftos chemijos ir/ar naftos gamyklos; bokštai; metro; sqvartynai; nuotėkų valymo įrenginių sistemos; elektrinės; dujotiekio sistemos, magistraliniai šildymo vamzdiniai, vamzdiniai, kurių gylis 7+m. RED TYPE nepriskiriami šie statiniai: požeminiai inžineriniai tinklai, nuotėkų valymo įrenginių sistemos, dujotiekio sistemos, šildymo ir kiti vamzdiniai; kai šie statiniai yra sudėtinė dalis darbų pagal projektavimo darbų rangos sutartį, kurios pagrindiniu projektavimo darbų objektu (dalyku) nėra laikomas RED TYPE statinis.

4) Draudimo įmoka paskaičiuota, esant planuojamoms mažiau nei 60000 € (be PVM) Draudėjo ir jo esamų ar būsimų subrangovų pajamoms. Jei faktinės Draudėjo ir jo esamų ar būsimų subrangovų pajamos, pasibaigus draudimo laikotarpiui, viršys 60000 € (be PVM), draudimo įmoka bus perskaičiuojama ir papildoma draudimo įmoka sudarys 0,5% nuo pajamų, viršijančių 60000 € (be PVM). 5) Draudėjas taip pat įsipareigoja ne vėliau kaip per 7 darbo dienas po draudimo sutarties pasibaigimo, informuoti draudiką apie tuos statinio projektus ar jų dalis, kurių projektai ar jų dalys buvo perduotos užsakovams šios draudimo sutarties galiojimo laikotarpiu, nurodymas: Užsakovo pavadinimą; Projekto pavadinimą; Projektavimo darbų pradžią; Perdavimo užsakovui projekto ar jo dalies datą; Projektavimo darbų vertę; 6) Privalomųjų taisyklių nedraudiminiai įvykiai: 15.1, 15.6 ir 15.9 panaikinti. 7) Draudikas ir Draudėjas susitaria, kad šia sutartimi neapdraudžiama draudėjo civilinė atsakomybė dėl Draudėjo projektuotų statinių projektų (ar jų dalių), kurie Draudėjo apdrausti atskiromis statinio projektuotojo civilinės atsakomybės privalomojo draudimo sutartimis.

PRANEŠIMAI, SKUNDŲ NAGRINĖJIMAS

ĮGALIOTO TARPININKO SĄLYGA (ŽALŲ PRANEŠIMO TVARKA)

DRAUDIKAS suteikia teisę ĮGALIOTAM TARPININKUI priimti ir išsiųsti su šia Draudimo sutartimi susijusią korespondenciją. Todėl:

- Visi pranešimai ir dokumentai, teikiami ĮGALIOTAM TARPININKUI, laikomi teikiamais DRAUDIKUI
- Visi ĮGALIOTO TARPININKO teikiami pranešimai ir dokumentai laikomi teikiamais DRAUDIKO

Bet kokios pretenzijos ir/ar skundai visų pirmiausia adresuojami ĮGALIOTAM TARPININKUI.

ĮGALIOTAS TARPININKAS:

Įmonės pavadinimas:	UADBB „Colemont draudimo brokeris“
Juridinio asmens kodas:	124495055
Adresas:	Konstitucijos pr. 26, LT-08105 Vilnius, Lietuva
El. paštas:	zalos@colemont.lt
Generalinis direktorius:	Giedrius Čiurinskas

TEISMINIŲ GINČŲ IR JURISDIKCIJOS SĄLYGA

Susitariama, kad šiai draudimo sutarčiai taikoma Lietuvos Respublikos teisė, o bet kokie ginčai, kylantys iš šios draudimo sutarties ar susiję su ja, yra išskirtinai sprendžiami kompetentingame Lietuvos Respublikos teisme.

Lloyd's Insurance Company S.A. sutinka, kad visi su šia draudimo sutartimi susijusio teismo proceso prieš juos pradėjimo atveju privalomi įteikti šaukimai, pranešimai ar oficialūs dokumentai bus laikomi tinkamai įteikti, jei šie dokumentai įteikiami draudikams per:

Tomą Kontautą įgaliotąjį atstovą Lietuvoje, c/o Sorainen, Jogailos g. 4, LT-01116 Vilnius, Lietuva

Tel: + 370 52 649 376 Faks: + 370 52 685 041 E-mail: tomas.kontautas@lloyds.com

kuris šiuo atveju yra įgaliotas priimti draudikams įteikiamus dokumentus.

Lloyd's Insurance Company S.A., suteikdama aukščiau minėtus įgaliojimus, neatsisako teisių, susijusių su šaukimų, pranešimų ar kitų dokumentų įteikimo terminais, ir kurios gali atsirasti dėl to, kad draudikų buveinės ar registracijos vieta yra Belgijoje.

LBS0006, 01/01/2019

LLOYD'S PRANEŠIMAS APIE ASMENS DUOMENŲ TVARKYMĄ

Kas mes esame Esame Lloyd's Insurance Company S.A., nurodyta draudimo sutartyje ir (arba) draudimo liudijime.

Pagrindai. Mes renkame ir naudojame atitinkamą informaciją apie jus, kad galėtume suteikti jums draudimo apsaugą, iš kurios gaunate naudą, bei siekdami įvykdyti mūsų teisinės pareigas. Ši informacija apima duomenis, pvz., Jūsų vardą, pavardę, adresą ir kontaktinius duomenis taip pat bet kokią kitą informaciją, kurią mes renkame apie jus, susijusią su draudimo apsauga, iš kurios jūs gaunate naudą. Į šią informaciją gali būti įtraukta ir neskelbtinų duomenų, pvz., duomenų apie jūsų sveikatą ir galimus apkaltinamuosius nuosprendžius. Tam tikromis aplinkybėmis jums reikės jūsų sutikimo apdoroti tam tikras informacijos apie jus kategorijas (įskaitant neskelbtinus duomenis apie jus, pvz., informaciją apie jūsų sveikatą ir bet kokius apkaltinamuosius nuosprendžius, kuriuos galbūt turite). Kai jums reikės jūsų sutikimo, mes paprašysime to atskirai. Jūs neprivalote duoti sutikimo ir bet kuriuo metu galite atšaukti savo sutikimą, atsiųsdami el. laišką adresu: data.protection@lloyds.com (tačiau nedarant poveikio duomenų (pagrįstų sutikimu) tvarkymo teisėtumui, prieš tą sutikimą atšaukiant). Tačiau, jums nedavus savo sutikimo arba atšaukus savo sutikimą, tai gali turėti įtakos mūsų galimybėms suteikti draudimo apsaugą, iš kurios jūs gaunate naudą, ar sutrukdyti suadministruoti jūsų prašymus išmokėti draudimo išmokas. Tai, kaip veikia draudimas, reiškia, kad jūsų informacija gali tapti dalintą ar būti panaudota įvairių trečiųjų šalių draudimo sektoriuje, pavyzdžiui: draudikai, draudimo agentai ar draudimo brokeriai, perdraudikai, žalų reguliavimo skyriai, subrangovai, prižiūrinčios institucijos, teisėsaugos institucijos bei agentūros, sukčiavimo ir nusikaltimų prevencijos ar tyrimų agentūros bei privalomojo draudimo duomenų bazių valdytojai. Mes atskleisime jūsų asmeninę informaciją, susijusią su mūsų teikiama draudimo apsauga, tik tiek, kiek to reikalauja arba leidžia įstatymai.

Jūsų pateikiami duomenys apie kitus asmenis. Pateikdami mums, jūsų draudimo agentui ar draudimo brokeriui, duomenis apie kitus asmenis, privalote pateikti jiems šį pranešimą.

UADBB „Colemont draudimo brokeris“ | Konstitucijos pr. 26 | LT-08105 Vilnius | Įm.kodas 124495055

AB bankas "Swedbank" a.s LT58 7300 0100 8556 0481 www.colemont.lt | el.p. info@colemont.lt

Coverholder acting on behalf of Lloyd's Brussels (Lloyd's Insurance Company S.A.), a subsidiary of Lloyd's and authorised by the National Bank of Belgium. Poliso Nr. PR2240494 Puslapis 2 iš 3



Reikia išsamesnės informacijos? Norėdami gauti daugiau informacijos apie tai, kaip mes naudojame jūsų asmeninius duomenis, žr. visą privatumo pranešimą, kuris yra mūsų svetainės www.lloyds.com/news-and-risk-insight/lloyds-subsiary-in-brussels privatumo skyriuje, taip pat, prireikus šią informaciją galite gauti ir kitais pageidaujama formatais.

Mūsų kontaktai ir Jūsų teisės. Jūs turite teises į mūsų saugomą informaciją apie jus, įskaitant prieigos prie šios informacijos teisę. Jei norite pasinaudoti savo teisėmis, pasidomėti kaip mes naudojame jūsų duomenis arba pageidaujate gauti pilną privatumo pranešimą (-us), prašome susisiekti su mumis. Atitinkamai, galite susisiekti su jūsų draudimą tvarkančiu draudimo agentu ar draudimo brokeriu:

Duomenų apsaugos pareigūnė, Kristina Griūnienė,

UADBB Colemont draudimo brokeris, Konstitucijos pr. 26, LT-08105 Vilnius, Lithuania, info@colemont.lt

Jūs taip pat turite teisę pateikti skundą savo kompetentingai duomenų apsaugos institucijai, tačiau prieš tai rekomenduojame susisiekti su mumis.

Date of Issue

Išdavimo data

: 2024 12 18

I/We confirm that I/We have read and understand this insurance contract, wording, acceptance form and I/We accept and agree to all of its terms and conditions. In case of any discrepancies between Lithuanian and English versions, Lithuanian version shall prevail.

Patvirtinu, jog prieš sudarant draudimo sutartį, su draudimo liudijime nurodytomis taisyklėmis, anketos sąlygomis susipažinau, jas supratau ir taisyklių kopiją gavau. Esant neatitikimams tarp lietuviško ir angliško teksto – lietuviškas turi viršenybę.

Draudėjo atstovas:**Draudiko atstovas: UADBB "Colemont draudimo brokeris"**

Bound on behalf of Lloyd's insurance company S.A.
AES 5322 (Reinsured by Lloyd's Syndicate AES 1225)
All contract changes to be agreed by Colemont
Premium to be settled directly with Colemont
All claims to be notified in the first instance to Colemont
UMR: Participation 100%

B	1	8	7	5	C	M	T	2	4	0	0	0	0	4
---	---	---	---	---	---	---	---	---	---	---	---	---	---	---

*Jurbarko rajono savivaldybės administracija
Leidimą išdavusio subjekto pavadinimas*

LEIDIMAS

_____ m. _____ d. Nr. _____.

ŠIUO DOKUMENTU SUTEIKIAMA TEISĖ:

Atlikti statinio (-ių) paprastąjį remontą:

Statinio paskirtis Mokslo
Esamas pastatas pagal patalpų paskirties grupes Monofunkcinis
Būsimas pastatas pagal patalpų paskirties grupes Monofunkcinis
Pastato paskirties grupė Visuomeninių
Pavadinimas Mokslo paskirties pastatas Būsimas pavadinimas Nėra
Kategorija Ypatingasis Būsima kategorija Nėra
Statinio unikalus Nr. 9499-5003-3011
Žemės sklypo (-ų) kad. Nr. 9420/0007:136
Žemės sklypo (-ų) unikalus Nr. 4400-1951-0660
Valstybinės žemės sklypas Ne
Adresas (-ai) (*jei suteiktas*) Jurbarkas, Vytauto Didžiojo g. 53A
Saugoma teritorija Ne
Kultūros paveldo objekto teritorija Ne
Kultūros paveldo vietovė Ne
Kultūros paveldo statinys Ne

Atskirais nekilnojamojo turto kadastro objektais formuojamų patalpų duomenys:

Unikalus Nr. 9499-5003-3011:0001 Patalpų paskirtis Gyvenamųjų (butų) Patalpų paskirties grupė Gyvenamųjų
Pavadinimas Gyvenamosios paskirties patalpos - butas
Unikalus Nr. 4400-0458-6330:4038 Patalpų paskirtis Mokslo Patalpų paskirties grupė Visuomeninių
Pavadinimas Mokslo paskirties pastatas - mokslo paskirties patalpos
Būsima patalpų paskirtis Mokslo Būsima patalpų paskirties grupė Visuomeninių Būsimas pavadinimas Mokslo paskirties pastatas - mokslo paskirties patalpos
Nekilnojamojo turto kadastro objektų formavimas: Sujungimas

Atlikti statinio (-ių) paprastąjį remontą:

Statinio paskirtis Vienbučių
Būsima paskirtis Mokslo
Esamas pastatas pagal patalpų paskirties grupes Monofunkcinis
Būsimas pastatas pagal patalpų paskirties grupes Monofunkcinis
Esama pastato paskirties grupė Vienbučių – dvibučių
Būsima pastato paskirties grupė Visuomeninių
Pavadinimas Gyvenamosios paskirties patalpos - butas Būsimas pavadinimas Mokslo paskirties patalpos
Kategorija Nepatingasis Būsima kategorija Ypatingasis
Statinio unikalus Nr. 9499-5003-3011
Žemės sklypo (-ų) kad. Nr. 9420/0007:136
Žemės sklypo (-ų) unikalus Nr. 4400-1951-0660
Valstybinės žemės sklypas Ne
Adresas (-ai) (*jei suteiktas*) Jurbarkas, Vytauto Didžiojo g. 53A
Saugoma teritorija Ne
Kultūros paveldo objekto teritorija Ne
Kultūros paveldo vietovė Ne
Kultūros paveldo statinys Ne

Atskirais nekilnojamojo turto kadastro objektais formuojamų patalpų duomenys:

Unikalus Nr. Nėra

Paskirtis Nėra Pavadinimas Mokslo paskirties pastatas - mokslo paskirties patalpos Būsima paskirtis Mokslo (Negyvenamoji; Visuomeninių)

Unikalus Nr. 9499-5003-3011:0001 Patalpų paskirtis Gyvenamųjų (butų) Patalpų paskirties grupė Pavadinimas Gyvenamosios paskirties patalpos - butas

Unikalus Nr. 4400-0458-6330:4038 Patalpų paskirtis Mokslo Patalpų paskirties grupė Visuomeninių

Pavadinimas Mokslo paskirties pastatas - mokslo paskirties patalpos

Būsima patalpų paskirtis Mokslo Būsima patalpų paskirties grupė Visuomeninių Būsimas pavadinimas Mokslo paskirties pastatas - mokslo paskirties patalpos

Nekilnojamojo turto kadastro objektų formavimas: Sujungimas

DUOMENYS APIE STATINIO PROJEKTĄ

Pavadinimas Mokslo paskirties pastato dalies ir dalies patalpų Vytauto Didžiojo g. 53A, Jurbarkas, paskirties keitimo, dviejų unikalų daiktų sujungimo į bendrą turtinį vienetą ir paprastojo remonto projektas

Numeris Noir-003-PP Parengimo metai 2025

Statinio projektas parengtas taikant statinio informacinio modeliavimo (angl. *Building Information Modelling, toliau – BIM*) priemones Ne

Statytojas (užsakovas) yra perkančioji organizacija ar perkantysis subjektas (kaip apibrėžiami Viešųjų pirkimų įstatyme ir Pirkimų, atliekamų varentvarkos, energetikos, transporto ar pašto paslaugų srities perkančiųjų subjektų, įstatyme) Ne

Perkančioji organizacija ar perkantysis subjektas yra valstybės ar savivaldybės institucija ar įstaiga Taip Projektas finansuojamas valstybės biudžeto (įskaitant Europos Sąjungos struktūrinių fondų ir kitos tarptautinės finansinės paramos lėšas) lėšomis, valstybės vardu pasiskolintomis arba valstybės garantuotų paskolų lėšomis, valstybės pinigų fondų lėšomis, savivaldybių biudžetų lėšomis Taip

Duomenys apie statytoją (-us) ir jam (jiems) priskirtą (-us) projekte suprojektuotą (-us) statinį (-ius)

Juridinio asmens, kitos užsienio organizacijos ar jų padalinių pavadinimas, juridinio asmens kodas, statinio (-ių): paskirtis, pavadinimas, kategorija, žemės sklypo kad. Nr., statinio unikalus Nr. (jei suteiktas), adresas (kai privalomas, kai nekilnojamas daiktas yra adreso objektas)

Jurbarko sporto centras, SBI, 191821075, Mokslo (Negyvenamoji; Visuomeninių), Mokslo paskirties pastatas, Ypatingasis, 9420/0007:136, 9499-5003-3011, Jurbarkas, Vytauto Didžiojo g. 53A; Vienbučių (Gyvenamoji; Vienbučių – dvibučių), Gyvenamosios paskirties patalpos - butas, Neypatingasis, 9420/0007:136, 9499-5003-3011, Jurbarkas, Vytauto Didžiojo g. 53A

Kontaktinė informacija

El. p. jurbarkosportas@gmail.com, tel. +37061287107

Duomenys apie statinio projektuotoją

Fizinio asmens vardas, pavardė

David Samveljan

Duomenys apie statinio projekto vadovą

Vardas, pavardė David Samveljan

Dokumento, suteikiančio teisę užsiimti atitinkama veikla, duomenys

Pavadinimas Architekto atestatas

Numeris A 2327

Galioja nuo 2024-11-11 Galioja iki Nėra

Duomenys apie statinio projekto bendraautorius

Nėra

Leidimą išdavė

_____ pareigos A. V.

_____ parašas

_____ vardas, pavardė

Vadovaujantis Statybos įstatymo 14 straipsnio 1 dalies 12 punktu, statytojas (užsakovas) privalo statant naujus ar rekonstruojant, griauinant ypatinguosius ir neypatinguosius statinius, atnaujinant (modernizuojant) pastatus, per Lietuvos Respublikos statybos leidimų ir statybos valstybinės priežiūros informacinę sistemą „Infostatyba“ arba raštu Valstybinei teritorijų planavimo ir statybos inspekcijai prie Aplinkos ministerijos pateikti informaciją apie numatomą statybos pradžią ir pasamdytą ar paskirtą rangovą, statinio projekto vykdymo priežiūros vadovą, statinio statybos vadovą, statinio statybos techninį prižiūrėtoją ne vėliau kaip prieš vieną darbo dieną iki statybos pradžios, apie naujo rangovo, statinio projekto vykdymo priežiūros vadovo, statinio statybos vadovo ir statinio statybos techninio prižiūrėtojo pasamdymą ar paskyrimą ne vėliau kaip per 3 darbo dienas nuo jų pasamdymo ar paskyrimo dienos.

DETALŪS METADUOMENYS

Dokumento sudarytojas (-ai)	Jurbarko rajono savivaldybės administracija 188713933, Jurbarkas, Dariaus ir Girėno g. 96
Dokumento pavadinimas (antraštė)	Leidimas atlikti statinio (-ių) paprastąjį remontą
Dokumento registracijos data ir numeris	2025-03-24 Nr. LSPR-71-250324-00002
Dokumento gavimo data ir dokumento gavimo registracijos numeris	–
Dokumento specifikacijos identifikavimo žymuo	ADOC-V1.0
Parašo paskirtis	Pasirašymas
Parašą sukūrusio asmens vardas, pavardė ir pareigos	SAULIUS LAPĖNAS, Infrastruktūros ir turto skyriaus vedėjo pavaduotojas-vyriausias architektas SAULIUS LAPĖNAS, Jurbarko rajono savivaldybės administracija
Sertifikatas išduotas	SAULIUS LAPĖNAS LT
Parašo sukūrimo data ir laikas	2025-03-24 15:28:40 +02:00
Parašo formatas	XAdES-T
Laiko žymoje nurodytas laikas	2025-03-24 15:28:53 +02:00
Informacija apie sertifikavimo paslaugų teikėją	SK ID Solutions EID-Q 2021E, SK ID Solutions AS EE
Sertifikato galiojimo laikas	2024-10-29 13:08:29 – 2029-10-29 23:59:59
Parašo paskirtis	Registravimas
Parašą sukūrusio asmens vardas, pavardė ir pareigos	VIOLETA POCIENĖ, Vyriausioji inžinierė planuotoja VIOLETA POCIENĖ, Jurbarko rajono savivaldybės administracija
Sertifikatas išduotas	VIOLETA POCIENĖ LT
Parašo sukūrimo data ir laikas	2025-03-24 15:32:04 +02:00
Parašo formatas	XAdES-T
Laiko žymoje nurodytas laikas	2025-03-24 15:32:17 +02:00
Informacija apie sertifikavimo paslaugų teikėją	EID-SK 2016, AS Sertifitseerimiskeskus EE
Sertifikato galiojimo laikas	2021-12-14 19:19:01 – 2026-12-13 23:59:59
Informacija apie būdus, naudotus metaduomenų vientisumui užtikrinti	–
Pagrindinio dokumento priedų skaičius	–
Pagrindinio dokumento priedamų dokumentų skaičius	–
Priedamo dokumento sudarytojas (-ai)	–
Priedamo dokumento pavadinimas (antraštė)	–
Priedamo dokumento registracijos data ir numeris	–
Programinės įrangos, kuria naudojantis sudarytas elektroninis dokumentas, pavadinimas	Avilys SDP eDocs
Informacija apie elektroninio dokumento ir elektroninio (-ių) parašo (-ų) tikrinimą (tikrinimo data)	Atitinka specifikacijos keliamus reikalavimus. Visi dokumente esantys elektroniniai parašai galioja (2025-03-26 13:48:54)
Papildomi metaduomenys	Nuorašą suformavo 2025-03-26 13:48:54 Avilys SDP eDocs

Architekto

KVALIFIKACIJOS A T E S T A T A S

LIETUVOS ARCHITEKTŲ RŪMAI

Nr. A 2327

David Samveljan

**Statinio projekto, statinio projekto vykdymo priežiūros
vadovas**

Statinių rūšys: pastatai ir inžineriniai statiniai

Statinių kategorija: neypatingieji statiniai

**Statinio projekto architektūrinės dalies,
statinio projekto architektūrinės dalies vykdymo priežiūros,
statinio projekto sklypo plano (sklypo sutvarkymo) dalies,
statinio projekto sklypo plano (sklypo sutvarkymo) dalies vykdymo priežiūros
vadovas**

Statinių rūšys: pastatai ir inžineriniai statiniai

Statinių kategorija: ypatingieji ir neypatingieji statiniai

Lietuvos architektų rūmų pirmininkas



Algimantas Pliučas

Išduota 2024 m. lapkričio mėn. 11 d.
Lietuvos architektų rūmų sprendimu Nr. 24/11/S-224

Architekto

KVALIFIKACIJOS A T E S T A T A S

LIETUVOS ARCHITEKTŲ RŪMAI

Nr. A 2323

Andrius Mockaitis

**Statinio projekto, statinio projekto vykdymo priežiūros
vadovas**

Statinių rūšys: pastatai ir inžineriniai statiniai

Statinių kategorija: ypatingieji ir neypatingieji statiniai

**Statinio projekto architektūrinės dalies,
statinio projekto architektūrinės dalies vykdymo priežiūros,
statinio projekto sklypo plano (sklypo sutvarkymo) dalies,
statinio projekto sklypo plano (sklypo sutvarkymo) dalies vykdymo priežiūros
vadovas**

Statinių rūšys: pastatai ir inžineriniai statiniai

Statinių kategorija: ypatingieji statiniai; neypatingieji statiniai, įskaitant statinius,
esančius kultūros paveldo objekto teritorijoje, jo apsaugos zonoje ar kultūros paveldo
vietovėje (išskyrus kultūros paveldo objektus ir kultūros paveldo statinius)

Lietuvos architektų rūmų pirmininkas



Algimantas Pliučas