





PROJEKTO PAVADINIMAS:	KITOS PASKIRTIES INŽINERINIŲ STATINIŲ (TVOROS, STOGINĖS), SUSISIEKIMO KOMUNIKACIJŲ (VIDAUS KELIO), SPECIALIOSIOS PASKIRTIES PASTATŲ (KONTROLINIO PRALEIDIMO PUNKTO) IR INŽINERINIŲ TINKLŲ, LAKŪNŲ G. 3, ŠIAULIAI, STATYBOS IR REKONSTRAVIMO PROJEKTAS
------------------------------	--------------------------------------------------------------------------------------------------------------------------------------------------------------------------------------------------------------------------------------------------------------



STATYBOS RŪŠIS:	Nauja statyba, rekonstravimas
STATINIO PASKIRTIS:	Specialiosios paskirties pastatai (7.16) Keliai (8.1) Kitos paskirties inžineriniai statiniai (12)
STATYBOS VIETA:	Lakūnų g. 3, Šiauliai
STATINIO KATEGORIJA:	Neypatingi statiniai, nesudėtingi statiniai
STADIJA:	Techninis projektas
PROJEKTO NUMERIS:	2215-03.04-TP-GSS
TOMAS:	XV
DALIS:	Gaisrinės signalizacijos dalis (GSS)
LAIDA:	A

UŽSAKOVAS: STATYTOJAS:	Lietuvos kariuomenė
-----------------------------------	---------------------

	UAB „PROJEKTŲ RENGIMO CENTRAS“			
	Įmonės kodas 3006 12420 Žemaitės g. 21, LT-03118 Vilnius tel. nr. (8 5) 231 4672 faks. nr. (8 5) 276 0037 el. pašto adr. info@prc.lt			
		Direktorius	Mindaugas Čepulis	
	Atestato Nr. 31324	Projekto vadovas	Tadeuš Meškunec	
Atestato Nr. 27382	Projekto dalies vadovas	Regimantas Gilvickas		

VILNIUS, 2025

STATINIO PROJEKTO SUDĖTIES ŽINIARAŠTIS

Eil. Nr.	Bylos (segtuvo) žymuo	Laida	Pavadinimas	Pastabos
1.	2215-XX-TP-BD	A	Bendroji dalis	
2.	2215-01-TP-SP1	A	Sklypo plano dalis 1	
3.	2215-02-TP-S	A	Susisiekimo dalis	
4.	2215-01-TP-SK1	0	Statinio konstrukcijų dalis 1	
5.	2215-01-TP-E1	A	Lauko elektrotechnikos dalis 1	
6.	2215-01-TP-ER1	A	Lauko elektroninių ryšių dalis 1	
7.	2215-00-TP-SP2	A	Sklypo plano dalis 2	
8.	2215-03.04.05-TP-SA	A	Statinio architektūros dalis	
9.	2215-03.04.05-TP-SK2	A	Statinio konstrukcijų dalis 2	
10.	2215-03.04-TP-ŠVOK	0	Šildymo, vėdinimo, oro kondicionavimo dalis	
11.	2215-00-TP-LVN	A	Lauko vandentiekio ir nuotekų šalinimo dalis	
12.	2215-03.05-TP-VN	A	Vandentiekio ir nuotekų šalinimo dalis	
13.	2215-03.04.05-TP-E2	A	Elektrotechnikos dalis	
14.	2215-03.04.05-TP-ER2	A	Elektroninių ryšių dalis	
15.	2215-03.04-TP-GSS	A	Gaisrinės signalizacijos dalis	
16.	2215-03-TP-PVA	A	Procesų valdymo ir automatizacijos dalis	
17.	2215-00-TP-D	0	Dujotiekio dalis	
18.	2215-XX-TP-SO	A	Pasirengimo statybai ir statybos darbų organizavimo dalis	
19.	2215-XX-TP-SSK	0	Statybos skaičiuojamosios kainos nustatymo dalis	

Statinio numeris ir jo pavadinimas:

00 - Sklypo plano darbai

01 – Tvora (12)

02 – Kelias (8.1)

03 – Praleidimo punktas (7.16)

04 – Automobilių patikros punktas (7.16)

05 – Stoginė (7.16)

XX - visi statiniai

A	2025	Patikslinus pastabas perkančiajai organizacijai		
0	2024	Statybos leidimui		
Laida	Išleidimo data	Laidos statusas. Keitimo priežastis (jei taikoma)		
KVAL. PATV. DOK. NR.	 UAB „Projektų rengimo centras“ Žemaitės g. 21, Vilnius Tel. (8 5) 231 4672		STATINIO PROJEKTO PAVADINIMAS KITOS PASKIRTIES INŽINERINIŲ STATINIŲ (TVOROS, STOGINĖS), SUSISIEKIMO KOMUNIKACIJŲ (VIDAUS KELIO), SPECIALIOSIOS PASKIRTIES PASTATŲ (KONTROLINIO PRALEIDIMO PUNKTO) IR INŽINERINIŲ TINKLŲ, LAKŪNŲ G. 3, ŠIAULIAI, STATYBOS IR REKONSTRAVIMO PROJEKTAS	
31324	PV	TADEUŠ MEŠKUNEC	STATINIO NUMERIS IR PAVADINIMAS 03 – Praleidimo punktas (7.16); 04 – Automobilių patikros punktas (7.16);	
27382	PDV	REGIMANTAS GILVICKAS	DOKUMENTO PAVADINIMAS	LAIDA
			PROJEKTO SUDĖTIES ŽINIARAŠTIS	A
KALBOS TRUMP. LT	STATYTOJAS / UŽSAKOVAS LIETUVOS KARIUOMENĖ		DOKUMENTO ŽYMUO	LAPAS
			2215-03.04-TP-GSS-PSŽ	LAPŲ
				1
				1

PROJEKTO DALIES SUDĖTIS

EIL. NR.	DOKUMENTO ŽYMUO	LAPŲ SK.	LAIDA	DOKUMENTO PAVADINIMAS	PASTABOS
1.	2215-03.04-TP-GSS_PDS	2	A	Projekto dalies sudėtis	
2.	2215-03.04-TP-GSS_AR	4	A	Aiškinimasis raštas	
3.	2215-03.04-TP-GSS_TS	12	A	Techninės specifikacijos	
4.	2215-03.04-TP-GSS_SŽ	2	0	Sąnaudų žiniaraštis	
5.	2215-03.04-TP-GSS_Br.01	1	0	GAISRINĖ SIGNALIZACIJA PRALEIDIMO PUNKTO AUKŠTO PLANAS	
6.	2215-03.04-TP-GSS_Br.02	1	0	GAISRINĖ SIGNALIZACIJA AUTOMOBILIŲ PATIKROS PUNKTO PLANAS	
7.	2215-03.04-TP-GSS_Br.03	1	0	Priešgaisrinė signalizacija. Principinė schema	

PRIEDAI

EIL. NR.	DOKUMENTO ŽYMUO	LAPŲ SK.	LAIDA	DOKUMENTO PAVADINIMAS	PASTABOS
1.	Priedas Nr.1	1		Kvalifikacijos atestato išrašas	
2.	Priedas Nr.1	1		PDV tarpusavio suderinimo aktas	
3.	Priedas Nr.3	28		Programinė užduotis	

A	2025	Patikslinus pastabas perkančiajai organizacijai			
0	2024	Statybos leidimui, konkursui, statybai			
Laida	Išleidimo data	Laidos statusas. Keitimo priežastis (jei taikoma)			
KVAL. PATV. DOK. NR.	 UAB „Projektų rengimo centras“ Žemaitės g. 21, Vilnius Tel. (8 5) 231 4672		STATINIO PROJEKTO PAVADINIMAS KITOS PASKIRTIES INŽINERINIŲ STATINIŲ (TVOROS, STOGINĖS), SUSISIEKIMO KOMUNIKACIJŲ (VIDAUS KELIO), SPECIALIOSIOS PASKIRTIES PASTATŲ (KONTROLINIO PRALEIDIMO PUNKTO) IR INŽINERINIŲ TINKLŲ, LAKŪNŲ G. 3, ŠIAULIAI, STATYBOS IR REKONSTRAVIMO PROJEKTAS		
31324	PV	TADEUŠ MEŠKUNEC	STATINIO NUMERIS IR PAVADINIMAS 03 – Praleidimo punktas (7.16); 04 – Automobilių patikros punktas (7.16);		
27382	PDV	REGIMANTAS GILVICKAS	DOKUMENTO PAVADINIMAS		LAIDA
			PROJEKTO DALIES SUDĖTIS		A
KALBOS TRUMP. LT	STATYTOJAS / UŽSAKOVAS LIETUVOS KARIUOMENĖ		DOKUMENTO ŽYMUO		LAPAS LAPŲ
			2215-03.04-TP-GSS-PDS		1 1

AIŠKINAMASIS RAŠTAS

1. BENDROJI DALIS

Šioje byloje pateikiama naujai statomo pastato gaisrinė signalizacija.

Gaisrinė signalizacija projektuojama remiantis sekančiais normatyviniais dokumentais:

1.1.STR 1.04.04:2017 „Statinio projektavimas , projektavimo ekspertizė“, galiojanti suvestinė redakcija 2021-10-30 – 2022-04-30.

1.2.STR 1.06.01:2016 „Statybos darbai, statinio statybos priežiūra“, galiojanti suvestinė redakcija 2021-11-01.

1.3.Lietuvos standartas LST 1516 „Statinio projektas. Bendrieji įforminimo reikalavimai“

1.4.Gaisro aptikimo ir signalizavimo sistemų projektavimo ir įrengimo taisyklėmis

2009m “, galiojanti suvestinė redakcija 2016-05-01;

1.5.Stacionariųjų gaisrų gesinimo sistemų projektavimo ir įrengimo taisyklėmis

2009m, galiojanti suvestinė redakcija 2017-08-17;



1.6.Gaisrinės saugos pagrindiniai reikalavimai 2010m, galiojanti suvestinė redakcija 2022-01-01;

1.7.Visuomeninių statinių gaisrinės saugos taisyklės 2011m, galiojanti suvestinė redakcija 2021-10-28

1.8.Saugos eksploatuojant elektros įrenginius taisyklės 2010m, galiojanti suvestinė redakcija 2021-07-20;

1.9.Elektros įrenginių įrengimo bendrosios taisyklės 2012m, galiojanti suvestinė redakcija 2020-07-31;

1.10.Specialiųjų patalpų ir technologinių procesų elektros įrenginių įrengimo taisyklės 2013m, galiojančios suvestinės redakcijos nėra.

A	2025	Patikslinus pastabas perkančiajai organizacijai		
0	2024	Statybos leidimui, konkursui, statybai		
Laida	Išleidimo data	Laidos statusas. Keitimo priežastis (jei taikoma)		
KVAL. PATV. DOK. NR.		UAB „Projektų rengimo centras“ Žemaitės g. 21, Vilnius Tel. (8 5) 231 4672	STATINIO PROJEKTO PAVADINIMAS KITOS PASKIRTIES INŽINERINIŲ STATINIŲ (TVOROS, STOGINĖS), SUSISIEKIMO KOMUNIKACIJŲ (VIDAUS KELIO), SPECIALIOSIOS PASKIRTIES PASTATŲ (KONTROLINIO PRALEIDIMO PUNKTO) IR INŽINERINIŲ TINKLŲ, LAKŪNŲ G. 3, ŠIAULIAI, STATYBOS IR REKONSTRAVIMO PROJEKTAS	
31324	PV	TADEUŠ MEŠKUNEC		STATINIO NUMERIS IR PAVADINIMAS 03 – Praleidimo punktas (7.16); 04 – Automobilių patikros punktas (7.16);
27382	PDV	REGIMANTAS GILVICKAS		DOKUMENTO PAVADINIMAS AIŠKINAMASIS RAŠTAS
KALBOS TRUMP. LT	STATYTOJAS / UŽSAKOVAS LIETUVOS KARIUOMENĖ		DOKUMENTO ŽYMUO 2215-03.04-TP-GSS-AR	LAPAS 1
				LAPŲ 4

1.11.STR 2.03.01:2019 "STATINIŲ PRIEINAMUMAS", galiojančios suvestinės redakcijos nėra.

2. PROJEKTINIAI SPRENDINIAI

Priešgaisrinės signalizacijos įrengimas.

Pastate yra įrengiama A tipo gaisrinės signalizacijos sistema. Ji įrengiama visose patalpose išskyrus WC, prausykla, dušų ir panašias patalpas. Sistemos saugomose patalpose įrengiami gaisriniai optiniai arba temperatūriniai dūmų davikliai. Prie išėjimų iš pastato įrengiami gaisriniai rankiniai pavojaus mygtukai.

Centralė turi būti suderinama su naudojamomis GAS sistemos centralėmis (naudojama Inim Smartline 020-4 centralė). Centralė turi būti sujungta su apsaugos postu (perduodamas gasiro signalas).

Adresinė GC centralė montuojama ryšių patalpoje. GC centralė montuojama 1,8 m aukštyje nuo grindų dangos paviršiaus. Bendroju atveju, centralės montavimo patalpa numatoma pagal "Gaisro aptikimo ir signalizavimo sistemos. Projektavimo ir įrengimo taisyklės" keliamus reikalavimus.

Numatomas signalo perdavimas „Signalai iš GAS: „Gaisras durų atidarymui“, „Gaisras vėdinimo įrangos atjungimui“.

Suveikus gaisrinei signalizacijai elektromagnetiniai durų, esančių evakuacijos keliuose, kabinetuose, užraktai automatiškai atrakinami.

Centralė maitinama A kategorijos ugniai atspariu kabeliu (ne mažiau kaip E60) iš ~230V 50 Hz elektros tinklo nueinančios grupinės linijos (E projekto dalis) . Visa sistema jungiama prie rezervinio maitinimo šaltinio, kad dingus pagrindiniam elektros maitinimui, sistema ir visi jos elementai pilnai funkcionuotų ne mažiau kaip 24 val. įprastiniu, darbinio režimu ir 3 val. gaisro pavojaus režimu.

Gaisro signalizacijos tinklą sudaro adresiniai optiniai dūminiai, temperatūriniai, rankiniai gaisro detektoriai (pavojaus mygtukai), signalizavimo įranga ir kitų elektrotechninių įrenginių valdymo, bei signalų priėmimo moduliai.

Visos priešgaisrinių įrenginių detekcijos bei valdymo linijos yra kontroliuojamos trūkimo, trumpo jungimo ar kontakto su įžeminamuoju kontūru atveju. Kad būtų užtikrintas gaisrinių detektorių veikimas kilpos trumpo jungimo ar nutraukimo atveju, ne rečiau kaip kas 32 detektorius (rekomenduojama ne mažiau kaip kas 25) montuojami kilpos izoliatoriai. Kilpos izoliatoriai taip pat numatomi perėjimuose tarp aukštų ir atskirų gaisrinių skyrių. Izoliatorius gali būti montuojamas kaip

2215-03.04-TP-GSS-AR	Lapas	Viso	Laida
	2	4	A

atskirai su savo baze, taip ir integruotas į gaisrinio detektoriaus montavimo bazę, bendruoju atveju, parenkant pagal sistemos gamintojo technines specifikacijas.

Pranešimui apie gaisro pavojų pastato viduje įrengiamos vidinės sirenos, jos išdėstomos taip, kad pavojaus signalas būtų gerai girdimas kiekvienoje patalpoje, jas įjungia budintis personalas, gavęs informaciją apie gaisro suveikimą, arba įsijungia automatiškai suveikus gaisro detektoriams. Ant išorinės pastato sienos, iš geriausiai matomos pusės įrengiama lauko sirena su blykste.

Visi gaisro kilpų įrenginiai ir sirenos jungiami ne mažesnio kaip 1,0 mm² skerspjūvio gaisrinio kabeliu, kuris parenkamas vadovaujantis LST EN 13501 standarto reikalavimais.

Gaisro ir gelbėjimo operacijų mastas ir pasekmės avarijos atveju.

Objektas yra nepriskiriamas prie objektų, kuriuose gali būti saugomos ypač kenksmingos ar kitaip pavojingos medžiagos viršijant leistinus ribinius kiekius, todėl kilęs incidentas gali būti pavojingas lokaliai, gretimų teritorijų apsaugai nepadarant esminių nuostolių. Incidento likvidavimui pakanka priešgaisrinės gelbėjimo tarnybos pajėgų.

Pranešimas apie gaisrą ugniagesiams gelbėtojams.

Priešgaisrinė gelbėjimo tarnyba bus informuojama telefonu. Elektros energijos patikimumas I kategorijos įrenginiams (avarinio bei evakuacinio apšvietimo sistemoms, pranešimo apie gaisrą sistemoms) grindžiamas patikima pastato vidaus elektros energijos tiekimo koncepcija, įrengiant akumuliatorius.

2215-03.04-TP-GSS-AR	Lapas	Viso	Laida
	3	4	A

PROJEKTO BENDRIEJI RODIKLIAI

Patalpų plotas su įrengta gaisro aptikimo ir signalizavimo sistema	– 148,26 m ² ;
Gaisro signalizacijos centrinių skaičius	– 1 vnt.;
Signalizacijos kilpų skaičius	– 1 vnt.;
Bendras gaisrinės signalizacijos tinklo ilgis	– 710 m;
Adresinių dūminių gaisro jutiklių skaičius	– 15 vnt.;
Adresinių dūminių gaisro jutiklių su išor.LED skaičius	– 15 vnt.;
Adresinių rankinių gaisro signalizatorių skaičius	– 5 vnt.;
Adresinių sistemos I/O relinių modulių skaičius	– 5 vnt.;
Garsinių signalizatorių skaičius (vidaus)	– 4 vnt.;
Garsinių signalizatorių skaičius (lauko)	– 1 vnt.

Projektavimo darbai atlikti naudojant programinę įrangą:

Microsoft Office 365 (licenzija)

ZWCAD 2018 PRO (licenzija)

2215-03.04-TP-GSS-AR	Lapas	Viso	Laida
	4	4	A

TECHNINĖS SPECIFIKACIJOS

1. Signaliniai kabeliai.

Signaliniai kabeliai išvedžiojami paslėptu arba atviruoju būdu. Priklausomai nuo objekto apdailos, kabelinis tinklas klojamas po tinku, po sauso gipso plokštėmis, virš pakabinamų lubų, metaliniuose plastikiniuose laidų kanaluose.

Signalinio spindulio kabeliai klojami horizontaliai sienose 10 - 15 cm atstumu nuo lubų arba nuo grindų lygio ir vertikaliai iki jutiklių montavimo vietos taip, kad nebūtų pavojaus pažeisti kabelius vykdant apdailos darbus ar tvirtinant apšvietimo bei dizaino elementus, atstumas gali būti keičiamas, atsižvelgiant į elektros maitinimo laidų sumontavimą. Pagrindinis reikalavimas - signaliniai kabeliai negali būti klojami lygiagrečiai elektros maitinimo kabeliams arčiau kaip 40 cm. Jeigu yra neišvengiamas lygiagretus paklojimas mažesniu atstumu (iki 15 cm), tai lygiagrečiai einantis signalinio kabelio ilgis neturi viršyti 1,5 m. Šis atstumas gali būti didesnis (iki 3 m), bet tada signaliniai kabeliai turi būti ekranuoti.



Leidžiama su signaliniais kabeliais praeiti pro elektros tinklo ir apšvietimo laidus 90 laipsnių kampu.

Jeigu yra pakabinamos lubos, rekomenduojama signalinius kabelius kloti virš pakabinamų lubų.

Rekomenduotina jutikliams, montuojamiems ant lubų, signalinius kabelius pravesti perdengimo plokščių technologinėse erdmėse.

Naujose statybose, klojant po tinku, kabelio perėjimo vietose nuo vienos plokštumos į kitą ploštumą turi būti padaroma "kilpa" apie 10 cm ilgio, fiksuojant kabelį laidų laikikliais kilpos pradžioje abiejose plokštumose.

Objektuose, kuriuose yra ryšių kanalai, galima kloti signalinius kabelius šiais kanalais kartu su silpnų srovių kabeliais, tokiais kaip telefonų bei kompiuterių tinklai. Draudžiama naujose statybose signalinį kabelį tvirtinti plyšyje tarp nešančiosios sienos ir perdengimo plokštės.

A	2025	Patikslinus pastabas perkančiajai organizacijai		
0	2024	Statybos leidimui, konkursui, statybai		
Laida	Išleidimo data	Laidos statusas. Keitimo priežastis (jei taikoma)		
KVAL. PATV. DOK. NR.		UAB „Projektų rengimo centras“ Žemaitės g. 21, Vilnius Tel. (8 5) 231 4672	STATINIO PROJEKTO PAVADINIMAS KITOS PASKIRTIES INŽINERINIŲ STATINIŲ (TVOROS, STOGINĖS), SUSISIEKIMO KOMUNIKACIJŲ (VIDAUS KELIO), SPECIALIOSIOS PASKIRTIES PASTATŲ (KONTROLINIO PRALEIDIMO PUNKTO) IR INŽINERINIŲ TINKLŲ, LAKŪNŲ G. 3, ŠIAULIAI, STATYBOS IR REKONSTRAVIMO PROJEKTAS	
31324	PV	TADEUŠ MEŠKUNEC		STATINIO NUMERIS IR PAVADINIMAS 03 – Praleidimo punktas (7.16); 04 – Automobilių patikros punktas (7.16);
27382	PDV	REGIMANTAS GILVICKAS		DOKUMENTO PAVADINIMAS TECHNINĖS SPECIFIKACIJOS
				LAIDA A
KALBOS TRUMP. LT	STATYTOJAS / UŽSAKOVAS LIETUVOS KARIUOMENĖ		DOKUMENTO ŽYMUO 2215-03.04-TP-GSS-TS	LAPAS 1
				LAPŲ 12

Atviruoju būdu signaliniai kabeliai gali būti klojami patalpose, kur nėra reikalavimo dizaino požiūriu, tvirtinant kabelius prie sienos ir lubų laidų laikikliais kas 0,5 metro, arba kabelius paslepiant į plastikinius TMK tipo laidų kanalus.

Visi signaliniai kabeliai atvedami nuo pavojaus mygtukų, jutiklių arba jų grupių į centralės arba koncentratorių montavimo vietą, pagal projektuotojo nurodytą principinę jungimo schemą.

2. Maitinimo kabeliai.

Maitinimo kabeliai tiesiami pagal bendrus reikalavimus, išdėstytus EIBT taisyklėse, bei „Elektros linijų ir instaliacijos įrengimo taisyklės“. Rekomenduojama maitinimo kabelius centrinei ir maitinimo šaltiniams jungti nuo įvadinės objekto elektros tinklo paskirstymo spintos, panaudojant atskirą įjungimo-išjungimo automatą.

Objektuose, kuriuose rozetės turi įžeminimo gnybtus, elektros tiekimui centrinei ir maitinimo šaltiniams, naudojamas trijų gyslų maitinimo laidas.

Centralės korpuso įžeminimui naudojamas 1 mm skersmens varinis viengyslis laidas, kurio vienas galas prijungiamas prie elektros įvado spintos įžeminimo gnybto.

3. Kontrolinių priėmimo prietaisų - centralių montavimas.

Centralės montuojamos patalpose, kurias parenka projektuotojas. Tai patalpos, kurios yra nutolę nuo įėjimo-išėjimo zonos. Centralės dėžė montuojama nekrintančioje į akis patalpos vietoje ne žemiau kaip 0,5 m ir ne aukščiau kaip 2 m aukštyje nuo grindų lygio, o taip pat ne arčiau kaip 20 cm- nuo lubų lygio.

Centralės dėžės padėtis turi būti parenkama taip, kad galima būtų nekliudomai ir patogiai atidaryti dureles, vykdant aptarnavimo darbus. Visi signaliniai kabeliai įvedami į centralės dėžę per dėžėje numatytas technologines ertmes, o kabelių gyslų paskirstymas atliekamas vidinėje centralės dėžės dalyje.

4. Pavojaus mygtukų montavimas.

Mygtukai montuojami projektuotojo nurodytose patalpose, kuo arčiau įėjimo zonos, patikslinant vietą pagal konkrečios patalpos išplanavimą, baldų ir dekoratyvinių elementų išdėstymą.

Pultelio aukštis nuo grindų lygio parenkamas nuo 1,2 m iki 1,5 m aukštyje nuo grindų lygio taip, kad būtų lengva pastebėti.

Signalinių kabelių gyslų paskirstymas atliekamas pultelio korpuso viduje.

2215-03.04-TP-GSS-TS	Lapas	Viso	Laida
	2	12	A

5. Garsinio signalizavimo priemonių montavimas (lauko sirenos, vidaus sirenos, optiniai - garsiniai, optiniai signalizatoriai).

Lauko sirenos montuojamos ant išorinės pastato fasado sienos ne žemiau kaip 2,75 m aukštyje, gerai matomoje vietoje nuo privažiavimo pusės. Sirenos valdymo kabelis atvedamas per kiaurymę tiesiai iš vidinės pastato pusės į montavimo vietą. Kiaurymė užtaisoma nuo drėgmės patekimo į pastato vidų gipsu, silikonu ar kitomis statybinėmis hermetinėmis medžiagomis. Jeigu nėra galimybės atvesti kabelio tiesiai iš vidinės pusės, tada leidžiama valdymo kabelį kloti išorinėje pusėje, apsaugant metaliniu arba smūgiams atspariu plastikiniu vamzdžiu arba kanalu.

Vidiniai signalizatoriai - sirenos, optiniai signalizatoriai ir kiti montuojami projektuotojo nurodytose patalpose taip, kad skelbiami signalai būtų gerai girdimi ir matomi reikalingiems asmenims ar apsaugos darbuotojams.

6. Detektorių montavimas

Dūmų detektoriai parenkami pagal detektorių technines charakteristikas, patalpų klimatinės, mechaninės, elektromagnetinės ir kitas sąlygas (veiksnius), esančias jų įrengimo vietose ir LST EN-54 standartų reikalavimus ir turi būti be defektų. Dūmų ir šilumos detektoriai paprastai įrengiami palubėje. Atstumas nuo sienos iki detektorių turi būti ne mažesnis kaip 0,5 m. Kai detektoriai negali būti įrengiami ant lubų, jie įrengiami ant sienų, sijų ir kolonų.

Dūmų ir šilumos detektorius būtina įrengti kiekviename lubų plote, kurį riboja statybinės konstrukcijos (sijos, plokščių briaunos ir pan.), išsikišančios iš lubų plokštumos 0,4 m ir daugiau. Jei lubose yra išsikišančių dalių, kurių aukštis nuo 0,08 iki 0,4 m, detektoriaus saugomas plotas sumažėja 25 proc.

Vieno dūmų detektoriaus saugomas plotas, didžiausias atstumas tarp detektorių ir atstumas tarp detektoriaus ir sienos nustatomi pagal lentelę, tačiau neviršijant dydžių, nurodytų detektorių pasuose ir techninėse sąlygose.

Dūmų detektorių išdėstymo reikalavimai

Detektoriaus įrengimo aukštis h, m	Vieno detektoriaus saugomas plotas, m ²	Didžiausias atstumas, m	
		tarp detektorių	nuo detektoriaus iki sienos
$h \leq 3,5$	$\leq 80,0$	9,0	4,5
$3,5 < h \leq 6,0$	$\leq 70,0$	8,5	4,0
$6,0 < h \leq 10,0$	$\leq 65,0$	8,0	4,0
$10,0 < h \leq 12,0$	$\leq 55,0$	7,5	3,5

2215-03.04-TP-GSS-TS	Lapas	Viso	Laida
	3	12	A

Šilumos detektorių išdėstymo reikalavimai

Detektoriaus įrengimo aukštis h, m	Vieno detektoriaus saugomas plotas, m ²	Didžiausias atstumas, m	
		tarp detektorių	nuo detektoriaus iki sienos
h≤3,5	≤25,0	5,0	2,5
3,5<h≤6,0	≤20,0	4,5	2,0
6,0<h≤10,0	≤15,0	4,0	2,0

Pastato viduje ranka valdomi pavojaus signalizavimo įtaisai įrengiami 1,5 m aukštyje nuo grindų ant sienų. Didžiausias atstumas nuo tolimiausios žmonių buvimo vietos pastatuose iki artimiausio ranka valdomo pavojaus signalizavimo įtaiso neturi viršyti 30 m.

Gaisro aptikimo ir signalizavimo sistemos rankiniai signalizatoriai gali būti pajungti į vieną kilpą kartu su kitais signalizatoriais .

Automatinė gaisro aptikimo ir signalizavimo sistema užtikrins:

- signalų apie gaisrą, gedimą automatinį formavimą ir perdavimą budėtojams;
- pritekamosios ir ištraukiamosios ventiliacijos ventiliatorių išjungimą;
- įspėjimo apie gaisrą (šviesos ir garso signalizacijos automatinį įjungimą);
- elektros įtampos atjungimą, išskyrus įrenginius, kuriems elektros energijos tiekimo patikimumas priskiriamas pirmai kategorijai bei tuos, kurių apsaugos laipsnis ne žemesnis kaip IP 56;
- evakuacijos durų atidarymą ar atblokovimą (jei projektuojamos su elektromechaniniais užraktais).

Šių punktų valdymas yra numatytas per atitinkamus valdymo modulius.

Leistinas garso lygis nebus žemesnis kaip 65 dB ir ne aukštesnis kaip 120 dB.

7. Pavojaus skelbimo prietaisų montavimas.

Pavojaus skelbimo prietaisai yra rankiniai stacionarūs, skirti inicijuoti signalizacijos suveikimą ir pavojaus signalo perdavimą į CSP, atsiradus pavojingoms aplinkybėms ar kitokio pobūdžio grėsmėms.

Pavojaus rankiniai mygtukai montuojami patalpose, nurodytose projektinėje dokumentacijoje.

2215-03.04-TP-GSS-TS	Lapas	Viso	Laida
	4	12	A

8. Jungiamųjų elementų montavimas.

Signaliniai laidai jungiami į centralės(ių) jungiamuosius gnybtus, jungiamųjų paskirstymo dėžučių gnybtus. Prieš jungiant nuo gyslos nuvalomas izoliacijos sluoksnis tiek, kiek reikia laido įvedimui į gnybto vidų. Išorėje neizoliuotos dalies ilgis turi būti ne didesnis už 2-3 mm, kad nebūtų trumpinimo pavojaus su kitomis signalinėmis gyslomis. Signalinės gyslos tarpusavyje sujungiamos jungiamuosiuose gnybtuose arba sulituojuant ir izoliuojant sulitavimo vietą.

9. Bendri reikalavimai montuojamiems prietaisams ir detalėms.

Signalizacinių sistemų detalės tvirtinamos gerai prieinamose vietose taip, kad galima būtų patogiai atlikti patikrinimo ir išbandymo darbus, o taip pat netrukdytų normaliam žmonių judėjimui patalpose.

Detalės ir prietaisai turi būti patikimai pritvirtinti parenkant tvirtinimo elementus pagal detalės ar prietaiso svorį, gabaritus, sienos ar kitos tvirtinimo vietos tipą ir medžiagą. Visos montuojamos signalizacijos sistemų detalės ir prietaisai turi būti geros kokybės, nepažeistu korpusu, turi atitikti tiekimo metu galiojančias priimtas sertifikavimo ar atestavimo normas.

Tvirtinimo detalės ir montavimas turi būti atlikti taip, kad aplinkos sąlygų pasikeitimas, veikiantis detales, nepadarytų įtakos jų normaliam darbui. Visos tvirtinimo detalių metalinės konstrukcijos turi būti padengtos nuo korozijos apsaugančiu sluoksniu.

10. Žymės ir žymėjimai

Visa įranga ir kabeliai turi būti patikimai sužymėti pagal Lietuvos Respublikos žymėjimo sistemą ir instrukcijas. Žymėjimas turi atitikti techninę dokumentaciją.

11. Saugos reikalavimai montavimo darbams

Elektros įrangą gali montuoti tik profesionalūs ir kvalifikuoti elektrikai. Sumontuota įranga neturi kelti pavojaus statybos vietoje dirbančiam personalui ar galintiems į ją patekti kitiems asmenims.

Turi būti pritvirtinti atitinkami įspėjamieji užrašai tose teritorijose, kur yra kontaktas su pavojų keliančiomis elektros įrangos dalimis tuo laikotarpiu, kol nebus baigtas jų instaliavimas. Šie užrašai turi būti lengvai pastebimi ir įskaitomi.

Kai nedirbama, visus vamzdžius, skydus ir dėžutes reikia uždengti dangteliais ar uždaryti. Plokštės, valdymo prietaisai, komutaciniai skydai ir kita elektros įranga turi būti gerai apsaugota nuo dulkių ir mechaninių pažeidimų montavimo metu. Jei, tinkamai neapsaugojus elektros įrangos, dėl Rangovo kaltės įvyksta pažeidimai, įskaitant ir dažytų paviršių pažeidimus, Rangovas privalo greitai ir tvarkingai pašalinti pažeidimus, atstatant tokią pačią ar geresnę būklę.

2215-03.04-TP-GSS-TS	Lapas	Viso	Laida
	5	12	A

12. Gaisrinės signalizacija ir įranga.

Bendrieji reikalavimai

Visa ranga turi atitikti LST EN-54 reikalavimams.

12.1 Reikalavimai centrlei

Centrinis mikroprocesorinis pultas, atitinkantis EN54 normų reikalavimus, 4 kilpų su adresuojamais prietaisais.

Pagrindiniai techniniai duomenys:

- 4 kilpų ;
- visi sisteminiai pranešimai, naudotojo bei nustatymo meniu lietuvių kalba;
- skirtas naudoti vidinėse patalpose;
- su maitinimo šaltiniu jungiamu prie 220 VAC, akumuliatorių iki 17 Ah talpos prijungimas ir pakrovimas;
- sertifikuotas pagal darnųjų Europos standartų reikalavimus ir paženklintas CPD žymeniu.

Centriniai pultai montuojami 0,8 - 1,8 m aukštyje ant ugniai atsparios sienos ar pertvaros.

Suderinama su esama centrale (naudojama Inim Smartline 020-4 centralė apsaugos poste).

12.2. Ethernet sąsaja centrlei

Ethernet sąsajos plokštė. Atlieka prisijungimo nuotoliniu būdu funkciją prie centralės ir galimybę atlikti monitoringą per Ethernet tinklą.

12.3. Akumulatoriai

Numatomi hermetiški akumulatoriai. Akumulatoriai turi būti parenkami taip, kad užtikrintų 24 h visos sistemos darbingumą normaliame režime ir 3h aliarminiame režime.

Bendruoju atveju akumuliatorių parinkimas konkretaus gamintojo sistemai turi būti tikslinamas 24valandų veikimui parenkant pagal šią formulę

$$Ah = n \times h \times I \times 1,25 = [Ah];$$

n – el. srovę naudojančių įrenginių kiekis; h – valandos; I – naudojama srovė, A;

2215-03.04-TP-GSS-TS	Lapas	Viso	Laida
	6	12	A

12.4. Reikalavimai optiniams dūminiams davikliams

Daviklis siunčia ne mažiau 2 skirtingas daviklio būsenas indikuojančius signalus.

Daviklis turi šviesinį būsenos indikatorių, taip pat jungtį papildomam atskiram šviesiniam indikatoriumi prijungti, montuojant signalizatorių paslėptoje erdvėje, pvz., virš pakabinamų lubų.

Daviklis jungiamas į sistemą pagal dviejų arba keturių laidų jungimo schemą. Signalizatorių linijos būseną pilnai stebima sistemos.

Daviklis reaguoja į visų tipų dūmus, kurie susidaro degant ar smilkstant medžiagoms ir turi užtikrinti virš 70 laipsnių sklaidos kampą.

Daviklio konstrukcija turi būti pritaikyta daugkartiniam demontavimui ir surinkimui, daviklio valymui eksploatacijos metu. Galimybė testuoti daviklį nuotoliniu būdu (spec. lazeriniu testeriu).

Signalizatorius turi būti lengvai išimamas/ įdedamas į bazę, naudojant atitinkamą įrankį, iki 7 m. aukštyje virš grindų lygio, tačiau užtikrinant neautorizuotą nenuėmimą. Daviklio korpuso apsaugos laipsnis – IP30.

Techniniai parametrai:

Jautrumas 0,05 – 0,2 dB/m

Darbinė įtampa – nuo 8V iki 30V

Leistinas oro judėjimo greitis iki 20 m/s

Leistina maitinimo įtampos pulsacijų amplitudė - $\pm 2V$

Nominali srovė budėjimo režime - 130 μA

Darbinės temperatūros diapazonas - nuo -5°C iki +40°C.

Didžiausia leistina srovė aliarmo režime – 50mA

Daviklio aukštis su baze – 42mm

Daviklio skersmuo – 102mm

Leistina santykinė drėgmė – iki 95%.

12.5. Reikalavimai temperatūriniais davikliams

Suveikimo temperatūra - 58°C, temperatūros kilimo greitis, sukeliantis aliarmą $\geq 8^\circ C/min$.
Darbinė įtampa - nuo 8 V iki 30 V.

Leistina maitinimo įtampos pulsacijų amplitudė - $\pm 2,0 V$, nominali srovė budėjimo režime - 140 μA .

Didžiausia leistina srovė aliarmo režime - 50mA.

Jutiklio aukštis su baze - 50mm, jutiklio skersmuo - 102mm.

Darbinės temperatūros diapazonas - nuo -5°C iki +40°C.

Leistina santykinė drėgmė - iki 95%.

Jutiklio korpuso apsaugos laipsnis - IP23.

2215-03.04-TP-GSS-TS	Lapas	Viso	Laida
	7	12	A

Suveikimo indikacija šviesos diodu.

Galimybė testuoti jutiklį nuotoliu būdu (spec. lazeriniu testeriu).

Sertifikuotas pagal EN-54 normatyvus.

Leistina maitinimo įtampos pulsacijų amplitudė - $\pm 2V$

Nominali srovė budėjimo režime - $130\mu A$

Didžiausia leistina srovė aliarmo režime – $50mA$

Daviklio aukštis su baze – $42mm$

Daviklio skersmuo – $102mm$

Leistina santykinė drėgmė – iki 95%.

12.6. Rankiniai gaisro pavojaus mygtukai

Aliarmas sukeliamas įstūmus mygtuko stiklą, nenaudojant papildomų įrankių.

Stiklo medžiaga neturi sužaloti operatoriaus.

Daviklis jungiamas į tą pačią gaisro daviklių liniją kartu su optiniais dūmų davikliais.

Gaisro pavojaus mygtukas su fiksacija, atsistatantis, raudonos spalvos su užrašu "GAISRAS", "SPAUSTI ČIA". Signalizatorius montuojamas 1,5 m. aukštyje.

Techniniai parametrai:

Maitinimas 17-28VDC

Darbinės temperatūros diapazonas - nuo $-5^{\circ}C$ iki $+40^{\circ}C$.

Leistina santykinė drėgmė – iki 95%.

12.7. Vidinė sirena su blykste

Vidinė sirena skirta darbui uždaroje patalpose, su blykste. Sirena suaktyvinama iš pulto.

Maitinimo įtampa 24V. Garsinio signalo lygis $\geq 100dB$. Darbinė temperatūra $-5^{\circ}C$ iki $+40^{\circ}C$. IP lygis: IP21

12.8. Lauko sirena su stroboskopu

Aliarmo signalo pranešimui lauke ant fasadinės pastato sienos taip, kad matytųsi iš gatvės montuojama ne mažiau $115 dB$ lauko sirena su vidine akumuliatorių baterija ir sabotažo kontaktais. Atitinka EN54 standartą. Sirena su stroboskopu, montuojama ne žemiau 2,75 m aukštyje ir tvirtinama prie sienos.

- Sirenos garso lygis: $\geq 100 dB$;
- Maitinimas: 24 Vdc;
- Apsaugos lygis: IP65;
- Spalva: raudona;
- Blykstė: yra;
- Darbo temperatūra: $-20 C - +70 C$.

2215-03.04-TP-GSS-TS	Lapas	Viso	Laida
	8	12	A

- Vidinis akumulatorius: yra;
- Sabotažo kontaktai: yra;
- Standartas: EN54;

12.9. Kilpos izoliatorius.

Parenkant izoliatorių, gali būti numatytas tiek atskiras įrenginys su savo montavimo baze, tiek izoliatorius integruotas į gaisro detektoriaus montavimo bazę. Izoliatorius šioms aplinkos sąlygoms: santykinis aplinkos drėgnumas 0-95%, be rasojimo; darbinė temperatūra -5...40°.

12.10. Gaisrinės signalizacijos kabeliai

Gaisrinės signalizacijos tinklas tiesiamas gaisriniais ekranuotais variniais kabeliais su PVC izoliacija (Kabelis 2x1,0 mm), ir tinkamais kloti po tinku, pakabinamose lubose, instaliaciniuose kanaluose. Kabeliai turi būti sertifikuoti Priešgaisrinės apsaugos departamento prie LR VRM gaisrinių tyrimų centro. Centralė jungiama prie 230V įtampos tinklo ugniai atspariu Cu kabeliu 2x3x1,5 LST EN 50200 arba LST EN 50362, min 60 min. 300/500V.

Statinių (pastatų ir patalpų) požymiai ir techniniai rodikliai	Statinio, statinio gaisrinio skyriaus atsparumo ugniai laipsnis	
	I arba II	III
	Elektros laidų ir kabelių klasė ne žemesnė kaip: pagal degumą, pagal dūmų susidarymą, pagal liepsnojančių dalelių ir (arba) dalelių susidarymą, pagal rūgštingumą	
Evakavimo (-si) keliai (koridoriai, laiptinės, vestibuliai, fojė, holai ir pan.)	Cca s1,d1,a1	Eca
Patalpos, kuriose gali būti virš 50 žmonių	Dca s2,d2,a2	Eca
Vaikų darželių, lopšelių, ligoninių, klinikų, poliklinikų, sanatorijų, reabilitacijos centrų, specialiųjų įstaigų sveikatos apsaugos pastatų, gydyklų pastatų, medicininės priežiūros įstaigų slaugos namų, viešbučių pastatai	Dca s2,d2,a2	Eca
Gyvenamosios patalpos (daugiabučiai pastatai)	Dca s2,d2,a2	Eca
Gyvenamosios patalpos (vieno, dviejų butų pastatai)	Eca	Eca

2215-03.04-TP-GSS-TS	Lapas	Viso	Laida
	9	12	A

Statinio vietos kur tiesiami kabeliai: šachtos, tuneliai, techninės nišos, erdvės virš kabamųjų lubų, po pakeliamomis grindimis ir pan.	Dca s2,d2,a2	Eca
Gamybos ir pramonės, sandėliavimo patalpos	Eca	Eca“

12.11. Adresinis I/O modulis.

Adresinis kontroliuojamas relinis 2 jėjimų/išėjimų modulis, darbinė temperatūra -5...+40°, maitinimo įtampa 17-30 V DC.

13. Instaliacijos darbai

13.1 Kabeliai ir laidai turi būti:

- pritvirtinti ir apsaugoti nuo mechaninių pažeidimų;
- ten, kur jie kertasi su kitų tipų kabeliais, jie turi būti arčiausiai perdengimo;
- ten, kur jie prakloti esančiuose kabelių loviuose, jie turi būti prakloti kanaluose, pritvirtintuose prie lovių;
- ten, kur jie eina kartu su kitais kabeliais vertikaliai, jie turi būti prakloti kanaluose;

Visos kabelių pravedimo angos sienose ir perdengimuose užtaisomos tam reikalui skirta nedegia medžiaga. Turi būti išlaikomas tinklo medžiagų tipų, konstrukcijų, dizaino vienodumas vienoje instaliacijoje. Tiesiant kabelius plastmasiniuose kanaluose, metaliniuose loveliuose ir PVC vamzdžiuose turi būti palikta 30% atsarga. Jei loveliai ir kanalai papildomai naudojami ir kitų tinklų kabeliams būtina įvertinti šį kabelių kiekį. Esant reikalui turi būti parenkami didesnių matmenų plastmasiniai instaliaciniai kanalai, bei cinkuoti metaliniai kanalai. Kabeliai instaliuojami taip, kad nebūtų susipynę, tvarkingai surišti. Kabeliai nuo detektorių tiesiami į centralę ar išplėtimo modulius. Jeigu neįmanoma visus kabelius nutiesti į vieną išplėtimo modulį, statomi keli, visi moduliai tarpusavyje sujungiami ir prijungiami prie centralės. Įranga turi būti išdėstoma taip, kad būtų patogų atlikti prijungimus, matavimus.

2215-03.04-TP-GSS-TS	Lapas	Viso	Laida
	10	12	A

Mažiausi atstumai kabelių inžineriniuose statiniuose

Matmens pavadinimas	Mažiausi matmenys, m	
	klojant tuneliuose, galerijose, kabelių aukštuose ir estakadomis	klojant kabelių kanaluose ir dvigubose grindyse
Aukštis	1,8	Nereglamentuojamas, bet ne didesnis kaip 1,2
Horizontalusis atstumas tarp konstrukcijų, kai jos išdėstytos abiejose perėjos pusėse (perėjos plotis)	1,0	0,3, esant gyliui iki 0,6 m; 0,4, esant gyliui nuo 0,6 iki 0,9 m; 0,6, esant gyliui, didesniai kaip 0,9 m
Horizontalusis atstumas nuo konstrukcijos iki sienos, kai jos išdėstytos vienoje perėjos pusėje (perėjos plotis)	0,9	Tas pats
kontroliniams ir ryšių kabeliams, taip pat iki 1000 V įtampos ir iki 25 mm ² skerspjūvio galios kabeliams	0,1	0,1
Atstumas tarp atraminių konstrukcijų išilgai statinio	0,8–1,0	0,8–1,0
Vertikalusis ir horizontalusis atstumas tarp pavienių iki 35 kV įtampos galios kabelių***	ne mažesnis kaip kabelio skersmuo	
Horizontalusis atstumas tarp kontrolinių ir ryšių kabelių***	nereglamentuojamas	

2215-03.04-TP-GSS-TS	Lapas	Viso	Laida
	11	12	A

13.2. Montavimo darbai turi būti atliekami atsižvelgiant į prietaisų gamintojų reikalavimus, EJJBT normatyvus.

Gaisro daviklių instaliacija

Objekte naudojami optiniai dūmų ir temperatūriniai gaisro davikliai.

Jų išdėstymas nurodytas planuose.

Galutinė pastatymo vieta priklausys nuo perdengimų, gegnių, kraigo, stoglangių, liukų, evakuacinių angų,

šviestuvų laikiklių ir t.t. struktūros.

- davikliai turi būti tolygiai paskirstyti visame plote, kurį jie saugo;

- davikliai turi būti sumontuoti ant lubų, gerai pritvirtinti; jei yra pakabinamos lubos ir atstumas 40cm ir daugiau, davikliai pakabinami ir virš lubų;



- montuojant daviklius netoli nuo dūmų ir šilumos spinduliavimo šaltinių, turi būti įvertinta klaidingo pavojaus rizika;

- būtina laikytis gaisro signalizacijos sistemos gamintojo nurodymų.

2215-03.04-TP-GSS-TS	Lapas	Viso	Laida
	12	12	A

SĄNAUDŲ ŽINIARAŠTIS

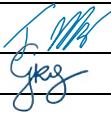
EIL. NR.	PAVADINIMAS IR TECHNINĖS CHARAKTERISTIKOS	ŽYMUO	MATAS	KIEKIS	PASTABOS
1.	Adresinė gaisrinės signalizacijos centralė 4 kilpos EN-54	TS-12.1	vnt.	1	
2.	Ethernet sąsaja	TS-12.2	vnt.	1	
3.	2 įėjimų/išėjimų modulis EN-54	TS-12.11	vnt.	5	
4.	Lauko sirena EN-54	TS-12.8	vnt.	1	
5.	Vidaus sirena EN-54	TS-12.7	vnt.	4	
6.	Pavojaus mygtukas, raudonas EN-54	TS-12.6	vnt.	5	
7.	Optinis taškinis adresuojamas dūmų detektorius EN-54	TS-12.4	vnt.	15	
8.	Optinis taškinis adresuojamas dūmų detektorius EN-54 su išorine LED indikacija	TS-12.4	vnt.	15	
9.	Adresuojamų detektorių montažinė bazė		vnt.	30	
10.	Akumuliatorius 7,2Ah 12V	TS-12.3	vnt.	2	
11.	Elektros instaliacijos vamzdžiai iš PVC (lygūs, su movomis) 20mm		m	20	
12.	Kabelis gaisro signalizacijai 2x1 E60	TS-12.10	m	710	
13.	Kilpos izoliatorius	TS-12.9	vnt.	1	
14.	Papildomos instaliacinės medžiagos	-	kompl.	1	

0	2024	Statybos leidimui, konkursui, statybai			
Laida	Išleidimo data	Laidos statusas. Keitimo priežastis (jei taikoma)			
KVAL. PATV. DOK. NR.		UAB „Projektų rengimo centras“ Žemaitės g. 21, Vilnius Tel. (8 5) 231 4672		STATINIO PROJEKTO PAVADINIMAS KITOS PASKIRTIES INŽINERINIŲ STATINIŲ (TVOROS, STOGINĖS), SUSISIEKIMO KOMUNIKACIJŲ (VIDAUS KELIO), SPECIALIOSIOS PASKIRTIES PASTATŲ (KONTROLINIO PRALEIDIMO PUNKTO) IR INŽINERINIŲ TINKLŲ, LAKŪNŲ G. 3, ŠIAULIAI, STATYBOS IR REKONSTRAVIMO PROJEKTAS	
31324	PV	TADEUŠ MEŠKUNEC		STATINIO NUMERIS IR PAVADINIMAS 03 – Praleidimo punktas (7.16); 04 – Automobilių patikros punktas (7.16);	
27382	PDV	REGIMANTAS GILVICKAS		DOKUMENTO PAVADINIMAS	LAIDA
				SĄNAUDŲ ŽINIARAŠTIS	0
KALBOS TRUMP. LT	STATYTOJAS / UŽSAKOVAS LIETUVOS KARIUOMENĖ			DOKUMENTO ŽYMUO	LAPAS LAPŲ
				2215-03.04-TP-GSS-SŽ	1 2

KITI DARBAI					
1.	1-4 zonų priešgaisrinės signalizacijos centralės montavimas		vnt.	1	
2.	Priešgaisrinės signalizacijos centralės 2 įėjimų/išėjimų modulio montavimas		vnt	5	
3.	Ethernet sąsajos montavimas		vnt	1	
4.	Aliarmo sirenos, blykstės montavimas išorėje		vnt.	1	
5.	Aliarmo sirenos, blykstės arba skambučio montavimas patalpos viduje		vnt.	4	
6.	Gaisro pavojaus mygtuko montavimas, tvirtinant medsraigčiais		vnt.	5	
7.	Priešgaisrinės ir apsauginės signalizacijos jutiklio montavimas, tvirtinant medsraigčiais		vnt.	30	
8.	Rezervinio maitinimo šaltinio montavimas		vnt.	2	
9.	El. instaliacijos plastikinių PVC vamzdžių iki 50 mm skersmens, stovų įrengimas		m	20	
10.	Skylių sienose gręžimas		vnt	15	
11.	Signalinio kabelio tarp sistemos elementų tiesimas vamzdyje, kanale		m	710	
12.	Montavimo, paleidimo, derinimo, testavimo, matavimo ir markiravimo darbai		kompl.	1	

PASTABOS:

1. Darbų kiekių žiniaraščiuose nurodyti gaminių bei įrenginių pavadinimai yra orientacinio pobūdžio ir, suderinus su statytoju bei projektuotoju, gali būti pakeisti analogiška ne prastesnės kokybės bei techninių parametrų kitų gamintojų produkcija.
2. Pateikti kiekiai yra orientaciniai. Rangovas pats turi patikrinti kiekius.

2215-03.04-TP-GSS-SŽ	Lapas	Viso	Laida
	2	2	0

PRALEIDIMO PUNKTO PATALPŲ EKSPLIKACIJA

ŽYMUO	PATALPA	PLOTAS
1-1	Budėjimo patalpa	25,52
1-10	Poilsio patalpa	10,38
1-11	Buitinė patalpa	12,00
1-2	Lankytojų patikros patalpa	42,81
1-3	Lankytojų patikros patalpa	5,18
1-4	San. mazgas	5,06
1-5	Koridorius	16,34
1-6	Inventoriaus patalpa	10,50
1-7	Pagalbinė patalpa	5,71
1-8	Pagalbinė patalpa. Serverinė	6,13
1-9	Poilsio patalpa	8,63

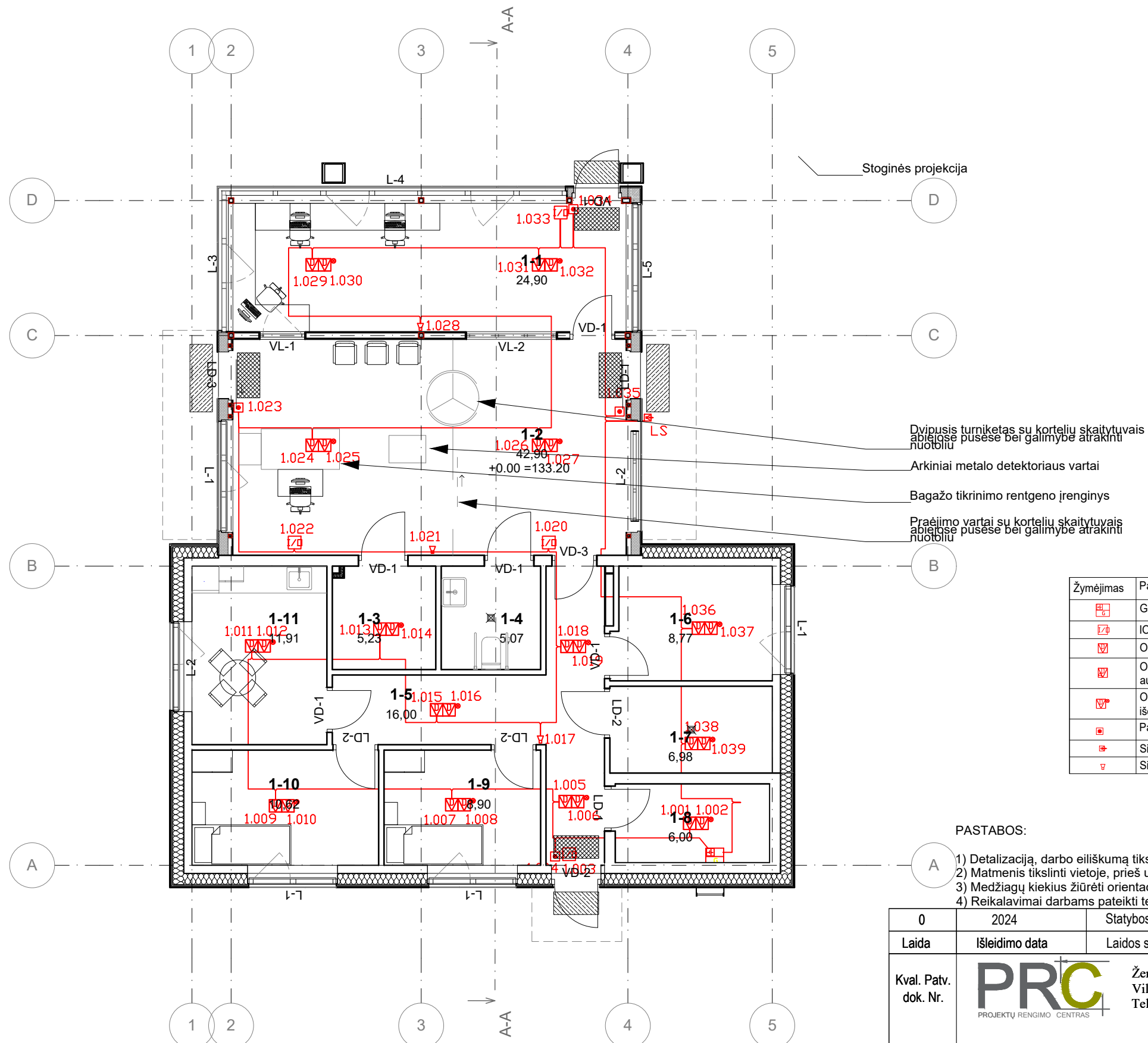

Žymėjimas	Pavadinimas
	Gaisrinė centralė
	IO relė
	Optinis dūmų sensorius
	Optinis dūmų sensorius autonominis
	Optinis dūmų sensorius su išor. LED
	Pavojaus mygtukas
	Sirena lauko sieninė
	Sirena vidaus sieninė

PASTABOS:

- 1) Detalizaciją, darbo eiliškumą tikslinti statybų stadijoje.
- 2) Matmenis tikslinti vietoje, prieš užsakant gaminius ir atliekant montavimo darbus.
- 3) Medžiagų kiekius žiūrėti orientaciniame medžiagų kiekių žiniaraštyje.
- 4) Reikalavimai darbams pateikti techninėse specifikacijose.

0	2024	Statybos leidimui
Laida	Išleidimo data	Laidos statusas. Keitimo priežastis (jei taikoma)
Kval. Patv. dok. Nr.	PRC PROJEKTŲ RENGIMO CENTRAS	Žemaitės g. 21, Vilnius, LT-03118 Tel./Fax.: 85 276 0037
31324	PV	TADEUŠ MEŠKUNEC
27382	PDV	REGIMANTAS GILVICKAS
LT	STATYTOJAS IR (ARBA) UŽSAKOVAS: LIETUVOS KARIUOMENĖ	
STATINIO PROJEKTO PAVADINIMAS KITOS PASKIRTIES INŽINERINIŲ STATINIŲ (TVOROS, STOGINĖS), SUSISIEKIMO KOMUNIKACIJŲ (VIDAUS KELIO), SPECIALIOSIOS PASKIRTIES PASTATŲ (KONTROLINIO PRALEIDIMO PUNKTO) IR INŽINERINIŲ TINKLŲ, LAKŪNŲ G. 3, ŠIAULIAI, STATYBOS IR REKONSTRAVIMO PROJEKTAS		STATINIO NUMERIS IR PAVADINIMAS 03 - Praleidimo punktas (7.16)
DOKUMENTO PAVADINIMAS GAISRINĖ SIGNALIZACIJA PRALEIDIMO PUNKTO AUKŠTO PLANAS		Laida 0
DOKUMENTO ŽYMUO 2215-03-TP-GSS-Br.01		Lapas 1

AUTOMOBILIŲ PATIKROS PUNKTO PATALPŲ
EKSPLIKACIJA

ŽYMUO	PATALPA	PLOTAS
2-1	Budėjimo patalpa	6,00

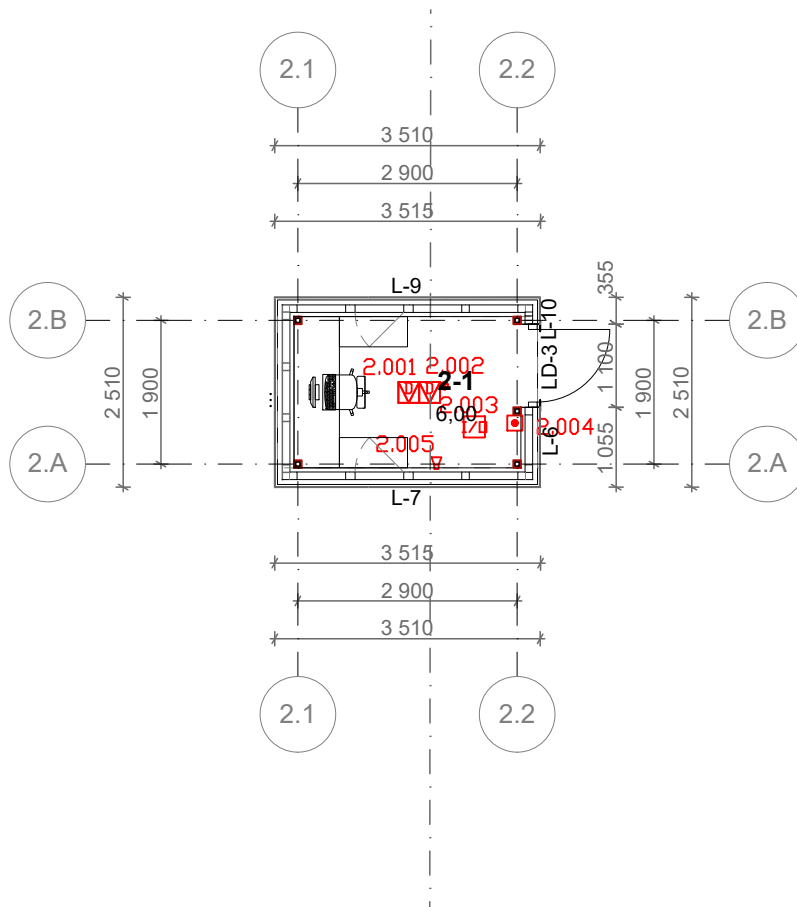

Žymėjimas	Pavadinimas
	Gaisrinė centralė
	IO relė
	Optinis dūmų sensorius
	Optinis dūmų sensorius autonominis
	Optinis dūmų sensorius su išor.LED
	Pavojaus mygtukas
	Sirena lauko sieninė
	Sirena vidaus sieninė

0	2024	Statybos leidimui		
Laida	Išleidimo data	Laidos statusas. Keitimo priežastis (jei taikoma)		
Kval. Patv. dok. Nr.		Žemaitės g. 21, Vilnius, LT-03118 Tel./Fax.: 85 276 0037		STATINIO PROJEKTO PAVADINIMAS KITOS PASKIRTIES INŽINERINIŲ STATINIŲ (TVOROS, STOGINĖS), SUSISIEKIMO KOMUNIKACIJŲ (VIDAUS KELIO), SPECIALIOSIOS PASKIRTIES PASTATŲ (KONTROLINIO PRALEIDIMO PUNKTO) IR INŽINERINIŲ TINKLŲ, LAKUNŲ G. 3, ŠIAULIAI, STATYBOS IR REKONSTRAVIMO PROJEKTAS
		31324	PV	TADEUŠ MEŠKUNEC
27382	PDV	REGIMANTAS GILVICKAS		DOKUMENTO PAVADINIMAS GAISRINĖ SIGNALIZACIJA AUTOMOBILIŲ PATIKROS PUNKTO PLANAS
				Laida
				0
				Lapas
				Lapų
LT	LIETUVOS KARIUOMENĖ	STATYTOJAS IR (ARBA) UŽSAKOVAS: LIETUVOS KARIUOMENĖ	DOKUMENTO ŽYMUO 2215-04-TP-GSS-Br.02	1
				1

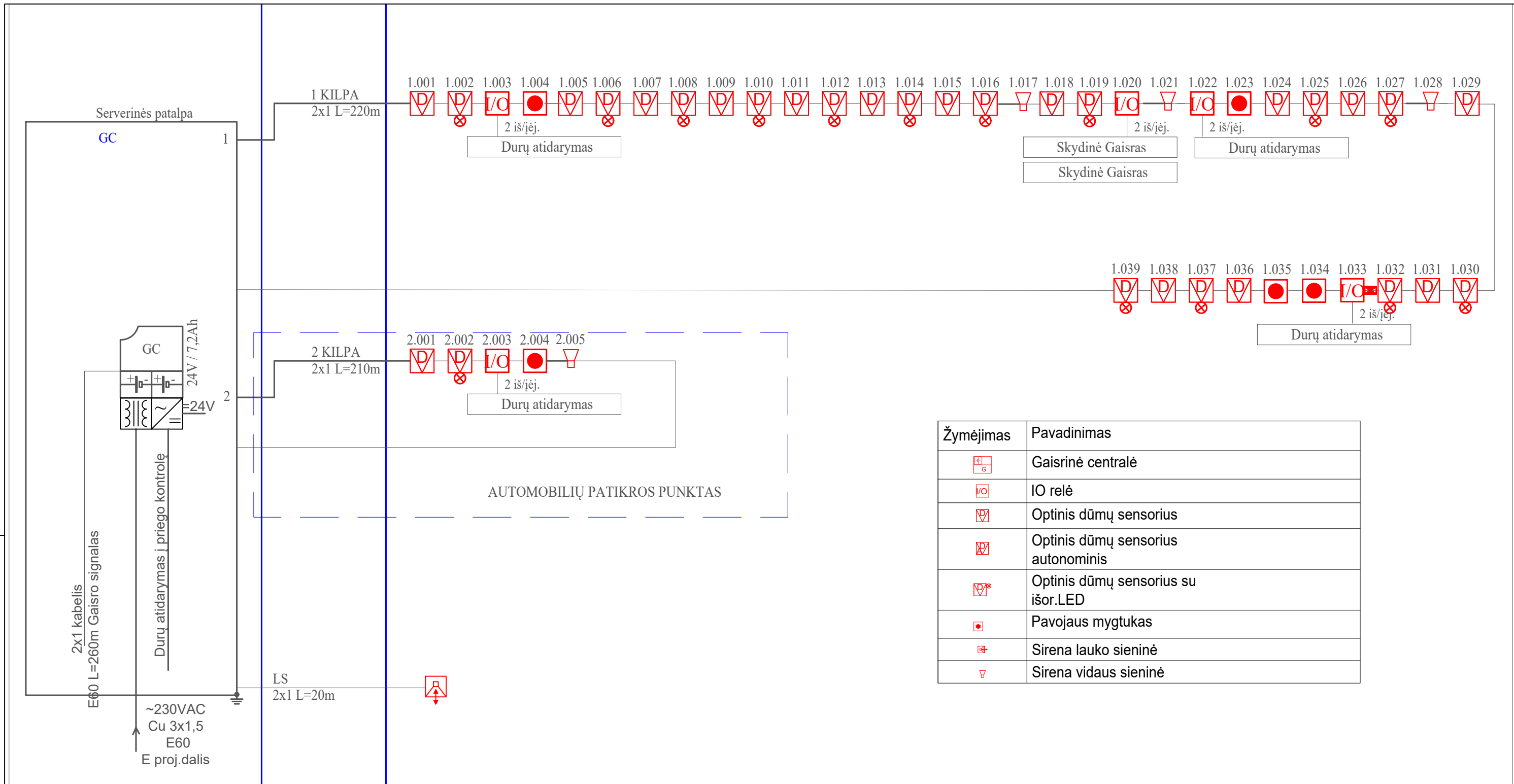

Žymėjimas	Pavadinimas
	Gaisrinė centralė
	IO relė
	Optinis dūmų sensorius
	Optinis dūmų sensorius autonominis
	Optinis dūmų sensorius su išor.LED
	Pavojaus mygtukas
	Sirena lauko sieninė
	Sirena vidaus sieninė

0	2024	Statybos leidimui
Laida	Išleidimo data	Laidos statusas. Keitimo priežastis (jei taikoma)
Kval. Patv. dok. Nr.	PRC PROJEKTŲ	Žemaitės g. 21, Vilnius, LT-03118 Tel./Fax.: 85 276 0037
31324	PV	TADEUŠ MEŠKUNEC
27382	PDV	REGIMANTAS GILVICKAS
STATYTOJAS IR (ARBA) UŽSAKOVAS:		DOKUMENTO ŽYMUO
LT	LIETUVOS KARIUOMENĖ	2215-03.04-TP-GSS-Br.03
STATINIO PROJEKTO PAVADINIMAS KITOS PASKIRTIES INŽINERINIŲ STATINIŲ (TVOROS, STOGINĖS), SUSISIEKIMO KOMUNIKACIJŲ (VIDAUS KELIO), SPECIALIOSIOS PASKIRTIES PASTATŲ (KONTROLINIO PRALEIDIMO PUNKTO) IR INŽINERINIŲ TINKLŲ, LAKŪNŲ G. 3, ŠIAULIAI, STATYBOS IR REKONSTRAVIMO PROJEKTAS		Laida
STATINIO NUMERIS IR PAVADINIMAS 03 - Praleidimo punktas (7.16); 04 - Automobilių patikros punktas (7.16);		0
DOKUMENTO PAVADINIMAS PRIESGAISRINE SIGNALIZACIJA. PRINCIPINĖ SCHEMA		Lapas
		Lapų
		1
		1



STATYBOS PRODUKCIJOS
SERTIFIKAVIMO CENTRAS

Valstybės įmonė, kodas 110068926 • Linkmenų g. 28, LT-08217 Vilnius • Tel.:2728077, faks.:2728075
El.p.: centras@spsc.lt , http://www.spsc.lt

Išrašas iš statybos specialistų kvalifikacijos atestatų ir teisės pripažinimo dokumentų registro

SPECIALISTAS

Vardas, pavardė Regimantas Gilvickas

TEISĖS DOKUMENTAS

Tipas Kvalifikacijos atestatas

Numeris 27382

Pirmą kartą išduotas 2011-04-14

SUTEIKTA TEISĖ

Nuo 2016-03-24 iki 2019-03-29

Suteikta teisė eiti ypatingo statinio projekto dalies vadovo, ypatingo statinio projekto dalies vykdymo priežiūros vadovo, ypatingo statinio specialiųjų statybos darbų vadovo ir ypatingo statinio specialiųjų statybos darbų techninės priežiūros vadovo pareigas.
Statiniai: visi statiniai (išskyrus branduolinės energetikos objektų statinius). Projekto dalys: apsauginės signalizacijos, gaisrinės signalizacijos, procesų valdymo ir automatizacijos, elektroninių ryšių (telekomunikacijų). Specialieji statybos darbai: procesų valdymo ir automatizavimo sistemų įrengimas; statinio nuotolinio ryšio (telekomunikacijų) inžinerinių sistemų įrengimas; statinio apsauginės signalizacijos, gaisrinės saugos (signalizacijos) inžinerinių sistemų įrengimas.

Nuo 2019-03-29

Suteikta teisė eiti ypatingojo statinio projekto dalies vadovo, ypatingojo statinio projekto dalies vykdymo priežiūros vadovo, ypatingojo statinio specialiųjų statybos darbų vadovo ir ypatingojo statinio specialiųjų statybos darbų techninės priežiūros vadovo pareigas.
Statiniai: gyvenamieji ir negyvenamieji pastatai, susisiekimo komunikacijos, inžineriniai tinklai, hidrotechnikos statiniai, kiti inžineriniai statiniai, taip pat minėti statiniai, esantys kultūros paveldo objekto teritorijoje, jo apsaugos zonoje, kultūros paveldo vietovėje. Projekto dalys: apsauginės signalizacijos, gaisro aptikimo ir signalizavimo, procesų valdymo ir automatizacijos, elektroninių ryšių (telekomunikacijų). Specialieji statybos darbai: procesų valdymo ir automatizavimo sistemų įrengimas; statinio nuotolinio ryšio (telekomunikacijų) inžinerinių sistemų įrengimas; statinio apsauginės signalizacijos, gaisrinės saugos (signalizacijos) inžinerinių sistemų įrengimas.











Išrašas atspausdintas:

Išrašą atspausdino:



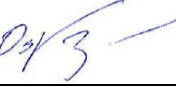
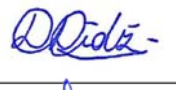

(vardas, pavardė, parašas)

Duomenys atnaujinti: 2019-04-03. Paieškos data: 2019-04-04.

**PROJEKTO DALIES VADOVŲ
TARPUSAVIO SUDERINIMO AKTAS**

Eil. Nr.	Pavadinimas	Pareigos Vardas Pavardė At. Nr.	Parašas
1.	Bendroji dalis	PV Tadeuš Meškunec 31324	
2.	Sklypo plano dalis 1	PDV Tadeuš Meškunec 31484	
3.	Susisiekimo dalis	PDV Vidas Milišauskas 36334	
4.	Statinio konstrukcijų dalis 1	PDV Edita Marcinkevičienė 19993	
5.	Lauko elektrotechnikos dalis 1	PDV Raimondas Šliumba 14213	
6.	Lauko elektroninių ryšių dalis 1	PDV Raimondas Šliumba 14213	
7.	Sklypo plano dalis 2	PDV Tadeuš Meškunec 31484	
8.	Statinio architektūros dalis	PDV Lina Šliogerytė A1285	
9.	Statinio konstrukcijų dalis 2	PDV Osvaldas Varnas 33139	
10.	Šildymo, vėdinimo, oro kondicionavimo dalis	PDV Darius Didžiūnas 35126	
11.	Lauko vandentiekio ir nuotekų šalinimo dalis	PDV Ana Gurevičienė 26426	
12.	Vandentiekio ir nuotekų šalinimo dalis	PDV Ana Gurevičienė 26426	

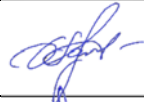
0	2024	Statybos leidimui	
Laida	Išleidimo data	Laidos statusas. Keitimo priežastis (jei taikoma)	
KVAL. PATV. DOK. NR.		UAB „Projektų rengimo centras“ Žemaitės g. 21, Vilnius Tel. (8 5) 231 4672	KITOS PASKIRTIES INŽINERINIŲ STATINIŲ (TVOROS, STOGINĖS), SUSISIEKIMO KOMUNIKACIJŲ (VIDAUS KELIO), SPECIALIOSIOS PASKIRTIES PASTATŲ (KONTROLINIO PRALEIDIMO PUNKTO) IR INŽINERINIŲ TINKLŲ, LAKŪNŲ G. 3, ŠIAULIAI, STATYBOS IR REKONSTRAVIMO PROJEKTAS
31324	PV	TADEUŠ MEŠKUNEC	STATINIO NUMERIS IR PAVADINIMAS
			XX - VISI STATINIAI
			DOKUMENTO PAVADINIMAS
			PROJEKTO DALIŲ VADOVŲ TARPUSAVIO SUDERINIMO AKTAS
			LAPAS
			LAPŲ
KALBOS TRUMP. LT	STATYTOJAS IR (ARBA) UŽSAKOVAS: LIETUVOS KARIUOMENĖ		DOKUMENTO ŽYMUO 2215-XX-TP-BD-TSA
			1
			2

13.	Elektrotechnikos dalis 2	PDV Justinas Tarasevičius 38625	
14.	Elektroninių ryšių dalis 2	PDV Regimantas Gilvickas 27382	
15.	Gaisrinės signalizacijos dalis	PDV Regimantas Gilvickas 27382	
16.	Procesų valdymo ir automatizacijos dalis	PDV Dalius Santockis 17144	
17.	Dujotieko dalis	PDV Ana Gurevičienė 26426	
18.	Pasirengimo statybai ir statybos darbų organizavimo dalis	PDV Tadeuš Meškunec 36640	
19.	Statybos skaičiuojamosios kainos nustatymo dalis	PDV Jelena Michniova 38256	

2215-XX-TP-BD-TSA	Lapas	Lapų	Laida
	2	2	0

**DARBO GRUPĖ PROGRAMINEI UŽDUOČIAI PARENGTI, SUDARYTA
INFRASTRUKTŪROS VALDYMO AGENTŪROS DIREKTORIAUS
2021 M. GRUODŽIO 14 D. ĮSAKYMU NR. V-246**

TVIRTINU
Infrastruktūros valdymo
agentūros
direktoriaus pavaduotojas,
atliekantis direktoriaus funkcijas

Aidas Šuopys

**PROGRAMINĖ UŽDUOTIS
AVIACIJOS BAZĖS TERITORIJOS PERIMETRO TVOROS, LAKŪNŲ G. 3,
ŠIAULIUOSE (I ETAPO) STATYBOS
PROJEKTINIAMS PASIŪLYMAMS RENGTI**

2022 m. gegužės 13 d. Nr. 21VL-14 (7.8.)
Vilnius

1. **Projekto pavadinimas:** kitos paskirties inžinerinių statinių (tvoros, vidaus kelio, kontrolinio praleidimo punkto ir inžinerinių tinklų) Lakūnų g. 3, Šiaulių m. sav. statybos projektas¹.

2. Objekto teisinis registravimas:

2.1. Nekilnojamojo turto registre įregistruotas žemės sklypas: NT registre Nr. 44/1687896 įregistruotas žemės sklypas (unik. Nr. 4400-2911-8529), kurio plotas – 668.5959 ha (žr.1 pav.);

2.2. Žemės sklypo ribų nustatymo dokumentas: IĮ „Geomatmena“ 2021 m. žemės sklypo (unik. Nr. 4400-2911-8529) ribų planas M 1:1000;

2.3. Valstybinės žemės valdymo pagrindas ir forma: vadovaujantis 2000-10-17 Lietuvos Respublikos aviacijos įstatymu Nr. VIII-2066, Lietuvos kariuomenės patikėjimo teise valdomas valstybinės žemės sklypas (unik. Nr. 4400-2911-8529).

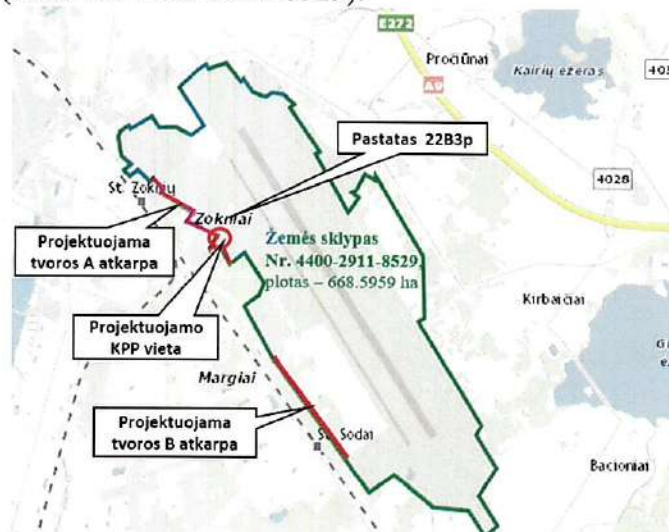

1 pav. Žemės sklypo schema ir projektuojamų statinių vieta.

2.4. Nekilnojamojo turto registre įregistruoti statiniai ir teisės į juos pažymėjimas: statinių statybos zonoje NT registre Nr. 44/1687896 yra įregistruoti šie statiniai:

¹ Projekto pavadinimas gali būti patikslintas projektinių pasiūlymų metu.

2.4.1. I zonos tvora, (iš gelžbetonio plokščių, unikalus Nr. 4400-1757-5636), plane pažymėta **t10** (rekonstruojama nuo A0 iki A1, žr. 1 priedą);

2.4.2. IV zonos tvora (iš gelžbetonio plokščių, unikalus Nr. 4400-5847-5542), plane pažymėta **t2** (rekonstruojama nuo A3 iki A4, žr. 1 priedą);

2.4.3. IV zonos tvora (vielos tinklo užpildu, unikalus Nr. 4400-5847-5542), plane pažymėta **t1** (rekonstruojama nuo A4 iki A5 ir nuo A9 iki A11, žr. 1 priedą);

2.4.4. Riedėjimo takas „G“ (danga betono plokštės (unikalus Nr. 4400-4602-3336), plane pažymėtas **c2** (nuo A4 iki A5 ir toliau, žr. 1 priedą);

2.4.5. Orlaivių aikštelė, žymėjimas plane **b26**, unik. Nr. 4400-4345-1229, nerekonstruojama, naudojama, žr. 1 priedą).

2.4.6. Gamybinis pastatas, plane pažymėtas **42P1/p** (unik. Nr. 2998-8013-0017), naudojamas, nerekonstruojamas, žr. 1 priedą);

2.4.7. Arkinis sandėlis, plane pažymėtas **47F1/p(g)** (unik. Nr. 2997-9008-6010), griauamas atskiru projektu, žr. 1 priedą);

2.4.8. Kiti įregistruoti statiniai (inžineriniai tinklai) nurodyti NT registro išrašė².

2.5. Specialiosios žemės naudojimo sąlygos: visos sąlygos yra nurodytos žemės sklypo (žr. 2.1 p.) NT registro išrašė. Projektuotojas privalo įvertinti specialiųjų žemės naudojimo sąlygų galiojimą projektuojamų statinių statybos zonoje.

2.6. Gamtos ar kultūros paveldo objektai: – nėra;

2.7. Teritorijų planavimo dokumentų duomenys: Šiaulių miesto bendrasis planas, patvirtintas Šiaulių miesto savivaldybės tarybos 2009 m. sausio 29 d. sprendimu Nr. T1 „Dėl Šiaulių miesto bendrojo plano patvirtinimo“.

3. Programinės užduoties pagrindas:

3.1. KAS 2022-2031m. planavimo vadovas;

3.2. GRT 2021-12-02 protokolas Nr. 5KV-31.

4. Inžinerinių statinių charakteristika:

4.1. Bendras projektuojamos tvoros ilgis – apie 2500 m, padalintas į dvi atkarpas:

4.1.1. atkarpoje „A“ tvoros ilgis – apie 1290 m (žr. 1 priedą);

4.1.2. atkarpoje „B“ tvoros ilgis – apie 1210 m (žr. 2 priedą);

4.1.3. tikslus tvoros (žr. 4.1.1 ir 4.1.2 p.) ilgis bus nustatytas projektinių pasiūlymų metu;

4.2. Projektuojami tvoros elementai (inžineriniai statiniai ir sistemos):

4.2.1. tvoros elementai ir jų preliminarus išdėstymas nurodytas 3 priede;

4.2.2. tvora, dviejų eilių, lengvų metalo konstrukcijų (su vielos tinklo segmentų užpildu ir su CONCERTINA vielos spiraline rite), bendras aukštis: išorinės tvoros – 3,0 m, vidinės tvoros – 3,0 m, reikalavimai pateikti 5.1 ir 5.2 p.;

4.2.3. vartai – 6 vnt. (tvoros atkarpoje „A“ vartai VA1 – 2 vnt., tvoros atkarpoje „B“ vartai VB1 – 2 vnt. ir vartai nurodyti 4.3.2 p. – 2 vnt.): bendras aukštis – 3,0 m, (vartų vietos nurodytos 1 ir 2 prieduose), reikalavimai vartams – 5.3 p.;

4.2.4. „sterili“ nuo augmenijos juosta (plotis – apie 9,0 m), kurioje įrengiami 4.2.2, 4.2.5, 4.2.6, 4.2.7, 4.2.8 p. nurodyti tvoros elementai, reikalavimai „steriliai“ juostai – 5.4 p.;

4.2.5. inžinerinių tinklų požeminės trasos (2xØ100 ir Ø50), su tarpiniais RKŠ-2-3 tipo šuliniais), reikalavimai pateikti 5.5 p.;

4.2.6. laikikliai EAS jutikliams (stulpeliai Ø60, aukštis nuo žemės paviršiaus – 1,5 m), reikalavimai pateikti 5.6 p.;

4.2.7. tvoros apšvietimo sistema (stulpai su LED tipo šviestuvais), reikalavimai pateikti 5.7 p.;

4.2.8. apsaugos nuo žaibo ir elektros statinio krūvio sistema;

² NT registro išrašas, esant poreikiui, bus pateiktas projektuotojui po sutarties pasirašymo.

4.2.9. patruliavimo keliai, kietos dangos, kurių bendras ilgis – apie 2670 m (tvoros A atkarpoje – apie 1160 m, B atkarpoje – apie 1510 m), skirtingo pločio: vienos ir dviejų eismo juostų, reikalavimai pateikti 5.9 p.;

4.3. Projektuojami kontrolinio praleidimo punkto statiniai (žr. 4 priedą):

4.3.1. tvora (vienos eilės, lengvų metalo konstrukcijų su CONCERTINA vielos spiraline rite ir vielos tinklo segmentų užpildu), bendras aukštis – 3,0 m; reikalavimai pateikti 5.10 p.;

4.3.2. vartai (išoriniai VPP1 ir vidiniai VPP2) – 2 vnt., aukštis – 3 m, reikalavimai pateikti 5.11 p.;

4.3.3. stoginė (virš kontrolinio praleidimo punkto statinių), reikalavimai pateikti 5.12 p.;

4.3.4. pėsčiųjų patikros postas (Nr. 1), reikalavimai pateikti 5.13 p.;

4.3.5. automobilių patikros postas (Nr. 2), reikalavimai pateikti 5.14 p.;

4.3.6. pėsčiųjų takai, kietos dangos, plotis apie (1,5-2,2 m), sprendinius pasiūlo projektuotojas;

4.3.7. vidaus keliai, kietos dangos, 4 eismo juostų, ilgis – apie 110 m, reikalavimai pateikti 5.16 p.;

4.3.8. automobilių parkavimo aikštelė, kietos dangos (žr. 4 priedą);

4.3.9. automobilių eismo reguliavimo (nukreipimo, stabdymo) statiniai (atraminės sienelės, kelio atitvarai) ir įranga automobilių ui aktyvaus ir pasyvaus stabdymui (priverstinio stabdymo barjerai, kalneliai, šlagbaumai) – pavyzdžiai pateikti 4 priede;

4.3.10. apšvietimo sistema;

4.3.11. apsaugos nuo žaibo ir statinio elektros krūvio sistema.

5. **Inžinerinio statinio įrengimo reikalavimai:**

5.1. Numatyti žemės sklypo (žr. 2.1 p.) perimetro dviejų eilių tvoros (žr. 4.2 p.) ir kontrolinio praleidimo punkto (žr., 4.3 p.) statinių statybos/ rekonstrukcijos³ sprendinius:

5.1.1. atkarpoje A tarp taškų Nr. A0 ir A11, vadovaujantis 1 priedu;

5.1.2. atkarpoje B tarp taškų Nr. B1 ir B2, vadovaujantis 2 priedu;

5.1.3. kontrolės praleidimo punkte, vadovaujantis 4 priedu;

5.1.4. sprendiniai turi užtikrinti statinio esminius reikalavimus ir tinkami projektuojamus statinius naudoti pagal paskirtį;

5.2. Numatyti perimetro tvoros (dviejų eilių) konstrukcijos sprendinius:

5.2.1. numatyti analogiškus konstrukcijos sprendinius vidinei ir išorinei tvorai;

5.2.2. numatyti ne mažesnę kaip 8 m atstumą tarp išorinės ir vidinės tvoros, išorinę tvorą išdėstyti ne mažiau kaip 0,5 m atstumu nuo sklypo ribos;

5.2.3. tvoros stulpai turi būti iš plieninių, cinkuotų stačiakampių vamzdžių (60x60 mm, sienelės storis ne mažesnis kaip 3 mm), kurių aukštis ne mažesnis kaip 2550 mm), kiekvieno viršuje 5.2.4 p. nurodyta konstrukcija, išdėstomi kas 3,0 m;

5.2.4. stulpų viršuje numatyti „V“ formos konstrukciją, nukreiptą į išorę ir vidų 45° kampu. Konstrukcijos ilgis – 400 mm. Abiejose konstrukcijos pusėse numatyti tris eiles spygliuotos cinkuotos vielos, laikančias spiralines rites („CONCERTINA“ vielos (angl. Concertina Razor Wire)). Spiralinė ritė 450 mm diametro turi būti iš nerūdijančio plieno pjaunančios vielos;

5.2.5. tvoros užpildas turi būti iš 3D vielos tinklo segmentų, kurių aukštis nuo žemės paviršiaus – turi būti ne mažesnis kaip 2550 mm. Tinklo segmentų viela turi būti cinkuota, vielos storis – ne mažesnis kaip 5 mm. Tinklo akučių dydis ne mažesnis kaip – 50x200 mm. Išilgai vielos tinklo tvoros viršuje, centre ir apačioje įrengti įtempimo vielas. Apačioje vielos tinklą pritvirtinti

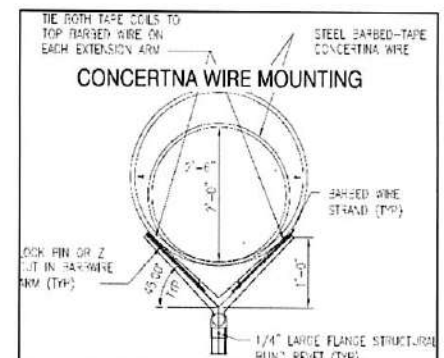

³ Rekonstruojamos tvoros atkarpos nurodytos 2.4 p. ir 1 priede (statybos rūšis tikslinama projektinių pasiūlymų metu).

prie žemės ne trumpesniais kaip 1,0 m ilgio plieno smaigčiais, ne didesniu kaip 1,0 m atstumu. Tvoros apačioje tarpas tarp tvoros elementų ir žemės paviršiaus – ne didesnis kaip 50 mm;

5.2.6. numatyti racionalius sprendinius prieš gyvūnų prasikasimą vidinės ir išorinės tvoros apačioje, visu tvoros perimetru (pvz. betoninių vejos bortelių ar vielos tinklo įrengimą ar pan.);

5.2.7. numatyti ir kitus tvoros sprendinius, užtikrinančius nesankcionuoto pašalinių asmenų/ gyvūnų patekimo į teritoriją užkardymą (pvz. vamzdžių, melioracijos griovių, angų, reljefo nelygumų užtvėrimą), vadovaujantis nurodytomis rekomendacijomis (žr. 12.4 p.);

5.2.8. numatyti lenteles (apie 300x210 mm dydžio) su įspėjančiu, draudžiamais užrašais ant išorinės tvoros pusės, ne rečiau kaip kas 70 m ir standus prieš įvažiavimą į KPP (žr. 4 priedo 2 priedėlį);

5.2.9. numatyti medžių, krūmų ir kitų augalų (aukštesnių kaip 30 cm) pašalinimą iš išorinės tvoros pusės 5 m atstumu (kur įmanoma), o iš vidinės tvoros pusės (įskaitant kelmų rovimą) ne mažiau kaip 19 m atstumu;

5.3. Numatyti vartų sprendinius:

5.3.1. bendri reikalavimai vartams:

5.3.1.1. vartai turi būti lengvų cinkuoto metalo konstrukcijų, vartų konstrukcijos sprendiniai (aukštis, konstrukcija, medžiagos ir spalva) turi atitikti tvoros konstrukciją, vadovautis 5.2 p. reikalavimais;

5.3.1.2. pageidaujamas vartų atidarymas – automatinis: stumdomų (slankiojančių) sistemų su elektros variklio pavaros mechanizmu, montuojamų ant vartų, vidinėje teritorijos pusėje. Turi būti numatyta galimybė atidaryti vartus rankiniu būdu, dingus elektros įtampai;

5.3.1.3. vartų valdymas – požeminėmis kabelinėmis sistemomis iš pėsčiųjų patikros posto (Nr. 1), prie vartų numatyti telefonspynes su vaizdo ir garso perdavimu (valdymo, vaizdo ir garso signalams perduoti negali būti naudojamos belaidės sistemos);

5.3.1.4. numatyti vartų prieigų apšvietimą į abi puses, vadovaujantis 5.7 p;

5.3.2. tvoros „A“ atkarpoje numatyti vartus VA1 ir VA2, vartų plotis – turi būti ne siauresni kaip 8 m;

5.3.3. tvoros „B“ atkarpoje numatyti vartus VB1 ir VB2, vartų plotis – turi būti ne siauresni kaip 3 m;

5.3.4. kontroliniame praleidimo punkte numatyti vartus VPP1 ir VPP2, vartų plotis – turi būti ne siauresni kaip 12 m;

5.3.5. **Pastaba:** tais atvejais, kai dėl vietovės sąlygų, sklypo užstatymo ar kitų priežasčių nėra galimybės įrengti 5.3 p. nurodytų vartų, projektuotojas gali numatyti ir kitokios vartų konstrukcijos, atidarymo ar valdymo sprendinius, kurie projektinių pasiūlymų metu turi būti suderinti su naudotoju ir jiems gautas užsakovo sutikimas.

5.4. Numatyti „Sterilios“ juostos sprendinius:

5.4.1. pageidaujama danga – skalda;

5.4.2. juostos plotis – apie 9,0 m;

5.4.3. sprendiniai turi eliminuoti augmenijos atsiradimą eksploatacijos metu per visą juostos plotį nuo sklypo ribos į aptveriamos teritorijos gilumą apie 9,0 m (pvz. juostos įrengimui naudoti smėlio ir skaldos užpildus, juos sutankinti, tarp šių sluoksnių numatyti geotekstilę ar pan.);

5.5. Inžinerinių tinklų požeminės trasos:

5.5.1. numatyti ryšių trasos (2xØ100) su tarpiniais ryšių šuliniais (RKŠ 2-3 tipo) paklojimą sterilios juostos viduryje (sklypo perimetro atkarpose „A“ ir „B“), Ryšių šuliniai RKŠ 2-3 tipo, su rakinamu vidiniu dangčiu (schema pateikta 3 priedo 2 priedėlyje);

5.5.2. papildomai numatyti ryšių trasos (2xØ100) su tarpiniais ryšių (RKŠ 2-3 tipo) šuliniais paklojimą nuo kiekvienos atkarpos „A“ ir „B“ ryšių trasos (žr. 5.5.1 p.) galinio ryšių šulinio iki projektuojamo pėsčiųjų patikros posto (Nr.1) ir iki ryšių įvado šulinio prie pastato 22B3p;

5.5.3. numatyti požeminių ryšių trasų (1xØ50) paklojimą nuo kiekvieno EAS laikiklio iki artimiausio ryšių šulinio (žr. 5.5.1 p.) ir (1xØ50) nuo kiekvieno apšvietimo stulpo iki artimiausio ryšių šulinio. Taip pat numatyti ne mažiau kaip d32 ryšio trasas tarp apšvietimo stulpų;

5.5.4. numatyti su užsakovu suderintą kartotinį atstumą (žingsnį) EAS laikiklių, apšvietimo stulpų ir ryšių šulinių (RKŠ 2-3 tipo) išdėstymui (pvz.: kas: 50, 25 m);

5.5.5. numatyti sprendinius, užtikrinančius ryšių trasų nurodytą (žr. 5.5.1, 5.5.2 ir 5.5.3 p.) apsaugą nuo apšvietimo gruntiniu vandeniu;

5.5.6. numatyti kitas nenurodytas, tačiau privalomas požemines trasas, būtinas statinį naudoti pagal paskirtį (pvz. apšvietimo, drenažo ir pan.);

5.5.7. požeminių ryšių trasų įvadai į pastatus turi atitikti KAS teisės akto, nurodyto 12.2 p. reikalavimus;

5.6. Numatyti EAS laikiklius (stulpeliai – cinkuoto metalo vamzdžiai Ø60, viršuje uždengti plastikiniais dangteliais, su pamatu, aukštis nuo žemės paviršiaus – 1,5 m). Numatyti stulpelių išdėstymą sterilioje juostoje dviem eilėmis (atstumas tarp eilių – 0,8-1 m), kas 100 m ir teritorijos kampuose. Stulpų konstrukcija turi būti tokia, kad kabelius būtų galima tiesti stulpo vidumi.. Tikslų stulpelių kiekį ir jų montavimo vietas derinti su Statytoju (užsakovu), rekomendacijos pateiktos 3 priedo 1 priedelyje;

5.7. Numatyti apšvietimo sistemą:

5.7.1. numatyti tvoros apšvietimo tamsiu paros metu sprendinius. Apšvietimo sistema turi užtikrinti „sterilios“ juostos, tvoros ir jos išorinių priegų (ne mažiau kaip 5 m nuo sklypo ribos) apšvietimą, tačiau neapšviesti patruliavimo kelio. Apšviestumas projektuojamų dangų lygyje bet kuriame taške turi būti ne mažesnis kaip 15 lx;

5.7.2. numatyti LED tipo, reguliuojamos padėties, šviestuvus (atsparius atmosferinių kritulių poveikiui), kurių tarnavimo laikas – ne mažesnis kaip 50 000 valandų, spalvų perteikimo indeksas CRI – ne mažiau kaip 80, galios faktorius – ne mažesnis kaip 0.95);

5.7.3. numatyti tvoros (A ir B atkarpu) apšvietimo valdymą: automatinį – nuo šviesos jutiklio ir rankinį – apšvietimo valdymo skydą montuoti budėtojo patalpoje (pastate 22B3p);

5.7.4. numatyti, reikiamą kiekį apšvietimo stulpų, ne žemesnių nei 6 m aukščio, kurių vidumi turi būti galimybė pratempti laidus. Šviestuvų stulpai privalo atlaikyti vėjo apkrovas būti saugūs naudoti, vadovaujantis teisės aktų reikalavimais (žr. 12.8, 12.9, 12.10 p.);

5.8. Numatyti apsaugos nuo žaibo ir elektros statinio krūvio sistemos, kuri užtikrintų statinių saugų naudojimą pagal paskirtį, racionalius sprendinius;

5.9. Numatyti patruliavimo kelius:

5.9.1. dviejų eismo juostų vidaus kelią, apie 7 m pločio, kietos dangos, kurio bendras ilgis – apie 610 m. Kelio konstrukcija turi atlaikyti ratinių transporto priemonių, kurių skaičiuojamoji apkrova į ašį iki 12 t, svorį. Vadovaujantis 1 priedu, kelią išdėstyti šalia vidinės tvoros (A atkarpoje) nuo orlaivių aikštelės **b26** iki riedėjimo tako „G“ **c2**. Ties riedėjimo tako „G“ **c2** kelio ašis turi būti artima, pradėto įgyvendinti projekto (kelio šalia sporto komplekso) ašiai;

5.9.2. vienos eismo juostos patruliavimo kelią, apie 4 m pločio (su kelkraščiais), kietos dangos, kurių bendras ilgis – apie 2060 m. Kelio konstrukcija turi atlaikyti ratinių transporto priemonių, kurių skaičiuojamoji apkrova į ašį iki 5 t, svorį. Vadovaujantis 1 ir 2 priedais, patruliavimo kelius išdėstyti šalia vidinės tvoros vidutiniškai apie 2 m atstumu (A ir B atkarpose), išskyrus tas vietas kur yra esami (arba projektuojami) kietos dirbtinės dangos keliai ar aikštelės;

5.9.3. projektuojamų (5.9.1 ir 5.9.2 p.) kelių vienos eismo juostos plotis – 3 m, su ne mažiau kaip 0,5 m pločio, kietos dangos kelkraščiais;

5.9.4. projektuojamų (5.9.1 ir 5.9.2 p.) kelių dangų ir jų pagrindų konstrukcija ir savybės per ekonomiškai pagrįstą statinio naudojimo laiką turi užtikrinti esminius statinio reikalavimus;

5.9.5. projektuojamo kelio (5.9.1 p.) sprendinius suderinti su pradėto įgyvendinti projekto (žr. 5.20.1 p.) inžinerinių tinklų įvadų į pastatą 42P1/p sprendiniais;

5.9.6. projektuojant kelius, numatyti nuvažiavimus ir kelių integravimo į bendrą teritorijos vidaus kelių tinklą sprendinius (pvz. esamų ir projektuojamų dangų paviršiaus altitudžių ir numatyti kelio sandūrų racionalius sprendinius, užtikrinančius atsparumą transporto, savojo svorio, atmosferos ir kitiems poveikiams);

5.9.7. projektuojamų kelių posūkiuose, sankirtose su galimomis inžinerinių tinklų linijomis numatyti rezervinius kanalus (trasas) su šuliniais inžinerinėms komunikacijoms tiesti (ryšių, elektros tiekimo, apšvietimo ir kt. linijoms);

5.9.8. numatyti privalomus kelio ženklus, eismo juostų ženklinimą ir kitas inžinerines saugos priemones projektuojamų kelių atkarpose;

5.9.9. numatyti kitus (nenurodytus), tačiau būtinus inžinerinius statinius, inžinerinius tinklus, sistemas ir įrangą projektuojamiems keliams funkcionuoti ir saugiai naudoti pagal paskirtį (pvz. pralaidas, sankasas, kitus kelio elementus);

5.10. Numatyti KPP tvoros sprendinius:

5.10.1. kontrolinio praleidimo punkto zonoje, vadovaujantis 4 priedu (tarp taškų Nr. A5 ir A9), numatyti žemės sklypo (žr. 2.1 p.) ir KPP aptvėrimo – vienos eilės tvoros statybos sprendinius;

5.10.2. vienos eilės tvoros konstrukciją numatyti analogišką, kaip nurodyta 5.2 p.;

5.10.3. sprendiniai turi užtikrinti statinio esminius reikalavimus ir tinkami projektuojamus statinius naudoti pagal paskirtį;

5.11. Numatyti KPP vartų sprendinius: analogiškus kaip nurodyta 5.3 p.;

5.12. Numatyti stoginės sprendinius:

5.12.1. kontrolinio praleidimo punkto zonoje, vadovaujantis 4 priedu, numatyti apie 15x30 m dydžio stoginę, numatyti racionalų stoginės aukštį, konstrukcinius ir išplanavimo du variantus;

5.12.2. stoginė turi apsaugoti nuo atmosferinių kritulių poveikio kontrolinio praleidimo punkto darbuotojus, statinius (žr. 5.13, 5.14 p.) ir įrangą;

5.12.3. sprendiniai turi užtikrinti statinio esminius reikalavimus ir tinkami projektuojamą statinį naudoti pagal paskirtį;

5.12.4. ant stoginės konstrukcijų numatyti:

5.12.4.1. eismo reguliavimo kelio juostose šviesoforus (žalią ir raudoną, žr. 4 priedą) ties kiekviena eismo juosta (išvažiavimo ir įvažiavimo pusėse);

5.12.4.2. elektronines informacines lentas, pritaikytas lauko sąlygoms (išvažiuojantiems ir išvažiuojantiems informuoti);

5.12.4.3. reprezentacinę iškabą (teritorijoje veiklą vykdančios institucijos pavadinimą): ‘Lietuvos kariuomenės Karinių oro pajėgų Aviacijos bazė‘ (lietuvių ir anglų kalbomis) su emblema;

5.13. Numatyti pėsčiųjų patikros posto (Nr. 1) pastatą, vadovaujantis rekomendacijomis (žr. 12.5 p.) ir 4 priedu:

5.13.1. numatyti vieno aukšto, šildomą pastatą, didžiausias žmonių skaičius pastate – 10, iš jų darbuotojų – 5, lankytojų – 5;

5.13.2. pastate numatyti patalpas, vadovaujantis funkcinių ryšių schema (žr. 4 priedą):

5.13.2.1. budėjimo patalpą (2 kompiuterizuotos darbo vietos), plotas - apie 20 m²;

5.13.2.2. poilsio patalpą (2 vietos), plotas – apie 10 m²;

5.13.2.3. buitinę (skirtą valgymui) patalpą, plotas – apie 16 m²;

5.13.2.4. lankytojų patikros patalpą, plotas – apie 30 m². Numatyti bagažo skenerį su konvejeriu ir metalo aptikimo arką (vartus);

5.13.2.5. ryšių paskirstymo ir EAS patalpą, plotas – apie 6 m², kuriai numatyti požeminės ryšio trasos Ø100 įvadą su RKŠ-2-3 tipo šuliniu. Patalpoje numatyti temperatūros palaikymo (vėsinimo) sprendinius. Numatyti optinio kabelio atvedimą nuo pastato 22B3p (ryšiams EAS, telefonui, internetui);

5.13.2.6. numatyti WC, plotas – apie 3 m²;

5.13.2.7. numatyti techninę patalpą (pastato inžinerinių sistemų ir inž. tinklų įvadams) ir kitas privalomas patalpas statiniui naudoti pagal paskirtį;

5.13.2.8. inventoriaus saugojimo patalpą, plotas - apie 12 m²;

5.13.2.9. numatyti ir kitas nenurodytas, tačiau būtinus patalpas, skirtas pastatą naudoti pagal paskirtį;

5.13.3. reikalavimai patalpų įrengimui:

5.13.3.1. numatyti langus su stiklais, ribojančiais matomumą iš išorės, tačiau užtikrinančiais gerą matomumą iš vidaus;

- 5.13.3.2. numatyti baldus visose patalpose pagal patalpų paskirtį (žr. 4 priedą);
- 5.13.3.3. lankytojų patikros patalpoje numatyti saugų langelį klientų aptarnavimui;
- 5.13.3.4. patekimą iš lankytojų patikros patalpos į budėjimo patalpą numatyti tik su el. kortelėmis;
- 5.13.3.5. numatyti gaisro aptikimo sistemą visose patalpose, pavojaus signalą nuvesti į budėtojo patalpą pastate 22B3p;
- 5.13.3.6. numatyti patalpų šildymo ir vėsinimo racionalius sprendinius;
- 5.13.3.7. numatyti prijungimą prie vandentiekio ir nuotekų šalinimo sistemos;
- 5.13.3.8. numatyti prijungimą prie elektros tinklų;
- 5.13.3.9. numatyti atskirą pastato resursų apskaitą.
- 5.13.3.10. šalia pastato numatyti du pėsčiųjų turniketų (žr. 4 priedo 1 priedėlį) ir tvoros įrengimo sprendinius, vadovaujantis 4 priedu. Numatyti ne mažiau kaip Ø50 ryšių vamzdžius nuo pastato į kiekvieną turniketą. Numatyti galimybę turniketų aktyvuoti tiek el. kortelėmis, tiek rankiniu būdu (iš pėsčiųjų patikros posto (Nr. 1) budėjimo patalpos)⁴;
- 5.14. Numatyti automobilių patikros posto namelį (Nr. 2), vadovaujantis rekomendacijomis (žr. 12.5 p.) ir 4 priede pateiktais pavyzdžiais:
- 5.14.1. numatyti vieno aukšto šildomą pastatą, didžiausias žmonių skaičius pastate – 1, pastatą įrengti eismo salelėje, apsaugotoje 5.18 p. numatytais stabdymo barjeriais;
- 5.14.2. pastate numatyti 1 kompiuterizuotą darbo vietą;
- 5.14.3. reikalavimai patalpos įrengimui:
- 5.14.3.1. numatyti langus su stiklais, ribojančiais matomumą iš išorės, tačiau užtikrinančiais gerą matomumą iš vidaus;
- 5.14.3.2. iš abiejų pusių numatyti saugius langelius klientų aptarnavimui;
- 5.14.3.3. numatyti racionalius patalpos temperatūrinio režimo palaikymo: šildymo ir vėsinimo sprendinius;
- 5.14.3.4. numatyti ryšių įvadą (pažeminės ryšio trasos Ø100 su RKŠ-2-3 tipo šuliniu);
- 5.14.3.5. numatyti prijungimą prie elektros tinklų;
- 5.14.3.6. šalia pastato numatyti po du eismo reguliavimo užtvarus (šlagbaumus). Numatyti ne mažiau kaip Ø50 ryšių vamzdžius nuo pastato į kiekvieną kelio užtvartą (šlagbaumą). Numatyti galimybę kelio užtvarus aktyvuoti rankiniu būdu (iš automobilių patikros posto namelio (Nr. 2) bei pėsčiųjų patikros posto (Nr. 1) budėjimo patalpos)⁵;
- 5.14.3.7. prie įvažiavimo į KPP ir išvažiavimo numatyti automobilių numerių skenerius. Numatyti automobilių numerių skenerių valdymo informacinės sistemos (automobilių numerių duomenų bazės) įdiegimą KPP (2 duomenų pateikimui skirtos darbo stotys) ir KOP Aviacijos bazės štabe (4 duomenų įvedimui skirtos darbo stotys). Automobilių numerių skenerių valdymo informacinės sistemos funkcionalumą derinti su naudotoju.
- 5.15. Numatyti pėsčiųjų takų, (plotis apie 1,5 -2,2 m), kietos dangos sprendinius;
- 5.16. Numatyti vidaus kelio, kietos dangos, 4 eismo juostų, ilgis – apie 110 m, sprendinius:
- 5.16.1. vienos eismo juostos plotis – ne mažiau kaip 3,5 m;
- 5.16.2. eismo juostų skaičius: KPP kontrolės zonoje – 4, ties VPP1 ir VPP2 vartais – 2/3/4 (žr. 5.3.5. p.);
- 5.16.3. numatyti patikrintų (neįleidžiamų į karinę teritoriją) transporto priemonių apgręžimo sprendinius;
- 5.16.4. numatyti privalomus kelio ženklus, eismo juostų ženklinimą ir kitas inžinerines saugos priemones projektuojamo 4 eismo juostų kelio atkarpoje;
- 5.16.5. numatyti kitus (nenurodytus), tačiau būtinus inžinerinius statinius, inžinerinius tinklus, sistemas ir įrangą projektuojamiems keliui funkcionuoti ir saugiai naudoti pagal paskirtį (pvz. pralaidas, kitus kelio elementus);
- 5.17. Numatyti automobilių parkavimo aikštelės su kieta danga sprendinius (žr. 4 priedą);

⁴ Belaidžio ryšio naudojimas negalimas.

⁵ Belaidžio ryšio naudojimas negalimas.

5.18. Numatyti automobilių eismo reguliavimo statinius ir įrangą, vadovaujantis rekomendacijomis pateiktomis 12.5 p. ir 4 priede pateiktais pavyzdžiais;

5.19. Numatyti KPP teritorijos apšvietimo sistemą:

5.19.1. apšvietimo sistema tamsiu paros metu turi užtikrinti KPP vidinės zonos apšvietimą (apšviestumas - 50 Lx) projektuojamų dangų lygyje bet kuriame taške;

5.19.2. numatyti vienos eilės tvoros KPP zonoje apšvietimo valdymą: automatinį – nuo šviesos jutiklio ir rankinį – apšvietimo valdymo skydą (AVS) montuoti projektuojamame pėsčiųjų patikros poste (Nr.1);

5.19.3. numatyti LED tipo, reguliuojamos padėties, šviestuvus (atsparius atmosferinių kritulių poveikiui), kurių tarnavimo laikas – ne mažesnis kaip 50 000 valandų, spalvų perteikimo indeksas CRI – ne mažiau kaip 80, galios faktorius – ne mažesnis kaip 0.95);

5.19.4. palei tvorą (žr. 5.10 p.) numatyti reikiamą kiekį ne žemesnių kaip 6 m aukščio apšvietimo stulpų. Turi būti numatyta galimybė stulpo vidumi pratempti laidus, šviestuvų stulpai privalo atlaikyti vėjo apkrovas būti saugūs naudoti, vadovaujantis teisės aktų reikalavimais (žr. 12.8, 12.9, 12.10 p.). Į kiekvieną apšvietimo stulpą numatyti ne mažiau kaip Ø50 ryšių vamzdžius nuo artimiausio ryšių šulinio;

5.19.5. prie kiekvienų KPP vartų (VPP1 ir VPP2) papildomai numatyti po dvi atskiras, valdomas iš projektuojamo pėsčiųjų patikros poste (Nr.1) budėtojų patalpos, apšvietimo sistemas: vidinės teritorijos (šalia vartų VPP2 ir KPP vidinės zonos) ir išorinės teritorijos (šalia vartų VPP1, KPP prieigų ir privažiavimo kelio), abiejų šviesos srautas reguliuojamas;

5.19.6. vidinės teritorijos apšvietimo sistema, reguliuojama reostatu iki visiško išjungimo;

5.19.7. išorinės teritorijos apšvietimo sistema, reguliuojama, leidžianti intensyvinti apšvietimą (esant poreikiui, įjungti specialius galingus šviestuvus, kurie apšviestų priartėjimo kelią).

5.20. Projektuojamų statinių sprendiniai turi būti suderinti su pradėtų įgyvendinti projektų susijusiais sprendiniais:

5.20.1. Sporto komplekso statybos (įvertinti šio projektu įgyvendinamo kelio ir inžinerinių tinklų vandentiekio nuotekų susijusius sprendinius);

5.20.2. Keleivių terminalo statybos (įvertinti šio projektu įgyvendinamo kelio ir inžinerinių tinklų vandentiekio nuotekų susijusius sprendinius ypač KPP zonoje);

5.20.3. Numatyti statinių statybos du etapas⁶ taip, kad kiekvieno statinio statybos užbaigimą būtų galima atlikti atskirai:

5.20.3.1. tvoros „A“ atkarpos su keliais ir KPP zonos statiniais;

5.20.3.2. tvoros „B“ atkarpos su keliais;

5.21. Esant poreikiui, numatyti statinių, trukdančių naujai statybai, griovimą ir inžinerinių tinklų iškėlimą;

5.22. Numatyti statybos darbų metu pažeistų dangų sutvarkymą dalinio teritorijoje;

5.23. Esant poreikiui, numatyti medžių kirtimą (su kelmų išrovimu).

6. Apsaugos sistemų įrengimas:

6.1. Elektroninės apsaugos sistemų (EAS) aktyvios įrangos ir kabelių įrengimas neprojektuojamas – bus įgyvendinamas atskiru projektu;

6.2. Teritorijoje numatyti požeminių trasų ir įvadų į pastatus sprendinius nuo artimiausio ryšių šulinio iki projektuojamų pastato (trumpiausiu keliu iki EAS patalpos), suderintus su statytoju (pvz. teritorijoje numatyti: trūkstamas ryšių Ø100 trasas, prieduobes ar RKŠ tipo šulinius, išdėstytus prie projektuojamo pastato ir pan., sprendiniai bus tikslinami projektinių pasiūlymų metu);

6.3. Pastatuose numatyti: tik Ø50 angas palei lubas į visas patalpas ir Ø100 angą palei lubas į EAS patalpą, bei ryšių kopėteles kabeliams tiesti ar analogiškus sprendinius, sprendiniai bus tikslinami projektinių pasiūlymų metu.

⁶ Projektuotojas pasiūlo racionaliausią statinių statybos suskirstymą etapais, kurie suderinami projektinių pasiūlymų metu.

7. Elektros energijos tiekimo kategorija:

7.1. Esama – II (antra)

7.2. Pageidaujama – II (antra).

8. Statinių inžinerinių sistemų ir lauko inžinerinių statinių, užtikrinančių statinio funkcionavimą, specifiniai reikalavimai:

8.1. Numatyti, atsižvelgiant į statinio paskirtį, saugos reikalavimus, veiklą ir reikalavimus statiniui, visas būtinas statiniui funkcionuoti ir saugiai eksploatuoti inžinerines sistemas;

8.2. Numatyti statinių ir įrenginių apsaugą nuo žaibo ir statinio elektros krūvio. Visos metalinės ir kitos elektrai laidžios technologinių įrenginių dalys turi būti įžemintos, neatsižvelgiant į tai, ar naudojamos kitos apsaugos nuo statinio krūvio priemonės.

8.3. Kiekvienai kompiuterizuotai darbo vietai numatyti:

8.3.1. duomenų perdavimo tinklo lizdus (RJ45 tipo šeštos kategorijos) – 3 vnt.;

8.3.2. elektros kištukinius lizdus su įžeminimu – 4 vnt.

8.4. ne darbo kabinetuose numatyti elektros tinklo rozečių su įžeminimu blokus (ne mažiau kaip po 3 rozetes kiekviename) – po 2 vnt.

8.5. Įvertinti teritorijoje esamus inžinerinius tinklus, jų pajėgumą ir numatyti prie jų prijungti statinio inžinerines sistemas, esant poreikiui projektuoti trūkstamas požeminių trasų atkarpas. Elektros įvade į KPP numatyti ne mažiau kaip 5 kW atsargą (EAS įrangai);

8.6. Numatyti lietaus vandens surinkimo ir nuvedimo sistemas nuo projektuojamų statinių bei teritorijos aplink juos;

8.7. Numatyti kompleksinius sprendinius (pvz. drenažą ar pan.), užtikrinančius gruntinio vandens nuvedimą nuo projektuojamų požeminių ryšio trasų;

9. Esamų statinių tyrimų atlikimo poreikis: kontrolinio praleidimo punkto zonoje, esant poreikiui, atlikti kelio konstrukcijų tyrimus.

10. Inžinerinių geologinių ir geotechninių tyrimų atlikimo poreikis: atlikti visus būtinus geologinius ir geotechninius tyrimus, reikalingus tvoros ir statinių statybai. Projektinius pasiūlymus teikti, vadovaujantis atliktų tyrimų rezultatais ir išvadomis.

11. Rengiami dokumentai:

11.1. Projektiniai pasiūlymai, techninis projektas, darbo projektas;

11.2. Projektinių pasiūlymų apimtis ir detalumas turi atitikti šios programinės užduoties reikalavimus ir pakankamas Statytojo sumanymui suprasti. Techninio ir darbo projektų apimtis ir detalumas atitikti STR 1.04.04:2017 „Statinio projektavimas, projekto ekspertizė“ nuostatas;

11.3. Projektinius pasiūlymus teikti ant galiojančio topografinio pagrindo (topografinės nuotraukos, parengtos projektuotojo), įvertinus projektavimo apimtis (įskaitant ir prisijungimą prie išorinių (miesto) inžinerinių tinklų).

11.4. **Projektinių pasiūlymų sudėtis:**

11.4.1. projekto rengimo dokumentų sąrašas: Lietuvos Respublikos teisės aktai, normatyviniai statybos dokumentai, teritorijų planavimo dokumentai, galiojanti topografinė geodezinė nuotrauka;

11.4.2. projektinių sprendinių atitiktis galiojantiems teritorijų planavimo dokumentams, kultūros paveldo, saugomų teritorijų reikalavimams, specialiosioms žemės ir miško naudojimo sąlygoms, Lietuvos Respublikos teisės aktams, normatyviniams statybos dokumentams;

11.4.3. žemės sklypo (sklypo dalies) sutvarkymo planas (sklypo sutvarkymo, susisiekimo komunikacijų ir kitų statinių aprašymai ir išdėstymo schemos), trumpas statybos sklypo apibūdinimas: surašomi sklype esantys statiniai, inžineriniai tinklai ir įrenginiai, želdiniai, geologinės, hidrogeologinės sąlygos, higieninė ir ekologinė situacija, aplinkinis užstatymas, būsimo poveikio aplinkai aprašymas, projektuojamo statinio vietos parinkimas (tikslinimas);

- 11.4.4. statybos sklype esančių inžinerinių tinklų aprašymas ir jų panaudojimo galimybių įvertinimas;
- 11.4.5. trumpas atliktų tyrimų aprašymas ir rezultatai, būtinų atlikti tyrimų pagrindimas;
- 11.4.6. inžinerinio statinio suplanavimo funkciniu (technologiniu) požiūriu sprendimų aprašymas ir schemas (planai);
- 11.4.7. būsimų inžinerinio statinio konstrukcinių sprendimų aprašymas ir schemas;
- 11.4.8. numatomi inžinerinio statinio funkcionavimo ir energetinio aprūpinimo sprendiniai ir jų schemas;
- 11.4.9. informacija apie statinių griovimo, inžinerinių tinklų perkėlimo ar atstatymo poreikį;
- 11.4.10. inžineriniam statiniui numatomi panaudoti statybos produktai;
- 11.4.11. statinio esamų inžinerinių sistemų aprašymas ir jų panaudojimo galimybių įvertinimas;
- 11.4.12. pastatų (patalpų) suplanavimo funkciniu (technologiniu) požiūriu sprendimų aprašymas ir pastato (patalpų) planai (schemas), baldų ir technologinės įrangos išdėstymo planai. Pateikti ne mažiau kaip 2 (du) skirtingo patalpų planavimo variantus;
- 11.4.13. būsimų pastatų pamatų, grindų, perdangų, denginių, stogo, laikančiųjų sienų ir kitų laikančiųjų konstrukcijų aprašymas ir schemas;
- 11.4.14. pastatų grindims, sienoms, pertvaroms, langams, durims, stogui, apdailai ir kitiems pastato elementams numatomi panaudoti statybos produktai;
- 11.4.15. informacija apie pastatuose numatomas šildymo, vėdinimo, oro kondicionavimo sistemas ir jų schemas – pateikti ne mažiau kaip 2 (du) ekonomiškai naudingiausias, tvarius variantus, pagrįstus skaičiavimais;
- 11.4.16. informacija apie pastatuose numatomus vandentiekio ir nuotekų šalinimo sprendinius ir schemas;
- 11.4.17. trumpas pastatuose numatomų elektrotechnikos, elektroninių ryšių ir apsauginės signalizacijos sprendinių aprašymas ir schemas;
- 11.4.18. informacija apie numatomus inžinerinių sistemų sprendinius;
- 11.4.19. informacija apie esamų statinių griovimo, inžinerinių tinklų perkėlimo ar atstatymo poreikį;
- 11.4.20. orientacinė, pagrįsta statinių statybos kaina;
- 11.4.21. kompiuterių programų, kuriomis parengtas statinio projektas, sąrašas.

12. Teisės aktai⁷, nustatantys specifinius įrengimo KAS reikalavimus ir kiti teisės aktai:

12.1. Lietuvos Respublikos sveikatos apsaugos ministro 2015 m. rugsėjo 23 d. įsakymas Nr. V-1074 „Dėl Lietuvos higienos normos HN 56:2015 „Karinės teritorijos visuomenės sveikatos saugos reikalavimai“ patvirtinimo.

12.2. Krašto apsaugos ministro 2015 m. rugpjūčio 10 d. įsakymas Nr. 809 „Dėl ryšių ir kompiuterių tinklų įrengimo reikalavimų patvirtinimo ir Lietuvos respublikos krašto apsaugos ministro 2001 m. kovo 2 d. įsakymo Nr. V-237 „Dėl ryšių ir kompiuterinių tinklų įrengimo reikalavimų“ pripažinimo netekusiu galios“.

12.3. Įslaptintos informacijos fizinės apsaugos reikalavimų ir jų įgyvendinimo tvarkos aprašo, patvirtinto Lietuvos Respublikos Vyriausybės 2018 m. rugpjūčio 13 d. nutarimu Nr. 820 „Dėl Lietuvos Respublikos valstybės ir tarnybos paslapčių įstatymo įgyvendinimo“ II priedas.

12.4. Unified Facilities Criteria (UFC4-022-03) SECURITY FENCES AND GATES (2013).

12.5. Unified Facilities Criteria UFC 4-022-01) ENTRY CONTROL FACILITIES (2017).

12.6. KAM pajėgumų ir ginkluotės generalinio direktoriaus 2014 m. liepos 15 d. patvirtintas Lietuvos karybos standartas: LKS STANAG 2021 (7), Reg. Nr. 20LKS-55(2014) „Tiltų, keltų, plaustų ir transporto priemonių karinė apkrovos klasifikacija“.

⁷ KAS teisės aktų kopijos bus pateiktos projektavimo įmonei po sutarties pasirašymo.

12.7. „Lietuvos Respublikos Kariuomenės vado 2001 m. sausio 12 d. įsakymas Nr. 19 „Dėl Lietuvos kariuomenės padalinių baldų ir ūkinio inventoriaus tabelių sudarymo“.

12.8. Lietuvos standartas LST EN 12767:2019 „Kelio įrenginių atraminių konstrukcijų pasyvioji sauga“.

12.9. Lietuvos standartas LST EN ISO 1461 „Geležies ir plieno gaminių lydalinės cinko dangos. Techniniai reikalavimai ir bandymo metodai“.

12.10. Lietuvos Respublikos energetikos ministro 2012 m. vasario 3 d. įsakymas Nr.1-22 „Elektros įrenginių įrengimo bendrosios taisyklės“.

12.11. Lietuvos Respublikos aplinkos ministro 2007 m. balandžio 2 d. įsakymu Nr. D1-193 patvirtintas „Paviršinių nuotekų tvarkymo reglamentas“.

12.12. LR Ryšių reguliavimo tarnybos 2011 m. spalio 14 d. įsakymu Nr. 1V-978 „Dėl elektroninių ryšių infrastruktūros įrengimo, žymėjimo, priežiūros ir naudojimo taisyklių patvirtinimo“. patvirtintos Elektroninių ryšių infrastruktūros įrengimo, žymėjimo, priežiūros ir naudojimo taisyklės“.

12.13. Priešgaisrinės apsaugos ir gelbėjimo departamento prie Vidaus reikalų ministerijos direktoriaus 2007 m. vasario 22 d. įsakymas Nr. 1-66 „Dėl normatyvinių statinio saugos dokumentų patvirtinimo“ (aktuali redakcija).

Pastaba: Konkursą laimėjusi įmonė, esant poreikiui, po sutarties pasirašymo galės susipažinti su pradėtų įgyvendinti projektų (žr. 5.20 p.) techninių projektų sprendiniais ir KAS teisės aktais.

PRIDEDAMA:

1 priedas. Projektuojamos tvoros preliminarinė schema „A“ atkarpa, viso 2 lapai.

2 priedas. Projektuojamos tvoros preliminarinė schema „B“ atkarpa, viso 2 lapai.

3 priedas. Tvoros elementų principinė išdėstymo skersiniame pjūvyje schema, viso 2 lapai.

3 priedo 1 priedėlis. Rekomenduojamas stulpelių išdėstymo pavyzdys, viso 1 lapas.

3 priedo 2 priedėlis. RKŠ-2-3 tipo ryšių kabelinio šulinio schema, viso 1 lapas.

4 priedas. Projektuojamo kontrolės praleidimo punkto statinių ir įrangos schema su pavyzdžiais, viso 7 lapai.

4 priedo 1 priedėlis. Turniketo įrengimo pavyzdžiai, viso 1 lapas.

4 priedo 2 priedėlis. Draudžiamųjų ženklų (ant perimetro tvoros) pavyzdžiai, viso 1 lapas.

Grupės vadovas



mjr. Arūnas Baltuška

SUDERINTA

Programos koordinatorius

plk. Dainius Guzas
2022 m. gegužės 12 d.

suderinta Dainius Guzas

PROJEKTUOJAMOS TVOROS PRELIMINARI SCHEMA -„A“ ATKARPA

Bendras ilgis apie 1290 m

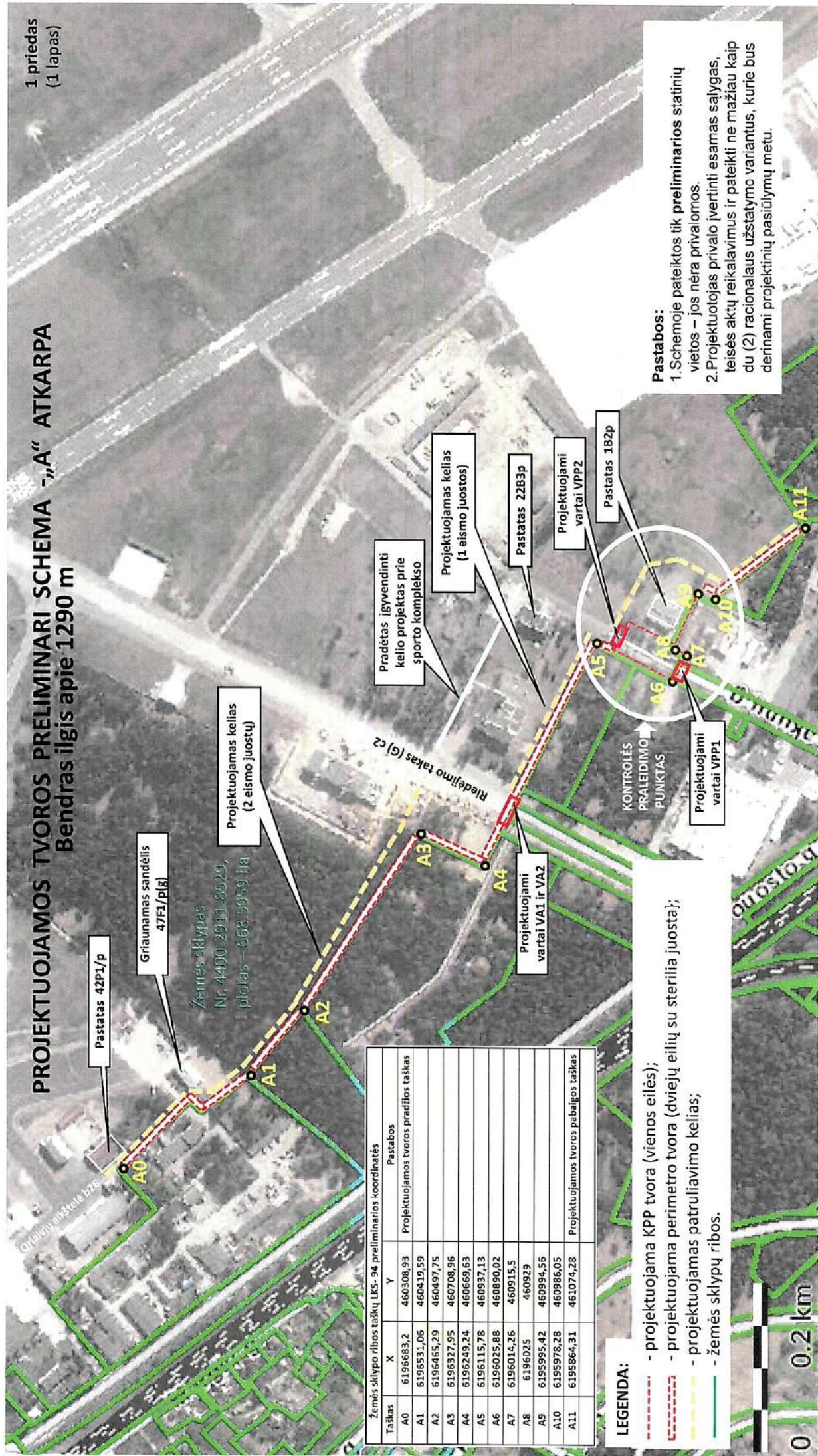

Pastatas 42P1/p

Griaunamas sandėlis 47F1/p(g)

Žemės sklypas Nr. 4400.2911-8529, plotas – 658,5959 ha

Projektuojamas kelias (2 eismo juostų)

Pradėtas įgyvendinti kelio projektas prie sporto komplekso

Projektuojamas kelias (1 eismo juostos)

Pastatas 22B3p

Projektuojami vartai VPP2

Pastatas 1B2p

Projektuojami vartai VPP1

Projektuojami vartai VA1 ir VA2

Taškas	X	Y	Pastabas
A0	6196683,2	460308,93	Projektuojamos tvoros pradžios taškas
A1	6196531,05	460419,59	
A2	6196465,29	460497,75	
A3	6196327,95	460708,96	
A4	6196249,24	460659,63	
A5	6196115,78	460937,13	
A6	6196025,88	460890,02	
A7	6196014,26	460915,5	
A8	6196025	460929	
A9	6195995,42	460994,56	
A10	6195978,28	460986,05	
A11	6195864,31	461074,28	Projektuojamos tvoros pabaigos taškas

LEGENDA:

- - - - - projektuojama KPP tvora (vienos eilės);
- - - - - projektuojama perimetro tvora (dvių eilių su sterilia juosta);
- - - - - projektuojamas patrulinio kelias;
- - - - - žemės sklypų ribos.

Pastabos:

1. Schemoje pateiktos tik preliminarios statinių vietos – jos nėra privalomos.
2. Projektuotojas privalo įvertinti esamas sąlygas, teisės aktų reikalavimus ir pateikti ne mažiau kaip du (2) racionalaus užstatymo variantus, kurie bus derinami projektinių pasiūlymų metu.



NT REGISTRE ĮREGISTRUOTI STATINIAI (PROJEKTUOJAMOS TVOROS „A“ ATKARPOJE)

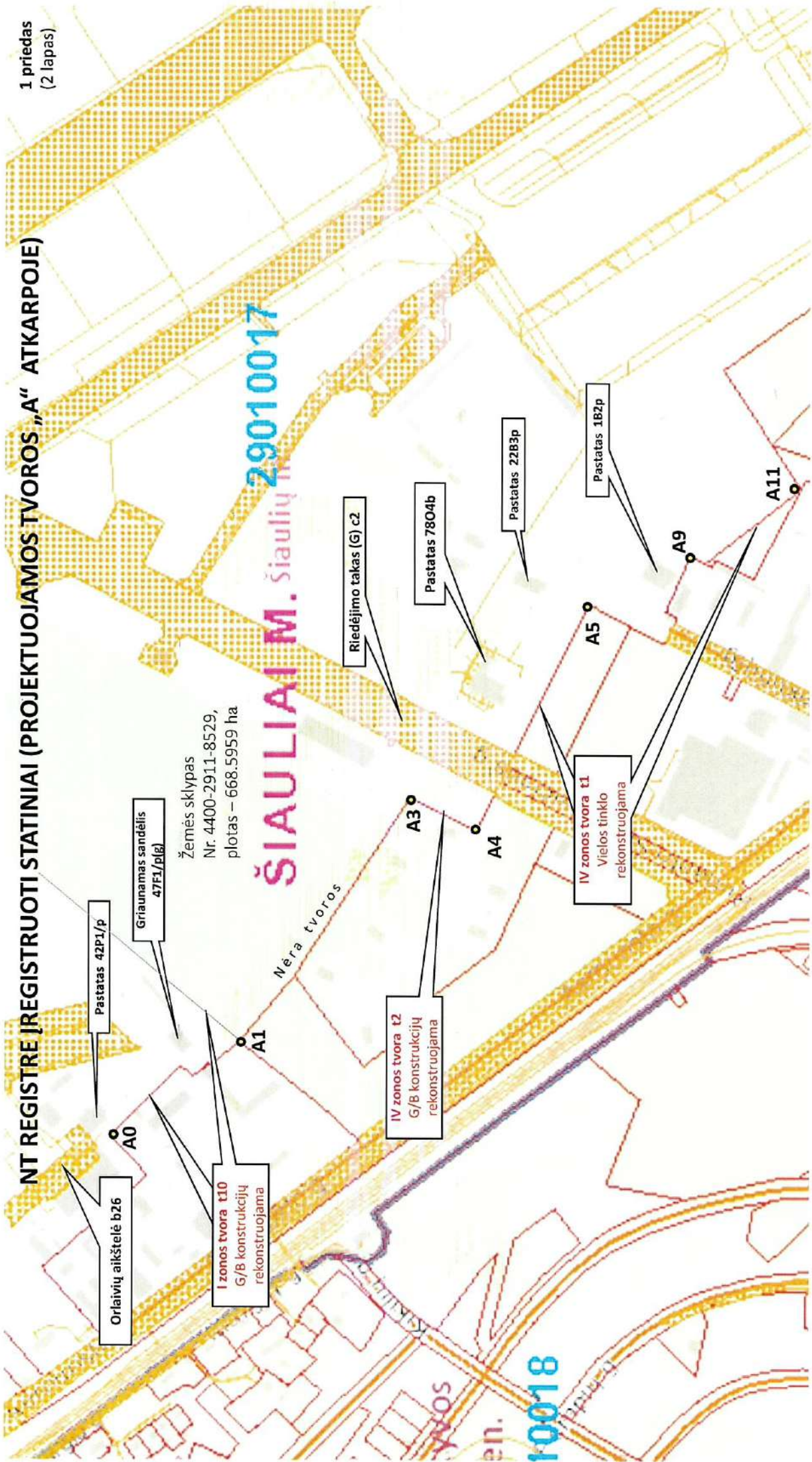

Pastatas 42P1/p

Griaunamas sandėlis
47E1/plg

Žemės sklypas
Nr. 4400-2911-8529,
plotas – 668.5959 ha

ŠIAULIAI M. Šiaulių m. sav. 29010017

Nėra tvoros

Riedėjimo takas (G) c2

Pastatas 7804b

Pastatas 2283p

Pastatas 1B2p

Orlaivių aikštelė b26

I zonos tvora t10
G/B konstrukcijų
rekonstruojama

IV zonos tvora t2
G/B konstrukcijų
rekonstruojama

IV zonos tvora t1
Višlos tinklo
rekonstruojama

10018

PROJEKTUOJAMOS TVOROS PRELIMINARI SCHEMA – „B“ ATKARPA

Tvoros bendras ilgis apie 12110 m

2 priedas
(1 lapas)

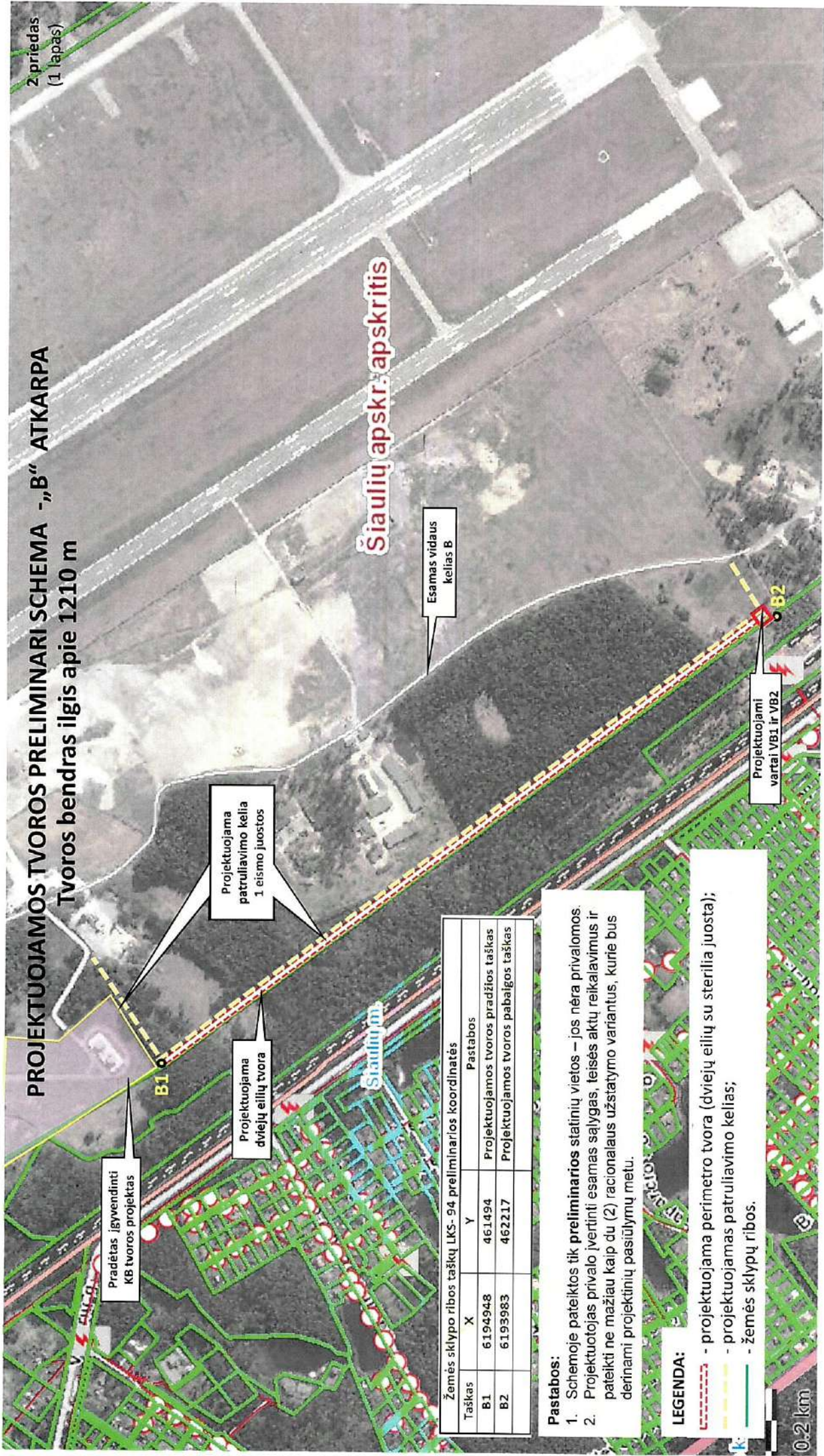

Taškas	X	Y	Pastabas
B1	6194948	461494	Projektuojamos tvoros pradžios taškas
B2	6193983	462217	Projektuojamos tvoros pabaigos taškas

Žemės sklypo ribos taškų LKS-94 preliminarios koordinatės

- Pastabos:**
1. Schemoje pateiktos tik preliminarios statinių vietos – jos nėra privalomos.
 2. Projektuotojas privalo įvertinti esamas sąlygas, teises aktų reikalavimus ir pateikti ne mažiau kaip du (2) racionaliaus užstatymo variantus, kurie bus derinami projektinių pasiūlymų metu.

- LEGENDA:**
- projektuojama perimetro tvora (dvių eilių su sterilia juosta);
 - projektuojamas patruliavimo kelias;
 - žemės sklypų ribos.

0.2 km

PRADĖTO ĮGYVENDINTI KB TVOROS TECHNINIO PROJEKTO SPRENDINIAI

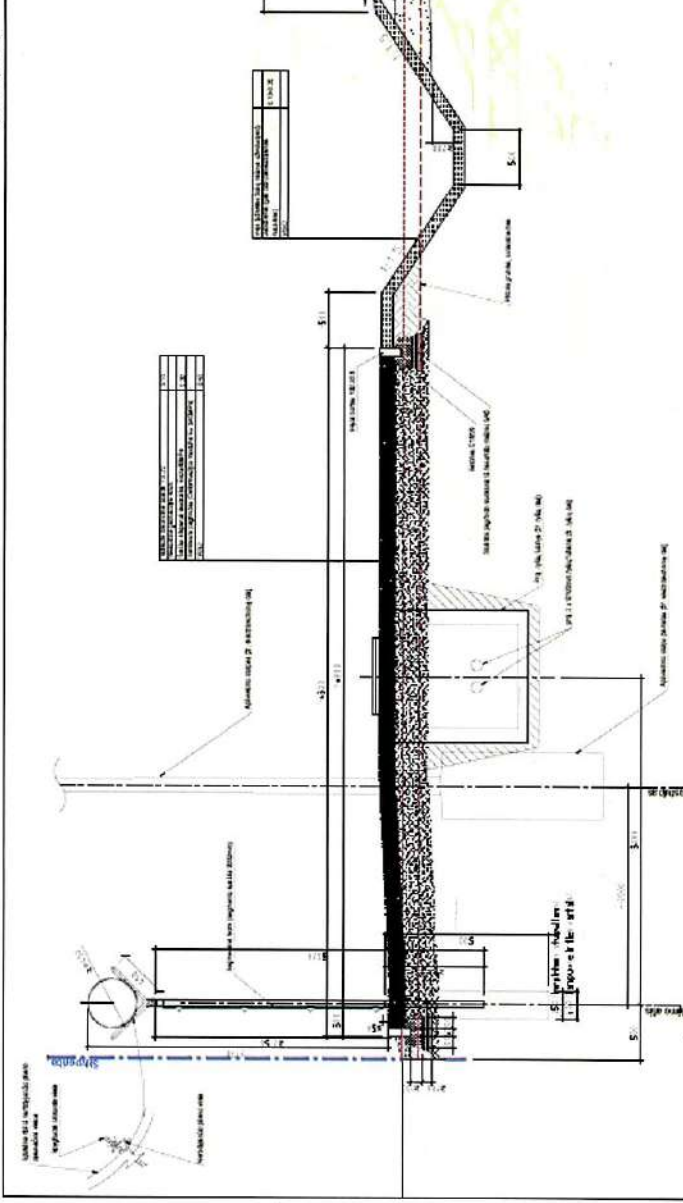
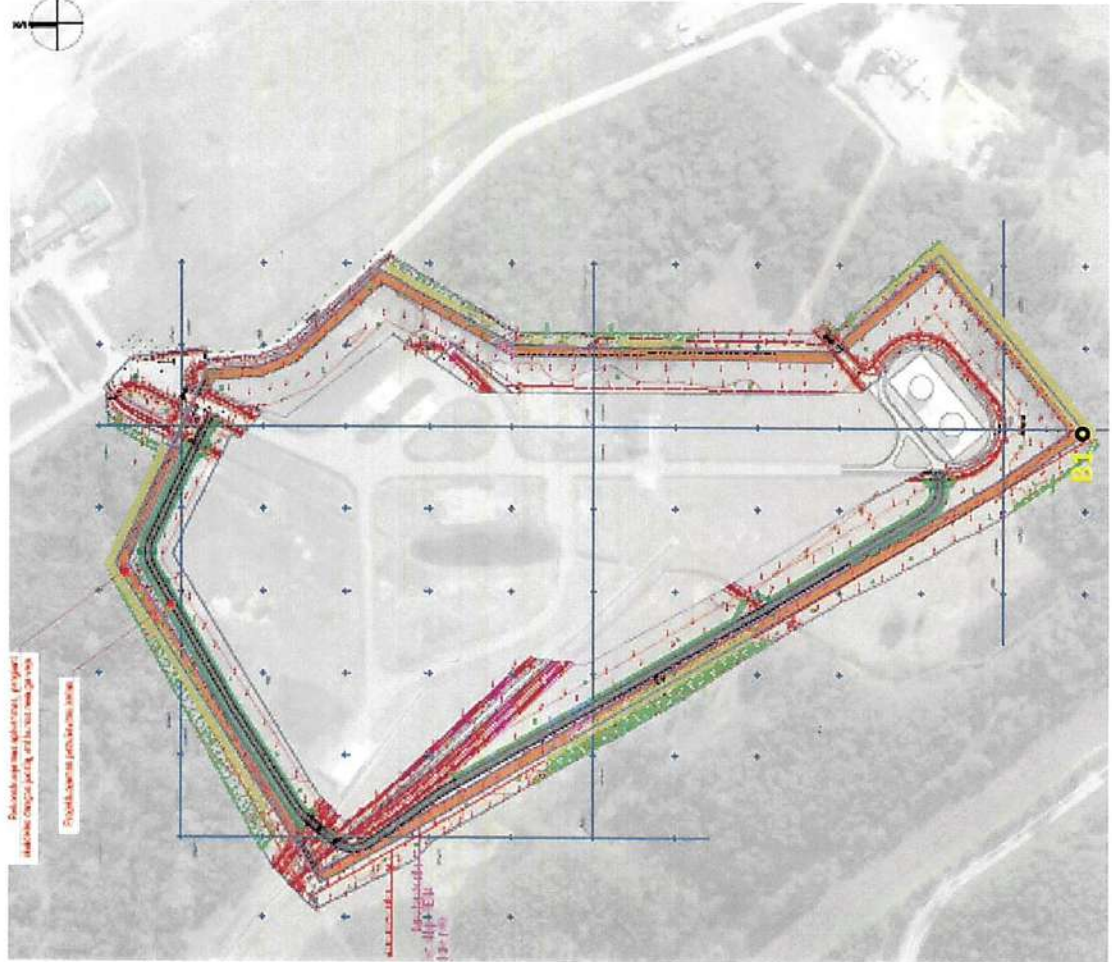

SEGMENTINĖ TVORA

1 Segmentinės tvoros aukštis nuo žemės paviršiaus turi būti ne mažesnis nei 2150 mm (su 5.3 p. numatyta konstrukcija ne mažesnis nei 2500 mm). Tvoros sekcijos (segmentai) turi būti 3D tipo, sudarytos iš ne mažesnio nei 5 mm skersmens plieninės cinkuotos vielos (be dažymo) su sutvirtinimo braiunomis. Tvoros akčių dydis turi būti ne didesnis nei 200x50 mm. Tvoros tvirtinimo stulpai turi būti įbetonuojami į grunta cilindro formoje, jų viršus turi būti apsaugotas nuo lietaus poveikio (pvz., užnaunami plastmasiniai kamšteliai). Tvoros sekcijos prie kiekvieno stulpo turi būti tvirtinamos ne mažiau kaip trijuose taškuose, nerūdijančio plieno kablo formos varžtais su nulaužiama varžle. Tvoros sekcijos ir tvirtinimo stulpai turi būti nudažyti milietiniu būdu ta pacia spalva. Išorinės tvoros stulpai turi būti pagaminti iš plieninių profilių 60x60 mm vamzdžių ar slatėkampių, sienelės storis ne mažesnis nei 3 mm. Tvoros apacioje tarpas tarp tvoros sekcijos ir žemės paviršiaus neturi viršyti 50 mm.



Tvoros elementų principinė išdėstymo skersiniame pjūvyje schema („A“ ir „B“ atkarpose)

3 priedas
(1 lapas)

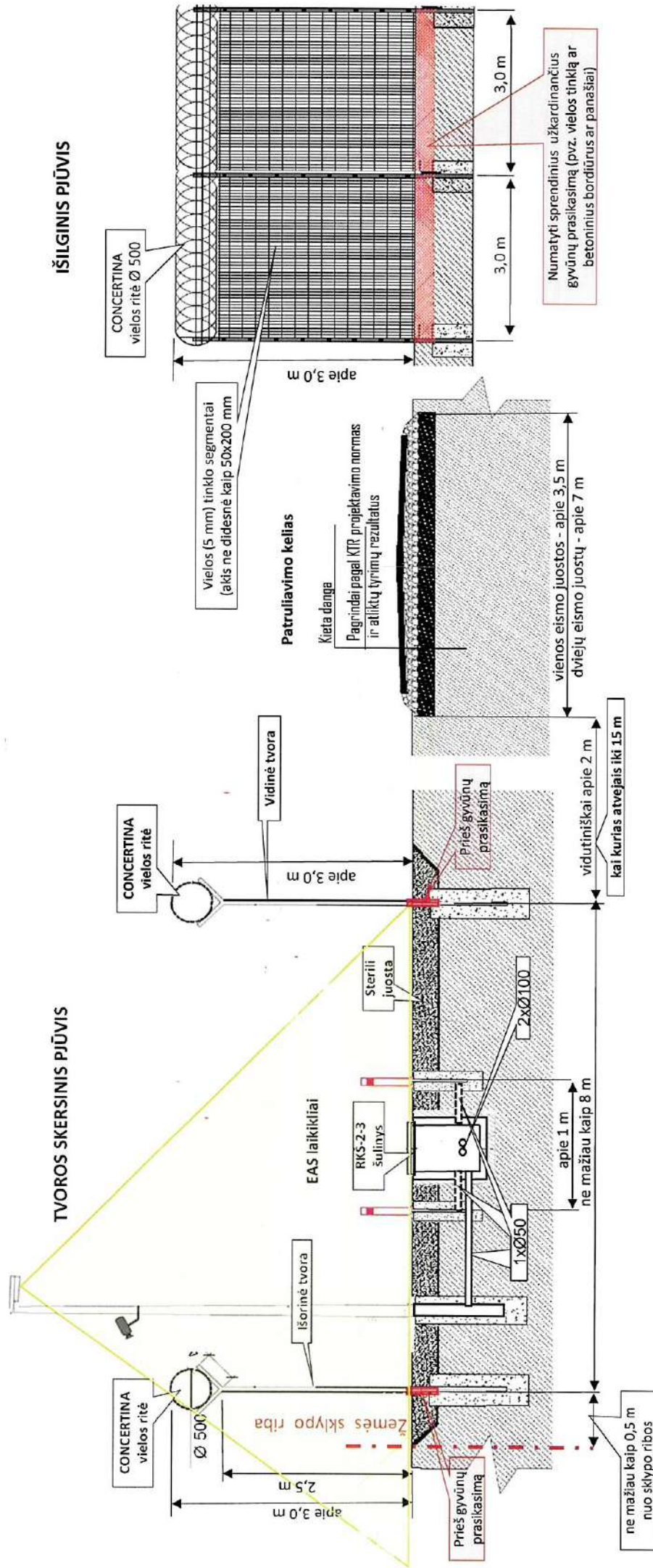

Pastabos:

1. Schemoje pateiktos tik **preliminarus** tvoros elementų išdėstymas.
2. Projektuotojas privalo įvertinti esamas sąlygas, teisės aktų reikalavimus ir pateikti ne mažiau kaip du (2) tvoros sprendinių variantus, kurie bus derinami projektinių pasiūlymų metu.

Pageidaujama vartų konstrukcija

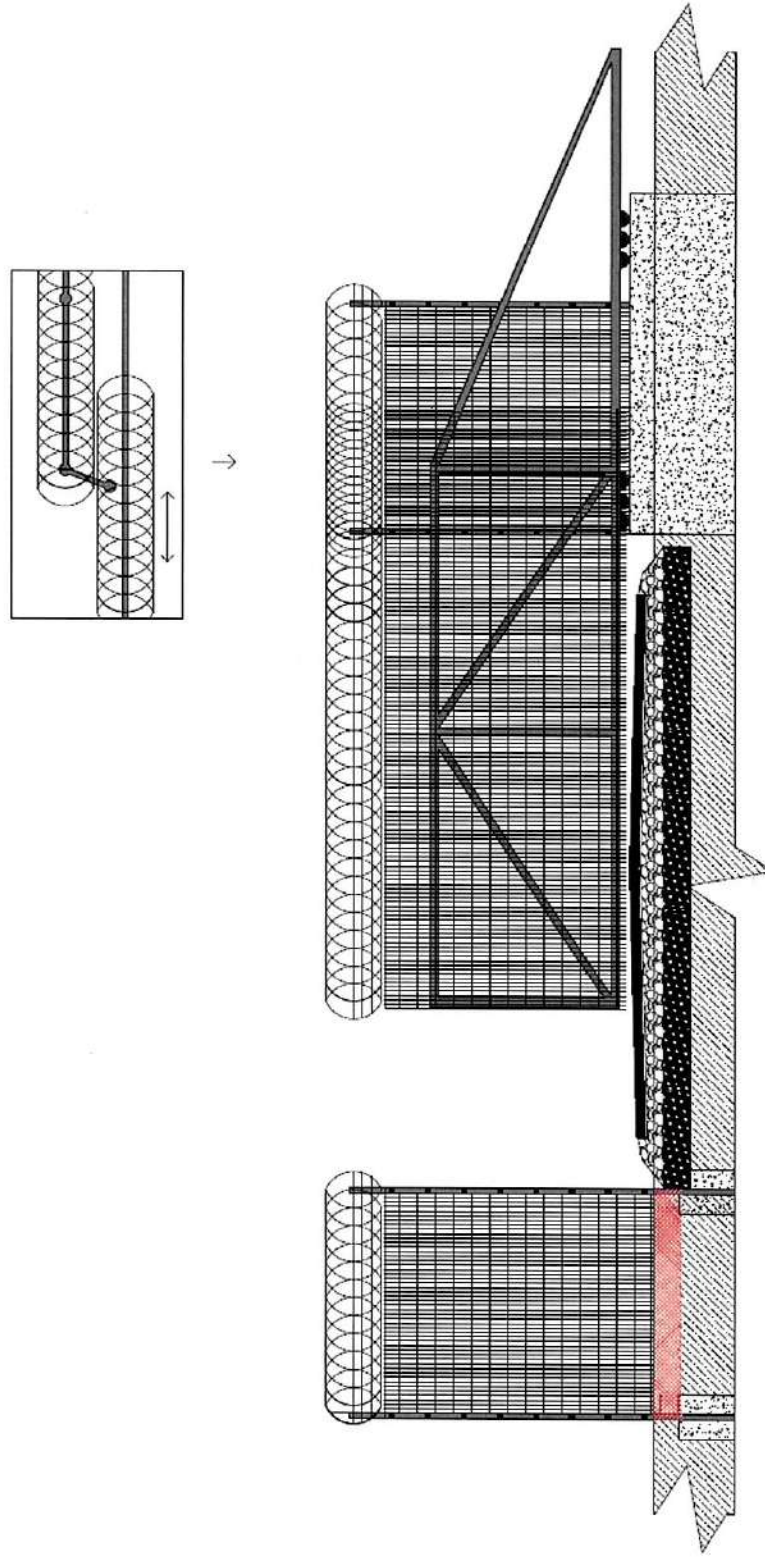

Pastabos: tais atvejais, kai dėl vietovės sąlygų, sklypo užstatymo ar kitų priežasčių nėra galimybės įrengti 5.3 p nurodytų vartų, projektuotojas gali numatyti ir kitus vartų konstrukcijos, atidarymo ar valdymo sprendinius,

- Stumdomi vartai (standartinis plotis (~4 m.))
- Stumdomi vartai (nestandartiniai kroviniams įvežti (8 m.))

REKOMENDUOJAMAS STULPELIŲ IŠDĖSTYMO PAVYZDYS

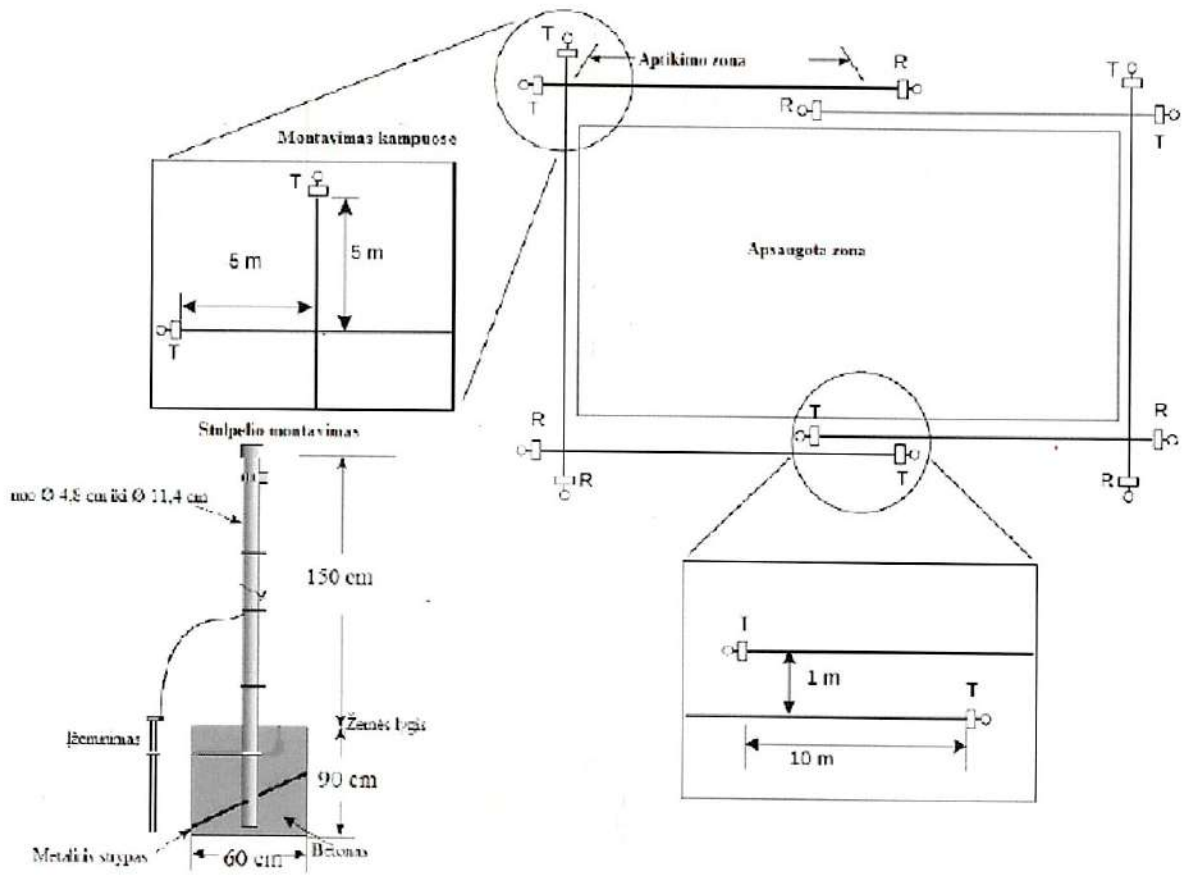

RKŠ-2-3 TIPO RYŠIŲ KABELINIO ŠULINIO SCHEMA

RKŠ-2-3 Ryšių kabelinis šulinys (įdėtinės dalys, ketinis liukas)

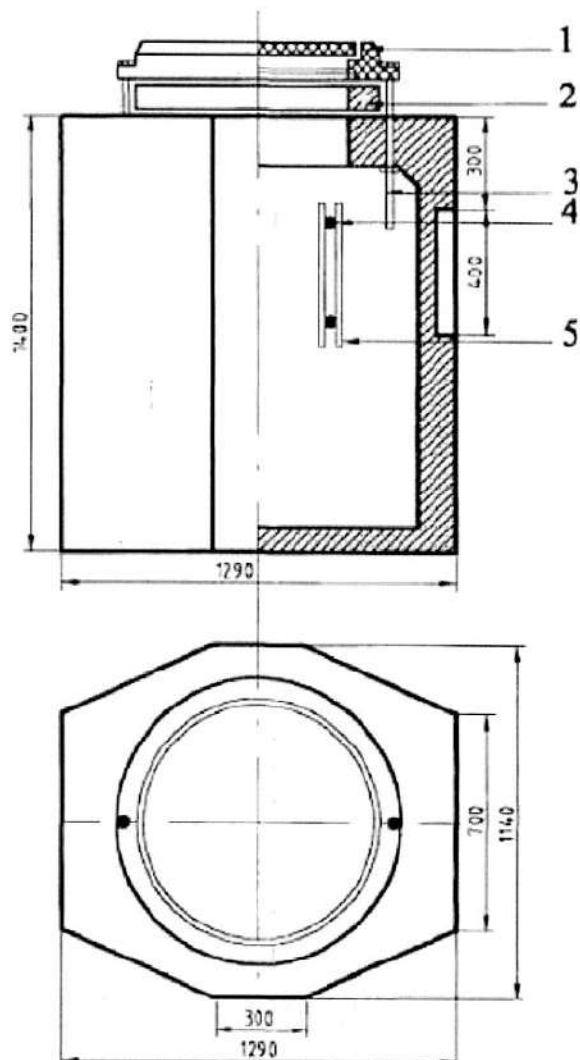

RKŠ 2-3 gabaritai: 1290x1290x1400mm.
RKŠ 2-3 svoris: 1250kg.
Ketaus liuko MTT-L svoris: 100kg.

Pozicija brėžinyje	Pavadinimas	Kiekis gaminyje
1	Ketinis liukas	1
2	G/b žiedas po ketiniu liuku	1
3	Varžtas pritvirtinimui ketiniam liukui	2
4	Inkarinis varžtas M12	8

PROJEKTUOJAMO KONTROLĖS PRALEIDIMO PUNKTO IR TVOROS „A“ ATKARPOS SCHEMA

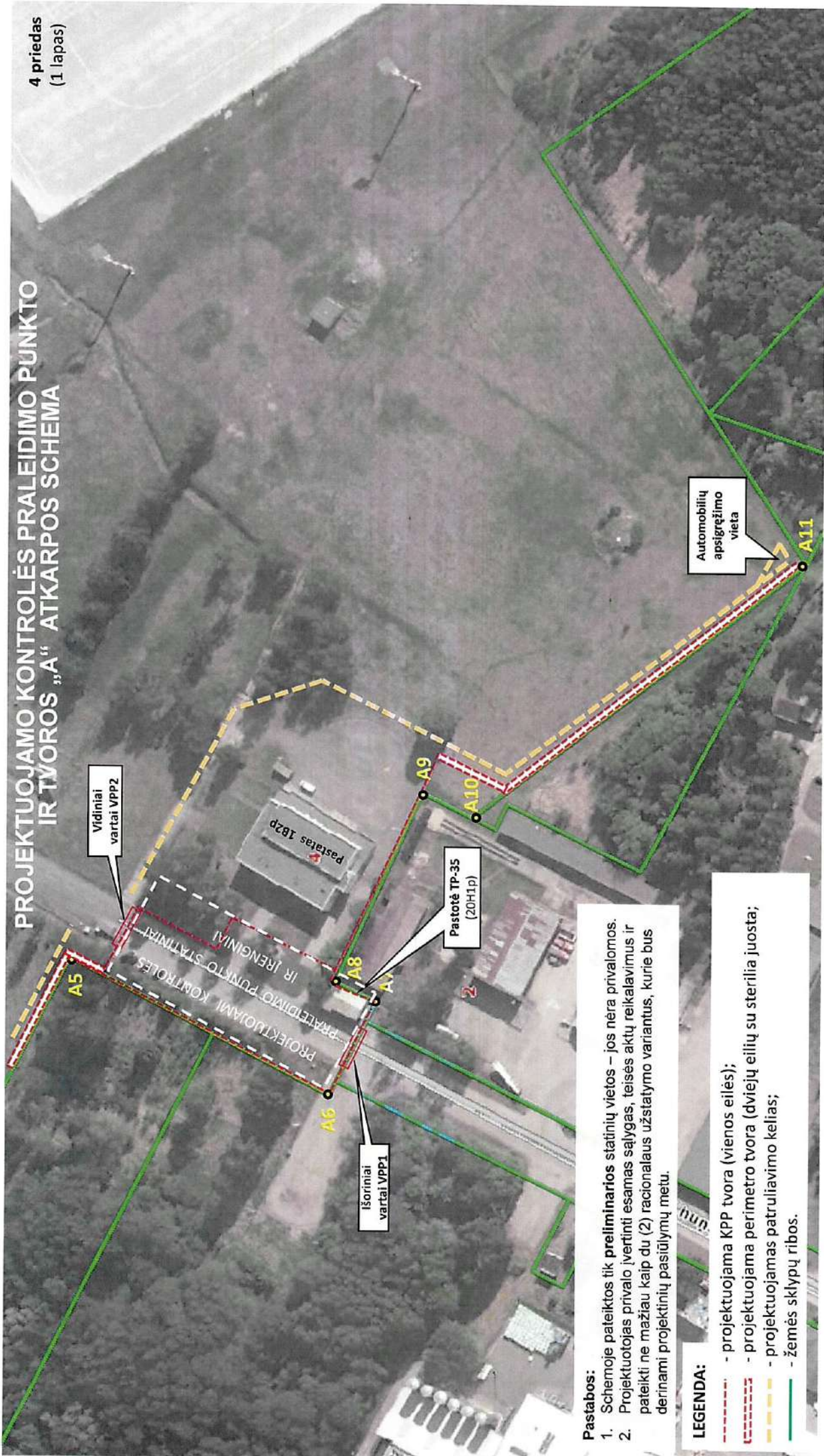

- Pastabos:**
1. Schemoje pateiktos tik **preliminari**s statinių vietos – jos nėra privalomos.
 2. Projektuotojas privalo įvertinti esamas sąlygas, teises aktyvius reikalavimus ir pateikti ne mažiau kaip du (2) racionalaus užstatymo variantus, kurie bus derinami projektinių pasiūlymų metu.

- LEGENDA:**
- projektuojama KPP tvora (vienos eilės);
 - projektuojama perimetro tvora (dviejų eilių su sterilia juosta);
 - projektuojamas patruliavimo kelias;
 - žemės sklypų ribos.

PROJEKTUOJAMI KONTROLĖS PRALEIDIMO PUNKTO STATINIAI IR ĮRENGINIAI

4 priedas
(2 lapas)

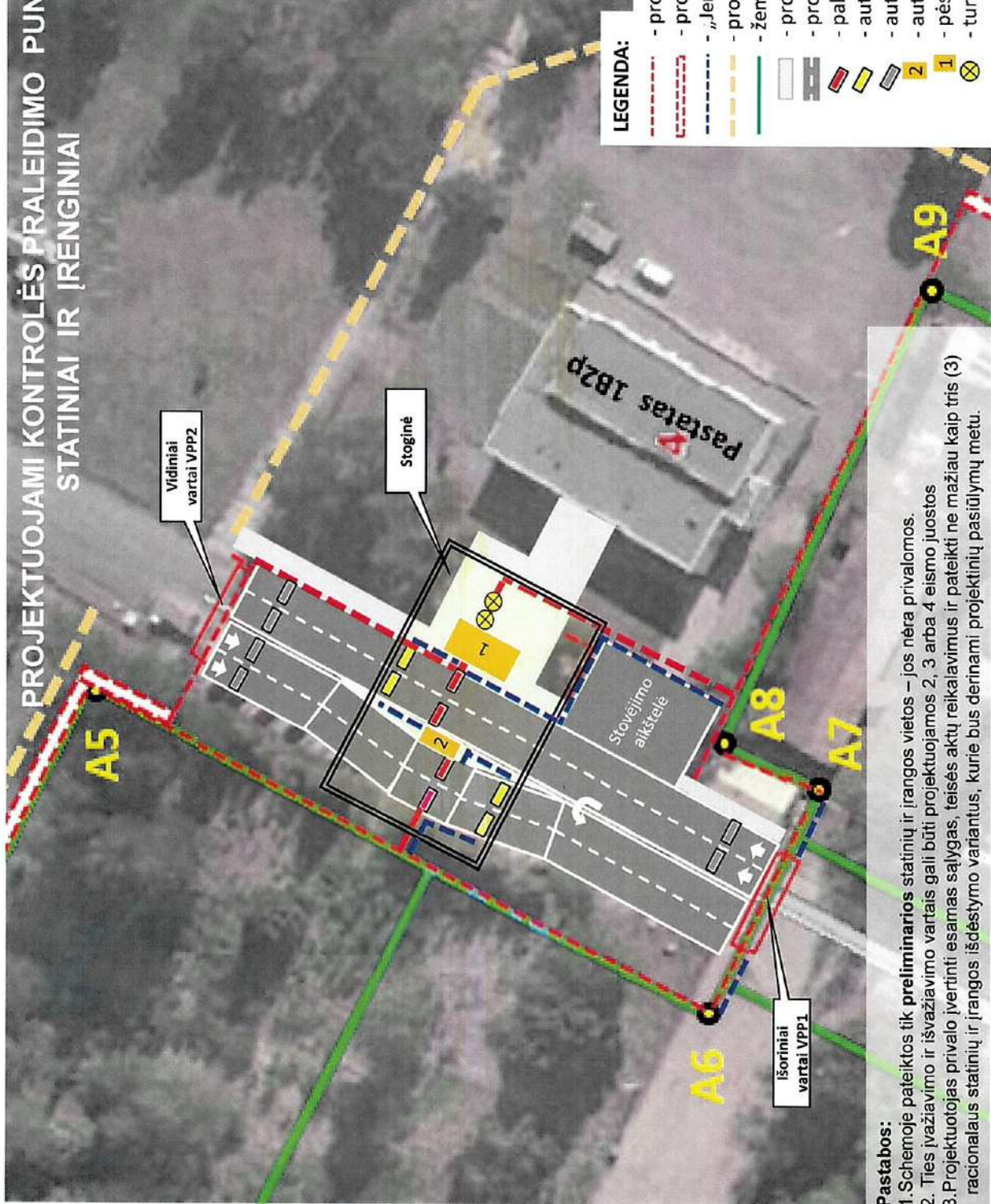

Stoginės pavyzdys



KPP statinių pavyzdys

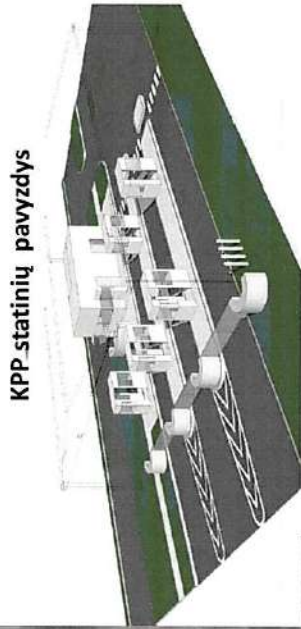

LEGENDA:

- projektuojama KPP tvora (vienos eilės);
- projektuojama perimetro tvora (dvių eilių su sterilia juosta;
- „Jersey“ barjerai;
- projektuojamas patuliavimo kelias;
- žemės sklypų ribos;
- projektuojami pėsčiųjų takai;
- projektuojami automobilių vidaus keliai (4 eismo juostos);
- pakeliamas kelio užtvaras (šiagbaumas);
- automobilių priverstinio stabdymo pakeliamas kiūtis;
- automobilių greičio lėtinimo kalniukas;
- automobilių patikros postas;
- pėsčiųjų patikros postas;
- turniketas pėstiesiems;

Pastabos:
 1. Schemoje pateiktos tik **preliminarijos** statinių ir įrangos vietos – jos nėra privalomos.
 2. Ties įvažiavimo ir išvažiavimo vartais gali būti projektuojamos 2, 3 arba 4 eismo juostos
 3. Projektuotojas privalo įvertinti esamas sąlygas, teisės aktų reikalavimus ir pateikti ne mažiau kaip tris (3) racionaliaus statinių ir įrangos išdėstymo variantus, kurie bus derinami projektinių pasiūlymų metu.

PĒSČIŅŪ PATIKROS POSTO NR.1 SCHEMA

(pastato funkcinu rŷiu ir preliminaru iŷplanavimu I variantas)

4 priedas
(3 lapa)

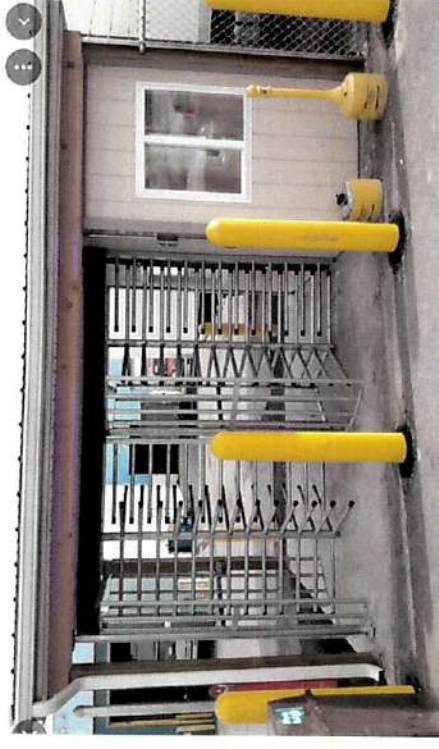
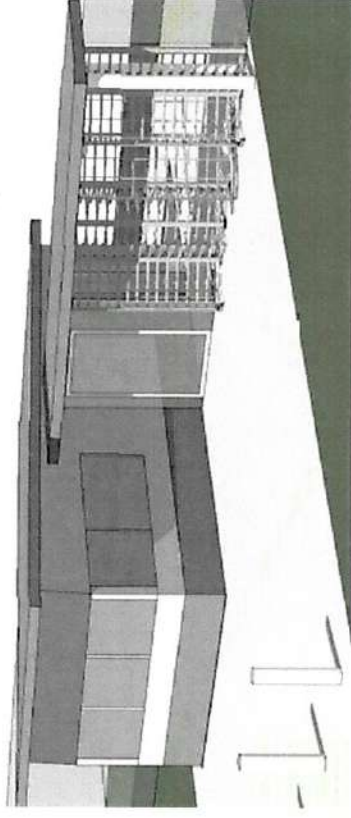
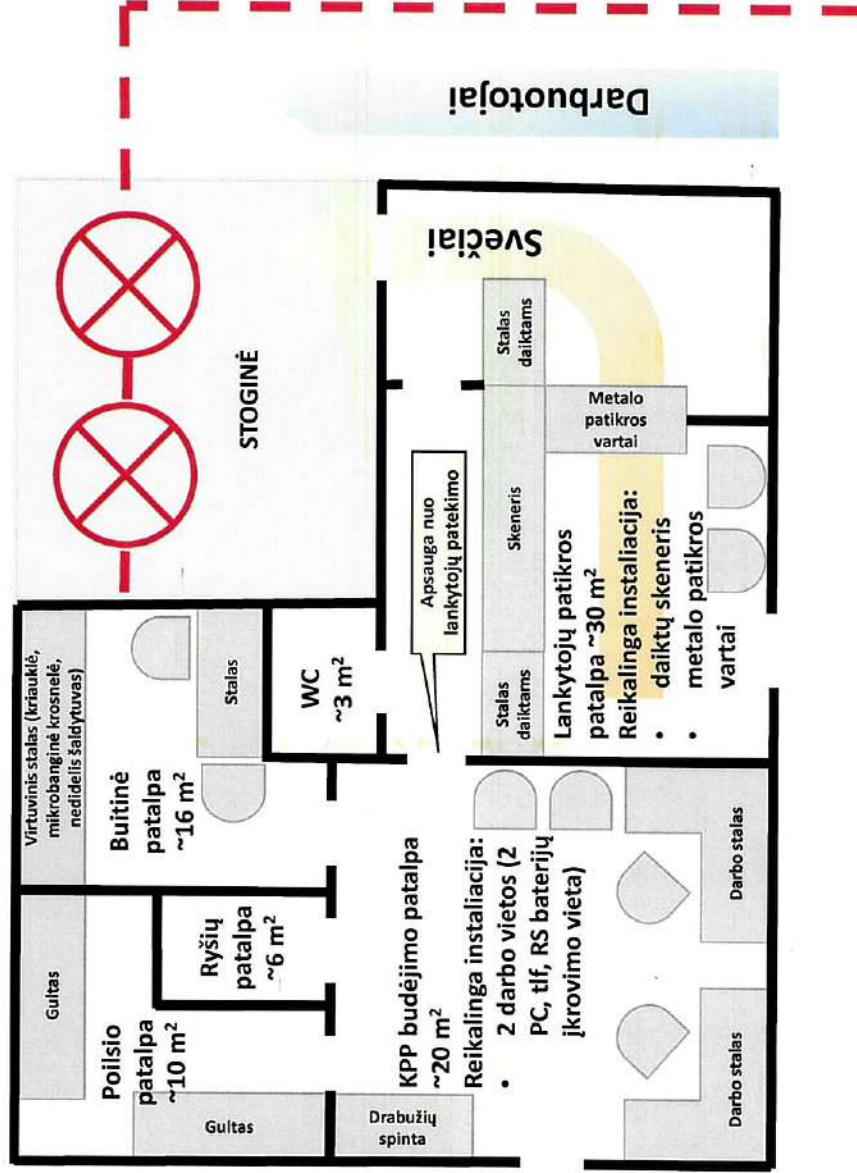

Pastabos:

1. Schemoje pateiktas tik preliminaris statinio iŷplanavimu ir ierangos iŷdēstymo variants – jos nēra privalomas.
2. Projektuotojais privalo ŷvertinti esamas ŷarŷas, teisēs aktu reikalavimus ir pateikti ne maŷiau kaip du (2) racionalaus statiniu iŷplanavimo ir ierangos iŷdēstymo variantus, kurie bus derinami projektiniu pasiūlymu metu.

PĒŠČIŅŪ PATIKROS POSTO NR.1 SCHEMA

(pastato funkcinu rŷiu ir preliminaru iŷplanavimu II variantas)

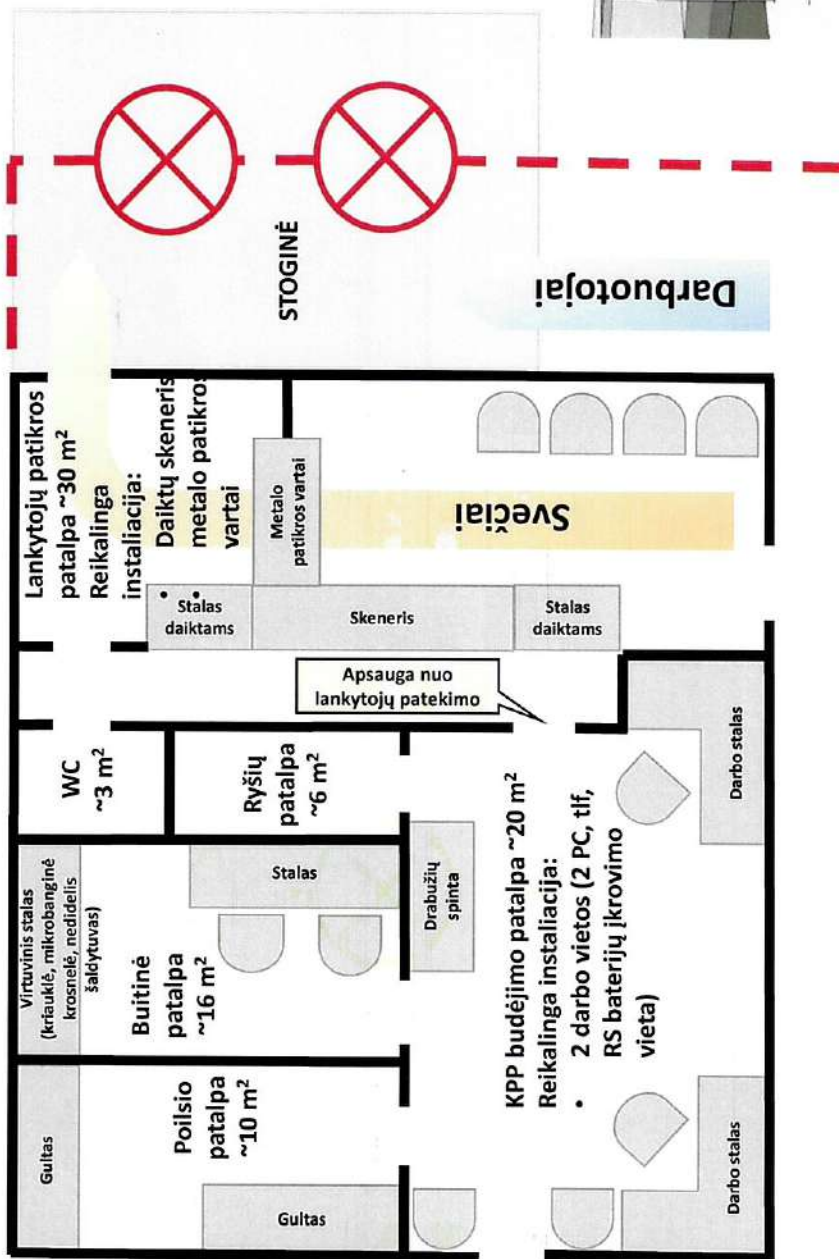

Pastabos:

1. Schemoje pateiktas tik preliminaros statinio iŷplanavimo ir ikrangos iŷdēstymo variants – jos nēra privalomas.
2. Projektuotojass privalo ivertinti esamas ŷarŷas, teisēs aktu reikalavimus ir pateikti ne maŷiau kaip du (2) racionalaus statiniu iŷplanavimo ir ikrangos iŷdēstymo variantus, kurie bus derinami projektiniu pasiulymu metu.

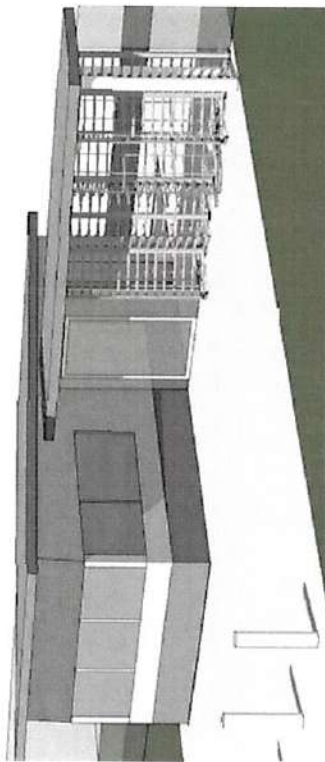

AUTOMOBILIŲ PATIKROS POSTO NAMELIO NR.2 PAVYZDŽIAI (pastato funkcinių ryšių ir preliminarus išplanavimo I variantas)

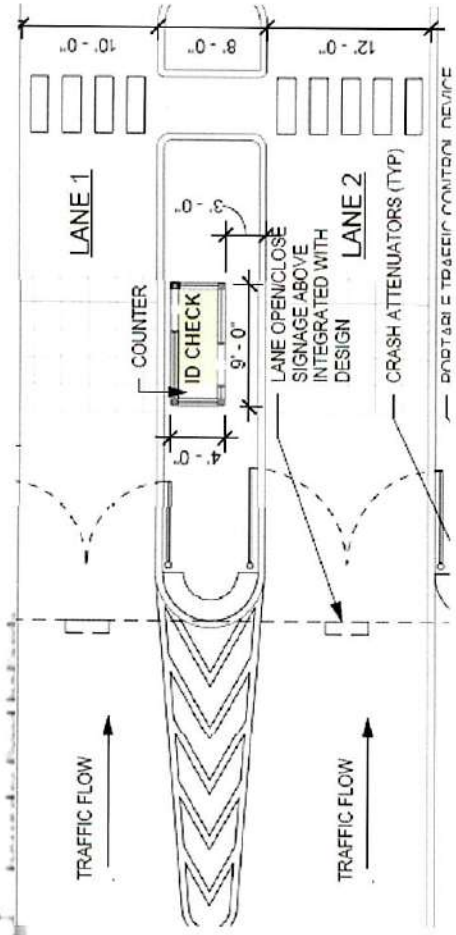
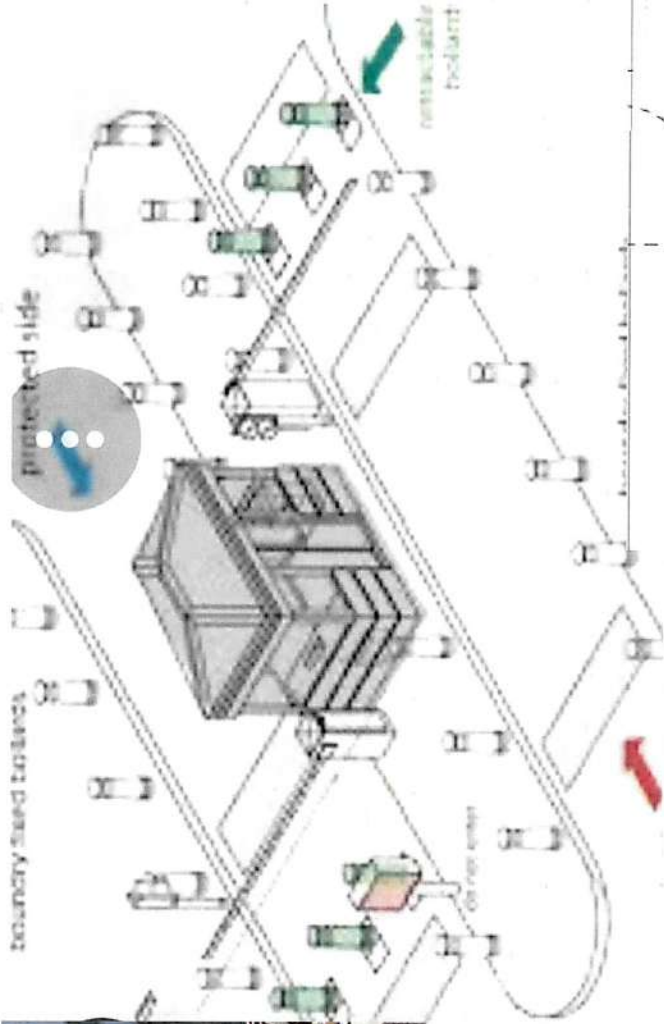

AUTOMOBILIŲ PASYVAUS IR AKTYVAUS STABDYMO BARJERAI

4 priedas
(6 lapas)

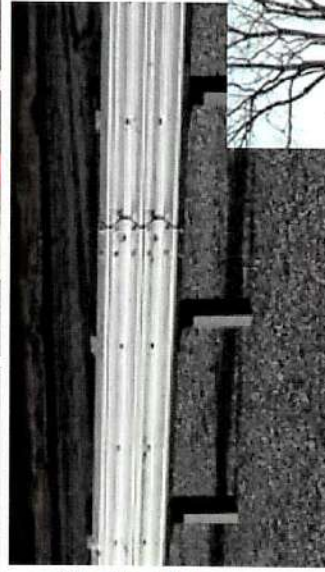
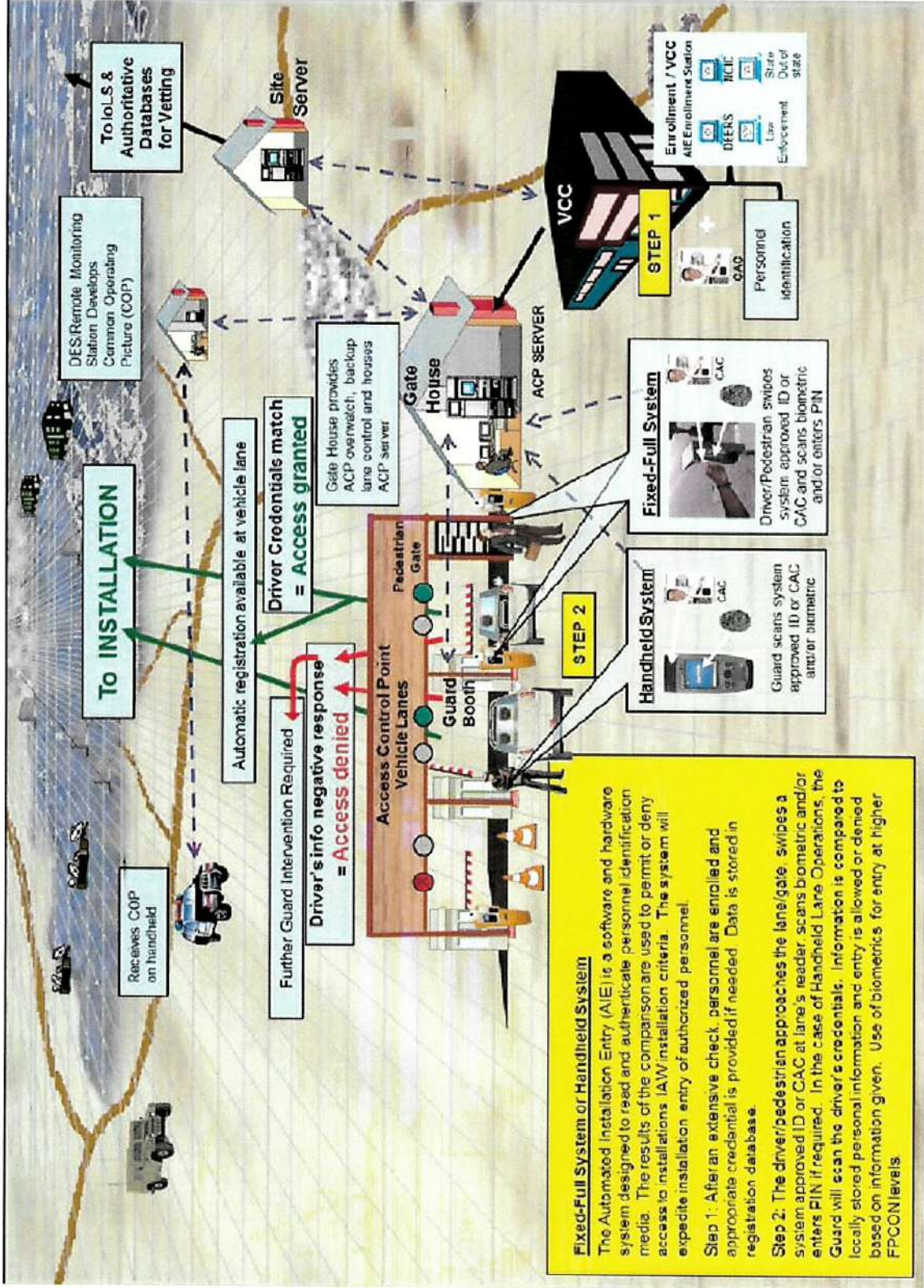

Figure C-1 AIE Operational View



Bendrai KPP reikalinga:

- Šviesoforas (žalia, raudona spalva), virš eismo juostų, informacijai kur bus įleidžiama kur ne;
- Jei teritorijos plotis leidžia – daryti 2 įvažiavimo ir 2 išvažiavimo juostas ties KPP;
- Jei neleidžia – 3 juostos (2 įvažiuoti ir 1 išvažiuoti);

TURNIKETO ĮRENGIMO PAVYZDŽIAI

Figure 3-2: Turnstile/Turnstile with Barbed Wire

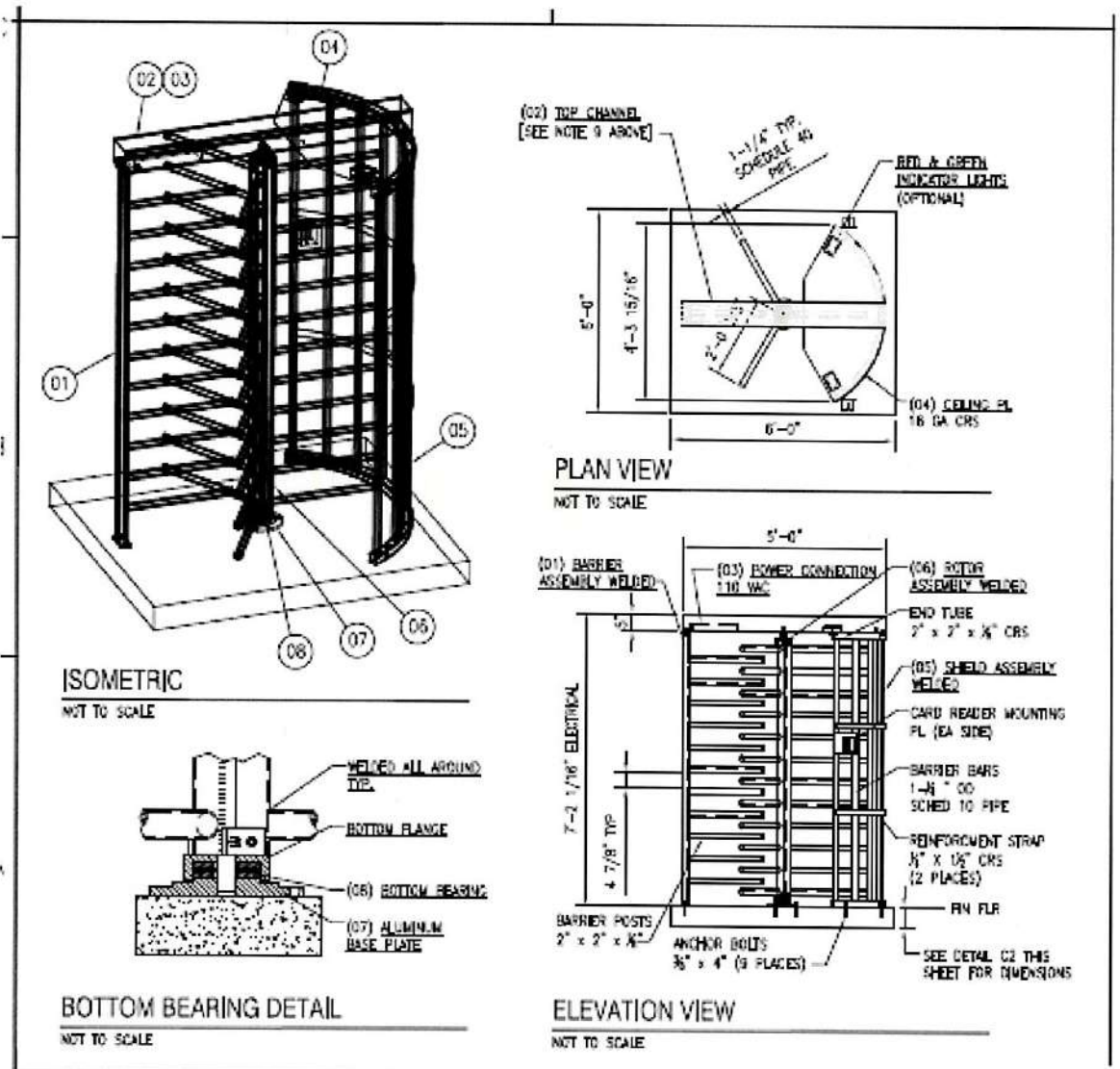
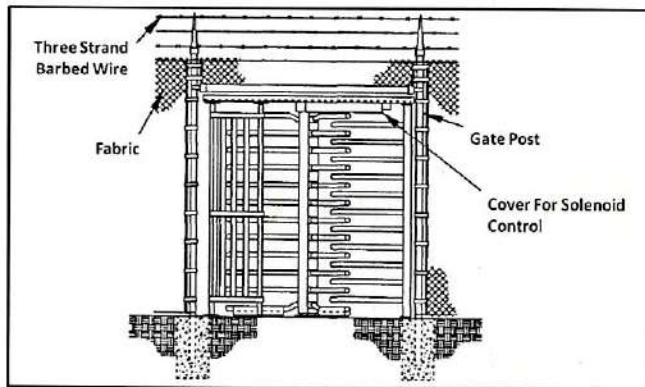

DRAUDŽIAMŲ ŽENKLŲ PAVYZDŽIAI ANT PERIMETRO TVOROS

Dydis :297x210 mm, išdėstomi kas 70 m, 1,7 m aukštyje



DRAUDŽIAMŲ STENDŲ PAVYZDŽIAI PRIE PRALEIDIMO PUNKTŲ

Preliminarus dydis :1500x900mm), išdėstomi prieš „A“ zonos šiaurinį ir pietinį praleidimo punktus (KPP). Duomenys bus patikslinti projektinių pasiūlymų metu.



DETALŪS METADUOMENYS

Dokumento sudarytojas (-ai)	Regimantas Gilvickas accc3n-3kxkh9eefta9n7fa, Savanorių g.7, Ringaudai
Dokumento pavadinimas (antraštė)	2215 XX TP GSS A laida
Dokumento registracijos data ir numeris	–
Dokumento gavimo data ir dokumento gavimo registracijos numeris	–
Dokumento specifikacijos identifikavimo žymuo	ADOC-V1.0
Parašo paskirtis	Pasirašymas
Parašą sukūrusio asmens vardas, pavardė ir pareigos	Regimantas Gilvickas
Sertifikatas išduotas	REGIMANTAS GILVICKAS LT
Parašo sukūrimo data ir laikas	2025-06-20 14:46:53 (GMTZ)
Parašo formatas	XAdES-T
Laiko žymoje nurodytas laikas	2025-06-20 17:47:22 (GMT+03:00)
Informacija apie sertifikavimo paslaugų teikėją	EID-SK 2016, AS Sertifitseerimiskeskus EE
Sertifikato galiojimo laikas	2023-04-04 19:27:55 – 2028-04-02 23:59:59
Parašo paskirtis	Pasirašymas
Parašą sukūrusio asmens vardas, pavardė ir pareigos	Tadeuš Meškunec, PV
Sertifikatas išduotas	TADEUŠ MEŠKUNEC LT
Parašo sukūrimo data ir laikas	2025-07-01 13:10:59 (GMTZ)
Parašo formatas	XAdES-T
Laiko žymoje nurodytas laikas	2025-07-01 16:11:13 (GMT+03:00)
Informacija apie sertifikavimo paslaugų teikėją	SK ID Solutions EID-Q 2021E, SK ID Solutions AS EE
Sertifikato galiojimo laikas	2025-04-04 09:46:07 – 2030-04-04 23:59:59
Informacija apie būdus, naudotus metaduomenų vientisumui užtikrinti	–
Pagrindinio dokumento priedų skaičius	–
Pagrindinio dokumento pridedamų dokumentų skaičius	–
Priedamo dokumento sudarytojas (-ai)	–
Priedamo dokumento pavadinimas (antraštė)	–
Priedamo dokumento registracijos data ir numeris	–
Programinės įrangos, kuria naudojantis sudarytas elektroninis dokumentas, pavadinimas	Signa Web v1.9-SNAPSHOT
Informacija apie elektroninio dokumento ir elektroninio (-ių) parašo (-ų) tikrinimą (tikrinimo data)	Metaduomuo „Gavimo data“ turi būti nurodytas Metaduomuo „Dokumento gavimo registracijos Nr.“ turi būti nurodytas Metaduomuo „Gavėjas“ turi būti nurodytas Metaduomuo „Priskirtos bylos (tomo) indeksas“ turi būti nurodytas Visi dokumente esantys elektroniniai parašai galioja (2025-07-02 11:57:53)
Paieškos nuoroda	–
Papildomi metaduomenys	Nuorašą suformavo 2025-07-02 11:57:53 Dokumentų valdymo sistema Avilyš