

Projektuotojas:



PATAISYTA PAGAL EKSPERTIZĖS PASTABAS

INFRASTRUKTŪROS
PROJEKTAS

Statytojas	AB „Via Lietuva“
Užsakovas	Jonavos rajono savivaldybė
Objektas	„Valstybinės reikšmės krašto kelio Nr. 143 Jonava-Žasliai-Kalniniai Mijaugonys ruožo nuo 1,60 iki 1,93 km kapitalinis remontas“
Statinio adresas	Jonavos r. sav., Ruklos sen., Venecijos k.
Statybos rūšis	Statinio kapitalinis remontas
Inžinerinių statinių grupė	Susisiekimo komunikacijos
Inžinerinių statinių pogrupis	Kelių
Projekto stadija	Techninis-darbo projektas
Statinio kategorija	Ypatingasis
Projekto dalis	Pasirengimo statybai ir statybos darbų organizavimo
Leidimas	0 leidimas
Tomo numeris	III
Tomo žymuo	IP25/08-1-00-TDP-SO
Data	2025-07

Pareigos	Vardas, pavardė, atestato Nr.	Parašas
Projekto vadovas	Martynas Jucevičius 37388	
Projekto dalies vadovas	Martynas Jucevičius 41170	

STATINIO PROJEKTO SUDĖTIES ŽINIARAŠTIS

Eil. Nr.	Bylos (segtuvo) žymuo	Laida	Pavadinimas	Pastabos
1.	IP25/08-1-00-TDP-BD	0	Bendroji dalis	
2.	IP25/08-1-00-TDP-S	0	Susisiekimo dalis	
3.	IP25/08-1-00-TDP-SO	0	Pasirengimo statybai ir statybos darbų organizavimo dalis	
4.	IP25/08-1-00-TDP-KS	0	Statybos skaičiuojamosios kainos nustatymo dalis	

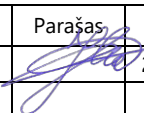
0	2025-07				Tvirtinimui, konkursui ir statybai		
LAIDA	IŠLEIDIMO DATA				LAIDOS STATUSAS. KEITIMO PRIEŽASTIS (JEI TAIKOMA)		
KVAL. PATV. DOK. NR.	 INFRASTRUKTŪROS PROJEKTAS				Objektas: „Valstybinės reikšmės krašto kelio Nr. 143 Jonava-Žasliai-Kalniniai Mijaugonys ruožo nuo 1,60 iki 1,93 km kapitalinis remontas“		
	Pareigos	V. Pavardė	Parašas	Data	Dokumento pavadinimas:		Laida
37388	SPV	M. Jucevičius		2025-07	Projekto sudėties žiniaraštis		0
Etapas	Statytojas: AB „Via Lietuva“				Dokumento indeksas:		Lapas
TDP	Užsakovas: Jonavos rajono savivaldybė				IP25/08-1-00-TDP-PSŽ		Lapy
						1	1

BD DALIES BYLOS DOKUMENTŲ ŽINIARAŠTIS

DOKUMENTO ŽYMUO	LAPŲ SK.	LAIDA	PAVADINIMAS	PASTABOS	PSL. NR.
TEKSTINĖ DALIS					
IP25/08-1-00-TDP-PSŽ	1	0	Statinio projekto sudėties žiniaraštis		2
IP25/08-1-00-TDP-SO.BDŽ	1	0	Bylos dokumentų žiniaraštis		3
IP25/08-1-00-TDP-SO.AR	40	0	Aiškinamasis raštas		4
IP25/08-1-00-TDP-SO.DTPD	1	0	Derinimo tarp projekto dalių lentelė		44
GRAFINĖ DALIS					
IP25/08-1-00-TDP-SO.B-01	1	0	Suvestinis inžinerinių tinklų planas	M1:500	45
PRIDEDAMI DOKUMENTAI					
	4	0	Akcinės bendrovės „VIA LIETUVA“ rengiamų kelių ir kelio statinių projektų koordinavimo komisijos posėdžio protokolas		46

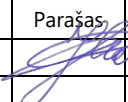
0	2025-07			Tvirtinimui, konkursui ir statybai			
LAIDA	IŠLEIDIMO DATA			LAIDOS STATUSASO. KEITIMO PRIEŽASTIS (JEI TAIKOMA)			
KVAL. PATV. DOK. NR.	 INFRASTRUKTŪROS PROJEKTAS			Objektas: „Valstybinės reikšmės krašto kelio Nr. 143 Jonava-Žasliai-Kalniniai Mijaugonys ruožo nuo 1,60 iki 1,93 km kapitalinis remontas“			
	Pareigos	V. Pavardė	Parašas	Data	Dokumento pavadinimas:	Laida	
37388	SPV	M. Jucevičius		2025-07	Bylos dokumentų žiniaraštis	0	
Etapas	Statytojas:				Dokumento indeksas:	Lapas	Lapy
TDP	AB „Via Lietuva“				IP25/08-1-00-TDP-SO.BDŽ	1	1
	Užsakovas:						
	Jonavos rajono savivaldybė						

TURINYS

1. BENDRA INFORMACIJA	4
1.1. STATYTOJAS	4
1.2. PROJEKTUOTOJAS.....	4
2. PROJEKTO RENGIMO DOKUMENTAI	4
3. BENDRIEJI PAŽINTINIAI DUOMENYS APIE STATINĮ	7
3.1. Funkcinė paskirtis	7
3.2. Ypatingumo kategorija.....	7
3.3. Statybos geodezinė kontrolė	7
3.3.1. Periodiškumas	7
3.3.2. Tvarka	8
3.3.3. Ataskaitos.....	8
4. GEOGRAFINĖ VIETA	9
5. VIETOVĖS GAMTINĖS SĄLYGOS	10
6. GEOLOGINĖS IR HIDROGEOLOGINĖS STATYBVIETĖS SĄLYGOS.....	10
6.1. Geologinės statybvietės sąlygos.....	10
6.2. Hidrogeologinės statybvietės sąlygos	11
7. ATSTUMAI IKI GRETA ESANČIŲ STATINIŲ IR INŽINERINIŲ TINKLŲ	11
8. ARCHEOLOGIJOS AR KT. TARNYBŲ ATSTOVŲ DALYVAVIMO BŪTINUMAS REKONSTRUKCIJOS AR REMONTO DARBŲ METU	11
9. ESAMŲ KONSTRUKCIJŲ IR INŽINERINIŲ TINKLŲ BŪKLĖ	12
10. KLIMATO SĄLYGOS (SEZONŲ TEMPERATŪROS, VĖJO VYRAUJANČIOS KRYPTYS, SNIEGO SUSIKAUPIMAI IR PAN.).....	13
11. PAVIRŠINIO VANDENS ŠALINIMO IR GRUNTINIO VANDENS PAŽEMINIMO BŪTINUMAS	13
12. LAIKINO (STATYBOS METU) IR NUOLATINIO DRENAŽO PROJEKTO SPRENDINIŲ TRUMPAS APRAŠYMAS.....	13

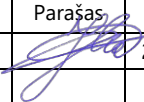
0	2025-07	Tvirtinimui, konkursui ir statybai			
LAIDA	IŠLEIDIMO DATA	LAIDOS STATUSAS. KEITIMO PRIEŽASTIS (JEI TAIKOMA)			
KVAL. PATV. DOK. NR.	 INFRASTRUKTŪROS PROJEKTAS			Objektas: „Valstybinės reikšmės krašto kelio Nr. 143 Jonava-Žasliai- Kalniniai Mijaugonys ruožo nuo 1,60 iki 1,93 km kapitalinis remontas“	
	Pareigos	V. Pavardė	Parašas	Data	Laida
37388	SPV	M. Jucevičius		2025-07	0
	Dokumento pavadinimas:				
	Aiškinamasis raštas				
Etapas	Statytojas:			Dokumento indeksas:	
TDP	AB „Via Lietuva“			IP25/08-1-00-TDP-SO.AR	
	Užsakovas:			Lapas	Lapų
	Jonavos rajono savivaldybė			1	40

13.	MEDŽIŲ, AUGMENIJOS, DIRVOŽEMIO IR KITO IŠKASAMO GRUNTO IŠSAUGOJIMO IR PANAUDOJIMO SĄLYGOS.....	13
14.	GRIAUNAMI ESAMI STATINIAI IR IŠKELIAMAI INŽINERINIAI TINKLAI.....	14
15.	SUSIDARYSIANTIS ĮVAIRIŲ RŪŠIŲ STATYBINIŲ ATLIEKŲ ORIENTACINIS KIEKIS (SVORIO VIENETAIS), JŲ TVARKYMO BŪDAI, PANAUDOJIMO STATYBVIETĖJE SĄLYGOS.....	15
15.1.	Atliekų apskaita pagal vieningą gaminių, pakuočių ir atliekų apskaitos informacinę sistemą (toliau – GPAIS).....	16
16.	GAMYBINĖS, ŪKINĖS AR KT. VEIKLOS RIBOJIMO, SUSTABDYMO AR NUTRAUKIMO SĄLYGOS REKONSTRUOJANT AR KAPITALIŠKAI REMONTUOJANT STATINIŲ.....	19
17.	AUTOTRANSPORTO EISMO KELIUOSE IR GATVĖSE LAIKINO RIBOJIMO AR UŽDARYMO GALIMYBĖS IR SĄLYGOS.....	19
18.	PAPILDOMO ŽEMĖS SKLYPO STATYBOS PRODUKTAMS IR KONSTRUKCIJOMS SANDĖLIUOTI, STATYBINIAMS ĮRENGINIAMS IR MECHANIZMAMS ĮRENGTI, LAIKINIEMS KELIAMS IR INŽINERINIAMS TINKLAMS NUTIESTI GALIMYBĖS IR SĄLYGOS.....	19
19.	APRŪPINIMO ELEKTRA, VANDENIU IR KITAIŠ RESURSAIS, TERITORIJOS APŠVIETIMO, NUOTEKŲ ŠALINIMO AR SURINKIMO GALIMYBĖS IR SĄLYGOS STATYBOS METU.....	20
20.	REIKALAVIMAI STATYBOS ĮRANGAI IR TRANSPORTO PRIEMONĖMS.....	20
21.	BENDRIEJI STATYBOS DARBŲ STATYBVIETĖJE SAUGOS, SVEIKATOS, HIGIENOS REIKALAVIMAI IR SĄLYGOS.....	21
21.1.	Statybviėtės ribos ir jos aptvėrimas.....	22
21.2.	Pagrindiniai transporto, pėsčiųjų keliai, būtini kelio ženklai.....	22
21.3.	Kėlimo kranų, kitų statybos stacionarių mechanizmų galimos pastatymo vietos.....	22
21.4.	Buities, sanitarinių ir higienos patalpų galimos įrengimo zonos.....	25
21.5.	Medžiagų ir konstrukcijų galimos sandėliavimo zonos atskiriant kenksmingų ir pavojingų medžiagų sandėliavimo vietą.....	26
21.6.	Darbuotojų aprūpinimas geriamuoju vandeniu.....	26
21.7.	Atliekų ir statybinių atliekų galimos sandėliavimo zonos.....	27
21.8.	Nurodymai ar sprendiniai įvykus avarijai ar gaisrui statybviėtėje.....	27
21.9.	Būtinios pirmosios medicininės pagalbos priemonės.....	27
22.	APLINKOSAUGOS IR TREČIŲJŲ ASMENŲ INTERESŲ APSAUGOS REIKALAVIMAI.....	29
23.	STATINIŲ STATYBOS IR STATYBOS DARBŲ EILIŠKUMO GRAFIKAS.....	30
24.	STATYBOS SKIRSTYMAS ETAPAIS.....	31
25.	DARBŲ SEZONIŠKUMO ĮTAKA.....	32
25.1.	Žemės sankasos įrengimo darbai.....	32
25.2.	DANGOS KONSTRUKCIJOS ĮRENGIMAS.....	33

IP25/08-1-00-TDP-SO.AR	Lapas	Lapy	Laida
	2	40	0

25.2.1.	Sluoksnių be riškių įrengimas.....	33
25.2.2.	Asfalto sluoksnių įrengimas.....	33
25.3.	Betonavimo darbai.....	34
25.3.1.	Betonavimas šaltuoju metų periodu	34
25.3.2.	Betonavimas karštoje aplinkoje	35
26.	BŪTINOS TECHNOLOGINĖS PERTRAUKOS.....	35
27.	STATYBOS RIBOJIMAS AR DALINIS KONSERVAVIMAS IR KT.....	36
28.	SPECIALŪS REIKALAVIMAI NEĮPRASTŲ STATYBOS DARBŲ TECHNOLOGIJAI	36
29.	STATINIO STATYBOS TECHNINĖS PRIEŽIŪROS ORGANIZAVIMO IR VYKDYMO TVARKA (REIKALAVIMAI STATINIO STATYBOS TECHNINĖS PRIEŽIŪROS GRUPĖS SUDĖČIAI IR KVALIFIKACIJAI, STATINIO STATYBOS TECHNINĖS PRIEŽIŪROS PERIODIŠKUMAS IR DARBO APIMTIS, NURODYTĄ VALANDOMIS)	36
30.	STATYBOS DARBŲ SAUGOS KOORDINATORIAUS PASKYRIMAS.....	39
31.	STATYBVIETĖS PLANAS SU INDIVIDUALIAIS TAM TIKRO STATINIO STATYBOS DARBŲ ORGANIZAVIMO SPRENDINIAIS	39
32.	PRIVALOMOS PASTABOS DĖL STATYBOS DARBŲ TECHNOLOGIJOS PROJEKTO RENGIMO 39	
33.	NUORODA DĖL SPECIFINIŲ STATYBOS DARBŲ TECHNOLOGIJOS PROJEKTO EKSPERTIZĖS REIKALINGUMO.....	40

IP25/08-1-00-TDP-SO.AR	<i>Lapas</i>	<i>Lapų</i>	<i>Laida</i>
	3	40	0

1. BENDRA INFORMACIJA

Kapitalinio remonto projekto sprendiniai parengti vadovaujantis statybos įstatymu ir kitais įstatymais, reglamentuojančiais statinio saugos ir paskirties reikalavimus, teisės aktais, reglamentuojančiais esminius statinio reikalavimus ir statinio techninius parametrus pagal statinių ar statybos produktų charakteristikų lygius ir klases, kitais teisės aktais, teritorijų planavimo ir normatyviniais statybos techniniais dokumentais, normatyviniais statinio saugos ir paskirties dokumentais.

Statybinėms medžiagoms ir gaminiams, naudojamiems statyboje, taikomi galiojantys valstybiniai standartai ir europos EN standartai, kurių naudojimas yra įteisintas Lietuvos Respublikoje.

Projekto pavadinimas: Valstybinės reikšmės krašto kelio Nr. 143 Jonava-Žasliai-Kalniniai Mijaugonys ruožo nuo 1,60 iki 1,93 km kapitalinis remontas;

Statinio vieta: Jonavos r. sav., Ruklos sen., Venecijos k.;

Inžinerinio statinio grupė: Susiekimo komunikacijų statiniai;

Inžinerinio statinio pogrupis (paskirtis): kelių;

Projektavimo stadija: techninis darbo projektas;

Statinio kategorija: ypatingasis statinys.

Statybos rūšis: statinio kapitalinis remontas.

Statytojas: AB „Via Lietuva“.

Užsakovas: Jonavos rajono savivaldybės administracija.

1.1. STATYTOJAS

AB „Via Lietuva“, įmonės kodas: 188710638, adresas: Kauno g. 22, LT-03212, Vilnius, el. paštas: info@vialietuva.lt.

1.2. PROJEKTUOTOJAS

MB „Infrastruktūros projektas“, įmonės kodas: 306082651, adresas: Dirkliškių g. 21, LT-25126, Vilnius
Statinio projekto vadovas: Martynas Jucevičius, mob. tel. +37069388007,
el. paštas: martynas@infrastrukturosprojektas.lt.

2. PROJEKTO RENGIMO DOKUMENTAI

- Projektiniai pasiūlymai, kuriems pritarta 2024-07-10 Rengiamų kelių ir kelio statinių projektų koordinavimo komisijos posėdžio protokolu Nr. PKK-177.
- 2025-04-09 Techninė užduotis valstybinės reikšmės kelių ir / arba jų elementų projektavimui Nr. TU-25-152

IP25/08-1-00-TDP-SO.AR	Lapas	Lapy	Laida
	4	40	0

Statinio projektas atitinka normatyvinių statybos techninių dokumentų reikalavimus, kurie galiojo 2025-04-04 statinio projektavimo darbų rangos sutarties Nr. 1T-79 (Valstybinės reikšmės krašto kelio Nr. 143 Jonava-Žasliai-Kalniniai Mijaugonys ruožo nuo 1,600 iki 1,930 km kapitalinio remonto techninio darbo projekto parengimas ir projekto vykdymo priežiūros paslaugos) pasirašymo dieną.

1 lentelė. Pagrindiniai normatyviniai dokumentai, kuriais vadovaujantis parengtas projektas

Eil. Nr.	Dokumento žymuo	Dokumento pavadinimas
1	2	3
NORMATYVINIAI DOKUMENTAI		
1.	I-1240	Lietuvos Respublikos statybos įstatymas
2.	I-891	Lietuvos Respublikos kelių įstatymas
3.	XIII-2166	Lietuvos Respublikos specialiųjų žemės ir naudojimo sąlygų įstatymas
4.	STR 1.01.03:2017	Statybos techninis reglamentas „Statinių klasifikavimas“
5.	STR 1.04.04:2017	Statybos techninis reglamentas „Statinio projektavimas, projekto ekspertizė“
6.	STR 1.05.01:2017	Statybos techninis reglamentas „Statybą leidžiantys dokumentai. Statybos užbaigimas. Statybos sustabdymas. Savavališkos statybos padarinių šalinimas. Statybos pagal neteisėtai išduotą statybą leidžiantį dokumentą padarinių šalinimas“
7.	STR 2.03.01:2019	Statybos techninis reglamentas „Statinių prieinamumas“
8.	KTR 1.01:2008	Kelių techninis reglamentas „Automobilių keliai“
9.	STR 2.06.04:2014	Statybos techninis reglamentas „Gatvės ir vietinės reikšmės keliai. Bendrieji reikalavimai“
10.	KPT SDK	Automobilių kelių standartizuotų dangų konstrukcijų projektavimo taisyklės
11.	ĮT ASFALTAS 25	Automobilių kelių dangos konstrukcijos asfalto sluoksnių įrengimo taisyklės
12.	ĮT TRINKELĖS 14	Automobilių kelių dangos konstrukcijos iš trinkelėlių ir plokščių įrengimo taisyklės
13.	ĮT SS 17	Automobilių kelių dangų siūlių, panaudojant sandariklius, įrengimo taisyklės
14.	ĮT VŽ 14	Automobilių kelių vertikalinių kelio ženklų įrengimo taisyklės
15.	PĮT KŽA 08	Kelio ženklų atramų parinkimo, projektavimo ir įrengimo taisyklės
16.		Kelio ženklų įrengimo ir vertikaliojo ženklinimo taisyklės

IP25/08-1-00-TDP-SO.AR	Lapas	Lapy	Laida
	5	40	0

17.		Kelių horizontaliojo ženklavimo taisyklės
18.	JT ŽM 12	Kelių ženklavimo medžiagų naudojimo ir ženklavimo įrengimo taisyklės
19.	JT ŽS 17	Automobilių kelių žemės darbų atlikimo ir žemės sankasos įrengimo taisyklės
20.	KPT VNS 16	Automobilių kelių vandens nuleidimo sistemų projektavimo taisyklės
21.	KPT TAS 09	Automobilių kelių transporto priemonių apsauginių atitvarų sistemų projektavimo taisyklės
22.	T DVAER 12	Automobilių kelių darbo vietų aptvėrimo ir eismo reguliavimo taisyklės
23.		Dviračių ir pėsčiųjų eismo infrastruktūros planavimo ir projektavimo taisyklės
24.	MN TRINKELĖS 14	Automobilių kelių dangos konstrukcijos iš trinkelės ir plokščių įrengimo metodiniai nurodymai
25.	MN GEOSINT ŽD 13	Geosintetikos naudojimo žemės darbams keliuose metodiniai nurodymai
26.	R NAG 09	Automobilių kelių naudoto asfalto granulių panaudojimo rekomendacijos
27.		Inžinerinių eismo saugumo priemonių įgyvendinimo rekomendacijos
28.	R IGGT 15	Statybos rekomendacijos „Automobilių kelių inžinerinių geologinių ir geotechninių bei statinio tyrimų rekomendacijos“
29.	R 36-01: 2003	Statybos rekomendacijos „Automobilių kelių sankryžos“
30.	R VMPEI TM 20	Vidutinio metinio paros eismo intensyvumo apskaičiavimo iš trumpalaikio matavimo duomenų rekomendacijomis
31.	TRA SBR 19	Automobilių kelių nesurištųjų mišinių ir gruntų, naudojamų sluoksniams be rišiklių, techninių reikalavimų aprašas
32.	ST 8871063.01:2002	Automobilių kelių apvalių gelžbetoninių vandens pralaidų kartotiniai konstrukciniai sprendimai
33.	ST 8710638.07:2004	Automobilių kelių metalinių ir plastikinių vandens pralaidų kartotiniai konstrukciniai sprendimai
34.	TRA ASFALTAS 25	Automobilių kelių asfalto mišinių techninių reikalavimų aprašas
35.	TRA BITUMAS 23	Kelių bitumų ir polimerais modifikuotų bitumų naudojamų automobilių keliuose techninių reikalavimų aprašas
36.	TRA BE 08/15	Automobilių kelių bituminių emulsijų techninių reikalavimų aprašą
37.	TRA SS 15	Automobilių kelių dangų siūlių sandariklių techninių reikalavimų aprašas
38.	JT SBR 19	Automobilių kelių dangos konstrukcijos sluoksnių be rišiklių įrengimo taisyklės
39.	TRA UŽPILDAI 19	Automobilių kelių užpildų techninių reikalavimų aprašas

IP25/08-1-00-TDP-SO.AR	Lapas	Lapų	Laida
	6	40	0

40.	TRA TRINKELĖS 14	Automobilių kelių trinkelėlių, plokščių ir kitų medžiagų techninių reikalavimų aprašas
41.	TRAT SST 14	Automobilių kelių signalinių stulpelių techninių reikalavimų aprašas ir įrengimo taisyklės
42.	TRA GEOSINT ŽD 13	Geosintetikos, naudojamos žemės darbams keliuose, techninių reikalavimų aprašas
43.	TRA ŽM 12	Kelių ženklavimo medžiagų techninių reikalavimų aprašas
44.	TRA VŽ 12	Automobilių kelių vertikaliųjų kelio ženklų techninių reikalavimų aprašas
45.	TRA TAS-PL 09	Automobilių kelių transporto priemonių plieninių apsauginių atitvarų sistemų techninių reikalavimų aprašas
46.	TRA NAG 09	Automobilių kelių naudoto asfalto granuliu techninių reikalavimų aprašas
47.	KET	Kelių eismo taisyklės

Pastaba: Taip pat gali būti naudojami ir kiti šioje lentelėje nepaminėti lygiaverčiai norminiai dokumentai, standartai, užtikrinantys tą pačią kokybę.

3. BENDRIEJI PAŽINTINIAI DUOMENYS APIE STATINĮ

3.1. Funkcinė paskirtis

Susisiekimo komunikacijos.

3.2. Ypatingumo kategorija

Ypatingasis statinys.

3.3. Statybos geodezinė kontrolė

Inžinerinių tinklų planai (geodezinės nuotraukos) užsakomi ir atliekami pagal:

– geodezijos ir kartografijos techninių reikalavimų reglamentą GKTR 3.01:2023 „Išmatuotų topografinių ir inžinerinių tinklų objektų erdvinių duomenų rinkinys“;

– Geodezininko kvalifikacijos pažymėjimų išdavimo, galiojimo sustabdymo, galiojimo panaikinimo taisyklių, patvirtintų Lietuvos Respublikos Vyriausybės 2010 m. gruodžio 22 d. nutarimu Nr. 1853 „Dėl Geodezininko kvalifikacijos pažymėjimų išdavimo, galiojimo sustabdymo, galiojimo panaikinimo taisyklių patvirtinimo“ (galiojanti suvestinė redakcija nuo 2021-08-06), nustatytą tvarką;

– Lietuvos Respublikos geodezijos ir kartografijos įstatymą, 2001 m. birželio 28 d. Nr. IX-415;

– Statybos techninis reglamentas STR 1.06.01:2016 „Statybos darbai. Statinio statybos priežiūra“.

3.3.1. Periodiškumas

Inžinerinių tinklų planai (geodezinės nuotraukos) užsakomi ir atliekami STR 1.06.01:2016 IV skyriuje, GKTR 3.01:2023 ir Geodezininko kvalifikacijos pažymėjimų išdavimo, galiojimo sustabdymo, galiojimo

IP25/08-1-00-TDP-SO.AR	Lapas	Lapy	Laida
	7	40	0

panaikinimo taisyklių nustatyta tvarka.

Draudžiama užpilti gruntą nutiestus inžinerinius tinklus bei pastatytus kitokius inžinerinius statinius neatlikus geodezinių matavimų ir nepadarius inžinerinių tinklų planų (geodezinių nuotraukų) ir nepasirašius paslėptų statybos darbų aktų.

Papildomai užpylus arba nukasus gruntą nuo esamų inžinerinių tinklų, inžinerinių tinklų planai (geodezinės nuotraukos) turi būti pakoreguoti, o duomenis statinio statybos vadovas turi pateikti šių tinklų savininkui (naudotojui).

Atliekamos visų statomų požeminių tinklų ir komunikacijų bei su jų eksploatacija susijusių požeminių bei antžeminių statinių (požeminių perėjų, rezervuarų, siurblių, vamzdynų ir panašiai) – toliau požeminių komunikacijų geodezinės nuotraukos.

Melioracijos statinių (drenažo tinklo) planas (geodezinė nuotrauka) yra privalomas, o linijų projektinės padėties ir aukščių pakeitimai pažymimi darbo projekto planuose bei išilginiuose profiliuose ir privalo turėti žymą „TAIP PASTATYTA“ su melioracijos statinių statybos techninio prižiūrėtojo ir melioracijos statinių statybos vadovo parašais.

Periodiškumą tikslina Statytojas rangos darbų sutartyje.

3.3.2. Tvarka

Pagal STR 1.06.01:2016 „Statybos darbai. Statinio statybos priežiūra“, IV sk. devinto skirsnio punktus Nr. 36.4.1 ir 36.18.

3.3.3. Ataskaitos

Vadovaujantis Lietuvos Respublikos geodezijos ir kartografijos įstatymo 13 straipsniu. Geodezininko teisės ir pareigos – Vyriausybės įgaliotos institucijos nustatyta tvarka parengti geodezijos ir kartografijos darbų ataskaitas ir jas pateikti geodezijos ir kartografijos darbų užsakovui.

STR 1.06.01:2016 „Statybos darbai. Statinio statybos priežiūra“ pateiktas Statybos darbų žurnalo pildymo tvarkos aprašas.

Visos statinio geodezinės kontrolinės nuotraukos registruojamos formoje F-15, formoje F-16 pateikti geodezinių kontrolinių nuotraukų blankai. Geodezines kontrolines nuotraukas registruoja geodezininkas kartu su statinio statybos vadovu (bendrųjų ar specialiųjų statinio statybos darbų vadovu – kai vykdomi bendrieji ar specialieji statybos darbai). Registruojant nurodoma schemų, nuotraukų pavadinimai, atlikimo data, atitiktis statinio projektui ir rasti nukrypimai.

Paslėptų darbų patikrinimo aktai surašomi iš karto po jų apžiūrėjimo, nepradėjus vykdyti toliau numatytų statybos darbų. Prireikus padaromos geodezinės kontrolinės nuotraukos.

Statinį pripažinus tinkamu naudoti, pagrindinį Žurnalą ir papildomus Žurnalus kartu su kitais dokumentais rangovas (subrangovas) perduoda statytojui (užsakovui).

IP25/08-1-00-TDP-SO.AR	Lapas	Lapų	Laida
	8	40	0

Geodezinė kontrolinė dokumentacija, pateikiamas Statinio, jo dalių ir konstrukcijų bei inžinerinių tinklų rekomenduojamų pagrindinių geodezinių kontrolinių nuotraukų sąrašas.

1. Statinio, jo dalių ir konstrukcijų bei inžinerinių tinklų rekomenduojamų pagrindinių geodezinių kontrolinių nuotraukų sąrašas:

Geodeziniai nužymėjimo darbai:

1.1.1. pagrindinių ašių nužymėjimo ir įtvirtinimo kontrolinė nuotrauka;

1.1.2. tarpinių ašių nužymėjimo ir įtvirtinimo kontrolinė nuotrauka.

Inžineriniai tinklai:

1.4.1. lietaus nuotekų šalinimo sistema;

Geodezinė kontrolinė dokumentacija turi būti parengta ir kitais statybos norminių dokumentų nustatytais atvejais.

4. GEOGRAFINĖ VIETA

Remontuojamas esamo kelio ruožas Jonavos rajono savivaldybėje, Ruklos seniūnijai priklausančio Venecijos kaimo teritorijoje, greta planuojamos LEZ teritorijos.

Projektu numatoma kapitaliai suremontuoti valstybinės reikšmės krašto kelio Nr. 143 Jonava–Žasliai–Kalniniai – Mijaugonys ruožą nuo 1,615 km iki 1,918 km (1 pav.).

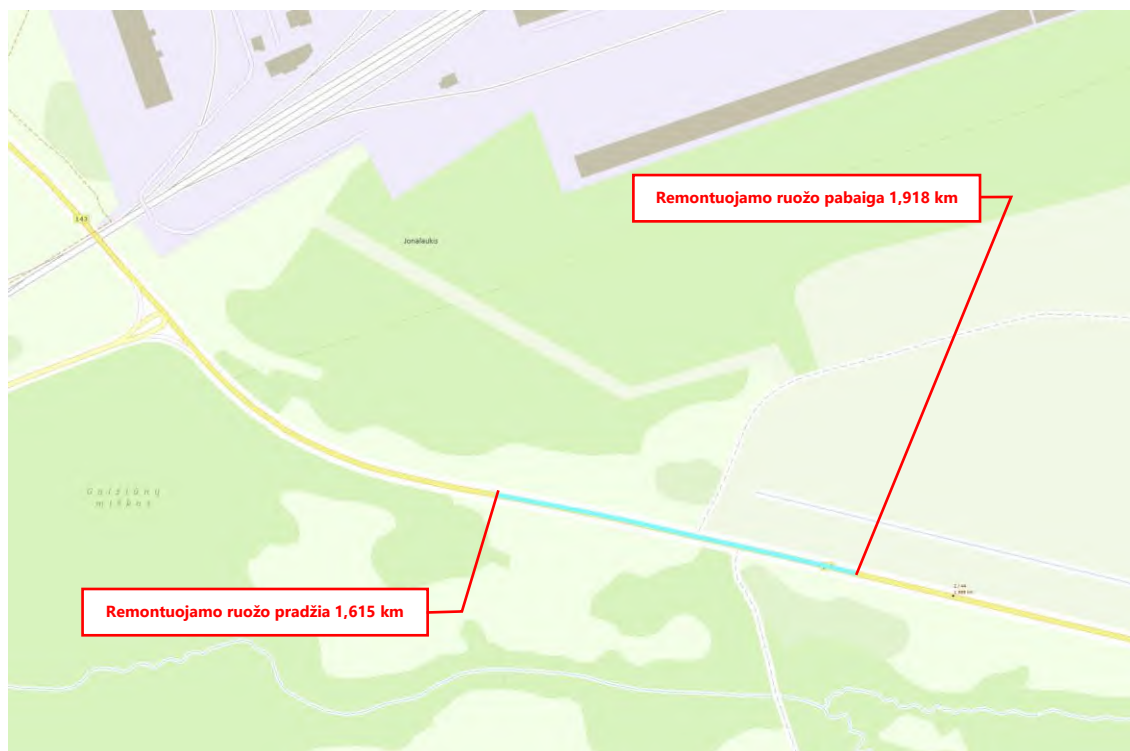

1 pav. Krašto kelio Nr. 143 remontuojamo ruožo nuo 1,615 km iki 1,918 km km schema

IP25/08-1-00-TDP-SO.AR	Lapas	Lapy	Laida
	9	40	0

5. VIETOVĖS GAMTINĖS SĄLYGOS

Reljefas tolygiai leidžiasi vakarų kryptimi. Aplinkui dirbami laukai ir miškai.

Reljefo abs. a. sklypo ribose kinta nuo 68,43 iki 69,61 m. Reljefas lygus. Aplinkui dirbami laukai ir miškai. Kelyje pastebimas didelis transporto priemonių srautas.

6. GEOLOGINĖS IR HIDROGEOLOGINĖS STATYBVIETĖS SĄLYGOS

Topografinių, geologinių tyrinėjimų duomenų bylos yra šio projekto sudedamosios dalys, kurios pateikiamos bendrosios dalies prieduose.

Projektavimo darbai atlikti vadovaujantis MB „Visi matavimai“ parengta ir suderinta topografinė nuotrauka ir UAB „Geoinžinerija“ parengta geologinių tyrinėjimų ataskaita.

6.1. Geologinės statybvietės sąlygos

Geologiniu požiūriu aikštelėje sutikti antropogeniniai (t IV), limnoglacialiniai (lg III bl), bei fluvialiniai (f III bl) dariniai.

Atsižvelgiant į genetines formavimosi sąlygas, litologinę sudėtį ir fizines mechanines savybes tyrimų plote išskirti 5 inžineriniai geologiniai sluoksniai. Antropogeniniai (t IV) dariniai buvo sutikti iš karto po dirvožemiu ir po tirta kelio dangą. Juos sudaro tankūs smėliai (IGS-1), tankūs ir labai tankūs mažai dulkingi molingi žvyringi smėliai (IGS-2,3). Žemiau lokaliai sutinkami limnoglacialiniai (lg III bl) dariniai sudaryti iš molio, standaus (IGS-4). Gr.DZ-1 ir Gr.DZ-2 aplinkoje sutikti fluvialiniai (f III bl) dariniai. Juos sudaro tankus mažai dulkingas molingas smėlis, vietomis su 1% organinės medžiagos priemaiša (IGS-5). IGS pateiktos gruntų geotechninių rodiklių vertės taikytinos tik su sąlyga, kad gruntai bus apsaugoti nuo gamtinės sąrangos suardymo, peršalimo, išdžiūvimo bei išmirkimo.

Tyrimo metu požeminis vanduo iki 3,0 m gylio gręžiniais nesutiktas. Lietingais laikotarpiais ir pavasarinio polaidžio metu aeracijos zonoje virš molingų gruntų 0,1 – 0,4 m gylyje gali kauptis podirvio vanduo, kurio lygis tiesiogiai priklauso nuo patekusio į gruntą paviršinio vandens kiekio. Todėl labai svarbu po statybų gerai sutvarkyti aplinką ir paviršinio vandens surinkimą ir nuvedimą.

Tirto taško dangos konstrukciją sudaro 12 cm storio asfaltbetonio dangą, 28 cm storio dangos pagrindas sudarytas iš skaldos ir smėlio mišinio ir 30 cm storio šalčio atsparaus sluoksnio, kuris sudarytas iš mažai dulkingo molingų įvairaus rūšiutumo žvyringas smėlio ([SD]) (F1 šalčio klasė).

Dangos konstrukcijos sluoksniai pakloti ant kelio sankasos, kuri sudaryta iš mažai dulkingo molingų įvairaus rūšiutumo žvyringo smėlio ([SD]) ir blogai išrūšiuoto smėlio ([SB]).

Inžinerinės geologinės sąlygos yra palankios statinio statybai.

Kelio pagrindais gali tarnauti visi išskirti IGS žemiau sezoninio poveikio zonos. Naudojant pagrindais gruntus sezoninio poveikio zonoje būtina juos apsaugoti nuo užšalimo, perdžiūvimo ir praskydimo.

Atliktos IGG tyrimų apimtys ir metodika leidžia pakankamai įvertinti tyrimų ploto inžinerinės

IP25/08-1-00-TDP-SO.AR	Lapas	Lapų	Laida
	10	40	0

geologinės sąlygas ir pagrindo parinkimą kelio pagrindams remti.

6.2. Hidrogeologinės statyb vietės sąlygos

Hidrogeologinės statybos sklypo sąlygos charakterizuojamos remiantis požeminio vandens lygio stebėjimais gręžiniuose lauko darbų vykdymo metu. 2025 metų gegužės mėnesį vykusių lauko darbų metu požeminis vanduo iki 3,0 m gylio gręžiniais nesutiktas.

Lietingais laikotarpiais ir pavasarinio polaidžio metu aeracijos zonoje virš molingų gruntų 0,1 – 0,4 m gylyje gali kauptis podirvio vanduo.

7. ATSTUMAI IKI GRETA ESANČIŲ STATINIŲ IR INŽINERINIŲ TINKLŲ

Šalia remontuojamo ruožo nėra esančių pastatų, projekto sprendiniai nepatenka į esamų inžinerinių tinklų apsaugos zonas.

8. ARCHEOLOGIJOS AR KT. TARNYBŲ ATSTOVŲ DALYVAVIMO BŪTINUMAS REKONSTRUKCIJOS AR REMONTO DARBŲ METU

Rangovas privalo vadovautis STR 1.06.01:2016 „Statybos darbai. Statinio statybos priežiūra“ nurodytais reikalavimais.

Rangovas privalo iškviešti žemės darbų vykdymo vietoje esančių požeminių statinių, susisiekimo komunikacijų savininkus (naudotojus, valdytojus) ar jų atstovus ne vėliau kaip prieš 5 dienas iki darbų pradžios, pranešant jiems tikslų žemės darbų pradžios laiką ir vietą, taip pat, jei žemės darbus reikia vykdyti kelių (gatvių) bei kelio statinių apsaugos zonoje, informuoti teritorines policijos įstaigas.

Jei statinio (kelio (gatvės), inžinerinių tinklų ir kitų objektų) apsaugos zonoje yra archeologinio paveldo ar kitų kultūros paveldo objektų, žemės darbus vykdyti vadovaujantis nustatytais specialiaisiais paveldosaugos reikalavimais.

Kai statybos aikštelėje požeminių inžinerinių statinių vietos tiksliai nežinomos, turi būti iškviešti šių statinių savininkai (naudotojai, valdytojai) ar jų atstovai, kurie privalo būti žemės darbų vykdymo vietoje, kol bus nustatyta tiksli šių statinių vieta.

Jei kasant gruntą aptinkami brėžiniuose ar plane (topografinėje geodezinėje nuotraukoje) nenurodyti inžineriniai statiniai, archeologinis paveldas ar kultūros paveldo objekto vertingosios savybės, darbai laikinai sustabdomi. Rangovas ar statantis ūkio būdu statytojas (užsakovas) išsiaiškina, kam priklauso inžineriniai statiniai, pareikalauja iš naudotojų juos užfiksuoti brėžiniuose, suderina tolesnės žemės darbų vykdymo priežiūros tvarką ir leidžia tęsti darbus. Jei atliekant žemės darbus aptinkamas archeologinis paveldas ar kultūros paveldo objekto vertingųjų savybių, rangovas ar statantis ūkio būdu statytojas (užsakovas) apie tai privalo pranešti savivaldybės paveldosaugos padaliniiui, o šis informuoja Kultūros paveldo departamentą. Šiuo atveju žemės darbai gali būti tęsiami Lietuvos Respublikos nekilnojamojo

IP25/08-1-00-TDP-SO.AR	Lapas	Lapy	Laida
	11	40	0

kultūros paveldo apsaugos įstatymo nustatyta tvarka.

9. ESAMŲ KONSTRUKCIJŲ IR INŽINERINIŲ TINKLŲ BŪKLĖ

Remontuojamas esamo kelio ruožas Jonavos rajono savivaldybėje, Ruklos seniūnijai priklausančio Venecijos kaimo teritorijoje, greta planuojamos LEZ teritorijos.

Projektu numatoma kapitaliai suremontuoti valstybinės reikšmės krašto kelio Nr. 143 Jonava–Žasliai–Kalniniai – Mijaugonys ruožą nuo 1,615 km iki 1,918 km.

Remontuojamas kelio ruožas patenka į registruotą ir suformuotą žemės sklypą, kurio kad. nr. 4400-2880-0328. Remontuojamo statinio unikalus Nr. 4400-1283-8945. Visi kelio remonto darbai numatomi kelio juostos (registruoto žemės sklypo) ir įregistruoto kelio statinio ribose, nepažeidžiant trečiųjų šalių interesų.

Planuojama atliekant kelio kapitalinį remontą įrengti trišalę sankryžą su IIIv kategorijos vietinės reikšmės keliu Nr. RU-012, vedančiu į planuojamą LEZ teritoriją, esančią Jonavos rajono savivaldybėje, Ruklos seniūnijai priklausančio Venecijos kaimo teritorijoje.

Sankryžos zonoje su vietinės reikšmės keliu Nr. RU-012 krašto kelias yra tiesėje, matomumas geras. Nagrinėjamame ruože krašto kelias turi po 1 eismo juostą kiekviena kryptimi. Eismo juostos plotis ~ 3,50 m. Esama kelio danga – asfaltas. Važiuojamosios dalies skersinis nuolydis – kintantis iš vienslaidžio į dvišlaitį. Nagrinėjamame ruože leistinas greitis - 90 km/h. Remontuojamame ruože abiejose kelio pusėse įrengti autobusų sustojimai. Esamų sustojimų peronų bortų, dangos, suolelių, šiukšliadėžių būklė gera. Ties kairėje kelio pusėje esančiu autobusų sustojimu įrengta nežymėta pėsčiųjų perėja su nuo jos iki autobusų sustojimo vedančiu taku. Dešinėje kelio pusėje nutiestas pėsčiųjų-dviračių takas, kuris nuo važiuojamosios dalies atskirtas metaliniais apsauginiais atitvarais. Remontuojamo ruožo kelio danga yra geros būklės, vietomis matomi nežymus dangos mikro įtrūkimai. Horizontalusis ženklinimas susidėvėjęs ir reikalauja atnaujinimo. Esami kelio ženklai yra geros būklės.

Kelio dangos konstrukcija susideda iš dangos konstrukcijos (dangos, dangos pagrindo, šalčiui atsparaus sluoksnio) ir sankasos.

Dangą sudaro asfaltbetonis, storis 10 cm.

Dangos pagrindą sudaro skaldos ir smėlio mišinys, storis 20 cm. Šalčiui atsparų sluoksnį sudaro 30 cm storio mažai dulkingas molingas įvairaus rūšiutumo žvyringas smėlis ([SD]).

Bendras dangos konstrukcijos storis – 60 cm.

Dangos konstrukcijos sluoksniai pakloti ant kelio sankasos, kuri sudaryta iš 60 cm storio labai tankaus mažai dulkingo molingo įvairaus rūšiutumo žvyringo smėlio ([SD]).

IP25/08-1-00-TDP-SO.AR	Lapas	Lapų	Laida
	12	40	0

10. KLIMATO SĄLYGOS (SEZONŲ TEMPERATŪROS, VĖJO VYRAUJANČIOS KRYPTYS, SNIEGO SUSIKAUPIMAI IR PAN.)

Klimatinės sąlygos Jonavos savivaldybėje: pagal artimiausios stoties duomenis (Nr. 44 Kaunas, Noreikiškės) vyraujantys vėjai sausio mėn. – pietų, pietvakarių, vakarų kryptių, liepos mėn. – pietvakarių, vakarų ir šiaurės vakarų kryptių vėjai. Vidutinis vyraujančių kryptių vėjo greitis sausio mėn. 5,3 m/s, liepos 3,6 m/s, absoliutus metinis vėjo greičio maksimumas 30 m/s (1975). Vidutinė metinė oro temperatūra yra 6,3°C. Vidutinė temperatūra šilčiausią mėnesį (liepą) yra 16,9°C, šalčiausią metų mėnesį (sausį) -5,2°C. Absoliutus oro temperatūros metinis maksimumas buvo 34,9°C (1959 m.), absoliutus oro temperatūros metinis minimumas buvo -36,3°C (1956 m.). Metinis vidutinis santykinis oro drėgnumas 81 %. Vidutinis kritulių kiekis per metus yra 630 mm, absoliutus paros kritulių maksimumas 73,4 mm (1986 m.). Vidutinis sniego dangos storis per žiemą 14 cm, didžiausias dekadinis sniego dangos kiekis 33 cm. Maksimalus dirvožemio išalimo gylis galimas vieną kartą per 10 metų – 90 cm, per 50 metų – 125 cm.

11. PAVIRŠINIO VANDENS ŠALINIMO IR GRUNTINIO VANDENS PAŽEMINIMO BŪTINUMAS

Esant gruntinio vandens pritekėjimui požeminių komunikacijų statybos metu, vanduo iš tranšėjų pašalinamas adatiniais filtrais arba siurbliais be atskiro apmokėjimo. Gruntinio vandens galima altitudė – nuo 1,20 m. Galima ir aukštesnė, priklausomai nuo vandens lygio svyravimo.

Esant poreikiui gruntinis vanduo privalo būti pažemintas naudojant adatinius filtras/siurblius.

Rangovai, atlikdami žemės sankasos įrengimo darbus, privalo rūpintis nuolatinio vandens nuleidimu, kad nebūtų padaroma žala. Visose žemės sankasos įrengimo stadijose vandens nuleidimo darbai ir reikalingos apsaugojimo nuo vandens priemonės priklauso pagalbiniais darbams.

Bendrieji reikalavimai vandens nuvedimui nurodyti Automobilių kelių vandens nuleidimo sistemų projektavimo taisyklių KPT VNS 16, XII skyriuje ir Automobilių kelių žemės darbų atlikimo ir žemės sankasos įrengimo taisyklių JT ŽS 17 VIII skyriaus, penktajame skirsnyje.

12. LAIKINO (STATYBOS METU) IR NUOLATINIO DRENAŽO PROJEKTO SPRENDINIŲ TRUMPAS APRAŠYMAS

Laikino (statybos metu) vandens nuvedimo bendrieji reikalavimai nurodyti KPT VNS 16, XII skyriuje ir JT ŽS 17 VIII skyriaus, penktajame skirsnyje. Nuolatinio kelio drenažo projektinių sprendinių aprašymas nurodytas projekto Susisiekimo dalyje.

13. MEDŽIŲ, AUGMENIJOS, DIRVOŽEMIO IR KITO IŠKASAMO GRUNTO IŠSAUGOJIMO IR PANAUDOJIMO SĄLYGOS

Esamas nukastas augalinis sluoksnis (dirvožemis) ir perteklinis iškastas gruntas saugojamas

IP25/08-1-00-TDP-SO.AR	Lapas	Lapy	Laida
	13	40	0

neužteršiant kitomis medžiagomis ar atliekomis. Dirvožemį, atliekant baigiamuosius darbus – galima panaudoti naujoms dangoms įrengti. Iškastą gruntą galima naudoti naujiems pylimams įrengti.

Vykdamas statybos darbus, želdiniai, kurių šiame Projekte nenumatyta pašalinti, turi būti apsaugoti vadovaujantis „Želdinių apsaugos, vykdamas statybos darbus, taisyklėmis“, menkaverčiai krūmai pašalinami.

Jeigu statybos metu bus pažeidžiami kiti želdiniai jie privalo būti atstatyti vadovaujantis „Saugotinių medžių ir krūmų kirtimo, persodinimo ar kitokio pašalinimo atveju, šių darbų vykdymo ir leidimų šiems darbams išdavimo, medžių ir krūmų vertės atlyginimo tvarkos aprašas“ nuostatomis.

Dėl susidarysiančių nedidelių kiekių, derlingo dirvožemio sluoksnio nuėmimas neišskiriamas.

Statybos sklype esantis gruntas, kurį numatyta panaudoti statybos darbams, turi būti iškastas ir transportuojamas tiesiai į tą vietą, kurioje numatytas jo panaudojimas, o jei nėra galimybės to padaryti – jis turi išvežamas į su Užsakovu suderintą virtą antriniam panaudojimui arba utilizavimui.

Nesandėliuoti medžiagų ir įrenginių, nestatyti transporto priemonių, laikinų statinių ir įrenginių prie medžių arčiau kaip 1 m nuo medžių lajų projekcijų, bet ne arčiau kaip 3 m nuo kamieno ir 2 m nuo krūmų.

Nesandėliuoti degių medžiagų arčiau kaip 10 metrų nuo medžių kamienų ir krūmų. Numatyti laikiną medžių ir krūmų aptvėrimą.

Medžių, augmenijos, dirvožemio ir kito iškasamo grunto išsaugojimo ir panaudojimo sąlygas Rangovas turi užtikrinti vadovaudamasis Lietuvos Respublikos Aplinkos ministro 2010 m. kovo 15 d. įsakyme Nr. D1-193 „Dėl želdinių apsaugos, vykdamas statybos darbus, taisyklių patvirtinimo“ 6 ... 9 punktuose nurodytomis nuostatomis.

14. GRIAUNAMI ESAMI STATINIAI IR IŠKELIAMAI INŽINERINIAI TINKLAI

Projektu nenumatoma.

IP25/08-1-00-TDP-SO.AR	<i>Lapas</i>	<i>Lapų</i>	<i>Laida</i>
	14	40	0

15. SUSIDARYSIANTIS ĮVAIRIŲ RŪŠIŲ STATYBINIŲ ATLIEKŲ ORIENTACINIS KIEKIS (SVORIO VIENETAIS), JŲ TVARKYMO BŪDAI, PANAUDOJIMO STATYBVIETĖJE SĄLYGOS

Susidarančios atliekos turi būti tvarkomos, vadovaujantis: Atliekų tvarkymo taisyklėmis (Lietuvos Respublikos aplinkos ministro 1999 m. liepos 14 d. įsakymas Nr. 217 (Lietuvos Respublikos aplinkos ministro 2017 m. spalio 9 d. įsakymo Nr. D1-831 redakcija), galiojanti suvestinė redakcija nuo 2022-05-01); Statybinių atliekų tvarkymo taisyklėmis (Lietuvos Respublikos aplinkos ministro 2006 m. gruodžio 29 d. įsakymas Nr. D1-637, (galiojanti suvestinė redakcija nuo 2018-07-01)); Atliekų susidarymo ir tvarkymo apskaitos ir ataskaitų teikimo taisyklėmis (patvirtintomis Lietuvos Respublikos aplinkos ministro 2011 m. gegužės 3 d. įsakymu Nr. D1-367, (Lietuvos Respublikos aplinkos ministro 2017 m. spalio 3 d. įsakymo Nr. D1-819 redakcija, galiojanti suvestinė redakcija nuo 2019-02-02); Atliekų tvarkymo įstatymu (1998 m. birželio 16 d. Nr. VIII-787).

Pagal prioritetą turi būti laikomasi atliekų tvarkymo hierarchijos, atliekas tvarkant šiuo eiliškumu: prevenciškas atliekų vengimas, paruošimas naudoti pakartotinai, perdirbimas, kitas panaudojimas (pvz., energijai gauti), šalinimas į sąvartyną. Turi būti pasirašomos sutartys su atliekų vežėjais bei tvarkytojais ir atliekos atiduodamos atliekų tvarkytojams, registruotiems atliekas tvarkančių įmonių registre ir užsiimantiems atliekų tvarkymo veikla. Statybinių atliekų krovimas į mašinas turi būti organizuojamas taip, kad statybos aikštelė ir gretima teritorija būtų apsaugota nuo dulkių ir triukšmo, o išgabenant atliekas negali būti teršiam aplinka, atliekos turi būti vežamos dengtais sunkvežimiais, konteineriais ar kitu uždaru būdu.

Vadovaujantis aplinkos ministro 2014 m. rugpjūčio 28 d. įsakymu Nr. D1-698 „Dėl Lietuvos Respublikos aplinkos ministro 2006 m. gruodžio 29 d. įsakymo Nr. D1-637 „Dėl statybinių atliekų tvarkymo taisyklių patvirtinimo“ pakeitimo“ 6–8 punktais:

– Statybvietėje turi būti pildomas atliekų apskaitos žurnalas, vedama susidariusių ir perduotų tvarkyti statybinių atliekų apskaita, nurodomas jų kiekis, teikiamos atliekų apskaitos ataskaitos Atliekų tvarkymo taisyklėse ir Atliekų susidarymo ir tvarkymo apskaitos ir ataskaitų teikimo taisyklėse nustatyta tvarka;

– Statybvietėje turi būti išrūšiuotos ir atskirai laikinai laikomos susidarančios: komunalinės atliekos, inertinės atliekos, perdirbti ir pakartotinai naudoti tinkamos atliekos bei antrinės žaliavos, pavojingos atliekos, netinkamos perdirbti atliekos. Statybvietėje gali būti atskiriama (išrūšiuojama) ir daugiau atliekų rūšių atsižvelgiant į statybos rūšis, jų apimtį ir atliekų tvarkymo galimybes.

– Nepavojingos statybinės atliekos gali būti laikinai laikomos statybvietėje ne ilgiau kaip vienerius metus nuo jų susidarymo dienos, tačiau ne ilgiau kaip iki statybos darbų pabaigos. Statybinės atliekos iki jų išvežimo privalo būti saugomos uždaruose konteineriuose arba tinkamai įrengtose aikštelėse.

Statybos metu atliekos susidarys:

IP25/08-1-00-TDP-SO.AR	Lapas	Lapy	Laida
	15	40	0

- Pašalinant esamus krūmynus (biologiškai suyrančios atliekos).

Pagal prioritetą turi būti laikomasi atliekų tvarkymo hierarchijos, atliekas tvarkant šiuo eiliškumu: prevenciškas atliekų vengimas, paruošimas naudoti pakartotinai, perdirbimas, kitas panaudojimas (pvz., energijai gauti), šalinimas į sąvartyną. Turi būti pasirašomos sutartys su atliekų vežėjais bei tvarkytojais ir atliekos atiduodamos atliekų tvarkytojams, registruotiems atliekas tvarkančių įmonių registre ir užsiimantiems atliekų tvarkymo veikla. Statybinių atliekų krovimas į mašinas turi būti organizuojamas taip, kad statybos aikštelė ir gretima teritorija būtų apsaugota nuo dulkių ir triukšmo, o išgabenant atliekas negali būti teršiama aplinka, atliekos turi būti vežamos dengtais sunkvežimiais, konteineriais ar kitu uždaru būdu.

Vadovaujantis aplinkos ministro 2014 m. rugpjūčio 28 d. įsakymu Nr. D1-698 „Dėl Lietuvos Respublikos aplinkos ministro 2006 m. gruodžio 29 d. įsakymo Nr. D1-637 „Dėl statybinių atliekų tvarkymo taisyklių patvirtinimo“ pakeitimo“ 6–8 punktais:

- Statybvietėje turi būti pildomas atliekų apskaitos žurnalas, vedama susidariusių ir perduotų tvarkyti statybinių atliekų apskaita, nurodomas jų kiekis, teikiamos atliekų apskaitos ataskaitos. Atliekų tvarkymo taisyklėse ir Atliekų susidarymo ir tvarkymo apskaitos ir ataskaitų teikimo taisyklėse nustatyta tvarka;

- Statybvietėje turi būti išrūšiuotos ir atskirai laikinai laikomos susidarančios: komunalinės atliekos, inertinės atliekos, perdirbti ir pakartotinai naudoti tinkamos atliekos bei antrinės žaliavos, pavojingos atliekos, netinkamos perdirbti atliekos. Statybvietėje gali būti atskiriama (išrūšiuojama) ir daugiau atliekų rūšių atsižvelgiant į statybos rūšis, jų apimtį ir atliekų tvarkymo galimybes.

- Nepavojingos statybinės atliekos gali būti laikinai laikomos statybvietėje ne ilgiau kaip vienerius metus nuo jų susidarymo dienos, tačiau ne ilgiau kaip iki statybos darbų pabaigos.

Statybinės atliekos iki jų išvežimo privalo būti saugomos uždaruose konteineriuose arba tinkamai įrengtose aikštelėse.

15.1. Atliekų apskaita pagal vieningą gaminių, pakuočių ir atliekų apskaitos informacinę sistemą (toliau – GPAIS)

Atliekų turėtojas, pats arba per vežėją perdavęs atliekas atitinkamas atliekas apdorojančiai įmonei prekiautojui atliekomis, tarpininkui, privalo turėti atliekų perdavimą patvirtinantį dokumentą (pvz., sąskaitą faktūrą; atliekų perdavimo–priėmimo aktą; atliekų vežimo lydraštį (toliau – Lydraštis), kuriame turi būti nurodyti perduotų atliekų pavadinimas, atliekų kodas pagal atliekų sąrašą (Atliekų tvarkymo taisyklių 1 priedas) ir svoris, atliekų perdavimo data. Šis reikalavimas netaikomas, jeigu atliekų turėtojas, vadovaudamasis Atliekų susidarymo ir tvarkymo apskaitos ir ataskaitų teikimo taisyklėmis, patvirtintomis Lietuvos Respublikos aplinkos ministro 2011 m. gegužės 3 d. įsakymu Nr. D1-367 „Dėl Atliekų susidarymo ir tvarkymo apskaitos ir ataskaitų teikimo taisyklių patvirtinimo“ (toliau – Apskaitos taisyklės), vykdo atliekų susidarymo ir (ar) tvarkymo apskaitą naudodamasis Vieninga gaminių, pakuočių ir atliekų apskaitos

IP25/08-1-00-TDP-SO.AR	Lapas	Lapų	Laida
	16	40	0

informacine sistema (toliau – GPAIS).

Atliekas apdorojanti įmonė, priėmusi atliekas iš atliekų turėtojo, lydraštį atliekų turėtojui privalo išduoti ne vėliau kaip per 3 darbo dienas. Šis reikalavimas netaikomas, jeigu atliekų turėtojas, vadovaudamasis Apskaitos taisyklėmis, vykdo atliekų susidarymo ir (ar) tvarkymo apskaitą naudodamasis GPAIS.

Atliekas apdorojanti įmonė turi turėti aukščiau nurodyto dokumento antrą egzempliorių arba jo kopiją. Šis reikalavimas netaikomas, jeigu atliekų turėtojas, iš kurio atliekas apdorojanti įmonė gavo atliekas, vadovaudamasis Apskaitos taisyklėmis, vykdo atliekų susidarymo ir (ar) tvarkymo apskaitą naudojantis GPAIS.

Detalūs reikalavimai, tvarka ir procedūros atliekų susidarymo ir (ar) tvarkymo apskaitai naudojantis Vieninga gaminių, pakuočių ir atliekų apskaitos informacine sistema (toliau – GPAIS) nurodyti atliekų susidarymo ir tvarkymo apskaitos ir ataskaitų teikimo taisyklėse, patvirtintomis Lietuvos Respublikos aplinkos ministro 2011 m. gegužės 3 d. įsakymu Nr. D1-367 „Dėl Atliekų susidarymo ir tvarkymo apskaitos ir ataskaitų teikimo taisyklių patvirtinimo“.

IP25/08-1-00-TDP-SO.AR	<i>Lapas</i>	<i>Lapų</i>	<i>Laida</i>
	17	40	0

1 lentelė. Susidarysiančių įvairių rūšių statybinių atliekų orientacinis kiekis (svorio vienetais)

Technologinis procesas	Atliekos						Atliekų saugojimas objekte		Numatomi atliekų tvarkymo būdai	
	Pavadinimas	Kiekis		Agregatinis būvis (kietas, skystas, pastos)	Kodas pagal atliekų sąrašą	Statistinės klasifikacijos kodas	Pavojingumas	Laikymo sąlygos		Didžiausias kiekis
		t/d	t/m							
1	2	3	4	5	6	7	8	9	10	11
Derlingo dirvožemio sluoksnio pašalinimas	Gruntas ir akmenys, nenurodyti 17 05 03	Vienkartinis		Kietas	17 05 04	12.31	Nepavojingos	Atliekos objekte sandėliuojamos.	990,0 m ³	Rangovas vertina pagal 14 skyriaus reikalavimus
Grunto kasimas	Gruntas ir akmenys, nenurodyti 17 05 03	Vienkartinis		Kietas	17 05 04	12.31	Nepavojingos	Atliekos objekte sandėliuojamos.	2510,0 m ³	Rangovas vertina pagal 14 skyriaus reikalavimus
Kelio ženklų išardymas	Metalas	Vienkartinis		Kietas	17 04 07	06.25	Nepavojingos	Atliekos objekte sandėliuojamos.	4 vnt.	Rangovas vertina pagal 14 skyriaus reikalavimus
Ardymo darbai	Betonas	Vienkartinis		Kietas	17 01 01	13.11	Nepavojingos	Atliekos objekte sandėliuojamos.	25,0 t.	Rangovas vertina pagal 14 skyriaus reikalavimus
Ardymo darbai	Asfaltbetonis	Vienkartinis		Kietas	05 06 02	13.13	Nepavojingos	Atliekos objekte sandėliuojamos.	280,0 m ³	Rangovas vertina pagal 14 skyriaus reikalavimus

IP25/08-2-00-TDP-SO.AR	Lapas	Lapų	Laida
	18	40	0

16. GAMYBINĖS, ŪKINĖS AR KT. VEIKLOS RIBOJIMO, SUSTABDYMO AR NUTRAUKIMO SĄLYGOS REKONSTRUOJANT AR KAPITALIŠKAI REMONTUOJANT STATINIŲ

Vykdamas statybos darbus jokia ūkinė veikla nenumatyta stabdyti.

17. AUTOTRANSPORTO EISMO KELIUOSE IR GATVĖSE LAIKINO RIBOJIMO AR UŽDARYMO GALIMYBĖS IR SĄLYGOS

Eismo ribojimus ar laikinus eismo uždarymus Rangovas nusimato technologiniame projekte.

18. PAPILDOMO ŽEMĖS SKLYPO STATYBOS PRODUKTAMS IR KONSTRUKCIJOMS SANDĖLIUOTI, STATYBINIAMS ĮRENGINIAMS IR MECHANIZMAMS ĮRENGTI, LAIKINIEMS KELIAMS IR INŽINERINIAMS TINKLAMS NUTIESTI GALIMYBĖS IR SĄLYGOS

Galimi papildomo žemės sklypo plotai statybos produktams ir konstrukcijoms sandėliuoti, statybiniams įrenginiams ir mechanizmams įrengti pateikti brėžinyje IP25/08-1-00-TDP-SO.B-01.

Suderinus su užsakovu Rangovas privalo (jei reikia) įsirengti laikinas komunikacijas (elektros tiekimo liniją, vandentiekį ir buitinių nuotekų tinklus). Galutinį sprendimą dėl tinklų būtinumo statybos laikotarpiui priima Rangovas suderinęs tai su Užsakovu. Laikinių komunikacijų ir statybvietės įrengimo, saugojimo, eksploatacijos ir demontavimo kaštus dengia Rangovas. Jis taip pat įsipareigoja šalinti sniegą ir ledą nuo statybos aikštelės. Rangovui būtina kasdien tikrinti statybos aikštelės aptvėrimus pasibaigus darbui ir šalinti galimus trūkumus.

Jeigu prareiktų gatvių naudojimosi leidimo, tai jis privalo būti laiku užsakytas atitinkamose institucijose.

Kaštai, kurie atsiranda dėl kontroliuojančių institucijų įpareigojimų, privalo būti numatyti Rangovo konkursiniame pasiūlyme ir atskirai kompensuojami nebus.

Rangovas atsako už visus jo sukeltus inžinerinių tinklų ir susisiekimo komunikacijų sugadinimus.

Statybvietėje įrengiama tiek ir tokio dydžio bei pobūdžio laikinų judėjimo kelių, kad judėjimas darbuotojų saugai ar sveikatai nekeltų pavojaus. Priėjimo ir transportavimo keliai bei eismo rajonai turi būti įrengti taip, kad būtų galima naudoti atitinkamas pagalbines technines priemones. Laikinus judėjimo kelius transporto priemonėms ir pėstiesiems reikia stengtis įrengti atskirai, o eismą – vienakryptį. Jei to padaryti neįmanoma, tarp transporto priemonių ir pėsčiųjų turi būti tinkamas saugus atstumas. Įrengiant laikinus judėjimo kelius būtina užtikrinti:

– kad nepaisant oro sąlygų, keliai būtų patikimi;

– kad nuo kelio ir stovėjimo aikštelės iki persirengimo patalpos būtų galima vaikščioti apsiavus įprasta avalyne;

IP25/08-2-00-TDP-SO.AR	<i>Lapas</i>	<i>Lapų</i>	<i>Laida</i>
	19	40	0

– eismo kelių ir darbo vietų paviršius (danga) visada turi būti švari, be jokių medžiagų ir daiktų, kurie keltų pavojų eismui. Šuliniai, duobės ir pan. uždengiamos arba atitveriamos;

– vadovautis Automobilių kelių darbo vietų aptvėrimo ir eismo reguliavimo taisyklėmis T DVAER 12.

Prieš planuojamų darbų pradžią gauti leidimą vykdyti darbus keliuose ir riboti eismą „Via Lietuva“ nustatyta tvarka (<https://vialietuva.lt/leidimai-vykdyti-darbus-keliuose-ir-riboti-eisma>).

Darbų vietų aptvėrimus vykdyti vadovaujantis Automobilių kelių darbo vietų aptvėrimo ir eismo reguliavimo taisyklėmis T DVAER 12.“

19. APRŪPINIMO ELEKTRA, VANDENIU IR KITAIŠ RESURSAIS, TERITORIJOS APŠVIETIMO, NUOTEKŲ ŠALINIMO AR SURINKIMO GALIMYBĖS IR SĄLYGOS STATYBOS METU

Jei elektros tiekimas objekte yra nepakankamas, rangovas privalo pasirūpinti elektros energijos, tenkinančio visus jo poreikius, tiekimu ir laikymu. Turi būti pasirūpinta reikiamu elektros tiekimu per visą darbų laikotarpį iki pat jų priėmimo. Tai apima įrenginių sumontavimą, eksploatavimą, techninę priežiūrą bei pakartotinį sumontavimą objekte iki pat priėmimo.

Rangovas turi pasirūpinti visomis laikinomis patalpomis, kurios bus reikalingos jo poreikiams, įskaitant tinkamus sanitarinius patogumus. Rangovas privalo pasirūpinti savo laikinomis komunalinėmis paslaugomis ir apmokėti visas laikinųjų įrenginių bei vandens, elektros energijos ir t. t. išlaidas.

Statybos aprūpinimui elektros energija ir vandeniū siūloma pasijungti nuo esamų atitinkamų tinklų ir įrengti laikinus apskaitos prietaisus, todėl ir laikinos sandėliavimo aikštelės parinktos taip, kad netoliese būtų elektros tinklų linijos, nuo kurių rangovas galėtų pasijungti tiekimą, prieš tai susiderinus su atitinkamomis institucijomis.

Į statybos aikštelę geriamasis vanduo gali būti tiekiamas fasuotas buteliais, vanduo kitoms reikmėms gali būti tiekiamas cisternomis ar kitomis talpomis. Geriamas vanduo turi atitikti higienos reikalavimus – Lietuvos higienos normą HN 24:2017 „Geriamojo vandens saugos ir kokybės reikalavimai“.

20. REIKALAVIMAI STATYBOS ĮRANGAI IR TRANSPORTO PRIEMONĖMS

Reikalavimai statybos įrangai ir transporto priemonėms pateikiami statybos įrangos ir transporto priemonių gamintojų technologinėse instrukcijose, Rangovo statybos taisyklėse bei statybos darbų technologijos projekte.

Preliminariai numatomi naudoti mechanizmai:

- autosavivarčiai;
- autokranai;
- krovinių automašinos;
- ekskavatoriai;
- pamatų įrengimo mechanizmas;

IP25/08-1-00-TDP-SO.AR	Lapas	Lapų	Laida
	20	40	0

- automobilinis kranas;
- gruntinio vandens pažeminimo įranga;
- buldozeriai;
- traktoriai;
- autogreideriai;
- freza asfalto dangoms;
- autogudronatorius;
- volai;
- asfalto klotuvai;
- skaldos skirstytuvas;
- specializuoti automobiliai;
- mažoji mechanizacija (benzininis pjūklas, elektroplūktuvas).

Statybos mechanizmai ir jų kiekiai tikslinami rangovo technologiniame projekte.

21. BENDRIEJI STATYBOS DARBŲ STATYBVIETĖJE SAUGOS, SVEIKATOS, HIGIENOS REIKALAVIMAI IR SĄLYGOS

Rekonstravimo metu gali padidėti triukšmo ir lokalsios vibracijos lygis. Vadovaujantis Lietuvos higienos norma HN 33:2011 „Triukšmo ribiniai dydžiai gyvenamuosiuose ir visuomeninės paskirties pastatuose bei jų aplinkoje“ gyvenamųjų ir visuomeninių pastatų aplinkoje leidžiamas ekvivalentinis garso lygis nuo 7 iki 19 val. yra 65 dBA, nuo 19 iki 22 val. yra 60 dBA ir nuo 22 iki 7 val. yra 55 dBA, o maksimalus garso lygis 7 iki 19 val. yra 70 dBA, nuo 19 iki 22 val. yra 65 dBA ir nuo 22 iki 7 val. yra 60 dBA.

Didžiausias triukšmo lygis yra kalant polius ir atliekant gilinimo darbus. Šiuos darbus Rangovas gali vykdyti tikrai nuo 7 iki 19 valandos. Rangovas taip pat privalo laikytis vibracijos ir oro taršos normų reikalavimų. Vibracijos normas darbo aplinkoje reglamentuoja Lietuvos higienos normos HN 50:2016 „Visą žmogaus kūną veikianti vibracija: didžiausi leidžiami dydžiai ir matavimo reikalavimai gyvenamuosiuose bei visuomeniniuose pastatuose“ ir HN 51:2003 „Visą žmogaus kūną veikianti vibracija: didžiausi leidžiami dydžiai ir matavimo reikalavimai darbo vietose“. Oro taršą darbo aplinkoje – HN 23:2011 „Cheminių medžiagų profesinio poveikio ribiniai dydžiai. Matavimo ir poveikio vertinimo bendrieji reikalavimai“.

Bet kuriuo atveju Rangovas privalo nusimatyti lėšas triukšmo lygių matavimui ir esant didesniam triukšmo lygiui, nei leidžiama turi įrengti triukšmą slopinančias priemones.

Rangovas įsipareigoja Užsakovui pripažinti visas trečiųjų asmenų pretenzijas, kurios atsiranda nesilaikant apsaugos nuo triukšmo nurodymų. Užsakovas gali reikalauti pakeisti triukšmą keliančius mechanizmus, jeigu jie, triukšmo kėlimo požiūriu, neatitinka dabartinių techninio lygio reikalavimų.

IP25/08-1-00-TDP-SO.AR	Lapas	Lapy	Laida
	21	40	0

Rangovas savo pasiūlyme turi pateikti duomenis apie numatomą triukšmo lygį. Rangovas privalo imtis visų priemonių, kurios reikalingos statybinės aikštelės apsaugai, asmenų ir daiktų apsaugai aikštelėje ir šalia jos darbų metu, darbo saugos taisyklių, specialių nurodymų, uosto ir gatvių eismo taisyklių laikymosi požiūriu ir kt. Būtinai sutikimai, ženkliniai, skelbimai, užtvėrimai ir apsauginiai įrenginiai kartu su apšvietimu statybos laikotarpiu turi būti statomi ir prižiūrimi rangovo.

Statinio statybos vadovas privalo užtikrinti saugų darbą, aplinkos apsaugą, darbo saugos ir higienos reikalavimų laikymąsi, vadovaujantis:

- Darbuotojų saugos ir sveikatos įstatymu (2003 m. liepos 1 d. Nr. IX-1672);
- 2022–2027 m. darbuotojų saugos ir sveikatos veiksmų planu.

Vykdamas kėlimo darbus būtina vadovautis Kėlimo kranų priežiūros taisyklėmis.

Darbuotojai privalo turėti asmenines apsaugas nuo triukšmo ar oro taršos priemones, kaip tai nurodyta LR socialinės apsaugos ir darbo ministro 2007 m. lapkričio 26 d. Nr. A1-331 įsakyme „Darbuotojų aprūpinimo asmeninėmis apsaugos priemonėmis nuostatai“.

Statybų aikštelėje Rangovas turi pastatyti laikinas buitines – sanitarines patalpas, kuriose privalu įrengti persirengimo patalpas, dušus, tualetus.

Rangovas privalo užmokėti Užsakovui už visų trečiųjų asmenų reikalavimus, kurie yra susiję su statybos aikštelės saugumu.

21.1. Statybvietės ribos ir jos aptvėrimas

Teritorija, kurioje vyks statybos darbai bus aptverta ir saugoma, pavojingos vietos pažymėtos, įrengti informaciniai ženklai, pėsčiųjų judėjimo zonos atitvertos nuo tranšėjų, o darbuotojai papildomai instruktuojami ir apmokyti kaip elgtis avarijos ar nelaimingo atsitikimo metu. Kadangi nėra žinomas rangovas (rangovo mechanizmai, resursai, įranga ir t. t.) šie sprendiniai turi būti detalizuojami rangovo technologiniame projekte.

21.2. Pagrindiniai transporto, pėsčiųjų keliai, būtini kelio ženklai

Kelio statybos metu neturi būti nutraukiamas pėsčiųjų ir transporto judėjimas. Pagrindiniai transporto, pėsčiųjų keliai, būtini kelio ženklai numatomi vadovaujantis automobilių kelių darbo vietų aptvėrimo ir eismo reguliavimo taisyklėmis T DVAER 12.

21.3. Kėlimo kranų, kitų statybos stacionarių mechanizmų galimos pastatymo vietos

Krovinių perkėlimą ir montavimo darbus siūloma atlikti automobiliniu kranu Terex AC 35 L (keliamoji galia 35 t), kuris gali būti naudojamas šulinių statymui, požeminės talpos statymui, įvairiems kroviniams iškrauti/pakrauti (techninės charakteristikos pateiktos 1 pav.).

Kadangi nėra žinomas rangovas (rangovo mechanizmai, resursai, įranga ir t. t.) kranų ir kitų statybos stacionarių mechanizmų pastatymo zonos, kad jos netrukdytų sklandžiam darbui, patikslins Rangovas Statybos darbų technologijos projekte.

IP25/08-1-00-TDP-SO.AR	Lapas	Lapų	Laida
	22	40	0

Klojant lietaus sistemas ir kasant tranšėjas, rekomenduojami krano pastatymo mažiausi leistini atstumai nuo tranšėjos šlaito apatinio krašto iki artimiausių krano atramų, pateikti 2 lentelėje.

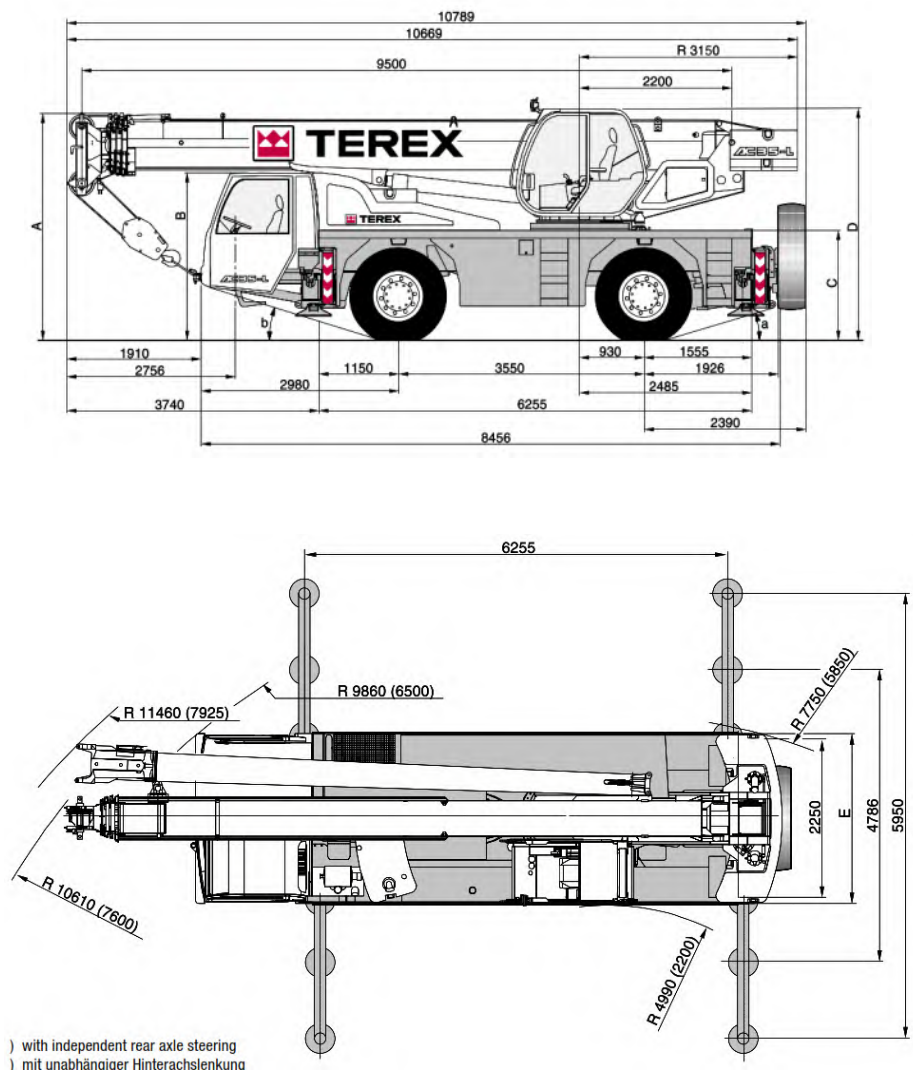

2 pav. Krano Terex AC 35 L specifikacijos

IP25/08-1-00-TDP-SO.AR	Lapas	Lapy	Laida
	23	40	0

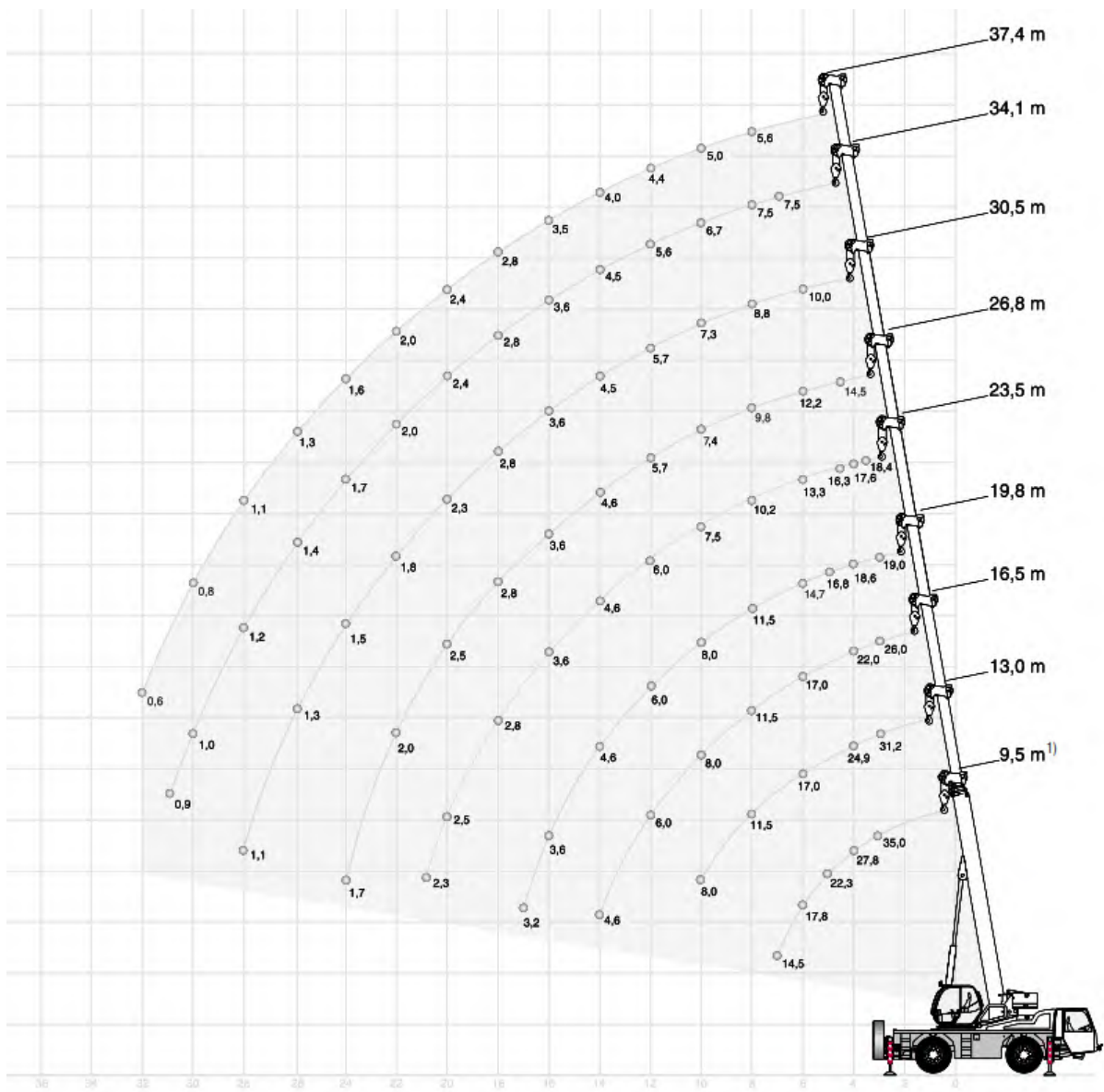

3 pav. Krano Terex AC 35 L kėlimo schema

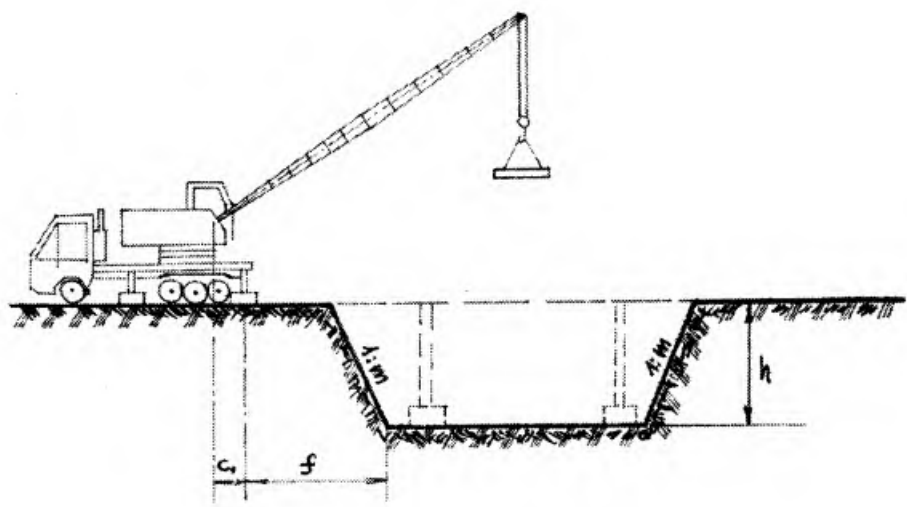

4 pav. Krano pastatymo schema

IP25/08-1-00-TDP-SO.AR	Lapas	Lapy	Laida
	24	40	0

2 lentelė. Krano pastatymo mažiausi leistini atstumai nuo tranšėjos šlaito apatinio krašto iki artimiausių krano atramų

Iškasos arba tranšėjos gylis h metrais	Gruntas (natūralus)				
	Smėlis arba žvyras	Priesmėlis	Priemolis	Molis	Sausas liosas
	Atstumai f nuo šlaito apatinio krašto iki artimiausios krano atramos, m				
1	1,5	1,25	1,0	1,0	1,0
2	3,0	2,4	2,0	1,5	2,0
3	4,0	3,6	3,25	1,75	2,5
4	5,0	4,4	4,0	3,0	3,0
5	6,0	5,3	4,75	3,5	3,5

Statinio statybos vadovas privalo užtikrinti saugų darbą, aplinkos apsaugą, darbo saugos ir higienos reikalavimų laikymąsi, vadovaujantis:

–Darbuotojų saugos ir sveikatos įstatymu (2003 m. liepos 1 d. Nr. IX-1672 Vilnius);

–2022–2027 m. darbuotojų saugos ir sveikatos veiksmų planu.

Vykdamat kėlimo darbus būtina vadovautis Kėlimo kranų priežiūros taisyklėmis.

Darbuotojai privalo turėti asmenines apsaugos nuo triukšmo ar oro taršos priemones, kaip tai nurodyta Darbuotojų aprūpinimo asmeninėmis apsaugos priemonėmis nuostatuose.

21.4. Buities, sanitarinių ir higienos patalpų galimos įrengimo zonos

Buities, sanitarinių ir higienos patalpų galimos įrengimo zonos nurodytos brėžinyje IP25/08-1-00-TDP-SO.B-01.

Sanitarinių ir higienos patalpų įrengimu pasirūpina Rangovas. Šios patalpos turi būti nurodytos Statybos darbų technologijos projekte.

Persirengimo kambariai ir drabužių spintelės:

- Persirengimo kambariai turi būti įrengti darbuotojams, kurie privalo dėvėti darbo drabužius, taip pat įrengti ten, kur sveikatos arba etikos požiūriu jie negali persirenginėti kitoje patalpoje. Į persirengimo kambarius privalo būti lengvai patenkama, jie privalo būti pakankamai erdvūs juose privalo būti įrengtos sėdimos vietos;
- Persirengimo kambariai privalo būti reikiamo dydžio, kai yra reikalinga, juose privalo būti įrengtos drabužių džiovinimo vietos. Taip pat privalo būti įrengtos ir darbuotojų drabužių bei asmeninių daiktų saugojimui rakinamos vietos. Esant tam tikroms aplinkybėms (dirbant su kenksmingomis medžiagomis, drėgmėje, su nešvarumais ir kitais atvejais), asmeniniai drabužiai ir daiktai privalo būti laikomi atskirai nuo darbo drabužių;
- Moterims ir vyrams privalo būti įrengti atskiri persirengimo kambariai arba privalo būti sudaryta galimybė tuo pačiu persirengimo kambariu naudotis skirtingu metu;

IP25/08-1-00-TDP-SO.AR	Lapas	Lapy	Laida
	25	40	0

- Kai persirengimo kambariai nėra būtini, kiekvienam darbuotojui privalo būti įrengta drabužių ir asmeninių daiktų rakinama laikymo vieta.

Dušai ir praustuvai:

- Priklausomai nuo darbo pobūdžio ir darbo higienos reikalavimų darbuotojams privalo būti įrengtas reikiamas skaičius dušų. Dušų kambariai privalo būti įrengti atskirai vyrams ir moterims arba privalo būti numatyta galimybė jiems atskirai naudotis dušų kambariais;
- Dušų kambariai privalo būti reikiamo dydžio. Dušams privalo būti tiekiamas karštas ir šaltas vanduo;
- Kai nebūtina įrengti dušus, netoli darbo vietų ir persirengimo kambarių privalo būti įrengtas reikiamas skaičius praustuvių su tekančiu vandeniu (jei būtina – karštu vandeniu). Praustuvai privalo būti įrengti vyrams ir moterims atskirai arba sudaryta galimybė jais naudotis atskirai;
- Kai patalpos, kuriose įrengti dušai ar praustuvai, yra atskirtos nuo persirengimo kambarių, privalo būti įrengti patogūs perėjimai.

Tualetai ir praustuvai:

- Darbuotojams netoli darbo vietų, poilsio bei persirengimo kambarių ir dušų arba prausyklų privalo būti įrengtas reikiamas skaičius tualetų ir praustuvių. Vyrams ir moterims privalo būti įrengti atskiri tualetai arba numatyta galimybė jais naudotis atskirai.

21.5. Medžiagų ir konstrukcijų galimos sandėliavimo zonos atskiriant kenksmingų ir pavojingų medžiagų sandėliavimo vietą

Kenksmingų ir pavojingų medžiagų statybos metu nenumatyta ir jų sandėliavimo taip pat. Medžiagų ir

konstrukcijų galimos sandėliavimo zonos, atskiriant kenksmingų ir pavojingų medžiagų sandėliavimo vietą, kad jos netrukdytų sklandžiam darbui, nusimatyti Rangovas Statybos darbų technologijos projekte.

Galimos medžiagų sandėliavimo vietos nurodytos 3 lentelėje, taip ir brėžinyje IP25/08-1-00-TDP-SO.B-01.

3 lentelė. Galimos medžiagų sandėliavimo vietos

Statybinės medžiagos	Galima sandėliavimo, išvežimo vieta
Grunto perteklius	Statybvietėje
Laikinas medžiagų sandėliavimas	Statybvietėje
Krūmų, medžių, šakų, šaknų, betono, metalo atliekos	Galima pridavimas į stambiųjų atliekų surinkimo aikštelę.

21.6. Darbuotojų aprūpinimas geriamuoju vandeniu

Darbuotojai turi būti aprūpinami geriamuoju vandeniu pagal Lietuvos higienos normą HN 24:2017 „Geriamojo vandens saugos ir kokybės reikalavimai“.

IP25/08-1-00-TDP-SO.AR	Lapas	Lapų	Laida
	26	40	0

21.7. Atliekų ir statybinių atliekų galimos sandėliavimo zonos

Atliekų ir statybinių atliekų sandėliavimo zonas, kad jos netrukdytų sklandžiam darbui, nusimatys Rangovas Statybos darbų technologijos projekte. Žiūrėti skyrių Nr. 20.5.

Tvarkant atliekas būtina vadovautis 14 skyriuje pateiktais reikalavimais.

21.8. Nurodymai ar sprendiniai įvykus avarijai ar gaisrui statybvietėje

Gaisrinės mašinos į teritoriją patenka per jau esamus įvažiavimus. Kadangi teritorijos suplanavimas lieka nepakitęs, todėl gaisrinėms mašinoms išlieka galimybė privažiuoti visų pastatų perimetru.

Statybvietėje turi būti numatytos gaisrinės priemonės – skydai su pirminėmis gaisro gesinimo priemonėmis, profilaktinės statybvietės organizavimo gaisrinės priemonės.

Statybvietėje įrengiami skydai su pirminėmis gaisro gesinimo priemonėmis. Jie išdėstomi gerai matomose ir patogiai prieinamose vietose prie buitinių patalpų, degių medžiagų sandėlių ir pan.;

Gaisrai kyla dėl savaiminio užsidegimo, žaibo ir elektrostatinių krūvių ir kitų priežasčių: rūkant pavojingose priešgaisrinio požūriui vietose, dėl neatsargaus elgesio su šildymo prietaisais, netvarkingų elektros įrenginių, metalo suvirinimo darbų technologijos pažeidimų ir t. t.

Prasidėjus gaisrui statybos aikštelėje, būtina tuojau išjungti elektros apšvietimo ir jėgos liniją, sumažinti slėgį technologinėje įrangoje, slėginiuose induose, vamzdynuose, uždaryti sklendes nutraukti pavojingų medžiagų tiekimą į juos. Tai turi padaryti statybininkai ir įmonės darbuotojai dar prieš atvykstant gaisrininkams.

Kasdien, baigus darbą, iš darbo vietos reikia pašalinti lengvai užsidegančias medžiagas: pjuvenas, skiedras, atpjuvas, plastmasines atliekas.

Kilus gaisrui jis operatyviai gesinamas ir telefonu (tel. 112) kviečiama priešgaisrinė gelbėjimo tarnyba.

21.9. Būtinios pirmosios medicininės pagalbos priemonės

Statybvietėje turi būti numatytos pirmosios pagalbos priemonės – vaistinė su pirmosios medicinos pagalbos priemonėmis.

IP25/08-1-00-TDP-SO.AR	Lapas	Lapų	Laida
	27	40	0

4 lentelė. Sveikatos priežiūros įstaigos pirmosios medicinos pagalbos rinkinio sudėtis

Vaisto bendrinis pavadinimas, medicinos pagalbos priemonės (prietaiso) ir kitų priemonių pavadinimas	Kiekis
1. Atropino sulfatas 1 mg/ml 1ml. amp	Ne mažiau kaip 5 ampules
2. Epinefrinas 1mg amp. 1ml* arba 0,15 mg** arba 0,3 mg***	* Ne mažiau kaip 5 ampules ** Ne mažiau kaip 5 automatinius švirkštiklius *** Ne mažiau kaip 5 automatinius švirkštiklius
3. Natrio chloridas 0,9 % amp., 5 ml	Ne mažiau kaip 5 ampules
4. Natrio chloridas 0,9 % , infuzinis tirpalas, 250 ml	Ne mažiau kaip 1 vnt.
5. Metilprednizolonas 40 mg – 1 g inj. * arba deksametazonas 4 mg – 1 ml inj.**	*bet kurio pasirinkto stiprumo ne mažiau kaip 2 g; **5 ampulės
6. Salbutamolis, 100 µg įkvėpti, 200 doz.	mažiausia vidinė pakuotė
7. Vienkartinės medicininės sterilios pirštinės	2 komplektai (po 2 vnt.)
8. Vienkartinis švirkštas su adata, 2 ml	2 vnt.
9. Vienkartinis švirkštas su adata, 5 ml	2 vnt.
10. Vienkartinis švirkštas su adata, 10 ml	4 vnt.
11. Vienkartinis švirkštas su adata, 20 ml	2 vnt.
12. Vienkartinis intraveninis kateteris, visų dydžių	Po 3 vnt.
13. Vienkartinė vaistų lašinimo į veną sistema	3 vnt.
14. Sterilus spaudžiamasis tvarstis, kurio sterilus padelis ne mažesnis kaip 10 cm x 10 cm, pats tvarstis ne mažesnis kaip 15 cm x 180 cm	1 vnt.
15. Sterilūs įvairių dydžių pleistrai	10 vnt.
16. Pleistras, austinis (ruloninis)	2 vnt. (ne mažiau kaip po 5 m)
17. Pleistras, neaustinis (ruloninis)	3 vnt. (ne mažiau kaip po 5 m)
18. Nesterilus tvarstis	10 vnt. (ne mažiau kaip po 5 m)
19. Palaikomasis trikampio formos tvarstis	2 vnt.
20. Pirmosios pagalbos žirkklės	1 vnt.
21. Speciali antklodė, skirta paguldyti ar apkloti nukentėjusį, ne mažesnė kaip 130 cm x 200 cm	2 vnt.
22. Sterilus gelinis nudegimų tvarstis, ne mažesnis kaip 40 cm x 60 cm	4 vnt.
23. Sterilus žaizdų tvarstis, ne mažesnis kaip 5 cm x 10 cm	10 vnt.
24. Vienkartinės medicininės nesterilios pirštinės, įvairių dydžių	2 komplektai (po 2 vnt.)
25. Timpa plastmasine galvute	1vnt.
26. Maišas su kauke ventilacijai atlikti, suaugusiems / vaikams	Po 1 vnt.
27. Konteineris pavojingoms atliekoms	1 vnt.
28. Orofaringiniai vamzdeliai (visų dydžių)	Po 1 vnt.
29. Turniketas, skirtas stipriam (masyviam) kraujavimui (rankose, kojose) stabdyti	2 vnt.
30. Vienkartinis šalčio maišelis	4 vnt.
31. Sterilios servetėlės injekcijos vietai dezinfekuoti	10 vnt.
32. Žaizdų dezinfekavimo tirpalas	1 vnt. (ne mažiau kaip 50 ml)
33. Pirmosios pagalbos teikimo aprašymas arba atmintinė, turniketo naudojimo taisyklės	1 vnt.

Įmonė ar įstaiga, atsižvelgdama į veiklos pobūdį, pirmosios pagalbos rinkinyje gali turėti ir papildomų priemonių, nenurodytų Pirmosios pagalbos rinkinio apraše, pagal Lietuvos Respublikos sveikatos apsaugos

IP25/08-1-00-TDP-SO.AR	Lapas	Lapy	Laida
	28	40	0

ministro 2003 m. liepos 11 d. įsakymo Nr. V-450 „Dėl Asmens sveikatos priežiūros įstaigos pirmosios medicinos pagalbos rinkinio aprašo, Pirmosios pagalbos rinkinio aprašo ir Asmens sveikatos priežiūros ir farmacijos specialistų kompetencijos teikiant pirmąją medicinos pagalbą aprašo patvirtinimo“.

Atsitikus nelaimei būtina suteikti pirmąją pagalbą ir telefonu (112) iškviešti pagalbą, taip pat informuoti Statybos darbų vadovą.

22. APLINKOSAUGOS IR TREČIŲJŲ ASMENŲ INTERESŲ APSAUGOS REIKALAVIMAI

Statybos darbų metu gali padidėti triukšmo ir taršos lygiai. Tai gali sukelti trumpalaikių nepatogumų tretiesiems asmenims. Prieš vykdant darbus inžinerinių tinklų zonose būtina iškviešti atitinkamų tinklų tarnybos atstovus. Neigiamą poveikį aplinkai gali turėti darbai statybos laikotarpiu dirbant mechanizmais dėl jų agregatų nesandarumo. Naftos produktais užterštas gruntas turi būti išvežtas ir nukenkšmintas. Rengiant dangos pagrindus gali padidėti oro užterštumas dulkėmis. Jam esant, paviršių būtina drėkinti vandeniu. Siekiant sumažinti trečiųjų asmenų nepatogumus, Rangovas privalo užtikrinti kiek įmanoma spartesnį ir kokybiškesnį darbų atlikimą.

Jei statybos metu būtų aptikta aplinkos požiriu kenksmingų medžiagų, būtina iš karto informuoti Užsakovą. Kartu su Užsakovu, prisilaikant atliekų šalinimo taisyklių, dalyvaujant aplinkos apsaugos departamento atstovams ir kitoms institucijoms paruošti atliekų pašalinimo iš statybvietės projektą.

Reikia vadovautis specialiais vandens telkinių apsaugos nurodymais ir direktyvomis, pvz.: Vandens įstatymas, Atliekų įstatymas, Antikorozinės apsaugos darbų vykdymas ir galiojančiomis techninėmis taisyklėmis. Su vandens telkiniu besiliečiančios medžiagos negali jo teršti. Esant abejotiniams atvejams reikia pateikti nepavojingumo patvirtinimo pažymėjimą.

Statinys turi būti statomas ir pastatytas, o statybos sklypas tvarkomas taip, kad statybos metu ir naudojant pastatytą statinį trečiųjų asmenų gyvenimo ir veiklos sąlygos, kurias jie turėjo iki statybos pradžios, galėtų būti pakeistos tik pagal normatyvinių statybos techninių dokumentų ir normatyvinių statinio saugos ir paskirties dokumentų nuostatas. Šios sąlygos yra:

- 1) statinių esamos techninės būklės nepabloginimas;
- 2) galimybė patekti į valstybinės ir vietinės reikšmės kelius ir gatves;
- 3) galimybė naudotis inžineriniais tinklais;
- 4) patalpų, skirtų žmonėms gyventi, dirbti ar verstis kita veikla, natūralaus apšvietimo pagal higienos ir darbo vietų įrengimo reikalavimus išsaugojimas;
- 5) gaisrinę saugą reglamentuojančiuose dokumentuose nustatytų saugos priemonių išsaugojimas;
- 6) apsauga nuo keliamo triukšmo, vibracijos, elektros trikdžių ir pavojingos spinduliuotės;

IP25/08-1-00-TDP-SO.AR	Lapas	Lapų	Laida
	29	40	0

7) apsauga nuo oro, vandens, dirvožemio ar gilesnių žemės sluoksnių taršos; aplinkos apsaugos statinių ir priemonių, jų veiksmingumo išsaugojimas; gamtos ir kultūros vertybių išsaugojimas; vertingų želdinių išsaugojimas; gaisro gesinimo sistemų išsaugojimas;

8) hidrotechnikos statinių ir melioracijos įrenginių išsaugojimas, kad nebūtų pažeistas tų statinių ir įrenginių sukurtas hidrogeodinaminis režimas.

Projekto sprendiniai nepažeidžia trečiųjų asmenų interesų.

23. STATINIŲ STATYBOS IR STATYBOS DARBŲ EILIŠKUMO GRAFIKAS

Prieš statybos darbų pradžią Rangovas turi parengti ir Užsakovui pateikti derinimui statinio statybos ir statybos darbų eiliškumo grafiką. Šiame grafike turi būti pateikta (nurodant darbų apimtį ir įvykdymo terminus).

Prieš pradėdant statybą pateiktus projektinius sprendinius būtina peržiūrėti ir įsivertinti galimai pasikeitusius statybos zonos aplinkos elementus. Statinio statybos darbams vadovauja tik nustatyta tvarka atestuoti vadovai pagal Lietuvos Respublikos statybos įstatymą ir techninį reglamentą „Teisės eiti statybos techninės veiklos pagrindinių sričių vadovų pareigas įgijimo tvarkos ir teritorijų planavimo specialistų atestavimo tvarkos aprašas“.

Siūlomas darbų eiliškumas:

Paruošiamieji darbai. Iki pagrindinių darbų pradžios atliekami šie paruošiamieji darbai:

– statybvietės įrengimas (laikinių buitinių patalpų įrengimas ir pajungimas prie laikinų elektros ir vandentiekio tinklų; laikino biotualetų įrengimas; priešgaisrinio posto įrengimas; rūkymo vietos numatymas, statybinių atliekų konteinerio vietos numatymas; statybvietės apšvietimo įrengimas, statybinių medžiagų sandėliavimo vietos numatymas).

Priešgaisrinio posto, sandėliavimo aikštelės, šiukšlių konteinerio vieta turi būti parinkta taip, kad po jais nebūtų požeminių ir antžeminių inžinerinių tinklų (šiluminių trasų, vandentiekio ir nuotekų vamzdžių, dujotiekio, elektros ir ryšių kabelių). Taip pat negalima jų įrenginėti ant šaligatvių, praėjimų, pravažiavimų, automobilių stovėjimo ir vaikų žaidimo aikštelių.

– statybos informacinio stendo įrengimas.

IP25/08-1-00-TDP-SO.AR	Lapas	Lapų	Laida
	30	40	0

Pagrindiniai darbai. Siūlomas toks darbų eiliškumas:

- Teritorijos paruošimas: medžių ir krūmų kirtimas; jų išvežimas;
- Dirvožemio pašalinimas;
- Lietaus nuotekų tinklų įrengimas;
- Sankasos įrengimas;
- Lovių, sankasos planiravimas, tankinimas;
- Apsauginio šalčiui atsparaus sluoksnio įrengimas;
- Skaldos pagrindo įrengimas;
- Betoninių bortų įrengimas;
- Asfalto dangų įrengimas;
- Trinkelių dangų įrengimas;
- Nuovažų įrengimas;
- Pakelės plotų planiravimas ir užsėjimas žole;
- Kelio ženklų įrengimas;
- Horizontaliojo ženklinimo įrengimas.

Baigiamieji darbai. Užbaigus pagrindinius darbus, atliekamas statybvietės sutvarkymas (išvežamos statybinės šiukšlės, sutvarkoma teritorija, laikini aptvėrimai išardomi, o visa aplinka tiek darbo zonoje, tiek greta, jeigu ji statybos proceso metu buvo pažeista, turi būti atstatyta į pradinę padėtį arba taip, kaip buvo numatyta projekte). Statybos darbų eiliškumas ir terminai turi būti apspręsti rangovo paruoštame „Statybos darbų grafike“.

24. STATYBOS SKIRSTYMAS ETAPAIS

Statybos darbai bus vykdomi vienu etapu.

Rekomenduojama darbų eiga:

- Paruošiamieji ir ardymo darbai;
- Šaligatvių įrengimas;
- Važiuojamosios dalies įrengimas;
- Šlaitų ir plotų apželdinimo darbai;
- Eismo reguliavimo priemonių įrengimas;
- Teritorijos sutvarkymo darbai.

IP25/08-1-00-TDP-SO.AR	<i>Lapas</i>	<i>Lapų</i>	<i>Laida</i>
	31	40	0

25. DARBŲ SEZONIŠKUMO ĮTAKA

25.1. Žemės sankasos įrengimo darbai

Šalčio ir atšilimo (polaidžio) laikotarpiais kasimo ir užpylimo darbai atliekami tik laikantis būtinų atsargos priemonių. Apie dėl šalčio nutrauktus žemės darbus ir vėlesnį jų atnaujinimą turi būti pranešama užsakovui ir/ar techniniam prižiūrėtojui. Sankasos pylimo srityje iki 2,0 m nuo važiuojamosios dalies paviršiaus sušalęs gruntas negali būti užpilamas. Jeigu sušalęs gruntas numatytas užpilti žemiau negu 2,0 m nuo važiuojamosios dalies paviršiaus, turi būti tiriamos sąlygos ir priemonės, kad būtų galima tęsti žemės darbus. Žemės sankasos rengimo žiemą darbams turi būti pasiruošta, t. y.,: apsaugotos kasvietės nuo užšalimo, sutvarkytas vandens nuleidimas, pašalintas augalinis sluoksnis, paruoštos priemonės, neleidžiančios gruntui užšalti. Gruntas nuo užšalimo gali būti apsaugomas: išpurenant grunto paviršių, suariant, vartojant chemines medžiagas, pavyzdžiui, natrio chloridą, uždengiant termoizoliacinėmis medžiagomis arba sniegui sulaikyti panaudojant nukirstus krūmus ir šakas, o nedideliuose plotuose – naudojant pjuvenas, durpes, šiaudus ir pan.

Pylimų pagrindai turi būti paruošiami vasarą, o prieš pradėdant dirbti, nuo pylimų pagrindų turi būti kruopščiai nuvalytas sniegas ir ledas. Kai pylimai rengiami ant tokių pagrindų, kurių gruntai jautrūs šalčiui, rekomenduojama užpilti apatinę pylimo dalį iki 1,2–1,5 m aukščio iš nejautrių šalčiui gruntų dar iki žiemos pradžios. Darbų apraše turi būti numatytas nuolatinis sniego, ledo valymas nuo privažiavimo kelių ir darbo vietų. Žiemos metu gali būti kasamos iškasos ir rezervai, kurių gruntai yra sausi smėliai, žvyrai, žvirgždai, taip pat molio gruntai, kurių drėgnis neviršija optimaliojo, pilami pylimai iš gretimų rezervų, dirbama pelkėse: kasamos durpės, pilami pylimai iš smėlingų gruntų, iškasamos gilios drenažinės tranšėjos. Rengiant žemės sankasą žiemos metu, be apribojimų gali būti naudojami žvyro gruntai ir nedulkėti smėliai, jeigu jų klodai neslūgso vandenyje. Naudojant molio gruntuos ir dulkėtus smėlius, turi būti patikrinamas jų drėgnis, kuris neturi viršyti optimaliojo drėgnio WPr. Žemės darbai žiemą turi būti atliekami be pertraukų, greitai ir sutelkus kelių tiesimo mašinas trumpame ruože. Kasant iškasas arba dirbant karjeruose, jeigu buvo panaudotos termoizoliacinės medžiagos, jos turi būti nuvalomos nuo ne didesnio kaip vienos pamainos darbams skirto ploto. Kad gruntai nesusaltų, laiko tarpas nuo grunto iškasimo karjere iki jo galutinio sutankinimo pylime neturi viršyti:

- 2–3 h, kai oro temperatūra iki –10°C;
- 1–2 h, kai oro temperatūra iki –20°C;
- 1 h, kai oro temperatūra žemesnė kaip –20°C.

Gruntai turi būti sutankinami, kol nesusąla. Jeigu labai šąla (temperatūra žemesnė kaip –20°C), sninga bei pusto, žemės darbai turi būti nutraukiami. Prieš vėl pradėdant darbus, nuo darbo vietų turi būti pašalinamas sniegas ir ledas. Prieš pavasario polaidį sniegas nuo pylimų turi būti nuvalomas. Sušalusio grunto grumstų negalima pilti į kelio statinių užpylimo, vandens pralaidų ir vamzdynų zonas bei

IP25/08-1-00-TDP-SO.AR	Lapas	Lapų	Laida
	32	40	0

tranšėjas, į viršutinę pylimų dalį iki 2 m gylio nuo žemės sankasos viršaus (važiuojamosios dalies ribose) ir į 1 m pločio zonas nuo pylimo šlaitų paviršiaus bei juos tankinti šiose zonose. Jeigu ant sušalusio grunto (esančio giliau kaip 2 m nuo žemės sankasos viršaus) žemės sankasa, turi būti toliau rengiama, tai darbų tęsimą sąlygos ir metodai turi būti išnagrinėjami atskirai, nustatant sušalusio grunto poveikį (atšilus orams) žemės sankasos stabilumui. Pylimo zonose, į kurias leidžiama žiemą pilti gruntą, sušalę grunto grumstai neturi būti didesni kaip 2/3 pilamosluoksnio storio ir jie neturi sudaryti daugiau kaip 30 % sluoksnio grunto masės, tankinant plūkimu, o tankinant volavimo būdu – daugiau kaip 20 %. Tankinant plūkimu arba groteliniais volais, sušalę grunto grumstai neturi būti didesni kaip 30 cm, o tankinant pneumatiniiais volais – ne didesni kaip 15 cm. Jie turi būti tolygiai paskirstomi; sušalusio grunto grumstų sankaupos – neleistinos.

25.2. DANGOS KONSTRUKCIJOS ĮRENGIMAS

25.2.1. Sluoksnių be rišiklių įrengimas

Dangos konstrukcijos sluoksnius be rišiklių galima rengti žiemą tik tada, jeigu garantuojama, kad taikant specialias priemones bus išlaikyta darbų kokybė. Sluoksnių paviršius turi turėti pakankamą skersinį nuolydį vandeniui nuleisti. Jeigu sluoksniu vyks eismas arba jis bus paliekamas žiemai, tai reikalaujamais atvejais turi būti taikomos papildomos priemonės. Šių priemonių atlikimas yra nenumatyti darbai, jeigu šiems darbams atlikti yra užsakovo raštiškas nurodymas.

25.2.2. Asfalto sluoksnių įrengimas

Jeigu dėl kritulių ant posluoksnio pavieniuose plotuose ar ištisai susidaro uždara vandens plėvelė, asfalto sluoksnius įrengti draudžiama. Posluoksnis turi būti švarus, taip pat ant jo negali būti sniego ir ledo.

Asfalto viršutiniai sluoksniai iš asfaltbetonio bei skaldos ir mastikos asfalto, kurių storis yra mažiausiai 3 cm, esant žemesnei kaip +5 °C oro temperatūrai, negali būti įrengiami.

Mastikos asfalto sluoksniai, kurių storis yra mažiausiai 3 cm, asfalto apatiniai sluoksniai, pagrindo-dangos sluoksniai, kompaktiško asfalto dangos (KAD), esant žemesnei kaip 0 °C oro temperatūrai, negali būti įrengiami.

Asfalto pagrindo sluoksniai paprastai, esant žemesnei kaip –3 °C oro temperatūrai, negali būti įrengiami.

Asfalto viršutiniai sluoksniai, kurių storis yra mažesnis kaip 3 cm, ir asfalto viršutiniai sluoksniai iš poringojo asfalto paprastai, esant žemesnei kaip +10 °C oro temperatūrai ir žemesnei kaip +5 °C posluoksnio temperatūrai, negali būti įrengiami.

IP25/08-1-00-TDP-SO.AR	Lapas	Lapų	Laida
	33	40	0

Asfalto viršutiniai sluoksniai iš poringojo asfalto, esant stipriam vėjui, negali būti įrengiami. Mastikos asfalto sluoksnių, kurių storis yra mažesnis kaip 3 cm ir kurie nėra privoluojami, negalima įrengti ant drėgno posluksnio.

Į asfalto mišinį papildomai pridedant organinių ar mineralinių klampą keičiančių priedų, kurie sumažina asfalto mišinio maišymo ir klojimo temperatūrą:

asfalto viršutiniai sluoksniai iš asfaltbetonio, skaldos ir mastikos asfalto ir labai plonų sluoksnių asfaltbetoniai, kurių storis yra mažiausiai 3 cm, gali būti klojami, esant mažiausiai 0 °C oro temperatūrai;

asfalto viršutiniai sluoksniai iš asfaltbetonio, skaldos ir mastikos asfalto ir labai plonų sluoksnių asfaltbetoniai, kurių storis yra mažesnis kaip 3 cm, gali būti klojami, esant mažiausiai +5 °C oro temperatūrai.

25.3. Betonavimo darbai

Betono mišinys klojamas 10-40 cm sluoksniais ir tankinamas vibraciniais būdais. Mišinys turi būti klojamas ant dar nepradėjusio rištis apatinio sluoksnio. Atskiros betoninės ar gelžbetoninės konstrukcijos turi būti betonuojamos be pertraukų, tačiau įvertinus galimas technologines ir organizacines priežastis, galima numatyti betonavimo darbo siūles. Betonavimo darbo siūlių padėtis Rangovas privalo susiderinti su projekto rengėjais iš anksto, prieš betonuojant konstrukcijas. Darbo siūlės turi būti padaromos, kad užtikrintų gerą anksčiau pakloto betono sluoksnio sankabumą su šviežiai betonuojamu kitu sluoksniu.

Betonuojant masyvias konstrukcijas, turi būti taikomos priemonės apsaugoti nuo temperatūrinių ir betono susitraukimo plyšių, t.y. drėkinama, daromi kanalai su cirkuliuojančiu vandeniu ir kt., reguliuojamas temperatūros režimas, daromi deformaciniai pjūviai, skiriantys masyvą į blokus. Suskirstymas į blokus turi būti Rangovo suderintas su projekto rengėjais. Betonuojant ir betonui kietėjant, turi būti sistemingai stebima betono ir aplinkos temperatūra. Aplinkos ir betono paviršiaus temperatūrų skirtumas neturi viršyti 20°C. Mišinio temperatūra, jį maišant ir klojant, neturi viršyti + 30°C (jeigu nėra kitokių nurodymų), bet turi būti ir ne žemesnė kaip +5 °C.

Rangovas turi užtikrinti maksimalų betono tankį, stiprumą ir kitas būtinas savybes.

25.3.1. Betonavimas šaltuoju metų periodu

Betonuojant surenkamąsias tiltų konstrukcijas, patalpų oro temperatūrą, formų, armatūros prieš paklojant betoną turi būti ne žemesnė kaip +5°C. Šaltuoju metų periodu betono gaminiai ar betono mišiniai turi būti išlaikomi prie teigiamos temperatūros tol, kol pasieks stiprį, ne mažesnį už nurodytą 5 lentelėje.

IP25/08-1-00-TDP-SO.AR	<i>Lapas</i>	<i>Lapų</i>	<i>Laida</i>
	34	40	0

5 lentelė. Betono mišinių išlaikymas prie teigiamos temperatūros šaltuoju metų laiku

Konstrukcija	Gaminio mažiausias stipris % nuo reikalingo pagal projektą, kai lauko temperatūra	
	Teigiama	Neigiama
Betoninė	50	70
Neįtempto gelžbetonio (ramtai, rostverkai, pereinamosios plokštės, atraminės guolių aikštelės)	70	80
Gelžbetoniniai poliai	100	100
Šlaitų tvirtinimo elementai	70	100

25.3.2. Betonavimas karštoje aplinkoje

Vykdamas betonavimo darbus, kai aplinkos temperatūra yra aukštesnė kaip 25°C ir santykinė drėgmė žemesnė nei 50%, turi būti naudojami greitai kietėjantys portlandcemenčiai, kurių stiprio klasė 1,5 karto aukštesnė už projektinę betono klasę. Betono mišinio temperatūra, betonuojant konstrukcijas, kurių paviršiaus modulis $M > 3$, neturi viršyti 35°C.

Betonuojant karštoje aplinkoje betono struktūros formavimosi proceso priežiūrą reikia pradėti tuoj po betonavimo ir vykdyti kol betonas pasieks 70% projektinio stiprio.

26. BŪTINOS TECHNOLOGINĖS PERTRAUKOS

Rangovas rengiant statybos darbų technologijų projektą turi įsivertinti technologines pertraukas reikalingas betonui pasiekti projektinį stiprį. Konstrukciją apkrauti skaičiuojamąja apkrova leidžiama tik tada, kai betonas pasiekia projektinį stiprį. Projektinį stiprį betonas pasiekia per 28 dienas.

Klojiniai nuo betoninių ir gelžbetoninių konstrukcijų turi būti nuimami, vadovaujantis šių reikalavimų:

- betono stipriui pasiekus ne mažiau kaip 2,5 N/mm²;
- nuo laikančių gelžbetoninių konstrukcijų nuimti klojinius tik tada, kai betonas (skaičiuojant procentais nuo projektinio) pasiekia šį stiprį:
- nuo plokščių ir skliautų, kai tarpatramio ilgis: iki 2 m – ≥ 50%, nuo 2 m iki 8 m – ≥ 70%;
- nuo konstrukcijų, armuotų laikančiais suvirintais karkasais – ≥ 25%;
- nuo pagrindinių sijų, kai tarpatramio ilgis iki 8 m – 70%;
- nuo pagrindinių sijų, kai tarpatramio ilgis ilgesnis už 8 m – 100%; - statramsčiai, remiantys laikančiųjų konstrukcijų klojinius, gali būti pašalinami tik po to, kai nuimti šoniniai klojiniai ir apžiūrėta konstrukcija; būtina apžiūrėti kolonas, kurios laiko šias konstrukcijas.

IP25/08-1-00-TDP-SO.AR	Lapas	Lapy	Laida
	35	40	0

27. STATYBOS RIBOJIMAS AR DALINIS KONSERVAVIMAS IR KT.

Vykdamas remontavimo darbus statybos ribojimas numatomas dėl galimo leidžiamo ekvivalentinio garso lygio viršijimo. Šiuos darbus Rangovas gali vykdyti tikrai nuo 6 iki 8 valandos. Rangovas rengdamas Statybų darbų technologinį projektą patikslins galimus statybos ribojimus.

Statytojo prašymu gali būti išduodamas leidimas atlikti statinio konservavimo darbus. Statinio konservavimo darbai atliekami (jei numatoma ilgesnė nei 3 mėn. statybos darbų sutvarkymo trukmė):

1. Kai statyba (išskyrus savavališka) sustabdoma statybos valstybinę priežiūrą atliekančio pareigūno reikalavimus – gavus šio pareigūno leidimą atlikti statinio konservavimo darbus;
2. Kai statybos sustabdymo pagrindas yra savavališka statyba, - tik tais atvejais, kai juos atlikti leidžia teismas savo sprendimu ar nutarimu;
3. Kai statybą sustabdo pats statytojas savo sprendimu.

Vykdamas statinio konservavimo procedūrą būtina vadovautis STR 1.06.01:2016 „Statybos darbai. Statinio statybos priežiūra“ 5 priedu „Statinio konservavimo tvarkos aprašas“.

28. SPECIALŪS REIKALAVIMAI NEĮPRASTŲ STATYBOS DARBŲ TECHNOLOGIJAI

Rangovas yra atsakingas už statybos darbų technologijų ir metodų parinkimą bei statybos darbų organizavimą taip, kad būtų išlaikyti esminiai statinio reikalavimai, aplinkos apsaugos, darbo saugos ir kiti aktualiuose LR teisės aktuose nustatyti reikalavimai. Šio projekto dalių skyriuose „Techninės specifikacijos“ pateikti reikalavimai statybos medžiagoms ir darbų vykdymui.

29. STATINIO STATYBOS TECHNINĖS PRIEŽIŪROS ORGANIZAVIMO IR VYKDYMO TVARKA (REIKALAVIMAI STATINIO STATYBOS TECHNINĖS PRIEŽIŪROS GRUPĖS SUDĖČIAI IR KVALIFIKACIJAI, STATINIO STATYBOS TECHNINĖS PRIEŽIŪROS PERIODIŠKUMAS IR DARBO APIMTIS, NURODYTĄ VALANDOMIS)

Kvalifikaciniai reikalavimai pateikiami Bendrosios dalies Bendroje techninėje specifikacijoje

Statinio statybos techninės priežiūros organizavimo ir vykdymo tvarka vykdoma remiantis STR 1.06.01:2016.

Statinio statybos darbams vadovauja tik nustatyta tvarka atestuoti vadovai pagal Lietuvos Respublikos statybos įstatymą ir techninį reglamentą „Teisės eiti statybos techninės veiklos pagrindinių sričių vadovų pareigas įgijimo tvarkos ir teritorijų planavimo specialistų atestavimo tvarkos aprašas“.

Statinių techninę priežiūrą vykdamas techniniai prižiūrėtojai privalo turėti ne mažesnę kaip aukštesnį inžinerinį techninį išsilavinimą, jeigu kituose teisės aktuose nenustatyta kitaip (jeigu tai numatyta kituose teisės aktuose, – ir reikiamos statybos techninės veiklos pagrindinės srities vadovo atestata).

IP25/08-1-00-TDP-SO.AR	Lapas	Lapų	Laida
	36	40	0

Techniniai prižiūrėtojai turi būti atestuoti ypatingojo statinio, susisieimo komunikacijos (gatvių) paskirties ir inžineriniams tinklams.

Kai techninis prižiūrėtojas yra juridinis asmuo, jis turi paskirti už statinio techninę priežiūrą atsakingą asmenį, kurio kvalifikacija turi būti ne žemesnė negu nustatyta ankstesnėje pastraipoje.

Nuolatiniai statinio būklės stebėjimai atliekami ne rečiau kaip du kartus per savaitę. Nuolatiniai statinio būklės stebėjimai atliekami dažniau kaip du kartus per savaitę, kai:

- pradedami nauji statybos darbų technologiniai procesai;
- pastebėti statinio (jo konstrukcijų, inžinerinių sistemų) būklės defektai ar neleistinos deformacijos;
- vykdomi statinio dalies rekonstravimo ar kapitalinio remonto darbai;
- statinio sklype ar besiribojančiuose sklypuose vykdomi naujo statinio statybos arba esamo statinio rekonstravimo darbai;
- pageidauja Naudotojas.

Nuolatinis statinio būklės stebėjimas atlieka techninis prižiūrėtojas arba, kai techninis prižiūrėtojas yra juridinis asmuo, – darbuotojas, kuriam yra pavesta atlikti nuolatinis statinio būklės stebėjimus. Techninis prižiūrėtojas turi būti atestuotas.

Nuolatinis stebėjimų metu vizualiai tikrinamos statinio pagrindinės konstrukcijos, fiksuojami pastebėti defektai, avarių pavojai ir numatomos priemonės jiems pašalinti, vizualiai tikrinama gaisrinės saugos įrenginių ir priemonių būklė, patalpų ir aplinkos sanitarinė būklė.

Statinių periodines ir specializuotas apžiūras sudaro:

- kasmetinės statinio, atskirų jo konstrukcijų ir inžinerinės įrangos apžiūros, kurios atliekamos pasibaigus žiemos sezonui (atsižvelgiant į statinio naudojimo ypatumus ir prieš prasidedant žiemos sezonui);
- neeilinės apžiūros, kurios atliekamos po stichinių nelaimių (gaisrų, liūčių, uraganų ir pan.) statinio ar atskirų jo konstrukcijų griūties ir kitų reiškinų, sukėlusių pavojingas konstrukcijų deformacijas, taip pat keičiantis naudotojui ar techniniam prižiūrėtojui; kitos papildomos apžiūros, kurias nustatė statinio savininkas ar kurios yra numatytos kituose teisės aktuose.

Esant ypatingam arba specifiniam poveikiui statiniams ir jų konstrukcijoms (agresyvi aplinka, aukšta temperatūra, sunkus kėlimo mechanizmų darbo režimas, smūgiai ir kita.), be nuolatinis stebėjimų kas 10-15 dienų atliekamos bendrosios arba dalinės periodinės apžiūros.

Pagal STR 1.04.04:2017 8 priedo punktą 46.16, statinio statybos techninės priežiūros periodiškumas ir darbo apimtis, valandomis, pateikiama 6 lentelėje, apskaičiuota vadovaujantis STR

IP25/08-1-00-TDP-SO.AR	Lapas	Lapų	Laida
	37	40	0

1.04.04:2017 18 priedu. Statinio statybos techninis prižiūrėtojas privalo būti statybvietėje pradėdamas kiekvieną naują statybos darbų technologinį procesą ir jo metu ne rečiau kaip 2 kartus per savaitę.

6 lentelė. Statinio statybos techninės priežiūros laiko skaičiavimas.

Kelių ir gatvių statybos techninė priežiūra					
Eil. Nr.	Pavadinimas	Minimalus valandų skaičius	Pastabos	Atstumai, km / vnt.	Rekomenduotinas minimalus valandų skaičius
1	Projekto nagrinėjimas	20		1	20
3	Viena nuovaža	12		2	24
4	Vienas kilometras asfaltbetonio dangos (kai įrengiama daugiau kaip viensluksnė danga)	12		0,33	4
5	Eismo saugumo priemonių įrengimas (vienam kilometrui kelio ar gatvės)	16		0,33	6
6	Viena sankryža	16		2	32
7	Dokumentacijos tvarkymas (paslėpti darbai, statybos produktų atitikties dokumentų, statybos žurnalų tvarkymas, aktų pasirašymas)		12 val. skirta vienam mėnesiui, valandas reikia dauginti iš statybos trukmės (mėnesiais)	8	96
8	Geodezinės nuotraukos tikrinimas	12		1	12
	Užbaigimo komisija	24		1	24
Iš viso Kelio (Gatvės) statybos techninei priežiūrai					218
Inžinerinių tinklų statybos techninė priežiūra					
Eil. Nr.	Pavadinimas	Minimalus valandų skaičius	Pastabos	Atstumai, km / vnt.	Rekomenduotinas minimalus valandų skaičius
1	Projekto nagrinėjimas (vieno kilometro ilgio inžinerinis tinklas)	18		0,014	18
2	Inžinerinis tinklas (vieno kilometro ilgio)	40		0,014	40
3	Inžinerinio tinklo bandymai	8		1	8
4	Dokumentacijos tvarkymas (paslėpti darbai, statybos produktų atitikties dokumentų, statybos žurnalų tvarkymas, aktų pasirašymas)	12	12 val. skirta vienam mėnesiui; valandas reikia dauginti iš statybų trukmės (mėnesiais)	1	12
5	Geodezinės nuotraukos tikrinimas (vieno kilometro ilgio)	12		0,014	12
6	Užbaigimo komisija	24		1	24
Iš viso Inžinerinių tinklų statybos techninei priežiūrai					114

IP25/08-1-00-TDP-SO.AR	Lapas	Lapy	Laida
	38	40	0

30. STATYBOS DARBŲ SAUGOS KOORDINATORIAUS PASKYRIMAS

Vadovaujantis LR Socialinės apsaugos ir Darbo ministro ir LR Aplinkos ministro 2008 m. sausio 15 d. įsakymo Nr. A1-22/D1-34 „Dėl darbuotojų įrengimo statybvietėse nuostatų patvirtinimo“ nuostatomis Statybos darbų saugos koordinatorius skiriamas esant šioms aplinkybėms:

1. Statytojas (užsakovas) arba statinio projekto valdytojas, statinio statybos valdytojas, kai statinį projektuojant arba statant dalyvauja daugiau negu vienas rangovas, paskiria vieną ar kelis saugos ir sveikatos koordinatorius, kurie turi užtikrinti, kad statinio projekte būtų numatyti darbuotojų saugos ir sveikatos reikalavimai, ir statybos metu privalo koordinuoti ir kontroliuoti norminiuose teisės aktuose nustatytą darbuotojų saugos ir sveikatos reikalavimų įgyvendinimą bei vykdyti šių Nuostatų 13 ir 14 punktuose nurodytas pareigas;

2. Statybos aikštelėje vykdomi darbai yra apriboti erdvėje ir laike;

3. Numatytieji veiksmai yra susiję su esminiais elementais.

Koordinacija orientuojama į vadinamuosius „struktūrinius“ darbus, t. y. tokius, kurie yra susiję su esminiais struktūriniais elementais, taip pat ir tokius kaip žemės, griovimo, naujo išplėtimo ar stambūs pertvarkymo darbai.

Koordinatorių skiria pagrindinis darbų vadovas arba įgaliotas darbų vadovas. Į šias pareigas skiriamas fizinis asmuo – nepriklausomas ar įmonės samdomas darbuotojas arba asmuo, kuris gali pateikti savo kompetencijos įvertinimo pažymėjimą.

31. STATYBVIETĖS PLANAS SU INDIVIDUALIAIS TAM TIKRO STATINIO STATYBOS DARBŲ ORGANIZAVIMO SPRENDINIAIS

Sprendiniai pateikiami projekto dalies brėžiniuose.

32. PRIVALOMOS PASTABOS DĖL STATYBOS DARBŲ TECHNOLOGIJOS PROJEKTO RENGIMO

Statybos darbų technologijos projektas – tai techninis dokumentas, kuris nustato konkretaus statinio statybos, kaip technologijos proceso, reikalavimus, nurodo statinio projekto įgyvendinimo būdus bei metodus ir numato konkrečius sprendinius bei priemones, užtikrinančias darbuotojų saugą ir sveikatą. Jis privalomas: statant, rekonstruojant ar kapitališkai remontuojant ypatinguosius statinius, statinius saugomose teritorijose, statinius apsaugos zonose, nustatytose įstatymais ir Vyriausybės nutarimais, taip pat atliekant statybos darbus sudėtingomis sąlygomis, veikiančios įmonės (kito objekto) ar veikiančių inžinerinių tinklų bei susisiekimo komunikacijų teritorijose bei tretiesiems asmenims priklausančiuose sklypuose, atliekant žemės darbus greta esamų statinių.

IP25/08-1-00-TDP-SO.AR	Lapas	Lapy	Laida
	39	40	0

Statybos darbų technologijos projektą iki statybos darbų pradžios turi parengti rangovas arba jam pavedus, statinio statybos vadovas.

Rengiant statybos darbų technologijos projektą, privaloma vadovautis statinio projektu, techninio projekto sprendiniais, statybos techniniais reglamentais, įmonės statybos taisyklėmis ir kitais galiojančiais normatyviniais dokumentais. Statybos darbų technologijos projekte turi būti pateikti konkretūs darbuotojų saugos ir sveikatos užtikrinimo sprendiniai.





Statybos darbų technologijos projekto sudėtis pateikta Statybos techninio reglamento STR 1.06.01:2016 „Statybos darbai. Statinio statybos priežiūra“ 3 priede.



33. NUORODA DĖL SPECIFINIŲ STATYBOS DARBŲ TECHNOLOGIJOS PROJEKTO EKSPERTIZĖS REIKALINGUMO

Projekte nenumatomi jokie specifiniai darbai. Specifinių statybos darbų technologijos projekto ekspertizės nereikia.

IP25/08-1-00-TDP-SO.AR	<i>Lapas</i>	<i>Lapų</i>	<i>Laida</i>
	40	40	0

DERINIMO TARP PROJEKTO DALIŲ LENTELĖ

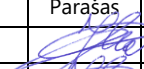
TOMO NR.	TOMO ŽYMUO	PROJEKTO DALIS	PROJEKTO DALIES VADOVAS/ KVALIFIKACIJOS ATESTATO NUMERIS	PARAŠAS
I	IP25/08-1-00-TDP-BD	Bendroji dalis	M. Jucevičius, 37388	
II	IP25/08-1-00-TDP-S	Susisiekimo dalis	M. Jucevičius, 41170	
III	IP25/08-1-00-TDP-SO	Pasirengimo statybai ir statybos darbų organizavimo dalis	M. Jucevičius, 41170	
IV	IP25/08-1-00-TDP-KS	Statybos skaičiuojamosios kainos nustatymo dalis	M. Jucevičius, 41170	

0	2025-07				Tvirtinimui, konkursui ir statybai			
LAIDA	IŠLEIDIMO DATA				LAIDOS STATUSAS. KEITIMO PRIEŽASTIS (JEI TAIKOMA)			
KVAL. PATV. DOK. NR.	 INFRASTRUKTŪROS PROJEKTAS				Objektas: „Valstybinės reikšmės krašto kelio Nr. 143 Jonava-Žasliai-Kalniniai Mijaugonys ruožo nuo 1,60 iki 1,93 km kapitalinis remontas“			
	Pareigos	V. Pavardė	Parašas	Data	Dokumento pavadinimas:		Laida	
37388	SPV	M. Jucevičius		2025-07	Derinimo tarp projekto dalių lentelė		0	
41170	SPDV	M. Jucevičius		2025-07				
Etapas	Statytojas: AB „Via Lietuva“ Užsakovas: Jonavos rajono savivaldybė				Dokumento indeksas:		Lapas	Lapy
TDP					IP25/08-1-00-TDP-SO.DTPD		1	1



**AKCINĖS BENDROVĖS „VIA LIETUVA“
RENGIAMŲ KELIŲ IR KELIO STATINIŲ PROJEKTŲ KOORDINAVIMO KOMISIJOS POSĖDŽIO
PROTOKOLAS**

1. DATA: Posėdis įvyko 2025 m. rugsėjo 2 d. 9 val. 3 min. nuotoliniu būdu.

2. POSĖDŽIO PIRMININKAS:

AB „Via Lietuva“ Infrastruktūros stebėsenos skyriaus vadovas M. Dimaitis.

3. POSĖDŽIO SEKRETORĖ:

AB „Via Lietuva“ Planavimo ir projektavimo priežiūros skyriaus projektų inžinierė J. Švelnė.

4. AB „VIA LIETUVA“ ATSTOVAI:

AB „Via Lietuva“ Infrastruktūros duomenų valdymo skyriaus vadovas B. Urbelis;
AB „Via Lietuva“ Infrastruktūros duomenų valdymo skyriaus komandos vadovas S. Puzonas;
AB „Via Lietuva“ Turto valdymo skyriaus komandos vadovas D. Miškinis;
AB „Via Lietuva“ Klientų aptarnavimo centro komandos vadovas R. Lukaševičius;
AB „Via Lietuva“ Klientų aptarnavimo centro komandos vadovas R. Dukštas;
AB „Via Lietuva“ Klientų aptarnavimo centro projektų inžinierius A. Porochnavec;
AB „Via Lietuva“ Klientų aptarnavimo centro projektų inžinierius M. Lebedžinskas;
AB „Via Lietuva“ Klientų aptarnavimo centro projektų inžinierius T. Davainis;
AB „Via Lietuva“ Klientų aptarnavimo centro projektų inžinierė E. Dukštienė;
AB „Via Lietuva“ Klientų aptarnavimo centro projektų inžinierė R. Damaševičiūtė;
AB „Via Lietuva“ Planavimo ir projektavimo priežiūros skyriaus komandos vadovas M.

Makaravičius;

AB „Via Lietuva“ Planavimo ir projektavimo priežiūros skyriaus projektų vadovė I. Lupeikienė;
AB „Via Lietuva“ Planavimo ir projektavimo priežiūros skyriaus komandos vadovė I. Žemaitė;
AB „Via Lietuva“ Planavimo ir projektavimo priežiūros skyriaus projektų inžinierius V. Bikulčius;
AB „Via Lietuva“ Planavimo ir projektavimo priežiūros skyriaus projektų vadovas P. Graževičius;
AB „Via Lietuva“ Planavimo ir projektavimo priežiūros skyriaus projektų vadovas R. Franckevič;
AB „Via Lietuva“ Planavimo ir projektavimo priežiūros skyriaus projektų vadovas V. Mikalauskis;
AB „Via Lietuva“ Kitų projektų skyriaus projektų vadovė A. Meškauskaitė;
AB „Via Lietuva“ Kitų projektų skyriaus projektų vadovė J. Urvikienė;
AB „Via Lietuva“ Strategijos ir inovacijų vystymo skyriaus ryšių su suinteresuotomis šalimis vystymo vadybininkas Ž. Mažeikis.

5. KITŲ, DALYVAVUSIŲ ŠALIŲ ATSTOVAI:

MB „Infrastruktūros projektas“ projekto vadovas M. Jucevičius.

6. DARBOTVARKĖ:

Statinio projekto pavadinimas: **„Valstybinės reikšmės krašto kelio Nr. 143 Jonava–Žasliai–Kalniniai Mijaugonys ruožo nuo 1,600 iki 1,930 km rekonstravimas“.**

7. SVARSTYTA:

Svarstomas klausimas: Techninio darbo projekto sprendinių pakartotinis svarstymas.
Projekto rengėjas pristatė projekto sprendinius.
Komisija pastabų neturėjo.

8. BALSUOTA: Už 9 Prieš 0 Susilaikė 0.

9. NUTARTA:

Pritarti techninio darbo projekto sprendiniams.

Posėdžio pirmininkas

Mindaugas Dimaitis

Posėdžio sekretorė

Jekaterina Švelnė

DETALŪS METADUOMENYS

Dokumento sudarytojas (-ai)	Akcinė bendrovė Via Lietuva
Dokumento pavadinimas (antraštė)	Valstybinės reikšmės krašto kelio Nr. 143 Jonava–Žasliai–Kalniniai Mijaugonys ruožo nuo 1,600 iki 1,930 km rekonstravimas
Registracija #1	
Dokumento registracijos data ir numeris	2025-09-11T15:58:45.383+03:00, PKK-25-123
Dokumento specifikacijos identifikavimo žymuo	ADOC-V1.0
Parašas #1	
Parašo paskirtis	Pasirašymas
Parašą sukūrusio asmens vardas, pavardė ir pareigos	Mindaugas Dimaitis, Skyriaus vadovas (-ė)
Parašo sukūrimo data ir laikas	2025-09-11T12:31:12.8361853+03:00
Parašo formatas	Kvalifikuotas elektroninis parašas
Laiko žymoje nurodytas laikas	2025-09-11T12:31:26+03:00
Informacija apie sertifikavimo paslaugų teikėją	EID-SK 2016 AS Sertifitseerimiskeskus EE
Sertifikato galiojimo laikas	2026-01-10T23:59:59+02:00
Parašas #2	
Parašo paskirtis	Pasirašymas
Parašą sukūrusio asmens vardas, pavardė ir pareigos	Jekaterina Švelnė, Projektų inžinierius (-ė)
Parašo sukūrimo data ir laikas	2025-09-11T15:58:45.9396137+03:00
Parašo formatas	Kvalifikuotas elektroninis parašas
Laiko žymoje nurodytas laikas	2025-09-11T15:58:55+03:00
Informacija apie sertifikavimo paslaugų teikėją	EID-SK 2016 AS Sertifitseerimiskeskus EE
Sertifikato galiojimo laikas	2028-09-26T23:59:59+03:00
Parašas #3	

Parašo paskirtis	Registravimas
Parašą sukūrusio asmens vardas, pavardė ir pareigos	DVS sistema, Dokumentų valdymo sistema
Parašo sukūrimo data ir laikas	2025-09-11T15:58:56.4277331+03:00
Parašo formatas	Kvalifikuotas elektroninis parašas
Laiko žymoje nurodytas laikas	-
Informacija apie sertifikavimo paslaugų teikėją	RCSC IssuingCA-2 VI Registru Centras - i.k. 124110246 LT
Sertifikato galiojimo laikas	2028-05-14T10:38:06+03:00
Informacija apie būdus, naudotus metaduomenų vientisumui užtikrinti	Metaduomenų vientisumas užtikrintas elektroniniais parašais
Pagrindinio dokumento priedų skaičius	0
Pagrindinio dokumento pridedamų dokumentų skaičius	0
Programinės įrangos, kuria naudojantis sudarytas elektroninis dokumentas, pavadinimas	DocLogix v12.8.7.0
Informacija apie elektroninio dokumento ir elektroninio (-ių) parašo (-ų) tikrinimą (tikrinimo data)	Tikrinant dokumentą nenustatyta jokių klaidų, 2025-09-11 17:28:01