

**MARIJAMPOLĖS SAVIVALDYBĖS ADMINISTRACIJA**

Biudžetinė įstaiga, J. Basanavičiaus a. 1, 68307 Marijampolė, tel.: (+370 343) 90 011, 90 062,  
el. p. [administracija@marijampole.lt](mailto:administracija@marijampole.lt).

Duomenys kaupiami ir saugomi Juridinių asmenų registre, kodas 188769113

Tiekėjams

**DĖL GAUTŲ RAŠYTINIŲ PAKLAUSIMŲ**

Marijampolės savivaldybės administracija (toliau – Perkančioji organizacija) atviro (supaprastinto) konkurso būdu vykdo mokslo paskirties pastato (mokyklos) Mokolų g. 61-1, kapitalinio remonto darbų pirkimą (toliau – Pirkimas). Skelbimas apie Pirkimą 2025 m. gruodžio 16 d. paskelbtas Centrinėje viešųjų pirkimų informacinėje sistemoje <https://viesiejipirkimai.lt> (toliau – CVP IS), Pirkimo Nr. 5895143.

Informuojame, kad Perkančiosios organizacijos Viešųjų pirkimų nuolatinė komisija (toliau – Komisija), vadovaudamasi 2025 m. gruodžio 15 d. Komisijos posėdžio protokolu Nr. K-728 patvirtintų Pirkimo sąlygų (toliau – Pirkimo sąlygos) 88 punktu, 2026 m. sausio 9 d. posėdyje priėmė sprendimą teikti atsakymus į tiekėjo/-ų CVP IS susirašinėjimo priemonėmis pateiktus rašytinius prašymus:

**1. Klausimas.** Pagal patikslintus projektinius SA dalies žiniaraščius ir pirkimo sąlygų priedo Nr.3, 4 punkte „Atsakymai į tiekėjų klausimus“ atsakyme į 13 klausimą teigiama, kad įsirengia apie 100 m<sup>2</sup> akustinės sienos. Pateikite akustinės sienos įrengimo sprendinius (detales). Kaip atsakymo prašome nenurodyti SA dalies techninių specifikacijų punkto „3.2. Gipso kartono pertvaros.“ nes jo 3.2.1. skyriuje „Akustinės sienos įrengimas.“ yra pateikiamas tik Knauf Cleaneo SK plokštės aprašymas, o ne akustinių sienų įrengimo sprendinys.

**Atsakymas į 1 klausimą.** Naujos akustinės sienos neįrengiamos. Patalpose, ant esamų mūrinių sienų numatoma klijuoti minėtą Knauf plokštę. Sprendiniai numatyti aktų salėje ir muzikos kabinete.

**2. Klausimas.** Kokio tipo gipso kartono plokštė turi būti naudojama pakabinamų gipso kartono lubų įrengimui? Taip pat prašome pateikti pakabinamų gipso kartono lubų detalę, kurioje aiškiai matytųsi visi pakabinamų lubų konstruktyvo elementai, lubų nuleidimo atstumas, karkaso lygių skaičius ir kita.

**Atsakymas į 2 klausimą.** TS specifikacijos papildytos principine g/k lubų įrengimo detale. Dėl esamų patalpų riboto aukščio, siekiant išlaikyti higienos normų reikalavimus, gipso kartono lubų aukštis ir detalizacija bus tikslinama darbo projekto ir autorinės priežiūros metu atsižvelgiant į esamas komunikacijas. Kur inžinierinės įrangos nebus, lubos bus nuleistos minimaliai.

**3. Klausimas.** Projekto SP dalyje nurodyta:

2. PĖSČIŪJŲ TAKŲ IR AIKŠTELIŲ ĮRENGIMO DARBAI					
2.1	Naujos pėsčiųjų dangos įrengimas: - drenuojančio smėlio žvyro mišinio sluoksnis 20 cm. - dolomitinės skaldos sluoksnis 12cm. - išlyginamasis sluoksnis iš granito atsijų 3cm	TS.3	m <sup>2</sup>	280	
2.2.	Betoninės trinkelės 200x100x80 mm. spalva natūrali.	TS 3.2.	m <sup>2</sup>	280	Derinama prie esamų dangų

## PĖSČIŪJŲ TAKO ĮRENGIMO DETALĖ

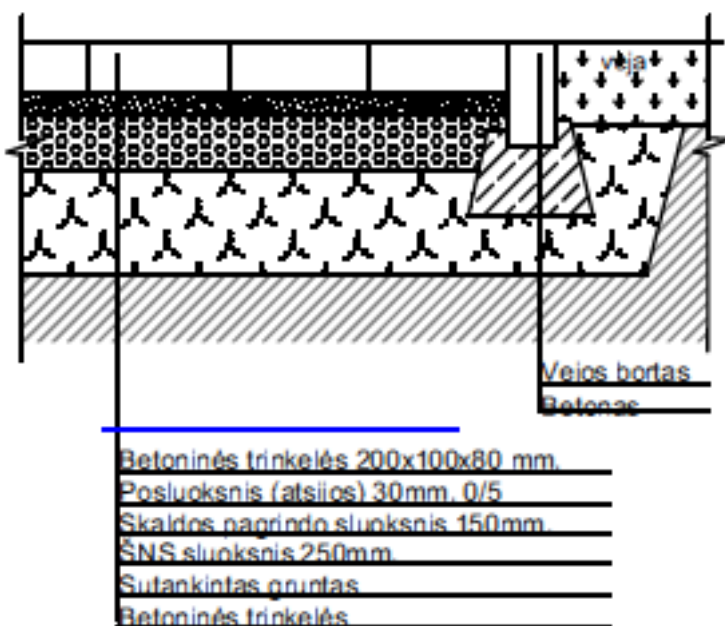

8\_M SP sąnaudų žiniaraštyje nurodyta:  
2. PĖSČIŪJŲ TAKŲ IR AIKŠTELIŲ ĮRENGIMO DARBAI





2.1	Naujos pėsčiųjų dangos įrengimas: -betoninės trinkelės 200x100x80mm -posluoksnis(atsijos) 30mm 0/5 -skaldos pagrindo sluoksnis 150mm. -SNS sluoksnis -sutankintas gruntas	TS.3	m <sup>2</sup>	280	
2.2.	Betoninės trinkelės 200x100x80 mm. spalva natūrali.	TS 3.2.	m <sup>2</sup>	280	Derinama prie esamų dangų

SP projekto dalyje pėsčiųjų tako įrengimo detalėje nurodyti 2 sluoksniai betoninių trinkelėlių, prašome informuoti ar reikia vertintis 2 sluoksnius betoninių trinkelėlių? Kuo vadovautis vertinant takų įrengimo darbus.

**Atsakymas į 3 klausimą.** Detalė, kiekiai patikslinti. Žiniaraščiai ir brėžiniai pridedami.

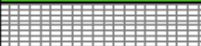
**4. Klausimas.** SP projekto dalyje planuose nurodoma:

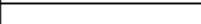
**SUTARTINIAI ŽYMĖJIMAI:**

POZ.NR.	ŽYMĖJIMAS	PAVADINIMAS	KIEKIS m <sup>2</sup>
1		VEJA SU KALVOMIS H 140 CM. MAX.	775
2		BETONO TRINKELIŲ DANGA (PĖSČIŲJŲ TAKAI)	280
3		SUSTIPRINTAS KORYS SU NATŪRALIOS ŽOLĖS VEJA	190
4		TAKTILINIAI DANGŲ PAVIRŠIAI (ĮSPĖJAMIEJI IR VEDIMO)	5/15
		SKLYPO RIBA	
		ŽN žiūrovų vietos	

**PASTABOS:**

1. Vejos zonos formuojamos kalvos. Mas aukštis apie 70 cm.
2. Betonų trinkelės analogiškos esamoms trinkelėms, esančioms sklype.
3. Korys su žolės užpildu. Korio spalva tamsiai žalia.
4. Visi sprendiniai detalizuojami darbo projekto metu.

8\_M SP sąnaudų žiniaraštyje nurodyta:

560 m<sup>2</sup> trinkelėlių, veja su kalvomis 1075 m<sup>2</sup>, prašome patikslinti trinkelėlių įrengimo kiekius ir vejos su kalvomis kiekius.

**Atsakymas į 4 klausimą.** Kiekiai ir brėžiniai patikslinti.

**5. Klausimas.** Konkurse pateiktoje specifikacijoje 9\_M SP TS nurodyta: 3.3.1. Taktilinių paviršių techninės specifikacijos.

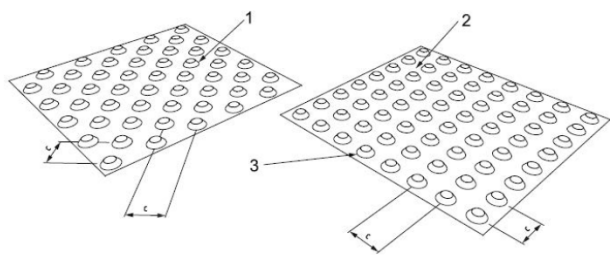

*Įspėjamųjų paviršių tipai - nupjauti kėlgiai*

1. Kėlgiai išdėstyti šachmatais
2. Kėlgiai išdėstyti lygiagrečiomis linijomis
3. Nupjautas kėlgis, aukštis nuo 4 iki 5mm

Nupjautų kėlgų specifikacija:

Nupjautų kėlgų viršaus skersmuo turi būti nuo 12 iki 25mm, o pagindo skersmuo turi būti 10±1mm didesnis už viršaus. Atstumas tarp nupjautų kėlgų centrų priklauso nuo viršaus skersmens, viršaus skersmuo mm Atstumas tarp centrų:

Šie darbai į 8\_M SP sąnaudų žiniaraštyje neįtraukti, prašome pateikti 3.3.1. specifikacijoje nurodytų darbų kiekį.

**Atsakymas į 5 klausimą.** Darbai sąnaudų žiniaraštyje yra ir buvo įtraukti. P. 2.3.

**6. Klausimas.** SA brėžinio žymuo PRB/MM/24/009-TP-SA-BR-4, patalpa 1-29 pažymėta:

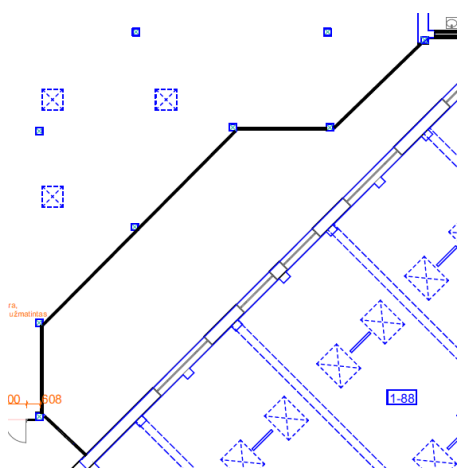

Prašome informuoti ką reiškia šis žymėjimas? Kokius darbus reikia įsivertinti langų keitimas ar pertvarų įrengimas?

**Atsakymas į 6 klausimą.** SA brėžinio žymuo PRB/MM/24/009-TP-SA-BR-4, patalpa 1-29 pažymėta:

1-29 yra valgyklos salė. Sprendiniai numatyti brėžiniuose. Minimas fragmentas - lauko terasa, kuri šiuo projekto apimtyje neremontuojama.

**7. Klausimas.** TS nurodoma akustinė siena. Koks kiekis reikalingas įrengti? Ar tas kiekis įtrauktas į bendrą gipso kartono pertvarų kiekį?

**Atsakymas į 7 klausimą.** Atsakymas p1. Sąnaudų žiniaraštyje detalizuoti kiekiai -aktų salėje 70 m<sup>2</sup>, muzikos kabinete -30m<sup>2</sup>.

**8. Klausimas.** Patikslintame SA dalies kiekių žiniaraštyje nurodyta:

1.	Gipskartonio pertvaros	14	m <sup>2</sup>	255	Nurodomas vieno sluoksnio plotas.
	- karkasas 125 mm. storio				
	- akustinių plokščių klijavimas ant sienos aktų salėje			70	
	muzikos kabinete			30	

Patikslinkite atsakymą 255 m<sup>2</sup> tai viskas gipskartonio pertvarų kiekis ar 70 m<sup>3</sup> ir 30 m<sup>2</sup> reikia vertintis papildomai.

**Atsakymas į 8 klausimą.** Sąnaudų žiniaraščio formuluotės ir informacija patikslinta. Naujos Akustinės pertvaros neįrenginėjamos. Minima akustinė plokštė montuojama ant esamų mūrinių sienų.

**9. Klausimas.** Prašome informuoti kokią grindų apdailą reikia vertintis patalpose 1-20, 1-18, 1-102, 1-01,1-03,1-04,1-05,1-06, 1-89,1-90,1-91,1-92,1-93, 1-94, 1-95, 1-96.

**Atsakymas į 9 klausimą.** Vadovautis grindų dangų planais. Naujai numatomos dangos planuose sužymėtos ir įvardintos. Patalpose, kuriose žymėjimų nėra -paliekamos esamos. Ši informacija matoma planuose.

**10. Klausimas.** Patikslintose TS (SA) nurodyta:

9. Vizualinių informacinių stendų pritaikymas žmonėms su negalia (ŽN).

Informaciniai ženklai turi būti aiškūs, lengvai įskaitomi. Pagaminti iš tvirų medžiagų. Įrengti viename aukštyje. 9.1. Ženklų išdėstymas.

Prašome pateikti informacinių ženklų technines specifikacijas ir kiekius.

**Atsakymas į 10 klausimą.** Vizualiniai ženklai numatyti baldų projekte. Statybų rangovui pateikta informacija yra bendro pobūdžio. Rangovas turi atsižvelgti į TS minimus reikalavimus durims, furnitūrai, užmatinimui ir pan.

**11. Klausimas.** Projekto SA dalies brėžinio žymuo PRB/MM/24/009-TP-SA-BR-8 patalpa 2-30 pagal brėžinio žymėjimą nėra aišku ar šioje patalpoje keičiamos grindys ar ne ir kokios. Prašome patikslinti ar ši patalpa remontuojama, jei taip nurodykite kokias grindis numatyta įrengti.

**Atsakymas į 11 klausimą.** Pagal užsakovo patikslinimą projektavimo metu, patalpoje numatoma PVC danga.

Kiekis į sąnaudų žiniaraščius buvo įtrauktas.

**12. Klausimas.** Projekto SA dalies brėžinio žymuo PRB/MM/24/009-TP-SA-BR-11 patalpos 2-30 ir 2-03 pagal brėžinio žymėjimą nėra aišku ar šiose patalpose keičiamos lubos ar ne ir kokios. Prašome patikslinti ar šios patalpos remontuojamos, jei taip nurodykite kokias lubas numatyta įrengti.

**Atsakymas į 12 klausimą.** Pagal užsakovo patikslinimą projektavimo metu, patalpoje numatoma segmentinė lubos. Brėžiniuose yra žymėjimas. Kiekis į sąnaudų žiniaraščius įtrauktas. Minima 2-03 patalpa - į šio projekto apimtis neįtraukta, informacija yra brėžiniuose

**13. Klausimas.** Projekto SA dalies brėžinio žymuo PRB/MM/24/009-TP-SA-BR-11 pagal brėžinio žymėjimą nurodyta, kad patalpose 2-07, 2-08, 2-09, 2-10, 2-11 įrengiamos pakabinamos lubos, o brėžinyje (brėžinio žymuo PRB/MM/24/009-TP-SA-BR-5 šios patalpos nurodomos kaip į projektą neįeinančios patalpos. Prašome informuoti ar šiose patalpose įrengiamos pakabinamos lubos.

**Atsakymas į 13 klausimą.** Vadovautis lubų planas brėžiniu. Lubų kiekis įtrauktas į sąnaudų žiniaraštį.

**14. Klausimas.** Projekto SA dalies brėžinio žymuo PRB/MM/24/009-TP-SA-BR-9 pagal brėžinio žymėjimą 3-17 patalpa nėra aišku ar šioje patalpoje keičiamos grindys ar ne, prašome patikslinti ar ši patalpa remontuojama, jei taip nurodykite kokias grindis numatyta įrengti.

**Atsakymas į 14 klausimą.** Minima patalpa neremontuojama.

**15. Klausimas.** Projekto SA dalies brėžinio žymuo PRB/MM/24/009-TP-SA-BR-12 pagal brėžinio žymėjimą 3-07,3-08, 3-09, 3-10, 3-11 patalpose nėra aišku ar šioje patalpoje keičiamos lubos ar ne, prašome patikslinti ar ši patalpa remontuojama, jei taip nurodykite kokias lubas numatyta įrengti.

**Atsakymas į 15 klausimą.** Minimos patalpos neremontuojamos.

**16. Klausimas.** Patikslintame 6\_M (SA) sąnaudų žiniaraštyje nurodyta: Grindys:

2.	Akmens masės plytelių grindų apdailos įrengimas	T5.2	m <sup>2</sup>	105	Su visais išlyginimo, nuolydį formuojančiais, tvirtinimo sluoksniais, 10 cm aukščio grindjuostėmis.
		T5.3.			
3.	PVC grindų dangos įrengimas su visais pagrindais pagal konstrukcijų projekto detalę		m <sup>2</sup>	5 575 (sieno ms 395)	Su visais išlyginimo, tvirtinimo sluoksniais, 10cm aukščio grindjuostėmis. Ta pati danga

					naudojama sienų apdailai h -90cm.
1.	Epoksidinės grindų dangos su spalvotomis granulėmis įrengimas laiptinėse.		m <sup>2</sup>	230	Su visais išlyginimo, nuolydį formuojančiais, tvirtinimo sluoksniais, 10 cm aukščio grindjuostėmis.
1.	Laiptinių apdaila Pakopos ir papakopės - epoksidinė danga, su 10 cm grindjuoste		m <sup>2</sup>	665	Medžiagiškumas turi atitikti GS reikalavimus Grindjuostės plotas įskaičiuotas

Viso grindų 6180 m<sup>2</sup>

Lubos:

4.	Pakabinamų segmentinių lubų plokščių apdailos įrengimas (atsparios drėgmei, cheminiams valymui)	T4.4	m <sup>2</sup>	75	Įrengiama „Armstrong Hydroboard“, arba lygiavertė apdaila su visais tvirtinimo elementais, karkasu atspariu drėgmei. Spalva - balta
5.	Pakabinamų segmentinių lubų plokščių apdailos įrengimas		m <sup>2</sup>	2720	Pagrindinė spalva - balta, tame tarpe spalvotų 350 m <sup>2</sup> Spalva mėlyna
6.	Gipso kartono lubų įrengimas		m <sup>2</sup>	2216	Pagr spalva balta, dalinai dažoma pagal sienų spalvą.

Viso lubų 5011 m<sup>2</sup>

Sienos:

2.	Vitrininės pertvaros su stiklinėmis durimis EI 15 Priešdūminės durys stiklinėse pertvarose, plotis 1,20 (atidaromos dalies plotis)	T7.2	m <sup>2</sup>	375 45,0	Su visais tvirtinimo, montavimo elementais. Dalinai užmatintos
5.	Sanitarinių mazgų sienų klijavimas akmenų plytelėmis	T6.3	m <sup>2</sup>	175	Orientaciniai matmenys 30x60 cm.
7.	Sienų gruntavimas, tinkavimas, glaistymas, dažymas.	T6.2.	m <sup>2</sup>	8425	Raudonų plytų mūrinės sienos dažomos, paliekant esamą faktūrą.

	Plytinių sienų paruošimas dažymui, plyšių tinkavimas, glaistymas, angokraščių tvarkymas, glaistymas.				
--	--	--	--	--	--

Viso sienų:  
8975 m<sup>2</sup>

Įvertintus grindų, lubų plotą sienų apdailos kiekis turėtų būti beveik dvigubas. Projekte nėra sienų apdailos planų, todėl prašome patikslinti ir pateikti sienų apdailos kiekius, nurodykite kuriose patalpose nereikia vertinti sienų apdailos, kuriose reikalinga įsivertinti sienų apdailą.

**Atsakymas į 16 klausimą.** Apdailos skaičiuotos techninio projekto apimtyje, sustambintais rodikliais. Sienų, kolonų ir atvirų atriumų apdailos įvertintos pagal užsakovo pateiktą užduotį remonto darbams. Darbo projekto metu apdailos darbai detalizuojami, parengiant apdailų darbo brėžinius.

**17. Klausimas.** 6\_M (SA) sąnaudų žiniaraštyje nurodyta:

1.	Epoksidinės grindų dangos su spalvotomis granulėmis įrengimas laiptinėse.	m <sup>2</sup>	230	Su visais išlyginimo, nuolydį formuojančiais, tvirtinimo sluoksniais, 10 cm aukščio grindjuostėmis.
1.	Laiptinių apdaila Pakopos ir papakopės - epoksidinė danga, su 10 cm grindjuoste	m <sup>2</sup>	665	Medžiagiškumas turi atitikti GS reikalavimus Grindjuostės plotas įskaičiuotas

Prašome informuoti ar čia nesidubliuoja kiekiai, nes epoksidinė danga numatyta tik laiptinėse, prašome nurodyti teisingus epoksidinės dangos kiekius.

Patikslintuose sąnaudų žiniaraščiuose yra ši informacija:

				dažoma pagal sienų spalvą.
17.	Laiptinių apdaila Pakopos ir <del>papakopės</del> - epoksidinė <del>danga, su</del> 10 cm grindjuoste	m <sup>2</sup>	665	Medžiagiškumas turi atitikti GS reikalavimus Grindjuostės plotas įskaičiuotas

**Atsakymas į 17 klausimą.** Sąnaudų žiniaraštis patikslintas pagal gautą pastabą.

**18. Klausimas.** Projekto SA dalies brėžinyje dokumento žymuo PRB/MM/24/009-TP-SA-BR-4 nurodyta:

Bendras plotas visas	4 134,97 m <sup>2</sup>
Remontuojamas bendras plotas:	2772,29 m <sup>2</sup>

**Atsakymas į 18 klausimą.** Ši informacija buvo naudojama projektavimo metu, kaip informacija užsakovui. Šiuo metu ji nėra aktuali ir pašalinta.

## SUTARTINIAI ŽYMĖJIMAI

Žymėjimas	Pavadinimas	Pastabos
	į projektą neįeinančios zonos	

**19. Klausimas.** Sudėjus visų remontuojamų patalpų plotus pagal brėžinio žymėjimą yra 3214,62 m<sup>2</sup>.

**Atsakymas į 19 klausimą.** Taip, šiuo metu remontuojamas šis plotas.

**20. Klausimas.** Prašome tiksliai nurodyti kurios patalpos remontuojamos ir koks yra remontuojamų patalpų plotas pagal SA dalies brėžinį PRB/MM/24/009-TP-SA-BR-4.

**Atsakymas į 20 klausimą.** Ne visose patalpose vykdomi vienodo pobūdžio darbai. Informacija apie remontuojamas patalpas ir apdailas pateikta apdailų planuose ir žiniaraščiuose.

**21. Klausimas.** 7\_M(SA) techninėse specifikacijose nurodyta:

5. GRINDYS.

Dangų įrengimas pagal žmonėms su negalia reikalavimus (ŽN)

Įrengiant grindų dangas numatyti vaizdinius ir taktilinius įspėjimus. Tarp laiptų aikštelių ir laiptatakio numatyti regimąjį kontrastą, dėmesį atkreipiančią struktūrinę dangą.

ISO 21542:2021(E)

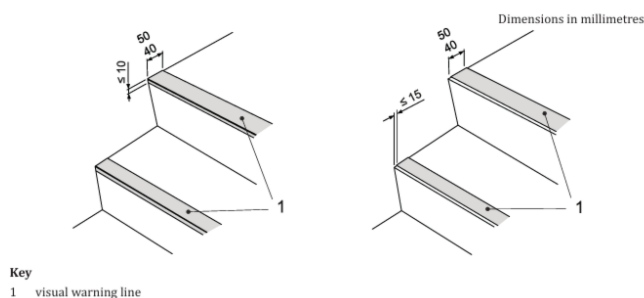

Figure 35 — Visual indicator on stairs

Prašome pateikti regimojo kontrasto įrengimo kiekius.

**Atsakymas į 21 klausimą.** Informacija papildyta techninėse specifikacijose ir sąnaudų žiniaraščiuose.

**22. Klausimas.** 6.M(SA) sąnaudų žiniaraštyje nurodyta:

1.	Porankiai ir turėklai aplink atriumą. Medinis stačiakampis porankis 70x70 mm. ažuolo masyvas, lakuotas laku vandens pagrindu. Statramčiai, metaliniai strypai 15x15x150 (h) mm Dažyti sienų spalva	-8	m	90	
			Vnt	80	
			m	55	
	Porankiai laiptinėse: Medinis stačiakampis porankis 70x70 mm.		Vnt	520	

	ažuolo masyvas, lakuotas laku vandens pagrindu. Statramčiai, metaliniai strypai 15x15x900 (h) mm. Dažyti sienų spalva				
--	---	--	--	--	--

7\_M (SA) techninėje specifikacijoje nurodyta:

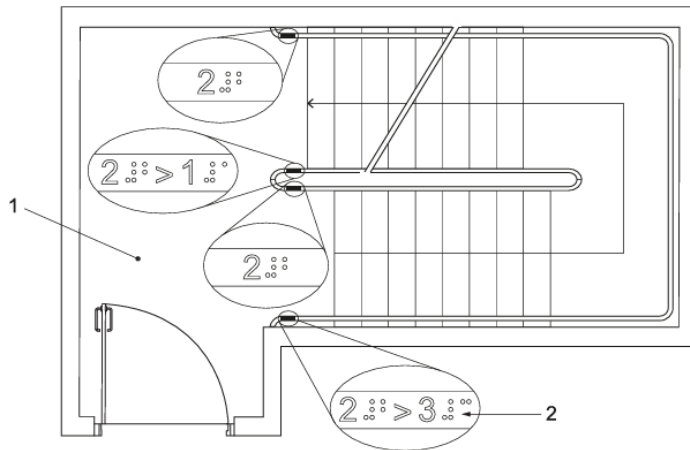

1-laiptų aikštelė

2- svarbios informacijos šaltinis. Prie turėklo nekliudančiu būdu nuolatinais užrašytas arba pritvirtintas iškilas tekstas arba taktiliniai simboliai, naudojami šaltinis. silpnaregių asmenų

8.4. Rekomenduojamas porankio profilis:

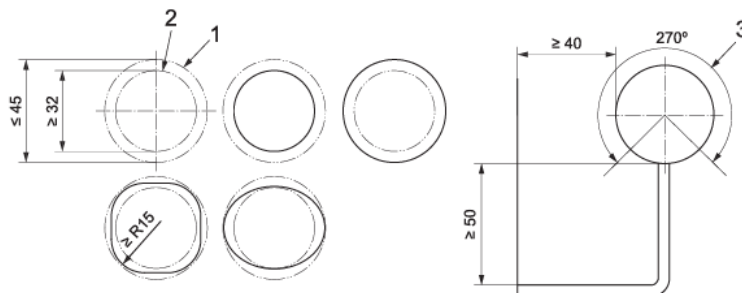

- 1- didžiausias turėklo profilį apibrėžiantis apskritimas;
- 2- mažiausias turėklo profilį apibrėžiantis apskritimas;
- 3- bent 50mm.tarpas po 270laipsnių visu turėklo ilgiu;

Pateiktuose atsakymuose nurodyta;

Pagal pateiktus duomenis taip ir nėra aišku ką reikia vertinti ir kokius kiekius, todėl prašome informuoti:

- Ar keičiami metaliniai turėklai laiptinėse, jei taip kiek m ir kuriomis techninėmis specifikacijomis vadovautis
- Kiek m laiptinėse įrengiama naujai prie sienų ŽN porankių kuriomis techninėmis specifikacijomis vadovautis

- Kiek m įrengiama turėklų aplink atriumą kuriomis techninėmis specifikacijomis vadovautis.

**Atsakymas į 22 klausimą.** Informacija papildyta žiniaraščiuose ir techninėse specifikacijose.

Papildoma informacija - pagal STR reikalavimus, jei yra neatitikimų tarp pateiktų brėžinių ir TS, pagal svarbą pirmumas skiriamas TS.

**23. Klausimas.** Prašome kiekių žiniaraščiuose aiškiai nurodyti naujų grindų betonavimo kiekius su visais reikalingais įrengti sluoksniais tiek grindų ant grunto, tiek grindų ant perdangų.

**Atsakymas į 23 klausimą.** Paprastojo remonto projektas apima apdailos darbus pirmame, antrame ir trečiame aukštuose. Tad grindų ant grunto įrengimas nenumatomas. Grindų įrengimo Detalė ant perdangų pateikta SK dalyje.

**24. Klausimas.** Prašome kiekių žiniaraščiuose aiškiai nurodyti, kad ardosi visos grindys ant grunto su pasluoksniais ir grindys ant perdangos, o ne tik grindų dangos.

**Atsakymas į 24 klausimą.** SA dalyje nurodomi apdailos darbai. Kiti su projektu susiję sprendiniai nurodomi SK dalyje.

**25. Klausimas.** Patikslinkite ką reiškia rožinė brūkšninė linija GS dalyje PRB/MM/24/009-TP-GS-BR-01?

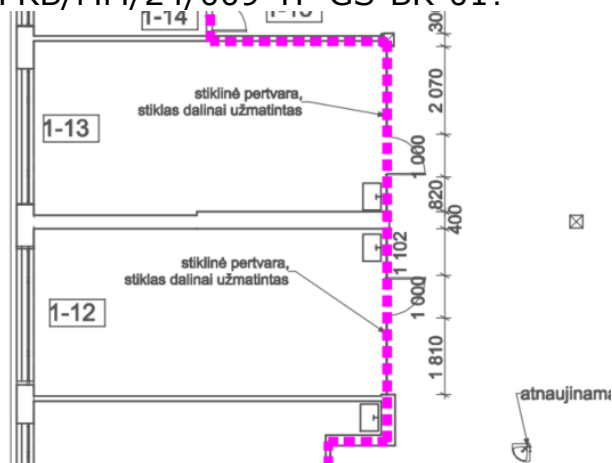

**Atsakymas į 25 klausimą.** Tai gaisrinės saugos (GS) reikalavimai pertvaroms. Sąnaudų žiniaraščiuose yra informacija, kokio ugniaatsparumo turi būti stiklinės vitrinos.

**26. Klausimas.** Ar numatytas vidaus palangių remontas? Jei taip patikslinkite kiekį ir remonto pobūdį.

**Atsakymas į 26 klausimą.** Palangių (betoninių) remontas numatytas bendroje erdvėje. Rangovas darbų apimtis įvertina pagal faktą, vietoje. Klasėse palangės pakeistos.

**27. Klausimas.** 1 aukšto patalpų eksplikacijoje yra 1-24 patalpa, bet tokio numerio/patalpos nematome brėžinyje. Patikslinkite.

**Atsakymas į 27 klausimą.** Patikslinome.

**28. Klausimas.** Kiekių žiniaraštyje nenumatytas laiptinių turėklų ardymas. (numatyta tik atriumo).

**Atsakymas į 28 klausimą.** Sąnaudų žiniaraštis patikslintas.

**29. Klausimas.** Kokio medžiagiškumo turi būti taktiliniai paviršiai pastato viduje: nerūdijančio plieno, plastiko, aliuminio, pvc?

**Atsakymas į 29 klausimą.** Informacija patikslinta techninėse specifikacijose.

**30. Klausimas.** Prašome pateikti visų stiklinių pertvarų išklotines, kadangi projekte nurodyti pertvarų priešgaisriniai reikalavimai nesutampa arba skiriasi. Atsižvelgiant į tai, kad priešgaisriniai elementai yra brangesni ir jų projekte yra daug, o sutartis sudaroma fiksuotos kainos principu, rangovui būtina tiksliai įsivertinti kaštus, tam reikalingi detalizuoti ir aiškūs projektiniai sprendiniai arba bent jau neprieštaraujantys vieni kitiems tarp skirtingų projekto dalių. Todėl svarbu turėti vitrinų išklotines su nurodyta atsparumo ugniai klase, durų išmatavimais ir techniniais reikalavimais durims. Ar tikrai visos vitrinos turi būti priešgaisrinės?

**Atsakymas į 30 klausimą.** Papildomi brėžiniai, sąnaudų žiniaraštis, aukštų brėžiniai papildyti ir pateikti.

**31. Klausimas.** Ar teisingai suprantame, kad reikia įrengti 255 m<sup>2</sup> gipso pertvarų ir 100 m<sup>2</sup> pertvarų su akustinėmis plokštėmis? Viso 355 m<sup>2</sup> pertvarų?

3.	Gipskartonio pertvaros - karkasas 125 mm. storio - akustinių plokščių klijavimas ant sienos aktų salėje muzikos kabinete	T4	m <sup>2</sup>	255  70 30	Nurodomas vieno sluoksnio plotas.
----	--	----	----------------	---------------------	-----------------------------------

**Atsakymas į 31 klausimą.** Informacija apie akustinių plokščių montavimą ant esamų sienų patikslinta ir pateikta.

**32. Klausimas.** Kas žymima šiuo žymėjimu?

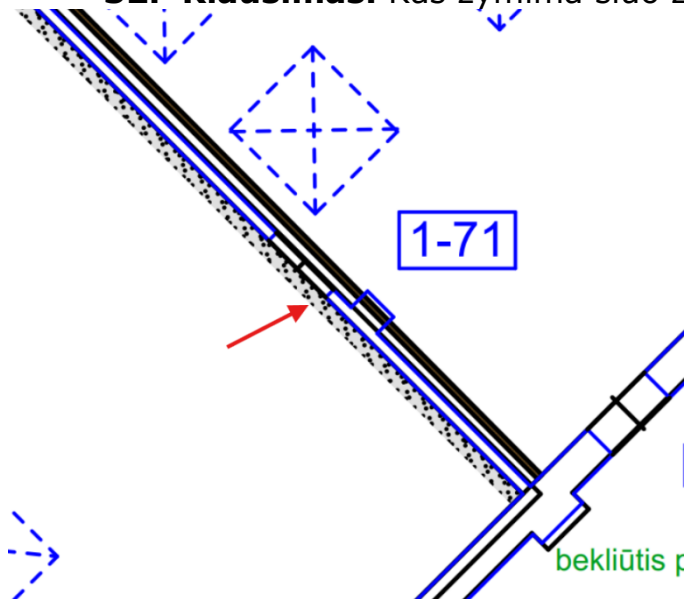

**Atsakymas į 32 klausimą.** Tai baldinių sprendinių detalė. Statybos rangovui nėra aktuali.







**33. Klausimas.** Kuriose patalpose numatytas įrengti šis epoksidinių grindų kiekis?

12.	Epoksidinės grindų dangos su spalvotomis granulėmis įrengimas laiptinėse.		m <sup>2</sup>	230	Su visais išlyginimo, nuolydį formuojančiais, tvirtinimo sluoksniais, 10 cm aukščio grindjuostėmis.
-----	---	--	----------------	-----	---

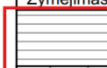
**Atsakymas į 33 klausimą.** Sąnaudų žiniaraštis patikslintas.

**34. Klausimas.** Vienodas žymėjimas nedaromų patalpų ir patalpų su medinėmis grindimis. Prašome pakoreguoti.

## GRINDŲ DANGŲ SUTARTINIAI ŽYMĖJIMAI

Žymėjimas	Pavadinimas	Pastabos
	į projektą neįeinančios zonos	
	PVC danga B <sub>FL-S1</sub>	
	PVC danga B <sub>FL-S1</sub>	
	PVC danga B <sub>FL-S1</sub>	
	Epoksidinė grindų danga B <sub>FL-S1</sub>	
	Akmens masės plytelės	
	Medžio masyvo ąžuolinės grindys, impregnuotos iki B <sub>FL-S1</sub>	

**Atsakymas į 34 klausimą.** Grafinė informacija patikslinta brėžinyje grindų planas.

Vadovaujantis Pirkimo sąlygų 89 punktu, Pasiūlymų arba paraiškų dalyvauti pirkime pateikimo terminas nukeliamas iš „Data: 2026-01-15 / Vietos laikas: 09:00“ į „Data: 2026-01-19 / Vietos laikas: 09:00“ ir Susipažinimo su pasiūlymais data terminas nukeliamas iš „Data: 2026-01-15/ Vietos laikas: 09:30“ į „Data: 2026-01-19 / Vietos laikas: 09:30“.

Administracijos direktorius

Nerijus Mašalaitis

<b>DETALŪS METADUOMENYS</b>	
<b>Dokumento sudarytojas (-ai)</b>	Marijampolės savivaldybės administracija
<b>Dokumento pavadinimas (antraštė)</b>	Dėl gautų rašytinių paklausimų
<b>Dokumento registracijos data ir numeris</b>	2026-01-09 Nr. SA-298 (35.3 Mr)
<b>Dokumento gavimo data ir dokumento gavimo registracijos numeris</b>	-
<b>Dokumento adresatas (-ai)</b>	Tiekėjai
<b>Dokumento specifikacijos identifikavimo žymuo</b>	ADOC-V1.0
<b>Parašo paskirtis</b>	Pasirašymas
<b>Parašą sukūrusio asmens vardas, pavardė ir pareigos</b>	Nerijus Mašalaitis Administracijos direktorius
<b>Parašo sukūrimo data ir laikas</b>	2026-01-09 14:19
<b>Parašo formatas</b>	Einamojo galiojimo (XAdES-EPES)
<b>Laiko žymoje nurodytas laikas</b>	
<b>Informacija apie sertifikavimo paslaugų teikėją</b>	ADIC CA ECC
<b>Sertifikato galiojimo laikas</b>	2024-11-18 09:47 - 2028-11-17 09:47
<b>Informacija apie būdus, naudotus metaduomenų vientisumui užtikrinti</b>	-
<b>Pagrindinio dokumento priedų skaičius</b>	0
<b>Pagrindinio dokumento pridedamų dokumentų skaičius</b>	0
<b>Programinės įrangos, kuria naudojantis sudarytas elektroninis dokumentas, pavadinimas</b>	Elpako v.20251219.1
<b>Informacija apie elektroninio dokumento ir elektroninio (-ių) parašo (-ų) tikrinimą (tikrinimo data)</b>	Tikrinant dokumentą nenustatyta jokių klaidų (2026-01-12)
<b>Elektroninio dokumento nuorašo atspausdinimo data ir ją atspausdinęs darbuotojas</b>	2026-01-12 nuorašą suformavo Viktorija Griškaitė
<b>Paieškos nuoroda</b>	-
<b>Papildomi metaduomenys</b>	Nuorašą suformavo 2026-01-12 Dokumentų valdymo sistema „Kontora“