

Stalas

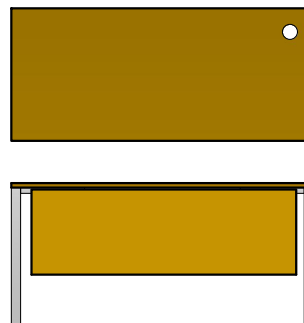

Spinelė

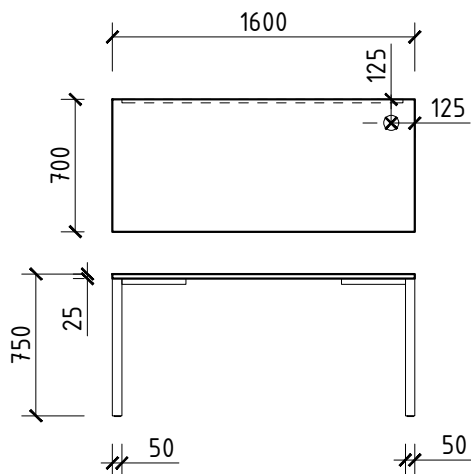
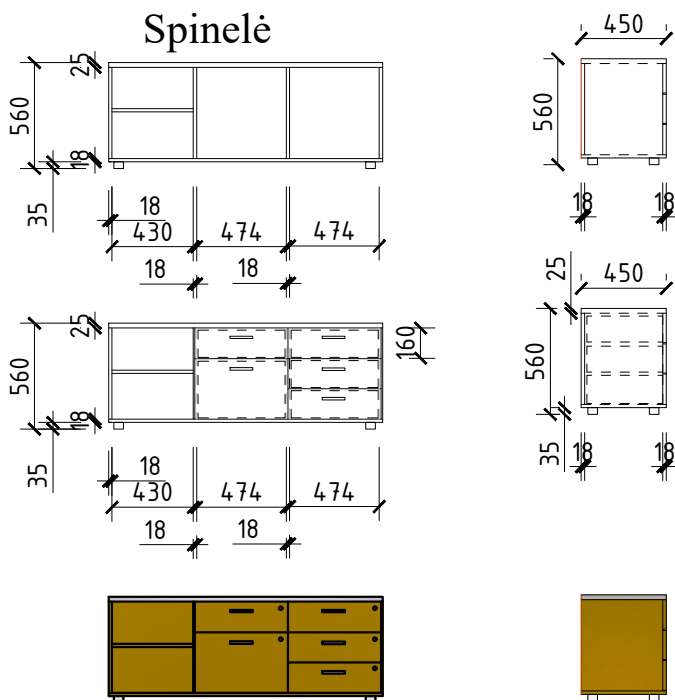

Kojų uždengimo panelė

(prie stalviršio tvirtinama metaliniais kampais)

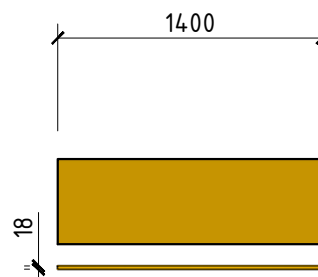

Bendros pastabos:

1. Matmenys duoti (mm)
2. Baldų gabaritinius matmenis tikslina gamintojas (nenukrypdamas nuo bldo koncepcijos), atlikus pagrindinius apdailos darbus, atsižvelgiant į konkrečios vietos faktinę situaciją, nišų ir angų pločius/aukščius.
3. Baldinės medžiagos rekomendacinės, pasirinkus gamintojus ir tiekėjus, gaminius, spalvas, medžiagiškumą ir įrangą derinti su projekto autoriumi.
4. Baldų brėžiniai yra koncepciniai - užduotis baldų konstruktoriams. Baldų konstruktoriai turi persimatuoti sienas ir detalizuoti sprendimus, nenukrypstant nuo koncepcijos.
5. Inžinerinius įrenginius, kurie atsiras už baldų - daryti maksimaliai pasiekiamus.
6. Baldų tvirtinimas prie sienų, baldų gamintojo atsakomybė.
7. Gamintojo atsakomybė išspręsti technologinius baldų mazgus taip, kad jie užtikrintų gaminio konstrukcinį stabilumą bei tinkamumą saugiam eksploatavimui.

Nr. 61

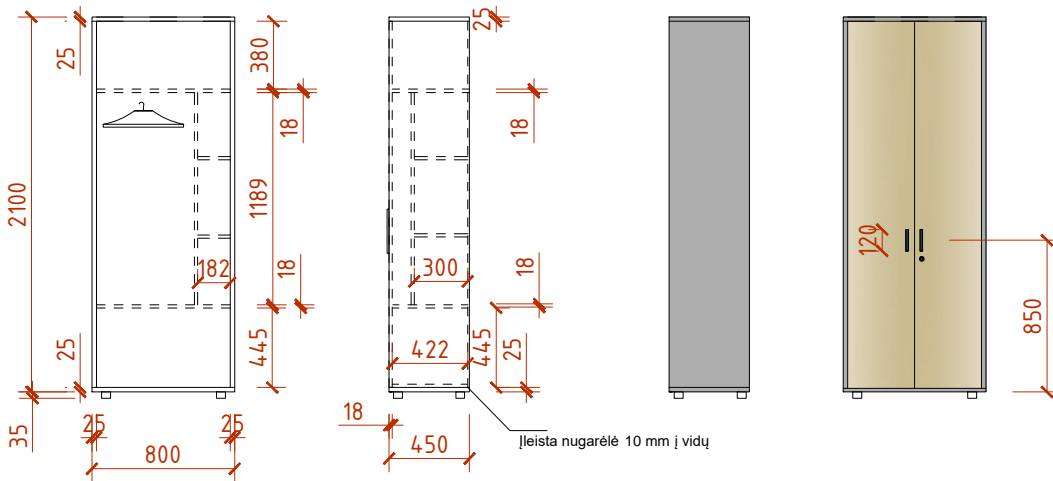

Nr. 62

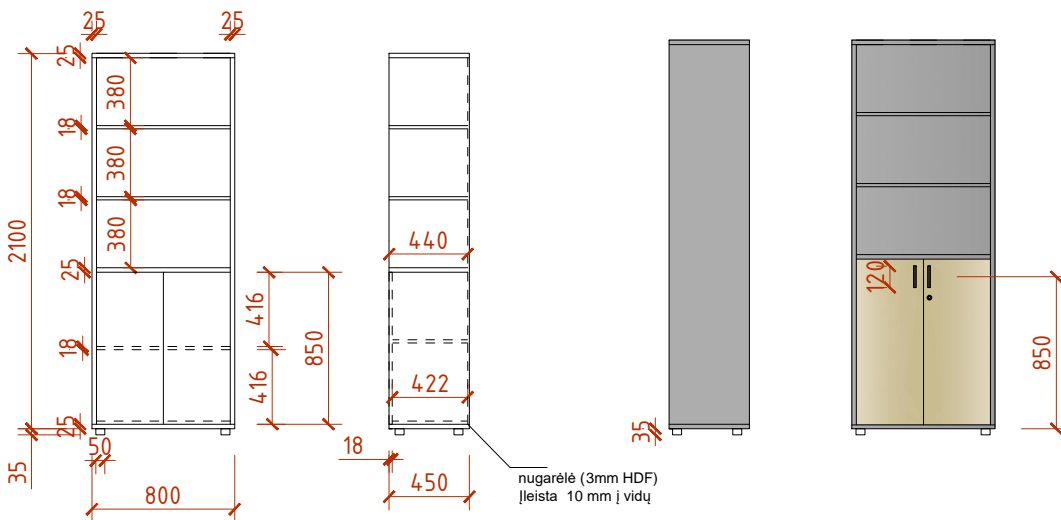
**Bendros pastabos:**

1. Matmenys duoti (mm)
2. Baldų gabaritinius matmenis tikslina gamintojas (nenukrypdamas nuo bldo koncepcijos), atlikus pagrindinius apdailos darbus, atsižvelgiant į konkrečios vietos faktinę situaciją, nišų ir angų pločius/aukščius.
3. Baldinės medžiagos rekomendacinės, pasirinkus gamintojus ir tiekėjus, gaminius, spalvas, medžiagiškumą ir įrangą derinti su projekto autoriumi.
4. Baldų brėžiniai yra koncepciniai - užduotis baldų konstruktoriams. Baldų konstruktoriai turi persimatuoti sienas ir detalizuoti sprendimus, nenukrypstant nuo koncepcijos.
5. Inžinerinius įrenginius, kurie atsiras už baldų - daryti maksimaliai pasiekiamus.
6. Baldų tvirtinimas prie sienų, baldų gamintojo atsakomybė.
7. Gamintojo atsakomybė išspręsti technologinius baldų mazgus taip, kad jie užtikrintų gaminio konstrukcinį stabilumą bei tinkamumą saugiam eksploatavimui.

Nr. 63

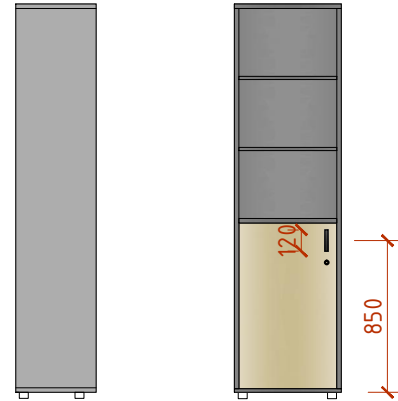
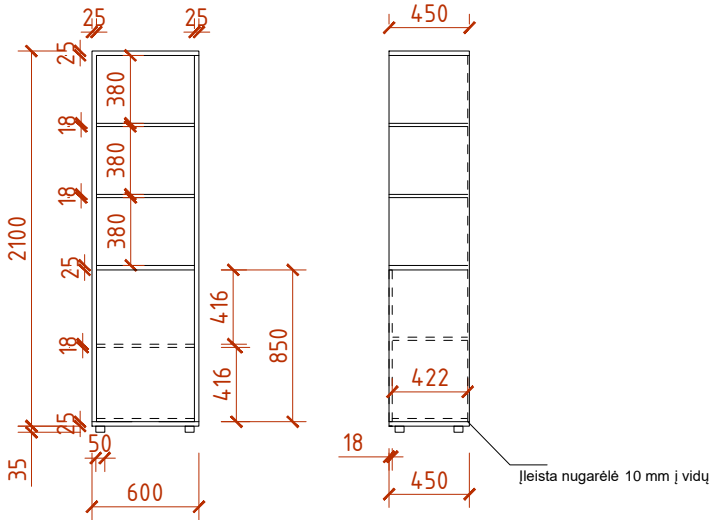

Nr. 65

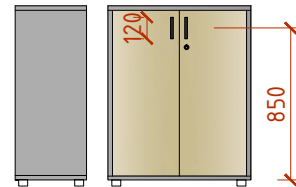
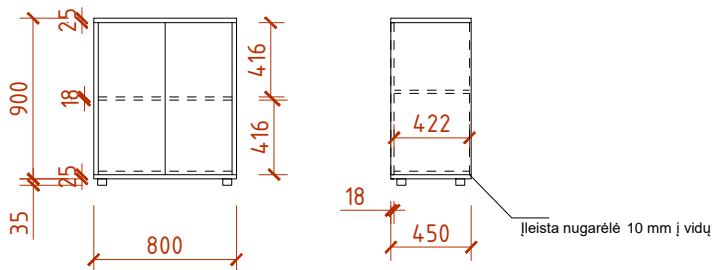
**Bendros pastabos:**

1. Matmenys duoti (mm)
2. Baldų gabaritinius matmenis tikslina gamintojas (nenukrypdamas nuo bldo koncepcijos), atlikus pagrindinius apdailos darbus, atsižvelgiant į konkrečios vietos faktinę situaciją, nišų ir angų pločius/aukščius.
3. Baldinės medžiagos rekomendacinės, pasirinkus gamintojus ir tiekėjus, gaminius, spalvas, medžiagiškumą ir įrangą derinti su projekto autoriumi.
4. Baldų brėžiniai yra koncepciniai - užduotis baldų konstruktoriams. Baldų konstruktoriai turi persimatuoti sienas ir detalizuoti sprendimus, nenukrypstant nuo koncepcijos.
5. Inžinerinius įrenginius, kurie atsiras už baldų - daryti maksimaliai pasiekiamus.
6. Baldų tvirtinimas prie sienų, baldų gamintojo atsakomybė.
7. Gamintojo atsakomybė išspręsti technologinius baldų mazgus taip, kad jie užtikrintų gaminio konstrukcinį stabilumą bei tinkamumą saugiam eksploatavimui.

Nr. 17

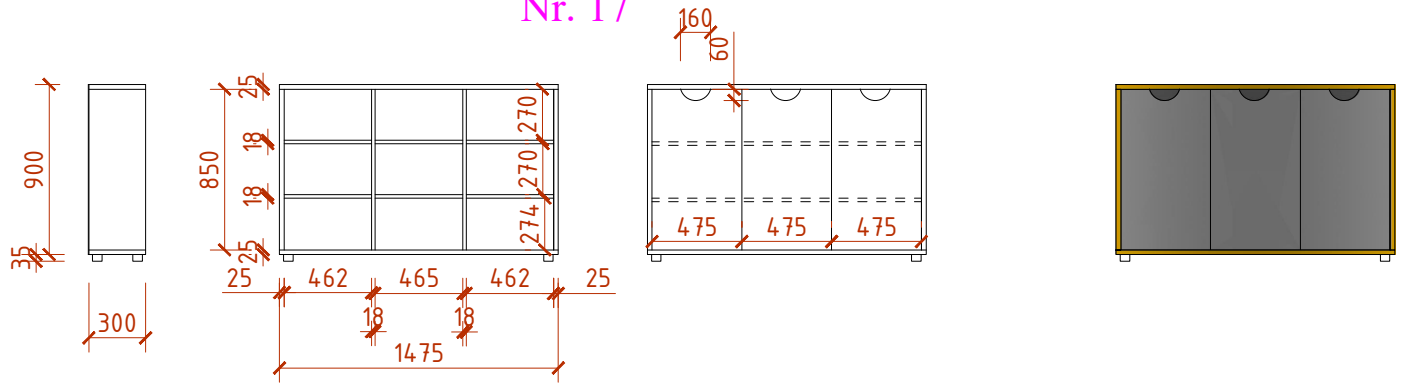

Nr. 18

akustinė sienelė/
informacinis stendas:

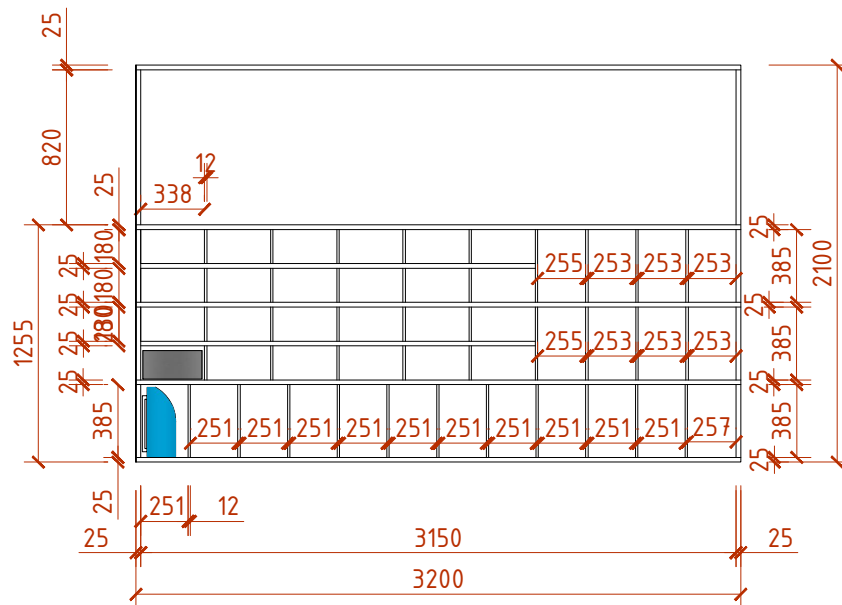
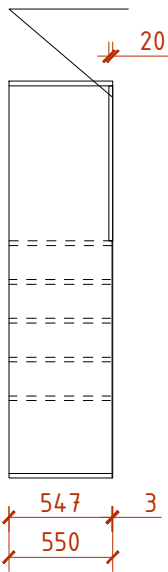

akustinė sienelė/informacinis stendas:

- 8 mm OSB
- 8 mm porolonas
- akustinis audinys

akustinė sienelė/informacinis stendas:

- 8 mm OSB
- 8 mm porolonas
- akustinis audinys (atsparus išsipašymams)

priemonių dėžutė

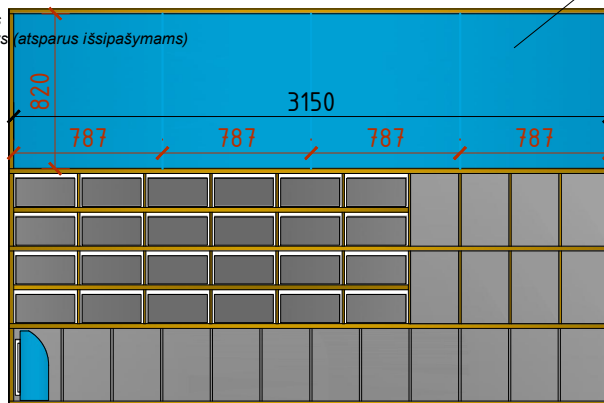
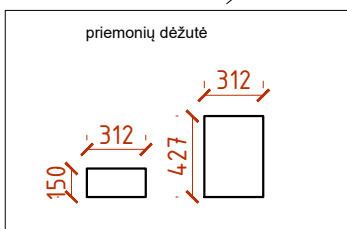

Bendros pastabos:

1. Matmenys duoti (mm)
2. Baldų gabaritiniai matmenys tikslina gamintojas (nenukrypdamas nuo bldo koncepcijos), atlikus pagrindinius apdailos darbus, atsižvelgiant į konkrečios vietos faktinę situaciją, nišų ir angų pločius/aukščius.
3. Baldinės medžiagos rekomendacinės, pasirinkus gamintojus ir tiekėjus, gaminius, spalvas, medžiagiškumą ir įrangą derinti su projekto autoriumi.
4. Baldų brėžiniai yra koncepciniai - užduotis baldų konstruktoriams. Baldų konstruktoriai turi persimatuoti sienas ir detalizuoti sprendimus, nenukrypstant nuo koncepcijos.
5. Inžinerinius įrenginius, kurie atsiras už baldų - daryti maksimaliai pasiekiamus.
6. Baldų tvirtinimas prie sienų, baldų gamintojo atsakomybė.
7. Gamintojo atsakomybė išspręsti technologinius baldų mazgus taip, kad jie užtikrintų gaminio konstrukcinį stabilumą bei tinkamumą saugiam eksploatavimui.

Nr. 19

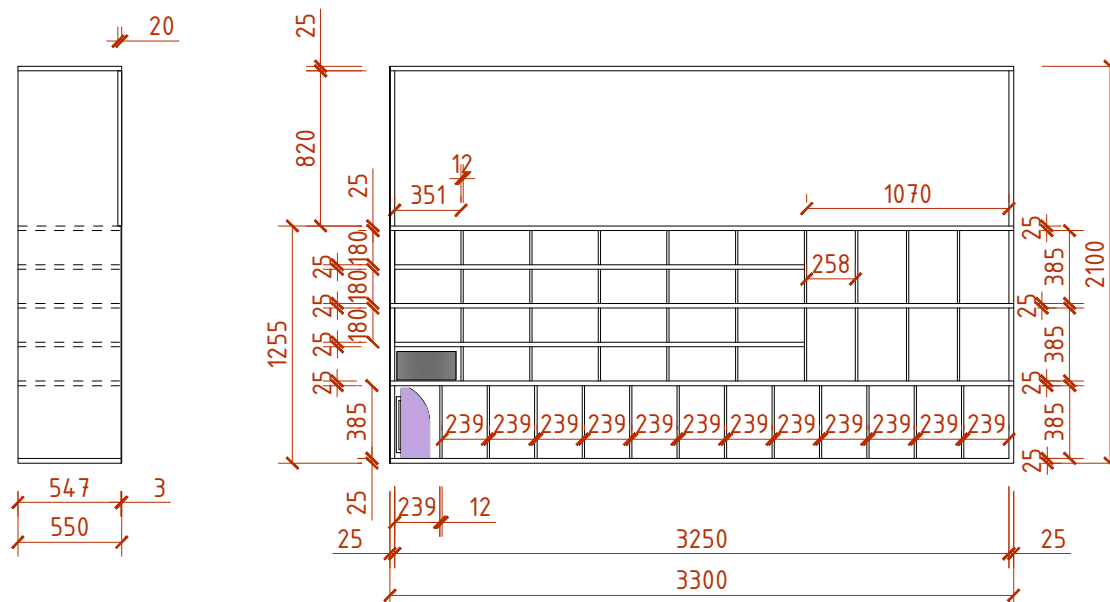

akustinė sienelė/informacinis stendas:
 - 8 mm OSB plokštė
 - 8 mm porolonas
 - akustinis audinys (atsparus išsipašymams)

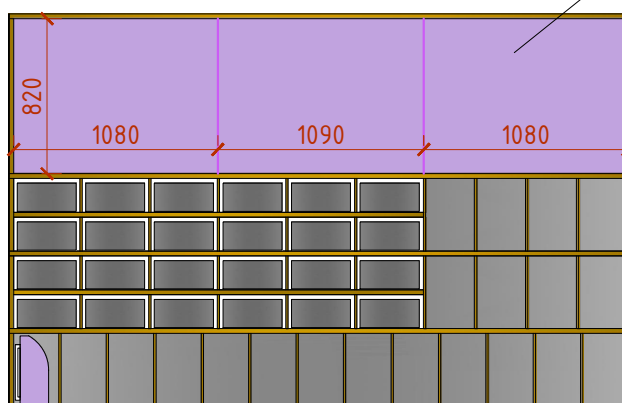
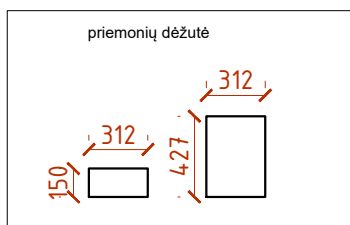
**Bendros pastabos:**

1. Matmenys duoti (mm)
2. Baldų gabaritinius matmenis tikslina gamintojas (nenukrypdamas nuo bldo koncepcijos), atlikus pagrindinius apdailos darbus, atsižvelgiant į konkrečios vietos faktinę situaciją, nišų ir angų pločius/aukščius.
3. Baldinės medžiagos rekomendacinės, pasirinkus gamintojus ir tiekėjus, gaminius, spalvas, medžiagiškumą ir įrangą derinti su projekto autoriumi.
4. Baldų brėžiniai yra koncepciniai - užduotis baldų konstruktoriams. Baldų konstruktoriai turi persimatuoti sienas ir detalizuoti sprendimus, nenukrypstant nuo koncepcijos.
5. Inžinerinius įrenginius, kurie atsiras už baldų - daryti maksimaliai pasiekiamus.
6. Baldų tvirtinimas prie sienų, baldų gamintojo atsakomybė.
7. Gamintojo atsakomybė išspręsti technologinius baldų mazgus taip, kad jie užtikrintų gaminio konstrukciją stabilumą bei tinkamumą saugiam eksploatavimui.

Nr. 20

Lentynėlė

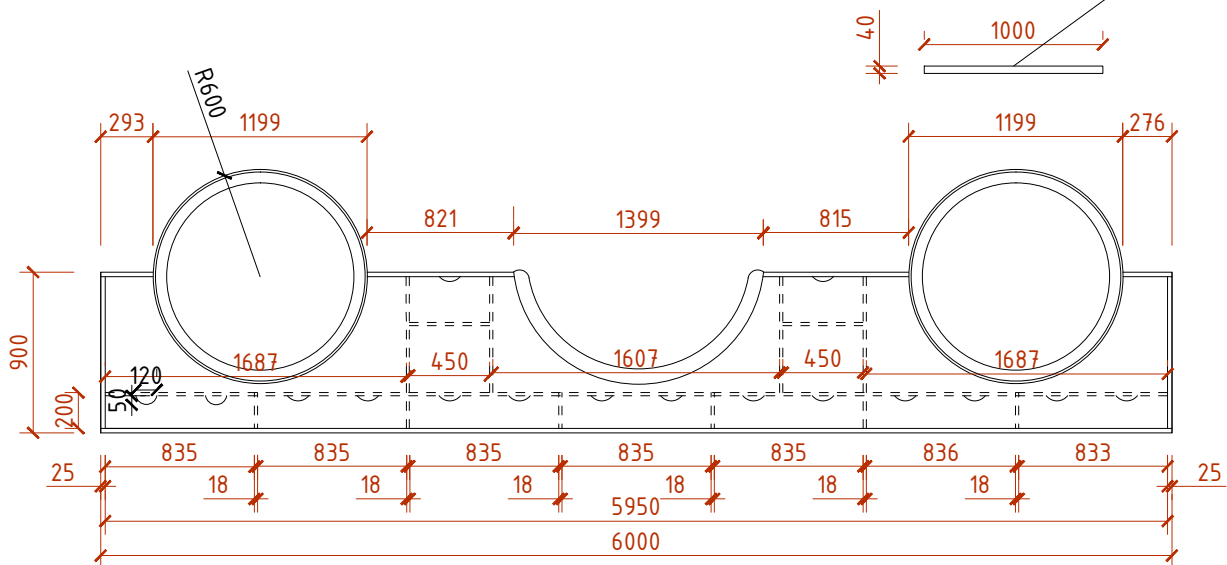

vaizdas iš viršaus

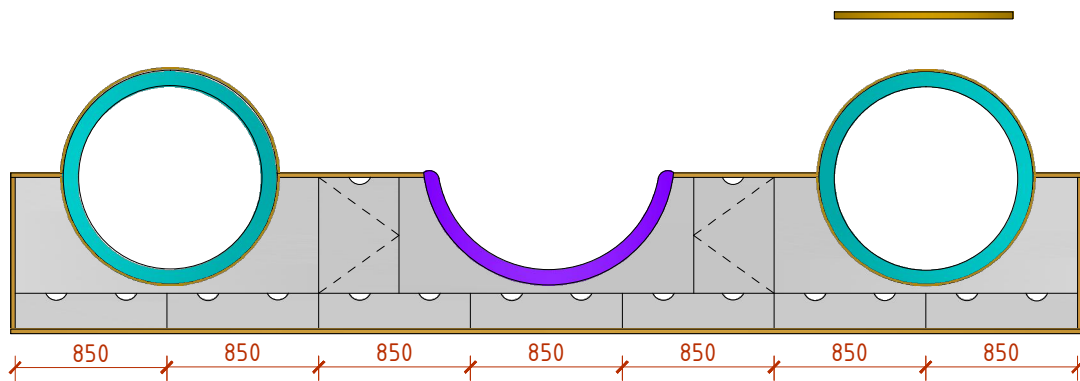
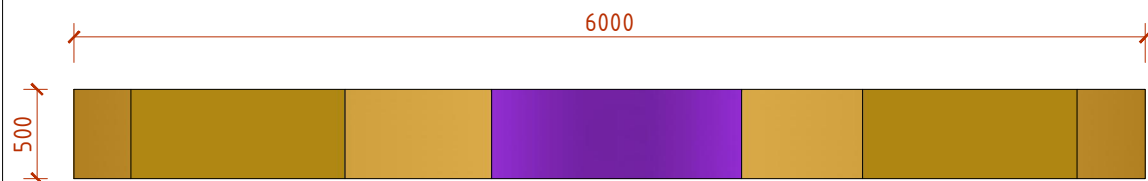

Nr. 21

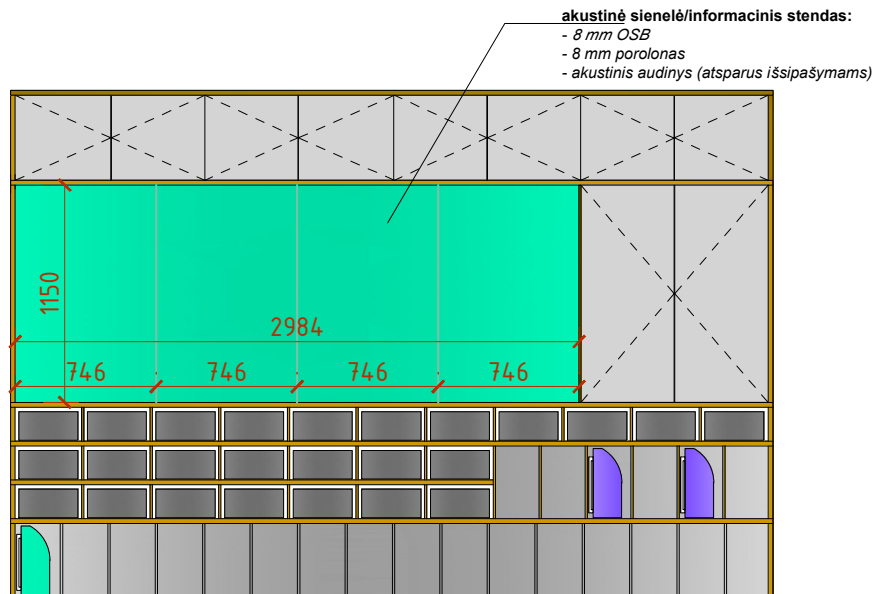
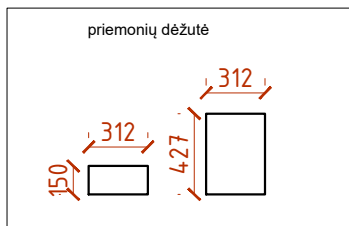
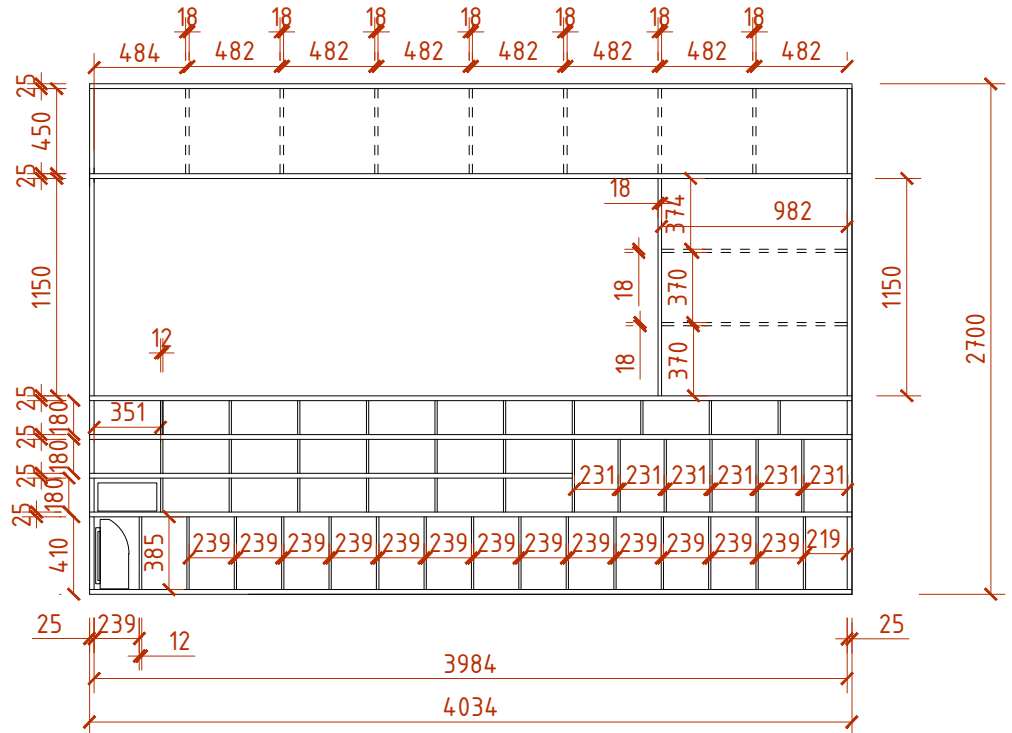
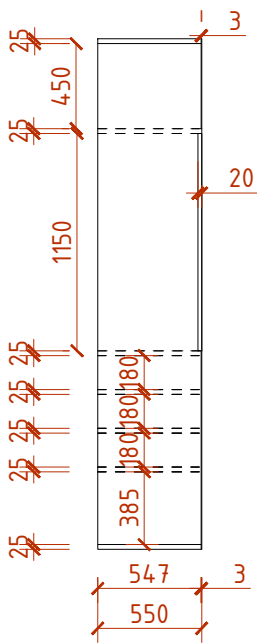
**Bendros pastabos:**

1. Matmenys duoti (mm)
2. Baldų gabaritinius matmenis tikslina gamintojas (nenukrypdamas nuo bldo koncepcijos), atlikus pagrindinius apdailos darbus, atsižvelgiant į konkrečios vietos faktinę situaciją, nišų ir angų pločius/aukščius.
3. Baldinės medžiagos rekomendacinės, pasirinkus gamintojus ir tiekėjus, gaminius, spalvas, medžiagiškumą ir įrangą derinti su projekto autoriumi.
4. Baldų brėžiniai yra koncepciniai - užduotis baldų konstruktoriams. Baldų konstruktoriai turi persimatuoti sienas ir detalizuoti sprendimus, nenukrypstant nuo koncepcijos.
5. Inžinerinius įrenginius, kurie atsiras už baldų - daryti maksimaliai pasiekiamus.
6. Baldų tvirtinimas prie sienų, baldų gamintojo atsakomybė.
7. Gamintojo atsakomybė išspręsti technologinius baldų mazgus taip, kad jie užtikrintų gaminio konstrukcinį stabilumą bei tinkamumą saugiam eksploatavimui.

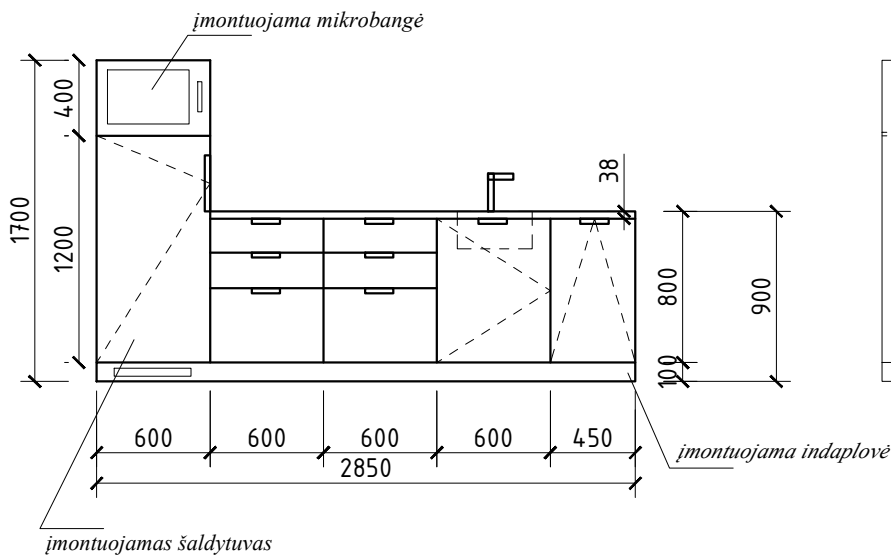
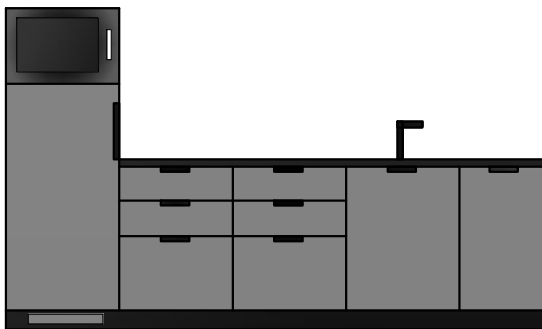
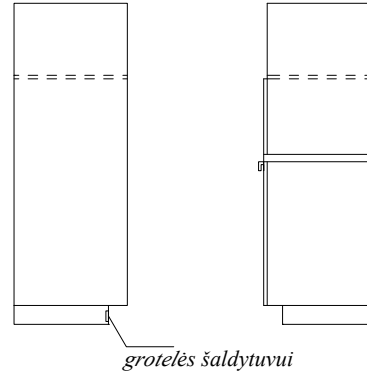
Vaizdas iš priekio*Vaizdas iš šonų**Vaizdas iš viršaus***Bendros pastabos:**

1. Matmenys duoti (mm)
2. Baldų gabaritinius matmenis tikslina gamintojas (nenukrypdamas nuo bldo koncepcijos), atlikus pagrindinius apdailos darbus, atsižvelgiant į konkrečios vietos faktinę situaciją, nišų ir angų pločius/aukščius.
3. Baldinės medžiagos rekomendacinės, pasirinkus gamintojus ir tiekėjus, gaminius, spalvas, medžiagiškumą ir įrangą derinti su projekto autoriumi.
4. Baldų brėžiniai yra koncepciniai - užduotis baldų konstruktoriams. Baldų konstruktoriai turi persimatuoti sienas ir detalizuoti sprendimus, nenukrypstant nuo koncepcijos.
5. Inžinerinius įrenginius, kurie atsiras už baldų - daryti maksimaliai pasiekiamus.
6. Baldų tvirtinimas prie sienų, baldų gamintojo atsakomybė.
7. Gamintojo atsakomybė išspręsti technologinius baldų mazgus taip, kad jie užtikrintų gaminio konstrukcinį stabilumą bei tinkamumą saugiam eksploatavimui.

Nr. 7 (stalviršis)

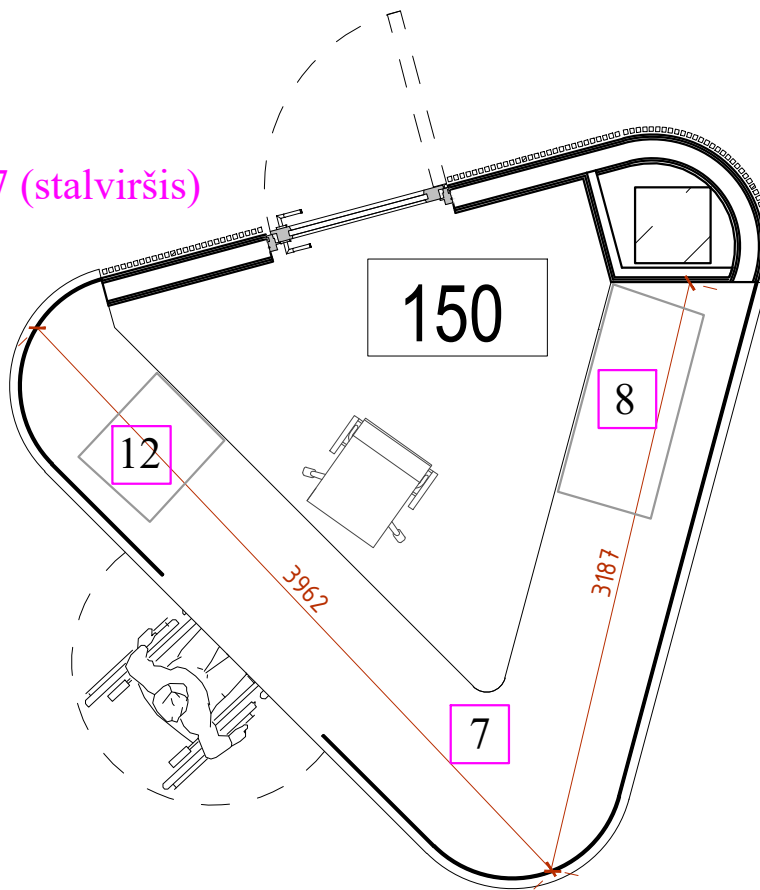

Nr. 8 (stalčių blokas ir atvira spintelė)

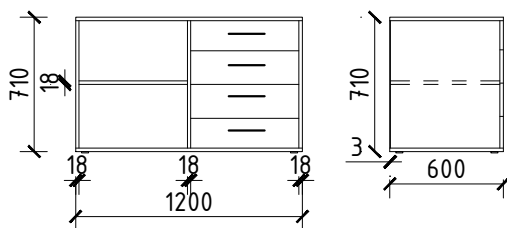

Nr. 12 (stalčių blokas)

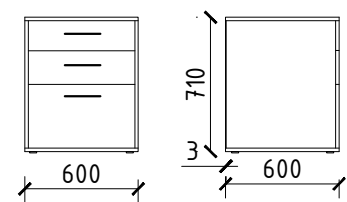
**Bendros pastabos:**

1. Matmenys duoti (mm)
2. Baldų gabaritinius matmenis tikslina gamintojas (nenukrypdamas nuo bldo koncepcijos), atlikus pagrindinius apdailos darbus, atsižvelgiant į konkrečios vietos faktinę situaciją, nišų ir angų pločius/aukščius.
3. Baldinės medžiagos rekomendacinės, pasirinkus gamintojus ir tiekėjus, gaminius, spalvas, medžiagiškumą ir įrangą derinti su projekto autoriumi.
4. Baldų brėžiniai yra koncepciniai - užduotis baldų konstruktoriams. Baldų konstruktoriai turi persimatuoti sienas ir detalizuoti sprendimus, nenukrypstant nuo koncepcijos.
5. Inžinerinius įrenginius, kurie atsiras už baldų - daryti maksimaliai pasiekiamus.
6. Baldų tvirtinimas prie sienų, baldų gamintojo atsakomybė.
7. Gamintojo atsakomybė išspręsti technologinius baldų mazgus taip, kad jie užtikrintų gaminio konstrukcinį stabilumą bei tinkamumą saugiam eksploatavimui.

Nr. 33 (kompiuterio stalas 4 mokiniams) - 6 vnt.

Vaizdas iš viršaus

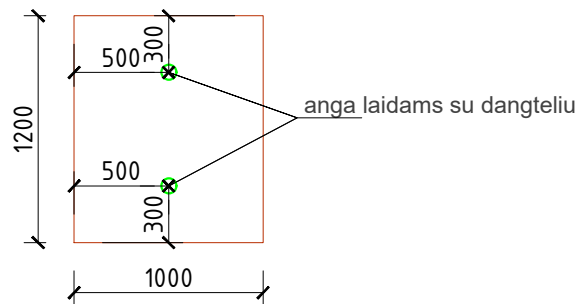
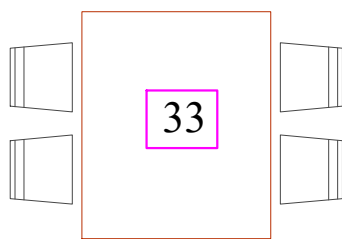

Vaizdas iš priekio

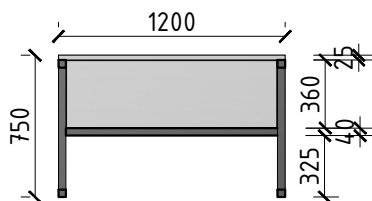

Vaizdas iš šono

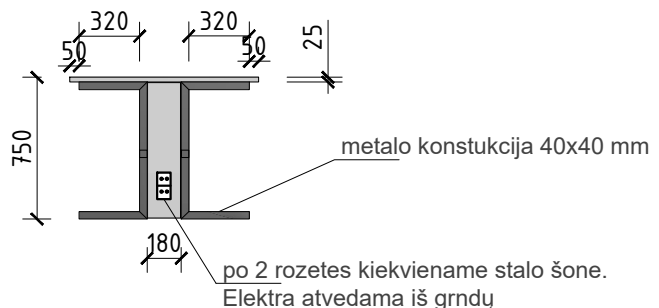
**Bendros pastabos:**

1. Matmenys duoti (mm)
2. Baldų gabaritinius matmenis tikslina gamintojas (nenukrypdamas nuo bldo koncepcijos), atlikus pagrindinius apdailos darbus, atsižvelgiant į konkrečios vietos faktinę situaciją, nišų ir angų pločius/aukščius.
3. Baldinės medžiagos rekomendacinės, pasirinkus gamintojus ir tiekėjus, gaminius, spalvas, medžiagiškumą ir įrangą derinti su projekto autoriumi.
4. Baldų brėžiniai yra koncepciniai - užduotis baldų konstruktoriams. Baldų konstruktoriai turi persimatuoti sienas ir detalizuoti sprendimus, nenukrypstant nuo koncepcijos.
5. Inžinerinius įrenginius, kurie atsiras už baldų - daryti maksimaliai pasiekiamus.
6. Baldų tvirtinimas prie sienų, baldų gamintojo atsakomybė.
7. Gamintojo atsakomybė išspręsti technologinius baldų mazgus taip, kad jie užtikrintų gaminio konstrukcinį stabilumą bei tinkamumą saugiam eksploatavimui.

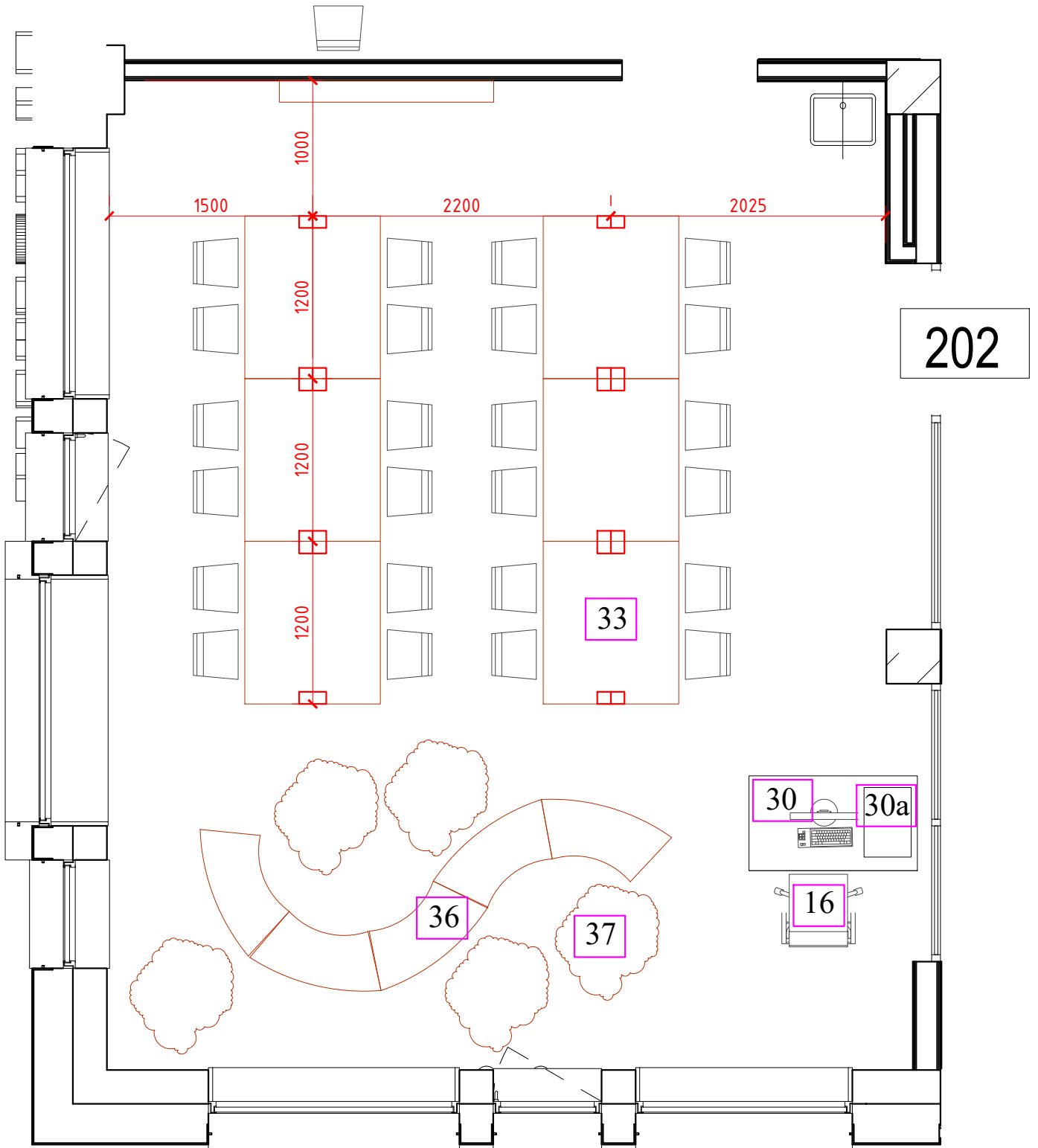



PIRMOJO AUKŠTO PATALPŲ EKSPLIKACIJA

NR.	PAVADINIMAS	VIETŲ SKAIČIUS	PLOTAS
101	Tambūras		16.27 m ²
102	Holas, koridorius		271.46 m ²
103	Klasė	24	54.35 m ²
104	Sandėlis		7.42 m ²
105	Berniukų prausykla		4.90 m ²
106	Berniukų wc		9.46 m ²
107	Šiluminis mazgas		15.31 m ²
108	Mergaičių wc		10.17 m ²
109	Mergaičių prausykla		4.25 m ²
110	Žmonių su negalia wc		5.23 m ²
111	Vandens įvado patalpa		6.84 m ²
112	Salės inventoriaus sandėlis		10.22 m ²
113	Mergaičių persirengimo, dušų patalpa	12	16.50 m ²
114	Berniukų persirengimo, dušų patalpa	12	16.50 m ²
115	Sporto, aktyvūs salė	24	292.59 m ²
116	Žindymo patalpa		5.96 m ²
117	Moterų wc		4.30 m ²
118	Vyrų wc		4.53 m ²
119	Klasė	24	44.34 m ²
120	Klasė	24	44.34 m ²
121	Klasė	24	44.34 m ²
122	Klasė	24	42.33 m ²
123	Koridorius		39.63 m ²
124	Elektroninių ryšių patalpa		9.17 m ²
125	Šaldytuvų patalpa		7.29 m ²
126	Valymo patalpa		3.71 m ²
127	Technologinis koridorius		18.11 m ²
128	Wc		3.65 m ²
129	Virtuvės personalo rūbinė	5	4.13 m ²
130	Virtuvės personalo dušas		2.53 m ²
131	Dietologo kabinetas	1	7.01 m ²
132	Maisto produktų patalpa		4.91 m ²
133	Daržovių paruošimo patalpa		5.13 m ²
134	Maisto produktų patalpa		7.20 m ²
135	Virtuvė		56.79 m ²
136	Valgykla	84	77.18 m ²
137	Koridorius		18.19 m ²
138	Administratorės kabinetas	1	11.07 m ²
139	Psichologo, soc. pedagogo kabinetas	1	8.97 m ²
140	Visuomenės sveikatos priežiūros specialisto/ logopedo kabinetas	1	8.95 m ²
141	Metodinis kabinetas, mokytojų kambarys		22.87 m ²
142	Moterų wc		7.26 m ²
143	Vyrų wc		7.08 m ²
144	Techninė patalpa		3.99 m ²
145	Valymo patalpa		2.42 m ²
146	Direktorės kabinetas	1	12.25 m ²
147	Raštvėdės kabinetas	1	7.53 m ²
148	Direktorės pav. kabinetas	2	12.50 m ²
149	Koridorius		8.35 m ²
150	Budinčiojo patalpa	1	6.63 m ²
151	Lauko inventoriaus sandėlis		1324.34 m ²

STATINIŲ EKSPLIKACIJA

NR.	PAVADINIMAS	UŽSTATYTAS PLOTAS
S	Stoginė (pastato dalis)	56 m ²

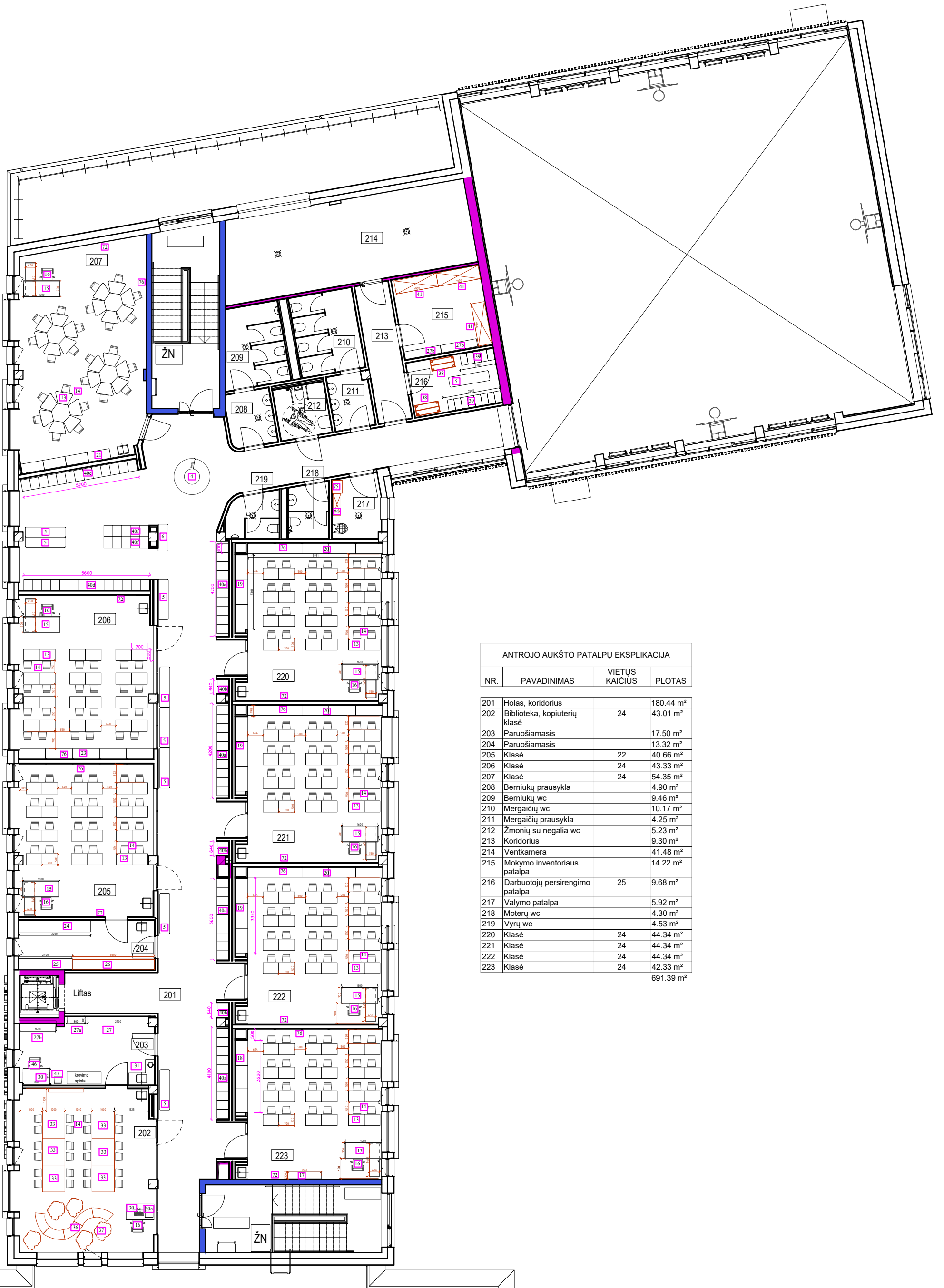

ANTROJO AUKŠTO PATALPŲ EKSPLIKACIJA

NR.	PAVADINIMAS	VIETŲ KAIČIUS	PLOTAS
201	Holas, koridorius		180.44 m ²
202	Biblioteka, kopiuoterių klasė	24	43.01 m ²
203	Paruošiamasis		17.50 m ²
204	Paruošiamasis		13.32 m ²
205	Klasė	22	40.66 m ²
206	Klasė	24	43.33 m ²
207	Klasė	24	54.35 m ²
208	Bėniukų prausykla		4.90 m ²
209	Bėniukų wc		9.46 m ²
210	Mergaičių wc		10.17 m ²
211	Mergaičių prausykla		4.25 m ²
212	Žmonių su negalia wc		5.23 m ²
213	Koridorius		9.30 m ²
214	Ventkamera		41.48 m ²
215	Mokymo inventoriaus patalpa		14.22 m ²
216	Darbuotojų persirengimo patalpa	25	9.68 m ²
217	Valymo patalpa		5.92 m ²
218	Moterų wc		4.30 m ²
219	Vyrų wc		4.53 m ²
220	Klasė	24	44.34 m ²
221	Klasė	24	44.34 m ²
222	Klasė	24	44.34 m ²
223	Klasė	24	42.33 m ²
			691.39 m ²

"Design in CROSS"		STATINIO PAVADINIMAS	
2025-06-17 SUTARTIES NR. VJ-25-04		Mokslų paskirties pastatas (Kauno Tirkliųjų mokykla-darželis), M. Yčo g. 2, Kaunas	
Braiža V. Čuprinskienė		DOKUMENTO PAVADINIMAS	
IŠSAKOVAS		II aukšto baldų išdėstymo planas	
KAUNO TIRKLIŲJŲ MOKYKLA-DARŽELIS		DOKUMENTO ŽYMŲJŲ	
		VJ-25/06-GBP-SLP (A2Z)	
Laisvė	0	Laisvė	Laisvė