

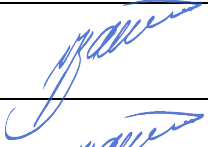

UAB „Urbanistikos formatas“

Žirmūnų g. 68A, LT-09124 Vilnius
Įmonės kodas: 301526586
Tel.: 8 5 2302036
mob.: +37069832901



Statytojas/ Užsakovas	ROKIŠKIO RAJONO SAVIVALDYBĖS ADMINISTRACIJA		
Statinio projekto pavadinimas	MOKSLO PASKIRTIES PASTATO ROKIŠKIO JUOZO TŪBELIO PROGIMNAZIJOS ROKIŠKIO R. SAV., ROKIŠKIO M., P.ŠIRVIO G. 2 KAPITALINIO REMONTO PROJEKTAS (UGDYMO PASLAUGŲ PRIEINAMUMO DIDINIMAS ATSKIRTJ PATIRIANTIEMS VAIKAMS ROKIŠKIO SAVIVALDYBĖJE)		
Statinio projekto Nr.	UF-23013		
Statinio projekto etapas	TECHNINIS PROJEKTAS		
Statinio kategorija	YPATINGASIS STATINYS		
Statybos rūšis	KAPITALINIS REMONTAS		
Statinio projekto dalis	SKLYPO SUTVARKYMO (SKLYPO PLANO) DALIS	Byla (segtuvas)	SP
		Bylos(segtuvo) laida	A
		Bylos (segtuvo) išleidimo data	2023-12

Įmonė	Pareigos	Vardas, pavardė	Kvalifikacijos atestato Nr.	Parašas
UAB „URBANISTIKOS FORMATAS“	Direktorius	VITALIS BALEIŠIS		
	Statinio projekto vadovas	VITALIS BALEIŠIS	25340	
	Statinio projekto dalies vadovė	VIOLITA KOSSAK- BALEIŠIENĖ	40023	

Vilnius

STATINIO PROJEKTO SP DALIES
BYLOS SUDĖTIES ŽINIARAŠTIS

Dokumento žymuo	Lapų sk.	Laida	Dokumento pavadinimas	Lapo Nr.
			Tekstiniai dokumentai:	
UF-23013-TDP-SP.BSŽ	1	A	SP bylos sudėties žiniaraštis	2
UF-23013-TDP-SP.AR	11	A	Aiškinamasis raštas	3÷13
UF-23013-TDP-SP.TS	7	0	Techninės specifikacijos	14÷20
UF-23013-TDP-SP.SŽ0	2	A	Sanaudų kiekių žiniaraštis („ FINANSUOJAMAS PROJEKTU “)	21÷22
UF-23013-TDP-SP.SŽ2	1	A	Sąnaudų kiekių žiniaraštis (II etapas)	23
			Brėžiniai:	
UF-23013-TDP-SP.B-01	1	0	Situacijos planas; M1:1000	24
UF-23013-TDP-SP.B-02	1	0	Ardomų dangų planas; M1:200	25
UF-23013-TDP-SP.B-03	1	0	Sklypo planas; M1:200	26
UF-23013-TDP-SP.B-04	1	0	Sklypo sutvarkymo (aplinkotvarkos) planas; M1:200	27
UF-23013-TDP-SP.B-05	1	0	Suvestinis sklypo inžinerinių tinklų planas; M1:200	28
UF-23013-TDP-SP.B-06	1	A	Dangų konstrukcijų pjūviai	29
UF-23013-TDP-SP.B-07	1	0	Sklypo aukščių (vertikalinis) planas; M1:200	30

SKLYPO SUTVARKYMO (SKLYPO PLANO) DALIES

AIŠKINAMASIS RAŠTAS

Projektas pataisytas pagal privalomasias ekspertizės pastabas.

1. BENDRIEJI DUOMENYS

Projekto pavadinimas	Mokslų paskirties pastato Rokiškio Juozo Tūbelio progimnazijos Rokiškio r. sav., Rokiškio m., P. Širvio g. 2 kapitalinio remonto projektas (<i>ugdymo paslaugų prieinamumo didinimas atskirtj patiriantiems vaikams Rokiškio savivaldybėje</i>)
Adresas (statybos vieta)	Rokiškio r. sav., Rokiškio m., P. Širvio g. 2
Nekilnojamųjų kultūros vertybių teritorija (jų apsaugos zona)	-
Kultūros paveldo objektas	-
Saugomos teritorijos pavadinimas	-
Žemės klypo unikalus Nr.	7375-0023-0003
Kadastro Nr.	7375/0023:3
Žemės sklypo plotas	21394 m ²
Užstatytas plotas	2742 m ²
Pagrindinė naudojimo paskirtis	Kita
Žemės sklypo naudojimo būdas	Visuomeninės paskirties teritorijos
Statinio kategorija	Ypatingasis statinys
Statybos rūšis	Kapitalinis remontas
Projektavimo etapas	Techninis projektas
Statytojas / Užsakovas	Rokiškio rajono savivaldybės administracija
Projektuotojas	UAB „Urbanistikos formatas“, Žirmūnų g. 68A, LT-09124 Vilnius
Projekto rengimo teisinis pagrindas	Techninis projektas parengtas vadovaujantis: <ul style="list-style-type: none"> - Projektavimo užduotimi; - NT kadastro ir registro dokumentų byla; - Topografiniu planu; - Projektavimą reglamentuojančiais normatyviniais dokumentais.

0	2023 12	Statybos leidimui.			
Laida	Išleidimo data	Laidos statusas. Keitimo priežastis (jei taikoma)			
Kval. Pat. Dok. Nr.		UAB „Urbanistikos formatas“ Žirmūnų g. 68A, 09124 Vilnius Tel.: 8 5 230 20 36 El. paštas: info@uformatas.lt	Statinio projekto pavadinimas: MOKSLŲ PASKIRTIES PASTATO ROKIŠKIO JUOZO TŪBELIO PROGIMNAZIJOS ROKIŠKIO R. SAV., ROKIŠKIO M., P.ŠIRVIO G. 2 KAPITALINIO REMONTO PROJEKTAS (<i>UGDYMO PASLAUGŲ PRIEINAMUMO DIDINIMAS ATSKIRTJ PATIRIANTIEMS VAIKAMS ROKIŠKIO SAVIVALDYBĖJE</i>)		
25340	SPV	V. Baleišis	Dokumento pavadinimas: AIŠKINAMASIS RAŠTAS	laida	
40023	SPDV	V. Kossak-Baleišienė		A	
LT	Statytojas / Užsakovas: ROKIŠKIO RAJONO SAVIVALDYBĖS ADMINISTRACIJA		Dokumento žymuo: UF-23013-TP-SP.AR	lapas	lapų
				1	11

2. PROJEKTAVIMĄ REGLAMENTUOJANTYS NORMATYVINIAI STATYBOS TECHNINIAI DOKUMENTAI

LR ĮSTATYMAI

- Lietuvos Respublikos Statybos įstatymas, Nr. I-1240 (aktuali redakcija);
- Lietuvos Respublikos Žemės įstatymas Nr. IX-1983 (aktuali redakcija);
- Lietuvos Respublikos Specialiųjų žemės naudojimo sąlygų įstatymas Nr. XIII-2166 (aktuali redakcija);
- Lietuvos Respublikos Želdynų įstatymas, Nr. X-1241 (aktuali redakcija);
- Lietuvos Respublikos Teritorijų planavimo įstatymas, Nr. I-1120 (aktuali redakcija);
- Lietuvos Respublikos Atliekų tvarkymo įstatymas, Nr. IX-1004 (aktuali redakcija);
- Lietuvos Respublikos Aplinkos apsaugos įstatymas, Nr. I-2223 (aktuali redakcija);
- Paviršinių nuotekų tvarkymo reglamentas 2007 m. balandžio 2 d. įsakymu Nr. D1-193

STATYBOS TECHNIAI REGLAMENTAI

- Europos Parlamento ir Tarybos Reglamentas (ES) Nr. 305/2011;
- STR 1.01.02:2016 „Normatyviniai statybos techniniai dokumentai“;
- STR 1.01.03:2017 „Statinių klasifikavimas“;
- STR 1.01.04:2015 „Statybos produktų, neturinčių darniųjų techninių specifikacijų, eksploatacinių savybių pastovumo vertinimas, tikrinimas ir deklaravimas. Bandymų laboratorijų ir sertifikavimo įstaigų paskyrimas. Nacionaliniai techniniai įvertinimai ir techninio vertinimo įstaigų paskyrimas ir paskelbimas“;
- STR 1.01.08:2002 „Statinio statybos rūšys“;
- STR 1.04.04:2017 „Statinio projektavimas, projekto ekspertizė“;
- STR 1.05.01:2017 „Statybą leidžiantys dokumentai. Statybos užbaigimas. Statybos sustabdymas. Savavališkos statybos padarinių šalinimas. Statybos pagal neteisėtai išduotą statybą leidžiantį dokumentą padarinių šalinimas“;
- STR 1.12.06:2002 „Statinio naudojimo paskirtis ir gyvavimo trukmė“;
- STR 2.01.01(1):2005 „Esminis statinio reikalavimas. Mechaninis atsparumas ir pastovumas“;
- STR 2.01.01(2):1999 „Esminiai statinio reikalavimai. Gaisrinė sauga“;
- STR 2.01.01(3):1999 „Esminiai statinio reikalavimai. Higiena, sveikata, aplinkos apsauga“;
- STR 2.01.01(4):2008 „Esminiai statinio reikalavimai. Naudojimo sauga“;
- STR 2.01.01(5):2008 „Esminis statinio reikalavimas. Apsauga nuo triukšmo“;
- STR 2.02.02:2004 „Visuomeninės paskirties statiniai“;
- STR 2.03.01:2019 „Statinių prieinamumas“;
- STR 2.06.04:2014 „Gatvės ir vietinės reikšmės keliai. Bendrieji reikalavimai“

STATYBOS TAISYKLĖS, STANDARTAI, METODINIAI NURODYMAI, REKOMENDACIJOS

- LST 1516:2015 „Statinio projektas. Bendrieji įforminimo reikalavimai“;
- LST EN 17210:2021 „Apstatytosios aplinkos prieinamumas ir naudojimo patogumas. Funkciniai reikalavimai“;
- ISO 21542:2011 „Pastatų statyba. Užstatytos aplinkos prieinamumas ir naudojamumas“;
- ISO 23599:2019 „Pagalbinės priemonės neregiamis ir silpnaregiams. Taktiliniai vaikščiojamojo paviršiaus indikatoriai“;
- „Bendrosios gaisrinės saugos taisyklės“, patvirtintos Priešgaisrinės apsaugos ir gelbėjimo departamento prie Vidaus reikalų ministerijos direktoriaus 2010 m. liepos 27 d. įsakymu Nr. 1-223 redakcija (Žin. 2010, Nr. 99-5167 su vėlesniais pakeitimais);
- „Gaisrinės saugos pagrindiniai reikalavimai“ patvirtinti Priešgaisrinės apsaugos ir gelbėjimo departamento prie Vidaus reikalų ministerijos direktoriaus 2010 m. gruodžio 7 d. įsakymu Nr. 1-338 (Žin., 2010, Nr. 146-7510 su vėlesniais pakeitimais);
- Statybinių atliekų tvarkymo taisyklės; 2006 m. gruodžio 29 d. Nr. D1-637;
- RSN 156-94 „Statybinė klimatologija“;
- Stacionariųjų gaisrų gesinimo sistemų projektavimo ir įrengimo taisyklės;

Irengimo taisyklės:

- Automobilių kelių dangos konstrukcijos iš trinkelų ir plokščių įrengimo taisyklės JT TRINKELĖS 14;
- Automobilių kelių žemės darbų atlikimo ir žemės sankasos įrengimo taisyklės JT ŽS 17
- Kelio ženklų atramų parinkimo, projektavimo ir įrengimo taisyklės PJT KZA 08

Kelių projektavimo taisyklės:

- Automobilių kelių standartizuotų dangų konstrukcijų projektavimo taisyklės ;

Metodiniai nurodymai:

- Automobilių kelių dangos konstrukcijos iš trinkelų ir plokščių įrengimo metodiniai nurodymai MN TRINKELĖS 14;

Rekomendacijos:KPT SDK 19

- Pėsčiųjų ir dviračių takų projektavimo rekomendacijos R PDTP 12

Techninių reikalavimų aprašai:

- Automobilių kelių užpildų techninių reikalavimų aprašas TRA UŽPILDAI 19;
- Automobilių kelių nesurištųjų mišinių ir gruntų, naudojamų sluoksniams be rišiklių, techninių reikalavimų aprašas TRA SBR 19;
- Automobilių kelių trinkelų, plokščių ir kitų medžiagų techninių reikalavimų aprašas TRA TRINKELĖS 14;
- Kelių transporto priemonių sukeliama triukšmo ribiniai dydžiai ir jų taikymo tvarkos aprašas;

HIGIENOS NORMOS

- HN 33-2007 „Akustinis triukšmas. Triukšmo ribiniai dydžiai gyvenamuosiuose ir visuomeninės paskirties pastatuose bei jų aplinkoje“;

3. KOMPIUTERINĖS PROGRAMOS, KURIOMIS VADOVAUJANTIS PARENGTA SKLYPO SUTVARKYMO (SKLYPO PLANO) DALIS

Projektas parengtas naudojantis kompiuterinėmis programomis:

- AutoCAD LT 2012;
- Acrobat Reader DC;
- Microsoft Word.

4. STATINIO GEOGRAFINĖ VIETA

Kapitališkai remontuojama mokykla randasi P.Širvio g. 2, Rokiškio miesto pietrytinėje dalyje.



1 pav. Objekto vieta

5. KULTŪROS PAVELDO VERTYBĖ. SAUGOMOS TERITORIJOS

Projektuojamo pastato sklypas nepatenka į saugomas teritorijas, į svarbias kraštovaizdžio, urbanistinių, architektūrinių ar paveldosaugos požiūriu zonas, todėl ypatingi reikalavimai šiais aspektais projektuojamam objektui nekeliama ir nėra nustatomi.

Saugomų kultūros paveldo objektų šioje ir gretimose teritorijose nėra.

6. SKLYPE ESAMI ŽELDINIAI, STATINIAI, INŽINERINIAI TINKLAI, VANDENS TELKINIAI

Remontuojama mokykla išdėstyta pietinėje sklypo dalyje. Pastatas perimetrinio užstatymo, stačiakampio plano trijų aukštų su rūsiu, uždaru kiemu.

Esamas privažiavimas iki pastato – asfaltuota P.Širvio gatve.

Mokyklos teritorijoje (sklypo plotas 21394 m²) didelę dalį užima želdiniai (veja), auga brandūs medžiai, krūmai. Įrengti betoninių plytelių takai/šaligatviai. Šiaurinėje sklypo dalyje išdėstyti sporto aikštynai, užimantys 5353,05 m² teritorijos ploto.



2 pav. Sklypo užstatymas

Projektuojamų darbų zonoje vertingų saugotinių medžių ir krūmų nėra.

Sklypas užstatytas statiniais:

1. Mokslo paskirties pastatas – Juozo Tūbelio progimnazija (pastatytas 1983 m.); bendrasis plotas 6993,05 m²; užstatytas plotas 2742 m²
2. Sporto inžineriniai statiniai – sporto aikštynas (rekonstravimo metai - 2018 m.); bendrasis plotas 5353,05 m²;

Projektuojamame sklype yra pakloti veikiantys esamo pastato eksploatuojami šilumos tinklai, vandentiekio, buitinių nuotekų, lietaus, drenažo, 0,4 kV elektros tinklai.

Sklype vandens telkinių nėra.

Sklypas pietinėje pusėje ribojasi su P.Širvio gatve.

7. KLIMATO SĄLYGOS

Klimatiniai duomenys pagal RSN 156-94 (Rokiškio raj. sav. artimiausia stotis-Biržai):

Vidutinė metinė oro temperatūra –	+ 5,9 °C
Absolūtus oro temperatūros maksimumas –	+ 33,7 °C
Absolūtus oro temperatūros minimumas –	- 35,5 °C
Šildymo sezono vidutinė lauko temperatūra, kai paros oro temperatūra žemesnė už 0°C –	-4,0°C
Santykinis oro metinis drėgnumas –	80 %

Vidutinis vėjo greitis –	3,7 m/s
Vidutinis kritulių kiekis per metus –	605 mm
Maksimalus paros kritulių kiekis (absoliutus maksimumas) –	80,3 mm
Didžiausias dekadinis sniego dangos storis pagal nuolatinę matuoklę –	80 cm
Maksimalus sniego prieaugis per parą –	23 cm
Maksimalus žemės įšalo gylis per 10 m –	113 cm
Maksimalus žemės įšalo gylis per 50 m –	154 cm
Vyraujančios vėjų kryptys: sausio mėn. –	P
Vyraujančios vėjų kryptys: liepos mėn. –	V
Skačiuojamasis vėjo greitis prie žemės paviršiaus (H=10 m), galimas vieną kartą per 50 metų –	30 m/s

Pagal STR 2.05.04:2003 „Poveikiai ir apkrovos“ priskiriama I-ajam vėjo apkrovos rajonui su pagrindine ataskaitine vėjo greičio reikšme 24 m/s.

Pagal STR 2.05.04:2003 „Poveikiai ir apkrovos“ priskiriami II-ajam sniego apkrovos rajonui su sniego antžeminės apkrovos charakteristine reikšme 1.6 kN/m².

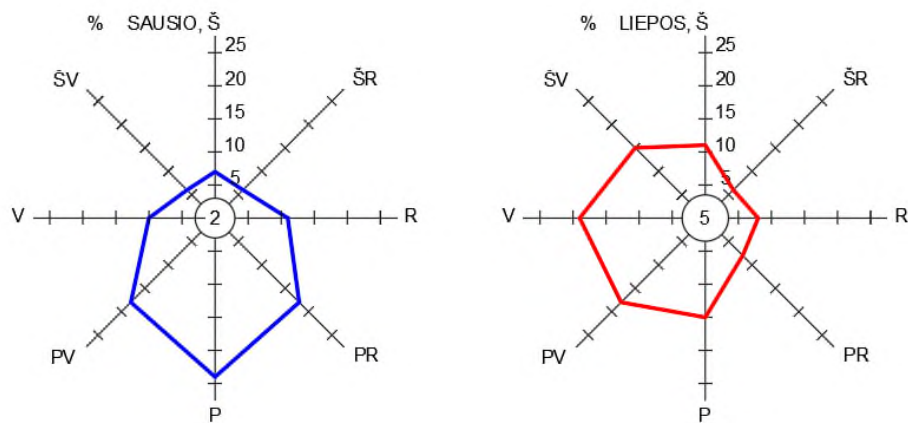

3 pav. Vėjų rožė

8. RELJEFAS. TOPOGEODEZINIAI DUOMENYS

Inžinerinius topografinius tyrinėjimus 2023 m. gruodžio mėn. atliko UAB „Elvas“.

Mokyklos pastato sklypo reljefas lygus. Vyrauja vidutinė absoliutinė altitudė 132.70 m.

Topografinė ir požeminių įrenginių nuotrauka atlikta LKS-1994 koordinacių ir aukščių sistemoje LAS07. Projektuojamų statinių ir kitų elementų nužymėjimas atliktas koordinatėmis (LKS koordinacių sistemoje).

9. GEOLOGINIAI DUOMENYS

Inžineriniai geologiniai tyrinėjimai šiame sklype vykdomi nebuvo.

10. SKLYPO PARUOŠIMAS STATYBAI

10.1. ESAMŲ PASTATŲ, INŽINERINIŲ STATINIŲ NUGRIOVIMAS, INŽINERINIŲ TINKLŲ IR SUSISIEKIMO KOMUNIKACIJŲ IŠKĖLIMAS ARBA JŲ APSAUGOJIMAS

Sklype pastatų, statinių griovimo bei inžinerinių tinklų perkėlimo darbai nenumatyti. Projekte numatyta išardyti esamas/ remontuojamas šaligatvių dangas.

10.2. MEDŽIŲ IR KRŪMŲ KIRTIMAS

Projekte kirsti medžių ar krūmų nenumatyta.

Prieš pradėdant statybos darbus medžių kamienai aprišami lentomis, apsaugant juos nuo pažeidimų. Visi aplink pastatą augantys medžiai visu statybiniu laikotarpiu turi būti apsaugoti nuo galimų pastolių, statybinės technikos ar kitų rangos metu naudojamų priemonių pažeidimų, jų polajyje negali būti sandėliuojamos statybinės medžiagos ir kitaip pabloginta jų augimvietė.

Esamų medžių apsaugos priemonės turi būti pateiktos Rangovo parengtame statybos darbų technologijos projekte prieš pradėdant darbus.

10.3. DIRVOŽEMIO AUGALINIS SLUOKSNIS

Pastato statybos vietoje augalinis žemės sluoksnis nuimamas ir sandėliuojamas sklypo ribose, apsaugant jį nuo užterštumo, išplovimo, išpustymo (vėjo). Vėliau panaudojamas sklypo sutvarkymo ir želdinimo darbams.

10.4. LAIKINI PRIVAŽIAVIMAI

Patekimas iki kapitališkai remontuojamo pastato numatytas esamu asfaltuotu keliu. Esamas patekimas į teritoriją - sklypo vakarinėje dalyje.

Papildomi privažiavimo keliai neprojektuojami.

10.5. LAIKINI INŽINERINIAI TINKLAI

Reikalingi elektros ir vandens poreikiai, atsiradę statybos metu, bus tiekiami iš esamų, sklype bei pastate veikiančių tinklų. Patogias pasijungimo vietas iš anksto susiderinus su Užsakovu.

10.6. TERITORIJOS APTVĖRIMAS

Detalūs teritorijos aptvėrimo sprendiniai pateikti „Pasirengimo statybai ir statybos darbų organizavimo“ dalyje.

11. PROJEKTO SPRENDINIAI

11.1. PASTATŲ, INŽINERINIŲ STATINIŲ, TINKLŲ IR SUSISIEKIMO KOMUNIKACIJŲ IŠDĖSTYMAS SKLYPE

Sklypas pietinėje pusėje ribojasi su P.Širvio gatve.

Remontuojamas pastatas išdėstytas sklypo pietinėje dalyje ir yra prijungtas prie šilumos tinklų, 0,4 kV elektros, vandentiekio, buitinių nuotekų, lietaus nuotekų tinklų.

Šiaurinėje sklypo dalyje išdėstyti sporto aikštynai.

Patekimas į teritoriją – esamas, asfaltuotu keliu keliu nuo P.Širvio g. gatvės vakarinėje sklypo pusėje.

Pastato vakarinėje pusėje įrengta asfaltuota automobilių statymo aikštelė.

Aplink remontuojamą pastatą yra nutiesti betoninių plytelių dangos pėsčiųjų takai bei nuogrinda.

11.2. PASTATŲ, INŽINERINIŲ TINKLŲ IR SUSISIEKIMO ALTITUDŽIŲ PARINKIMAS

Remontuojamo pastato absoliutinė nulinė altitudė – 134,01.

Projektuojant automobilio statymo vietą ir šaligatvius maksimaliai prisitaikoma prie esamo reljefo, gatvių už sklypo ribų aukščių, nuolydžių.

Atsižvelgiant į esamą reljefą ir vyraujančius absoliutinius aukščius altitudės parinktos, taip, kad kuo mažiau planiruojant sklypą būtų užtikrintas tinkamas vandens nuvedimas nuo projektuojamo pastato, nebūtų iškelti pamatai, taip pat, kad projektuojamas paviršius susivestų su esamu paviršiumi ir neatsirastų šlaitų.

11.3. TERITORIJOS VERTIKALUS PLANIRAVIMAS. LIETAUS NUVEDIMAS

Projektuojamame sklype atliekamas nežymus vertikalus planiravimas, išlaikant esamą sklypo padėtį. Planiruojant prisitaikoma prie esamų pastato kampų absoliutinių aukščių. Suformuoti nuolydžiai padės nuleisti paviršinius vandenį nuo pastato, šaligatvių, nedidės dirvos drėgnumas, nekils požeminių gruntinių vandenų horizontas

11.4. SKLYPE ĮRENGIAMOS STOVĖJIMO AIKŠTELĖS, PĖSČIŪJŲ TAKAI

Pagal projektavimo užduotį projekte numatyta atnaujinti dalį pėsčiųjų takų, esančių tarp mokyklos pastato ir lauko edukacinių erdvių. Takus pritaikyti asmenims su judėjimo bei regėjimo negalia.

Greta esamos automobilių statymo aikštelės (sklypo vakarinėje pusėje) įrengiama papildomą vieną A tipo neįgaliųjų automobilių statymo vietą. Parkavimo vietą pažymėti horizontaliuoju bei vertikaliuoju ženkliniu.

Didžioji dalis mokyklos teritorijoje esančių takų yra prastos būklės: išsikraipę, ištrupėję, duobės, nelygumai.

Projekte numatyta šiuos takus išardyti ir įrengti naujus betoninių trinkelio dangos, norminius reikalavimus atitinkančius šaligatvius. Projektuojami takai ne siauresni kaip 1,5 m pločio.

Siekiant padėti lengviau orientuotis ir rasti kelią pėsčiųjų takuose žmonėms su regėjimo negalia įrengiami taktiniai vaikščiojamojo paviršiaus indikatoriai: įspėjantys apie kliūtį, vedantys.

Įrengiami pandusai, užtikrinantys beklūtį patekimą į pastatą (žr. SA; SK dalis).

11.5. APLINKOS TVARKYMAS, TRITORIJOS APŽELDINIMAS.

Po statybos darbų sklypą užsėti/atstatyti žole. Papildomas teritorijos apželdinimas dekoratyviniais augalais nenumatytas.

11.6. DANGŲ KONSTRUKCIJOS

Šalčiui atsparios **dangos konstrukcijos storis** nustatomas pagal **pirminį šalčiui atsparios dangos konstrukcijos storį**, kuris tikslinamas atsižvelgiant į faktines (esamas) dangos konstrukcijos eksploataavimo sąlygas, pateiktas KPT SDK 19 7 lentelėje.

DK-0,3 ŽN AUTOMOBILIŲ STOVĖJIMO AIKŠTELĖS TRINKELIŲ DANGOS KONSTRUKCIJA:

Pirminis šalčiui atsparios dangos konstrukcijos storis apskaičiuojamas pagal KPT SDK 19 6 lentelę atsižvelgiant į:

- didžiausio įšalo gylį (h_z) – 150 cm
- žemės sankasos gruntų jautrumą šalčiui – F2
- dangų konstrukcijų klasę – DK-0,3

Pirminis šalčiui atsparios dangos konstrukcijos storis = $0,5 \times h_z = 0,5 \times 150 = 75$ cm;

Pagal Automobilių kelių standartizuotų dangų konstrukcijų projektavimo taisyklių KPT SDK 19 7 lentelės duomenis numatomas bendras **patikslintas pirminis šalčiui atsparios dangos konstrukcijos storis**: $75 + 0 + 0 + 5 - 10 = 70$ cm.

Dangos DK-0,3 konstrukcija:

- **8 cm** storio betono trinkelio 10.10.08 danga;
- **3 cm** storio atsijų pasluoksnis;
- **15 cm** storio skaldos pagrindo sluoksnis (SPS) iš nesurištojo mineralinių medžiagų mišinio (fr. 0/45), $E_{v2} \geq 120$ MPa;
- Apsauginio šalčiui atsparaus sluoksnio storis (AŠAS): $70 - 8 - 3 - 15 = 44$ cm;
44 cm (AŠAS) smėlio - žvyro mišinio sluoksnis 0/11 - 0/16 mm fr., $E_{v2} \geq 100$ Mpa;
- Esamas sutankintas pagrindas, $E_{v2} \geq 45$ MPa.

Šaligatvių ir aikštės šalčiui atsparios **dangos konstrukcijos storis** parinktas vadovaujantis KPT SDK 19. Esant F2 ir F3 klasės gruntams 45 cm šalčiui atsparios dangos konstrukcijos storis yra pakankamas ir šalčiui atsparios dangos konstrukcijos storio skaičiavimai neatliekami.

AIKŠTELĖS IR ŠALIGATVIŲ BETONO TRINKELIŲ DANGOS KONSTRUKCIJA:

- **8 cm** storio betono trinkelio 10.10.08 danga;
- **3 cm** storio atsijų pasluoksnis;
- **15 cm** storio skaldos pagrindo sluoksnis (SPS) iš nesurištojo mineralinių medžiagų mišinio (fr. 0/45), $E_{v2} \geq 100$ MPa;
- Apsauginio šalčiui atsparaus sluoksnio storis (AŠAS):

Vadovaujantis KPT SDK 19 dėl galimai neigiamo vandens poveikio pėsčiųjų tako dangos konstrukcijai, šalčiui atsparios dangos konstrukcijos storis turi būti padidinamas 10 cm.

19+10 = **29 cm**; (AŠAS) smėlio - žvyro mišinio sluoksnis 0/11 - 0/16 mm fr.,

- Esamas sutankintas pagrindas, $E_{v2} \geq 30$ MPa.

11.7. SKLYPO IR PASTATŲ APŠVIETIMAS, VIZUALINĖS, ELEKTRONINIO VAIZDO INFORMACIJOS IR REKLAMOS PRIEMONIŲ ĮRENGIMAS

Teritorijos apšvietimas esmas. Papildomas apšvietimas projekte nenumatytas.

11.8. SKLYPO APTVĖRIMAS IR APSAUGOS PRIEMONĖS

Šiuo metu projektuojamas sklypas apvertas metaline segmentine tvora, kurios ilgis sudaro 394 m. Vadovaujantis projektavimo užduotimi papildomas teritorijos aptvėrimas nenumatytas.

11.9. LENGVO IR KROVININIO AUTOTRANSPORTO ĮVAŽIAVIMAS Į SKLYPO TERITORIJĄ, JŲ STOVĖJIMAS UŽ ŽEMĖS SKLYPO RIBŲ

Patekimas į teritoriją – esamas, asfaltuotu keliu nuo P.Širvio gatvės vakarinėje sklypo pusėje.

11.10. ATLIEKŲ SURINKIMAS IR TVARKYMAS

Projektuojamame pastate gamyba nenumatoma, jokios taršos išskyrus buitines atliekas nebus. Susidarančios buitinės atliekos bus renkamos ir rūšiuojamos vietoje. Susidariusioms buitinėms atliekoms yra numatyti buitinių atliekų konteineriai pastato teritorijoje. Surinktas buitinės atliekas išveža atliekų tvarkymo įmonė.

11.11. PROJEKTUOJAMŲ SPRENDINIŲ ATITIKTIS PRIVALOMIESIEMS PROJEKTO RENGIMO DOKUMENTAMS IR TERITORIJŲ PLANAVIMO DOKUMENTAMS, ESMINIAMS STATINIŲ IR STATINIO ARCHITEKTŪROS, APLINKOS, VISUOMENĖS SVEIKATOS SAUGOS, KRAŠTOVAIZDŽIO, NEKILNOJAMŲJŲ KULTŪROS PAVELDO VERTYBIŲ, TREČIŲJŲ ASMENŲ INTERESŲ APSAUGOS REIKALAVIMAMS

Šiuo projektu visi esminiai, įstatymais apibrėžti statinio reikalavimai - išpildyti. Parengtos visos būtinos tam statiniui suremontuoti ir naudoti projekto dalys, kurių sprendiniai nepažeidžia esminių statinio, statinio architektūros, aplinkos, visuomenės sveikatos saugos, kraštovaizdžio, trečiųjų asmenų interesų apsaugos, neįgalųjų socialinės integracijos ir paskirties reikalavimų.

Projektas atitinka normatyvinius dokumentus, techninę projektavimo užduotį.

Projekte numatyti sprendiniai netrukdyt mokymosi procesui pastate, nekels pavojų aplinkai, žmonių turtui, gyvybei ar sveikatai.

Techninio projekto sprendiniai nepažeidžia trečiųjų asmenų interesų, įvertinant STR 2.02.02:2004 „Visuomeninės paskirties statiniai“; reikalavimus.

11.12. GAISRŲ GESINIMO IR GELBĖJIMO AUTOMOBILIŲ ĮVAŽIAVIMAS Į SKLYPĄ, PRIVAŽIAVIMAS PRIE STATINIŲ, VANDENS TELKINIŲ IŠDĖSTYMAS

Statinio atsparumo ugniai laipsnis - I.

Statinių grupė - P.2.11 Mokslo pastatai

Mokslo paskirties pastatai pagal sprogdimo ir gaisro pavojų neskirstomi.

Bendrieji mokslo paskirties pastato rodikliai:

Pavadinimas	Mato vienetas	Kiekis
Aukštų skaičius	vnt.	3
Rūsio plotas	m ²	1388,70
I aukšto plotas	m ²	2366,10

II aukšto plotas	m ²	1935,81
III aukšto plotas	m ²	1288,17
Tūris	m ³	28886
Pastato aukštis nuo gaisrinių mašinų privažiavimo paviršiaus, H	m	6,90
Didžiausias galimas žmonių skaičius pastate vnt.	vnt.	750

Kelias privažiuoti prie pastato esamas – sklypo pietinė dalis P.Širvio g. arba patekimas į teritoriją per sklypo vakarinėje dalyje esantį įvažiavimą.

Pagal projektavimo užduotį papildomi gaisrinių mašinų privažiavimo keliai neprojektuojami.

Gaisrinių automobilių privažiavimo keliai bei aikštelės turi būti visada laisvos. Tam užtikrinti statomi specialūs ženklai ar aptvarai (iki 20 cm aukščio), naudojamas specialus žymėjimas. Gaisrų gesinimo ir gelbėjimo automobilių privažiavimo kelių plotis yra ne mažesnis kaip 3,5 m, aukštis – ne mažesnis kaip 4,5 m. Važiavimo kelyje įrengiami vartai ar užkardai, privalo atsidaryti ranka.

Kelias privažiuoti prie pastato – esamas.



15 pav. „Privažiavimai prie pastato.“

Vandens kiekis vienam gaisrui gesinant projektuojamą pastatą

Statinių paskirtis	Vandens kiekis vienam gaisrui gesinant gyvenamuosius ir visuomeninius pastatus (l/s), kai pastatų tūris V (tūkst. kub. m)					
	V < 1	1 ≤ V < 5	5 ≤ V < 25	25 ≤ V < 50	50 ≤ V < 150	V ≥ 150
Visuomeniniai pastatai, kai pastato aukštis F (m):						
6 ≤ F < 18	10	15	20	25	30	35

Pastato gaisrui gesinti iš išorės naudojami esami hidrantai. Artimiausias hidrantas nuo pastato nutolęs per 18 m. (pastato pietinėje dalyje).

100 – 150 m. atstumu nuo pastato gretimybėse yra išdėstyta ir daugiau hidrantų.

Artimiausi hidrantai:

Hidranto Nr.	Gatvės pavadinimas	Kur randasi	X koordinatė	Y koordinatė
73	Taikos g.	Romuvos gimnazijos pietinėje pusėje ties stadionu	6202946	598851

Hidranto Nr.	Gatvės pavadinimas	Kur randasi	X koordinatė	Y koordinatė
86	Jaunystės g.	Prie namo Nr.17 prie sankryžos ant šaligatvio	6202753	598929
87	P.Širvio g.	Prie Rokiškio J.Tūbelio gimnazijos žaliojoje vejoje	6202720	598765
89	P.Širvio g.	Prie namo Nr.4 į Vilties g. 28 pusę	6202687	598625
100	Vilties g.	Prieš Nr.20 namą važiuojamoje dajyje	6202578	598739
101	Vilties g.	Prieš namą Nr.24 žaliojoje vejoje	6202621	598629
102	Vilties g.	Kitoje g-vės pusėje prieš namą Nr.26 .27.m nuo g-vės žaliojoje vejoje	6202620	598576
104	Vilties g.	Prieš namą Nr.34 šiaurės pusėje	6202842	598607

11.13. SKLYPUI NUSTATYTOS SANITARINĖS AR APSAUGOS ZONOS, SERVITUTAI

Žemės sklypui **sanitarinės zonos** nenustatytos.

Žemės sklypo **apsaugos zonos**:

- Elektros tinklų apsaugos zonos (III skyrius, ketvirtasis skirsnis) – 72 m²;
- Elektros tinklų apsaugos zonos (III skyrius, ketvirtasis skirsnis) – 134 m²;
- Elektros tinklų apsaugos zonos (III skyrius, ketvirtasis skirsnis) – 264 m²;
- Elektros tinklų apsaugos zonos (III skyrius, ketvirtasis skirsnis) – 273 m²;
- Elektros tinklų apsaugos zonos (III skyrius, ketvirtasis skirsnis) – 203 m²;
- Elektros tinklų apsaugos zonos (III skyrius, ketvirtasis skirsnis) – 52 m²;
- Elektros tinklų apsaugos zonos (III skyrius, ketvirtasis skirsnis) – 509 m²;
- Elektros tinklų apsaugos zonos (III skyrius, ketvirtasis skirsnis) – 488 m²;
- Elektros tinklų apsaugos zonos (III skyrius, ketvirtasis skirsnis) – 276 m²;
- Elektros tinklų apsaugos zonos (III skyrius, ketvirtasis skirsnis) – 400 m²;
- Vandens tiekimo ir nuotekų, paviršinių nuotekų tvarkymo infrastruktūros apsaugos zonos (III skyrius, dešimtas skirsnis);
- Šilumos perdavimo tinklų apsaugos zonos (III skyrius, dvyliktasis skirsnis) – 400 m²;
- Elektroninių ryšių tinklų elektroninių ryšių infrastruktūros apsaugos zonos (III skyrius, vienuoliktasis skirsnis) – 360 m²;

Sklype **sprogimui ar gaisrui pavojingos zonos** neprojektuojamos.

Žemės sklypui nustatyti **servitutai**:

- Kelio servitutas (tarnaujantis) – 325 m²;

1.1. AUTOMOBILIŲ IR DVIRAČIŲ STOVĖJIMO VIETŲ POREIKIS

Automobilių stovėjimo vietų poreikis paremtas skaičiavimais pagal STR 2.06.04:2014 „Gatvės ir vietinės reikšmės keliai. Bendrieji reikalavimai“ 30 lentelės reikalavimus.

Automobilių stovėjimo vietų minimalus skaičius

Pastato paskirtis	Stovėjimo vietų norma pagal STR	Esamas mokinių skaičius mokykloje	Normatyvinis stovėjimo vietų kiekis vnt.
Bendrojo lavinimo mokyklos (9.3)	1 vieta 30 mokinių	650	22

Viso poreikis yra 22 vnt. automobilių stovėjimo vietos.

Mokyklos teritorijoje yra esama asfalto dangos automobilių statymo aikštelė, kurioje telpa 8 automobiliai. Likę automobiliai statomi parkavimo vietoje, esančioje važiuojamoje P. Širvio gatvės dalyje. Vadovaujantis projektavimo užduoti mokyklos sklype esančios aikštelės didinimas ir papildomų automobilių statymo vietų įrengimas nėra numatytas.

Dviračių stovėjimo vietų minimalus skaičius:

Vadovaujantis STR 2.06.04:2014 „Gatvės ir vietinės reikšmės keliai. Bendrieji reikalavimai“ p. 178 dviračių stovėjimo vietos turi būti įrengtos prie naujai statomų ar rekonstruojamų statinių. Šiuo projektu pastatas yra kapitališkai remontuojamas, todėl dviračių stovėjimų vietų įrengimas nenumatytas.

1.2. ŽMONIŲ SU NEGALIA JUDĖJIMO IR JŲ TRANSPORTO STOVĖJIMO, JUDĖJIMO GALIMYBĖS

Neįgaliųjų automobilių stovėjimo vietų skaičius parenkamas remiantis STR 2.03.01:2019 „Statinių prieinamumas“ 1 lentele.

Neįgaliųjų automobilių stovėjimo vietų skaičius

Bendras automobilių stovėjimo vietų skaičius	Minimalus bendras neįgaliųjų automobilių stovėjimo vietų skaičius	Minimalus A tipo automobilių stovėjimo vietų skaičius iš neįgaliųjų automobilių stovėjimo vietų skaičiaus
21 iki 50	2	1

Viso poreikis yra 2 vnt. automobilių stovėjimo vietų, kuri viena iš jų - A tipo.

Mokyklos teritorijoje esančioje automobilių statymo aikštelėje yra įrengta viena B tipo automobilių stovėjimo vieta.

Projekte numatyta įrengti A tipo neįgaliųjų automobilių stovėjimo vietą, tinkamą mikroautobusams.

Suprojektuota ne siauresnė kaip 4 900 mm, iš kurių 3 400 mm automobilių statymo vietos plotis, o 1 500 mm aikštelė išlipimui, ir ne trumpesnė kaip 8 200 mm, iš kurių 5 200 mm automobilių statymo vietos ilgis, o 3 000 mm aikštelė išlipimui.

Neįgaliųjų automobilių stovėjimo vieta numatyta greta esamos automobilių stovėjimo vietos ne didesniu kaip 50 m atstumu nuo pagrindinio įėjimo į pastatą.

Projektuojamas neįgaliųjų automobilių stovėjimo vietose išilginis arba skersinis dangos nuolydis ne didesnis kaip 2%.

Priartėjimas prie pastato – beklūtis. Pėsčiųjų judėjimo trąsos skersinis nuolydis ne didesnis kaip 2%.

Žmonėms su regėjimo negalia įrengiami taktiliniai ir įspėjamieji ir vedamieji paviršiai.

12. PAGRINDINIAI TECHNINIAI RODIKLIAI

Pavadinimas	Mato vienetas	Kiekis
Žemės sklypo plotas	m ²	21394
Užstatymo tankis	%	12,82
Užstatymo intensyvumas	%	32,69
Pastato užstatymo plotas	m ²	2742
Sporto aikštynai	m ²	5353,05
Projektuojama betono trinkelų danga (šaligatviai)	m ²	1777,74
Projektuojama betono trinkelų danga (ŽN parkavimo vieta)	m ²	53,43
Atstatoma veja	m ²	~1200

**SKLYPO SUTVARKYMO (SKLYPO PLANO) DALIES
TECHNINĖS SPECIFIKACIJOS**

TECHNINIŲ SPECIFIKACIJŲ ŽINIARAŠTIS

TS-01 BENDRIEJI DUOMENYS	2
TS-02 PARENGIAMIEJI DARBAI	2
TS-03 ŽEMĖS DARBŲ ATLIKIMAS IR ŽEMĖS SANKASOS ĮRENGIMAS.....	2
TS-04 PAGRINDAI.....	3
TS-05 BETONINIAI ELEMENTAI IR DANGOS.....	4
TS-06 DEKORATYVINĖ VEJA.....	5
TS-07 DARBŲ SAUGA.....	7
TS-08 MAŽOSIOS ARCHITEKTŪROS ELEMENTAI.....	Error! Bookmark not defined.

0	2023 12	Statybos leidimui.			
Laida	Išleidimo data	Laidos statusas. Keitimo priežastis (jei taikoma)			
Kval. Pat. Dok. Nr.		UAB „Urbanistikos formatas“ Žirmūnų g. 68A, 09124 Vilnius Tel.: 8 5 230 20 36 El. paštas: info@uformatas.lt	Statinio projekto pavadinimas: MOKSLO PASKIRTIES PASTATO ROKIŠKIO JUOZO TŪBELIO PROGIMNAZIJOS ROKIŠKIO R. SAV., ROKIŠKIO M., P.ŠIRVIO G. 2 KAPITALINIO REMONTO PROJEKTAS (UGDYMO PASLAUGŲ PRIEINAMUMO DIDINIMAS ATSKIRTI PATIRIANTIEMS VAIKAMS ROKIŠKIO SAVIVALDYBĖJE)		
25340	SPV	V.Baleišis	Dokumento pavadinimas: TECHNINĖS SPECIFIKACIJOS	laida	
40023	SPDV	V.Kossak-Baleišienė		0	
LT	Statytojas / Užsakovas: ROKIŠKIO RAJONO SAVIVALDYBĖS ADMINISTRACIJA		Dokumento žymuo: UF-23013-TP-SP.TS	lapas	lapų
				1	7

TS-01 BENDRIEJI DUOMENYS

Techninio projekto parengtų duomenų sudėtis, sprendinių kiekis, jų detalizacija (teksto, brėžinių) bendru atveju yra pakankami Statytojo sumanymui suprasti ir įvertinti, pritarimams ir gauti statybą leidžiantį dokumentą.

Statybos darbai turi būti vykdomi griežtai pagal Projektą, turint gaminių sertifikavimo arba kitus kokybę įrodančius dokumentus. Rangovas prieš pradėdamas statybos darbus turi parengti darbo projektą.

Projekte numatyti reikalavimai medžiagoms, gaminiams, darbų vykdymui pagal turimus pradinius duomenis. Statybos metu atsiradus nenumatytiems aplinkybėms, šie reikalavimai gali būti patikslinti.

TS-02 PARENGIAMIEJI DARBAI

- Įrengti įspėjamuosius ženklus apie darbų vykdymą;
- nužymėti dangų vietas, inžinerinių tinklų trasas;
- pašalinti dirvožemį, augmeniją;
- išvežti statybines šiukšles;
- atlikti kitus sklypo sutvarkymui reikalingus paruošiamuosius darbus.

Rangovas iš statyb vietės turi pašalinti dirvožemį, augmeniją ir atliekas, kad šios medžiagos nepatektų į pylimus. Augmenija, šiukšlės ir kitos atliekos, likusios po valymo darbų, turi būti išvežtos į sąvartyną, kurį nurodo vietinės valdžios institucijos. Grunto sandėliavimo vietas nurodo Rangovas, suderinęs su Statytoju. Pašalintas dirvožemis turi būti sandėliuojamas šiam tikslui skirtose vietose ir vėliau panaudojamas aplinkos tvarkymo darbams.

TS-03 ŽEMĖS DARBŲ ATLIKIMAS IR ŽEMĖS SANKASOS ĮRENGIMAS

Paruošiamieji darbai

Atliekant paruošiamuosius darbus, reikia prisilaikyti Automobilių kelių žemės darbų atlikimo ir žemės sankasos įrengimo taisyklių JT ŽS 17 V skyriaus I skirsnio reikalavimų. Atliekant dirvožemio pašalinimo darbus prisilaikyti Automobilių kelių žemės darbų atlikimo ir žemės sankasos įrengimo taisyklių JT ŽS 17 IX skyriaus reikalavimų.

Iškasos

Iškasos šio projekto apimtyje yra vadinamos kelio konstrukcijos lovių įrengimas, sankasos viršutinės dalies įrengimas.

Iškasų įrengimas turi atitikti Automobilių kelių žemės darbų atlikimo ir žemės sankasos įrengimo taisyklių JT ŽS 17 VII skyriaus I skirsnio reikalavimų.

Gruntai, statybinės medžiagos

Atliekamo iškasų grunto sandėliavimo vietas nurodo Rangovas susiderinęs su Statytoju arba kitais žemės savininkais, atsižvelgiant į iškastos medžiagos kiekį ir žemės sankasos šlaitų pastovumą. Laikiniai šalia, iškasų ir tranšėjų sandėliuojamos medžiagos turi būti apsaugotos nuo įgruvų. Iškasos ne mažesniu kaip 0,5 m atstumu nuo krašto turi būti aptvertos. Reikalavimai gruntams, statybinėms medžiagoms nurodyti Automobilių kelių žemės darbų atlikimo ir žemės sankasos įrengimo taisyklių JT ŽS 17 VII skyriaus I, II skirsniuose.

Vandens nuleidimas

Siekiant išvengti žalos ir darbų nutraukimo, iškasos turi būti apsaugotos nuo potvynio ir liūčių vandens. Rangovas privalo turėti atitinkamų priemonių atsargą vandeniui iš iškasos dugno nuleisti. Potvynio ir liūčių vanduo iš statybos darbų vietos turi būti nuleistas nedelsiant. Žemės darbai turi būti atliekami taip, kad būtų išvengta vandens susikaupimo darbo vietoje. Vandens nuleidimo darbai turi atitikti Automobilių kelių žemės darbų atlikimo ir žemės sankasos įrengimo taisyklių JT ŽS 17 VIII skyriaus V skirsnio reikalavimus.

Įrengimas ir sutankinimas

Pylimai šio projekto apimtyje yra kelio sankasos ruožas, kurio viršus yra dangos projektinis lygis.

Pylimų supylimas (paskleidimas, tankinimas) turi atitikti Automobilių kelių žemės darbų atlikimo ir žemės sankasos įrengimo taisyklių JT ŽS 17 VIII skyriaus II skirsnio reikalavimus.

Natūralieji ir supiltiniai gruntai turi būti sutankinami, kad atitiktų 1 lentelės reikalavimus.

1 lentelė. Reikalavimai žemės sankasai

Eil. Nr.	Žemės sankasos dalis	Gruntų grupės	DPr, %	na, %
1.	Viršutinė dalis iki 1,0 m gylio pylimuose ir 0,5 m gylio iškasose	ŽG, ŽP, ŽB, SB, SG, SP ŽD, ŽM, SD, SM	100	
2.	Apatinė pylimo dalis nuo 1,0 m gylio iki pylimo pado	ŽG, ŽP, ŽB SB, SG, SP ŽD, ŽM, SD, SM	98	
3.	Viršutinė dalis iki pylimo pado pylimuose ir 0,5 m gylio iškasose	ŽDo, ŽMo, SDo, SMo, D*), M*), OK3)	97,0	124)

^{*)} Žymenys D ir M žymi DL, DV, DR ir ML, MV, MR grupių gruntus pagal LST 1331

¹⁾ Mažiausias kvantilis yra mažiausias leistinas kvantilis, už kurį mažesnės charakteristikos (pavyzdžiui, sutankinimo rodiklio) vertės leidžiamos tik neviršijant nurodytos pasiskirstymo proporcijos (žr. LST ISO 3534-1). Vertinimas reikalauja tam tikro matematinio pagrindimo, kuris neišdėstomas šiose taisyklėse ir kuris surandamas specialioje literatūroje.

²⁾ Didžiausias kvantilis yra didžiausias leistinas kvantilis, už kurį didesnės charakteristikos (pavyzdžiui, oro porų kiekis) vertės leidžiamos tik neviršijant nurodytos pasiskirstymo proporcijos (žr. LST ISO 3534-1). Vertinimas reikalauja tam tikro matematinio pagrindimo, kuris neišdėstomas šiose taisyklėse ir kuris surandamas specialioje literatūroje.

³⁾ Leidžiama naudoti tik vietiniams keliams ir atlikus tinkamumo bandymus.

⁴⁾ Kai gruntai nėra sustiprinti arba nėra atliktas kvalifikuotas pagerinimas, tankinant vandeniui jautrius įvairagrūdžius ir smulkiagrūdžius gruntus, rekomenduojama oro porų kiekio 10 % didžiausiam kvantiliui taikyti 8 % reikalavimą.

Reikalavimai žemės sankasos viršui nurodyti Automobilių kelių žemės darbų atlikimo ir žemės sankasos įrengimo taisyklių IT ŽS 17 VIII skyriaus III skirsnio reikalavimus.

Iškasos dugno apsauga

Technologinio transporto eismo ar klimato poveikio pažeistas iškasos dugnas, prieš rengiant pagrindo sluoksnius, turi būti išvalytas, išlygintas ir sutankintas. Lietingu laikotarpiu iškasos rengimo darbus rangovas turi atlikti su ypatingu dėmesiu. Iškasos dugnas turi būti įrengtas ir išlygintas pagal projektinius nuolydžius.

Deformacijos modulio tikrinimas žemės sankasos viršuje

Reikalavimai deformacijos moduliui nurodyti Automobilių kelių žemės darbų atlikimo ir žemės sankasos įrengimo taisyklių IT ŽS 17 VIII skyriaus IV skirsnio reikalavimus.

Darbai žiemą

Reikalavimai žemės sankasos įrengimui žiemos metu išdėstyti Automobilių kelių žemės darbų atlikimo ir žemės sankasos įrengimo taisyklių IT ŽS 17 VIII skyriaus VIII skirsnio reikalavimus skirsnyje.

Darbų kontrolė ir priėmimas

Darbų kontrolė ir bandymai turi atitikti Automobilių kelių žemės darbų atlikimo ir žemės sankasos įrengimo taisyklių IT ŽS 17 XVIII skyriaus reikalavimus.

Darbų priėmimas

Priimant atliktus žemės sankasos įrengimo darbus, reikia prisilaikyti Automobilių kelių žemės darbų atlikimo ir žemės sankasos įrengimo taisyklių IT ŽS 17 V skyriaus V skirsnio reikalavimų.

TS-04 PAGRINDAI

Pagrindai rengiami ant ne mažesnio kaip $E_{v2} > 45$ Mpa žemės sankasos viršaus deformacijos modulio.

Apsauginis šalčiui atsparus sluoksnis (AŠAS)

Apsauginis šalčiui atsparaus sluoksnio mišinio sudėtis turi atitikti TRA SBR 19 Automobilių kelių nesurištųjų mišinių ir gruntų, naudojamų sluoksniams be riškių, techninių reikalavimų aprašo reikalavimus. Apsauginiam šalčiui atspariam sluoksniui įrengti rekomenduojama naudoti mišinius kuriuos sutankinus būtų pasiektas deformacijos modulis $E_{v2} > 100$ MPa.

Apsauginis šalčiui atsparaus sluoksnio mišiniui gali būti naudojami:

- birieji mišiniai: 0/2, 0/4, 0/8, 0/11, 0/16, 0/22, 0/32, 0/45, 0/56 ir 0/63;
- gruntai pagal LST 1331:2002: ŽB, ŽG, ŽP, SB, SG ir SP.

- žvyro pagrindo sluoksniams rengti naudojami žvyro mišiniai 0/32

Įrengiant sustiprintą dangą, sutankinus apsauginį šalčiui atsparaus sluoksnį turi būti pasiektas deformacijos modulis $E_{v2} > 120 \text{ Mpa}$.

Pagrindo sluoksnio aukščiai nuo projektinių neturi nukrypti, skersiniai nuolydžiai nuo projektinių neturi nukrypti daugiau kaip 0.5%. Matuojant pagrindo lygumą plyšys po 4 m liniuote neturi būti didesnis kaip 20 mm, o plotis nukrypti nuo projektinių daugiau kaip 10 cm

Skaldos pagrindo sluoksnis (SPS)

SPS gali būti naudojami 0/45, 0/56 nesurištieji mišiniai.

Sutankinus pagrindą turi būti pasiektas deformacijos modulis $E_{v2} > 120 \text{ Mpa}$. Mišinio sudėtis turi atitikti TRA SBR 19 Automobilių kelių nesurištųjų mišinių ir gruntų, naudojamų sluoksniams be rišiklių, techninių reikalavimų aprašo reikalavimus. SPS pagrindo sluoksnio sutankinimo rodiklis Dpr turi būti ne mažesnis kaip 103%. Pagrindo sluoksnio aukščiai nuo projektinių neturi nukrypti, skersiniai nuolydžiai nuo projektinių neturi nukrypti daugiau kaip 0.5%. Matuojant pagrindo lygumą plyšys po 4 m liniuote neturi būti didesnis kaip 20 mm, o plotis nukrypti nuo projektinių daugiau kaip 10 cm.

TS-05 BETONINIAI ELEMENTAI IR DANGOS

Šiame skyriuje išdėstyti reikalavimai betoninių bortų, betoninių trinkelėlių medžiagų, darbų ir darbų kontrolės reikalavimai.

Medžiagos

Betoniniai bortai turi atitikti LST EN 1338:2003 arba kito lygiaverčio standarto reikalavimus. Betoninės trinkelės turi atitikti LST EN 1338:2003 arba kito lygiaverčio standarto reikalavimus. Trinkelėlių betono stiprio klasė ne mažesnė kaip C30/37. Trinkelėlių atsparumas atmosferos poveikiui pagal standarto LST EN 1338 5.3.2 punkto 4.2 lentelę. Atsparumas atmosferos poveikiui turi atitikti 2 lentelės reikalavimus.

2 lentelė. Betoninių trinkelėlių atsparumas šalđymui ir atšildymui, naudojant druskas nuo apledėjimo

Klasė	Ženklimas	Masės nuostolis po atsparumo šalđymui ir atšildymui bandymo kg/m^2
3	D	vidurkio vertė $\leq 1,0$, be jokios pavienės vertės $> 1,5$

Atsparumas dilinimui (dylamasis atsparumas) pagal standarto LST EN 1338 5.3.4 punkto 3 lentelę. Atsparumas dilinimui turi atitikti 4 lentelės reikalavimus.

3 lentelė. Betoninių trinkelėlių atsparumas dilinimui

Klasė	Ženklimas	Reikalavimai. Išmatuota pagal bandymo metodą, aprašytą standarto LST EN 1338 G priede	Reikalavimai. Alternatyviai išmatuota pagal bandymo metodą, aprašytą standarto LST EN 1338 H priede
4	I	$\leq 20 \text{ mm}$	$\leq 18000 \text{ mm}^3/5000 \text{ mm}$

Kai betono trinkelėlių pagrindai rengiami iš nesurištųjų mišinių, tai jos klojamos ant pasluoksnio iš granito (dolomito) smulkiosios mineralinės medžiagos 0/5 (granito (dolomito) atsijų 0/5). Tarpai tarp trinkelėlių užpildomi ta pačia medžiaga. Betono bortai turi atitikti standarto LST EN 1340 reikalavimus. Kelio bortų betono klasė ne mažesnė kaip C30/37, atsparumo šalčiui markė ne mažesnė kaip F200, vandens įgeriamumas ne didesnis kaip 6 proc., dilumas ne didesnis kaip 0,70–0,90 g/cm^2 . Kelio bortai rengiami ant betono C16/20 klasės pagrindo. Vejos bortėlių betono klasė ne mažesnė kaip C25/30, betono pagrindo klasė C16/20.

Kelio ir vejos bortų įrengimas

Kelio ir vejos bortai įrengiami ant ne mažesnės kaip C16/20 betono klasės pagrindo. Prieš rengiant kelio bortus turi būti tinkamai paruoštas skaldos pagrindas. Tuomet ant skaldos pagrindo išpylus nurodytą kiekį betono pagrindo statomas betoninis kelio bortas rankiniu arba mechanizuotu būdu. Betoniniai kelio bortai turi būti klojami projektiniame lygyje prieš tai nužymėjus kuoleliais ir virve.

Įrengiami: GB1 tipo 0,30 × 0,15 × 1,00 m, GB2 tipo 0,30–0,22 × 0,15 × 1,00 m, GB3 tipo 0,22 × 0,15 × 1,00 m kelio bortai ir 0,08 × 0,20 × 1,00 m vejos bortai ant C16/20 klasės betono pagrindo.

Vejos bortėlių betono klasė ne mažesnė kaip C25/30, betono pagrindo klasė C16/20.

Trinkelėlių dangos įrengimas

Betono trinkelų pagrindai rengiami iš nesurištųjų mineralinių mišinių ir jos klojamos ant pasluoksnio iš smulkiosios mineralinės medžiagos 0/5 (granito ar dolomito atsijų). Tarpai tarp trinkelų užpildomi taip pat šia medžiaga arba suderinus su Inžinieriumi iš tos pačios rūšies smulkiosios mineralinės medžiagos 0/2. Trinkelės klojamos rankiniu arba mechanizuotu būdu. Trinkelų prispaudimui prie gretimai jau paklotų turi būti naudojami guminiai plaktukai. Suklojus trinkelų dangą pagal pasirinktą raštą turi būti paskleista užpildomoji medžiaga ir specialiomis šluotomis arba naudojant mechanizmų pagalbą su šluota ir specialia vandens pulpa užpildomi tarpai tarp trinkelų. Kai siūlės pakankamai prisipildžiusios užpildomosios medžiagos turi būti panaudoti tankinimo prietaisai su gumos antdėkle ant vibro pado trinkelų dangos prispaudimui ir įtvirtinimui į posluoksnį.

Bandymai ir darbų priėmimas. Kokybės ir kontroliniai tyrimai

Visi betoniniai elementai turi būti nauji ir turėti medžiagų kokybės ir gamybos pažymėjimus. Sandėliuojant turi būti išvengta atskirų elementų deformacijų, pažaidos. Trinkelų dangos lygio nuokrypis nuo projekcinio neturi būti didesnis kaip 2,0 cm, o paviršiaus nelygumai 4,0 m ilgio ruože – ne didesni kaip 1,0 cm.

Klojant trinkeles vadovautis :

- Automobilių kelių trinkelų, plokščių ir kitų medžiagų techninių reikalavimų aprašas TRA TRINKELĖS 14;
- Automobilių kelių dangos konstrukcijos iš trinkelų ir plokščių įrengimo taisyklės ĮT TRINKELĖS 14;
- Automobilių kelių dangos konstrukcijos iš trinkelų ir plokščių įrengimo metodiniai nurodymai MN TRINKELĖS 14.

ISPĖJAMOJO PAVIRŠIAUS TRINKELIŲ PAVYZDYS

APSISPĖNDIMO,
ISPĖJIMO TRINKELĖ



KRYPTIES TRINKELĖ

TS-06 DEKORATYVINĖ VEJA

Augalinio grunto sluoksnio paruošimas

Nauja veja įrengiama šalia naujai įrengiamų dangų, kai jų įrengimo metu iš esmės pažeidžiamas buvusios stovis.

Vejų įrengimui augalinio grunto sluoksnis suprojektuotas 15 cm storio, įrengiamas iš nuimto augalinio grunto, atitinkamai paruošto ir sumaišyto su naujai atvežtu augaliniu gruntu (90% + 10%). Mišinio savybės turi tenkinti geras sąlygas žolei augti, pasižymėti geromis filtracinėmis savybėmis – paviršiniam vandeniui susigerti ir turi būti pakankamai sutankintas apkrovai žmonių miniai atlaikyti. Virš jo įrengiamas palaikantis žolę sutankintas juodžemio sluoksnis. Minėtų sluoksnių sudėtis parenkama prieš įrengiant dangą pagal naudojamų medžiagų savybes, žolės rūšį ir sąlygas jai augti. Apibendrinus įrengto bandomojo ruožo rodiklius, patvirtinami techniniai rodikliai šio sluoksnio įrengimui.

Pagal projektinius duomenis užvažiuoti mechaniniam transportui visame pievos plote neleidžiama. Esant būtinybei užvažiuoti aptarnaujančiam transportui, atskirai turi būti įrengti sustiprintos dangos ruožai.

Sėklos

Vejose sėjos norma – 30-40 g/m². Sėjami tokie žolių mišiniai:

Žolių mišinys pievom:

- 45 % Nendrinių eraičinų;
- 25 % Daugiamečių svidrių;
- 20 % Raudonųjų ilgašakniastiebiųjų eraičinų;
- 10 % Pievinių miglių.

Arba

45% daugiametės svidrės;

- 25% raudonieji eraičiniai šakniastiebiniai (Maxima 1/ GONDOLIN);
- 25% raudonieji eraičiniai šakniastiebiniai (Gandolin);
- 5% pievinės miglės.

Švarumas ne mažesnis kaip 90% ir daigumas ne mažesnis kaip 90%. Sėklos turi atitikti Europos sąjungos sertifikuotus normatyvų keliamus reikalavimus.

Vejos įrengimo ir priežiūros reikalavimai

Bet kokie vejų įrengimo darbai pradedami nuo šiukšlių pašalinimo. Ypatingą dėmesį reikia atkreipti į vietas, kur į dirvožemį galėjo patekti cementas arba kitokie chemikalai. Tą dirvožemį patartina visiškai pašalinti. Dirvožemio sudėtis, kokybė ir derlingumas – esminiai faktoriai, lemiantys vejos būklę ir ilgaamžiškumą. Dirvožemį išdirbti reikia iki 25 cm gylio. Jeigu veją rengti planuojame pavasarį, tai dirvožemį pasiruošti reikėtų rudenį. Jeigu veją rengsime rudenį, pasiruošti vertėtų pavasarį, o 10-12 d. prieš sėjant papildomai išdirbti iki 15 cm. gylio. Kitas būdas – tai paruošto mišinio atvežimas į sklypą. Tuo atveju jau paruoštas mišinys atvežamas ir tolygiai paskleidžiamas po visą teritoriją.

Paruošus dirvožemį, paskleidžiamos organinės trąšos (kraujamilčiais ir kaulamilčiais). Tuomet galima pradėti sėjimą. Sėjant svarbiausia užtikrinti, kad sėkla tolygiai būtų paskleista po visą plotą. Neliktų plikų plotų. Tai galima pasiekti labai kruopščiai beriant sėklas rankomis, arba sėti specialiomis mašinomis. Be to patartina visą sėklos normą padalinti į dvi dalis ir sėti per du kartus, vieną kartą išilgai, kitą skersai užsėjamo ploto. Pasėjus sėklą, mulčiuotame visą užsėtą plotą paruoštu mišiniu iš komposto, dirvožemio ir smėlio. Užsėtas plotas suvuluojamas sunkiu volu ir gausiai laistomas. Laistyti reikia smulkiais lašais, stengiantis kad dirvožemis nebūtų išplautas. Pirmųjų daigų galime laukti jau po 2-3 savaitių.

Vejos priežiūra. Laistymas. Pjovimas

Laistyti reikia atsižvelgiant į gamtines sąlygas. Pirmas vandens trūkumo požymis – vejos standumo praradimas. Dažni ir trumpalaikiai laistymai yra mažai efektyvūs. Laistant vanduo turi prasiskverbti į dirvožemį iki 20 cm. Per parą 1 m² vejos turėtų gauti priklausomai nuo oro temperatūros nuo 3 iki 8 litrų vandens. Laistyti reikėtų ryte arba vakare, kai vandens nugaravimas nuo dirvos paviršiaus minimalus.

Labai svarbu, kad vejoje vanduo būtų tolygiai pasiskirstęs, nes tai įtakoja sėklų sudygimo tolygumą. Drėgmė 30–40 milimetrų sluoksnyje užtikrina gilesnį vejos šaknijimąsi. Pavasarį dirvoje drėgmės paprastai užtenka, tačiau vėliau, esant sausrai, vertėtų veją palaistyti.

Pjovimas. Pirmasis vejos pjovimas. Pirmą kartą pjaunant veją paliekamas 6–8 cm aukštis. Vėliau pjaunant žolės aukštis mažinamas iki idealaus 3–4 cm lygio. Toks nuoseklumas svarbus todėl, kad jauniems augalams pjovimas yra didelis stresas. Jį sušvelninamas, jei pirmą sykį paliekama aukštesnė veja.

Reguliarus pjovimas palaiko veją tvarkingą, padeda kovoti su piktžolėmis, stimuliuoja šaknų sistemos tvirtėjimą. Pjaunant žolę nepatartina ją trumpinti daugiau kaip viena trečiąja jos aukščio. Pirmą pavasarinį pjovimą atliekame, kai žolės aukštis pasiekia 8-10 cm. Aktyvios vegetacijos periodu veja pjaunama ne rečiau kaip kartą per savaitę. Būtina stebėti, kad pjovimo mašinos peiliai būtų aštrūs. Nupjauta žolė nuo vejos turi būti šalinama.

Tręšimas

Tikslų medžiagų poreikį galima nustatyti tiksliai atlikus dirvožemio tyrimus, tačiau apytikrės tręšimo normos galėtų būti tokios. Pavasarį nutirpus sniegui, įterpiama azoto 5 g/m². Po pirmo pjovimo įterpiama 10 g/m² azoto, 3 g/m² fosforo ir 5 g/m² kalio. Antroje birželio pusėje įterpiama 10 g/m² azoto, 2,5 g/m² fosforo ir 5 g/m² kalio. Rugsėjo pradžioje įterpiama 3 g/m² fosforo ir 5 g/m² kalio. Tręšiant žolė turi būti sausa, o dirva drėgna. Tręšti geriausia prieš lietų arba laistymą, tam kad trąšos ištirptų.

Rekuperuojamos vejos įrengimo aprašas. Priežiūra. Aeracija

Esamą plotą nušienauti, sugrėbti nuo paviršiaus nušienautą žolę, išrinkti šiukšles, statybines atliekas, stambesnius akmenis ir juos pašalinti. Plotas frezuojamas 10-15 cm gylyje, stebint, kad nebūtų pažeidžiamos augančių medžių šaknys. Medžių šaknų apsaugai, rekomenduojama žemės purenimui naudoti „oro kastuvą“. Ant išfrezuoto ploto užvežamas augalinis gruntas ir tolygiai paskleidžiamas per visą teritoriją. Paskleistas gruntas dar kartą frezuojamas, lyginamas, voluojamas. Tręšiama organinėmis trąšomis. Sėjamas pasirinktas mišinys 0,03-0,04 kg/m², įterpiama, mulčiuojama ir privaluojama.

Kiti vejų priežiūros darbai

Vejos šukavimas atliekamas pavasarį grėbliu arba specialiomis metalinėmis šukomis. Tokiu būdu iš vejos pašalinamos šiukšlės, negyva pernykštė žolė, susidariusi „velėna“. Vertikalus vejos pjaustymas,

atliekamas specialiomis mašinomis 5-10 cm gyliu. Mulčiavimas atliekamas rudenį. Jo tikslas, užpildyti atsiradusius smulkius nelygumus. Mišinys mulčiavimui paprastai ruošiamas iš smėlio, derlingo dirvožemio ir organinių trąšų. Mišinys turi būti sausas ir birus. Jie turi būti gerai išmaišyti ir susmulkinti. Aeracija – gilus velėnos subadydas.

Vejos aeracija. Suplūkteje žemėje augalams sunku augti, vanduo sunkiai įsigeria į gruntą, todėl šaknys auga prasčiau. Dėl susidariusio vandens pertekliaus dirvoje ima trūkti deguonies, o tai augalams taip pat ne į naudą. Suplūktą dirvą reikia išpurenti. Tai daroma naudojant specialius aeratorius su akėtvirbaliais. Tokie aeratoriai dirvoje įspaudžia maždaug 7,5 cm gylio cilindro formos skylutes. Į paviršių iškelti augalų likučiai surenkami arba paliekami vejoje. Maždaug per savaitę šie likučiai suyra ir užpildo skylutes. Išpurenus dirvą, šaknys geriau auga, padidėja laidumas vandeniui, žolė tampa atsparesnė sausrai (nes šaknys prasiskverbia giliau). Veiksmingesnis tampa trąšų poveikis. Žymiai pagerėja sąlygos žolei augti. Giliai aeruoti galima tik tada, kai žolė yra gražiai suvešėjusi. Nepatartina aeruoti sausuoju metų laiku arba esant nepalankioms oro sąlygoms.

TS-07 DARBŲ SAUGA

Visais darbo saugos klausimais būtina vadovautis „Darboviečių įrengimo statybvietėse nuostatomis“ Nr. A1-22/D1-34; STR 1.07.02:2005 „Žemės darbai“ bei kitais veikiančiais darbo saugos dokumentais.

Prieš pradėdant vykdyti darbus, darbininkai turi būti supažindinti su technologijos projekto reikalavimais, pravedamas instruktažas, darbininkai aprūpinami darbiniais rūbais, avalyne, šalmais, apsauginiais diržais ir kita būtina įranga. darbams būtina išduoti paskyrą-leidimą.

Esamų požeminių komunikacijų zonoje žemės darbus vykdyti galima tik gavus organizacijų, kurioms priklauso šios komunikacijos raštišką leidimą. Prieš pradėdant kasti gruntą reikia pažymėti žemės paviršiuje požeminių komunikacijų trasas. Šiose vietose žemės darbams privalo vadovauti ir juos prižiūrėti statybos vadovas, o iškasus gruntą prie pat elektros kabelių ir dujotiekių linijų, darbuose turi dalyvauti ir už šias komunikacijas atsakančių organizacijų atstovas. Atkasti elektros kabelius ir dujotiekių linijas leidžiama tik kastuvais, dirbant labai atsargiai.

Radus brėžiniuose nepažymėtų požeminių komunikacijų, negalima kasti žemės, kol nebus gautas iš organizacijos, kuriai priklauso rasta komunikacija, raštiškas leidimas.

Neleidžiama kasti šlapių smėlio, lioso arba piltinių gruntų, nesutvirtinant iškasos sienelių. statybos vadovas privalo nuolat kontroliuoti darbus kasant labai drėgnus ir šlapius gruntus, nes keičiantis grunto drėgnumui, keičiasi ir grunto natūralaus byrėjimo kampas, todėl iškasos šlaitas gali nuslinkti ir užgriūti iškasoje dirbančius žmones. Statybos vadovas prieš kiekvieną pamainą privalo apžiūrėti iškasą ir nustatyti grunto būseną. Reikalui esant, jis turi imtis priemonių apsaugoti darbininkus nuo galimų nelaimingų atsitikimų darbo metu.

Galimos pavojingų veiksmų zonos turi būti pažymėtos įspėjamaisiais ženklais. Ėjimo į darbo vietą ir darbo vietoje esantys takai įrengiami ne siauresni 0,6 m ir ne žemesni kaip 1,8 m. Takai ir darbo vietos esančios 1,3m ir didesniame aukštyje aptveriamos laikiniais aptvarais. Takuose su didesniu 20° nuolydžiu įrengiamos kopėčios su aptvarais arba trapus. Jei aptvarų nėra, naudojami saugos diržai. Keliai, takai ir darbo vietos, kur vyksta montavimo - demontavimo darbai, apšviečiamos ne mažiau kaip 30 lx, neužgriozdinti, nuolat valomi. nulipimui į tranšėjas, daubas ir išlipimui iš jų būtina įrengti lipynes su turėklais.

Statinio konstrukcijų ardymo-demontavimo vietos turi būti atitvertos signaliniu aptvėrimu ne mažiau 5 m nutolusiu nuo ardomų konstruktyvų kraštinių ribų.

Prie demontavimo darbų naudojant elektrinius įrankius (gražtus, pjūklus ir t.t.), jie turi būti techniškai tvarkingi. Elektriniai įrankiai turi būti apsaugoti iš išorės taip, kad į juos nepatektų kiti kūnai, vanduo, kad žmogus neprisiliestų prie tų dalių, kuriomis teka elektros srovė. Įrankiai klase turi atitikti jų naudojimo sąlygas (lauke, pavojingose ir labai pavojingose patalpose).

Statybos objekte įrengiamos buitinės patalpos, tualetai, prausyklos (pailsėti, pavalgyti, persirengti, nusiprausti ir t.t.)

Buitinėse patalpose sukomplektuojama pirmosios medicinos pagalbos vaistinė. Objekte turi būti pirminės gaisro gesinimo priemonės, sukomplektuotos pagal galiojančias normas.

**STATINIO PROJEKTO SP DALIES
SĄNAUDŲ KIEKIŲ ŽINIARAŠTIS**

Pozicija, eil. nr.	Pavadinimas ir techninės charakteristikos	Tech. spec. žymuo	Mato vnt	Kiekis	Pastabos
1	2	3	4	5	6
1.	ARDYMO DARBAI				
1.1.	Betoninių plytelių dangos ardymo darbai	TS-02	m ² /m ³	879/ 52,74	
1.2.	Betoninių šaligatvio bortų ardymo darbai		m	552	
1.3.	Betoninių kelio bortų ardymo darbai		m	8	
1.4.	Šiukšlių išvežimas		t	135	
2.	SKLYPO PARUOŠIAMIEJI DARBAI				
2.1.	Dirvožemio kasimas, pakrovimas į autosavivarčius ir vežimas Rangovo pasirinktu atstumu (sandėliavimas)	TS-02	m ² /m ³	56,5/5,65	
3.	ŽEMĖS DARBAI				
3.1.	Grunto kasimas mechanizuotu būdu, pakrovimas į autosavivarčius ir išvežimas Rangovo pasirinktu atstumu	TS-03	m ³	667	
3.2.	Plotų planiravimas mechanizuotu būdu		m ²	952	
3.3.	Sankasos planiravimas mechanizuotu būdu		m ²	952	
3.4.	Grunto sutankinimas mechanizuotu būdu		m ²	952	
3.5.	Vejos atstatymo darbai	TS-06	m ²	~600	
4.	DANGŲ KONSTRUKCIJŲ ĮRENGIMO DARBAI				
	ŽN automobilių statymo vietos trinkelų dangos įrengimas DK-0,3				
	44 cm storio apsauginio šalčiui atsparaus sluoksnio iš nesurišto mišinio įrengimas (AŠAS)	TS-04	m ²	54	
	15 cm storio skaldos pagrindo sluoksnis 0/45 (SPS)	TS-04			
	3 cm storio atsijų sluoksnio įrengimas	TS-05			
	8 cm storio betono trinkelų 20.10.08 dangos įrengimas	TS-05			
4.2.	Šaligavių/ aikštės trinkelų dangos įrengimas				
	29 cm storio apsauginio šalčiui atsparaus sluoksnio iš nesurišto mišinio įrengimas (AŠAS)	TS-04	m ²	880	

0	2023 12	Statybos leidimui.			
Laida	Išleidimo data	Laidos statusas. Keitimo priežastis (jei taikoma)			
Kval. Pat. Dok. Nr.		UAB „Urbanistikos formatas“ Žirmūnų g. 68A, 09124 Vilnius Tel.: 8 5 230 20 36 El. paštas: info@uformatas.lt	Statinio projekto pavadinimas: MOKSLO PASKIRTIES PASTATO ROKIŠKIO JUOZO TŪBELIO PROGIMNAZIJOS ROKIŠKIO R. SAV., ROKIŠKIO M., P.ŠIRVIO G. 2 KAPITALINIO REMONTO PROJEKTAS (UGDYMO PASLAUGŲ PRIEINAMUMO DIDINIMAS ATSKIRTJ PATIRIANTIEMS VAIKAMS ROKIŠKIO SAVIVALDYBĖJE)		
25340	SPV	V.Baleišis	Dokumento pavadinimas:		laida
40023	SPDV	V.Kossak-Baleišienė	SANAUDŲ KIEKIŲ ŽINIARAŠTIS („FINANSUOJAMAS PROJEKTU“)		A
LT	Statytojas / Užsakovas: ROKIŠKIO RAJONO SAVIVALDYBĖS ADMINISTRACIJA		Dokumento žymuo: UF-23013-TP-SP.SŽO		lapas 1 2

Pozicija, eil. nr.	Pavadinimas ir techninės charakteristikos	Tech. spec. žymuo	Mato vnt	Kiekis	Pastabos
1	2	3	4	5	6
	15 cm storio skaldos pagrindo sluoksnis 0/45 (SPS)	TS-04			
	3 cm storio atsijų sluoksnio įrengimas	TS-05			
	8 cm storio betono trinkelų 20.10.08 dangos įrengimas	TS-05	m ²	747	
	8 cm storio betono trinkelų 20.10.08 dangos įrengimas (taktilinis įspėjamasis paviršius)	TS-05	m ²	20	
	8 cm storio betono trinkelų 20.10.08 dangos įrengimas (taktilinis vedamasis paviršius)	TS-05	m ²	130	
4.2.	Betoninių vejos bordiūrų 100.20. 08 ant betono pagrindo įrengimas	TS-05	m	528	
4.2.	Įgilintų betoninių gatvės bordiūrų 100.22.15 ant betono pagrindo įrengimas	TS-05	m	30	
4.3.	Betoninių gatvės bordiūrų 100.30.15 ant betono pagrindo įrengimas	TS-05	m	27	
4.3.	Horizontalus automobilių stovėjimo aikštelių ženklimas		kompl.	1	
4.4.	Kelio ženklas „Stovėjimo vieta“; Nr.528		vnt.	1	
4.5.	Kelio ženklas „Neįgalieji“; Nr.846		vnt.	1	
5.	PANDUSO PN-1 ĮRENGIMAS (įrengimo darbų kiekius žiūrėti SK dalyje)				

PASTABA:

Prieš užsakant medžiagas bei gaminius, jų kiekius ir matmenis tikslinti objekte

**STATINIO PROJEKTO SP DALIES
SĄNAUDŲ KIEKIŲ ŽINIARAŠTIS**

Pozicija, eil. nr.	Pavadinimas ir techninės charakteristikos	Tech. spec. žymuo	Mato vnt	Kiekis	Pastabos
1	2	3	4	5	6
1.	ARDYMO DARBAI				
1.1.	Betoninių plytelių dangos ardymo darbai	TS-02	m ² /m ³	892/ 53,52	
1.2.	Betoninių šaligatvio bortų ardymo darbai		m	123	
1.3.	Šiukšlių išvežimas		t	100	
2.	SKLYPO PARUOŠIAMIEJI DARBAI				
	Dirvožemio kasimas, pakrovimas į autosavivarčius ir vežimas Rangovo pasirinktu atstumu (sandėliavimas)	TS-02	m ² /m ³	8,5/0,85	
3.	ŽEMĖS DARBAI				
	Grunto kasimas mechanizuotu būdu, pakrovimas į autosavivarčius ir išvežimas Rangovo pasirinktu atstumu	TS-03	m ³	625	
3.2.	Plotų planiravimas mechanizuotu būdu		m ²	892	
3.3.	Sankasos planiravimas mechanizuotu būdu		m ²	892	
3.4.	Grunto sutankinimas mechanizuotu būdu		m ²	892	
3.5.	Vejos atstatymo darbai	TS-06	m ²	~600	
4.	DANGŲ KONSTRUKCIJŲ ĮRENGIMO DARBAI				
	Šaligavių / aikštės trinkelų dangos įrengimas				
	29 cm storio apsauginio šalčiui atsparaus sluoksnio iš nesurištojo mišinio įrengimas (AŠAS)	TS-04	m ²	892	
	15 cm storio skaldos pagrindo sluoksnis 0/45 (SPS)	TS-04			
	3 cm storio atsijų sluoksnio įrengimas	TS-05			
	8 cm storio betono trinkelų 20.10.08 dangos įrengimas	TS-05			
4.2.	Betoninių vejos bordiūrų 100.20. 08 ant betono pagrindo įrengimas įrengimas	TS-05	m	113	

PASTABA:

Prieš užsakant medžiagas bei gaminius, jų kiekius ir matmenis tikslinti objekt

0	2023 12	Statybos leidimui.			
Laida	Išleidimo data	Laidos statusas. Keitimo priežastis (jei taikoma)			
Kval. Pat. Dok. Nr.		UAB „Urbanistikos formatas“ Žirmūnų g. 68A, 09124 Vilnius Tel.: 8 5 230 20 36 El. paštas: info@uformatas.lt	Statinio projekto pavadinimas: MOKSLO PASKIRTIES PASTATO ROKIŠKIO JUOZO TUBELIO PROGIMNAZIJOS ROKIŠKIO R. SAV., ROKIŠKIO M., P. ŠIRVIO G. 2 KAPITALINIO REMONTO PROJEKTAS (UGDYMO PASLAUGŲ PRIEINAMUMO DIDINIMAS ATSKIRTJ PATIRIANTIEMS VAIKAMS ROKIŠKIO SAVIVALDYBĖJE)		
25340	SPV	V. Baleišis	Dokumento pavadinimas:		laida
40023	SPDV	V. Kossak-Baleišienė	SĄNAUDŲ KIEKIŲ ŽINIARŠTIS (II etapas)		A
LT	Statytojas / Užsakovas: ROKIŠKIO RAJONO SAVIVALDYBĖS ADMINISTRACIJA		Dokumento žymuo: UF-23013-TP-SP.SŽ2		lapas 1
					lapų 1

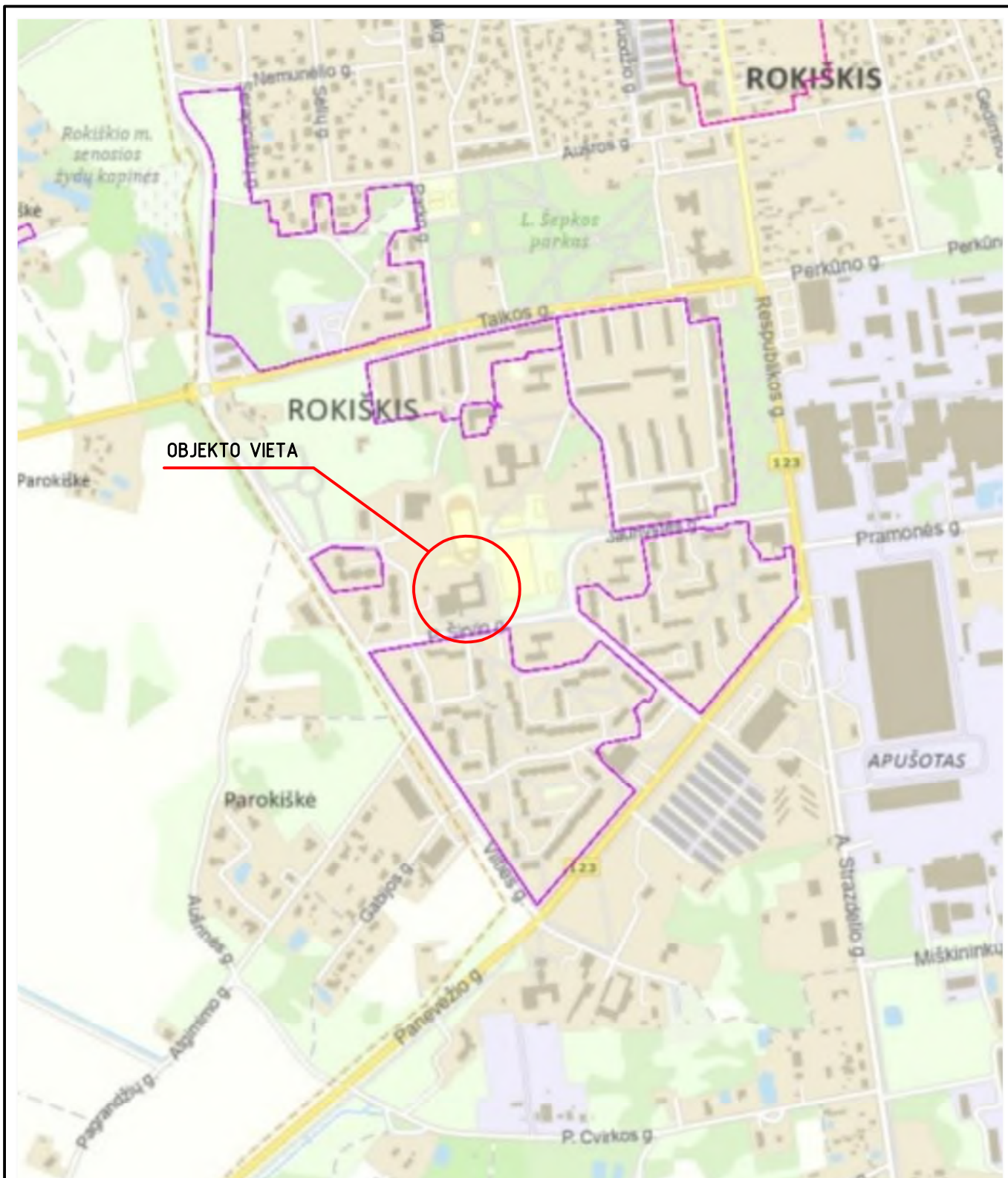

Žem lapio ištraukos šaltinis: <https://map.tpdr.lt/tpdr-gis/index.jsp?action=tpdrPortal>

0	2023 11	Statybos leidimui. Statybai.			
Laida	Išleidimo data	Laidos statusas. Keitimo priežastis (Jei taikoma)			
Kval. Pat. Dok. Nr.		UAB "Urbanistikos formatas" Žirm n 68A, LT-09124 Vilnius Tel.: 8 5 230 20 36; El. paštas: info@uformatas.lt	Statinio projekto pavadinimas: MOKSLO PASKIRTIES PASTATO ROKIŠKIO JUOZO T. BELIO PROGIMNAZIJOS ROKIŠKIO R. SAV., ROKIŠKIO M., P.ŠIRVIO G. 2, KAPITALINIO REMONTO PROJEKTAS (Ugdymo paslaug prienamumo didinimas atskirt patiriančiams vaikams Rokiškio savivaldybėje)		
25340	SPV	V. Baleišis	Dokumento pavadinimas:		LAIDA
40023	SPDV	V. Kossak-Baleišien	SITUACIJOS PLANAS; M1:10000		0
	Proj.	V. Kossak-Baleišien			
LT	Statytojas (Užsakovas): ROKIŠKIO RAJONO SAVIVALDYBĖS ADMINISTRACIJA		Dokumento žymuo: UF-23013-TP-SP.B-01		LAPAS 1
					LAP 1



OBJEKTO VIETA

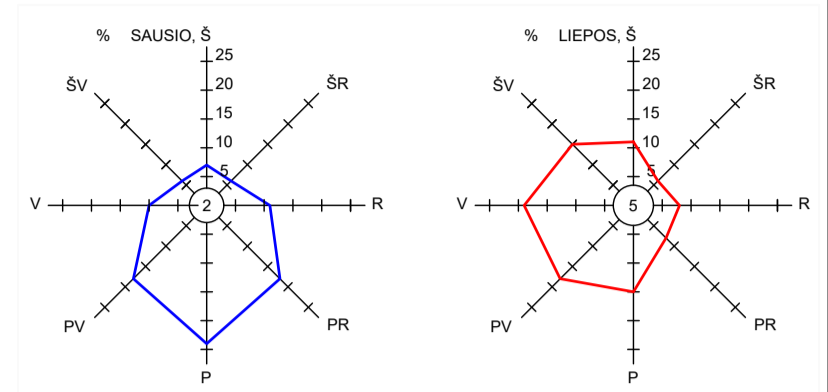

BENDRIEJI TECHINIAI RODIKLIAI	
Žemės sklypas	
Žemės sklypo plotas, m ²	21394
Užstatytas plotas, m ²	2742
Užstatymo intensyvumas, %	32,69
Užstatymo tankis, %	12,82
Remontuojami pėsčiųjų šaltgalviai (betoninių trikelių dangai), m ²	1777,74
ŽN A tipo automobilių stovymo vieta vnt./m ² (betoninių trikelių dangai)	1 / 53,43
pastatas	
Pastato bendrasis plotas, m ²	6993,05
Pastato aukštis, m	11
Pastato tūris, m ³	28886

SUTARTINIAI ŽYMĖJIMAI:

- KADASTRINIŲ SKLYPŲ RIBOS
- RIBA DARBU, FINANSUOJAMU SAVIVALDYBĖS LĖŠOMIS
- REMONTUOJAMAS PASTATAS
- IVAŽIAVIMAS/ISVAŽIAVIMAS IŠ SKLYPO
- ĮEJIMAS Į PASTATĄ
- ARDOMA BETONINIŲ PLYTELIŲ DANGA
- ARDOMA ŽYVRO DANGA

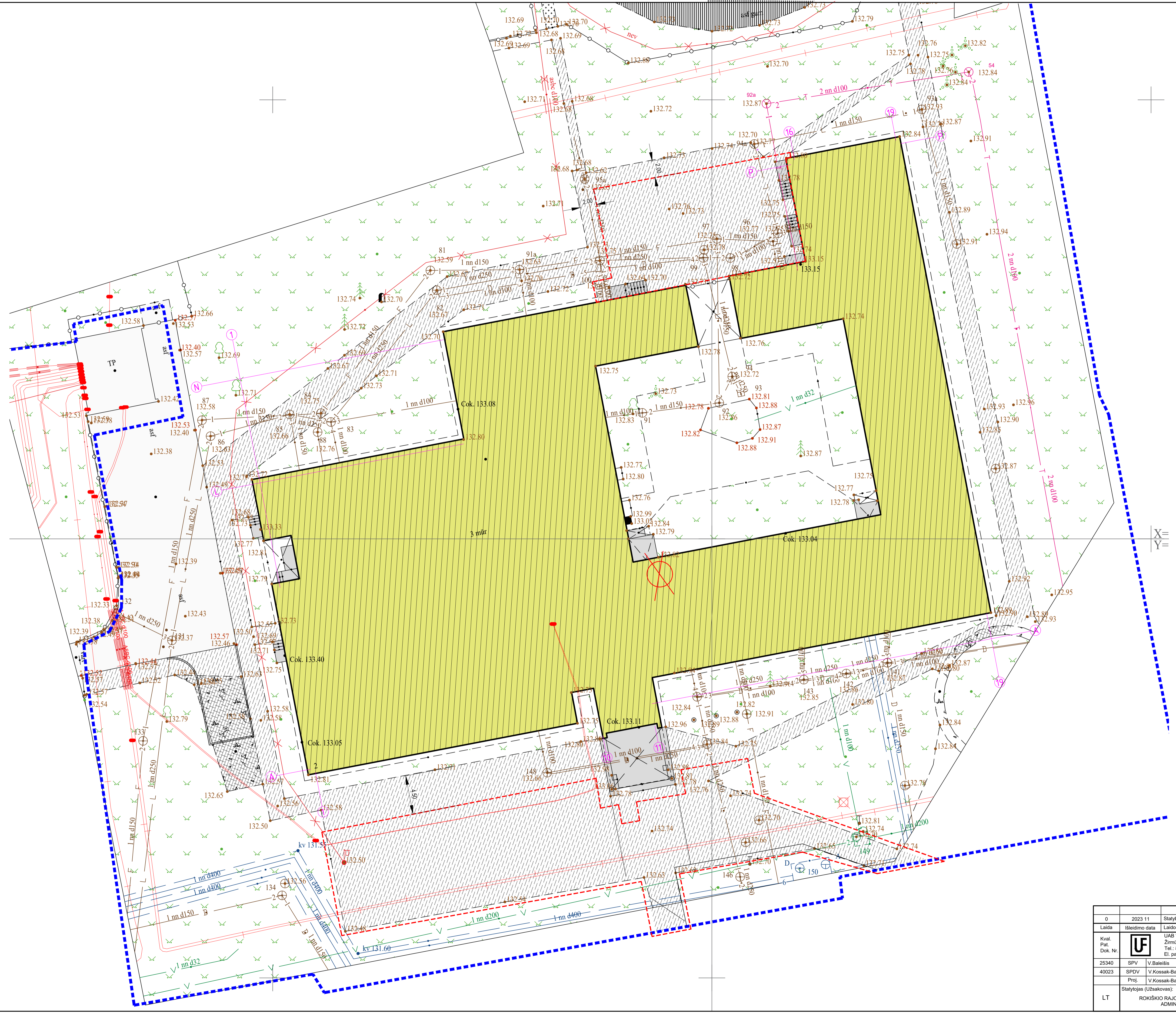

X= Y=

TOPO NUOTRAUKOS TIIŠ UŽSAKYMO NUMERIS
- TIIŠ1-20231222-089074

0	2023 11	Statybos leidimui. Statybai.	
Laida	Išleidimo data	Laidos statusas. Keltimo priežastis (jei taikoma)	
Kval. Pat. Dok. Nr.		UAB "Urbanistikos formatas" Žirmūnų 68A, LT-09124 Vilnius Tel.: 8 5 230 20 36; El. paštas: info@uformatas.lt	Statinio projekto pavadinimas: ROKIŠKIO R. SAV., ROKIŠKIO M., P.ŠIRVIŲ G. 2. KAPITALINIO REMONTO PROJEKTAS (Ugymo paslaugų priemonumo didinimas atskirų patalpų vamzams Rokiškio savivaldybėje)
25340	SPV	V. Balašius	Dokumentų pavadinimas:
40023	SPDV	V. Kossak-Balešienė	ARDOMŲ DANGŲ PLANAS; M1:200
LT	Statytojas (Užsakovas):	ROKIŠKIO RAJONO SAVIVALDYBĖS ADMINISTRACIJA	Dokumento žymuo:
			UF-23013-TP-SP-B-02
			LAPAS LAPŲ
			1 1

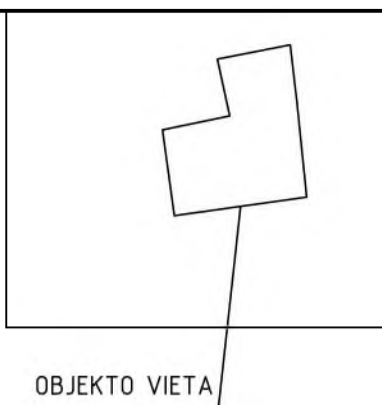

OBJEKTO VIETA

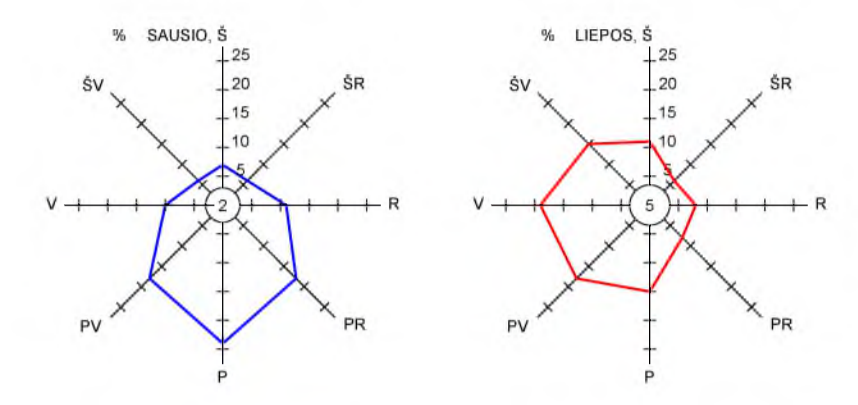

BENDRIEJI TECHINIAI RODIKLIAI	
Žemės sklypas	
Žemės sklypo plotas, m ²	21394
Užstatytas plotas, m ²	2742
Užstatymo intensyvumas, %	32,69
Užstatymo tankis, %	12,82
Remontuojami pėsčiųjų šaligatviai (betoninių trinkelų dangal), m ²	1777,74
ŽN A tipo automobilių statymo vieta, vnt./m ² (betoninių trinkelų danga)	1 / 53,43
pastatas	
Pastato bendrasis plotas, m ²	6993,05
Pastato aukštis, m	11
Pastato fūris, m ²	28886

SUTARTINIAI ŽYMĖJIMAI:

- KADASTRINIŲ SKLYPŲ RIBOS
- RIBA DARBU, FINANSUOJAMŲ SAVIVALDYBĖS LĖŠOMS
- REMONTUOJAMAS PASTATAS
- PROJEKTUOJAMA ŽN "A" TIPO AUTOMOBILIŲ STOVĖJIMO VIETA
- ESAMOS AUTOMOBILIŲ STOVĖJIMO VIETOS
- ĮVAŽIAVIMAS/IŠVAŽIAVIMAS IŠ SKLYPO
- ĮEJIMAS Į PASTATĄ
- PROJEKTUOJAMAS KELIO BORTAS
- PROJEKTUOJAMAS VEJOS BORTAS

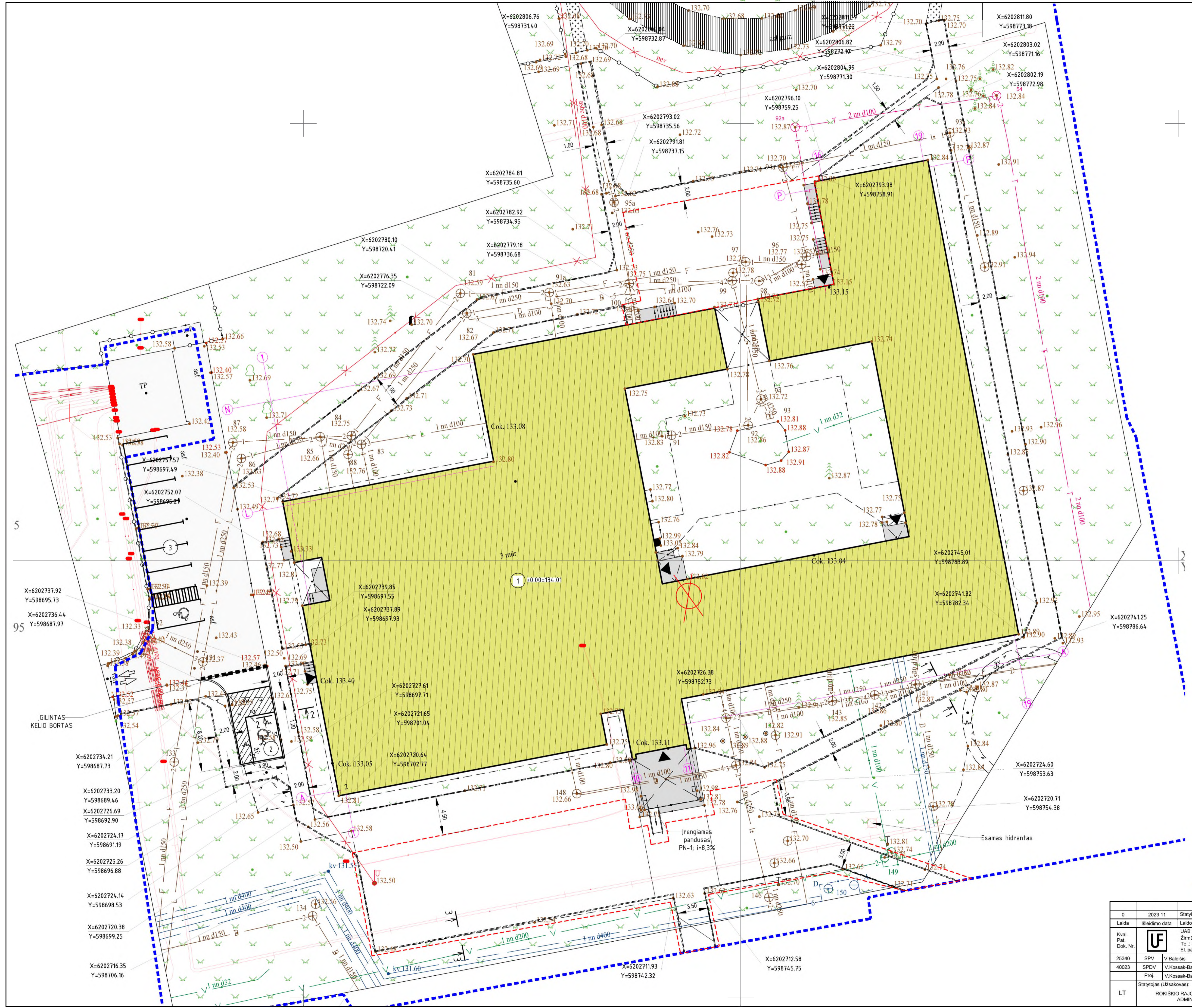

TOPO NUOTRAUKOS TIIIS UŽSAKYMO NUMERIS
- TIIIS1-20231222-089074

0	2023 11	Statybos leidimui. Statybai.	
Laida	Išleidimo data	Laidos statusas. Keitimo priežastis (jei taikoma)	
Kval. Pat. Dok. Nr.		UAB "Urbanistikos formatas" Žirmūnų 68A, LT-09124 Vilnius Tel.: 8 5 230 20 36 El. paštas: info@uformatas.lt	Statymo projekto pavadinimas: MICKŠLO PASIRIBTIES PASTATO ROKIŠKIO JUOZO TUBELIO PROGIMNAZIJOS PROJEKTAS (Ugrymo pasaugų priėmimui didinamas atskirų patalpinimų vaikams Rokiškio savivaldybės)
25340	SPV	V. Baleišis	Documentu pavadinimas:
40023	SPDV	V. Kossak-Baleišienė	SKLYPO PLANAS; M1:200
	Proj.	V. Kossak-Baleišienė	LAIDA
	Statytojas (Užsakovas):	ROKIŠKIO RAJONO SAVIVALDYBĖS ADMINISTRACIJA	0
LT			Dokumento žymus:
			UF-23013-TP-SP-B-03
			LAPAS LAPŲ
			1 1

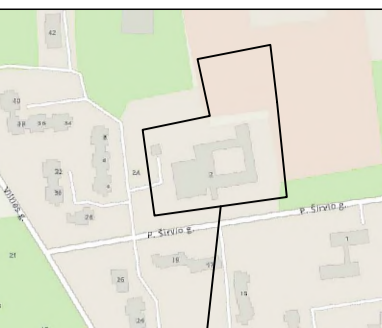

OBJEKTO VIETA

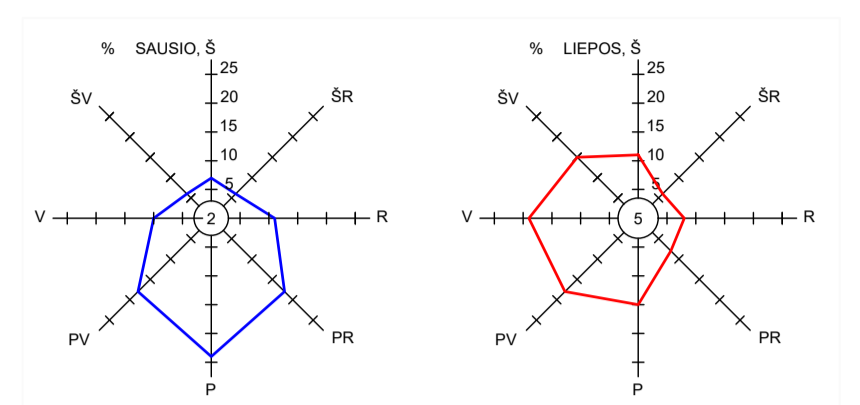

BENDRIEJI TECHNINIAI RODIKLIAI	
Žemės sklypas	
Žemės sklypo plotas, m ²	21394
Užstatytas plotas, m ²	2742
Užstatymo intensyvumas, %	32,69
Užstatymo tankis, %	12,82
Remontuojami pėsčiųjų šaligatviai (betoninių trinkelų dangla), m ²	1777,74
ŽN A tipo automobilių statymo vieta, vnt./m ² (betoninių trinkelų dangla)	1 / 53,43
pastatas	
Pastato bendrasis plotas, m ²	6993,05
Pastato aukštis, m	11
Pastato tūris, m ³	28886

- SUTARTINIAI ŽYMĖJIMAI:
- KADASTRINIŲ SKLYPŲ RIBOS
 - RIBA DARBU, FINANSUOJAMŲ SAVIVALDYBĖS LĖŠOMIS
 - REMONTUOJAMAS PASTATAS
 - PROJEKTOJAMA ŽN "A" TIPO AUTOMOBILIŲ STOVĖJIMO VIETA
 - ESAMOS AUTOMOBILIŲ STOVĖJIMO VIETOS
 - ĮVAŽIAVIMAS/ŠVAŽIAVIMAS IŠ SKLYPO
 - JĖJIMAS Į PASTATĄ
 - PROJEKTOJAMAS KELIO BORTAS
 - PROJEKTOJAMAS VEJOS BORTAS
 - ATNAUJINAMA BETONINIŲ TRINKELIŲ DANGLA (ŠALIGATVIAI)
 - ĮRENGIAMA BETONINIŲ TRINKELIŲ DANGLA (ŽN AUTOMOBILIŲ STATYMO VIETA)
 - ATSTATOMA VEJA
 - TAKTILINIS ĮSPĖJAMASIS PAVIRŠIUS
 - TAKTILINIS VEDAMASIS PAVIRŠIUS

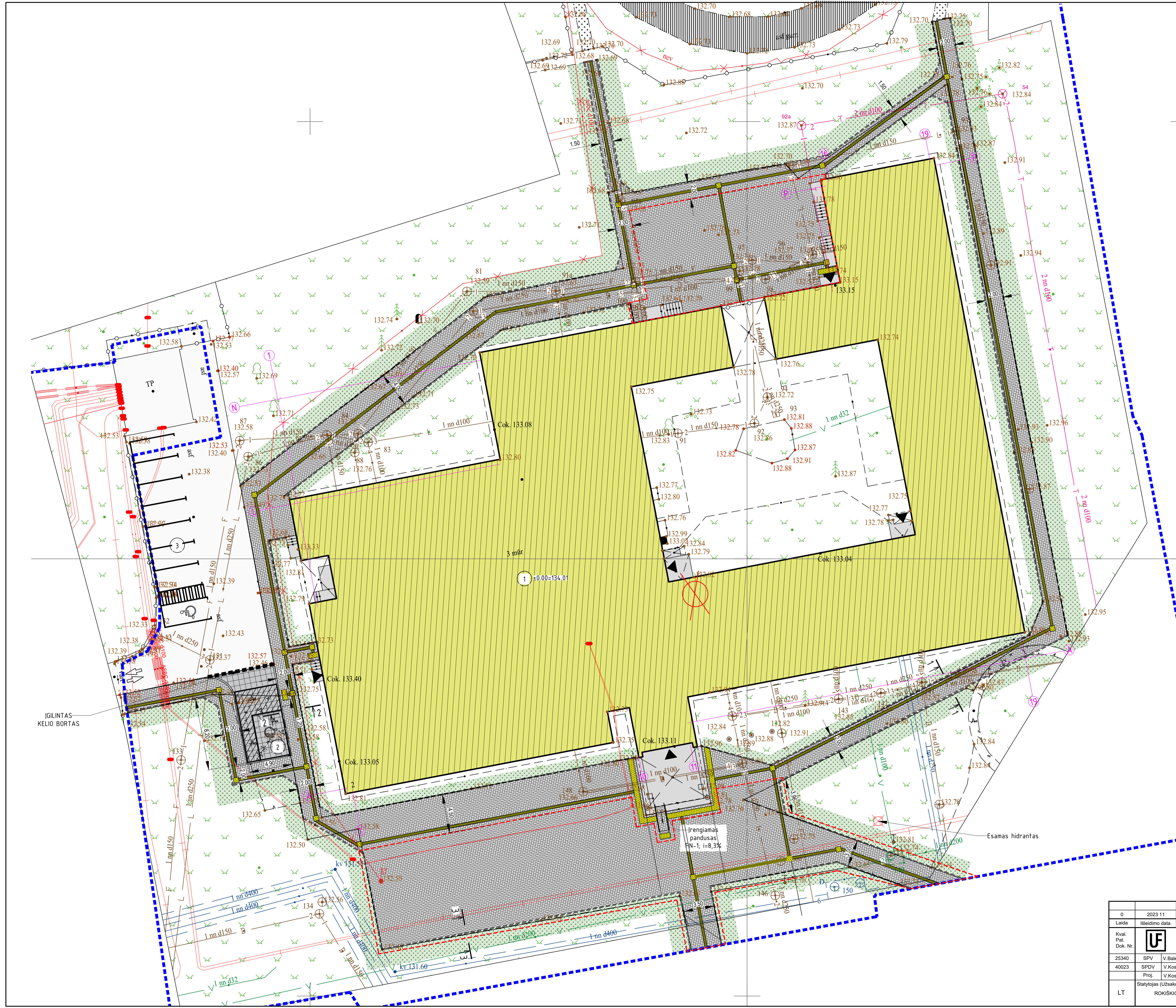

TOPO NUOTRAUKOS TIIIS UŽSAKYMO NUMERIS - TIIIS1-20231222-089074

0	2023 11	Statybos leidimui. Statybai.	
Laida	Išleidimo data	Laidos statusas. Keltimo priežastis (jei taikoma)	
Kval. Pat. Dok. Nr.	UF	UAB "Urbanistikos formatas" Žirmūnų g. 8A, LT-09124 Vilnius Tel.: 8 5 230 20 36; El. paštas: info@uformatas.lt	Statinio projekto pavadinimas: ROKIŠKIO R. SAV., ROKIŠKIO M., P.ŠIRVIŲ G. 2. KAPITALINIO REMONTO PROJEKTAS (Ugšymo paslaugų priėmimo didinimas atskirų patalpiams vaikams Rokiškio savivaldybėje)
25340	SPV	V. Balašis	Dokumento pavadinimas:
40023	SPDV	V. Kossak-Balašienė	SKLYPO SUTVARKYMO (APLINKOTVARKOS) PLANAS;
	PROJ.	V. Kossak-Balašienė	M1:200
LT	Statytojas (Užsakovas):	Rokiškio rajono savivaldybės administracija	Dokumento žymuo:
			UF-23013-TP-SP-B-04
			LAPAS LAPŲ
			1 1

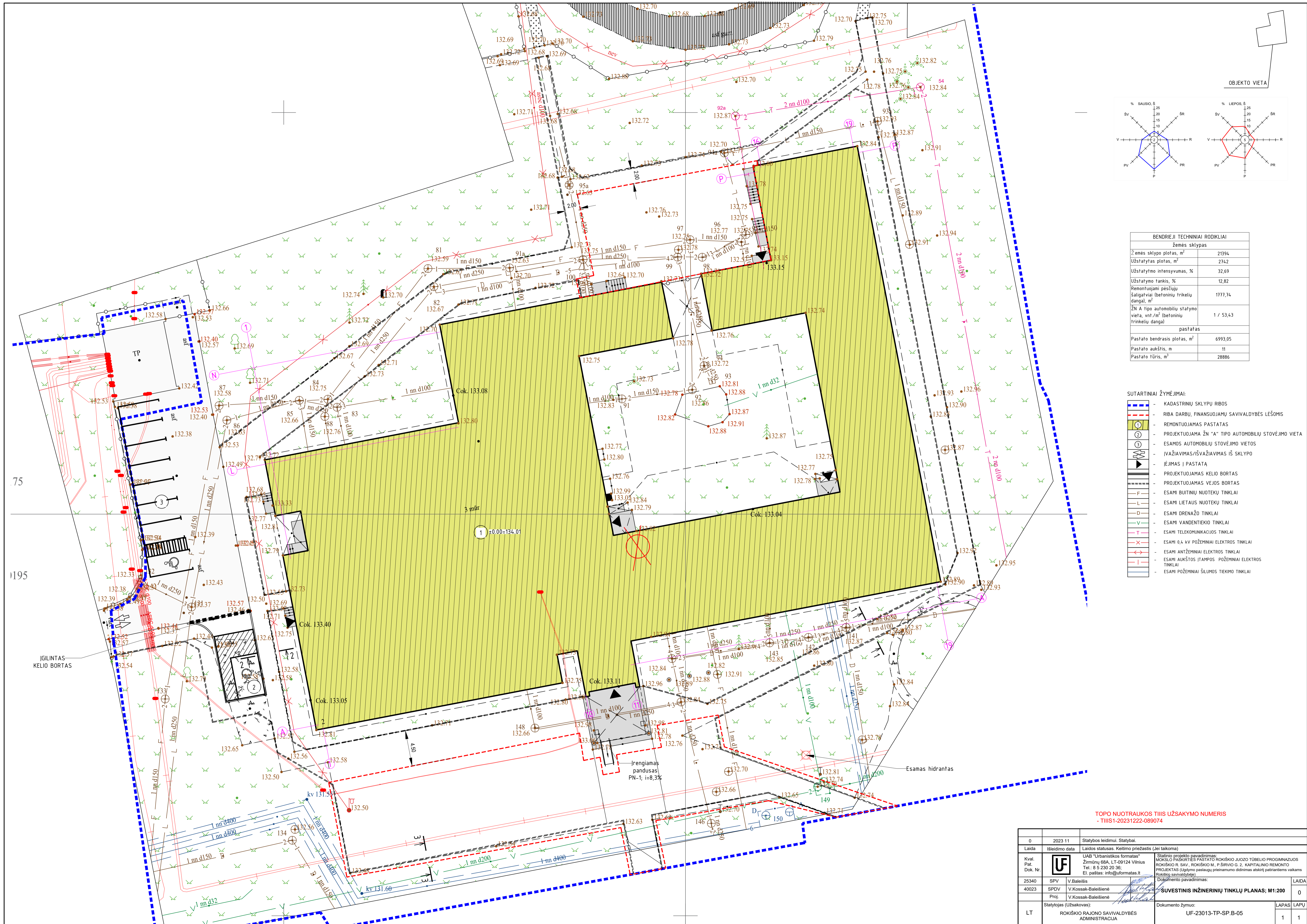

OBJEKTO VIETA

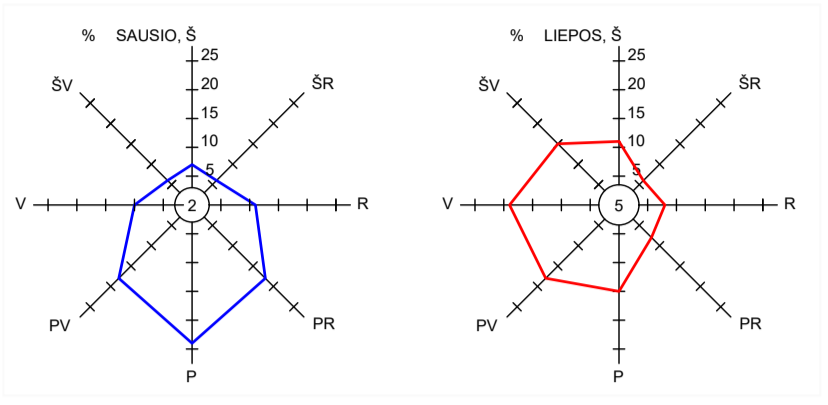

BENDRIEJI TECHINIAI RODIKLIAI	
Žemės sklypas	
Žemės sklypo plotas, m ²	21394
Užstatytas plotas, m ²	2742
Užstatymo intensyvumas, %	32,69
Užstatymo tankis, %	12,82
Remontuojami peščiųjų šaligatviai (betoninių trikelių dangal), m ²	1777,74
ŽN A tipo automobilių statymo vieta, vnt./m ² (betoninių trikelių dangal)	1 / 53,43
pastatas	
Pastato bendrasis plotas, m ²	6993,05
Pastato aukštis, m	11
Pastato fūris, m ²	28886

- SUTARTINIAI ŽYMĖJIMAI:
- KADASTRINIŲ SKLYPŲ RIBOS
 - RIBA DARBU, FINANSUOJAMŲ SAVIVALDYBĖS LĖŠOMIS
 - REMONTUOJAMAS PASTATAS
 - PROJEKTUOJAMA ŽN "A" TIPO AUTOMOBILIŲ STOVĖJIMO VIETA
 - ESAMOS AUTOMOBILIŲ STOVĖJIMO VIETOS
 - ĮVAŽIAVIMAS/IŠVAŽIAVIMAS IŠ SKLYPO
 - ĮEJIMAS Į PASTATĄ
 - PROJEKTUOJAMAS KELIO BORTAS
 - PROJEKTUOJAMAS VEJOS BORTAS
 - ESAMI BUITINIŲ NUOTEKŲ TINKLAI
 - ESAMI LIETAUS NUOTEKŲ TINKLAI
 - ESAMI DRENAŽŲ TINKLAI
 - ESAMI VANDENTIEKIO TINKLAI
 - ESAMI TELEKOMUNIKACIJOS TINKLAI
 - ESAMI 0,4 kV POŽEMINIAI ELEKTROS TINKLAI
 - ESAMI ANTŽEMINIAI ELEKTROS TINKLAI
 - ESAMI AUKŠTOS ĮTAMPOS POŽEMINIAI ELEKTROS TINKLAI
 - ESAMI POŽEMINIAI ŠILUMOS TIEKIMO TINKLAI

TOPO NUOTRAUKOS TIIIS UŽSAKYMO NUMERIS
- TIIIS1-20231222-089074

0	2023 11	Statybos leidimui. Statybai.	
Laida	Išleidimo data	Laidos statusas. Keitimo priežastis (jei taikoma)	
Kval. Pat. Dok. Nr.		UAB "Urbanistikos formatas" Zirmūnų 68A, LT-09124 Vilnius Tel.: 8 5 230 20 36; El. paštas: info@uformatas.lt	Statinio projekto pavadinimas: ROKIŠKIO R. SAV., ROKIŠKIO M. P.ŠIRVIŲ G. 2. KAPITALINIO REMONTO PROJEKTAS (Ugžymo paslaugų priėmimui didinamas atstūrį patiriamoms vaikams Rokiškio savivaldybėje)
25340	SPV	V. Balčiūsis	Dokumentu pavadinimas:
40023	SPDV	V. Kossak-Baleišienė	SUVETINIS INŽINERINIŲ TINKLŲ PLANAS; M1:200
LT	Statytojas (Užsakovas):	ROKIŠKIO RAJONO SAVIVALDYBĖS ADMINISTRACIJA	Dokumento žymuo:
			UF-23013-TP-SP.B-05
			LAPAS LAPŲ
			1 1

Skersinis pjūvis "1-1"; M1:50

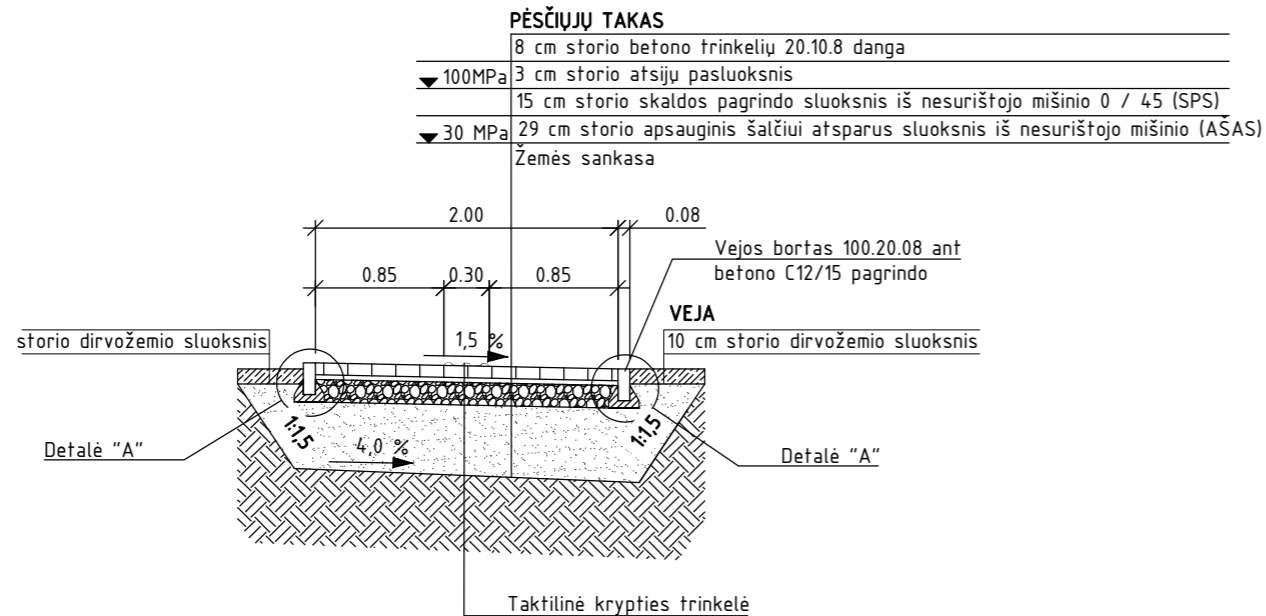

Skersinis pjūvis "2-2"; M1:50

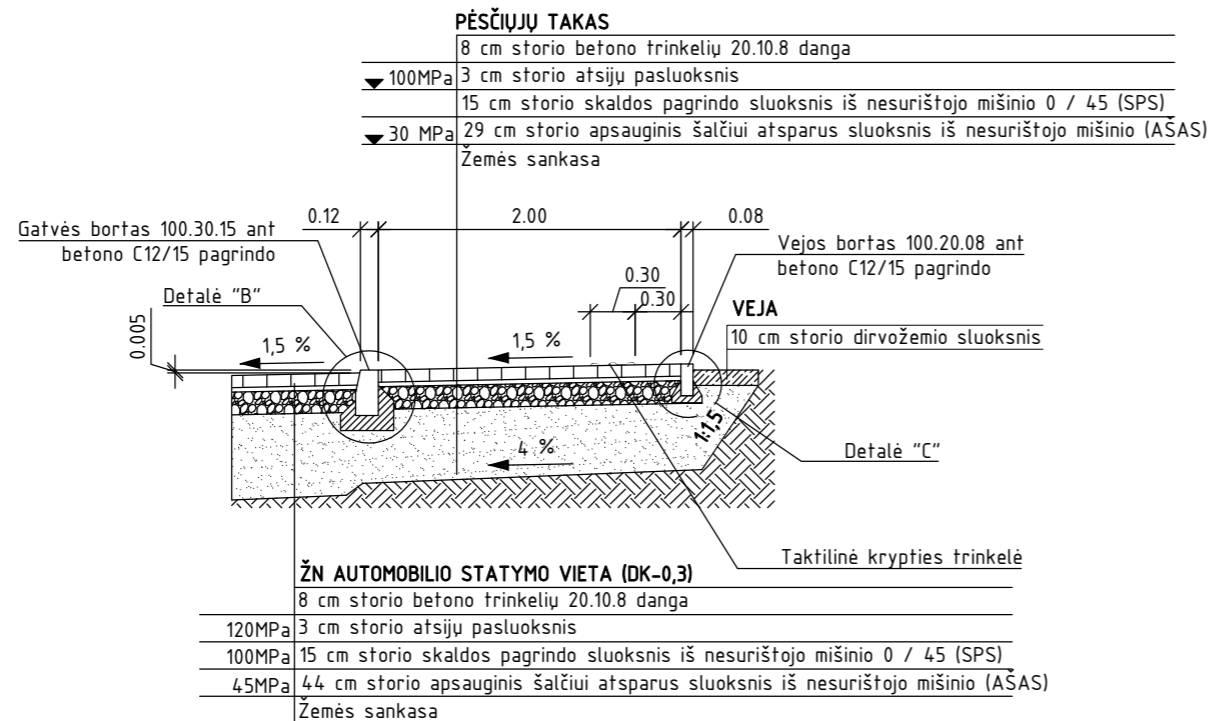

Bortū jrengimo schema M1:25

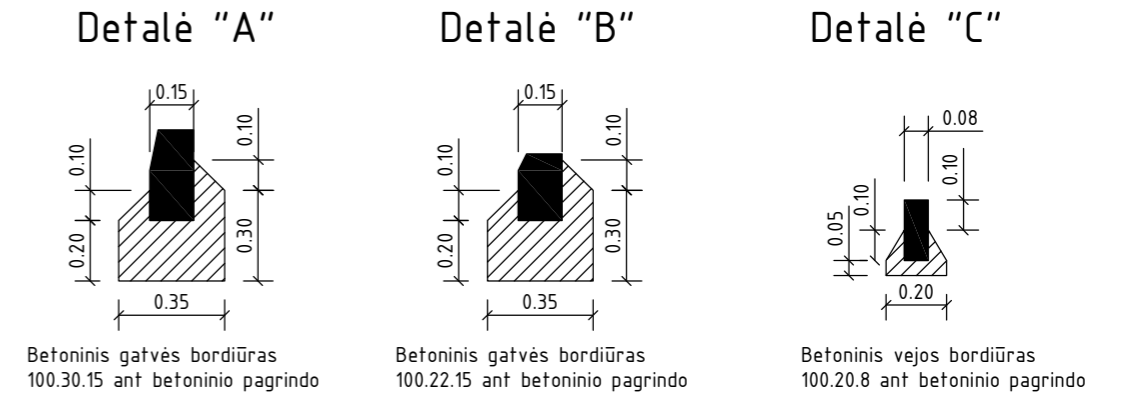

Skersinis pjūvis "3-3"; M1:50

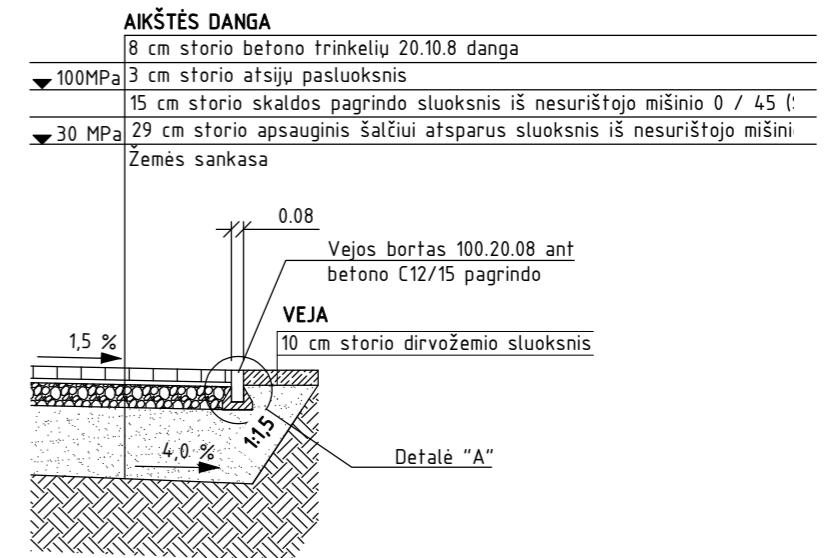

0	2023 11	Statybos leidimui. Statybai.		
Laida	Išleidimo data	Laidos statusas. Keitimo priežastis (Jei taikoma)		
Kval. Pat. Dok. Nr.		UAB "Urbanistikos formatus" Žirm n 68A, LT-09124 Vilnius Tel.: 8 5 230 20 36; El. paštas: info@uformatus.lt	Statinio projekto pavadinimas: MOKSLO PASKIRTIES PASTATO ROKIŠKIO JUOZO T. BELIO PROGIMNAZIJS ROKIŠKIO R. SAV., ROKIŠKIO M., P.ŠIRVIO G. 2, KAPITALINIO REMONTO PROJEKTAS (Ugdymo paslaugų priėmimo terminas atskirti patiriantiems vaikams Rokiškio savivaldybėje)	
25340	SPV	V.Baleišis	Dokumento pavadinimas:	
40023	SPDV	V.Kossak-Baleišien	DANG KONSTRUKCIJŲ VIETOS	
	Proj.	V.Kossak-Baleišien		
LT	Statytojas (Užsakovas):	ROKIŠKIO RAJONO SAVIVALDYBĖS ADMINISTRACIJA	Dokumento žymuo:	
			UF-23013-TP-SP.B-06	
			LAPAS	LAP
			1	1

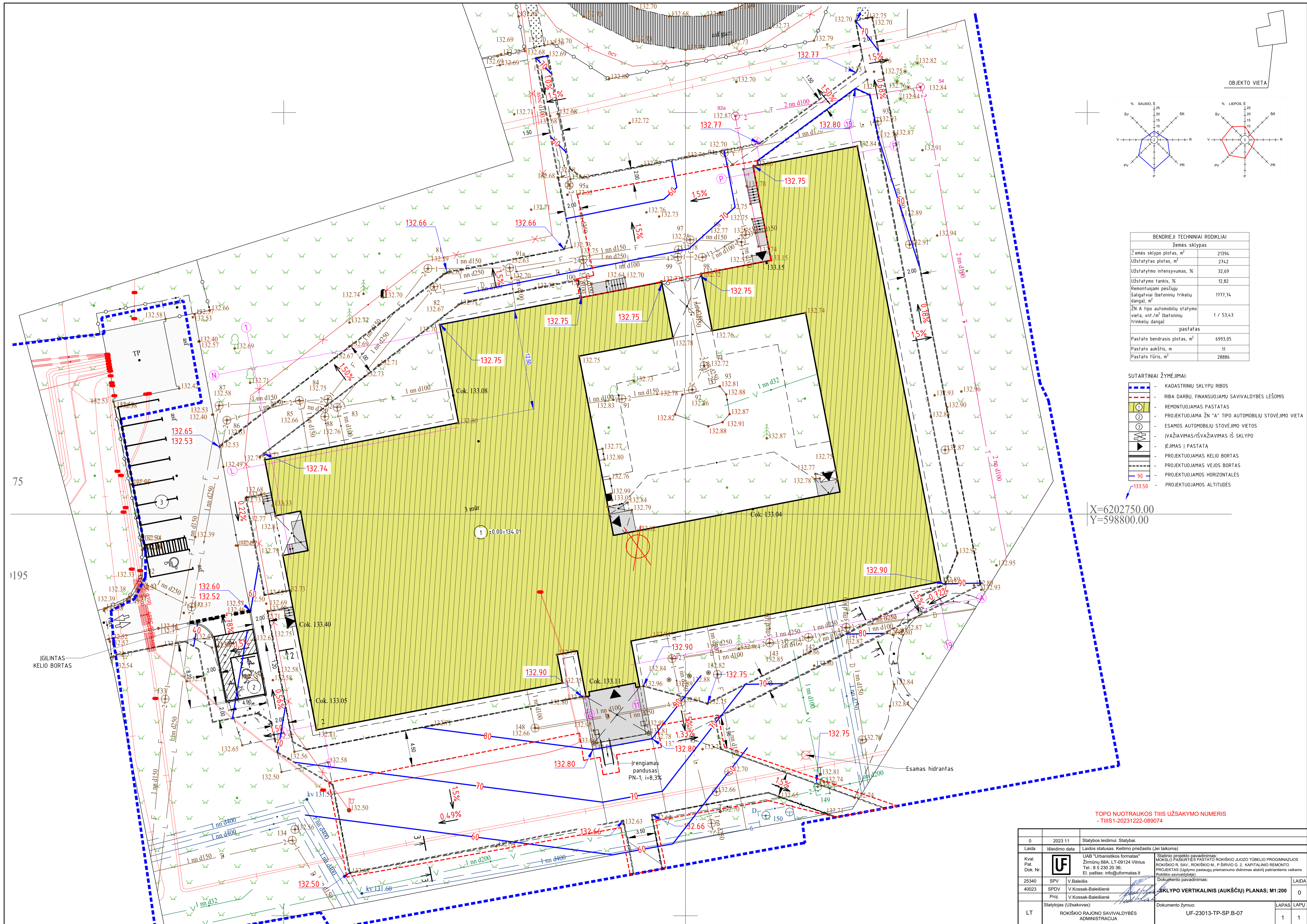

OBJEKTO VIETA

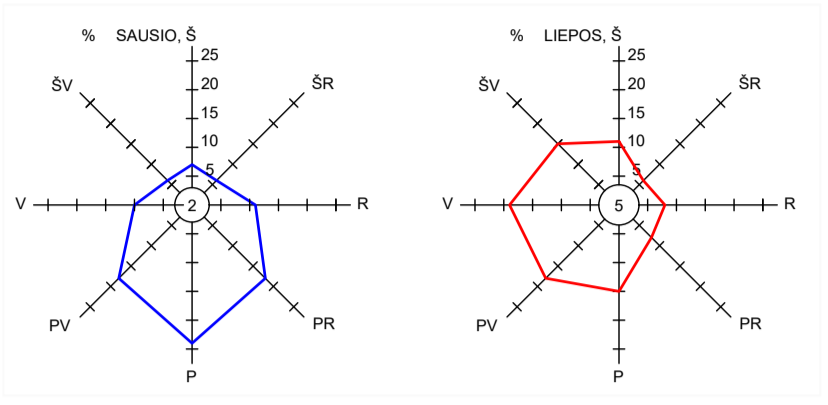

BENDRIEJI TECHINIAI RODIKLIAI	
Žemės sklypas	
Žemės sklypo plotas, m ²	21394
Užstatytas plotas, m ²	2742
Užstatymo intensyvumas, %	32,69
Užstatymo tankis, %	12,82
Remontuojami pėsčiųjų šaligatviai (betoninių trinkelų dangal), m ²	1777,74
ŽN A tipo automobilių statymo vieta, vnt./m ² (betoninių trinkelų dangal)	1 / 53,43
pastatas	
Pastato bendrasis plotas, m ²	6993,05
Pastato aukštis, m	11
Pastato tūris, m ³	28886

- SUTARTINIAI ŽYMĖJIMAI:
- KADASTRINIŲ SKLYPŲ RIBOS
 - RIBA DARBŲ, FINANSUOJAMŲ SAVIVALDYBĖS LĖŠOMIS
 - REMONTUOJAMAS PASTATAS
 - PROJEKTUOJAMA ŽN "A" TIPO AUTOMOBILIŲ STOVĖJIMO VIETA
 - ESAMOS AUTOMOBILIŲ STOVĖJIMO VIETOS
 - ĮVAŽIAVIMAS/IŠVAŽIAVIMAS IŠ SKLYPO
 - ĮEJIMAS Į PASTATĄ
 - PROJEKTUOJAMAS KELIO BORTAS
 - PROJEKTUOJAMAS VEJOS BORTAS
 - PROJEKTUOJAMOS HORIZONTALĖS
 - PROJEKTUOJAMOS ALTIUDĖS

X=6202750.00
Y=598800.00

TOPO NUOTRAUKOS TIIŠ UŽSAKYMO NUMERIS
- TIHS1-20231222-089074

0	2023 11	Statybos leidimui. Statybai.	
Laida	Išleidimo data	Laidos statusas. Keitimo priežastis (jei taikoma)	
Kval. Pat. Dok. Nr.		UAB "Urbanistikos formatas" Žirmūnių 68A, LT-09124 Vilnius Tel.: 8 5 230 20 36 El. paštas: info@uformatas.lt	Statinio projekto pavadinimas: ROKIŠKIO R. SAV., ROKIŠKIO M., P.ŠIRVIŲ G. 2. KAPITALINIO REMONTO PROJEKTAS (Užymo paslaugų priėmimo didinimas atskirų patalpoms vaikams Rokiškio savivaldybėje)
25340	SPV	V. Baliešis	Dokumentu pavadinimas:
40023	SPDV	V. Kossak-Balešienė	SKLYPO VERTIKALINIS (AUKŠČIŲ) PLANAS; M1:200
LT	Statytojas (Užsakovas):	ROKIŠKIO RAJONO SAVIVALDYBĖS ADMINISTRACIJA	Dokumento žymuo:
			UF-23013-TP-SP.B-07
			LAPAS LAPŲ
			1 1