

Projektas

PATVIRTINTA

Viešųjų pirkimų tarnybos direktoriaus
2024 m. vasario 8 d. įsakymu Nr. 1S-19

PREKIŲ PIRKIMO–PARDAVIMO SUTARTIES BENDROSIOS SĄLYGOS

1. PAGRINDINĖS SĄVOKOS IR SUTARTIES AIŠKINIMAS

1.1. Sąvokos

1.1.1. Šioje Sutartyje didžiąja raide rašomos sąvokos turi paskiau nurodytas reikšmes:

1.1.1.1. **Bendrosios sąlygos** – Sutarties dalis, kuri vadinasi „Prekių pirkimo–pardavimo sutarties Bendrosios sąlygos“;

1.1.1.2. **Pirkėjas** – asmuo, kuris Specialiosiose sąlygose yra įvardytas kaip Pirkėjas, įsigyjantis Specialiosiose sąlygose ir Sutarties prieduose nurodytas Prekes;

1.1.1.3. **Pradinės sutarties vertė** – Specialiosiose sąlygose nurodyta vertė be pridėtinės vertės mokesčio (toliau – PVM);

1.1.1.4. **Prekės** – Specialiosiose sąlygose ir Sutarties prieduose nurodytos prekės (prekių pirkimas, nuoma, finansinė nuoma (lizingas), pirkimas išsimokėtinai, numatant jas įsigyti ar to nenumatant), taip pat įsigyjamų prekių pristatymo, montavimo, diegimo ir kitos jų parengimo naudoti paslaugos (toliau – su Prekėmis susijusios paslaugos), jeigu šios paslaugos tik papildo prekių tiekimą, kurias Tiekėjas įsipareigoja tiekti Pirkėjui pagal Sutartį ir galiojančių įstatymų bei kitų teisės aktų reikalavimus;

1.1.1.5. **Prekių perdavimo–priėmimo aktas** – dokumentas, kuriuo Tiekėjas perduoda, o Pirkėjas priima Prekes ir kuriuo Šalys patvirtina, kad pristatytos Prekės atitinka nustatytus reikalavimus. Jeigu Sutartyje yra numatytas Prekių pristatymas dalimis, Prekių perdavimo–priėmimo aktas gali būti sudaromas dėl kiekvienos dalies atskirai;

1.1.1.6. **Prekių trūkumai** – Prekių perdavimo–priėmimo metu ar Prekių garantinio termino galiojimo metu Pirkėjo, ar (ir) trečiųjų asmenų nustatyti Prekių kokybės neatitikimai Sutarties ar (ir) įstatymų bei kitų teisės aktų reikalavimams, Prekių gedimai, paslėpti defektai, veiklos sutrikimai ar pan., dėl kurių Prekių nebūtų galima naudoti tam tikslui, kuriam Pirkėjas (jas) ketino naudoti, arba dėl kurių Prekių naudingumas sumažėtų taip, kad Pirkėjas, apie tuos trūkumus žinodamas, arba apskritai nebūtų tų Prekių pirkęs, arba nebūtų už Prekes mokėjęs tokio dydžio kainą;

1.1.1.7. **Sąskaita** – Tiekėjo išrašoma ir Pirkėjui apmokėjimui pateikiama sąskaita faktūra, PVM sąskaita faktūra ar kitas mokėjimo dokumentas už Tiekėjo perduotas bei Pirkėjo priimtas Prekes. Jeigu Sutartyje yra numatytas Prekių pristatymas dalimis, Sąskaita gali būti pateikiama dėl kiekvienos dalies atskirai;

1.1.1.8. **Specialiosios sąlygos** – Sutarties dalis, kuri vadinasi „Prekių pirkimo–pardavimo sutarties Specialiosios sąlygos“ ir kurioje yra nurodytos konkretaus pirkimo objekto įsigijimą aptariančios sąlygos (tokios kaip Pradinės sutarties vertė, Prekių tiekimo terminai ir pan.) bei kiti konkretūs duomenys (tokie kaip Šalys, Prekės ir pan.), išvardyti priedai, taip pat nurodyti Bendrųjų sąlygų pakeitimai ir papildymai (jeigu tokie padaryti);

1.1.1.9. **Susitarimas** – tai dokumentas, kurį Šalys sudaro keisdamos Sutarties sąlygas VPĮ leidžiama apimtimi;

- 1.1.1.10. **Sutarties kaina** – pagal Sutartį Tiekėjui mokėtina suma, įskaitant visus privalomus mokesčius ir išlaidas;
- 1.1.1.11. **Sutarties sąlygos** – Bendrosios sąlygos ir Specialiosios sąlygos kartu;
- 1.1.1.12. **Sutartis** – Prekių pirkimo–pardavimo sutartis, kurią sudaro Sutarties sąlygos, Specialiosiose sąlygose išvardyti priedai ir Susitarimai;
- 1.1.1.13. **Šalis** – Pirkėjas arba Tiekėjas, kiekvienas atskirai, priklausomai nuo konteksto;
- 1.1.1.14. **Šalys** – Pirkėjas ir Tiekėjas kartu;
- 1.1.1.15. **Tiekėjas** – asmuo, kuris Specialiosiose sąlygose yra įvardytas kaip Tiekėjas, tiekiantis Specialiosiose sąlygose nurodytas Prekes;
- 1.1.1.16. **VPĮ** – Lietuvos Respublikos viešųjų pirkimų įstatymas.
- 1.1.1.17. Kitų Sutartyje didžiąja raide rašomų sąvokų reikšmės yra nurodytos Sutarties tekste.
- 1.1.1.18. Sutartyje neapibrėžtos sąvokos suprantamos ir aiškinamos taip, kaip jas apibrėžia VPĮ ir kiti įstatymai bei teisės aktai, galiojantys Sutarties sudarymo ir vykdymo metu.
- 1.1.1.19. Kitos Sutartyje vartojamos sąvokos ir terminai turi bendrinę reikšmę arba artimiausią Sutarties pobūdžiui specialiąją reikšmę, jei Sutartyje nėra nustatyta ir paaiškinta kitokia jų reikšmė.

1.2. Sutarties aiškinimas

- 1.2.1. Sutartis yra sudaryta ir turi būti aiškinama pagal Lietuvos Respublikos teisės aktus.
- 1.2.2. Jei Bendrosios sąlygos ir (ar) Specialiosios sąlygos prieštarauja VPĮ ir kitų teisės aktų reikalavimams, taikomos VPĮ ir kitų teisės aktų nuostatos.
- 1.2.3. Diena Sutartyje reiškia kalendorinę dieną.
- 1.2.4. Darbo diena Sutartyje reiškia bet kurią dieną, išskyrus šeštadienį, sekmadienį ir švenčių dienas Lietuvoje, nurodytas Lietuvos Respublikos darbo kodekse.
- 1.2.5. Terminai pagal Sutartį yra skaičiuojami metais, mėnesiais, savaitėmis, darbo dienomis, kalendorinėmis dienomis ir valandomis ir minutėmis.
- 1.2.6. Kvalifikacija, rėmimasis kitų ūkio subjektų pajėgumais, Prekių apimtis, peržiūra suprantami taip, kaip nustatyta VPĮ bei jį įgyvendinančiuose teisės aktuose.
- 1.2.7. Jeigu Prekių perdavimo–priėmimo akto, kaip atskiro dokumento, reikalauti neprivaloma, Šalys susitaria, ir tai aiškiai nurodo Specialiosiose sąlygose, Prekių perdavimo–priėmimo aktu laikoma Sąskaita. Tais atvejais, kai išrašoma Sąskaita ir Prekių perdavimo–priėmimo aktas nepasirašomas, Sutarties nuostatos dėl Prekių perdavimo–priėmimo akto išrašymo taikomos ir Sąskaitos išrašymui.
- 1.2.8. Informuoti, pranešti, įspėti arba atsakyti reiškia pateikti informaciją, pranešimą, įspėjimą arba atsakymą Bendrosiose ir (ar) Specialiosiose sąlygose nustatyta tvarka.
- 1.2.9. Patvirtinti reiškia pateikti patvirtinimą raštu arba pasirašyti dokumentą be išlygų ar su išlygomis, išskyrus atvejus, kai asmuo, pasirašydamas dokumentą, nurodo, jog atsisako jį patvirtinti.
- 1.2.10. Jeigu Sutartyje nenurodyta kitaip, žodžiai, vartojami vienaskaitos forma taip pat reiškia ir daugiskaitą ir atvirkščiai, vienos giminės žodžiai apima ir kitos giminės atitinkamus žodžius, žodis asmuo reiškia tiek fizinius, tiek ir juridinius asmenis.
- 1.2.11. Jeigu Sutartyje nurodyta reikšmė skaičiais ir žodžiais skiriasi, vadovaujamosi žodžiais nurodyta reikšme.
- 1.2.12. Jei pateikiamos nuorodos į teisės aktus, turi būti taikomos aktualios teisės aktų redakcijos, jeigu nenurodyta kitaip.

1.3. Dokumentų viršenybė

1.3.1. Sutartį sudarantys dokumentai turi būti suprantami kaip papildantys vienas kitą. Bet kokio Sutarties dokumentų sąlygų neatitikimo ar neaiškumo atveju, toks neatitikimas ar neaiškumas pašalinamas dokumentus aiškinant tokia eilės tvarka:

1.3.1.1. Techninė specifikacija;

1.3.1.2. Specialiosios sąlygos;

1.3.1.3. Bendrosios sąlygos;

1.3.1.4. Pirkimo dokumentai (išskyrus techninę specifikaciją);

1.3.1.5. Pasiūlymas;

1.3.1.6. Kiti Specialiosiose sąlygose išvardinti priedai.

1.3.2. Tuo atveju, kai Šalių Susitarimu yra keičiamos Sutarties sąlygos, naujai sutartos Sutarties sąlygos turi viršenybę prieš pakeistasias.

1.3.3. Jeigu Šalys susitaria dėl Sutarties sąlygų arba priedo papildymo nauja sąlyga, neatitikimo ar neaiškumo atveju tokia sąlyga turi viršenybę atitinkamai kitų Sutarties sąlygų arba kitų to priedo sąlygų atžvilgiu.

1.3.4. Jeigu Šalys susitaria dėl naujo priedo, Šalys turi sutarti dėl naujojo priedo įtraukimo į priedų sąrašą vietos ir jo reikšmės aiškinant Sutartį. Jeigu naujas priedas yra įterpiamas į priedų sąrašą, jam turi būti suteikiamas eilės numeris su viršutiniu indeksu, atsižvelgiant į priedų eiliškumą ir svarbą (pavyzdžiui, priedas Nr. 4¹).

2. SUTARTIES DALYKAS

2.1. Tiekėjas įsipareigoja Sutartyje nustatytais sąlygomis ir tvarka perduoti Pirkėjui Prekes, atitinkančias Sutartyje nustatytus reikalavimus, o Pirkėjas įsipareigoja priimti Sutarties sąlygas atitinkančias ir tinkamai patiektas Prekes bei sumokėti Tiekėjui Sutartyje nurodytą kainą Sutartyje nustatytais sąlygomis ir tvarka.

2.2. Šalys, vykdydamos Sutartį, įsipareigoja laikytis visų Sutarties vykdymui taikytinų įstatymų bei kitų teisės aktų reikalavimų. Šalis turi teisę reikalauti, kad kita Šalis įvykdytų visus įstatymų bei kitų teisės aktų reikalavimus, taikomus Sutarties vykdymui. Nė viena iš Sutarties sąlygų nereiškia ir negali būti aiškinama kaip Pirkėjo atsisakymas įstatymuose bei kituose teisės aktuose numatytų ir Sutartimi neaptartų Pirkėjo kitų teisių ir garantijų, susijusių su netinkamu Prekių tiekimu ar jų kokybe, arba kaip Tiekėjo atsisakymas įstatymuose bei kituose teisės aktuose numatytų ir Sutartimi neaptartų Tiekėjo kitų teisių ir garantijų dėl atlyginimo už Prekes gavimo.

2.3. Tiekėjas privalo užtikrinti, kad Prekės atitiktų techninės specifikacijos reikalavimus ir Tiekėjo pasiūlymo sąlygas, būtų kokybiškos, tiekiamos tinkamai ir laiku, laikantis Sutarties sąlygų taip, kad tai labiausiai atitiktų Pirkėjo interesus, pagal geriausius visuotinai pripažįstamus profesinius, techninius standartus ir praktiką, panaudodamas visus reikiamus įgūdžius ir žinias.

3. TIEKĖJAS IR KITI SUTARTIES VYKDYMUI PASITELKIAMI ASMENYS

3.1. Kvalifikacija ir kiti Tiekėjo pasiūlymu prisiimti įsipareigojimai

3.1.1. Tiekėjas atsako už tai, kad visą Sutarties vykdymo laikotarpį Tiekėjas būtų kompetentingas, patikimas ir pajėgus (įskaitant ūkio subjektų, kurių pajėgumais remiasi Tiekėjas, pajėgumus) įvykdyti Sutarties reikalavimus:

- 3.1.1.1. turėtų teisę verstis ta veikla, kuri yra reikalinga Sutarčiai įvykdyti. Pirkėjui pareikalavus, Tiekėjas turi pateikti dokumentus, įrodančius, kad Sutartį vykdo tik tokią teisę turintys asmenys;
- 3.1.1.2. atitiktų tiekėjų kvalifikacijai pirkimo dokumentuose nustatytus reikalavimus bei neturėtų pirkimo dokumentuose nustatytų pašalinimo pagrindų;
- 3.1.1.3. laikytųsi Tiekėjo pasiūlyme nurodytų įsipareigojimų, įskaitant, bet neapsiribojant – atitiktų pasiūlyme nurodytų kriterijų, dėl kurių jo pasiūlymas buvo išrinktas ekonomiškai naudingiausiu (toliau – **Kokybiniai kriterijai**), reikšmes ir parametrus. Šiame papunktyje nurodytų įsipareigojimų laikymosi tikrinimo tvarka nustatoma Specialiosiose sąlygose;
- 3.1.1.4. užtikrintų nustatytų kokybės vadybos sistemos ir (arba) aplinkos apsaugos vadybos sistemos standartų taikymą, jeigu to reikalaujama pirkimo dokumentuose, ir turėtų tą patvirtinančius dokumentus;
- 3.1.1.5. atitiktų nacionalinio saugumo interesus bei nebūtų registruotas (nuolat gyvenantis ar turintis pilietybę) nepatikimomis laikomose valstybėse ar teritorijose, jei tokie reikalavimai buvo numatyti pirkimo dokumentuose.
- 3.1.2. Tuo atveju, kai Tiekėjas yra jungtinės veiklos sutarties pagrindu veikianti tiekėjų grupė, jos nariai Pirkėjui už Sutarties vykdymą atsako solidariai. Jeigu Tiekėjas remiasi ūkio subjektų pajėgumais, siekdamas atitikti finansinio ir ekonominio pajėgumo reikalavimus, Tiekėjas su tokiais ūkio subjektais už Sutarties vykdymą atsako solidariai (jeigu to buvo reikalaujama pirkimo dokumentuose).
- 3.1.3. Tiekėjas taip pat atsako už tai, kad Tiekėjas, Sutartį tiesiogiai vykdantys subtiekejai ir specialistai atitiktų jiems įstatymų bei kitų teisės aktų ir (arba) pirkimo dokumentų nustatytus profesinės kvalifikacijos ir kitus reikalavimus bei turėtų teisę verstis ta veikla, kuriai jie pasitelkiami.

3.2. Subtiekéjų bei specialistų pasitelkimas ir keitimas

- 3.2.1. Tiekėjas įsipareigoja užtikrinti, kad Sutartį vykdys pirkime pasiūlyti ir kvalifikacijos bei kitus pirkimo dokumentuose nustatytus reikalavimus atitinkantys subtiekejai ir (ar) specialistai. Šių asmenų veiksmai vykdant Sutartį Tiekėjui sukelia tokias pačias pasekmes ir atsakomybę, kaip jo paties veiksmai. Tiekėjas atsako už savo subtiekéjų ir specialistų veiksmus ar neveikimą.
- 3.2.2. Sutarties vykdymui pasitelkiami subtiekejai ir (ar) specialistai (jeigu tokie pasitelkiami) nurodomi Specialiosiose sąlygose.
- 3.2.3. Tiekėjas gali keisti ir (ar) pasitelkti subtiekéjus ir (ar) specialistus šiame Sutarties poskyryje nustatytais atvejais ir tvarka.
- 3.2.4. Naujas subtiekejai ar specialistas gali pradėti vykdyti jiems Tiekėjo pavestus įsipareigojimus pagal Sutartį ne anksčiau, nei bus pasirašytas Susitarimas.
- 3.2.5. Jei Tiekėjas pasitelkia naują subtiekėją arba pakeičia esamą subtiekėją ir (ar) specialistą, negavęs Pirkėjo raštiško sutikimo, arba sutartinius įsipareigojimus pagal Sutartį vykdo subtiekejai ir (ar) specialistai, neatitinkantys pirkimo dokumentuose nustatytų kvalifikacijos reikalavimų, kokybės vadybos sistemos ir (arba) aplinkos apsaugos vadybos sistemos standartų reikalavimų, reikalavimų dėl pašalinimo pagrindų nebuvimo, atitikties nacionalinio saugumo interesams bei reikalavimams nebūti registruotu (nuolat gyvenančiu ar turinčiu pilietybę) nepatikimomis laikomose valstybėse ar teritorijose (jei taikoma) ir Tiekėjo pasiūlyme nurodytų sąlygų pirkimo dokumentuose nustatytiems Kokybiniams kriterijams pagrįsti (jei taikoma), Tiekėjui taikoma Specialiosiose sąlygose nustatyto dydžio bauda.
- 3.2.6. Tiekėjas turi teisę Sutarties vykdymui pasitelkti naujus, Specialiosiose sąlygose nenurodytus subtiekéjus, kurių pajėgumais Tiekėjas nesirėmė pirkimo dokumentuose numatytiems kvalifikacijos reikalavimams pagrįsti.
- 3.2.7. Sudarius Sutartį, tačiau ne vėliau negu Sutartis pradeda vykdyti, Tiekėjas įsipareigoja Pirkėjui

pranešti tuo metu žinomų subtiekių, kurių pajėgumais Tiekėjas nesirėmė pirkimo dokumentuose numatytiems kvalifikacijos reikalavimams pagrįsti, pavadinimus, juridinio asmens kodą, kontaktinius duomenis, jų atstovus.

3.2.8. Tiekėjas, bet kuriuo Sutarties vykdymo metu, subtiekius, kurių pajėgumais Tiekėjas nesirėmė pirkimo dokumentuose numatytiems kvalifikacijos reikalavimams pagrįsti, gali keisti savo nuožiūra.

3.2.9. Tiekėjas, bet kuriuo Sutarties vykdymo metu, ne vėliau nei prieš 5 (penkias) darbo dienas iki numatomo naujo subtiekių, kurio pajėgumais Tiekėjas nesirėmė pirkimo dokumentuose numatytiems kvalifikacijos reikalavimams pagrįsti, pasitelkimo ir (arba) keitimo apie tai privalo informuoti Pirkėją. Pirkėjas (jeigu buvo taikoma pirkimo dokumentuose) turi patikrinti, ar nėra subtiekių pašalinimo pagrindų ir subtiekių atitiktį nacionalinio saugumo interesams ir reikalavimams nebūti registruotu (nuolat gyvenančiu ar turinčiu pilietybę) nepatikimomis laikomose valstybėse ar teritorijose. Jeigu subtiekių padėtis neatitinka bent vieno iš nurodytų reikalavimų, Pirkėjas reikalauja pakeisti šį subtiekių reikalavimus atitinkančių subtiekių. Pirkėjas per 5 (penkias) darbo dienas raštu informuoja Tiekėją apie sutikimą pasitelkti ir (ar) keisti naują subtiekių, kurio pajėgumais Tiekėjas nesirėmė pirkimo dokumentuose numatytiems kvalifikacijos reikalavimams pagrįsti. Pirkėjui sutikus, Šalys pasirašo Susitarimą, kuris laikomas neatsiejama Sutarties dalimi.

3.2.10. Subtiekių, kurių pajėgumais Tiekėjas rėmėsi, kad atitiktų pirkimo dokumentuose nustatytus kvalifikacijos reikalavimus, gali būti keičiami tik šiais atvejais:

3.2.10.1. kai subtiekių iškelta bankroto byla, pradėtas bankroto procesas ne teismo tvarka, jis tampa nemokus arba yra nemokumo tikimybė, sustabdo ūkinę veiklą ar kai įstatymuose ir kituose teisės aktuose nustatyta tvarka susidaro analogiška situacija;

3.2.10.2. kai subtiekių dėl objektyvių priežasčių (pavyzdžiui, subtiekių atsisakius dalyvauti Sutarties vykdyme, nutrūkus teisiniams santykiams su Tiekėju ir pan.) nebegali vykdyti visų ar dalies Sutartyje numatytų įsipareigojimų;

3.2.10.3. Tiekėjas ar subtiekių privalo pakeisti subtiekių, jei paaiškėja, kad jis neatitinka jam pirkimo dokumentuose keliamų reikalavimų.

3.2.11. Tiekėjų (ar subtiekių) specialistai, vykdantys Sutartį, gali būti keičiami šiais atvejais:

3.2.11.1. Tiekėjų iniciatyva dėl objektyvių priežasčių (pavyzdžiui, atostogų, ligos, nutrūkus darbo santykiams ir pan.), pateikus duomenis apie numatomą naujai skirti specialistą bei jo kvalifikaciją ir atitiktį kitiems pirkimo dokumentuose keliamiems reikalavimams patvirtinančius dokumentus;

3.2.11.2. Pirkėjų iniciatyva, jei Pirkėjas turi pagrįstų įtarimų, kad Tiekėjų Sutarties vykdymui paskirtas specialistas nekompetentingas vykdyti nustatytas pareigas;

3.2.11.3. Tiekėjas ar subtiekių privalo pakeisti specialistą, jei paaiškėja, kad jis neatitinka jam pirkimo dokumentuose keliamų reikalavimų.

3.2.12. Naujas specialistas ir (ar) subtiekių Tiekėjų prašymo pakeisti specialistą ir (ar) subtiekių pateikimo metu turi atitikti pirkimo dokumentuose specialistui ir (ar) subtiekių keliamus reikalavimus ir Tiekėjų pasiūlyme nurodytas Kokybinių kriterijų reikšmes.

3.2.13. Tiekėjas privalo ne vėliau nei prieš 5 (penkias) darbo dienas iki numatomo subtiekių, kurio pajėgumais Tiekėjas rėmėsi, kad atitiktų pirkimo dokumentuose nustatytus kvalifikacijos reikalavimus, ir (ar) specialisto keitimo pateikti Pirkėjui šiuos dokumentus:

3.2.13.1. argumentuotą rašytinį prašymą pakeisti subtiekių ir (ar) specialistą, paaiškinant keitimo aplinkybę. Pirkėjas pasilieka teisę paprašyti įrodymų, pagrindžiančių keitimo aplinkybę;

3.2.13.2. naujo subtiekių ir (ar) specialisto kvalifikaciją, atitiktį Kokybiniais kriterijams (jei taikoma), reikalaujamiems kokybės vadybos sistemos ir (arba) aplinkos apsaugos vadybos sistemos standartams (jei taikoma), pašalinimo pagrindų nebuvimą ir atitiktį nacionalinio saugumo interesams bei reikalavimams nebūti registruotu (nuolat gyvenančiu ar turinčiu pilietybę) nepatikimomis laikomose

valstybėse ar teritorijose (jei taikoma) įrodančius dokumentus pagal Sutarties reikalavimus.

3.2.14. Pirkėjas, gavęs Tiekėjo prašymą su kitais Sutartyje nurodytais dokumentais, per 5 (penkias) darbo dienas įvertina keitimo galimybę ir raštu informuoja Tiekėją apie sutikimą pakeisti subtiekęją, kurio pajėgumais Tiekėjas rėmėsi, kad atitiktų pirkimo dokumentuose nustatytus kvalifikacijos reikalavimus, ir (ar) specialistą. Pirkėjui sutikus, Šalys pasirašo Susitarimą, kuris laikomas neatsiejama Sutarties dalimi.

3.3. Jungtinės veiklos partnerių keitimas

3.3.1. Tiekėjas, vykdamas Sutartį kaip tiekėjų grupė, veikianti jungtinės veiklos sutarties pagrindu, turi teisę atsisakyti jungtinės veiklos partnerio (toliau – Partneris), jei dėl objektyvių ir pagrįstų aplinkybių Partneris nebegali vykdyti Sutarties, įskaitant, bet neapsiribojant atvejais, kai Partneris neatitinka VPĮ ar kitų teisės aktų nuostatų, kelia grėsmę nacionaliniam saugumui, Partneriui pritaikytos tarptautinės sankcijos kaip jos suprantamos Lietuvos Respublikos tarptautinių sankcijų įstatyme (toliau – Sankcijų įstatymas), Partnerio sunki finansinė būklė, lemianti Sutarties nevykdymą ir (ar) atsisakymą ją vykdyti ar atsirado kitos nenumatytos objektyvios priežastys, lemiančios Partnerio pasitraukimą iš jungtinės veiklos sutarties.

3.3.2. Tiekėjas, vykdamas Sutartį kaip tiekėjų grupė, turi teisę pakeisti Partnerį, jei dėl reorganizavimo, restruktūrizavimo ar bankroto procedūrų, pradinio Partnerio teises ir pareigas visiškai arba iš dalies perima kitas Partneris. Toks Partnerio pakeitimas negali lemti kitų esminių Sutarties pakeitimų ir taip negali būti siekiama išvengti VPĮ ir kitų teisės aktų taikymo.

3.3.3. Tiekėjas privalo ne vėliau nei prieš 10 (dešimt) darbo dienų iki numatomo Partnerio keitimo arba atsisakymo pateikti Pirkėjui šiuos dokumentus:

3.3.3.1. argumentuotą prašymą pakeisti Tiekėjo sudėtį ir įrodymus, pagrindžiančius bent vieną Partnerio atsisakymo ar keitimo aplinkybę, nurodytą Sutartyje;

3.3.3.2. naujos jungtinės veiklos sutarties ar esamos jungtinės veiklos sutarties pakeitimo projektą, kuriame, jeigu Partneris pasitraukia, turi būti nurodyta, kad pasitraukiančiojo Partnerio įsipareigojimus visa apimtimi perima pasiliekančias Partneris ir (ar) naujai pasitelktas Partneris;

3.3.3.3. pasiliekančiojo ar naujai pasitelkiamo Partnerio kvalifikaciją patvirtinančius dokumentus. Visais atvejais pasiliekančiojo Partnerio ar naujai pasitelkto Partnerio kvalifikacija turi būti ne žemesnė nei pasitraukiančiojo Partnerio (atitinkanti pirkimo dokumentuose nustatytus kvalifikacijos reikalavimus, kuriuos atitiko pasitraukiantysis Partneris, ir atitinkanti pasitraukiančiojo Partnerio pasiūlyme nurodytą specialistų kvalifikaciją ir kitas sąlygas pirkimo dokumentuose nustatytiems Kokybiniais kriterijams pagrįsti (jei taikoma). Jei pasitelkiamas naujas Partneris, taip pat, vadovaujantis pirkimo dokumentuose nurodytais reikalavimais, pateikiami dokumentai, pagrindžiantys pasitelkiamo Partnerio pašalinimo pagrindų nebuvimą ir atitiktį nacionalinio saugumo interesams bei reikalavimams nebūti registruotu (nuolat gyvenančiu ar turinčiu pilietybę) nepatikimomis laikomose valstybėse ar teritorijose (jei taikoma).

3.3.4. Pirkėjas, gavęs Tiekėjo prašymą su kitais Sutartyje nurodytais dokumentais, per 10 (dešimt) darbo dienų įvertina keitimo galimybes ir raštu informuoja Tiekėją apie sutikimą arba apie nesutikimą atsisakyti ar pakeisti Partnerį. Pirkėjui sutikus, Šalys pasirašo Susitarimą, kuris laikomas neatsiejama Sutarties dalimi. Prieš Susitarimo pasirašymą, Pirkėjui pateikiama naujos jungtinės veiklos sutarties ar esamos jungtinės veiklos sutarties pakeitimo kopija arba nuorašas.

3.4. Susitarimai dėl tiesioginio atsiskaitymo su subtiekejais

3.4.1. Subtiekejams pageidaujant, Pirkėjas su jais atsiskaitys tiesiogiai. Pirkėjas numato tiesioginio atsiskaitymo galimybę su Sutartyje nurodytais subtiekejais tokiomis sąlygomis ir tvarka:

3.4.1.1. sudarius Sutartį, Tiekėjas ne vėliau negu Sutartis pradeda vykdyti, įsipareigoja Pirkėjui raštu pateikti tuo metu žinomų subtiekejų pavadinimus, atstovus ir jų kontaktinius duomenis. Pirkėjas taip pat reikalauja, kad Tiekėjas informuotų apie minėtos informacijos pasikeitimus bei naujų subtiekejų pasitelkimą visu Sutarties vykdymo metu;

3.4.1.2. Pirkėjas ne vėliau kaip per 3 (tris) darbo dienas nuo Bendrųjų sąlygų 3.4.1.1 papunktyje nurodytos informacijos gavimo dienos raštu informuoja subtiekejus apie tiesioginio atsiskaitymo galimybę;

3.4.1.3. subtiekejais, norėdamas pasinaudoti tokia galimybe, raštu pateikia prašymą Pirkėjui. Kai subtiekejais išreiškia norą pasinaudoti tiesioginio atsiskaitymo galimybe, sudaroma trišalė sutartis tarp Pirkėjo, Tiekėjo ir šio subtiekejo, kurioje aprašoma tiesioginio atsiskaitymo su subtiekeju tvarka, atsižvelgiant į Sutartyje ir subtiekimu sutartyje nustatytus reikalavimus;

3.4.1.4. tiesioginio atsiskaitymo su subtiekejais galimybė nekeičia Tiekėjo atsakomybės dėl Sutarties įvykdymo.

4. ŠALIŲ BENDRADARBIAVIMAS

4.1. Šalių bendradarbiavimo pareiga

4.1.1. Vykdydamos Sutartį, Šalys privalo maksimaliai bendradarbiauti ir operatyviai keistis informacija, taip pat pateikti viena kitai rašytinius pranešimus nedelsiant apie tai, kad atsirado ar egzistuoja bet koks įvykis, sąlyga ar aplinkybė, kuri gali paveikti Sutarties vykdymą ar sąlygoti jos pažeidimą.

4.1.2. Šalys įsipareigoja užtikrinti, kad viena kitai teiks dokumentus ir (ar) kitą informaciją, kurie yra būtini Šalių tinkamam įsipareigojimų įvykdymui pagal Sutartį.

4.1.3. Jeigu Šalis susiduria su Sutarties vykdymo kliūtimi, ji turi nedelsdama, bet ne vėliau kaip per 5 (penkias) darbo dienas, įspėti kitą Šalį apie tokias kliūtis ir imtis visų nuo jos priklausančių protingų priemonių toms kliūtims pašalinti.

4.2. Kontaktiniai asmenys

4.2.1. Kiekviena iš Šalių Sutarties sudarymo metu privalo paskirti kontaktinį asmenį, atsakingą už Sutarties vykdymą (pavyzdžiui, Prekių priėmimą, užsakymų teikimą ir gavimą ir kt.), ir nurodyti jų kontaktinius duomenis Specialiosiose sąlygose.

4.2.2. Tuo atveju, kai Šalis nori atšaukti paskirtą kontaktinį asmenį ir paskirti kitą asmenį arba nori paskirti kitą asmenį laikinai vykdyti kontaktinio asmens funkcijas kontaktinio asmens laikino negalėjimo vykdyti savo funkcijas laikotarpiu, Šalis privalo iš anksto apie tai informuoti kitą Šalį ir pateikti kitai Šaliai tokio asmens kontaktinius duomenis: vardą, pavardę, el. paštą ir telefono numerį.

4.2.3. Tuo atveju, kai paaiškėja, kad Šalies kontaktinis asmuo laikinai negali vykdyti savo pareigų (dėl ligos, traumos ar kitų nenumatytų priežasčių), Šalis privalo nedelsdama, bet ne vėliau nei kitą darbo dieną, paskirti kitą kontaktinį asmenį laikinai vykdyti kontaktinio asmens funkcijas ir pranešti apie tai kitai Šaliai. Keičiant kontaktinių asmenų funkcijas atliekančius asmenis Susitarimas, vadovaujantis Bendrųjų sąlygų 20.5 punktu, nesudaromas.

5. SUTARTIES VYKDYMO METU PATEIKIAMAI DOKUMENTAI

5.1. Jeigu Tiekėjas turi parengti ir (ar) pateikti Pirkėjui Prekių naudojimo instrukcijas, jos turi būti aiškios ir detalios, kad Pirkėjas, vadovaudamasis jomis, galėtų tinkamai naudoti patiektas Prekes.

5.2. Tuo atveju, kai pagal Sutartį turi būti vykdomi mokymai ir (arba) atliekami bandymai, Tiekėjas privalo perduoti Pirkėjui naudojimo instrukcijas prieš tokius mokymus ir (arba) bandymus, o po mokymų ir (arba) bandymų patikslinti ir papildyti naudojimo instrukcijas, atsižvelgdamas į mokymų ir (arba) bandymų eigą ir rezultatus.

5.3. Jei Prekių naudojimui būtiniems dokumentams reikalingas vertimas, su tuo susijusios išlaidos tenka Tiekėjui. Jei Tiekėjas Prekių naudojimui būtinus dokumentus verčia savarankiškai, jis atsako už šių dokumentų vertimo tikslumą.

6. PREKIŲ TIEKIMO PABAIGA IR PREKIŲ PRIĖMIMAS

6.1. Prekių tiekimo pabaiga

6.1.1. Prekių tiekimas laikomas užbaigtu, kai yra įvykdytos visos šios sąlygos:

6.1.1.1. Tiekėjas pristatė visas Prekes pagal Sutarties ir įstatymų bei kitų teisės aktų reikalavimus (ir kai suteiktos visos su Prekėmis susijusios paslaugos, jei to reikalaujama);

6.1.1.2. Tiekėjas perdavė Pirkėjui visą reikalingą dokumentaciją, įskaitant naudojimo instrukcijas, sertifikatus ir garantijas (jei to reikalaujama);

6.1.1.3. Tiekėjas apmokė Pirkėjo personalą, kaip naudoti Prekes (jeigu to reikalaujama);

6.1.1.4. buvo pasirašytas Prekių perdavimo–priėmimo aktas ar Prekių perdavimo–priėmimo aktai, jei numatytas Prekių pristatymas dalimis, ar kitas Sutartyje numatytas dokumentas, nuo kurio pasirašymo laikoma, kad Prekės buvo priimtos;

6.1.1.5. Tiekėjas įvykdė kitas sąlygas, numatytas įstatymuose bei kituose teisės aktuose, Sutartyje ir pasiūlyme, kurios turi būti įvykdytos tam, kad būtų laikoma, jog Prekių tiekimas yra užbaigtas, ir pateikė Pirkėjui tai įrodančius dokumentus.

6.2. Prekių perdavimas–priėmimas

6.2.1. Tiekėjas privalo pristatyti ir perduoti Prekes Pirkėjui, o Pirkėjas privalo kokybiškas ir Sutarties bei įstatymų ir kitų teisės aktų reikalavimus atitinkančias Prekes priimti. Prekės pristatomos Specialiosiose sąlygose nurodytais terminais ir adresu, pristatymą iš anksto suderinus su Pirkėju.

6.2.2. Prekės perduodamos Šalims pasirašant Prekių perdavimo–priėmimo aktą, kuris pasirašomas 2 (dviem) vienodą teisinę galią turinčiais egzemplioriais (išskyrus atvejus, kai Prekių perdavimo–priėmimo aktas pasirašomas saugiu elektroniniu parašu), po vieną kiekvienai Šaliai. Jeigu Prekių perdavimo–priėmimo akto, kaip atskiro dokumento, reikalauti neprivaloma, Šalys susitaria, ir tai aiškiai nurodo Specialiosiose sąlygose, jog Prekių perdavimo–priėmimo aktu laikoma Sąskaita.

6.2.3. Tiekėjui pristačius Prekes, Pirkėjas atlieka jų patikrinimą ir privalo:

6.2.3.1. ne vėliau kaip per 5 (penkias) darbo dienas nuo faktinio Prekių perdavimo priimti Prekes, pasirašydamas Prekių perdavimo–priėmimo aktą; arba

6.2.3.2. priimti Prekes su išlygomis, pasirašydamas Prekių perdavimo–priėmimo aktą ir Prekių patikrinimo metu sudarytą defektų aktą, kuriame Pirkėjas privalo nurodyti per Prekių priėmimą

pastebėtus Prekių ar pateikiamų Tiekėjo dokumentų trūkumus ir tų trūkumų pašalinimo tvarką (toliau– **Defektų aktas**); arba

6.2.3.3. atsisakyti priimti Prekes ar jų dalį ir įteikti (arba išsiųsti) Defektų aktą Tiekėjui dėl netinkamų Prekių ar jų dalies.

6.2.4. Prekių perdavimo–priėmimo akte turi būti nurodoma data, kada Tiekėjas pristatė visas Prekes (ar atitinkamą jų dalį, kai Sutartyje numatytas pristatymas dalimis) ir pateikė visus reikiamus dokumentus.

6.2.5. Prekes, neatitinkančias Sutarties, įstatymų bei kitų teisės aktų (jei taikoma) reikalavimų, Tiekėjas privalo atsiimti savo sąskaita per Pirkėjo Defektų akte nustatytą terminą, taip pat Pirkėjo reikalavimu atlyginti tokių Prekių saugojimo išlaidas.

6.2.6. Jeigu nustatoma Prekių trūkumų, kurie nereiškia neatitikimo Sutartyje nustatytiems reikalavimams, ir jų pašalinimas netrukdo Pirkėjui naudotis Prekėmis pagal paskirtį, Pirkėjas gali priimti Prekes su išlygomis, sudaryti Defektų aktą ir nustatyti protingus terminus Tiekėjui pašalinti Prekių trūkumus. Tiekėjas privalo pašalinti Prekių trūkumus per Pirkėjo nurodytus protingus terminus, vadovaudamasis Bendrųjų sąlygų 7.3 poskyriu „Prekių trūkumų šalinimas“. Jeigu Tiekėjas praleidžia Prekių trūkumų pašalinimo terminus, taikomos Bendrųjų sąlygų 7.4 poskyrio „Pirkėjo teisės, Tiekėjui nepašalinus Prekių trūkumų“ nuostatos.

6.2.7. Jeigu Pirkėjas per 5 (penkias) darbo dienas nuo Prekių perdavimo–priėmimo akto gavimo nepateikia (neišsiunčia) Tiekėjui Defektų akto, laikoma, kad Pirkėjas Prekes priėmė ir joms pretenzijų neturi.

6.2.8. Prekių praradimo ar sugadinimo ar atsitiktinio žuvimo rizika Pirkėjui iš Tiekėjo pereina nuo faktinio tokių Prekių priėmimo momento.

6.2.9. Pirkėjas turi teisę naudotis Prekėmis tik po Prekių perdavimo-priėmimo akto pasirašymo.

6.2.10. Jeigu Tiekėjas Prekes pristatė per Specialiosiose sąlygose nustatytą Prekių pristatymo terminą, tačiau jos turi trūkumų ir Tiekėjas šių trūkumų neištaiso iki Specialiosiose sąlygose nurodyto Prekių pristatymo termino pabaigos, Tiekėjui iki tinkamų Prekių pristatymo dienos taikomos Specialiosiose sąlygose nurodyto dydžio netesybos.

7. TIEKĖJO GARANTINIAI ĮSIPAREIGOJIMAI

7.1. Garantiniai terminai (jei taikoma)

7.1.1. Prekėms taikomas teisės aktuose nustatytas ir (ar) gamintojo taikomas garantinis terminas, jeigu Tiekėjo pasiūlyme, techninėje specifikacijoje ar Specialiosiose sąlygose nėra nurodytas kitas garantinis terminas. Jeigu garantinis terminas nėra niekur nustatytas, Prekėms taikomas 24 (dvidešimt keturių) mėnesių garantinis terminas. Garantinis terminas pradedamas skaičiuoti nuo pristatytų Prekių perdavimo–priėmimo akto pasirašymo dienos.

7.1.2. Garantiniai terminai sustabdomi tiek laiko, kiek Pirkėjas negali tinkamai naudoti Prekių dėl nustatytų Prekių trūkumų, už kuriuos atsako Tiekėjas. Jeigu Pirkėjas dėl Prekių trūkumų negali naudoti tik apibrėžtos Prekių dalies, garantiniai terminai sustabdomi tik tokios dalies atžvilgiu.

7.1.3. Tiekėjas neatsako už Prekių trūkumus, kurie atsirado dėl Prekių normalaus susidėvėjimo, jų netinkamo naudojimo ar priežiūros arba Pirkėjo, jo personalo arba trečiųjų asmenų kaltės, su sąlyga, kad nėra Tiekėjo kaltės dėl tokių Prekių trūkumų, Prekių netinkamo naudojimo ar priežiūros.

7.2. Pretenzijos dėl Prekių trūkumų

7.2.1. Pirkėjas, per garantinius terminus nustatęs Prekių trūkumą, turi nedelsdamas, bet ne vėliau nei per 30 (trisdešimt) dienų ir ne vėliau nei iki garantinio termino pabaigos, pareikšti rašytinę pretenziją Tiekėjui ir nustatyti protingus terminus, jeigu jų nėra nustatyta Specialiosiose sąlygose, Prekių trūkumams pašalinti.

7.2.2. Tiekėjas privalo neatlygintinai pašalinti visus Prekių trūkumus, už kuriuos atsako Tiekėjas, per Pirkėjo pretenzijoje nustatytus protingus terminus, jeigu konkretūs terminai nėra nustatyti Specialiosiose sąlygose, kurie skaičiuojami nuo pretenzijos gavimo dienos.

7.2.3. Jei Tiekėjas nepripažįsta Prekių trūkumą, kiekviena iš Šalių gali kreiptis dėl nepriklausomos ekspertizės atlikimo. Jei Tiekėjas ilgiau nei 10 (dešimt) dienų nuo Pirkėjo kreipimosi neatsako arba nepasitelkia nepriklausomo su Pirkėju suderinto (Pirkėjas negali nepagrįstai neduoti pritarimo Tiekėjui pasitelkti siūlomą ekspertą) eksperto ginčui spręsti ar (ir) jei ginčas užtruko ilgiau nei 30 (trisdešimt) dienų nuo Pirkėjo pirmojo kreipimosi, tai Pirkėjas turi teisę savarankiškai kreiptis dėl ekspertizės atlikimo. Tokiu atveju ekspertizės išlaidas padengia:

7.2.3.1. jei Prekės atitinka Sutartyje ir įstatymuose bei kituose teisės aktuose nurodytus reikalavimus – Pirkėjas;

7.2.3.2. jei Prekės neatitinka Sutartyje ir įstatymuose bei kituose teisės aktuose nurodytų reikalavimų – Tiekėjas.

7.2.4. Ekspertizės išvados Šalims yra privalomos.

7.2.5. Pirkėjas nepraranda teisės pareikšti pretenziją dėl Prekių trūkumą, o Tiekėjas turi pareigą neatlygintinai pašalinti visus Prekių trūkumus, nepriklausomai nuo to, ar tie trūkumai galėjo būti nustatyti Prekių perdavimo–priėmimo akto pasirašymo metu.

7.3. Prekių trūkumų šalinimas

7.3.1. Tiekėjas privalo nemokamai pašalinti Prekių trūkumus, sutaisydamas Prekes ar jų dalį arba pakeisdamas Prekę nauja Preke ar jos dalimi.

7.3.2. Pirkėjas privalo suteikti prieigą Tiekėjui atlikti Prekių trūkumų pašalinimą, kad Tiekėjas galėtų atlikti tai per nustatytus terminus. Jei Prekių trūkumai šalinami Prekių naudojimo vietoje, Pirkėjas ir Tiekėjas privalo susitarti dėl Prekių trūkumų šalinimo laiko.

7.3.3. Sutaisytoje Prekių dalyje pakartotinai nustačius Prekių trūkumą, Tiekėjas privalo pakeisti Prekes naujomis kokybiškomis Prekėmis, nebent Pirkėjas raštu sutiktų Prekes dar kartą taisyti.

7.3.4. Pašalinus Prekių trūkumus, garantinis terminas sutaisytajai Prekių daliai ar naujoms Prekėms vėl pradedamas skaičiuoti nuo tinkamai sutaisytų ar pakeistų Prekių (ar jų dalių) perdavimo Pirkėjui dienos.

7.3.5. Jeigu Prekių trūkumų šalinimas gali turėti įtakos Prekių funkcionalumui, Pirkėjas gali pareikalauti Tiekėjo pakartotinai atlikti bandymus, atliktus pagal Sutartį (jei tokie buvo numatyti). Pirkėjas privalo raštu pateikti Tiekėjui tokį reikalavimą per 30 (trisdešimt) dienų po Prekių trūkumų pašalinimo. Tokie bandymai atliekami pagal anksčiau atliktų bandymų sąlygas, išskyrus tai, kad jie visais atvejais turi būti atliekami Tiekėjo rizika ir sąskaita.

7.3.6. Tiekėjas, pašalinęs visus Prekių trūkumus, privalo apie tai informuoti Pirkėją.

7.3.7. Pirkėjas per 5 (penkias) darbo dienas po Tiekėjo pranešimo apie Prekių trūkumų pašalinimą gavimo privalo patikrinti trūkumus, nurodytus Defektų akte arba Pirkėjo pretenzijoje, ir raštu patvirtinti, kurie Prekių trūkumai buvo pašalinti.

7.4. Pirkėjo teisės, Tiekėjui nepašalinus Prekių trūkumų

7.4.1. Jeigu Tiekėjas atsisako pašalinti arba nepašalina Prekių trūkumų per Pirkėjo nustatytus protingus terminus, Pirkėjas turi teisę:

7.4.1.1. pašalinti Prekių trūkumus pats arba pasamdydamas trečiuosius asmenis, iš anksto apie tai informuodamas Tiekėją, ir pareikalauti Tiekėjo atlyginti Prekių ekspertizės bei Prekių trūkumų šalinimo išlaidas ir padengti patirtus nuostolius; arba

7.4.1.2. reikalauti sumažinti Tiekėjui mokėtiną sumą ir grąžinti dėl šios sumos sumažinimo susidariusią permoką per 30 (trisdešimt) dienų nuo Tiekėjui nustatyto termino pašalinti Prekių trūkumus pabaigos, jeigu tai neprieštarauja VPĮ įtvirtintiems principams; arba

7.4.1.3. grąžinti Prekes Tiekėjui ir nemokėti už tokias Prekes ar reikalauti grąžinti už Prekes sumokėtą sumą bei nutraukti Sutartį.

7.4.2. Tiekėjui pagal Sutartį mokėtina suma sumažinama tiek, kiek sumažėja Prekių vertė Pirkėjui dėl Prekių trūkumų, jeigu tokia Prekių vertė gali būti išskaitoma iš bendros Prekių vertės į Prekių vertės sumažėjimą, be kita ko, įskaičiuojamos Pirkėjo išlaidos Prekių trūkumų įvertinimui ir šalinimui (jeigu tokių Prekių kaina buvo nurodyta pirkimo metu), Pirkėjo esamų ar būsimų išlaidų Prekių eksploatavimui padidėjimas (jeigu tokios išlaidos buvo vertinamos pirkimo metu).

7.4.3. Tiekėjas privalo patenkinti Pirkėjo pagal Bendrųjų sąlygų 7.4.4 punktą pareikštą piniginių reikalavimą per 30 (trisdešimt) dienų arba per ilgesnį Pirkėjo reikalavime nurodytą protingą terminą.

7.4.4. Už vėlavimą pašalinti Prekių trūkumus Pirkėjas privalo reikalauti Tiekėjo sumokėti Specialiosiose sąlygose nustatyto dydžio netesybas.

8. PRISTATYMO TERMINAI

8.1. Pristatymo terminai ir Prekių tiekimo grafikas

8.1.1. Tiekėjas privalo pristatyti Prekes laikydamasis terminų, nurodytų Specialiosiose sąlygose.

8.1.2. Jei taikytina, Pirkėjas privalo ne vėliau kaip per 14 (keturiolika) darbo dienų nuo Sutarties įsigaliojimo arba per kitą pirkimo dokumentuose nurodytą terminą parengti ir pateikti Tiekėjui suderinimui Prekių tiekimo grafiką (toliau – **Grafikas**).

8.1.3. Jei aktualu, Grafike turi būti pažymėta, kurios Prekės gali būti pristatomos lygiagrečiai, o kurios gali būti pristatomos tik numatytu eiliškumu.

8.2. Netesybos už Prekių pristatymo vėlavimą

8.2.1. Jeigu Tiekėjas praleidžia Prekių pristatymo terminus, nustatytus Specialiosiose sąlygose, Tiekėjui iki Prekių pristatymo datos taikomos Specialiosiose sąlygose nurodyto dydžio netesybos.

8.2.2. Tiekėjui praleidus Prekių dalies pristatymo terminą, netesybos skaičiuojamos nuo Prekių dalies pristatymo termino pabaigos (neįskaitytinai) iki Prekių dalies pristatymo datos (įskaitytinai), nustatytos pagal Prekių perdavimo–priėmimo aktus.

8.2.3. Jei Tiekėjui pagal šią Sutartį yra priskaičiuotos netesybos, Pirkėjo už Prekes mokėtina suma mažinama priskaičiuotų netesybų suma. Taip pat Pirkėjas turi teisę priskaičiuotas netesybas vienašališkai išskaičiuoti iš bet kokių Tiekėjui atliekamų mokėjimų teisės aktų nustatyta tvarka, pranešant Tiekėjui raštu apie tokių netesybų įskaitymą.

9. PRIEVOLIŲ PAGAL SUTARTĮ ĮVYKDYMO UŽTIKRINIMO BŪDAI

Šalių prievolių pagal Sutartį įvykdymas yra užtikrinamas Specialiųjų sąlygų 8 skyriuje nurodytais prievolių pagal Sutartį įvykdymo užtikrinimo būdais, Bendrųjų sąlygų 10 skyriuje nustatyta sutartinių įsipareigojimų įvykdymo užtikrinimo tvarka, Bendrųjų sąlygų 12.1.3 punkte nurodytu avanso užtikrinimu (jeigu Specialiosiose sąlygose yra nurodytas avanso dydis ir yra reikalaujama avanso užtikrinimo), Specialiųjų sąlygų 9 skyriuje nurodytomis netesybomis.

10. SUTARTIES ĮVYKDYMO UŽTIKRINIMAS (JEI TAIKOMA)

10.1. Šio skyriaus nuostatos taikomos tuomet, jei Specialiosiose sąlygose numatyta, kad tinkamam Sutarties įvykdymui užtikrinti Tiekėjas turi pateikti banko garantiją arba draudimo bendrovės laidavimo draudimo raštą arba kitą Specialiosiose sąlygose nurodytą sutartinių įsipareigojimų įvykdymo užtikrinimą.

Pastaba. Kai Specialiosiose sąlygose nurodoma, kad Pirkėjas reikalauja pateikti kredito unijos išduotą Sutarties įvykdymo užtikrinimą, šio skyriaus nuostatos taikomos pagal poreikį ir Pirkėjas gali nusimatyti papildomus reikalavimus Specialiosiose sąlygose tokio Sutarties įvykdymo užtikrinimo pateikimui, atitinkančius įstatymų bei kitų teisės aktų nuostatas.

10.2. Tiekėjas privalo pateikti Pirkėjui Specialiosiose sąlygose nurodytos rūšies ir dydžio Sutarties įvykdymo užtikrinimą – pirmo pareikalavimo banko garantiją arba draudimo bendrovės laidavimo draudimo raštą (kartu su draudimo bendrovės laidavimo draudimo raštu turi būti pateiktas ir pasirašytas draudimo liudijimas (polisas) bei dokumentas, įrodantis, kad draudimo įmoka už išduotą laidavimo draudimo raštą yra sumokėta), atitinkantį Bendrųjų sąlygų 10 skyriuje nurodytas sąlygas, per Specialiosiose sąlygose nustatytą terminą (toliau – **Sutarties įvykdymo užtikrinimas**).

10.3. Jei Tiekėjas nepateikia Pirkėjui Sutartyje nustatytos vertės Sutarties įvykdymo užtikrinimo per Sutartyje nustatytą terminą, laikoma, kad Tiekėjas atsisakė sudaryti Sutartį ir Pirkėjas turi teisę VPĮ nustatyta tvarka pasiūlyti sudaryti Sutartį kitam tiekėjui.

10.4. Prieš pateikdamas Sutarties įvykdymo užtikrinimą, Tiekėjas gali prašyti Pirkėjo patvirtinti, kad Pirkėjas sutinka priimti Tiekėjo siūlomą Sutarties įvykdymo užtikrinimą. Tokiu atveju, Pirkėjas privalo atsakyti Tiekėjui ne vėliau kaip per 3 (tris) darbo dienas nuo Tiekėjo prašymo gavimo dienos.

10.5. Sutarties įvykdymo užtikrinime bankas (draudimo bendrovė) privalo neatšaukiamai ir besąlygiškai įsipareigoti ne vėliau kaip per 15 (penkiolika) dienų nuo Pirkėjo raštiško pranešimo apie Tiekėjo Sutartyje nustatytų prievolių pažeidimą, dalinį ar visišką jų nevykdymą arba netinkamą vykdymą gavimo dienos, sumokėti Pirkėjui Sutarties įvykdymo užtikrinime nurodytą sumą, pinigus pervedant į Pirkėjo sąskaitą.

10.6. Sutarties įvykdymo užtikrinime negali būti nurodyta, kad bankas (draudimo bendrovė) atsako tik už tiesioginių nuostolių atlyginimą. Bankas (draudimo bendrovė) neturi teisės reikalauti, kad Pirkėjas pagrįstų savo reikalavimą. Pirkėjas pranešime bankui (draudimo bendrovei) nurodo, kad Sutarties įvykdymo užtikrinimo suma jam priklauso dėl to, kad Tiekėjas iš dalies ar visiškai neįvykdė Sutarties ir (arba) ji buvo nutraukta dėl Tiekėjo kaltės. Pirkėjas neįsipareigoja įrodyti realiai patirtų nuostolių ir Tiekėjas, pasirašydamas Sutartį ir pateikdamas Sutarties įvykdymo užtikrinimą, patvirtina, kad Sutarties įvykdymo užtikrinimo suma laikytina minimaliais neįrodinėjamais Pirkėjo nuostoliais.

10.7. Sutarties įvykdymo užtikrinimas turi įsigalioti ne vėliau negu jo pateikimo Pirkėjui dieną.

10.8. Sutarties įvykdymo užtikrinimo suma turi būti nurodoma ir išmokama eurais.

10.9. Sutarties įvykdymo užtikrinimas turi būti surašytas lietuvių arba kita kalba (esant Pirkėjo prašymui, turi būti pateiktas vertimas į lietuvių kalbą).

10.10. Sutarties įvykdymo užtikrinime nurodytas jo galiojimo terminas turi būti ne trumpesnis nei nurodytas Specialiosiose sąlygose.

10.11. Jeigu Sutarties trukmė yra ilgesnė nei 1 (vieneri) metai, Tiekėjas turi teisę pateikti 1 (vienerius) metus galiojantį Sutarties įvykdymo užtikrinimą, tačiau privalo pratęsti Sutarties įvykdymo užtikrinimo terminą arba pateikti naują Sutarties įvykdymo užtikrinimą ne vėliau kaip prieš 10 (dešimt) darbo dienų iki Sutarties įvykdymo užtikrinimo galiojimo termino pabaigos.

10.12. Jeigu Sutartyje nustatytais sąlygomis Prekių pristatymo terminas yra pratęsiamas arba nukeliamas dėl Sutarties sustabdymo arba pristatyti Prekes arba taisyti Prekių trūkumus yra vėluojama, Tiekėjas privalo užtikrinti Sutarties įvykdymo užtikrinimo galiojimą visą Sutarties galiojimo laikotarpį ir ne vėliau kaip iki Sutarties įvykdymo užtikrinimo galiojimo termino pabaigos privalo Pirkėjui pateikti naują arba pratęstą Sutarties įvykdymo užtikrinimą.

10.13. Tiekėjui laiku nepratęsus Sutarties įvykdymo užtikrinimo galiojimo termino arba nepateikus naujo Sutarties įvykdymo užtikrinimo, Pirkėjas turi teisę reikalauti Specialiosiose sąlygose nustatyto dydžio netesybų už kiekvieną pradelstą dieną.

10.14. Pirkėjas nepriima Sutarties įvykdymo užtikrinimo ir (ar) laiko jį negaliojančiu, ir (ar) kreipiasi į Tiekėją dėl naujo Sutarties įvykdymo užtikrinimo pateikimo Pirkėjui, o Tiekėjas privalo Sutarties įvykdymo užtikrinimą pateikti per trumpiausią įmanomą terminą, jei Sutarties įvykdymo užtikrinimas neatitinka Sutartyje keliamų reikalavimų arba Pirkėjas turi informacijos, susijusios su Sutarties įvykdymo užtikrinimą išdavusio banko (draudimo bendrovės) veiklos sustabdymu arba galimu veiklos sustabdymu (įskaitant nemokumą, likvidavimą ar teisinės apsaugos taikymo procedūras).

10.15. Jei Tiekėjas pažeidžia Sutartimi nustatytus įsipareigojimus, dalinai ar visiškai įsipareigojimų nevykdo (ar juos vykdo ne pagal Sutarties sąlygas), Pirkėjas gali pasinaudoti Sutarties įvykdymo užtikrinimu. Tiekėjas, siekdamas toliau vykdyti Sutarties įsipareigojimus, privalo per 10 (dešimt) darbo dienų nuo pranešimo apie Sutarties įvykdymo užtikrinimo sumokėjimą Pirkėjui pranešimo gavimo dienos pateikti Pirkėjui naują Specialiosiose sąlygose nurodyto dydžio Sutarties įvykdymo užtikrinimą.

10.16. Pirkėjas gali pasinaudoti Sutarties įvykdymo užtikrinimu, esant bet kuriai iš žemiau nurodytų aplinkybių:

10.16.1. Tiekėjas neįvykdė, nevykdo arba netinkamai vykdo savo įsipareigojimus pagal Sutartį;

10.16.2. Tiekėjas per protingai nustatytą laikotarpį neįvykdo Pirkėjo nurodymo ištaisyti Prekių trūkumus;

10.16.3. jei dėl bet kokių Tiekėjo veiksmų (veikimo ar neveikimo) Pirkėjas patyrė nuostolius (įskaitant, bet neapribojant, papildomas išlaidas, negautas pajamas ar kitus tiesioginius ir netiesioginius nuostolius, delspinigius ir (arba) baudas (jei tai yra numatyta Specialiosiose sutarties sąlygose);

10.16.4. Tiekėjas be pateisinamos priežasties (ne Sutartyje nustatytais atvejais) vienašališkai nutraukia Sutartį.

11. SUTARTIES KAINA IR JOS PERSKAIČIAVIMAS

11.1. Sutarties kaina, kurią Pirkėjas privalo sumokėti Tiekėjui už faktiškai pristatytas Prekes pagal Sutarties sąlygas, įskaitant visus Susitarimus, yra apskaičiuojama, taikant kainos apskaičiavimo būdą ar būdus, nurodytus Specialiosiose sąlygose.

11.2. Pradinės sutarties vertė yra nurodyta Specialiosiose sąlygose.

11.3. Laikoma, kad į Sutarties kainą yra įtrauktos visos Tiekėjo išlaidos, susijusios su visų Prekių pristatymu, taip pat su tinkamu šioje Sutartyje numatytų kitų Tiekėjo įsipareigojimų įvykdymu, įskaitant draudimus, muitus ir kitokias išlaidas, Tiekėjo patirtas vykdant Sutartyje numatytus įsipareigojimus.

11.4. Sutarties kainos peržiūra atliekama Specialiosiose sąlygose nustatyta tvarka.

12. ATSISKAITYMO TVARKA

12.1. Išankstinis mokėjimas (avansas) (jei taikoma)

12.1.1. Bendrųjų sąlygų 12.1 poskyrio sąlygos taikomos tuo atveju, jei Specialiosiose sąlygose yra nurodyta, kad Tiekėjui mokamas išankstinis mokėjimas (avansas) (toliau – **Avansas**).

12.1.2. Pirkėjas sumoka Tiekėjui ne didesnę kaip Specialiosiose sąlygose nurodyto dydžio Avansą.

12.1.3. Jei Specialiosiose sąlygose to reikalaujama, Tiekėjas, norėdamas gauti Avansą, kreipdamasis dėl Avanso išmokėjimo, ne vėliau kaip per 10 (dešimt) darbo dienų nuo Sutarties įsigaliojimo dienos kartu su išankstinio mokėjimo sąskaita Pirkėjui turi pateikti Avanso užtikrinimą – banko garantiją arba draudimo bendrovės laidavimo draudimo raštą arba kitą sutartinių įsipareigojimų įvykdymo užtikrinimą ne mažesnei kaip Specialiosiose sąlygose prašomo Avanso dydžio sumai (toliau – **Avanso užtikrinimas**).

Pastaba. Kai Specialiosiose sąlygose nurodoma, kad Pirkėjas reikalauja pateikti kredito unijos išduotą Avanso užtikrinimą, šio poskyrio nuostatos taikomos pagal poreikį ir Pirkėjas gali nusimatyti papildomus reikalavimus Specialiosiose sąlygose tokio Avanso užtikrinimo pateikimui, atitinkančius įstatymų bei kitų teisės aktų nuostatas.

12.1.4. Prieš pateikdamas Avanso užtikrinimą, Tiekėjas gali prašyti Pirkėjo patvirtinti, kad Pirkėjas sutinka priimti Tiekėjo siūlomą Avanso užtikrinimą. Tokiu atveju, Pirkėjas privalo atsakyti Tiekėjui ne vėliau kaip per 3 (tris) darbo dienas nuo Tiekėjo prašymo gavimo dienos.

12.1.5. Avanso užtikrinimu bankas (draudimo bendrovė) privalo neatšaukiamai ir besąlygiškai įsipareigoti ne vėliau kaip per 15 (penkiolika) dienų nuo Pirkėjo raštiško pranešimo apie Sutarties neįvykdymą ar Sutarties nutraukimą dėl Tiekėjo kaltės, sumokėti Pirkėjui sumą, neviršijančią išmokėto Avanso sumos ir užtikrinimo sumos, pinigus pervedant į Pirkėjo sąskaitą.

12.1.6. Bankas (draudimo bendrovė) neturi teisės reikalauti, kad Pirkėjas pagrįstų savo reikalavimą. Pirkėjas pranešime bankui (draudimo bendrovei) nurodys, kad Avanso užtikrinimo suma jam priklauso dėl to, kad Tiekėjas iš dalies ar visiškai neįvykdė Sutarties sąlygų ir (arba) ji buvo nutraukta dėl Tiekėjo kaltės ir Tiekėjas negrąžino Avanso.

12.1.7. Avanso užtikrinimo suma turi būti nurodoma ir išmokama eurais.

12.1.8. Avanso užtikrinimas turi būti surašytas lietuvių arba kita kalba (esant Pirkėjo prašymui, turi būti pateiktas vertimas į lietuvių kalbą).

12.1.9. Avanso užtikrinimas, neatitinkantis šiame Sutarties poskyryje nustatytų reikalavimų, nebus priimamas.

12.1.10. Jei Sutarties vykdymo metu Avanso užtikrinimą išdavęs bankas (draudimo bendrovė) negali įvykdyti savo įsipareigojimų, Pirkėjas gali raštu pareikalauti Tiekėjo per 10 (dešimt) darbo dienų pateikti naują Avanso užtikrinimą, tokiomis pačiomis sąlygomis kaip ir ankstesnysis.

12.1.11. Pirkėjas sumoka Tiekėjui avansą per Specialiosiose sąlygose numatytą terminą nuo išankstinio mokėjimo sąskaitos ir Avanso užtikrinimo (jei taikoma) gavimo dienos. Sumokėto avanso suma išskaitoma iš mokėtinos sumos.

12.1.12. Nutraukus Sutartį, Tiekėjas privalo grąžinti Pirkėjui gautą Avansą per 5 (penkias) darbo dienas (jeigu dalis Prekių pristatyta, Pirkėjas jas yra priėmęs ir jomis gali naudotis pagal paskirtį – grąžinama ta Avanso dalis, kuri viršija Pirkėjo priimtų Prekių kainą). Jei Tiekėjas negrąžina gauto Avanso, Pirkėjas pasinaudoja Avanso užtikrinimu (jei taikoma). Tais atvejais, jei nebuvo taikytas Bendrųjų sąlygų 12.1.3

punktas, Tiekėjas turi sumokėti Specialiosiose sąlygose nurodyto dydžio netesybas, skaičiuojamas nuo grąžintinos Avanso sumos už laikotarpį nuo Avanso išmokėjimo iki jo grąžinimo.

12.2. Mokėjimų tvarka

12.2.1. Tiekėjas išrašo Sąskaitą tik Šalims pasirašius Prekių perdavimo–priėmimo aktą, jeigu kitaip nenumatyta Specialiosiose sąlygose:

12.2.1.1. elektroninę sąskaitą faktūrą, atitinkančią Europos elektroninių sąskaitų faktūrų standartą, kurio nuoroda paskelbta 2017 m. spalio 16 d. Komisijos įgyvendinimo sprendime [\(ES\) 2017/1870](#) dėl nuorodos į Europos elektroninių sąskaitų faktūrų standartą ir sintaksių sąrašo paskelbimo pagal Europos Parlamento ir Tarybos direktyvą [2014/55/ES](#) (toliau – **Europos elektroninių sąskaitų faktūrų standartas**), Tiekėjas gali pateikti pasirinktomis priemonėmis;

12.2.1.2. Europos elektroninių sąskaitų faktūrų standarto neatitinkančią elektroninę sąskaitą faktūrą Tiekėjas gali teikti tik naudodamasis Sąskaitų administravimo bendrosios informacinės sistemos (toliau – **SABIS**) priemonėmis.

12.2.2. Pirkėjas elektronines sąskaitas faktūras priima ir apdoroja naudodamasis informacinės sistemos SABIS priemonėmis, išskyrus jeigu mobilizacijos, karo ar nepaprastosios padėties atveju yra informacinės sistemos SABIS pažeidimų, dėl kurių negalimas Pirkėjo ir Tiekėjo bendravimas ir keitimasis informacija naudojantis SABIS.

12.2.3. Išankstinio mokėjimo sąskaitas (jeigu Specialiosiose sąlygose yra numatytas Avanso mokėjimas) Tiekėjas privalo pateikti šiame Sutarties poskyryje nustatyta tvarka.

12.2.4. Pirkėjas atlieka mokėjimus už Prekes Specialiosiose sąlygose nustatytais terminais.

12.2.5. Už mokėjimų pagal Sutartį vėlavimus, Pirkėjui taikomos netesybos Specialiosiose sąlygose nustatyta tvarka.

12.2.6. Jei Prekės pristatomos dalimis, aukščiau nurodyta atsiskaitymo tvarka galioja kiekvienai tokiai daliai, jei Specialiosiose sąlygose nenustatyta kitaip.

12.2.7. Jeigu Šalis sudaro trišalį susitarimą su subtiekiu, Pirkėjas privalo pervesti subtiekiui mokėtiną sumą į subtieko banko sąskaitą, nurodytą trišaliame susitarime, o likutį pervesti į Tiekėjo banko sąskaitą po to, kai pagal Sutarties ir trišalio susitarimo reikalavimus sudaromas pristatytų Prekių perdavimo–priėmimo aktas ir Tiekėjas pateikia Sąskaitą už Prekes Pirkėjui.

12.3. Kiti atsiskaitymo klausimai

12.3.1. Pirkėjas privalo pervesti mokėjimus Tiekėjui į Tiekėjo banko sąskaitą, nurodytą Specialiosiose sąlygose.

12.3.2. Pirkėjas turi teisę sumas, gautinas iš Tiekėjo, išskaityti iš mokėjimų Tiekėjui pagal Sutartį (vienašališkai daryti įskaitymus). Dėl šios priežasties Tiekėjas neturi teisės perleisti arba įkeisti reikalavimo teisių į gautinas pagal Sutartį sumas tretiesiems asmenims arba kitaip jomis disponuoti be Pirkėjo sutikimo.

12.3.3. Visi mokėjimai pagal Sutartį atliekami eurais.

12.3.4. Už pavėluotus mokėjimus pagal Sutartį mokančioji Šalis privalo sumokėti kitai Šaliai Specialiosiose sąlygose nurodyto dydžio netesybas.

13. KONFIDENCIALI INFORMACIJA

13.1. Šalys įsipareigoja laikytis konfidencialumo ir be kitos Šalies rašytinio sutikimo neatskleisti tos Šalies informacijos, nurodytos kaip konfidencialios, jokiems Šalies darbuotojams, su Šalimi susijusiems ar kitiems tretiesiems asmenims, kuriems nėra būtina šią informaciją naudoti jų darbo tikslais, išskyrus žemiau nurodytus atvejus.

13.2. Šalis turi teisę atskleisti kitos Šalies konfidencialią informaciją šiais atvejais:

13.2.1. konfidencialios informacijos atskleidimas yra būtinas tinkamam Šalies teisių ar pareigų pagal Sutartį įgyvendinimui – tačiau tokiu atveju informaciją galima atskleisti tik ta apimtimi, kiek tai yra reikalinga sutartinių teisių ar pareigų įgyvendinimui, ir tik tokiems tretiesiems asmenims, kuriems būtina, su sąlyga, kad konfidencialią informaciją gaunantys tretieji asmenys prisiima tokius pačius konfidencialumo įsipareigojimus, kokie yra nustatyti šioje Sutartyje. Jeigu tretieji asmenys atskleidžia konfidencialią informaciją, Šalis atsako už jų veiksmus kaip už savo;

13.2.2. konfidencialią informaciją yra būtina atskleisti pagal įstatymų bei kitų teisės aktų reikalavimus, įskaitant atvejus, kai to reikalauja viešojo administravimo subjektai, taip, kaip jie apibrėžti Lietuvos Respublikos viešojo administravimo įstatyme.

13.3. Prieš atskleisdama konfidencialią informaciją, Šalis privalo informuoti kitą Šalį (tiek, kiek tai nedraudžiama pagal įstatymus bei kitus teisės aktus) apie būtinybę arba gautą viešojo administravimo subjekto reikalavimą atskleisti konfidencialią informaciją ir imtis protingų priemonių, siekdama užtikrinti atskleistos informacijos konfidencialumą.

13.4. Šalis atsako:

13.4.1. už bet kokį neteisėtą, įskaitant atsitiktinį, kitos Šalies konfidencialios informacijos ar bet kurios jos dalies atskleidimą ar perdavimą arba konfidencialios informacijos neteisėtą naudojimą;

13.4.2. už tai, kad nesiėmė visų protingų veiksmų, kad išsaugotų ir apsaugotų kitos Šalies konfidencialią informaciją ar bet kurią jos dalį, užkirstų kelią tolesniam jos neteisėtam atskleidimui, perdavimui ar naudojimui.

13.5. Šalis nepagrįstai atskleidusi kitos Šalies konfidencialią informaciją privalo sumokėti kitai Šaliai Specialiosiose sąlygose nurodyto dydžio baudą.

14. ASMENS DUOMENŲ APSAUGA

14.1. Šalys įsipareigoja užtikrinti asmens duomenų saugumą bei asmens duomenų tvarkymą vykdyti teisėtai, vadovaujantis 2016 m. balandžio 27 d. priimto Europos Parlamento ir Tarybos reglamento ([ES](#)) [2016/679](#) dėl fizinių asmenų apsaugos tvarkant asmens duomenis ir dėl laisvo tokių duomenų judėjimo ir kuriuo panaikinama Direktyva [95/46/EB](#) (Bendrasis duomenų apsaugos reglamentas) ir kitų teisės aktų, reglamentuojančių asmens duomenų tvarkymą, nuostatomis.

14.2. Šalys patvirtina, kad jeigu siekiant užtikrinti tinkamą Sutarties vykdymą bus tvarkomi asmens duomenys, Šalys įsipareigoja sudaryti atskirą susitarimą dėl duomenų tvarkymo, kuriuo nustato duomenų tvarkymo dalyką ir trukmę, duomenų tvarkymo pobūdį ir tikslą, asmens duomenų rūšis ir duomenų subjektų kategorijas bei duomenų valdytojo prievoles ir teises.

15. INTELEKTINĖ NUOSAVYBĖ

15.1. Visi rezultatai ir su jais susijusios teisės, įgytos vykdančios Sutartį, įskaitant intelektinės nuosavybės teises, išskyrus asmenines neturtines teises į intelektinės veiklos rezultatus, yra Pirkėjo nuosavybė, pereinanti Pirkėjui nuo Prekių perdavimo–priėmimo momento be jokių apribojimų, kurią Pirkėjas gali naudoti, publikuoti, perleisti ar perduoti be atskiro Tiekėjo sutikimo tretiesiems asmenims, jei

Specialiosiose sąlygose nenumatyta kitaip ar intelektinės nuosavybės teisės negali būti perduodamos nuosavybės teise dėl Prekių pobūdžio ar (ir) Prekių gamintojo išimtinių teisių, patentų ir kt.

15.2. Tiekėjas įsipareigoja atlyginti nuostolius Pirkėjui dėl bet kokių reikalavimų, kylančių dėl intelektinės nuosavybės teisių, įskaitant, bet neapsiribojant, dėl patento, prekių ženklo, pramoninio dizaino savininko (naudotojo) teisės (registruojamos arba ne), teisės, kylančios iš paraiškų bet kurioms minėtoms teisėms įregistruoti, autoriaus teisės, duomenų bazių gamintojų (*sui generis*) teisės, firmų, įmonių, organizacijų, verslo pavadinimų ar vardų savininkų ir kitos panašios teisės ar įsipareigojimai, nepriklausomai nuo to, ar jie registruoti Lietuvos Respublikoje, ar kitose šalyse, ar neregistruotini, kaip numatyta Sutartyje, išskyrus atvejus, kai toks pažeidimas atsiranda dėl Pirkėjo kaltės.

15.3. Tiekėjas neturi teisės be išankstinio rašytinio Pirkėjo sutikimo naudoti Pirkėjo simbolių, pavadinimo ir ženklo reklamoje, rinkodaroje, taip pat naudotis Pirkėjo sukurtais intelektualiais veiklos rezultatais. Pažeidus reikalavimą, Tiekėjui taikoma Specialiosiose sąlygose nurodyta bauda.

16. PAREIŠKIMAI IR GARANTIJOS

16.1. Kiekviena iš Šalių pareiškia ir garantuoja kitai Šaliai, kad:

16.1.1. yra teisėtai priimti ir galioja visi būtini sprendimai, gauti leidimai bei sutikimai, taip pat teisėtai atlikti ir galioja kiti teisiniai veiksmai, reikalingi Sutarties sudarymui, galiojimui ir vykdymui;

16.1.2. sudarydama Sutartį, Šalis neviršija savo kompetencijos ir nepažeidžia jai taikomų įstatymų bei kitų teisės aktų, teismo ar arbitražo teismo sprendimų, administracinių aktų, sutarčių ar kitų prievolių pagal taikomą privatinę teisę, viešąją teisę, Europos Sąjungos teisę arba tarptautinę teisę;

16.1.3. Šalies atstovas turi visus reikiamus įgaliojimus sudaryti ir įvykdyti Sutartį. Šalies atstovas, sudarydamas ir pasirašydamas Sutartį, nepažeidžia Šalies įstatų, nuostatų ir kitų vidaus dokumentų, Šalies valdymo ir kitų organų ir (ar) kreditorių teisių ir teisėtų interesų, sudarydamas Sutartį jis Šalies ir Šalies organų narių, kreditorių atžvilgiu veikia sąžiningai ir protingai;

16.1.4. Šalis įvertino visas aplinkybes, turinčias esminės reikšmės Sutarties sudarymui ir jos vykdymui. Nė viena iš Sutartyje nurodytų sąlygų ir aplinkybių neturi neigiamos įtakos Šalies valiai sudaryti Sutartį tokiomis sąlygomis, kurios nurodytos Sutartyje, ir vykdyti iš Sutarties kylančius įsipareigojimus;

16.1.5. Sutartis sudaroma vadovaujantis sąžiningumo, protingumo, teisingumo ir Šalių lygiateisiškumo principais, nenaudojant apgaulės ar spaudimo. Šalys atskleidė viena kitai visą joms žinomą informaciją, turinčią esminės reikšmės Sutarties sudarymui ir jos vykdymui;

16.1.6. visi Šalies pareiškimai ir garantijos yra išsamūs ir nepalieka nutylėtų jokių aplinkybių, kurios darytų šiuos pareiškimus ar garantijas neteisingais.

16.2. Tiekėjas papildomai pareiškia ir garantuoja Pirkėjui, kad Tiekėjas, subtiekėjai, jungtinės veiklos partneriai ir specialistai turi galiojančius ir teisėtus visus įstatymuose bei kituose teisės aktuose numatytus leidimus, licencijas, atestatus, teisės pripažinimo dokumentus, reikalingus vykdant Sutartį.

16.3. Tiekėjas pareiškia, kad perduodamų Prekių disponavimo, valdymo ir naudojimosi teisės nėra apribotos ir jokie tretieji asmenys neturi pretenzijų į Sutartimi perduodamas Prekes (įkeitimai, areštai ar pan.).

16.4. Tiekėjas įsipareigoja vykdant Sutartį laikytis aplinkos apsaugos, socialinės ir darbo teisės įpareigojimų, nustatytų Europos Sąjungos ir nacionalinėje teisėje, kolektyvinėse sutartyse ir VPĮ 5 priede nurodytose tarptautinėse konvencijose.

17. BENDRIEJI ATSAKOMYBĖS KLAUSIMAI

17.1. Netesybų sumokėjimas už vėlavimą ar pareigų pagal Sutartį pažeidimą neatleidžia Šalies nuo Sutartyje numatytų jos pareigų vykdymo.

17.2. Netesybų sumokėjimas ir (ar) Sutarties įvykdymo užtikrinimo gavimas nepanaikina Šalies teisės reikalauti, kad kita Šalis kompensuotų jos patirtus nuostolius. Šioje Sutartyje nustatytos netesybos yra laikomos minimaliais, neįrodinėtinais Šalių nuostoliais. Kiekviena iš Šalių turi teisę gauti iš kitos Šalies nuostolių, atsiradusių dėl kitos Šalies netinkamo įsipareigojimų pagal Sutartį vykdymo ar nevykdymo, neviršijant Pradinės sutarties vertės, jei teisės aktai nenumato, kad privalo būti kompensuota didesnė suma. Šiame punkte numatytas atsakomybės ribojimas netaikomas, jei žala atsirado dėl konfidencialumo įsipareigojimų, asmens duomenų apsaugą reglamentuojančių teisės aktų ar intelektualios nuosavybės teisių pažeidimo.

17.3. Tuo atveju, jei paaiškėja, kad kuris nors iš šioje Sutartyje pateiktų pareiškimų ar garantijų buvo iš esmės neteisingas, melagingas ar klaidinantis, Šalis pažeidėja nukentėjusiai Šaliai privalo atlyginti visus nuostolius, kuriuos nukentėjusioji Šalis patyrė dėl tokio neteisingo, melagingo ar klaidinančio pareiškimo ar garantijos.

17.4. Šioje Sutartyje numatytos teisių gynybos priemonės neapriboja Šalių teisės pasinaudoti kitomis teisėtomis teisių gynybos priemonėmis.

17.5. Atsakomybės apribojimai pagal Sutartį netaikomi, kai žala padaroma tyčia arba dėl didelio neatsargumo, padaroma neturtinė žala, sužalojama sveikata ar atimama gyvybė, taip pat kai padaroma žala (nuostoliai) tretiesiems asmenims, įskaitant atvejus, jeigu vienos Šalies padarytą žalą tretiesiems asmenims atlygina kita Šalis.

17.6. Pasibaigus Sutarties galiojimui, Šalys neatleidžiamos nuo atsakomybės už Sutarties pažeidimą. Pasibaigus Sutarties galiojimui, Šalys nepraranda teisės reikalauti atlyginti dėl Sutarties nevykdymo patirtus nuostolius bei sumokėti netesybas.

17.7. Jeigu Sutartis nutraukiama dėl esminio Sutarties pažeidimo pagal Bendrųjų sąlygų 22.2.1 papunktį ir (ar) Tiekėjas esminę Sutarties sąlygą, nurodytą Specialiųjų sąlygų 10 skyriuje, vykdo su dideliais ar nuolatiniais trūkumais, Tiekėjas įtraukiamas į nepatikimų tiekėjų sąrašą VPĮ 91 straipsnyje nustatyta tvarka. Atvejai, kuomet laikoma, kad esminė Sutarties sąlyga vykdoma su dideliais arba nuolatiniais trūkumais nurodyti Specialiųjų sąlygų 10 skyriuje. Esminės Sutarties sąlygos vykdymas su dideliais arba nuolatiniais trūkumais gali būti pripažįstamas ir kitais, Specialiosiose sąlygose nenurodytais, atvejais, įvertinus konkrečias esminės Sutarties sąlygos netinkamo vykdymo aplinkybes.

18. NENUGALIMA JĖGA (FORCE MAJEURE)

18.1. Atsakomybė pagal Sutartį netaikoma, taip pat Šalys gali būti visiškai ar iš dalies atleistos nuo civilinės atsakomybės šiais pagrindais:

18.1.1. dėl nenugalimos jėgos (*force majeure*) – taikomos Lietuvos Respublikos civilinio kodekso 6.212 straipsnio ir Lietuvos Respublikos Vyriausybės 1996 m. liepos 15 d. nutarimu Nr. 840 „Dėl Atleidimo nuo atsakomybės esant nenugalimos jėgos (*force majeure*) aplinkybėms taisyklių patvirtinimo“ patvirtintų taisyklių nuostatos;

18.1.2. dėl Europos Sąjungos valstybių veiksmų – kai prievolę pagal Sutartį įvykdyti neįmanoma dėl privalomų ir nenumatytų Europos Sąjungos valstybės institucijų veiksmų (aktų), kurių Šalys neturėjo teisės ginčyti ir šie veiksmai negalėjo būti iš anksto numatyti.

18.2. Šalis, prašanti ją atleisti nuo atsakomybės, privalo pranešti kitai Šaliai apie nenugalimos jėgos aplinkybes nedelsiant, bet ne vėliau kaip per 5 (penkias) dienas nuo tokių aplinkybių atsiradimo ar paaiškėjimo, pateikdama įrodymus, kad ji ėmėsi visų pagrįstų atsargumo priemonių ir dėjo visas

pastangas, kad sumažintų išlaidas ar neigiamas pasekmes, taip pat pranešti galimą įsipareigojimų įvykdymo terminą. Šalis taip pat turi pateikti kitai Šaliai atitinkamą pranešimą, kai išnyksta įsipareigojimų nevykdymo pagrindas.

18.3. Pagrindas atleisti Šalį nuo atsakomybės atsiranda nuo nenugalimos jėgos aplinkybių atsiradimo momento arba, jeigu laiku nebuvo pateiktas pranešimas, nuo pranešimo pateikimo momento. Jeigu Šalis laiku neišsiunčia pranešimo arba neinformuoja, ji privalo kompensuoti kitai Šaliai žalą, kurią ši patyrė dėl laiku nepateikto pranešimo arba dėl to, kad nebuvo jokio pranešimo.

18.4. Jeigu nenugalimos jėgos (*force majeure*) aplinkybės tęsiasi ilgiau negu 1 (viena) mėnesį nuo pranešimo apie jas gavimo dienos, bet kuri Šalis gali nutraukti Sutartį apie tai pranešusi kitai šaliai prieš 5 (penkias) darbo dienas. Nenugalima jėga nelaikoma tai, kad Šalis neturi reikiamų finansinių išteklių arba skolininko kontrahentai pažeidžia savo prievoles, arba skolininkas pažeidžia savo prievoles kontrahentams.

19. SUTARTIES NUOSTATŲ NEGALIOJIMAS

19.1. Jeigu kuri nors Sutarties nuostata yra arba tampa dalinai ar pilnai negaliojanti, Šalys privalo kuo skubiau sudaryti Susitarimą, ir juo pakeisti negaliojančią nuostatą kita nuostata, kuri, kiek tai yra įmanoma, turėtų tokį patį ekonominį ir teisinį efektą, kokio buvo siekta susitariant dėl negaliojančios Sutarties nuostatos. Tokia negaliojanti nuostata nedaro negaliojančiomis kitų Sutarties nuostatų, jeigu tai nepažeidžia įstatymų bei kitų teisės aktų ir galima daryti prielaidą, kad Sutartis būtų buvusi teisėtai sudaryta ir neįtraukus nuostatos, kuri yra negaliojanti.

19.2. Jeigu Specialiosiose sąlygose numatytas Bendrųjų sąlygų nuostatos pakeitimas yra arba tampa dalinai ar pilnai negaliojantis, negali būti taikoma tos Bendrųjų sąlygų nuostatos redakcija, buvusi iki pakeitimo. Tokiu atveju Šalys privalo veikti pagal Bendrųjų sąlygų 19.1 punktą.

20. SUTARTIES PAKEITIMAI

20.1. Sutarties sąlygos Sutarties galiojimo laikotarpiu negali būti keičiamos, išskyrus tokias Sutarties sąlygas, kurių keitimas numatytas Sutartyje ir (ar) galimas vadovaujantis VPĮ nuostatomis.

20.2. Sutarties pakeitimai įforminami Šalims sudarant Susitarimą.

20.3. Šalis, inicijuojanti Susitarimą, privalo pateikti kitai Šaliai pranešimą dėl Sutarties pakeitimo bei pagrindimą dėl to, jog yra faktinis ir teisinis pagrindas sudaryti Susitarimą. Kita Šalis per 5 (penkias) darbo dienas (arba per kitą Šalių raštu sutartą terminą) privalo išanalizuoti ir įvertinti gautą informaciją, pateikti savo pastabas ir pasiūlymus, pagrįstus Sutarties arba imperatyviomis įstatymų bei kitų teisės aktų nuostatomis.

20.4. Susitarimai įsigalioja nuo jų sudarymo, jei Susitarime nenurodyta kitaip. Susitarimą Pirkėjas privalo pavišinti VPĮ 33 ir 86 straipsniuose nustatyta tvarka.

20.5. Specialiosiose sąlygose nurodytų duomenų apie kontaktinius asmenis bei rekvizitų pasikeitimas nelaikomas Sutarties pakeitimu (išskyrus Tiekėjo, jungtinės veiklos Partnerio, subtiekėjo ar specialisto pakeitimą kitu asmeniu) ir Šalis turi pakeisti tuos duomenis vienašališkai, informuodama apie tai kitą Šalį. Bet kuriuo atveju Sutarties pakeitimu negali būti iš esmės keičiama Sutartis.

21. SUTARTIES SUSTABDYMAS

21.1. Nesant Tiekėjo kaltės ir esant aplinkybėms, kurių Sutarties Šalis negalėjo numatyti Sutarties sudarymo metu, dėl kurių Sutarties Šalis negali vykdyti savo sutartinių įsipareigojimų ir (arba) esant

kitoms nenumatytoms aplinkybėms, Sutarties šalys turi teisę inicijuoti Prekių (jų dalies) tiekimo sustabdymą iki atitinkamų aplinkybių pasibaigimo.

21.2. Prekių (jų dalies) tiekimas gali būti stabdomas esant bent vienai iš šių aplinkybių:

21.2.1. esant Bendrųjų sąlygų 18 skyriuje numatytoms nenugalimos jėgos aplinkybėms, sutartinių įsipareigojimų vykdymo terminai stabdomi nuo kliūties atsiradimo momento arba jeigu apie ją nėra laiku pranešta, nuo pranešimo momento ir atnaujinami, kai minėtos aplinkybės nebetrukdo vykdyti Sutarties;

21.2.2. Pirkėjas Sutartyje nurodyta tvarka negali priimti Prekių (pavyzdžiui, nebaigta įrengti patalpa, kurioje turi būti įmontuojamos Prekės), o Tiekėjas dėl to negali vykdyti Sutarties;

21.2.3. dėl nenumatytų prekių, paslaugų ir (ar) darbų, susijusių su perkamu objektu, kurių poreikis paaiškėjo tik vykdant Sutartį;

21.2.4. ne dėl Pirkėjo kaltės vėluoja kitos Pirkėjo pirkimo sutarties, turinčios tiesioginės įtakos šiai Sutarčiai, vykdymas;

21.2.5. esant įrodymais pagrįstoms kliūtims ar trukdymams, sukeltiems Tiekėjui kitų trečiųjų asmenų ne dėl Tiekėjo ne laiku ar netinkamai pagal Sutarties sąlygas ir tvarką įvykdytų sutartinių įsipareigojimų;

21.2.6. pasikeitus galiojančiam teisės aktui ar įsigaliojus naujam teisės aktui, kuris turi įtakos šios Sutarties vykdymui;

21.2.7. sutartinių įsipareigojimų stabdymo būtinybė atsirado dėl sustabdyto / perskirstyto / negauto ir panašiai Pirkėjo Prekių pirkimui skirto finansavimo arba finansavimo trūkumo;

21.2.8. dėl teisminių (arbitražinių) ginčų su Pirkėju ar trečiaisiais asmenimis, kurių dalykas yra tiesiogiai susijęs su Sutarties vykdymu.

21.3. Jei Prekių (jų dalies) tiekimo stabdymas atliekamas dėl Bendrųjų sąlygų 21.2 punkte nurodytų aplinkybių ir tęsiasi ne ilgiau kaip 3 (tris) mėnesius, toks stabdymas laikomas Sutarties keitimu joje numatytomis sąlygomis ir įforminamas Sutarties 21.6 punkte nustatyta tvarka.

21.4. Jei Prekių (jų dalies) stabdymas vykdomas dėl kitų aplinkybių, nenurodytų Bendrųjų sąlygų 21.2 punkte ar (ir) Bendrųjų sąlygų 21.2 punkte nurodytos aplinkybės tęsiasi ilgiau nei 3 (tris) mėnesius ir (ar) nesilaikant šiame skyriuje nustatytos tvarkos, tai laikoma Sutarties keitimu, kuris turi būti atliekamas, vadovaujantis VPĮ nuostatomis ir įforminamas Sutarties 21.6 punkte nustatyta tvarka.

21.5. Sutartinių įsipareigojimų vykdymas gali būti stabdomas tik Sutarties galiojimo laikotarpiu tokia tvarka:

21.5.1. Atsiradus aplinkybėms, dėl kurių Tiekėjas negali vykdyti sutartinių įsipareigojimų, Tiekėjas apie tai nedelsdamas privalo informuoti Pirkėją. Tiekėjo rašytiniame prašyme turi būti nurodyta stabdymo aplinkybė (Bendrųjų sąlygų 21.2 punktas) ir aplinkybės atsiradimą bei galimą terminą pagrindžiantys argumentai, objektyvūs faktai ir įrodymai. Pirkėjas, įvertinęs prašymą, ne vėliau kaip per 3 (tris) darbo dienas raštu informuoja Tiekėją apie priimtą sprendimą dėl sutartinių įsipareigojimų vykdymo stabdymo. Tiekėjui nepateikus konkrečių argumentų, faktų, pagrįstų įrodymais, Pirkėjas turi teisę raštu atsisakyti patvirtinti stabdymą.

21.5.2. Pirkėjui raštu informavus Tiekėją ir pateikus jam argumentuotą paaiškinimą, dėl kokių aplinkybių ir kuriam terminui yra būtina stabdyti sutartinių įsipareigojimų vykdymo terminą, Tiekėjas ne vėliau kaip per 3 (tris) darbo dienas raštu informuoja Pirkėją ir patvirtina, kad sutinka su stabdymu. Tiekėjas turi teisę prieštarauti sutartinių įsipareigojimų vykdymo stabdymui tik tuo atveju, jei Tiekėjas savo sąskaita ir jėgomis gali pašalinti atsiradusias aplinkybes, dėl kurių kilo būtinybė stabdyti sutartinių įsipareigojimų vykdymą.

21.5.3. Tiekėjas, gavęs Pirkėjo raštišką pranešimą apie stabdymą, privalo nedelsiant, bet ne vėliau kaip per 3 (tris) darbo dienas po patvirtinimo išsiuntimo Pirkėjui dienos, sustabdyti sutartinių įsipareigojimų

ar jų dalies vykdymą. Jei sutartinių įsipareigojimų ar jų dalies vykdymas sustabdytas, Šalys negali vykdyti jokių jiems pagal Sutartį ar Sutarties dalį priskirtų įsipareigojimų.

21.6. Šalys sutartinių įsipareigojimų vykdymo stabdymą įformina rašytiniu susitarimu, nurodant priežastis ir sustabdymo terminą, bei pridėdant dokumentus, patvirtinančius sustabdymo pagrindą, ir patvirtina Šalių įgaliotų atstovų parašais. Tokie susitarimai yra neatskiriama Sutarties dalis.

21.7. Sutartinių įsipareigojimų vykdymas stabdomas ne ilgesniam kaip konkrečios, pagrįstos aplinkybės egzistavimo laikotarpiui.

21.8. Šalys susitaria, kad sutartinių įsipareigojimų vykdymo sustabdymo terminas į Sutarties vykdymo terminą nėra įskaičiuojamas, jo metu sutartiniai įsipareigojimai nevykdomi ir už šį periodą Pirkėjas Tiekėjui nemoka jokių mokėjimų, baudų ar prastovų.

21.9. Jeigu Sutartyje numatytų prievolių įvykdymo terminai buvo sustabdyti Sutartyje nustatytais pagrindais, jie atnaujinami pasibaigus sustabdymą lėmusioms aplinkybėms arba Šalių susitarime nurodytam terminui, priklausomai nuo to, kuris įvyksta anksčiau. Tuo atveju, jeigu Sutartyje numatytų prievolių įvykdymo terminai atnaujinami anksčiau negu pasibaigia Šalių susitarime nurodytas sustabdymo terminas, Šalys Sutartyje numatytų prievolių įvykdymo terminų atnaujinimo datą įformina raštu.

21.10. Atnaujinus Sutarties vykdymą, neįvykdytų prievolių (jų dalies) įvykdymo terminai ir Sutarties galiojimas nukeliami tokiam terminui, kiek buvo likę laiko jų įvykdymui (Sutarties galiojimui) jų sustabdymo metu.

21.11. Jei sutartinių įsipareigojimų vykdymas buvo sustabdytas ilgesniam nei 3 (trijų) mėnesių laikotarpiui, praėjus šiam terminui, viena Šalis gali rašytiniu pranešimu kitos Šalies pareikalauti atnaujinti Sutarties vykdymą. Šaliai be pagrįstų aplinkybių neatnaujinus Sutarties vykdymo per 10 (dešimt) dienų nuo atitinkamo kreipimosi, kita Šalis gali nutraukti Sutartį, apie tai įspėjusi kitą Šalį prieš 10 (dešimt) dienų.

22. SUTARTIES NUTRAUKIMAS

Sutartis gali būti nutraukiama VPĮ 90 straipsnyje ir Sutartyje numatytais atvejais, įskaitant galimybę nutraukti Sutartį Šalių susitarimu.

22.1. Pretenzijos dėl Sutarties pažeidimų

22.1.1. Jeigu Šalis pažeidžia Sutartį arba įstatymus bei kitus teisės aktus, kita Šalis turi teisę pareikšti jai rašytinę pretenziją, nurodyti, kokią Sutarties ar įstatymų bei kitų teisės aktų nuostatą ir koku būdu kita Šalis pažeidė bei nustatyti protingą terminą ištaisyti pažeidimą.

22.1.2. Pretenziją gavusi Šalis privalo nedelsdama, bet ne vėliau nei per 5 (penkias) darbo dienas, atsakyti į pretenziją ir nurodyti, kokių priemonių imsis siekdama ištaisyti pažeidimą per pretenzijoje nustatytą terminą arba motyvuotai pasiūlyti kitą pagrįstą terminą. Tiekėjo teisė siūlyti kitą terminą nelaikoma Pirkėjo pareiga tą terminą priimti. Pretenziją gavusios Šalies pasiūlytasis terminas pakeičia terminą, nurodytą pretenzijoje, tik jeigu kita Šalis jį patvirtina.

22.2. Sutarties nutraukimas Pirkėjo iniciatyva

22.2.1. Pirkėjas vienašališkai nutraukia Sutartį, įspėjęs Tiekėją raštu prieš ne trumpesnę nei 5 (penkių) dienų terminą, jeigu Tiekėjas padaro esminį Sutarties pažeidimą, nurodytą Specialiosiose sąlygose ar Sutarties pažeidimą, kuris atitinka esminio Sutarties pažeidimo požymius, nurodytus Lietuvos

Respublikos civiliniame kodekse, ir, gavęs Pirkėjo pretenziją, per pretenzijoje nurodytą terminą neištaiso pažeidimo.

22.2.2. Pirkėjas turi teisę vienašališkai nutraukti Sutartį ar jos dalį raštu įspėjęs Tiekėją prieš ne trumpesnį nei 10 (dešimties) dienų terminą, jeigu:

22.2.2.1. Tiekėjui yra iškelta bankroto byla, pradėtas bankroto procesas ne teismo tvarka, jis tampa nemokus arba yra nemokumo tikimybė, sustabdo ūkinę veiklą ar susidaro įstatymuose ir kituose teisės aktuose nustatyta tvarka analogiška situacija;

22.2.2.2. Tiekėjo padėtis pasikeičia ir jis atitinka pirkimo dokumentuose nustatytą pašalinimo pagrindą;

22.2.2.3. pasikeičia teisės aktai, susiję su Sutarties objektu, Sutarties vykdymu, ar su Pirkėjo vykdoma veikla, kuriai buvo sudaryta Sutartis, ir dėl tokių pakeitimų Pirkėjas nusprendžia nutraukti Sutartį;

22.2.2.4. Pirkėjas nusprendžia nebevykdyti veiklos, kurios vykdymui Sutartimi įsigyjamos Prekės ir Sutarties poreikis išnyksta;

22.2.2.5. Pirkėjo valdymo organas priima sprendimą, dėl kurio Sutarties poreikis išnyksta;

22.2.2.6. pasikeičia (pablogėja) Pirkėjo finansinė padėtis ar Pirkėjas negauna arba netenka finansavimo ir dėl šios priežasties nusprendžia nutraukti Sutartį;

22.2.2.7. keičiasi Pirkėjo organizacinė struktūra – juridinis statusas, pobūdis ar valdymo struktūra ir tai gali turėti įtakos tinkamam Sutarties įvykdymui arba Sutarties poreikiui;

22.2.2.8. nebelieka perkamų Prekių poreikio;

22.2.2.9. Pirkėjas iš pirkimų priežiūrą atliekančių institucijų gauna nurodymą ar rekomendaciją nutraukti Sutartį;

22.2.2.10. Tiekėjas vėluoja pateikti Sutarties įvykdymo užtikrinimo pratęsimą ilgiau kaip 10 (dešimt) darbo dienų nuo paskutinio Sutarties įvykdymo užtikrinimo galiojimo termino pabaigos arba atsisako jį pateikti;

22.2.2.11. Tiekėjas atsisako pašalinti arba nepašalina Prekių trūkumų per Pirkėjo nustatytus protingus terminus;

22.2.2.12. Tiekėjas pažeidžia Sutartį arba įstatymus bei kitus teisės aktus ir per Pirkėjo rašytinėje pretenzijoje nurodytą terminą neištaiso pažeidimo;

22.2.2.13. Lietuvos Respublikos Vyriausybė Nacionaliniam saugumui užtikrinti svarbių objektų apsaugos įstatymo nustatyta tvarka priima sprendimą, patvirtinantį, kad Sutartis neatitinka nacionalinio saugumo interesų (taikoma, jeigu Pirkėjas veikia srityse, kurios laikomos nacionaliniam saugumui užtikrinti strategiškai svarbių ūkio sektorių dalimi, ar yra laikomas esminiu subjektu);

22.2.2.14. paaiškėja VPĮ 37 straipsnio 8 dalyje ir (ar) 47 straipsnio 8 dalyje nurodytos aplinkybės.

22.2.3. Sutartis laikoma niekine ir negaliojančia, jei nustatoma, kad Sutarties vykdymas prieštarauja Lietuvos Respublikoje įgyvendinamoms privalomoms tarptautinėms sankcijoms, kaip tai apibrėžta Sankcijų įstatyme ir kituose tarptautiniuose, Europos Sąjungos ir Lietuvos Respublikos teisės aktuose (bent vienai iš taikomų sankcijų). Sutarties negaliojimo momentas nustatomas vadovaujantis minėtu įstatymu.

22.2.4. Pirkėjas nedelsiant, bet ne vėliau kaip per 5 (penkias) dienas, vienašališkai nutraukia Sutartį arba sustabdo jos vykdymą privalomų tarptautinių sankcijų, kaip tai apibrėžta Sankcijų įstatyme ir kituose tarptautiniuose, Europos Sąjungos ir Lietuvos Respublikos teisės aktuose, įgyvendinimo laikotarpiui, apie tai įspėjęs Tiekėją raštu, jei Sutartis įsigaliojo iki šių tarptautinių sankcijų Lietuvos Respublikoje įgyvendinimo nustatymo. Draudžiama priiimti naujas prievoles pagal Sutartį, kurių vykdymas prieštarautų Lietuvos Respublikoje įgyvendinamoms tarptautinėms sankcijoms.

22.2.5. Jei Sutartis nutraukiama dėl Tiekėjo esminio Sutarties pažeidimo ar Tiekėjui nepagrįstai nutraukus Sutarties vykdymą ne Sutartyje nustatyta tvarka, ir jeigu Specialiosiose sąlygose nėra numatyta, kad tinkamas Sutarties įvykdymas yra užtikrinamas Sutarties įvykdymo užtikrinimu, Tiekėjas

įsipareigoja sumokėti Pirkėjui Specialiosiose sąlygose nurodyto dydžio baudą ir atlyginti nuostolius, susijusius su Sutarties nutraukimu. Jeigu Specialiosiose sąlygose yra numatyta, kad tinkamas Sutarties įvykdymas yra užtikrinamas Sutarties įvykdymo užtikrinimu, Tiekėjas įsipareigoja Pirkėjui sumokėti likusią dalį Specialiosiose sąlygose nurodyto dydžio baudos ir atlyginti nuostolius, susijusius su Sutarties nutraukimu, kiek jų nepadengia Sutarties įvykdymo užtikrinimas. Pirkėjui pareiškus reikalavimą atlyginti patirtus nuostolius, baudos suma įskaitoma į nuostolių atlyginimą.

22.2.6. Pirkėjas turi teisę vienašališkai nutraukti Sutartį ir kitais Specialiosiose sąlygose (jei taikoma) ir įstatymuose bei kituose teisės aktuose įtvirtintais atvejais.

22.2.7. Sutartis laikoma nutraukta kitą dieną po to, kai pasibaigia įspėjimo apie Sutarties nutraukimą terminas.

22.2.8. Tais atvejais, kai Tiekėjas pašalina pažeidimą ar išnyksta aplinkybės, dėl kurių buvo inicijuota Sutarties nutraukimo procedūra, Sutartis negali būti nutraukiama ir įspėjimas apie Sutarties nutraukimą netenka galios, jei Tiekėjas pateikia informaciją apie pažeidimo pašalinimą ar išnykusias aplinkybes, dėl kurių buvo inicijuota Sutarties nutraukimo procedūra.

22.3. Sutarties nutraukimas Tiekėjo iniciatyva

22.3.1. Tiekėjas turi teisę vienašališkai nutraukti Sutartį, įspėjęs Pirkėją raštu prieš ne trumpesnį nei 30 (trisdešimties) dienų terminą, jeigu Pirkėjas pažeidžia atsiskaitymo su Tiekėju terminus (išskyrus atvejus, kai Pirkėjas naudojami savo teise sulaukyti mokėjimus), ir Pirkėjo skola Tiekėjui viršija 20 (dvidešimt) proc. Pradinės sutarties vertės ir Pirkėjas, gavęs Tiekėjo pretenziją, per 30 (trisdešimt) dienų nesumoka Tiekėjui mokėtinų sumų.

22.3.2. Tiekėjas turi teisę vienašališkai nutraukti Sutartį, įspėjęs Pirkėją raštu prieš ne trumpesnį nei 10 (dešimties) dienų terminą, jeigu:

22.3.2.1. Pirkėjui yra iškelta bankroto byla, pradėtas procesas dėl bankroto ne teismo tvarka, jis tampa nemokus arba yra nemokumo tikimybė, Pirkėjas sustabdo veiklą, arba įstatymuose ir kituose teisės aktuose numatyta tvarka susidaro analogiška situacija;

22.3.2.2. Pirkėjas pažeidžia Sutartį arba įstatymus bei kitus teisės aktus ir per Tiekėjo rašytinėje pretenzijoje nurodytą terminą neištaiso pažeidimo, išskyrus Bendrųjų sąlygų 22.3.1 punkte nustatytą atvejį.

22.3.3. Jeigu Bendrųjų sąlygų 22.3.1 punkte nurodytos aplinkybės yra susijusios tik su atskira dalimi arba atskiru Susitarimu, Tiekėjas turi teisę nutraukti Sutartį tik tos dalies atžvilgiu arba nutraukti tik tokį Susitarimą.

22.3.4. Tiekėjas turi teisę vienašališkai nutraukti Sutartį ir kitais įstatymuose bei kituose teisės aktuose įtvirtintais atvejais.

22.3.5. Jei Sutartis nutraukiama dėl Pirkėjo esminio Sutarties pažeidimo ar Pirkėjui nepagrįstai nutraukus Sutarties vykdymą ne Sutartyje nustatyta tvarka, Pirkėjas įsipareigoja sumokėti Tiekėjui Specialiosiose sąlygose nurodyto dydžio baudą ir atlyginti nuostolius, susijusius su Sutarties nutraukimu.

22.3.6. Sutartis laikoma nutraukta kitą dieną po to, kai pasibaigia įspėjimo apie Sutarties nutraukimą terminas.

22.3.7. Tais atvejais, kai per įspėjimo apie Sutarties nutraukimą terminą Pirkėjas pašalina pažeidimą arba išnyksta aplinkybės, dėl kurių buvo inicijuota Sutarties nutraukimo procedūra, Sutartis negali būti nutraukiama ir įspėjimas apie Sutarties nutraukimą netenka galios, jei Pirkėjas pateikia informaciją apie pažeidimo pašalinimą ar išnykusias aplinkybes, dėl kurių buvo inicijuota Sutarties nutraukimo procedūra.

22.4. Šalių teisės ir pareigos Sutarties nutraukimo atveju

22.4.1. Sutarties nutraukimas neturi įtakos ginčų nagrinėjimo tvarką nustatančių Sutarties sąlygų ir kitų Sutarties sąlygų, kurios pagal savo esmę lieka galioti ir po Sutarties nutraukimo, galiojimui.

22.4.2. Nutraukus Sutartį, Šalys privalo:

22.4.2.1. įsitikinti, jog iki Sutarties nutraukimo dienos pristatytos Prekės ir kiti atlikti veiksmai atitinka Sutarties reikalavimus ir Šalys dėl to viena kitai nebereikš pretenzijų;

22.4.2.2. atsiskaityti už iki Sutarties nutraukimo pristatytas Prekes, atitinkančias Sutarties reikalavimus;

22.4.2.3. per 10 (dešimt) dienų nuo pranešimo apie Sutarties nutraukimą gavimo dienos ar Susitarimo dėl Sutarties nutraukimo sudarymo dienos perduoti viena kitai visus dokumentus, kuriuos buvo būtina perduoti pagal Sutarties nuostatas.

23. PREKIŲ MODELIO AR GAMINTOJO KEITIMAS

23.1. Tiekėjas turi teisę keisti Prekių modelį ir (ar) gamintoją, jei yra visos toliau nurodytos sąlygos:

23.1.1. jei Tiekėjo pasiūlyme nurodytos Prekės nebegaminamos ar iš esmės sutriko jų tiekimas ir gautas gamintojo patvirtinimas ir (ar) Prekės, jų gamintojas kelia grėsmę nacionaliniam saugumui ir (ar) Prekių tiekimas prieštarauja Lietuvos Respublikoje įgyvendinamoms privalomoms tarptautinėms sankcijoms, kaip tai apibrėžta Sankcijų įstatyme ir (ar) Prekės, jų sudedamosios dalys ar (ir) gamintojas neatitinka VPĮ 45 straipsnio 2¹ dalies nuostatų;

23.1.2. jei keičiamos Prekės visiškai atitinka visus pirkimo dokumentų reikalavimus, yra ne prastesnės, o lygiavertės ar geresnės kokybės nei Tiekėjo pasiūlyme nurodytos Prekės ir Tiekėjas pateikia tai patvirtinančius dokumentus. Jeigu pirkimo procedūrų metu Tiekėjas buvo pateikęs Prekių pavyzdžius, pristatomos Prekės turi būti ne prastesnės kokybės nei pateikti pavyzdžiai;

23.1.3. jei Tiekėjas, ne vėliau kaip prieš 10 (dešimt) dienų iki numatomo Prekių keitimo, pateikė Pirkėjui rašytinį prašymą su keitimą pagrindžiančiais dokumentais bei gavo Pirkėjo rašytinį sutikimą. Pirkėjas turi teisę nesutikti su Prekės keitimu ir turi teisę nutraukti Sutartį, jei Tiekėjas nepateikė įrodymų ar jų pateikimas nepagrindžia keičiamos Prekės atitikimo pirkimo dokumentams ir lygiavertiškumo ar geresnės kokybės nei Sutartyje nurodytos Prekės;

23.1.4. Šalys sudarė rašytinį Susitarimą prie Sutarties dėl Prekių keitimo.

23.2. Šiame Bendrųjų sąlygų skyriuje nurodytu atveju Prekės turi būti pristatytos už ne didesnę nei pasiūlyme nurodytą kainą.

24. BENDRAVIMO TVARKA IR KALBA

24.1. Sutartis sudaroma lietuvių kalba. Jeigu Sutartis ar kuris nors ją sudarantis dokumentas sudaromas kita kalba arba išverčiamas į kitą kalbą, visais atvejais autentišku laikomas tik lietuvių kalba parengtas Sutarties tekstas (jei yra neatitikimų, pirmenybė teikiama lietuvių kalba parengtam tekstui).

24.2. Jeigu Šalis praneša kitai Šaliai apie savo naujus kontaktinius duomenis, tai po to, kai kita Šalis gauna tokį pranešimą, ji visus remiantis Sutartimi siunčiamus pranešimus ir informaciją turi siųsti pagal naujuosius kontaktinius duomenis. Jei Šalis nepraneša apie kontaktinių duomenų pasikeitimą arba kol

kita Šalis negauna tokio pranešimo, pranešimo išsiuntimas pagal paskutinius Šaliai žinomus kontaktinius duomenis laikomas tinkamu.

24.3. Jeigu pranešimas yra įteikiamas asmeniškai arba siunčiamas paštu ar per kurjerį, jis turi būti įteikiamas pasirašytinai ir laikomas gautu gavimo patvirtinime nurodytą dieną.

24.4. Jeigu pranešimas siunčiamas el. paštu, laikoma, kad Šalis jį gavo kitą darbo dieną.

24.5. Jeigu pranešimas siunčiamas keliais skirtingais būdais, laikoma, kad gavėjas jį gavo tada, kai jis gavo pirmesnįjį pranešimą.

25. PRETENZIJOS IR GINČŲ SPRENDIMAS

25.1. Bet kokie ginčai, nesutarimai ar reikalavimai, kylantys iš Sutarties arba susiję su Sutartimi, jos pažeidimu, nutraukimu ar galiojimu, visų pirma privalo būti sprendžiami derybomis tarp Šalių vadovų arba jų įgaliotų asmenų.

25.2. Jeigu Šalys neišsprendžia ginčo derybų būdu tuomet toks ginčas, nesutarimas ar reikalavimas, kylantis iš šios Sutarties arba susijęs su ja ar jos pažeidimu, nutraukimu arba negaliojimu, yra galutinai sprendžiamas Lietuvos Respublikos teismuose Lietuvos Respublikos įstatymuose nustatyta tvarka.

25.3. Kilę ginčai nesudaro pagrindo Šalims atsisakyti vykdyti savo prievolės pagal Sutartį.

PREKIŲ PIRKIMO–PARDAVIMO SUTARTIES SPECIALIOSIOS SĄLYGOS

Sutarties pavadinimas	KIETŲJŲ (GAMINAMŲ) BALDŲ (KLASĖS BALDŲ IR KT.) KAUNO TIRKILIŠKIŲ MOKYKLAI-DARŽELIUI, M. YČO G. 2, KAUNAS (I DALIS) PIRKIMO SUTARTIS		
Sutarties data		Sutarties numeris	

1. SUTARTIES ŠALYS		
1.1. Pirkėjas	1.1.1. Pavadinimas	Kauno Tirkiliškių mokykla-darželis
	1.1.2. Juridinio asmens kodas	191094715
	1.1.3. Adresas	M. Yčo g. 2, LT-46457 Kaunas
	1.1.4. PVM mokėtojo kodas	-
	1.1.5. Atsiskaitomoji sąskaita	LT664010051005919700
	1.1.6. Bankas, banko kodas	Luminor Bank AS Lietuvos skyrius
	1.1.7. Telefonas	+37037392611
	1.1.8. El. paštas	tirkiliskiumd@kaunas.lt
	1.1.9. Šalies atstovas	Larisa Bukinienė
	1.1.10. Atstovavimo pagrindas	Direktorė
1.2. Tiekėjas	1.2.1. Pavadinimas	
	1.2.2. Juridinio asmens kodas	
	1.2.3. Adresas	
	1.2.4. PVM mokėtojo kodas	
	1.2.5. Atsiskaitomoji sąskaita	
	1.2.6. Bankas, banko kodas	
	1.2.7. Telefonas	
	1.2.8. El. paštas	
	1.2.9. Šalies atstovas	
	1.2.10. Atstovavimo pagrindas	

2. ATSAKINGI ASMENYS	
2.1. Pirkėjo kontaktiniai asmenys, atsakingi už Sutarties vykdymą, Prekių priėmimą, Sąskaitų per informacinę sistemą SABIS priėmimą	(nurodyti padalinį / skyrių, pareigas, vardą, pavardę, tel., el. pašta)

2.2. Tiekėjo kontaktiniai asmenys, atsakingi už Sutarties vykdymą	(nurodyti padalinį / skyrių, pareigas, vardą, pavardę, tel., el. pašta)
3. SUTARTIES DALYKAS	
3.1. Sutarties dalykas	<p>Tiekėjas įsipareigoja Sutartyje numatytais sąlygomis pagaminti ir perduoti Pirkėjui Sutarties priede Nr. 1 „Kietųjų (gaminamų) baldų (klasės baldų ir kt.) Kauno Tirkiliškių mokyklai-darželiui, M. Yčo g. 2, Kaunas, (I dalis) pirkimo techninė specifikacija“ (ir jos prieduose) (toliau – Techninė specifikacija) nustatytus reikalavimus atitinkančius kietuosius (gaminamus) baldus (klasės baldus ir kt.) (toliau – Prekės), įskaitant Prekių pagaminimui ir jų pritaikymui įrengiamose vietose reikalingų matavimų atlikimą, patikslintų Prekių brėžinių parengimą (jei atlikus matavimus, reikalingi Prekių matmenų, brėžinių, aprašymų ar kt. tikslinimai), galutinių brėžinių suderinimą su Pirkėju, Prekių pagaminimą, pristatymą, sunėšimą ir sumontavimą, atitinkančius nurodytus reikalavimus.</p> <p>Išsamus Prekių aprašymas ir kiti reikalavimai tiekiamoms Prekėms nustatyti Sutarties priede Nr. 1 „Techninė specifikacija“. Perkamų Prekių kiekis nurodytas Sutarties priede Nr. 1 „Techninė specifikacija“ ir Sutarties priede Nr. 2 „Pasiūlymas“.</p>
3.2. Pirkimo pavadinimas ir numeris	Kietųjų (gaminamų) baldų (klasės baldų ir kt.) Kauno Tirkiliškių mokyklai-darželiui, M. Yčo g. 2, Kaunas, (I dalis) pirkimas. Pirkimo Nr. (ID)
3.3. Informacija apie Europos Sąjungos lėšomis finansuojamą projektą arba kitą projektą	Prekės perkamos įgyvendinant projektą „Kauno Tirkiliškių mokyklos-darželio (M. Yčo g. 2) pastato rekonstrukcija“, projekto Nr. 22-311-P-0006. Projektas finansuojamas Europos Sąjungos fondų lėšomis (2021–2027 metų Europos Sąjungos fondų investicijų programa ir Ekonomikos gaivinimo ir atsparumo didinimo planas „Naujos kartos Lietuva“) ir Savivaldybės biudžeto lėšomis.
4. PREKIŲ PRISTATYMO TERMINAI IR PREKIŲ PERDAVIMO–PRIĖMIMO TVARKA	
4.1. Prekių pristatymo terminai, kai Prekės pristatomos dalimis	<p>4.1.1. Tiekėjas įsipareigoja pagaminti, pristatyti, sunėšti, sumontuoti ir perduoti Pirkėjui Prekes suderintame Grafike nustatytais terminais ir sąlygomis šiuo adresu: M. Yčo g., Kaunas.</p> <p>4.1.2. Prekės (visas jų kiekis) turi būti pagamintos, pristatytos, sunėštos, sumontuotos ir perduotos Pirkėjui ne vėliau kaip per 90 kalendorinių dienų nuo galutinių prekių brėžinių suderinimo su Pirkėju dienos.</p> <p>4.1.3. Kiti Sutarties vykdymo (matavimų atlikimo, brėžinių pateikimo ir kt.) terminai nurodyti Techninės specifikacijos 2.3 papunktyje.</p>
4.2. Prekių (ar jų dalies) pristatymo termino pratęsimas	Netaikoma
4.3. Užsakymų teikimo tvarka	Netaikoma

4.4. Dėl minimalios užsakymo vertės / apimties	Netaikoma
4.5. Kartu su Prekėmis pateikiami dokumentai	Kartu su Prekėmis pateikiami šie dokumentai: 1) Prekių perdavimo–priėmimo aktas; 2) Prekių naudojimo ir priežiūros instrukcijos (jei tokios yra); 3) Prekių gamintojo dokumentai, įrodantys Prekių atitiktį Techninės specifikacijos 4 punkto lentelėje nurodytiems reikalavimams, jeigu Prekių atitiktimi negalima įsitikinti vizualiai; 4) užpildytas Sutarties priedas Nr. 3 „Prekėms taikomi minimalūs aplinkos apsaugos kriterijai“ (toliau – Sutarties priedas Nr. 3) ir Prekių atitiktį minimaliems aplinkos apsaugos kriterijams įrodantys dokumentai, nurodyti Techninės specifikacijos 3 punkte / Sutarties priede Nr. 3 (jeigu Techninės specifikacijos 3 punkte ir Sutarties priede Nr. 3 nenurodyta kitaip). Tiekėjui nepateikus nurodytų dokumentų, laikoma, kad Prekės neatitinka Sutartyje nustatytų reikalavimų.
5. SUTARTIES KAINA IR ATSISKAITYMO TVARKA	
5.1. Sutarčiai taikomas kainos apskaičiavimo būdas	Fiksuotos kainos kainodara. Kainos sudedamosios dalys nurodytos Sutarties priede Nr. 2 „Pasiūlymas“.
5.2. Pradinės Sutarties vertė ir Sutarties kaina, kai taikoma <u>fiksuotos kainos</u> kainodara	5.2.1. Pradinės Sutarties vertė yra (nurodyti sumą skaičiais) Eur (nurodyti sumą žodžiais) be pridėtinės vertės mokesčio (toliau – PVM). 5.2.2. PVM sudaro (nurodyti sumą skaičiais) Eur (nurodyti sumą žodžiais). 5.2.3. Sutarties kaina yra (nurodyti sumą skaičiais) Eur (nurodyti sumą žodžiais) su PVM. 5.2.4. Šioje Sutartyje Pradinės Sutarties vertė yra lygi Tiekėjo pasiūlymo kainai be PVM, nurodytai už visą pirkimo dokumentuose ir Sutartyje nurodytą Prekių kiekį.
5.3. Sutarties kainos / įkainių perskaičiavimas taikant <u>peržiūros taisykles</u>	Sutarties kaina bus perskaičiuojama: 5.3.1. dėl PVM tarifo pasikeitimo 5.3.2. netaikoma 5.3.3. netaikoma 5.3.4. netaikoma
5.3.1. Sutarties kainos / įkainių peržiūra dėl PVM tarifo pasikeitimo	5.3.1.1. Jeigu Sutarties vykdymo metu pasikeičia PVM mokėjamą reglamentuojantys teisės aktai, darantys tiesioginę įtaką Tiekėjo tiekiamų Prekių Sutartyje nurodytai kainai, Sutarties kaina perskaičiuojama nekeičiant Prekių kainos be PVM. 5.3.1.2. Perskaičiuota Sutarties kaina įforminama Susitarimu ir turi būti taikoma nuo naujo PVM įvedimo datos (nepriklausomai nuo to, kada pasirašytas Susitarimas).
5.3.2. Sutarties kainos / įkainių peržiūra dėl kitų mokesčių, lemiančių	Netaikoma

Prekių kainos / įkainių pokytį, pasikeitimo	
5.3.3. Sutarties kainos / įkainių peržiūra dėl kainų lygio pokyčio	Netaikoma
5.3.4. Sutarties kainos / įkainių peržiūra dėl kainų lygio pokyčio pagal Prekių grupių kainų pokyčius	Netaikoma
5.4. Sutarties kainos / įkainių apskaičiavimas taikant <u>kiekio (apimties) keitimo taisykles</u>	Netaikoma
5.5. Atsiskaitymo su Tiekėju terminas ir tvarka	<p>5.5.1. Pirkėjas atsiskaito su Tiekėju ne vėliau kaip per 30 (trisdešimt) kalendorinių dienų nuo Sąskaitos gavimo dienos.</p> <p>5.5.2. Apmokėjimo sąlygos:</p> <p>Atsiskaitoma mokėjimais dalimis už abiejų Šalių suderintame Prekių tiekimo grafike nustatytais terminais ir sąlygomis pagamintas, pristatytas, suneštas ir sumontuotas Prekes ir Tiekėjui pateikus Pirkėjui Specialiųjų sąlygų 4.5 papunktyje nurodytus dokumentus.</p> <p>Tiekėjas, vadovaudamasis pasirašytu (-ais) Prekių perdavimo–priėmimo aktu (-ais), išrašo ir pateikia Pirkėjui Sąskaitą, neviršydamas Sutarties priede Nr. 2 „Pasiūlymas“ nurodytų atitinkamų Prekių kainų (kainos sudedamųjų dalių) Eur be PVM, padaugintų iš pateiktų Prekių kiekio ir PVM (jei taikomas), kurių (-ias) Pirkėjas apmoka per 30 (trisdešimt) kalendorinių dienų nuo Sąskaitos gavimo dienos, t. y. mokėjimas už pagamintas, pristatytas, suneštas, sumontuotas ir perduotas Prekes gali būti vykdomas dalimis, tačiau, bet koku atveju, visa sumokėta Sutarties kaina negali viršyti Specialiųjų sąlygų 5.2 papunktyje nurodytos Pradinės Sutarties vertės ir PVM (jei taikomas).</p> <p>Pirkėjas įsipareigoja sumokėti Tiekėjui visą Specialiųjų sąlygų 5.2 papunktyje nurodytą Prekių kainą (lygią Pradinės Sutarties vertei) ir PVM (jei taikomas) tik tokiu atveju, jei Tiekėjas pagamins, pristatys, suneš, sumontuos ir perduos visas Prekes. Tuo atveju, jei Tiekėjas neperduos visų Prekių (ar jų dalies), Tiekėjui sumokama tik už faktiškai pagamintas, pristatytas, suneštas, sumontuotas ir perduotas, Techninės specifikacijos reikalavimus atitinkančias Prekes, pagal Sutarties priede Nr. 2 „Pasiūlymas“ 1 punkto lentelėje nurodytas Prekių kainas (kainos sudedamąsias dalis) Eur be PVM, padaugintas iš pateiktų Prekių kiekio ir PVM (jei taikomas).</p>

5.6. Avansas	Netaikoma
5.7. Avanso užtikrinimas	Netaikoma
6. PREKIŲ KOKYBĖ IR GARANTINIAI ĮSIPAREIGOJIMAI	
6.1. Garantinis terminas	6.1.1. Prekėms nustatomas teisės aktuose ir Techninėje specifikacijoje nustatytas garantinis terminas, kuris yra 2 (dveji) metai. 6.1.2. Visoms Techninės specifikacijos 4 punkto lentelėje nurodytoms Prekėms nustatomas Tiekėjo ar Prekių gamintojo taikomas papildomas (viršijantis Specialiųjų sąlygų 6.1.1 papunktyje nurodytą privalomą 2 (dvejų) metų garantinį terminą) garantinis terminas – metai (<i>įrašyti konkretų tik papildomą garantinį terminą, tuo atveju, jei jis siūlomas Techninės specifikacijos 5 punkto lentelėje</i>). 6.1.3. Garantinis terminas skaičiuojamas nuo Prekių perdavimo–priėmimo akto.
6.2. Garantinė priežiūra	6.2.1. Garantinio termino laikotarpiu nustačius Prekių trūkumą, Tiekėjas turi ne vėliau kaip per 10 (dešimt) darbo dienų nuo rašytinės pretenzijos gavimo dienos pašalinti Prekių trūkumus. 6.2.2. Prekių trūkumų nustatymo ir šalinimo tvarka nustatyta Bendrųjų sąlygų 7 skyriuje.
6.3. Kokybinių kriterijų įgyvendinimo ir tikrinimo tvarka	6.3.1. Netaikoma (<i>tuo atveju, jeigu Tiekėjui pasiūlymų vertinimo metu nebuvo skirtos reikšmės</i>). arba Tiekėjui visoms Techninės specifikacijos 4 punkto lentelėje nurodytoms Prekėms pasiūlius papildomą Prekių gamintojo ar Tiekėjo Prekėms taikomą garantinį terminą, t. y. viršijantį Prekėms nustatytą privalomą 2 (dvejų) metų garantinį terminą, Tiekėjas turi ne vėliau kaip per 10 (dešimt) darbo dienų nuo rašytinės pretenzijos gavimo dienos pašalinti Prekių trūkumus. Kokybinis kriterijus įgyvendinamas vadovaujantis Sutarties Bendrųjų sąlygų 7 skyriaus nuostatomis (<i>tuo atveju, jeigu Tiekėjui pasiūlymų vertinimo metu buvo skirtos reikšmės</i>).
7. SUTARTIES VYKDYMUI PASITELKIAMI SUBTIEKĖJAI	
Sutarties vykdymui pasitelkiami subtiekJai ir (ar) specialistai	Sutarties vykdymui subtiekJai ir (ar) specialistai nepasitelkiami, arba Sutarties vykdymui pasitelkiami subtiekJai ir (ar) specialistai yra nurodyti Sutarties priede Nr. 4 „Sutarties vykdymui pasitelkiami subtiekJai“.
8. PRIEVOLIŲ PAGAL SUTARTĮ ĮVYKDYMO UŽTIKRINIMAS	
8.1. Prievolių pagal Sutartį įvykdymo užtikrinimas	Prievolių pagal Sutartį įvykdymas užtikrinamas: Netesybomis (delspinigiais, bauda).

8.2. Sutarties įvykdymo užtikrinimo galiojimo terminas	Netaikoma
8.3. Sutarties įvykdymo užtikrinimo pateikimas	Netaikoma
9. ŠALIŲ ATSAKOMYBĖ	
9.1. Pirkėjui taikomos netesybos už mokėjimų pagal Sutartį vėlavimą	Jeigu Pirkėjas, gavęs tinkamai pateiktą ir užpildytą Sąskaitą, uždelsia atsiskaityti už tinkamai Tiekėjo perduotas kokybiškas Prekes per Sutartyje nurodytą terminą, Tiekėjas nuo kitos nei nustatytas terminas dienos skaičiuoja Pirkėjui 0,02 (dvi šimtąsias) procento dydžio delspinigius nuo neapmokėtos sumos be PVM už kiekvieną vėlavimo dieną.
9.2. Tiekėjui taikomos netesybos	<p>9.2.1. Jeigu Tiekėjas vėluoja perduoti Prekes ar ištaisyti jų trūkumus arba nevykdo kitų sutartinių įsipareigojimų, Pirkėjas nuo kitos nei nustatytas terminas dienos Tiekėjui skaičiuoja 0,02 (dvi šimtąsias) procento dydžio delspinigius už kiekvieną uždelstą dieną nuo laiku neperduotų Prekių ar Prekių, turinčių trūkumų, kainos be PVM.</p> <p>9.2.2. Jeigu Tiekėjas vėluoja grąžinti dėl Tiekėjui mokėtinos sumos sumažinimo susidariusią permoką pagal Bendrųjų sąlygų 7.4.1.2 papunktį, Pirkėjas nuo kitos nei nustatytas terminas dienos Tiekėjui skaičiuoja 0,02 (dvi šimtąsias) procento dydžio delspinigius už kiekvieną uždelstą dieną nuo laiku negrąžintos permokos kainos be PVM.</p> <p>9.2.3. Tiekėjas privalo sumokėti Pirkėjui netesybas per 7 (septynias) darbo dienas nuo Pirkėjo pareikalavimo, jeigu netesybų suma nėra išskaitoma iš Tiekėjui mokėtinos sumos.</p>
9.3. Tiekėjui / Pirkėjui taikoma bauda nutraukus Sutartį dėl esminio Sutarties pažeidimo ar nepagrįstai nutraukus Sutarties vykdymą ne Sutartyje nustatyta tvarka	<p>9.3.1. Nutraukus Sutartį dėl esminio Sutarties pažeidimo, nustatyto Sutarties Specialiosiose sąlygose, mokama 5 (penkių) procentų dydžio bauda nuo Pradinės Sutarties vertės, nurodytos Specialiųjų sąlygų 5.2.1 papunktyje.</p> <p>9.3.2. Nepagrįstai nutraukus Sutarties vykdymą ne Sutartyje nustatyta tvarka, mokama 5 (penkių) procentų dydžio bauda nuo Pradinės Sutarties vertės, nurodytos Specialiųjų sąlygų 5.2.1 papunktyje.</p>
9.4. Tiekėjui taikoma bauda dėl esamų subtiekių ar specialistų pakeitimo / naujų subtiekių pasitelkimo nesilaikant Bendrosiose sąlygose nurodytos subtiekių	Netaikoma

ir (ar) specialistų keitimo tvarkos	
9.5. Tiekėjui taikomos baudos dėl aplinkosauginių ir (arba) socialinių kriterijų nesilaikymo	Taikoma bauda sutampa su nurodyta Specialiųjų sąlygų 9.3.1 p. (Specialiųjų sąlygų 4.5 p., kuriame nustatyta, kad Tiekėjui nepateikus užpildyto Sutarties priedo Nr. 3 ir Prekių atitiktį minimaliems aplinkos apsaugos kriterijams įrodančių dokumentų, nurodytų Techninės specifikacijos 3 punkte / Sutarties priede Nr. 3 (jeigu Techninės specifikacijos 3 punkte ir Sutarties priede Nr. 3 nenurodyta kitaip), laikoma, kad Prekės neatitinka Sutartyje nustatytų reikalavimų); Specialiųjų sąlygų 12.2.4 p. nustatyta, kad jeigu Tiekėjas pristato nekokybiškas ir (ar) Sutarties (įskaitant jos priedų) reikalavimų neatitinkančias Prekes ir nepašalina Prekių trūkumų ir (ar) neatitikimų daugiau nei 15 (penkiolika) darbo dienų nuo Pirkėjo pateiktame Defektų akte nurodyto termino pabaigos, tai yra laikoma esminiu Sutarties pažeidimu; Specialiųjų sąlygų 9.3.1 p. nustatyta, kad nutraukus Sutartį dėl esminio Sutarties pažeidimo, nustatyto Sutarties Specialiosiose sąlygose, mokama 5 (penkių) procentų dydžio bauda nuo Pradinės Sutarties vertės, nurodytos Specialiųjų sąlygų 5.2.1 papunktyje).
9.6. Tiekėjui / Pirkėjui taikoma bauda dėl konfidencialumo reikalavimų nesilaikymo	1000 (vieno tūkstančio) Eur bauda už kiekvieną pažeidimo atvejį.
9.7. Tiekėjui taikomos netesybos dėl pirkimo dokumentuose nustatytų Kokybinių kriterijų nepasiekimo Sutarties vykdymo metu	300 (trijų šimtų) Eur dydžio bauda už kiekvieną atvejį, jei Prekėms taikomo papildomo garantinio termino laikotarpiu, kurį Tiekėjas nurodė Techninės specifikacijos 5 punkto lentelėje (<i>jeigu Tiekėjas nurodė, kad siūlo papildomą garantinį terminą, už kurį jam buvo skirti papildomi kokybės balai</i>), Tiekėjas nevykdo ar netinkamai vykdo su juo susijusius Sutartyje nustatytus įsipareigojimus. Baudos sumokėjimas neatleidžia nuo prisiimto įsipareigojimo įvykdymo ir atitinkamai taikomos Sutarties Bendrųjų sąlygų 7 skyriaus nuostatos.
9.8. Tiekėjui taikomos netesybos dėl Sutarties įvykdymo užtikrinimo nepratęsimo	Netaikoma
9.9. Tiekėjui taikoma bauda dėl Pirkėjo simbolių, pavadinimo ir ženklo reklamoje ar rinkodaroje naudojimo reikalavimų nesilaikymo bei draudimo naudotis Pirkėjo sukurtais	1000 (vieno tūkstančio) Eur bauda už kiekvieną pažeidimo atvejį.

intelektiniais veiklos rezultatais nesilaikymo	
9.10. Kitos netesybos	
10. ESMINĖS SUTARTIES SĄLYGOS	
10.1. Esminės Sutarties sąlygos	Netaikoma
10.2. Dideli arba nuolatiniai esminės Sutarties sąlygos vykdymo trūkumai	Netaikoma
11. SUTARTIES GALIOJIMAS IR KEITIMAS	
11.1. Sutarties sudarymas ir įsigaliojimas	Ši Sutartis laikoma sudaryta, kai ją pasirašo abi Šalys. Sutartis galioja iki visiško prievolių įvykdymo (kol bus išnaudota Pradinės Sutarties vertė), bet jos terminas negali būti ilgesnis kaip 6 (šeši) mėnesiai .
11.2. Sutarties galiojimo termino pratęsimas	Netaikoma
12. SUTARTIES NUTRAUKIMAS	
12.1. Sutarties nutraukimo pagrindai	Sutartis gali būti nutraukiama rašytiniu Šalių susitarimu arba vienašališkai, Bendrosiose sąlygose nustatyta tvarka.
12.2. Esminiai Sutarties pažeidimai	12.2.1. Jeigu Tiekėjas nevykdo prisiimtų įsipareigojimų už Sutartyje nustatytą Sutarties kainą; 12.2.2. jeigu Tiekėjas pažeidžia Prekių pristatymo terminą: nepristato ir neperduoda Prekių Pirkėjui daugiau nei 30 (trisdešimt) kalendorinių dienų nuo Specialiųjų sąlygų 4.1.2 papunktyje nurodyto termino pabaigos; 12.2.3. jeigu Tiekėjas pažeidžia Prekių pristatymo terminą ir dėl Prekių pristatymo vėlavimo Prekės tampa nebereikalingos; 12.2.4. jeigu Tiekėjas pristato nekokybiškas ir (ar) Sutarties (įskaitant jos priedų) reikalavimų neatitinkančias Prekes ir nepašalina Prekių trūkumų ir (ar) neatitikimų daugiau nei 15 (penkiolika) darbo dienų nuo Pirkėjo pateiktame Defektų akte nurodyto termino pabaigos; 12.2.5. jei Tiekėjas pažeidžia Bendrųjų sąlygų nuostatas dėl Sutarties vykdymui pasitelkiamų naujų subtiekių / esamų subtiekių keitimo; 12.2.6. kitais atvejais nustatydamas, ar Sutarties pažeidimas yra esminis, Šalys vadovaujasi Lietuvos Respublikos civilinio kodekso 6.217 straipsniu.
13. APLINKOSAUGINIAI IR SOCIALINIAI KRITERIJAI (taikoma, jeigu aplinkosauginiai ir (arba) socialiniai kriterijai nustatomi kaip Sutarties vykdymo sąlygos)	
13.1. Aplinkosauginių kriterijų nustatymo teisinis pagrindas	13.1.1. Aplinkosauginiai kriterijai Prekėms nustatomi vadovaujantis Aplinkos apsaugos kriterijų taikymo, vykdant žaliuosius pirkimus, tvarkos aprašo, patvirtinto 2011 m. birželio 28 d. įsakymu D1-508 „Dėl Aplinkos apsaugos kriterijų taikymo, vykdant žaliuosius pirkimus, tvarkos aprašo patvirtinimo“ (toliau – Tvarkos aprašas), 4.1 papunkčiu.

	Prekių perdavimo ir priėmimo metu Tiekėjas privalo pateikti Pirkėjui užpildytą Sutarties priedą Nr. 3 ir dokumentus, įrodančius Prekių atitiktį Techninės specifikacijos 3 punkte / Sutarties priede Nr. 3 nurodytiems minimaliems aplinkos apsaugos kriterijams (jeigu Techninės specifikacijos 3 punkte ir Sutarties priede Nr. 3 nenurodyta kitaip).
13.2. Su perkamomis Prekėmis susiję socialiniai kriterijai	Netaikoma
14. BENDRŲJŲ SĄLYGŲ PAKEITIMAI IR PAPILDYMAI (jeigu būtina dėl konkretaus Sutarties dalyko specifikos)	
14.1.	Šalys susitaria pakeisti nurodytą Sutarties Bendrųjų sąlygų 2.2 papunktį ir išdėstyti jį nauja redakcija: „2.2. Šalys, vykdydamos Sutartį, įsipareigoja laikytis visų Sutarties vykdymui taikytinų įstatymų bei kitų teisės aktų reikalavimų. Šalis turi teisę reikalauti, kad kita Šalis įvykdytų visus įstatymų bei kitų teisės aktų reikalavimus, taikomus Sutarties vykdymui. Nė viena iš Sutarties sąlygų nereiškia ir negali būti aiškinama kaip Pirkėjo atsisakymas įstatymuose bei kituose teisės aktuose numatytų ir Sutartimi neaptartų Pirkėjo kitų teisių ir garantijų, susijusių su netinkamu Prekių tiekimu ar jų kokybe, arba kaip Tiekėjo atsisakymas įstatymuose bei kituose teisės aktuose numatytų ir Sutartimi neaptartų Tiekėjo kitų teisių ir garantijų dėl atlyginimo už Prekes gavimo. Šalys įsipareigoja apie korupcinio pobūdžio veiklas, susijusias su Sutarties vykdymu, pranešti teisės aktų nustatyta tvarka.“
14.2.	Šalys susitaria papildyti Sutarties Bendrąsias sąlygas nurodytu 3.1.1.6 papunkčiu, tačiau kitų punktų numeracijos nekeisti: „3.1.1.6. užtikrintų, kad Tiekėjo darbuotojai ir kiti jo vardu veikiantys asmenys nesiims neteisėtų veiksmų, siekdami daryti įtaką Pirkėjo sprendimams, gauti konfidencialios informacijos.“ Šalys susitaria papildyti Sutarties Bendrąsias sąlygas nurodytu 3.1.1.7 papunkčiu, tačiau kitų punktų numeracijos nekeisti: „3.1.1.7. užtikrintų, kad jeigu Sutartis sudaryta su Tiekėju ar subtiekiu, kurio lėšų gavėjo tikrasis (-ieji) savininkas (-ai) yra užsienietis (fizinis asmuo) ar užsienyje registruotas juridinis asmuo arba Tiekėjas, ir (ar) subteikėjas yra užsienietis (fizinis asmuo), Pirkėjui paprašius, ne vėliau kaip per 10 (dešimt) darbo dienų (šis terminas gali būti pratęstas, Tiekėjui raštu kreipusis į Pirkėją dėl šio termino pratęsimo ir pateikus objektyvius įrodymus, dėl kurių duomenys negali būti pateikti per 10 (dešimt) darbo dienų) pateiks duomenis (vardas, pavardė ir gimimo data) apie šių asmenų naudos gavėjus, kurie turi daugiau nei 25 procentus akcijų arba turi 50 ar daugiau procentų visų įmonės dalyvių balsų, kaip nustatyta Europos Parlamento ir Tarybos Reglamento (ES) 2021/241 2021 m. vasario 12 d., kuriuo nustatoma ekonomikos gaivinimo ir atsparumo didinimo priemonė, 22 straipsnio 2 dalies d punkto iii papunktyje.

	Šie duomenys gali būti neteikiami, jeigu jie jau buvo pateikti Pirkėjui ir duomenys nėra pasikeitę.“
14.3.	(pildyti, jei išbraukiamas Sutarties Bendrųjų sąlygų atitinkamas punktas: Šalys susitaria išbraukti nurodytą Sutarties Bendrųjų sąlygų punktą, tačiau kitų punktų numeracijos nekeisti: _____.
14.4.	(pildyti, jei nustatomos kitokios nei Sutarties Bendrosiose sąlygose nustatytos nuostatos dėl Prekių intelektinės nuosavybės):
14.5.	Sutarties Bendrosiose sąlygose nurodytos alternatyvios nuostatos (su priedašu „jei taikoma“ ir pan.) taikomos tik tokiu atveju, jeigu jos konkrečiai aprašomos Sutarties Specialiosiose sąlygose.
15. SUTARTIES PRIEDAI	
15.1. Priedas Nr. 1	Techninė specifikacija
15.2. Priedas Nr. 2	Pasiūlymas
15.3. Priedas Nr. 3	Prekėms taikomi minimalūs aplinkos apsaugos kriterijai
15.4. Priedas Nr. 4	Sutarties vykdymui pasitelkiamų subtiekių sąrašas (pridedamas, jeigu pasitelkiami subtiekių)
16. ŠALIŲ ATSTOVŲ PARAŠAI	
PIRKĖJAS	TIEKĖJAS
(nurodomos atstovo pareigos)	(nurodomos atstovo pareigos)
(parašas)	(parašas)
(vardas, pavardė)	(vardas, pavardė)

KIETŪJŲ (GAMINAMŲ) BALDŲ (KLASĖS BALDŲ IR KT.) TIRKILIŠKIŲ MOKYKLAI-DARŽELIUI, M. YČO G. 2, KAUNAS (I DALIS) PIRKIMO TECHNINĖ SPECIFIKACIJA

1. Pirkimo objektas: perkami kietieji (gaminami) baldai nurodyti šioje techninėje specifikacijoje ir jos prieduose (toliau – techninė specifikacija) ir atitinkantys techninėje specifikacijoje nustatytus reikalavimus (toliau – Prekės), įskaitant Prekių pagaminimui ir jų pritaikymui įrengiamose vietose reikalingų matavimų atlikimą, patikslintų Prekių brėžinių parengimą (jei atlikus matavimus, reikalingi Prekių matmenų, brėžinių, aprašymų ar kt. tikslinimai), galutinių brėžinių suderinimą su Pirkėju, Prekių pagaminimą, pristatymą, sunėšimą ir sumontavimą Pirkėjo nurodytose patalpose. Prekės perkamos Kauno Tirkiliškių mokyklai-darželiui, adresu: M. Yčo g. 2, Kaunas.

Prekės perkamos įgyvendinant projektą „Kauno Tirkiliškių mokyklos-darželio (M. Yčo g. 2) pastato rekonstrukcija“, projekto Nr. 22-311-P-0006. Projektas finansuojamas Europos Sąjungos fondų lėšomis ir Savivaldybės biudžeto lėšomis.

2. Bendrieji reikalavimai (tikrinami Sutarties vykdymo metu)

2.1. Prekės (visas jų kiekis) turi būti pagamintos, pristatytos, sunėštos, sumontuotos ir perduotos Pirkėjui **per 90 kalendorinių dienų** nuo Prekių galutinių brėžinių suderinimo su Pirkėju dienos. Prekių tiekimas vykdomas abiejų Sutarties šalių suderintame Prekių tiekimo grafike (toliau – Grafikas) nustatytais terminais ir sąlygomis. Sutarties šalys Grafiką suderina iki Prekių galutinių brėžinių suderinimo su Pirkėju dienos.

*Galutiniais brėžiniais laikomi Tiekėjo pateikti su Pirkėju suderinti Prekių brėžiniai. Galutiniais brėžiniais taip pat gali būti laikomi techninės specifikacijos 1 priede pateikti Prekių brėžiniai, tačiau tik tuo atveju, jei atitinkamų Prekių matmenų, brėžinių aprašymų ar kt. tikslinimai nėra reikalingi ir techninės specifikacijos 1 priede pateikta Prekių informacija Tiekėjui yra aiški, suprantama, teisinga ir Prekių pagaminimui tinkama/pakankama). Prekių galutiniai brėžiniai turi būti suderinti su Pirkėjui ne vėliau kaip per **21 darbo dieną** nuo Sutarties įsigaliojimo dienos.*

2.2. Techninėje specifikacijoje nurodyti Prekių matmenys yra preliminarūs. Prekių matmenys gali būti tikslinami tiek, kiek tai reikalinga tinkamam Prekių pritaikymui jų įrengimo vietoje. Visi Prekių matmenų tikslinimai, keitimai su Pirkėju derinami Sutartyje (įskaitant šioje techninėje specifikacijoje) nustatyta tvarka.

2.3. Įsigaliojus Sutarčiai Tiekėjas turi:

2.3.1. ne vėliau kaip per 5 darbo dienas nuo Sutarties įsigaliojimo dienos atvykti į Pirkėjo patalpas 1 punkte nurodytu adresu ir atlikti Prekių pagaminimui ir jų pritaikymui įrengiamose vietose reikalingus matavimus, suderinti su Pirkėju Prekių spalvas;

2.3.2. ne vėliau kaip per 15 darbo dienų nuo Sutarties įsigaliojimo dienos pateikti Pirkėjui derinti patikslintus Prekių brėžinius su atliktais reikalingais Prekių matmenų, brėžinių aprašymų ar kt. tikslinimais (jei tokių yra). Pirkėjas pastabas (jei tokių yra) Tiekėjui pateikia per 3 darbo dienas nuo patikslintų brėžinių pateikimo dienos.

Jei Tiekėjas nustato, kad tam tikrų Prekių matmenų ar kt. tikslinimai nėra reikalingi ir Prekių brėžiniuose bei jų aprašyme (techninės specifikacijos 1 priede) pateikta informacija yra aiški, suprantama, teisinga, Prekių pagaminimui yra tinkama, Tiekėjo parengtų Prekių brėžinių pateikimas nėra reikalaujamas. Tokiu atveju Tiekėjas apie tai informuoja Pirkėją raštu (pvz. el. paštu);

2.3.3. ne vėliau kaip per 3 darbo dienas nuo Pirkėjo pastabų (jei tokių yra) pateikimo dienos Pirkėjui pateikti ir suderinti pagal Pirkėjo pastabas (jei tokių yra) pakoreguotus Prekių brėžinius.

2.4. Visos Prekės, įskaitant komplektuojančiąsias dalis, turi būti naujos, nenaudotos, atitikti techninės specifikacijos (įvertinant galutiniuose brėžiniuose nurodytus matmenų ar kt. patikslinimus) ir įprastai tokios rūšies Prekėms taikomus kokybės reikalavimus. Jeigu tie patys duomenys nurodyti techninėje specifikacijoje ir jos prieduose (pvz. Gaminamų

baldų apraše) nurodyti skirtingai, teisingais laikomi duomenys nurodyti techninėje specifikacijoje. Skirtingais duomenimis nėra laikomas platesnis/detalesnis aprašymas ir (ar) patikslinimas ir (ar) papildomi reikalavimai.

2.5. Tiekėjui paprašius, Pirkėjas turi pateikti informaciją, susijusią su įmontuojama buitine technika ir santechnikos įrenginiais (buitinė technika ir santechnikos įrenginiai Pirkėjo).

2.6. Prekės turi būti montuojamos taip, kad patalpose esanti kita įranga bei kitas turtas nebūtų sugadinti, priešingu atveju – atlyginti padarytus nuostolius.

2.7. *Montuojant Prekes Tiekėjas turi sumontuoti ir Pirkėjo įsigytą buitinę techniką (šaldytuvą, mikrobangų krosnelę, indaplovę) bei plautuvę ir maišytuvą, kurie šiuo pirkimu neperkami.*

2.8. Tiekėjas, sumontavęs Prekes, turi sutvarkyti Prekių įrengimo vietą, išvežti Prekių montavimo metu susidariusias atliekas (jeigu jų susidaro).

2.9. Prekės turi būti stabilios, saugios naudoti (pritvirtintos prie sienų). Visos judamos ir reguliuojamos dalys sukonstruotos, sureguliuotos taip, kad naudojant nesužalotų vartotojo.

2.10. Prekėms turi būti suteikiamas ne trumpesnis kaip 2 metų garantinis terminas.

3. Aplinkos apsaugos reikalavimai (tikrinami Sutarties vykdymo metu)

Prekės turi atitikti Aplinkos apsaugos kriterijų taikymo, vykdamas žaliuosius pirkimus, tvarkos aprašo, patvirtinto Lietuvos Respublikos aplinkos ministro 2011 m. birželio 28 d. įsakymu Nr. D1-508 „Dėl Aplinkos apsaugos kriterijų, vykdamas žaliuosius pirkimus, tvarkos aprašo patvirtinimo“, 2 priede nurodytus baldams taikomus minimalius aplinkos pasaugos kriterijus:

3.1. ne mažiau kaip 80 proc. balduose naudojamos medienos, medienos medžiagų ir gaminių turi būti iš miškų, sertifikuotų naudojant FSC ar PEFC miškų sertifikavimo sistemas arba lygiavertes sertifikavimo sistemas.

Atitiktį patvirtinantys dokumentai:

- a) galiojantis FSC arba PEFC, arba kitas darnaus miškų ūkio standarto sertifikatas, arba
- b) pripažintos įstaigos arba paskelbtosios (notifikuotos) institucijos atlikto bandymo protokolas, tyrimų ataskaita ar pažyma, arba
- c) kiti lygiaverčiai įrodymai, kuriais įrodoma atitiktis taikomiems reikalavimams.

3.2. visos plastikinės dalys, kurių masė ≥ 50 g, turi būti paženklintos kaip tinkamos perdirbti pagal LST EN ISO 11469 „Bendras plastikinių gaminių identifikavimas ir ženklavimas“ (toliau – LST EN ISO 11469) ar lygiavertį standartą.

Atitiktį patvirtinantys dokumentai:

- a) ekologinis ženklas Nordic Swan arba kitas I tipo ekologinis ženklas (sertifikatas), kuris įrodytų, kad visos plastikinės dalys, kurių masė ≥ 50 g, yra paženklintos kaip tinkamos perdirbti pagal nurodytą standartą, arba
- b) pripažintos įstaigos arba paskelbtosios (notifikuotos) institucijos atlikto bandymo protokolas, tyrimų ataskaita ar pažyma, arba
- c) gamintojo techniniai dokumentai, arba
- d) saugos duomenų lapas, arba
- e) kiti lygiaverčiai įrodymai, kuriais įrodoma atitiktis taikomiems reikalavimams.

3.3. paviršiams dengti naudojamuose produktuose:

3.3.1. neturi būti pavojingų cheminių medžiagų, klasifikuojamų priskiriant bet kurią iš nurodytų pavojingumo frazę pagal Reglamentą (EB) Nr. 1272/2008: kancerogeninės (H350, H350i, H351), sukeliančios paveldimus genetinius defektus (H340, H341), toksiškos reprodukcijai (H360D, H360F, 361f, 361d), pavojingos vandens aplinkai (H400, H410, H411), toksiškos ar labai toksiškos (H300, H301, H310, H311, H330, H331), kenkia organams (H370), veikdamos ilgą laiką pakenkia kai kuriems organams (H372);

3.3.2. neturi būti daugiau kaip 5 proc. masės lakiųjų organinių junginių (LOJ);

3.3.3. neturi būti chromo (VI) junginių;

3.3.4. formaldehido išmetamieji teršalai neturi viršyti 0,05 ppm.

Paviršiams dengti naudojamais produktais laikoma: dažai, lakas, beicas ir pan.

Atitiktį patvirtinantys dokumentai:

a) ekologinis ženklas European Ecolabel arba Nordic Swan, arba kitas I tipo ekologinis ženklas (sertifikatas), kuris įrodytų, kad paviršiams naudojamuose produktuose nėra/neviršija reikalavime nurodytų medžiagų, arba

b) pripažintos įstaigos arba paskelbtosios (notifikuotos) institucijos bandymų protokolas, tyrimų ataskaita ar pažyma arba

c) gamintojo techniniai dokumentai, arba

d) saugos duomenų lapas, arba

e) gamintojo ar tiekėjo deklaracija (pateikiant objektyvius įrodymus), arba

f) kiti lygiaverčiai įrodymai, kuriais įrodoma atitiktis taikomiems reikalavimams.

3.4. jei baldo kamšalo sudėtyje naudojamos sintetinės poliesterio medžiagos, jų sudėtyje turi būti dalis perdirbtų medžiagų;

Atitiktį patvirtinantys dokumentai:

a) gamintojo techniniai dokumentai, kuriuose būtų nurodyta perdirbtų medžiagų dalis, arba

b) pripažintos įstaigos arba paskelbtosios (notifikuotos) institucijos atlikto bandymo protokolas, tyrimų ataskaita ar pažyma, arba

c) gamintojo ar tiekėjo deklaracija (pateikiant objektyvius įrodymus), arba

d) kiti lygiaverčiai įrodymai.

Tiekėjas kartu su Prekių perdavimo ir priėmimo aktu privalės pateikti Pirkėjui užpildytą Sutarties Specialiųjų sąlygų 3 priedą ir dokumentus, įrodančius siūlomų Prekių atitiktį nurodytiems aplinkos apsaugos kriterijams.

4. Techniniai reikalavimai Prekėms

Būtina užpildyti lentelės 3 stulpelyje reikalaujamas reikšmes, nurodant konkrečius siūlomų Prekių gamintojus, Prekių duomenis, charakteristikas ir kitą reikalaujamą informaciją.

Tiekėjo siūlomų Prekių atitiktis techninėje specifikacijoje nurodytiems reikalavimams (įvertinant galutiniuose Prekių brėžiniuose nurodytus matmenis ar kt. patikslinimus) bus tikrinama Sutarties vykdymo metu, tačiau Perkančiajai organizacijai kilus įtarimams dėl siūlomų Prekių (Prekės gamybai naudojamų medžiagų) atitikties techninėje specifikacijoje nurodytiems reikalavimams, turi teisę paprašyti Tiekėjo pateikti atitiktį įrodančius Prekės gamintojo (Prekės gamybai naudojamų medžiagų gamintojo) dokumentus pasiūlymų vertinimo metu.

Jeigu Tiekėjas pats nebus siūlomų Prekių gamintoju, jis turi pateikti siūlomų Prekių gamintojo (-ų) arba jo (-ų) įgalioto atstovo (tiekėjo deklaracija nėra lygiavertis dokumentas) pasirašytus (fizinio ar elektroniniu parašu) raštiškus patvirtinimus dėl Prekių atitikties lentelės 2 stulpelyje nurodytiems reikalavimams (atitikties deklaracijas ar pan., kuriose turi būti nurodytos visos siūlomų Prekių techninės charakteristikos).

Pasiūlymai, kuriuose siūlomos Prekės neatitiks techninės specifikacijos reikalavimų, bus atmetami.

Jeigu apibūdinant pirkimo objektą techninėje specifikacijoje **ar kituose pirkimo dokumentuose** nurodytas konkretus modelis ar tiekimo šaltinis, konkretus procesas, būdingas konkrečiam tiekėjo tiekiamoms prekėms ar teikiamoms paslaugoms, ar prekių ženklas, patentas, tipai, konkreti kilmė ar gamyba, turi būti laikoma, kad kiekviena tokia nuoroda yra pateikta su žodžiais „arba lygiavertis“ (lygiavertiškumą privalo įrodyti tiekėjas).

Eil. Nr.	Prekės pavadinimas ir reikalaujamos techninės specifikacijos	Tiekėjo siūlomos prekės aprašymas (siūlomos prekės parametro konkretus aprašymas/nurodymas), patvirtinantis 2 stulpelyje nurodytus reikalavimus, nurodant reikalaujamas parametrų reikšmes arba galimybių patvirtinimas (jei nėra specifikacijos reikšmių) <i>(privaloma įrašyti)</i> <u>(PILDO TIEKĖJAS)</u>
1	2	3
1.	<p>Spintelė po interaktyvia lenta* (2 vnt.) (Patalpos Nr. 122, 223)</p>  <p>* Gaminama pagal Techninės specifikacijos 1 priedą „Gaminamų baldų brėžiniai“ (dok. žymuo: VJ-25/08-GBP-SI.P-4 (Nr. 17 baldai) ir 2 priedą „Gaminamų baldų aprašas“ (Baldo Nr. 17).</p>	Gamintojas <i>(nurodyti prekės gamintoją)</i> :
1.1.	Medžiagos:	
	1.1.1. Korpusas gaminamas iš laminuotos medžio drožlių plokštės (toliau – LMDP) arba lygiavertės, kurios storis ne mažiau kaip 25 mm.	Plokštės gamintojas / prekės ženklas <i>(nurodyti)</i> :, plokštės medžiaga <i>(įrašyti konkrečią medžiagą (LMDP arba lygiavertę (konkrečiai ją įvardinant))</i> :, plokštės storis <i>(įrašyti konkrečią reikšmę)</i> : mm.

	1.1.2. Durelės, lentynėlės ir pertvaros gaminamos iš LMDP arba lygiavertės, kurios storis ne mažiau kaip 18 mm.	Plokštės gamintojas / prekės ženklas (<i>nurodyti</i>):, plokštės medžiaga (<i>įrašyti konkrečią medžiagą (LMDP arba lygiavertę (konkrečiai ją įvardinant)</i>):, plokštės storis (<i>įrašyti konkrečią reikšmę</i>): mm.
	1.1.3. Nugarėlė dengiama aukšto tankio medžio plaušo plokšte (toliau – HDF plokštė) arba lygiaverte, kurios storis ne mažiau kaip 3 mm.	Plokštės medžiaga (<i>įrašyti konkrečią medžiagą (HDF arba lygiavertę (konkrečiai ją įvardinant)</i>): , plokštės storis (<i>įrašyti konkrečią reikšmę</i>): mm.
	1.1.4. Korpuso, lentynėlių ir durelių briaunos kantuojamos ne mažiau kaip 2 mm storio briaunos juosta, atitinkančia kantuojamos plokštės storį ir dekorą, klijuojama drėgmei atspariais klizais.	Atitinka (<i>įrašyti taip/ne</i>):
	1.1.5. Išpjautų rankenėlių briaunos kantuojamos 0,8-1 mm storio briaunos juosta, klijuojama drėgmei atspariais klizais.	Atitinka (<i>įrašyti taip/ne</i>):
1.2.	1.2.1. Pageidaujamos spalvos*: 1.2.1.1. Korpuso ir lentynėlių spalva – medžio imitacija arba lygiavertė; 1.2.1.2. Durelių spalva – pilka (pvz. U763 ST9 arba U201 ST9) arba lygiavertė; 1.2.1.3. Briaunų spalvos – turi atitikti plokščių dekorus ir spalvas; 1.2.1.4. Spintelės nugarėlės spalva – artima korpuso spalvai. 1.2.2. Visos siūlomos plokštės turi būti pusiau matinės arba matinės. <i>* Konkrečias spalvas Tiekėjas derina su Pirkėju sutarties vykdymo metu, sutartyje nustatyta tvarka, tačiau jos turi būti lygiavertės nurodytoms pageidaujamos spalvoms arba jas atitikti.</i>	1.2.1. Atitinka (<i>įrašyti taip/ne</i>): 1.2.2. Atitinka (<i>įrašyti taip/ne</i>):
1.3.	Matmenys*: Plotis – 1475 mm; Gylis – 300 mm; Aukštis – 900 mm. <i>* Matmenys preliminarūs ir gali būti tikslinami Sutarties vykdymo metu.</i>	Atitinka (<i>įrašyti taip/ne</i>):
1.4.	Baldo dizainas, baldų dalių tvirtinimai, kojelės, uždarymo principai ir mechanizmai, taip pat kiti baldui keliami reikalavimai – pagal brėžinį VJ-25/08-GBP-SI.P-4 (Nr. 17 baldai) ir Gaminamų baldų aprašas (Baldo Nr. 17).	
2.	Šoninis klasės baldas Nr. 1* (2 vnt.) (Patalpos Nr. 122, 223)	Gamintojas (<i>nurodyti prekės gamintoją</i>):

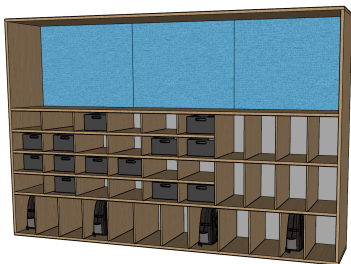

* Gaminama pagal Techninės specifikacijos 1 priedą „Gaminamų baldų brėžiniai“ (dok. žymuo: VJ-25/08-GBP-SI.P-4 (Nr. 18 baldai) ir 2 priedą „Gaminamų baldų aprašas“ (Baldas Nr. 18).

2.1.	Medžiagos:	
	2.1.1. Korpusas ir horizontalios lentynos gaminamos iš LMDP arba lygiavertės, kurios storis ne mažiau kaip 25 mm.	Plokštės gamintojas / prekės ženklas (<i>nurodyti</i>):, plokštės medžiaga (<i>įrašyti konkrečią medžiagą (LMDP arba lygiavertę (konkrečiai ją įvardinant)</i>):, plokštės storis (<i>įrašyti konkrečią reikšmę</i>): mm.
	2.1.2. Vertikalūs skyrelių atskyrimai gaminami iš LMDP arba lygiavertės, kurios storis ne mažiau kaip 12 mm.	Plokštės gamintojas / prekės ženklas (<i>nurodyti</i>):, plokštės medžiaga (<i>įrašyti konkrečią medžiagą (LMDP arba lygiavertę (konkrečiai ją įvardinant)</i>):, plokštės storis (<i>įrašyti konkrečią reikšmę</i>): mm.
	2.1.3. Atvirų skyrių nugarėlė dengiama HDF plokšte arba lygiaverte, kurios storis ne mažiau kaip 3 mm.	Plokštės medžiaga (<i>įrašyti konkrečią medžiagą (HDF arba lygiavertę (konkrečiai ją įvardinant)</i>): , plokštės storis (<i>įrašyti konkrečią reikšmę</i>): mm.
	2.1.4. Visos briaunos kantuojamos ne mažiau kaip 2 mm storio briaunos juosta, atitinkančia kantuojamos plokštės storį ir dekorą, klijuojama drėgmei atspariais klėjais.	Atitinka (<i>įrašyti taip/ne</i>):
	2.1.5.1. Akustiniai skydai gaminami iš drožlių plokštės arba lygiavertės, kurios storis ne mažiau kaip 8 mm, klijuojamas ne mažiau kaip 8 mm porolonas arba lygiavertė medžiaga. 2.1.5.2. Skydas aptraukiamas akustiniu audiniu, kuris pagamintas iš tvirto poliesterio arba polipropileno arba lygiavertės medžiagos, kurios tankis ne mažiau kaip 250 g/m ² .	2.1.5.1. Atitinka (<i>įrašyti taip/ne</i>): 2.1.5.2. Atitinka (<i>įrašyti taip/ne</i>):
2.2	2.2.1. Pageidaujamos spalvos*: 2.2.1.1. Korpuso ir horizontalių lentynų spalvos – medžio imitacija arba lygiavertė; 2.2.1.2. Vertikalių skyrelių atskyrimų spalva - medžio imitacija arba lygiavertė, arba pilka (pvz. U763 ST9 arba U201 ST9) arba lygiavertė. 2.2.1.3. Visų briaunų spalva – medžio imitacija arba lygiavertė; 2.2.1.4. Atvirų skyrių nugarėlės spalva – artima korpuso spalvai. 2.2.1.5. Audinio spalva – derinama Sutarties vykdymo metu.	2.2.1. Atitinka (<i>įrašyti taip/ne</i>): 2.2.2. Atitinka (<i>įrašyti taip/ne</i>):

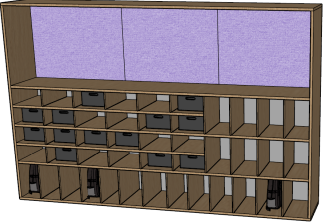
	<p>2.2.2. Visos siūlomos plokštės turi būti pusiau matinės arba matinės.</p> <p><i>* Konkrečias spalvas Tiekėjas derina su Pirkėju sutarties vykdymo metu, sutartyje nustatyta tvarka, tačiau jos turi būti lygiavertės nurodytoms pageidaujamos spalvoms arba jas atitikti.</i></p>	
2.3.	<p>Matmenys*: Plotis – 3200 mm; Gylis – 550 mm; Aukštis – 2100 mm.</p> <p><i>* Matmenys preliminarūs ir turi būti tikslinami Sutarties vykdymo metu.</i></p>	Atitinka (įrašyti taip/ne):
2.4.	Baldo dizainas, baldo dalių tvirtinimai, taip pat kiti baldui keliami reikalavimai – pagal brėžinį VJ-25/08-GBP-SI.P-4 (Nr. 18 baldai) ir Gaminamų baldų aprašas (Baldo Nr. 18).	
3.	<p>Šoninis klasės baldas Nr. 2* (6 vnt.) (Patalpos Nr. 119, 120, 121, 220, 221, 222)</p>  <p><i>* Gaminama pagal Techninės specifikacijos 1 priedą „Gaminamų baldų brėžiniai“ (dok. žymuo: VJ-25/08-GBP-SI.P-5 (Nr. 19 baldas) ir 2 priedą „Gaminamų baldų aprašas“ (Baldo Nr. 19).</i></p>	Gamintojas (nurodyti prekės gamintoją):
3.1.	Medžiagos:	
	3.1.1 Korpusas ir horizontalios lentynos gaminamos iš LMDP arba lygiavertės, kurios storis ne mažiau kaip 25 mm.	Plokštės gamintojas / prekės ženklas (nurodyti):, plokštės medžiaga (įrašyti konkrečią medžiagą (LMDP arba lygiavertė (konkrečiai ją įvardinant):, plokštės storis (įrašyti konkrečią reikšmę): mm.
	3.1.2. Vertikalūs skyrelių atskyrimai gaminami iš LMDP arba lygiavertės, kurios storis ne mažiau kaip 12 mm.	Plokštės gamintojas / prekės ženklas (nurodyti):, plokštės medžiaga (įrašyti konkrečią medžiagą (LMDP arba lygiavertė (konkrečiai ją įvardinant):, plokštės storis (įrašyti konkrečią reikšmę): mm.
	3.1.3. Atvirų skyrių nugarėlė dengiama HDF plokšte arba lygiaverte, kurios storis ne mažiau kaip 3 mm.	Plokštės medžiaga (įrašyti konkrečią medžiagą (HDF arba lygiavertė (konkrečiai ją įvardinant):, plokštės storis (įrašyti konkrečią reikšmę): mm.

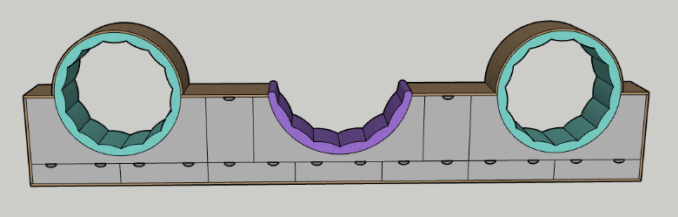
	3.1.4. Visos briaunos kantuojamos ne mažiau kaip 2 mm storio briaunos juosta, atitinkančia kantuojamos plokštės storį ir dekorą, klijuojama drėgmei atspariais klėjais.	Atitinka (<i>įrašyti taip/ne</i>):
	3.1.5.1. Akustiniai skydai gaminami iš drožlių plokštės arba lygiavertės, kurios storis ne mažiau kaip 8 mm, klijuojamas ne mažiau kaip 8 mm porolonas arba lygiavertė medžiaga. 3.1.5.2. Skydas aptraukiamas akustiniu audiniu, kuris pagamintas iš tvirto poliesterio arba polipropileno arba lygiavertės medžiagos, kurios tankis ne mažiau kaip 250 g/m ² .	3.1.5.1. Atitinka (<i>įrašyti taip/ne</i>): 3.1.5.2. Atitinka (<i>įrašyti taip/ne</i>):
3.2.	3.2.1. Pageidaujamos spalvos*: 3.2.1.1. Korpuso ir horizontalių lentynų spalvos – medžio imitacija arba lygiavertė; 3.2.1.2. Vertikalių skyrelių atskyrimų spalva - medžio imitacija arba lygiavertė, arba pilka (pvz. U763 ST9 arba U201 ST9) arba lygiavertė. 3.2.1.3. Visų briaunų spalva – medžio imitacija arba lygiavertė; 3.2.1.4. Audinio spalva – derinama Sutarties vykdymo metu. 3.2.2. Visos siūlomos plokštės turi būti pusiau matinės arba matinės. <i>* Konkrečias spalvas Tiekėjas derina su Pirkėju sutarties vykdymo metu, sutartyje nustatyta tvarka, tačiau jos turi būti lygiavertės nurodytoms pageidaujamos spalvoms arba jas atitikti.</i>	3.2.1. Atitinka (<i>įrašyti taip/ne</i>): 3.2.2. Atitinka (<i>įrašyti taip/ne</i>):
3.3.	Matmenys*: Plotis – 3300 mm; Gylis – 550 mm; Aukštis – 2100 mm. <i>* Matmenys preliminarūs ir turi būti tikslinami Sutarties vykdymo metu.</i>	Atitinka (<i>įrašyti taip/ne</i>):
3.4.	Baldo dizainas, baldo ir jo dalių tvirtinimai, taip pat kiti baldui keliami reikalavimai – pagal brėžinį VJ-25/08-GBP-SI.P-5 (Nr. 19 baldai) ir Gaminamų baldų aprašas (Baldo Nr. 19).	
4.	Galinis klasės baldas su apskritimais* (6 vnt.) (Patalpos Nr. 119, 120, 121, 220, 221, 222)  <i>* Gaminama pagal Techninės specifikacijos 1 priedą „Gaminamų baldų brėžiniai“ (dok. žymuo: VJ-25/08-GBP-SI.P-6 (Nr. 20 baldas) ir 2 priedą „Gaminamų baldų aprašas“ (Baldo Nr. 20).</i>	Gamintojas (<i>nurodyti prekės gamintoją</i>):
4.1.	Medžiagos: 4.1.1. Korpusas gaminamas iš LMDP arba lygiavertės, kurios storis ne mažiau kaip 25 mm.	Plokštės gamintojas / prekės ženklas (<i>nurodyti</i>): , plokštės medžiaga (<i>įrašyti konkrečią medžiagą (LMDP arba lygiavertė (konkrečiai ją įvardinant)</i>):

	, plokštės storis <i>(jrašyti konkrečių reikšmę):</i> mm.
	4.1.2. Vidinės pertvaros, lentynėlės ir fasadinės plokštės gaminamos iš LMDP arba lygiavertės, kurios storis ne mažiau kaip 18 mm.	Plokštės gamintojas / prekės ženklas <i>(nurodyti):</i>, plokštės medžiaga <i>(jrašyti konkrečių medžiagą (LMDP arba lygiavertė (konkrečiai ją įvardinant):</i>, plokštės storis <i>(jrašyti konkrečių reikšmę):</i> mm.
	4.1.3. Nugarėlė dengiama HDF plokšte arba lygiaverte, kurios storis ne mažiau kaip 3 mm.	Plokštės medžiaga <i>(jrašyti konkrečių medžiagą (HDF arba lygiavertė (konkrečiai ją įvardinant):</i> , plokštės storis <i>(jrašyti konkrečių reikšmę):</i> mm.
	4.1.4. Korpuso, vidinių pertvarų, lentynėlių ir fasadinių plokščių briaunos kantuojamos ne mažiau kaip 2 mm storio briaunos juosta, atitinkančia kantuojamos plokštės storį ir dekorą, klijuojama drėgmei atspariais klėjais.	Atitinka <i>(jrašyti taip/ne):</i>
	4.1.5. Išpjautų rankenėlių briaunos kantuojamos 0,8-1 mm storio briaunos juosta, klijuojama drėgmei atspariais klėjais.	Atitinka <i>(jrašyti taip/ne):</i>
	4.1.6. Apvalių ratų ir pusmėnulio formos korpusai gaminami iš lankstaus vidutinio tankio medienos plaušų plokštės (toliau – MDF plokštė) arba lygiavertės, kurios storis ne mažiau kaip 10 mm.	Plokštės gamintojas / prekės ženklas <i>(nurodyti):</i>, plokštės medžiaga <i>(jrašyti konkrečių medžiagą (MDF arba lygiavertė (konkrečiai ją įvardinant):</i>, plokštės storis <i>(jrašyti konkrečių reikšmę):</i> mm.
	4.1.7. Išorinė ratų dalis ir briauna dengiama medžio lukštu arba lygiaverčiu, lakuojama matiniu laku.	Atitinka <i>(jrašyti taip/ne):</i>
	4.1.8. Porolonas pagamintas iš aukšto atsparumo (HR) poliuretano arba lygiaverčio, kurio storis ne mažiau kaip 70 mm, tankis ne mažiau kaip 40 kg/m ³ .	Atitinka <i>(jrašyti taip/ne):</i>
	4.1.9. Audinys pagamintas iš ne mažiau kaip 95 proc. poliesterio arba lygiavertės medžiagos, kurios tankis ne mažiau kaip 500 g/m ² , atsparumas trinčiai ne mažiau kaip 90 000 ciklų pagal Martindale skalę.	Atitinka <i>(jrašyti taip/ne):</i>
	4.1.10. Lentynėlė virš baldo gaminama iš LMDP arba lygiavertės, kurios storis ne mažiau kaip 40 mm.	Plokštės gamintojas / prekės ženklas <i>(nurodyti):</i>, plokštės medžiaga <i>(jrašyti konkrečių medžiagą (LMDP arba lygiavertė (konkrečiai ją įvardinant):</i>, plokštės storis <i>(jrašyti konkrečių reikšmę):</i> mm.
4.2	4.2.1. Pageidaujamos spalvos*: 4.2.1.1. Korpusas, vidinių pertvarų, lentynėlių ir lentynėlės virš baldo spalva – medžio imitacija arba lygiavertė; 4.2.1.2. Durelių, stalčių fasado spalva - pilka (pvz. U763 ST9 arba U201 ST9) arba lygiavertė; 4.2.1.3. Visos briaunų spalvos – turi atitikti plokščių spalvas.	4.2.1. Atitinka <i>(jrašyti taip/ne):</i> 4.2.2. Atitinka <i>(jrašyti taip/ne):</i>

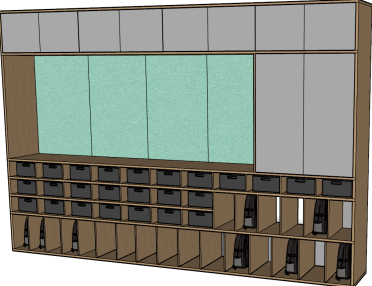
	<p>4.2.1.4. Audinio spalva – derinama Sutarties vykdymo metu.</p> <p>4.2.2. Visos siūlomos plokštės turi būti pusiau matinės arba matinės.</p> <p><i>* Konkrečias spalvas Tiekėjas derina su Pirkėju sutarties vykdymo metu, sutartyje nustatyta tvarka, tačiau jos turi būti lygiavertės nurodytoms pageidaujamos spalvoms arba jas atitikti.</i></p>	
4.3.	<p>Matmenys*:</p> <p>Baldas:</p> <p>Plotis – 6000 mm;</p> <p>Gylis – 500 mm;</p> <p>Aukštis – 900 mm.</p> <p>Lentynėlė virš baldo:</p> <p>Plotis – 1000 mm;</p> <p>Gylis – 200 mm.</p> <p><i>* Matmenys preliminarūs ir turi būti tikslinami Sutarties vykdymo metu.</i></p>	Atitinka (įrašyti taip/ne):
4.4.	Baldo dizainas, baldo dalių tvirtinimai, uždarymo principai ir mechanizmai, taip pat kiti baldui keliami reikalavimai – pagal brėžinį VJ-25/08-GBP-SI.P-6 (Nr. 20 baldas) ir Gaminamų baldų aprašas (Baldo Nr. 20).	
5.	<p>Galinis klasės baldas* (2 vnt.) (Patalpos Nr. 103, 207)</p>  <p><i>* Gaminama pagal Techninės specifikacijos 1 priedą „Gaminamų baldų brėžiniai“ (dok. žymuo: VJ-25/08-GBP-SI.P-7 (Nr. 21 baldas) ir 2 priedą „Gaminamų baldų aprašas“ (Baldo Nr. 21).</i></p>	Gamintojas (nurodyti prekės gamintoją):
5.1.	Medžiagos:	
	5.1.1 Korpusas ir horizontalios lentynos gaminamos iš LMDP arba lygiavertės, kurios storis ne mažiau kaip 25 mm.	Plokštės gamintojas / prekės ženklas (nurodyti):, plokštės medžiaga (įrašyti konkrečią medžiagą (LMDP arba lygiavertė (konkrečiai ją įvardinant):, plokštės storis (įrašyti konkrečią reikšmę): mm.

	5.1.2. Vertikalūs skyrelių atskyrimai gaminami iš LMDP arba lygiavertės, kurios storis ne mažiau kaip 12 mm.	Plokštės gamintojas / prekės ženklas (<i>nurodyti</i>): , plokštės medžiaga (<i>įrašyti konkrečią medžiagą (LMDP arba lygiavertė (konkrečiai ją įvardinant)</i>): , plokštės storis (<i>įrašyti konkrečią reikšmę</i>): mm.
	5.1.3. Vertikalūs spintelių atskyrimai ir durelės gaminamos iš LMDP arba lygiavertės, kurios storis ne mažiau kaip 18 mm.	Plokštės gamintojas / prekės ženklas (<i>nurodyti</i>): , plokštės medžiaga (<i>įrašyti konkrečią medžiagą (LMDP arba lygiavertė (konkrečiai ją įvardinant)</i>): , plokštės storis (<i>įrašyti konkrečią reikšmę</i>): mm.
	5.1.4. Nugarėlė dengiama HDF plokšte arba lygiaverte, kurios storis ne mažiau kaip 3 mm.	Plokštės medžiaga (<i>įrašyti konkrečią medžiagą (HDF arba lygiavertė (konkrečiai ją įvardinant)</i>): , plokštės storis (<i>įrašyti konkrečią reikšmę</i>): mm.
	5.1.5. Visos plokščių briaunos kantuojamos ne mažiau kaip 2 mm storio briaunos juosta, atitinkančia kantuojamos plokštės storį ir dekorą, klijuojama drėgmei atspariais klijais.	Atitinka (<i>įrašyti taip/ne</i>):
	5.1.5.1. Akustiniai skydai gaminami iš drožlių plokštės arba lygiavertės, kurios storis ne mažiau kaip 8 mm, klijuojamas ne mažiau kaip 8 mm porolonas arba lygiavertė medžiaga. 5.1.5.2. Skydas aptraukiamas akustiniu audiniu, kuris pagamintas iš tvirto poliesterio arba polipropileno, arba lygiavertės medžiagos, kurios tankis ne mažiau kaip 250 g/m ² .	5.1.5.1. Atitinka (<i>įrašyti taip/ne</i>): 5.1.5.2. Atitinka (<i>įrašyti taip/ne</i>):
5.2	5.2.1. Pageidaujamos spalvos*: 5.2.1.1. Korpuso ir horizontalių lentynų spalva – medžio imitacija arba lygiavertė; 5.2.1.2. Vertikalių skyrelių atskyrimų spalvos - medžio imitacija arba lygiavertė, arba pilka (pvz. U763 ST9 arba U201 ST9) arba lygiavertė; 5.2.1.3. Durelių spalva – pilka (pvz. U763 ST9 arba U201 ST9) arba lygiavertė; 5.2.1.4. Korpuso, horizontalių lentynų ir vertikalinių skyrelių atskyrimų briaunų spalva – medžio imitacija arba lygiavertė; 5.2.1.5. Durelių briaunų spalvą – turi atitikti plokštės spalvą. 5.2.1.6. Audinio spalva – derinama Sutarties vykdymo metu. 5.2.2. Visos siūlomos plokštės turi būti pusiau matinės arba matinės. <i>* Konkrečias spalvas Tiekėjas derina su Pirkėju sutarties vykdymo metu, sutartyje nustatyta tvarka, tačiau jos turi būti lygiavertės nurodytomis pageidaujamoms spalvoms arba jas atitikti.</i>	5.2.1. Atitinka (<i>įrašyti taip/ne</i>): 5.2.2. Atitinka (<i>įrašyti taip/ne</i>):
5.3	Matmenys*: Plotis – 4034 mm; Gylis – 550 mm; Aukštis – 2700 mm.	Atitinka (<i>įrašyti taip/ne</i>):

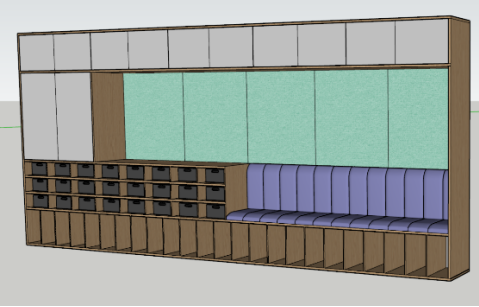
	<i>* Matmenys preliminarūs ir turi būti tikslinami Sutarties vykdymo metu.</i>	
5.4	Baldo dizainas, baldo ir jo dalių tvirtinimai, uždarymo principai ir mechanizmai, taip pat kiti baldui keliami reikalavimai – pagal brėžinį VJ-25/08-GBP-SI.P-7 (Nr. 21 baldas) ir Gaminamų baldų aprašas (Baldo Nr. 21).	
6.	Galinis klasės baldas su minkštasuoliu* (1 vnt.) (Patalpa Nr. 206)  <i>* Gaminama pagal Techninės specifikacijos 1 priedą „Gaminamų baldų brėžiniai“ (dok. žymuo: VJ-25/08-GBP-SI.P-10 (Nr. 23 baldas) ir 2 priedą „Gaminamų baldų aprašas“ (Baldo Nr. 23).</i>	Gamintojas (<i>nurodyti prekės gamintoją</i>):
6.1.	Medžiagos:	
	6.1.1 Korpusas ir horizontalios lentynos gaminamos iš LMDP arba lygiavertės, kurios storis ne mažiau kaip 25 mm.	Plokštės gamintojas / prekės ženklas (<i>nurodyti</i>):, plokštės medžiaga (<i>įrašyti konkrečią medžiagą (LMDP arba lygiavertė (konkrečiai ją įvardinant):, plokštės storis (įrašyti konkrečią reikšmę): mm.</i>
	6.1.2. Vertikalūs skyrelių atskyrimai gaminami iš LMDP arba lygiavertės, kurios storis ne mažiau kaip 12 mm.	Plokštės gamintojas / prekės ženklas (<i>nurodyti</i>):, plokštės medžiaga (<i>įrašyti konkrečią medžiagą (LMDP arba lygiavertė (konkrečiai ją įvardinant):, plokštės storis (įrašyti konkrečią reikšmę): mm.</i>
	6.1.3. Vertikalūs spintelių atskyrimai ir durelės gaminami iš LMDP arba lygiavertės, kurios storis ne mažiau kaip 18 mm.	Plokštės gamintojas / prekės ženklas (<i>nurodyti</i>):, plokštės medžiaga (<i>įrašyti konkrečią medžiagą (LMDP arba lygiavertė (konkrečiai ją įvardinant):, plokštės storis (įrašyti konkrečią reikšmę): mm.</i>
	6.1.4. Visos plokščių briaunos kantuojamos ne mažiau kaip 2 mm storio briaunos juosta, atitinkančia kantuojamos plokštės storį ir dekorą, klijuojama drėgmei atspariais klizais.	<i>Atitinka (įrašyti taip/ne):</i>

	6.1.5. Nugarėlė dengiama HDF arba lygiaverte, kurios storis ne mažiau kaip 3 mm.	Plokštės medžiaga <i>(jrašyti konkrečią medžiagą (HDF arba lygiavertę (konkrečiai ją įvardinant): , plokštės storis (jrašyti konkrečią reikšmę): mm.</i>
	6.1.5.1. Akustiniai skydai gaminami iš drožlių plokštės arba lygiavertės, kurios storis ne mažiau kaip 8 mm, klijuojamas ne mažiau kaip 8 mm porolonas arba lygiavertė medžiaga. 6.1.5.2. Skydas aptraukiamas akustiniu audiniu, kuris pagamintas iš tvirto poliesterio arba polipropileno arba lygiavertės medžiagos, kurios tankis ne mažiau kaip 250 g/m ² .	6.1.5.1. Atitinka <i>(jrašyti taip/ne):</i> 6.1.5.2. Atitinka <i>(jrašyti taip/ne):</i>
	6.1.7.1. Sėdimoji dalis ir atlošas gaminami iš MDF arba lygiavertės, kurios storis ne mažiau kaip 20 mm; 6.1.7.2. Paminkštinti aukšto atsparumo (HR) poliuretano arba lygiavertė, kurio storis ne mažiau kaip 60 mm, tankis ne mažiau kaip 45 kg/m ³ ; 6.1.7.3. Aptraukti audiniu, pagamintu iš ne mažiau kaip 95 proc. poliesterio arba lygiavertės medžiagos, kurios tankis ne mažiau kaip 500 g/m ² , atsparumas trinčiai ne mažiau kaip 90 000 ciklų pagal Martindale skalę.	6.1.7.1. Atitinka <i>(jrašyti taip/ne):</i> 6.1.7.2. Atitinka <i>(jrašyti taip/ne):</i> 6.1.7.3. Atitinka <i>(jrašyti taip/ne):</i>
6.2.	6.2.1. Pageidaujamos spalvos*: 6.2.1.1. Korpuso ir horizontalių plokštumų spalva – medžio imitacija arba lygiavertė; 6.2.1.2. Vertikalių skyrelių atskyrimų spalva - medžio imitacija arba lygiavertė arba pilka (pvz. U763 ST9 arba U201 ST9) arba lygiavertė. 6.2.1.3. Korpuso, horizontalių lentynų ir vertikalių skyrelių atskyrimų briaunų spalva – medžio imitacija arba lygiavertė. 6.2.1.4. Durelių briaunų spalva – pilka (pvz. U763 ST9 arba U201 ST9) arba lygiavertė. 6.2.1.5. Akustinio audinio spalva – derinama sutarties vykdymo metu. 6.2.1.6. Minkštasuolių audinio spalva – derinama sutarties vykdymo metu. 6.2.2. Visos siūlomos plokštės turi būti pusiau matinės arba matinės. <i>* Konkrečias spalvas Tiekėjas derina su Pirkėju sutarties vykdymo metu, sutartyje nustatyta tvarka, tačiau jos turi būti lygiavertės nurodytoms pageidaujamos spalvoms arba jas atitikti.</i>	6.2.1. Atitinka <i>(jrašyti taip/ne):</i> 6.2.2. Atitinka <i>(jrašyti taip/ne):</i>
6.3.	Matmenys (bendri)*: Plotis – 5900 mm; Gylis – 550 mm; Aukštis – 2700 mm. <i>* Matmenys preliminarūs ir turi būti tikslinami Sutarties vykdymo metu.</i>	Atitinka <i>(jrašyti taip/ne):</i>
6.4.	Baldo dizainas, baldo ir jo dalių tvirtinimai, uždarymo principai ir mechanizmai, taip pat kiti baldui keliami reikalavimai – pagal brėžinį VJ-25/08-GBP-SI.P-10 (Nr. 23 baldas) ir Gaminamų baldų aprašas (Baldo Nr. 23).	

7.	<p>Lauko rūbų spinta* (2 vnt.) (Patalpos Nr. 146, 148)</p>  <p>* Gaminama pagal Techninės specifikacijos 1 priedą „Gaminamų baldų brėžiniai“ (dok. žymuo: VJ-25/08-GBP-SI.P-2 (Nr. 61 baldas) ir 2 priedą „Gaminamų baldų aprašas“ (Baldo Nr. 61).</p>	Gamintojas <i>(nurodyti prekės gamintoją):</i>
7.1.	Medžiagos:	
	7.1.1. Baldo korpusas gaminamas iš LMDP arba lygiavertės, kurios storis ne mažiau kaip 25 mm.	Plokštės gamintojas / prekės ženklas <i>(nurodyti):</i>, plokštės medžiaga <i>(įrašyti konkrečią medžiagą (LMDP arba lygiavertė (konkrečiai ją įvardinant):</i>, plokštės storis <i>(įrašyti konkrečią reikšmę):</i> mm.
	7.1.2. Lentynos ir durelės gaminamos iš LMDP arba lygiavertės, kurios storis ne mažiau kaip 18 mm.	Plokštės gamintojas / prekės ženklas <i>(nurodyti):</i>, plokštės medžiaga <i>(įrašyti konkrečią medžiagą (LMDP arba lygiavertė (konkrečiai ją įvardinant):</i>, plokštės storis <i>(įrašyti konkrečią reikšmę):</i> mm.
	7.1.3. Nugarėlė dengiama HDF arba lygiaverte, kurios storis ne mažiau kaip 3 mm.	Plokštės medžiaga <i>(įrašyti konkrečią medžiagą (HDF arba lygiavertė (konkrečiai ją įvardinant):</i>, plokštės storis <i>(įrašyti konkrečią reikšmę):</i> mm.
	7.1.4. Visos plokščių briaunos kantuojamos ne mažiau kaip 2 mm storio briaunos juosta, atitinkančia kantuojamos plokštės storį ir dekorą, klijuojama drėgmei atspariais klizais.	Atitinka <i>(įrašyti taip/ne):</i>
7.2.	<p>7.2.1. Pageidaujamos spalvos*:</p> <p>7.2.1.1. Korpuso, lentynėlių spalva – pilka (pvz. U960 TM9) arba lygiavertė.</p> <p>7.2.1.2. Durelių spalva – medžio imitacija arba lygiavertė;</p> <p>7.2.1.3. Nugarėlės spalva – artima korpuso spalvai.</p> <p>7.2.2. Visos siūlomos plokštės turi būti pusiau matinės arba matinės.</p> <p>* Konkrečias spalvas Tiekėjas derina su Pirkėju sutarties vykdymo metu, sutartyje nustatyta tvarka, tačiau jos turi būti lygiavertės nurodytoms pageidaujamos spalvoms arba jas atitikti.</p>	<p>7.2.1. Atitinka <i>(įrašyti taip/ne):</i></p> <p>7.2.2. Atitinka <i>(įrašyti taip/ne):</i></p>

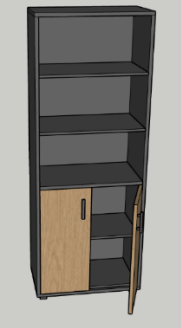
7.3.	<p>Matmenys*: Plotis – 800 mm; Gylis – 450 mm; Aukštis – 2100 mm. * <i>Matmenys preliminarūs ir gali būti tikslinami Sutarties vykdymo metu.</i></p>	Atitinka (<i>įrašyti taip/ne</i>):
7.4.	Baldo dizainas, baldo ir jo dalių tvirtinimai, kojelės, uždarymo principai ir mechanizmai, užraktas, rankenėlės ir jų kiekiai, taip pat kiti baldui keliami reikalavimai – pagal brėžinį VJ-25/08-GBP-SI.P-2 (Nr. 61 baldas) ir 2 priedą „Gaminamų baldų aprašas“ (Baldo Nr. 61).	
8.	<p>Dokumentų spinta (aukšta) Nr. 1* (7 vnt.) (Patalpos Nr. 131x2, 138, 139, 146, 147, 148)</p>  <p>* <i>Gaminama pagal Techninės specifikacijos 1 priedą „Gaminamų baldų brėžiniai“ (dok. žymuo: VJ-25/08-GBP-SI.P-2 (Nr. 62 baldas) ir 2 priedą „Gaminamų baldų aprašas“ (Baldo Nr. 62).</i></p>	Gamintojas (<i>nurodyti prekės gamintoją</i>):
8.1.	Medžiagos:	
	8.1.1. Baldo korpusas gaminamas iš LMDP arba lygiavertės, kurios storis ne mažiau kaip 25 mm.	Plokštės gamintojas / prekės ženklas (<i>nurodyti</i>):, plokštės medžiaga (<i>įrašyti konkrečią medžiagą (LMDP arba lygiavertę (konkrečiai ją įvardinant)</i>):, plokštės storis (<i>įrašyti konkrečią reikšmę</i>): mm.
	8.1.2. Lentynos ir durėlės gaminamos iš LMDP arba lygiavertės, kurios storis ne mažiau kaip 18 mm.	Plokštės gamintojas / prekės ženklas (<i>nurodyti</i>):, plokštės medžiaga (<i>įrašyti konkrečią medžiagą (LMDP arba lygiavertę (konkrečiai ją įvardinant)</i>):, plokštės storis (<i>įrašyti konkrečią reikšmę</i>): mm.
	8.1.3. Nugarėlė dengiama HDF arba lygiaverte, kurios storis ne mažiau kaip 3 mm.	Plokštės medžiaga (<i>įrašyti konkrečią medžiagą (HDF arba lygiavertę (konkrečiai ją įvardinant)</i>):, plokštės storis (<i>įrašyti konkrečią reikšmę</i>): mm.
	8.1.4. Visos plokščių briaunos kantuojamos ne mažiau kaip 2 mm storio briaunos juosta, atitinkančia kantuojamos plokštės storį ir dekorą, klijuojama drėgmei atspariais klijais.	Atitinka (<i>įrašyti taip/ne</i>):

8.2.	<p>8.2.1. Pageidaujamos spalvos*: 8.2.1.1. Korpuso, lentynėlių spalva – pilka (pvz. U960 TM9) arba lygiavertė. 8.2.1.2. Durelių spalva – medžio imitacija arba lygiavertė. 8.2.1.3. Nugarėlės spalva – artima korpuso spalvai.</p> <p>8.2.2. Visos siūlomos plokštės turi būti pusiau matinės arba matinės.</p> <p><i>* Konkrečias spalvas Tiekėjas derina su Pirkėju sutarties vykdymo metu, sutartyje nustatyta tvarka, tačiau jos turi būti lygiavertės nurodytoms pageidaujamos spalvoms arba jas atitikti.</i></p>	<p>8.2.1. Atitinka (jrašyti taip/ne):</p> <p>8.2.2. Atitinka (jrašyti taip/ne):</p>
8.3.	<p>Matmenys*: Plotis – 800 mm; Gylis – 450 mm; Aukštis – 2100 mm.</p> <p><i>* Matmenys preliminarūs ir gali būti tikslinami Sutarties vykdymo metu.</i></p>	
8.4.	<p>Baldo dizainas, baldo ir jo dalių tvirtinimai, kojelės, uždarymo principai ir mechanizmai, užraktas, rankenėlės ir jų kiekiai, taip pat kiti baldui keliami reikalavimai – pagal brėžinį VJ-25/08-GBP-SI.P-2 (Nr. 62 baldas) ir 2 priedą „Gaminamų baldų aprašas“ (Baldo Nr. 62).</p>	
9.	<p>Dokumentų spinta (aukšta) Nr. 2* (2 vnt.) (Patalpa Nr. 140)</p>  <p><i>* Gaminama pagal Techninės specifikacijos 1 priedą „Gaminamų baldų brėžiniai“ (dok. žymuo: VJ-25/08-GBP-SI.P-3 (Nr. 63 baldas) ir 2 priedą „Gaminamų baldų aprašas“ (Baldo Nr. 63).</i></p>	<p>Gamintojas (nurodyti prekės gamintoją):</p>
9.1.	<p>Medžiagos:</p>	
	<p>9.1.1. Baldo korpusas gaminamas iš LMDP arba lygiavertės, kurios storis ne mažiau kaip 25 mm.</p>	<p>Plokštės gamintojas / prekės ženklas (nurodyti):, plokštės medžiaga (jrašyti konkrečią medžiagą (LMDP arba lygiavertė (konkrečiai ją įvardinant):</p>

	, plokštės storis <i>(jrašyti konkrečią reikšmę):</i> mm.
	9.1.2. Lentynos ir durelės gaminamos iš LMDP arba lygiavertės, kurios storis ne mažiau kaip 18 mm.	Plokštės gamintojas / prekės ženklas <i>(nurodyti):</i>, plokštės medžiaga <i>(jrašyti konkrečią medžiagą (LMDP arba lygiavertė (konkrečiai ją įvardinant):</i>, plokštės storis <i>(jrašyti konkrečią reikšmę):</i> mm.
	9.1.3. Nugarėlė dengiama iš HDF arba lygiavertės, kurios storis ne mažiau kaip 3 mm.	Plokštės medžiaga <i>(jrašyti konkrečią medžiagą (HDF arba lygiavertė (konkrečiai ją įvardinant):</i> , plokštės storis <i>(jrašyti konkrečią reikšmę):</i> mm.
	9.1.4. Visos plokščių briaunos kantuojamos ne mažiau kaip 2 mm storio briaunos juosta, atitinkančia kantuojamos plokštės storį ir dekorą, klijuojama drėgmei atspariais klijuojamais.	Atitinka <i>(jrašyti taip/ne):</i>
9.2.	9.2.1. Pageidaujamos spalvos*: 9.2.1.1. Korpuso, lentynėlių spalva – pilka (pvz. U960 TM9) arba lygiavertė. 9.2.1.2. Durelių spalva – medžio imitacija arba lygiavertė. 9.2.1.3. Nugarėlės spalva – artima korpuso spalvai. 9.2.2. Visos siūlomos plokštės turi būti pusiau matinės arba matinės. <i>* Konkrečias spalvas Tiekėjas derina su Pirkėju sutarties vykdymo metu, sutartyje nustatyta tvarka, tačiau jos turi būti lygiavertės nurodytoms pageidaujamos spalvoms arba jas atitikti.</i>	9.2.1. Atitinka <i>(jrašyti taip/ne):</i> 9.2.2. Atitinka <i>(jrašyti taip/ne):</i>
9.3.	Matmenys*: Plotis – 600 mm; Gylis – 450 mm; Aukštis – 2100 mm. <i>* Matmenys preliminarūs ir gali būti tikslinami Sutarties vykdymo metu.</i>	Atitinka <i>(jrašyti taip/ne):</i>
9.4.	Baldo dizainas, baldo ir jo dalių tvirtinimai, kojelės, uždarymo principai ir mechanizmai, užraktas, rankenėlės ir jų kiekiai, taip pat kiti baldui keliami reikalavimai – pagal brėžinį VJ-25/08-GBP-SI.P-3 (Nr. 63 baldas) ir 2 priedą „Gaminamų baldų aprašas“ (Baldo Nr. 63).	
10.	Dokumentų spinta (žema)* (4 vnt.) (Patalpos Nr. 138, 139, 148x2)	Gamintojas <i>(nurodyti prekės gamintoją):</i>

	 <p>* Gaminama pagal Techninės specifikacijos 1 priedą „Gaminamų baldų brėžiniai“ (dok. žymuo: VJ-25/08-GBP-SI.P-3 (Nr. 65 baldas) ir 2 priedą „Gaminamų baldų aprašas“ (Baldo Nr. 65).</p>	
10.1.	Medžiagos:	
	10.1.1. Baldo korpusas gaminamas iš LMDP arba lygiavertės, kurios storis ne mažiau kaip 25 mm.	Plokštės gamintojas / prekės ženklas (<i>nurodyti</i>): , plokštės medžiaga (<i>įrašyti konkrečią medžiagą (LMDP arba lygiavertę (konkrečiai ją įvardinant)</i>): , plokštės storis (<i>įrašyti konkrečią reikšmę</i>): mm.
	10.1.2. Lentynos ir durelės gaminamos iš LMDP arba lygiavertės, kurios storis ne mažiau kaip 18 mm.	Plokštės gamintojas / prekės ženklas (<i>nurodyti</i>): , plokštės medžiaga (<i>įrašyti konkrečią medžiagą (LMDP arba lygiavertę (konkrečiai ją įvardinant)</i>): , plokštės storis (<i>įrašyti konkrečią reikšmę</i>): mm.
	10.1.3. Nugarėlė dengiama iš HDF arba lygiavertės, kurios storis ne mažiau kaip 3 mm.	Plokštės medžiaga (<i>įrašyti konkrečią medžiagą (HDF arba lygiavertę (konkrečiai ją įvardinant)</i>): , plokštės storis (<i>įrašyti konkrečią reikšmę</i>): mm.
	10.1.4. Visos plokščių briaunos kantuojamos ne mažiau kaip 2 mm storio briaunos juosta, atitinkančia kantuojamos plokštės storį ir dekorą, klijuojama drėgmei atspariais klizais.	Atitinka (<i>įrašyti taip/ne</i>):
10.2.	<p>10.2.1. Pageidaujamos spalvos*:</p> <p>10.2.1.1. Korpuso, lentynėlių spalva – pilka (pvz. U960 TM9) arba lygiavertė.</p> <p>10.2.1.2. Durelių spalva – medžio imitacija arba lygiavertė;</p> <p>10.2.1.3. Nugarėlės spalva – artima korpuso spalvai.</p> <p>10.2.2. Visos siūlomos plokštės turi būti pusiau matinės arba matinės.</p> <p>* Konkrečias spalvas Tiekėjas derina su Pirkėju sutarties vykdymo metu, sutartyje nustatyta tvarka, tačiau jos turi būti lygiavertės nurodytoms pageidaujamos spalvoms arba jas atitikti.</p>	<p>10.2.1. Atitinka (<i>įrašyti taip/ne</i>):</p> <p>10.2.2. Atitinka (<i>įrašyti taip/ne</i>):</p>

10.3.	<p>Matmenys (bendri)*: Plotis – 800 mm; Gylis – 450 mm; Aukštis – 900 mm. <i>* Matmenys preliminarūs ir gali būti tikslinami Sutarties vykdymo metu.</i></p>	Atitinka (<i>įrašyti taip/ne</i>):
10.4.	Baldo dizainas, baldo ir jo dalių tvirtinimai, kojelės, uždarymo principai ir mechanizmai, užraktas, rankenėlės ir jų kiekiai, taip pat kiti baldui keliami reikalavimai – pagal brėžinį VJ-25/08-GBP-SI.P-3 (Nr. 65 baldas) ir 2 priedą „Gaminamų baldų aprašas“ (Baldo Nr. 65).	
11.	<p>Darbo stalas su kojų uždengimu ir šoniniu spintelių bloku* (14 vnt.) (Patalpos Nr. 103, 119, 120, 121, 122, 148x2, 205, 206, 207, 220, 221, 222, 223)</p>  <p><i>* Gaminama pagal Techninės specifikacijos 1 priedą „Gaminamų baldų brėžiniai“ (dok. žymuo: VJ-25/08-GBP-SI.P-1 (Nr. 15 baldas) ir 2 priedą „Gaminamų baldų aprašas“ (Baldo Nr. 15).</i></p>	Gamintojas (<i>nurodyti prekės gamintoją</i>):
11.1.	Medžiagos:	
	11.1.1. Stalo stalviršis ir viršutinė spintelės plokštė gaminama iš LMDP arba lygiavertės, kurios storis ne mažiau kaip 25 mm.	Plokštės gamintojas / prekės ženklas (<i>nurodyti</i>):, plokštės medžiaga (<i>įrašyti konkrečią medžiagą (LMDP arba lygiavertė (konkrečiai ją įvardinant)</i>):, plokštės storis (<i>įrašyti konkrečią reikšmę</i>): mm.
	11.1.2. Stalo kojų uždengimo panelė, spintelės korpusas (išskyrus viršutinę spintelės plokštę), lentynėlė ir stalčių fasadai gaminami iš LMDP arba lygiavertės, kurios storis ne mažiau kaip 18 mm.	Plokštės gamintojas / prekės ženklas (<i>nurodyti</i>):, plokštės medžiaga (<i>įrašyti konkrečią medžiagą (LMDP arba lygiavertė (konkrečiai ją įvardinant)</i>):, plokštės storis (<i>įrašyti konkrečią reikšmę</i>): mm.
	11.1.3. Stalčių korpusas ir spintelės nugarėlė gaminama iš LMDP arba lygiavertės, kurios storis ne mažiau kaip 12 mm.	Plokštės gamintojas / prekės ženklas (<i>nurodyti</i>):, plokštės medžiaga (<i>įrašyti konkrečią medžiagą (LMDP arba lygiavertė (konkrečiai ją įvardinant)</i>):, plokštės storis (<i>įrašyti konkrečią reikšmę</i>): mm.
	11.1.4. Visos plokščių briaunos kantuojamos ne mažiau kaip 2 mm storio briaunos juosta, atitinkančia kantuojamos plokštės storį ir dekorą, klijuojama drėgmei atspariais klijais.	Atitinka (<i>įrašyti taip/ne</i>):

	11.1.5. Stalo rėmas ir kojos gaminamos iš miltelinio būdu dažyto metalo arba lygiaverčio.	Atitinka (<i>įrašyti taip/ne</i>):
11.2.	<p>11.2.1. Pageidaujamos spalvos*:</p> <p>11.2.1.1. Stalo stalviršio, kojų uždengimo panelės, spintelės korpuso (išskyrus viršutinę spintelės plokštę) ir stalčių fasadų spalvos – medžio imitacija arba lygiavertė;</p> <p>11.2.1.2. Spintelės viršutinės plokštės spalva – pilka (pvz. U763 ST9 arba U201 ST9) arba lygiavertė.</p> <p>11.2.1.3. Stalo kojų spalva – pilka (pvz. RAL 7042 arba RAL 7044) arba lygiavertė.</p> <p>11.2.2. Visos siūlomos plokštės turi būti pusiau matinės arba matinės.</p> <p><i>* Konkrečias spalvas Tiekėjas derina su Pirkėju sutarties vykdymo metu, sutartyje nustatyta tvarka, tačiau jos turi būti lygiavertės nurodytoms pageidaujamoms spalvoms arba jas atitikti.</i></p>	<p>11.2.1. Atitinka (<i>įrašyti taip/ne</i>):</p> <p>11.2.2. Atitinka (<i>įrašyti taip/ne</i>):</p>
11.3.	<p>Darbo stalo matmenys*:</p> <p>Plotis – 1600 mm;</p> <p>Gylis – 700 mm;</p> <p>Aukštis – 750 mm;</p> <p>Kojų uždengimo panelė – 1400 mm x450 mm.</p> <p>Spintelės matmenys*:</p> <p>Plotis – 1450 mm;</p> <p>Gylis – 450 mm;</p> <p>Aukštis – 560 mm.</p> <p><i>* Matmenys preliminarūs ir gali būti tikslinami Sutarties vykdymo metu.</i></p>	Atitinka (<i>įrašyti taip/ne</i>):
11.4.	Baldo dizainas, baldo ir jo dalių tvirtinimai, kojelės, uždarymo principai ir mechanizmai, anga laidams, užraktai, rankenėlės ir jų kiekiai, taip pat kiti baldui keliami reikalavimai – pagal brėžinį VJ-25/08-GBP-SI.P-1 (Nr. 15 baldas) ir 2 priedą „Gaminamų baldų aprašas“ (Baldo Nr. 15).	
12.	Virtuvinis komplektas* (1 vnt.) (Patalpa Nr. 141)	Gamintojas (<i>nurodyti prekės gamintoją</i>):

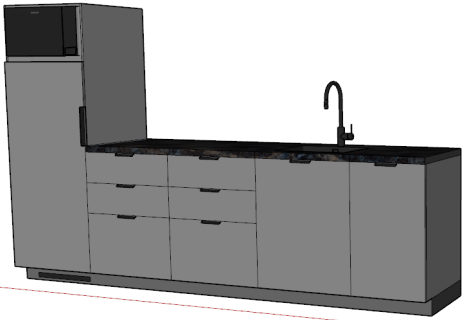
	 <p>* Gaminama pagal Techninės specifikacijos 1 priedą „Gaminamų baldų brėžiniai“ (dok. žymuo: VJ-25/08-GBP-SI.P-16 (Nr. 57 baldas) ir 2 priedą „Gaminamų baldų aprašas“ (Baldo Nr. 57).</p>	
12.1.	Medžiagos:	
	12.1.1. Baldo korpusas, lentyna, durelių ir stalčių fasadai gaminami iš LMDP arba lygiavertės, kurios storis ne mažiau kaip 18 mm.	Plokštės gamintojas / prekės ženklas (<i>nurodyti</i>):, plokštės medžiaga (<i>įrašyti konkrečią medžiagą (LMDP arba lygiavertę (konkrečiai ją įvardinant)</i>):, plokštės storis (<i>įrašyti konkrečią reikšmę</i>): mm.
	12.1.2. Stalčių korpusai gaminami iš LMDP arba lygiavertės, kurios storis ne mažiau kaip 12 mm.	Plokštės gamintojas / prekės ženklas (<i>nurodyti</i>):, plokštės medžiaga (<i>įrašyti konkrečią medžiagą (LMDP arba lygiavertę (konkrečiai ją įvardinant)</i>):, plokštės storis (<i>įrašyti konkrečią reikšmę</i>): mm.
	12.1.3. Stalviršis gaminamas iš LMDP arba lygiavertės, kurio storis ne mažiau kaip 38 mm, apvalinta priekinė briauna.	Plokštės gamintojas / prekės ženklas (<i>nurodyti</i>):, plokštės medžiaga (<i>įrašyti konkrečią medžiagą (LMDP arba lygiavertę (konkrečiai ją įvardinant)</i>):, plokštės storis (<i>įrašyti konkrečią reikšmę</i>): mm.
	12.1.4. Visos plokščių briaunos kantuojamos ne mažiau kaip 2 mm storio briaunos juosta, atitinkančia kantuojamos plokštės storį ir dekorą, klijuojama drėgmei atspariais klizais.	Atitinka (<i>įrašyti taip/ne</i>):
12.2.	12.2.1. Pageidaujamos spalvos*: 12.2.1.1. Baldo korpuso, stalčių korpusų, lentynos, fasado ir cokolio spalva – tamsiai pilka (pvz. U960 TM9) arba lygiavertė. 12.2.1.2. Stalviršio spalva – tamsiai pilka (pvz. F032 ST78) arba lygiavertė. 12.2.2. Baldo korpuso, lentynos ir stalčių korpusų siūloma plokštė turi būti pusiau matinė arba matinė.	12.2.1. Atitinka (<i>įrašyti taip/ne</i>): 12.2.2. Atitinka (<i>įrašyti taip/ne</i>): 12.2.3. Atitinka (<i>įrašyti taip/ne</i>):

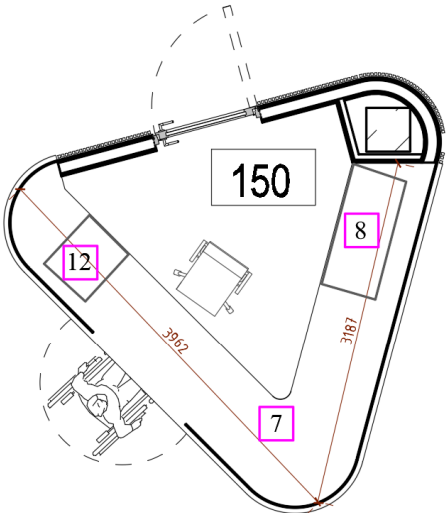
	<p>12.2.3. Durelių ir stalčių fasadų siūloma plokštė turi būti matinė (pirštų antspaudų nepaliekanti plokštė).</p> <p><i>* Konkrečias spalvas Tiekėjas derina su Pirkėju sutarties vykdymo metu, sutartyje nustatyta tvarka, tačiau jos turi būti lygiavertės nurodytoms pageidaujamos spalvoms arba jas atitikti.</i></p>	
12.3.	<p>Matmenys (bendri)*: Plotis – 2850 mm; Gylis – 600 mm; Aukštis – 1700 mm.</p> <p><i>* Matmenys preliminarūs ir turi būti tikslinami Sutarties vykdymo metu.</i></p>	Atitinka (jrašyti taip/ne):
12.4.	Baldo dizainas, baldo ir jo dalių tvirtinimai, uždarymo principai ir mechanizmai, ventiliacinės grotelės, rankenėlės ir jų kiekiai, taip pat kiti baldui keliami reikalavimai – pagal brėžinį VJ-25/08-GBP-SI.P-16 (Nr. 57 baldas) ir 2 priedą „Gaminamų baldų aprašas“ (Baldo Nr. 57).	
13.	<p>Stalviršis* (1 vnt.) (Patalpa Nr. 150)</p>  <p><i>* Gaminama pagal Techninės specifikacijos 1 priedą „Gaminamų baldų brėžiniai“ (dok. žymuo: VJ-25/08-GBP-SI.P-17 (Nr. 7 baldas) ir 2 priedą „Gaminamų baldų aprašas“ (Baldo Nr. 7).</i></p>	Gamintojas (nurodyti prekės gamintoją):
13.1.	Medžiagos:	
	13.1.1. Stalviršis gaminamas iš LMDP arba lygiavertės, kurios storis ne mažiau kaip 38 mm, apvalinta priekinė briauna.	Plokštės gamintojas / prekės ženklas (nurodyti):, plokštės medžiaga (jrašyti konkrečią medžiagą (LMDP arba lygiavertė (konkrečiai ją įvardinant):

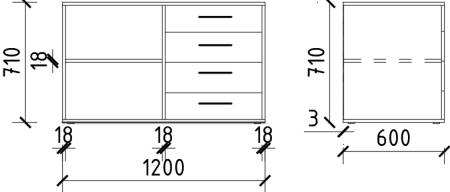
	, plokštės storis <i>(jrašyti konkrečią reikšmę)</i> : mm.
	13.1.2. Visos plokščių briaunos kantuojamos ne mažiau kaip 2 mm storio briaunos juosta, atitinkancia kantuojamos plokštės storį ir dekorą, klijuojama drėgmei atspariais klizais.	Atitinka <i>(jrašyti taip/ne)</i> :
	13.1.3. Stalo kojos gaminamos iš miltelinio būdu dažyto metalo arba lygiaverčio.	30.1.2. Atitinka <i>(jrašyti taip/ne)</i> :
13.2.	<p>13.2.1. Pageidaujamos spalvos*:</p> <p>13.2.1.1. Stalviršio spalva – pilka (pvz. F032 ST78) arba lygiavertė.</p> <p>13.2.1.2. Kojų spalva – tamsiai pilka (antracitas) arba lygiavertė.</p> <p>13.2.2. Visos siūlomos plokštės turi būti pusiau matinės arba matinės.</p> <p><i>* Konkrečias spalvas Tiekėjas derina su Pirkėju sutarties vykdymo metu, sutartyje nustatyta tvarka, tačiau jos turi būti lygiavertės nurodytoms pageidaujamos spalvoms arba jas atitikti.</i></p>	<p>13.2.1. Atitinka <i>(jrašyti taip/ne)</i>:</p> <p>13.2.2. Atitinka <i>(jrašyti taip/ne)</i>:</p>
13.3.	<p>Matmenys (bendri)*:</p> <p>Ilgis – 2x4000 mm</p> <p>Gylis – 750 mm</p> <p><i>* Matmenys preliminarūs ir turi būti tikslinami Sutarties vykdymo metu.</i></p>	Atitinka <i>(jrašyti taip/ne)</i> :
13.4.	Baldo dizainas, baldo ir jo dalių tvirtinimai, taip pat kiti baldui keliami reikalavimai – pagal brėžinį VJ-25/08-GBP-SI.P-17 (Nr. 7 baldas) ir 2 priedą „Gaminamų baldų aprašas“ (Baldo Nr. 7).	
14.	<p>Spintelė po stalviršiu* (1 vnt.) (Patalpa Nr. 150)</p>  <p><i>* Gaminama pagal Techninės specifikacijos 1 priedą „Gaminamų baldų brėžiniai“ (dok. žymuo: VJ-25/08-GBP-SI.P-17 (Nr. 8 baldas) ir 2 priedą „Gaminamų baldų aprašas“ (Baldo Nr. 8).</i></p>	Gamintojas <i>(nurodyti prekės gamintoją)</i> :
14.1.	Medžiagos:	
	14.1.1. Korpusas, lentyna ir stalčių fasadai gaminami iš LMDP arba lygiavertės, kurios storis ne mažiau kaip 18 mm.	<p>Plokštės gamintojas / prekės ženklas <i>(nurodyti)</i>:, plokštės medžiaga <i>(jrašyti konkrečią medžiagą (LMDP arba lygiavertė (konkrečiai ją įvardinant))</i>:, plokštės storis <i>(jrašyti konkrečią reikšmę)</i>: mm.</p>
	14.1.2. Stalčių korpusas gaminamas iš LMDP arba lygiavertės, kurios storis ne mažiau kaip 12 mm.	<p>Plokštės gamintojas / prekės ženklas <i>(nurodyti)</i>:, plokštės medžiaga <i>(jrašyti konkrečią</i></p>

		<i>medžiagą (LMDP arba lygiavertė (konkrečiai ją įvardinant): , plokštės storis (įrašyti konkrečią reikšmę): mm.</i>
	14.1.3. Nugarėlė dengiama HDF arba lygiaverte, kurios storis ne mažiau kaip 3 mm.	Plokštės medžiaga <i>(įrašyti konkrečią medžiagą (HDF arba lygiavertė (konkrečiai ją įvardinant): , plokštės storis (įrašyti konkrečią reikšmę): mm.</i>
	14.1.4. Visos plokščių briaunos kantuojamos ne mažiau kaip 2 mm storio briaunos juosta, atitinkančia kantuojamos plokštės storį ir dekorą, klijuojama drėgmei atspariais klijais.	<i>Atitinka (įrašyti taip/ne):</i>
14.2.	14.2.1. Pageidaujamos spalvos*: 14.2.1.1. Plokščių spalva – tamsiai pilka (pvz. U960 TM9) arba lygiavertė. 14.2.1.2. Nugarėlės spalva – artima korpuso spalvai. 14.2.2. Visos siūlomos plokštės turi būti pusiau matinės arba matinės. <i>* Konkrečias spalvas Tiekėjas derina su Pirkėju sutarties vykdymo metu, sutartyje nustatyta tvarka, tačiau jos turi būti lygiavertės nurodytoms pageidaujamos spalvoms arba jas atitikti.</i>	14.2.1. <i>Atitinka (įrašyti taip/ne):</i> 14.2.2. <i>Atitinka (įrašyti taip/ne):</i>
14.3.	Matmenys*: Plotis – 1200 mm; Gylis – 600 mm; Aukštis – 710 mm. <i>* Matmenys preliminarūs ir gali būti tikslinami Sutarties vykdymo metu.</i>	<i>Atitinka (įrašyti taip/ne):</i>
14.4.	Baldo dizainas, baldo ir jo dalių tvirtinimai, uždarymo principai ir mechanizmai, rankenėlės, užraktai ir kiekiai, taip pat kiti baldui keliami reikalavimai – pagal brėžinį VJ-25/08-GBP-SI.P-17 (Nr. 8 baldas) ir 2 priedą „Gaminamų baldų aprašas“ (Baldo Nr. 8).	
15.	Stalčių blokas po stalviršiu* (1 vnt.) (Patalpa Nr. 150)  <i>* Gaminama pagal Techninės specifikacijos 1 priedą „Gaminamų baldų brėžiniai“ (dok. žymuo: VJ-25/08-GBP-SI.P-17 (Nr. 12 baldas) ir 2 priedą „Gaminamų baldų aprašas“ (Baldo Nr. 12).</i>	Gamintojas <i>(nurodyti prekės gamintoją):</i>
15.1.	Medžiagos:	
	15.1.1. Korpusas ir stalčių fasadai gaminami iš LMDP arba lygiavertės, kurios storis ne mažiau kaip 18 mm.	Plokštės gamintojas / prekės ženklas <i>(nurodyti): , plokštės medžiaga (įrašyti konkrečią medžiagą (LMDP arba lygiavertė (konkrečiai ją įvardinant):</i>

	, plokštės storis <i>(įrašyti konkrečią reikšmę):</i> mm.
	15.1.2. Stalčių korpusas gaminamas iš LMDP arba lygiavertės, kurios storis ne mažiau kaip 12 mm.	Plokštės gamintojas / prekės ženklas <i>(nurodyti):</i>, plokštės medžiaga <i>(įrašyti konkrečią medžiagą (LMDP arba lygiavertė (konkrečiai ją įvardinant):</i>, plokštės storis <i>(įrašyti konkrečią reikšmę):</i> mm.
	15.1.3. Nugarėlė dengiama HDF arba lygiaverte, kurios storis ne mažiau kaip 3 mm.	Plokštės medžiaga <i>(įrašyti konkrečią medžiagą (HDF arba lygiavertė (konkrečiai ją įvardinant):</i>, plokštės storis <i>(įrašyti konkrečią reikšmę):</i> mm.
	15.1.4. Visos plokščių briaunos kantuojamos ne mažiau kaip 2 mm storio briaunos juosta, atitinkančia kantuojamos plokštės storį ir dekorą, klijuojama drėgmei atspariais klijuojamais.	Atitinka <i>(įrašyti taip/ne):</i>
15.2.	15.2.1. Pageidaujamos spalvos*: 15.2.1.1. Plokščių spalva – tamsiai pilka (pvz. U960 TM9) arba lygiavertė. 15.2.1.2. Nugarėlės spalva – artima korpuso spalvai. 15.2.2. Visos siūlomos plokštės turi būti pusiau matinės arba matinės. <i>* Konkrečias spalvas Tiekėjas derina su Pirkėju sutarties vykdymo metu, sutartyje nustatyta tvarka, tačiau jos turi būti lygiavertės nurodytoms pageidaujamos spalvoms arba jas atitikti.</i>	15.2.1. Atitinka <i>(įrašyti taip/ne):</i> 15.2.2. Atitinka <i>(įrašyti taip/ne):</i>
15.3.	Matmenys (bendri)*: Plotis – 600 mm; Gylis – 600 mm; Aukštis – 710 mm; <i>* Matmenys preliminarūs ir gali būti tikslinami Sutarties vykdymo metu.</i>	Atitinka <i>(įrašyti taip/ne):</i>
15.4.	Baldo dizainas, baldo ir jo dalių tvirtinimai, uždarymo principai ir mechanizmai, rankenėlės, užraktai ir kiekiai, taip pat kiti baldui keliami reikalavimai – pagal brėžinį VJ-25/08-GBP-SI.P-17 (Nr. 12 baldas) ir 2 priedą „Gaminamų baldų aprašas“ (Baldo Nr. 12).	
16.	Kompiuterių stalas* (6 vnt.) (Patalpa Nr. 202) 	Gamintojas <i>(nurodyti prekės gamintoją):</i>

	* Gaminama pagal Techninės specifikacijos 1 priedą „Gaminamų baldų brėžiniai“ (dok. žymuo: VJ-25/08-GBP-SI.P-18 (Nr. 33 baldas) ir 2 priedą „Gaminamų baldų aprašas“ (Baldo Nr. 33).	
16.1.	Medžiagos:	
	16.1.1. Stalo stalviršis gaminamas iš LMDP arba lygiavertės, kurios storis ne mažiau kaip 25 mm.	Plokštės gamintojas / prekės ženklas (<i>nurodyti</i>):, plokštės medžiaga (<i>įrašyti konkrečią medžiagą (LMDP arba lygiavertę (konkrečiai ją įvardinant)</i>):, plokštės storis (<i>įrašyti konkrečią reikšmę</i>): mm.
	16.1.2. Intarpas tarp kojų gaminamas iš LMDP arba lygiavertės, kurios storis ne mažiau kaip 18 mm.	Plokštės gamintojas / prekės ženklas (<i>nurodyti</i>):, plokštės medžiaga (<i>įrašyti konkrečią medžiagą (LMDP arba lygiavertę (konkrečiai ją įvardinant)</i>):, plokštės storis (<i>įrašyti konkrečią reikšmę</i>): mm.
	16.1.3. Visos plokščių briaunos kantuojamos ne mažiau kaip 2 mm storio briaunos juosta, atitinkančia kantuojamos plokštės storį ir dekorą, klijuojama drėgmei atspariais klijais.	Atitinka (<i>įrašyti taip/ne</i>):
	16.1.4. Stalo kojos gaminamos iš metalo, dažyto miltelinu arba lygiavertė būdu.	Atitinka (<i>įrašyti taip/ne</i>):
16.2.	16.2.1. Pageidaujamos spalvos*: 16.2.1.1. Stalviršio spalva – šviesai pilka arba lygiavertė; 16.2.1.2. Kojų spalva – tamsiai pilka (antracitas) arba lygiavertė. 16.2.2. Visos siūlomos plokštės turi būti pusiau matinės arba matinės. * Konkrečias spalvas Tiekėjas derina su Pirkėju sutarties vykdymo metu, sutartyje nustatyta tvarka, tačiau jos turi būti lygiavertės nurodytoms pageidaujamos spalvoms arba jas atitikti.	16.2.1. Atitinka (<i>įrašyti taip/ne</i>): 16.2.2. Atitinka (<i>įrašyti taip/ne</i>):
16.3.	Matmenys*: Plotis – 1200 mm; Gylis – 1200 mm; Aukštis – 750 mm; * Matmenys preliminarūs ir gali būti tikslinami Sutarties vykdymo metu.	Atitinka (<i>įrašyti taip/ne</i>):
16.4.	Baldo dizainas, baldo ir jo dalių tvirtinimai, angos laidams, rozetės, taip pat kiti baldui keliami reikalavimai – pagal brėžinį VJ-25/08-GBP-SI.P-18 (Nr. 33 baldas) ir 2 priedą „Gaminamų baldų aprašas“ (Baldo Nr. 33).	

5. Prekių garantinis terminas

Visoms techninės specifikacijos 4 punkto lentelėje nurodytoms Prekėms turi būti suteikiamas 2 metų gamintojo ar tiekėjo garantinis terminas, kuris pradedamas skaičiuoti nuo Prekių perdavimo–priėmimo akto pasirašymo dienos.

Taip pat tiekėjas, siekdamas gauti papildomus kokybės balus, gali siūlyti papildomą, t. y. viršijantį Prekėms reikalaujamą privalomą 2 metų garantinį terminą. Tokiu atveju, būtina užpildyti lentelės 3 stulpelį, jame nurodant konkrečią reikšmę, ir kartu su pasiūlymu pateikti gamintojo (-ų) ar tiekėjo išduotą suteikiamą papildomą garantinį terminą patvirtinančius dokumentus (jeigu tiekėjas yra pats siūlomų Prekių gamintojas, papildomą garantinį terminą patvirtinančių dokumentų pateikti nereikia, turi būti tik užpildytas lentelės 3 stulpelis) bei pateiktų dokumentų pavadinimus nurodyti lentelės 4 stulpelyje. Jei papildomas garantinis terminas suteikiamas ne gamintojo (-ų), o tiekėjo, kartu su pasiūlymu pateikiamas tiekėjo patvirtinimas / užtikrinimas, kad Prekės bus tinkamos naudoti visą tiekėjo nurodytą garantinį laikotarpį, t. y. kad per garantinį terminą, kuris prasideda po Prekių perdavimo Vartotojui dienos, išaiškėjus Prekių trūkumams, Prekių trūkumai bus pašalinti arba Prekės bus pakeistos tinkamos kokybės Prekėmis.

Eil. Nr.	Reikalavimo pavadinimas	Tiekėjo siūloma reikšmė (PILDO TIEKĖJAS)	Teikiamo (-ų) dokumento (-ų) failo (-ų) pavadinimas (-ai), kuriame (kuriuose) yra reikalavimą patvirtinanti informacija (PILDO TIEKĖJAS)
1	2	3	4
1.	Visoms Prekėms gamintojo ar tiekėjo suteikiamas papildomas (viršijantis privalomą 2 metų garantijos terminą) garantinis terminas (jei siūlomas)	Suteikiamas papildomas (viršijantis privalomą 2 metų garantijos terminą) garantinis terminas (jrašyti konkrety tik papildomas garantijos terminą, tuo atveju jei jis siūlomas): metai (jrašyti)

PRIDEDAMA:

1. Gaminamų baldų brėžiniai – 14 l.
2. Gaminamų baldų aprašas – 21 l.

Pateikdamas šią užpildytą techninę specifikaciją Tiekėjas patvirtina (deklaruoja), kad siūlomos Prekės atitinka joje nustatytus reikalavimus. Tiekėjas patvirtina, kad siūlomos Prekės bus pagamintos, pristatytos ir sumontuotos pagal techninės specifikacijos (įvertinant galutiniuose brėžiniuose nurodytus matmenų ar kt. patikslinimus) ir pasiūlymo reikalavimus, bei deklaruoja, kad techninėje specifikacijoje nurodyta informacija yra teisinga.

(Tiekėjo ar jo įgalioto asmens pareigų pavadinimas)**

(Parašas)

(Vardas, pavardė)

****Jei dokumentas pasirašytas ne tiekėjo vadovo, kartu pateikiamas įgaliojimas, suteikiantis teisę šį dokumentą pasirašiusiam darbuotojui atstovauti tiekėjui.**

Stalas

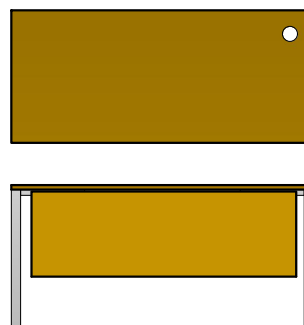
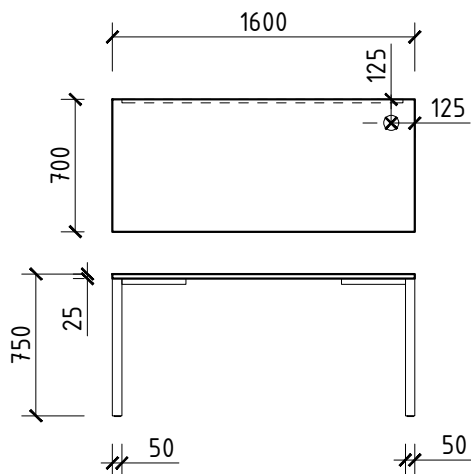

Spinelė

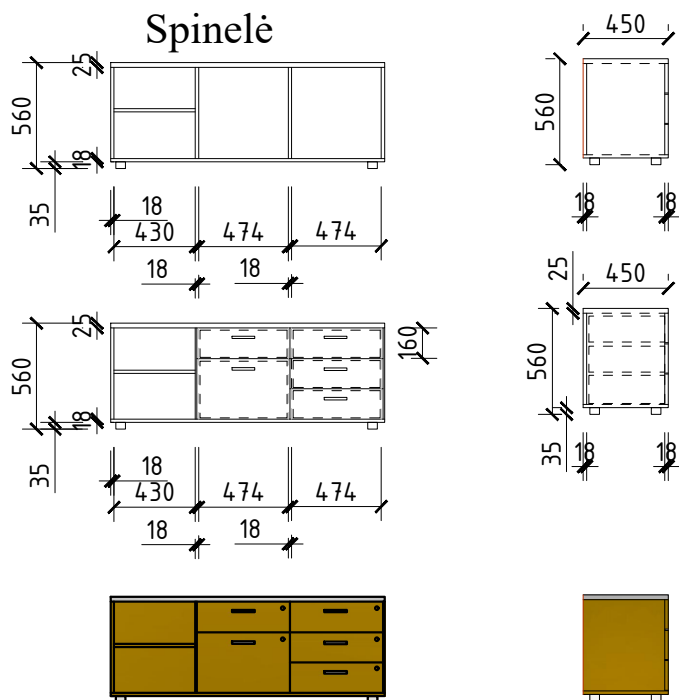

Kojų uždengimo panelė
(prie stalviršio tvirtinama metaliniais kampais)

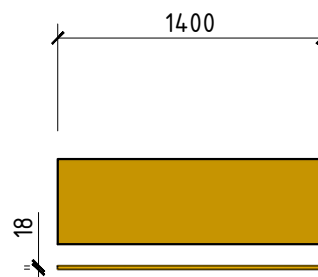

Bendros pastabos:

1. Matmenys duoti (mm)
2. Baldų gabaritinius matmenis tikslina gamintojas (nenukrypdamas nuo bldo koncepcijos), atlikus pagrindinius apdailos darbus, atsižvelgiant į konkrečios vietos faktinę situaciją, nišų ir angų pločius/aukščius.
3. Baldinės medžiagos rekomendacinės, pasirinkus gamintojus ir tiekėjus, gaminius, spalvas, medžiagiškumą ir įrangą derinti su projekto autoriumi.
4. Baldų brėžiniai yra koncepciniai - užduotis baldų konstruktoriams. Baldų konstruktoriai turi persimatuoti sienas ir detalizuoti sprendimus, nenukrypstant nuo koncepcijos.
5. Inžinerinius įrenginius, kurie atsiras už baldų - daryti maksimaliai pasiekiamus.
6. Baldų tvirtinimas prie sienų, baldų gamintojo atsakomybė.
7. Gamintojo atsakomybė išspręsti technologinius baldų mazgus taip, kad jie užtikrintų gaminio konstrukcinį stabilumą bei tinkamumą saugiam eksploatavimui.

ADMINISTRACIJOS PATALPOS

Nr. 61; 62 baldai

Nr. 61

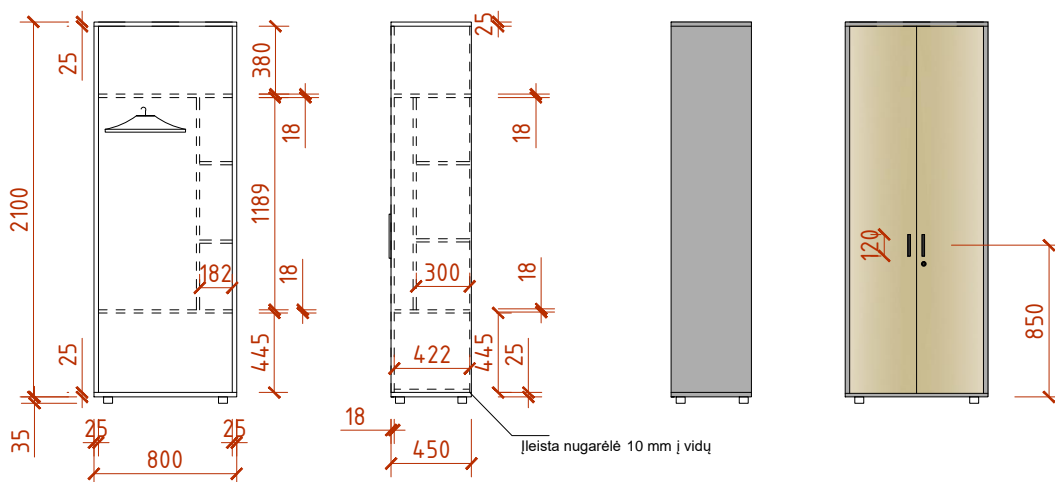

Nr. 62

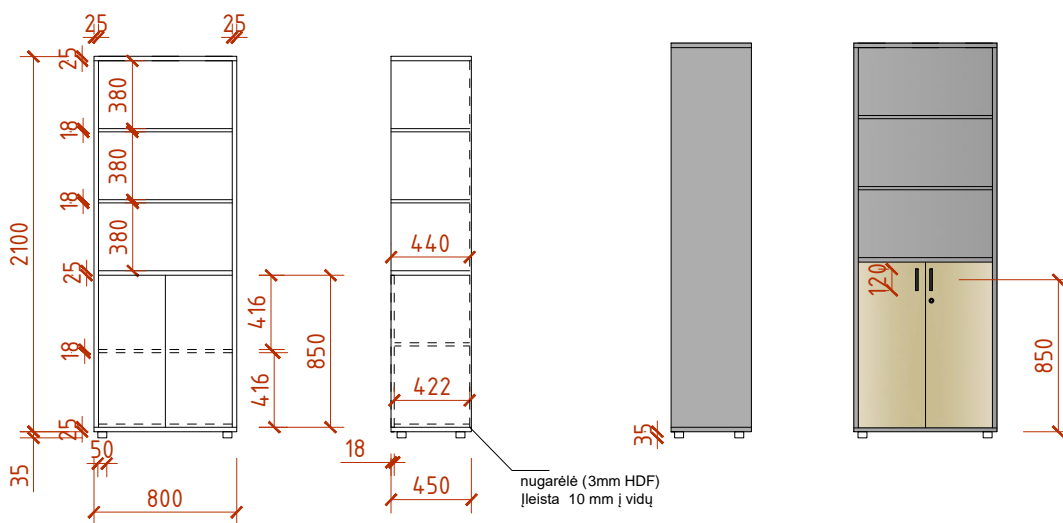
**Bendros pastabos:**

1. Matmenys duoti (mm)
2. Baldų gabaritinius matmenis tikslina gamintojas (nenukrypdamas nuo bldo koncepcijos), atlikus pagrindinius apdailos darbus, atsižvelgiant į konkrečios vietos faktinę situaciją, nišų ir angų pločius/aukščius.
3. Baldinės medžiagos rekomendacinės, pasirinkus gamintojus ir tiekėjus, gaminius, spalvas, medžiagiškumą ir įrangą derinti su projekto autoriumi.
4. Baldų brėžiniai yra koncepciniai - užduotis baldų konstruktoriams. Baldų konstruktoriai turi persimatuoti sienas ir detalizuoti sprendimus, nenukrypstant nuo koncepcijos.
5. Inžinerinius įrenginius, kurie atsiras už baldų - daryti maksimaliai pasiekiamus.
6. Baldų tvirtinimas prie sienų, baldų gamintojo atsakomybė.
7. Gamintojo atsakomybė išspręsti technologinius baldų mazgus taip, kad jie užtikrintų gaminio konstrukcinį stabilumą bei tinkamumą saugiam eksploatavimui.

ADMINISTRACIJOS PATALPOS

Nr. 63; 65 baldai

Nr. 63

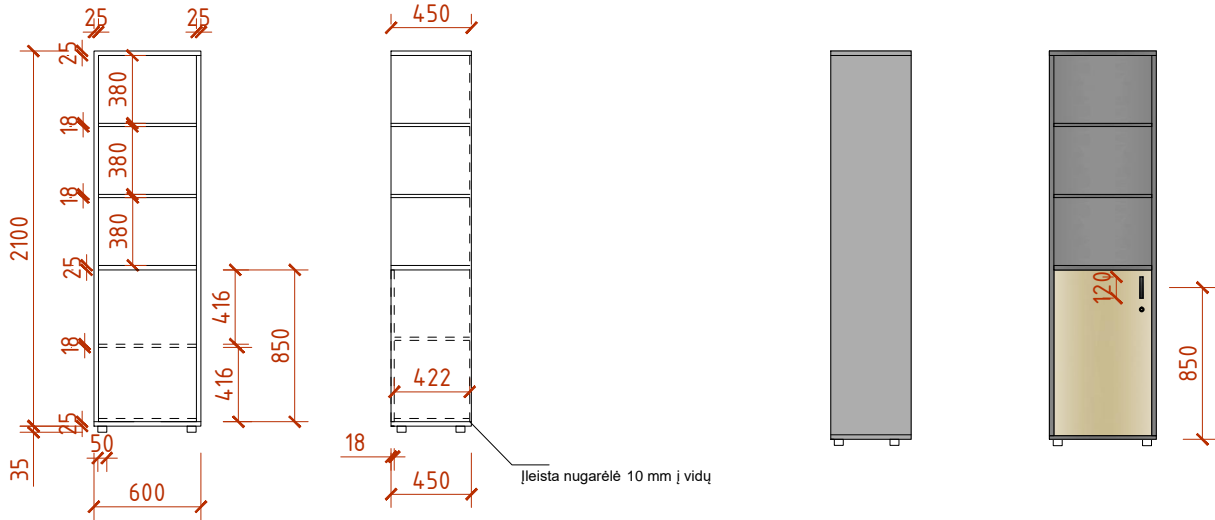

Nr. 65

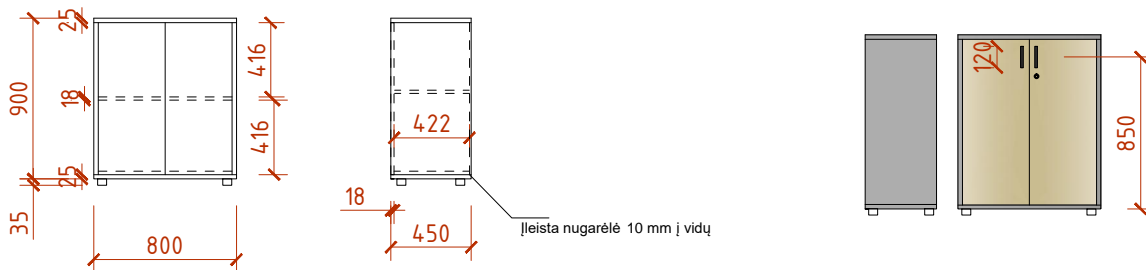
**Bendros pastabos:**

1. Matmenys duoti (mm)
2. Baldų gabaritinius matmenis tikslina gamintojas (nenukrypdamas nuo bldo koncepcijos) , atlikus pagrindinius apdailos darbus, atsižvelgiant į konkrečios vietos faktinę situaciją, nišų ir angų pločius/aukščius.
3. Baldinės medžiagos rekomendacinės, pasirinkus gamintojus ir tiekėjus, gaminius, spalvas, medžiagiškumą ir įrangą derinti su projekto autoriumi.
4. Baldų brėžiniai yra koncepciniai - užduotis baldų konstruktoriams. Baldų konstruktoriai turi persimatuoti sienas ir detalizuoti sprendimus, nenukrypstant nuo koncepcijos.
5. Inžinerinius įrenginius, kurie atsiras už baldų - daryti maksimaliai pasiekiamus.
6. Baldų tvirtinimas prie sienų, baldų gamintojo atsakomybė.
7. Gamintojo atsakomybė išspręsti technologinius baldų mazgus taip, kad jie užtikrintų gaminio konstrukcinį stabilumą bei tinkamumą saugiam eksploatavimui.

Nr. 17

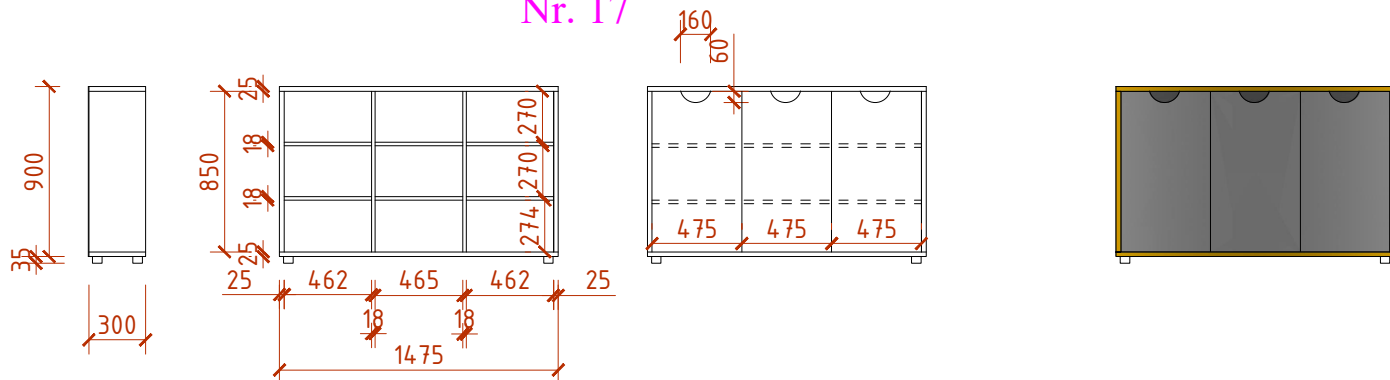

Nr. 18

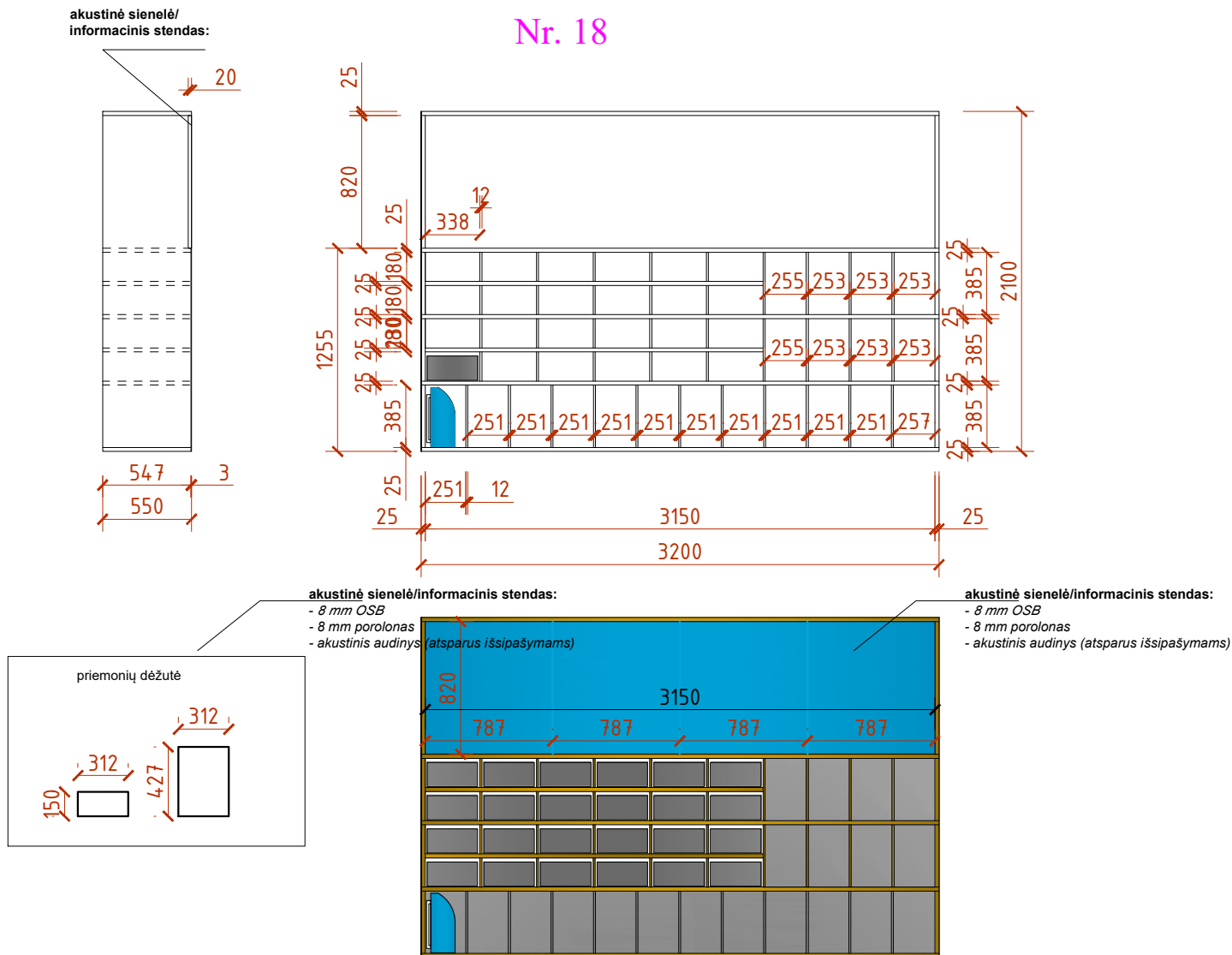
**Bendros pastabos:**

1. Matmenys duoti (mm)
2. Baldų gabaritinius matmenis tikslina gamintojas (nenukrypdamas nuo bldo koncepcijos), atlikus pagrindinius apdailos darbus, atsižvelgiant į konkrečios vietos faktinę situaciją, nišų ir angų pločius/aukščius.
3. Baldinės medžiagos rekomendacinės, pasirinkus gamintojus ir tiekėjus, gaminius, spalvas, medžiagiškumą ir įrangą derinti su projekto autoriumi.
4. Baldų brėžiniai yra koncepciniai - užduotis baldų konstruktoriams. Baldų konstruktoriai turi persimatuoti sienas ir detalizuoti sprendimus, nenukrypstant nuo koncepcijos.
5. Inžinerinius įrenginius, kurie atsiras už baldų - daryti maksimaliai pasiekiamus.
6. Baldų tvirtinimas prie sienų, baldų gamintojo atsakomybė.
7. Gamintojo atsakomybė išspręsti technologinius baldų mazgus taip, kad jie užtikrintų gaminio konstrukcinį stabilumą bei tinkamumą saugiam eksploatavimui.

119, 120, 121, 220, 221, 222 KLASĖS

Nr. 19 baldas

Nr. 19

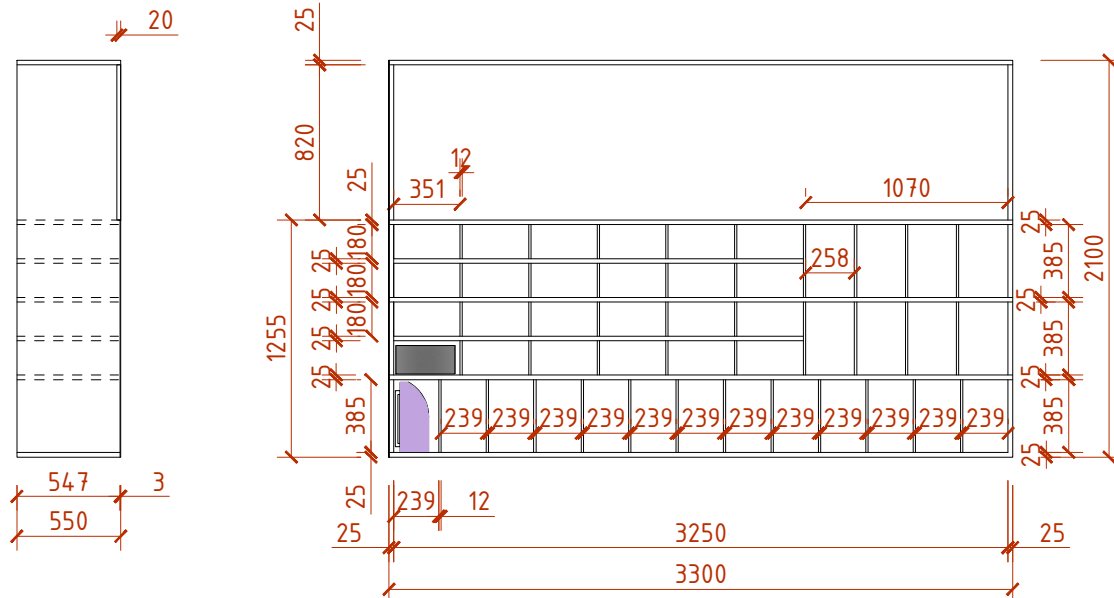

akustinė sienelė/informacinis stendas:
 - 8 mm OSB plokštė
 - 8 mm porolonas
 - akustinis audinys (atsparus išsipašymams)

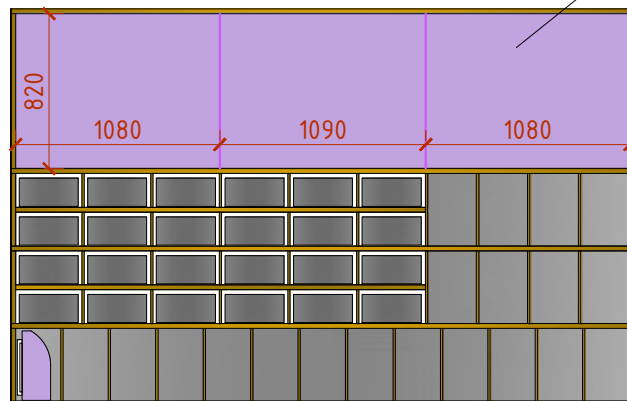
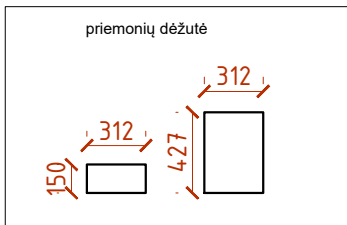
**Bendros pastabos:**

1. Matmenys duoti (mm)
2. Baldų gabaritinius matmenis tikslina gamintojas (nenukrypdamas nuo bldo koncepcijos), atlikus pagrindinius apdailos darbus, atsižvelgiant į konkrečios vietos faktinę situaciją, nišų ir angų pločius/aukščius.
3. Baldinės medžiagos rekomendacinės, pasirinkus gamintojus ir tiekėjus, gaminius, spalvas, medžiagiškumą ir įrangą derinti su projekto autoriumi.
4. Baldų brėžiniai yra koncepciniai - užduotis baldų konstruktoriams. Baldų konstruktoriai turi persimatuoti sienas ir detalizuoti sprendimus, nenukrypstant nuo koncepcijos.
5. Inžinerinius įrenginius, kurie atsiras už baldų - daryti maksimaliai pasiekiamus.
6. Baldų tvirtinimas prie sienų, baldų gamintojo atsakomybė.
7. Gamintojo atsakomybė išspręsti technologinius baldų mazgus taip, kad jie užtikrintų gaminio konstrukciją stabilumą bei tinkamumą saugiam eksploatavimui.

Nr. 21

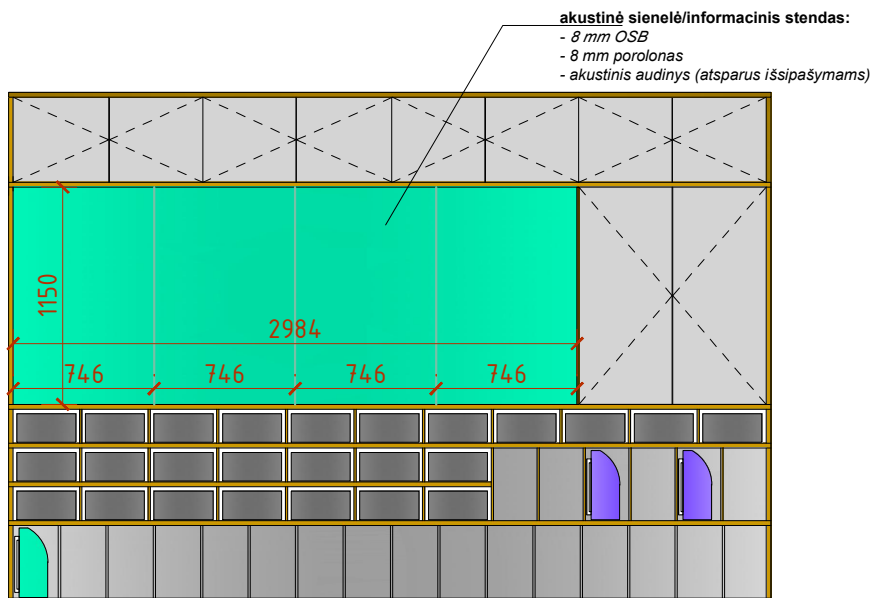
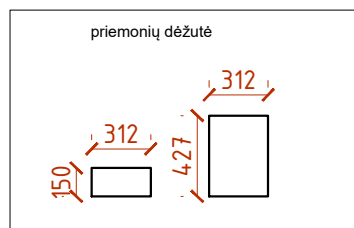
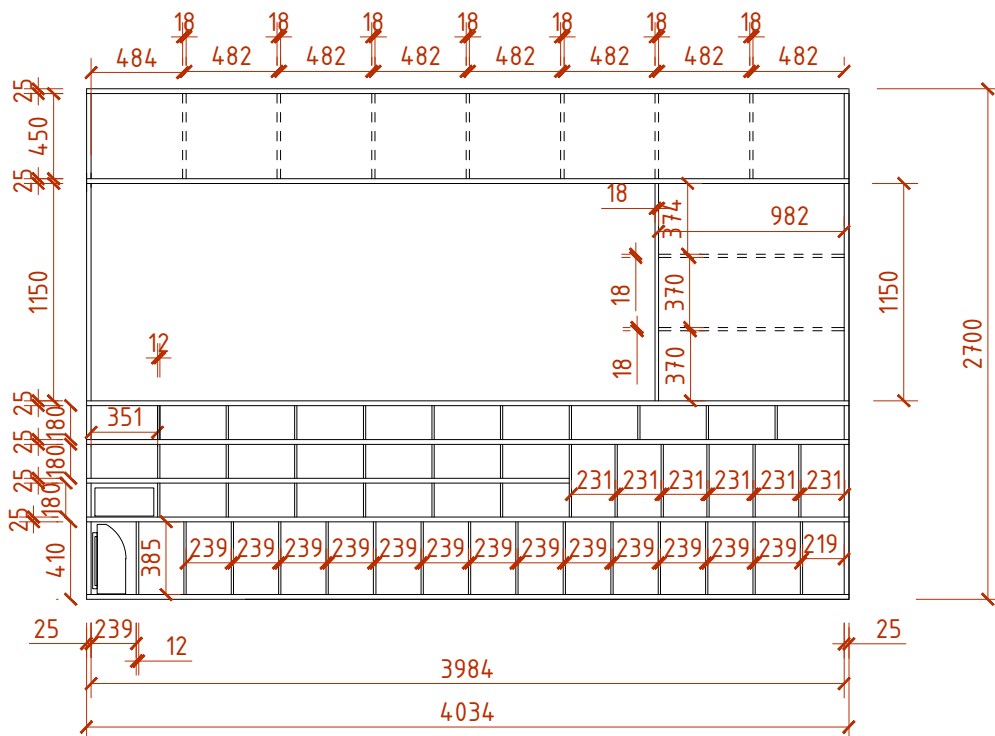
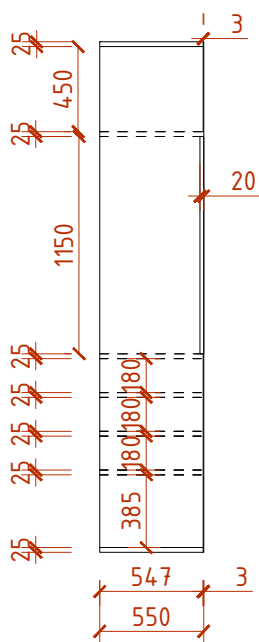
**Bendros pastabos:**

1. Matmenys duoti (mm)
2. Baldų gabaritinius matmenis tikslina gamintojas (nenukrypdamas nuo bldo koncepcijos), atlikus pagrindinius apdailos darbus, atsižvelgiant į konkrečios vietos faktinę situaciją, nišų ir angų pločius/aukščius.
3. Baldinės medžiagos rekomendacinės, pasirinkus gamintojus ir tiekėjus, gaminius, spalvas, medžiagiškumą ir įrangą derinti su projekto autoriumi.
4. Baldų brėžiniai yra koncepciniai - užduotis baldų konstruktoriams. Baldų konstruktoriai turi persimatuoti sienas ir detalizuoti sprendimus, nenukrypstant nuo koncepcijos.
5. Inžinerinius įrenginius, kurie atsiras už baldų - daryti maksimaliai pasiekiamus.
6. Baldų tvirtinimas prie sienų, baldų gamintojo atsakomybė.
7. Gamintojo atsakomybė išspręsti technologinius baldų mazgus taip, kad jie užtikrintų gaminio konstrukcinį stabilumą bei tinkamumą saugiam eksploatavimui.

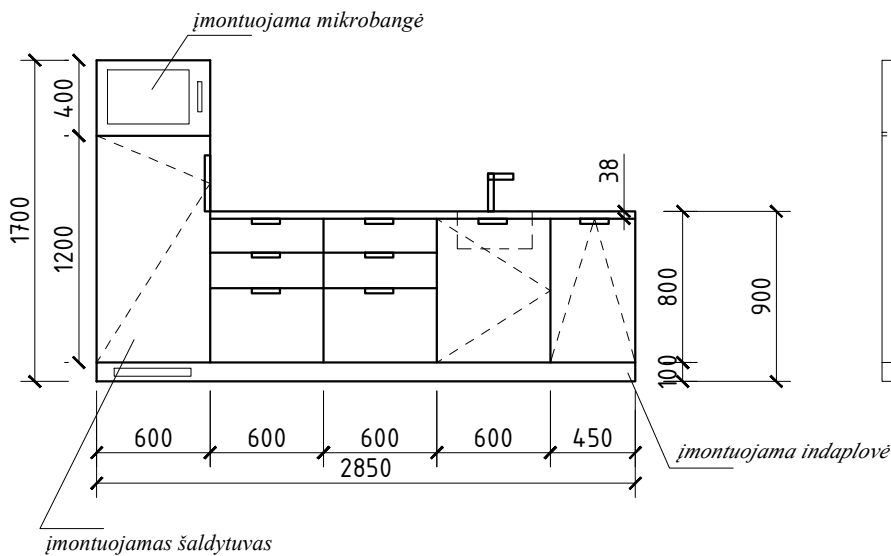
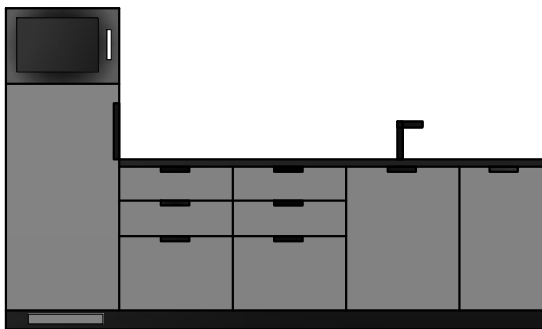
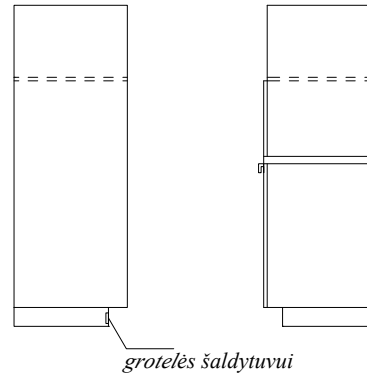
Vaizdas iš priekio*Vaizdas iš šonų**Vaizdas iš viršaus***Bendros pastabos:**

1. Matmenys duoti (mm)
2. Baldų gabaritinius matmenis tikslina gamintojas (nenukrypdamas nuo bldo koncepcijos), atlikus pagrindinius apdailos darbus, atsižvelgiant į konkrečios vietos faktinę situaciją, nišų ir angų pločius/aukščius.
3. Baldinės medžiagos rekomendacinės, pasirinkus gamintojus ir tiekėjus, gaminius, spalvas, medžiagiškumą ir įrangą derinti su projekto autoriumi.
4. Baldų brėžiniai yra koncepciniai - užduotis baldų konstruktoriams. Baldų konstruktoriai turi persimatuoti sienas ir detalizuoti sprendimus, nenukrypstant nuo koncepcijos.
5. Inžinerinius įrenginius, kurie atsiras už baldų - daryti maksimaliai pasiekiamus.
6. Baldų tvirtinimas prie sienų, baldų gamintojo atsakomybė.
7. Gamintojo atsakomybė išspręsti technologinius baldų mazgus taip, kad jie užtikrintų gaminio konstrukcinį stabilumą bei tinkamumą saugiam eksploatavimui.

Nr. 7 (stalviršis)

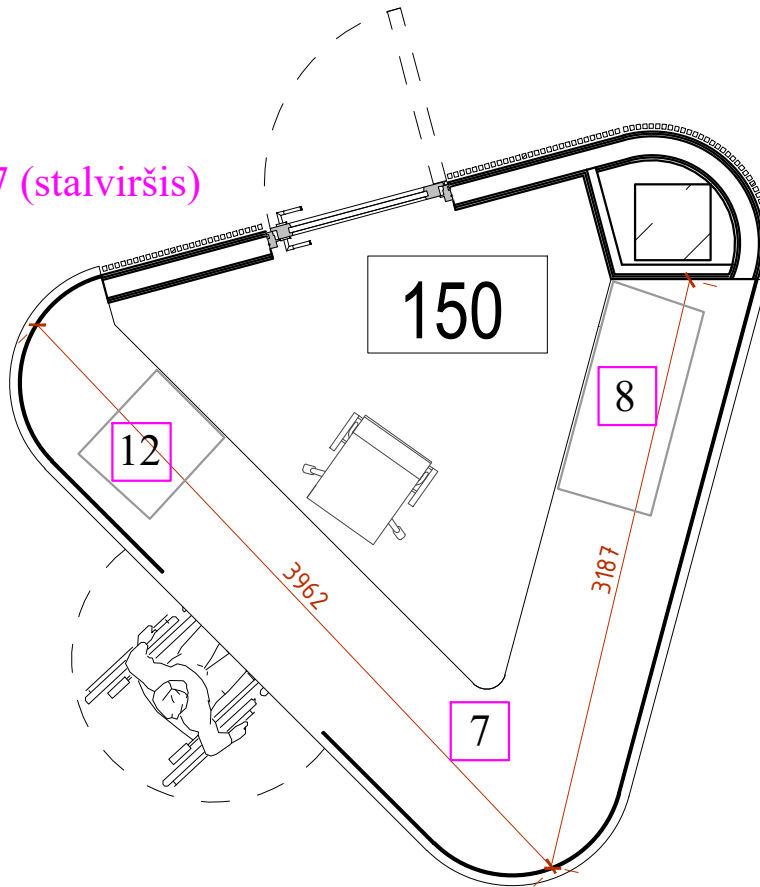

Nr. 8 (stalčių blokas ir atvira spintelė)

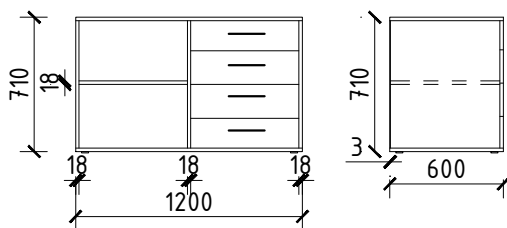

Nr. 12 (stalčių blokas)

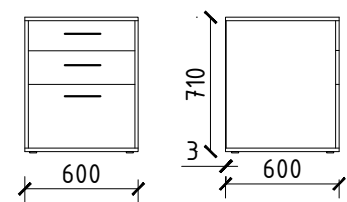
**Bendros pastabos:**

1. Matmenys duoti (mm)
2. Baldų gabaritinius matmenis tikslina gamintojas (nenukrypdamas nuo bldo koncepcijos), atlikus pagrindinius apdailos darbus, atsižvelgiant į konkrečios vietos faktinę situaciją, nišų ir angų pločius/aukščius.
3. Baldinės medžiagos rekomendacinės, pasirinkus gamintojus ir tiekėjus, gaminius, spalvas, medžiagiškumą ir įrangą derinti su projekto autoriumi.
4. Baldų brėžiniai yra koncepciniai - užduotis baldų konstruktoriams. Baldų konstruktoriai turi persimatuoti sienas ir detalizuoti sprendimus, nenukrypstant nuo koncepcijos.
5. Inžinerinius įrenginius, kurie atsiras už baldų - daryti maksimaliai pasiekiamus.
6. Baldų tvirtinimas prie sienų, baldų gamintojo atsakomybė.
7. Gamintojo atsakomybė išspręsti technologinius baldų mazgus taip, kad jie užtikrintų gaminio konstrukcinį stabilumą bei tinkamumą saugiam eksploatavimui.

Nr. 33 (kompiuterio stalas 4 mokiniams) - 6 vnt.

Vaizdas iš viršaus

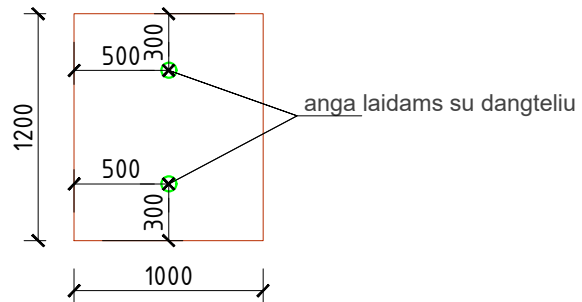
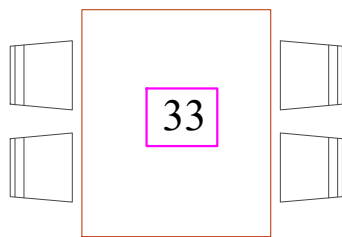

Vaizdas iš priekio

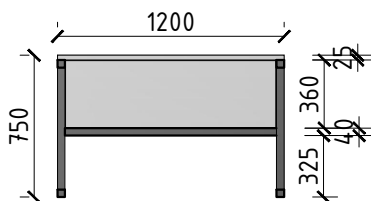

Vaizdas iš šono

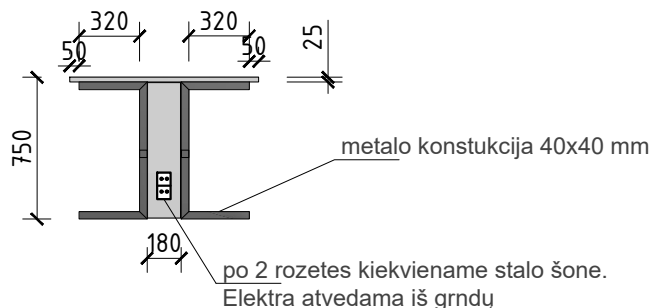
**Bendros pastabos:**

1. Matmenys duoti (mm)
2. Baldų gabaritinius matmenis tikslina gamintojas (nenukrypdamas nuo bldo koncepcijos), atlikus pagrindinius apdailos darbus, atsižvelgiant į konkrečios vietos faktinę situaciją, nišų ir angų pločius/aukščius.
3. Baldinės medžiagos rekomendacinės, pasirinkus gamintojus ir tiekėjus, gaminius, spalvas, medžiagiškumą ir įrangą derinti su projekto autoriumi.
4. Baldų brėžiniai yra koncepciniai - užduotis baldų konstruktoriams. Baldų konstruktoriai turi persimatuoti sienas ir detalizuoti sprendimus, nenukrypstant nuo koncepcijos.
5. Inžinerinius įrenginius, kurie atsiras už baldų - daryti maksimaliai pasiekiamus.
6. Baldų tvirtinimas prie sienų, baldų gamintojo atsakomybė.
7. Gamintojo atsakomybė išspręsti technologinius baldų mazgus taip, kad jie užtikrintų gaminio konstrukcinį stabilumą bei tinkamumą saugiam eksploatavimui.

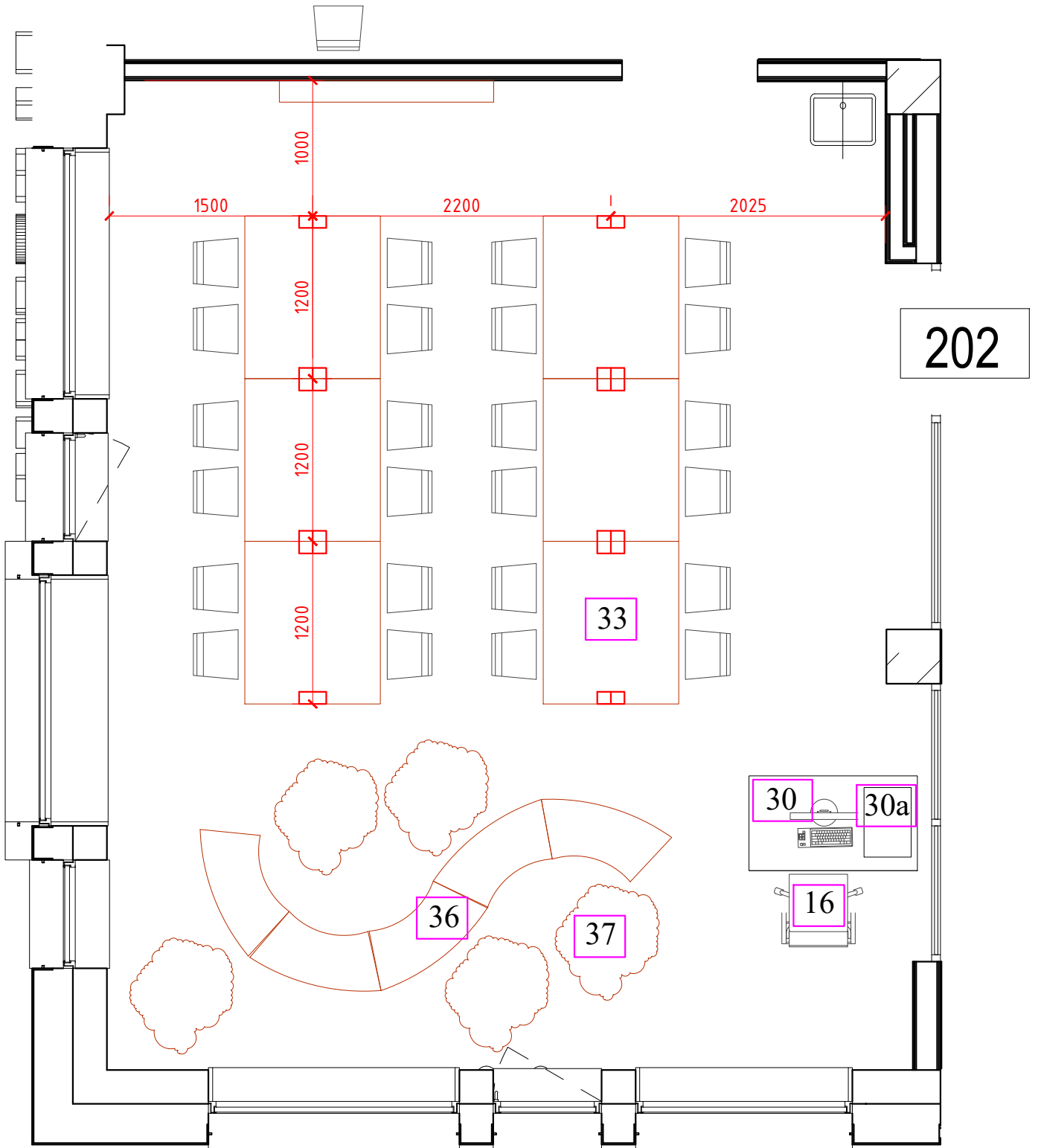

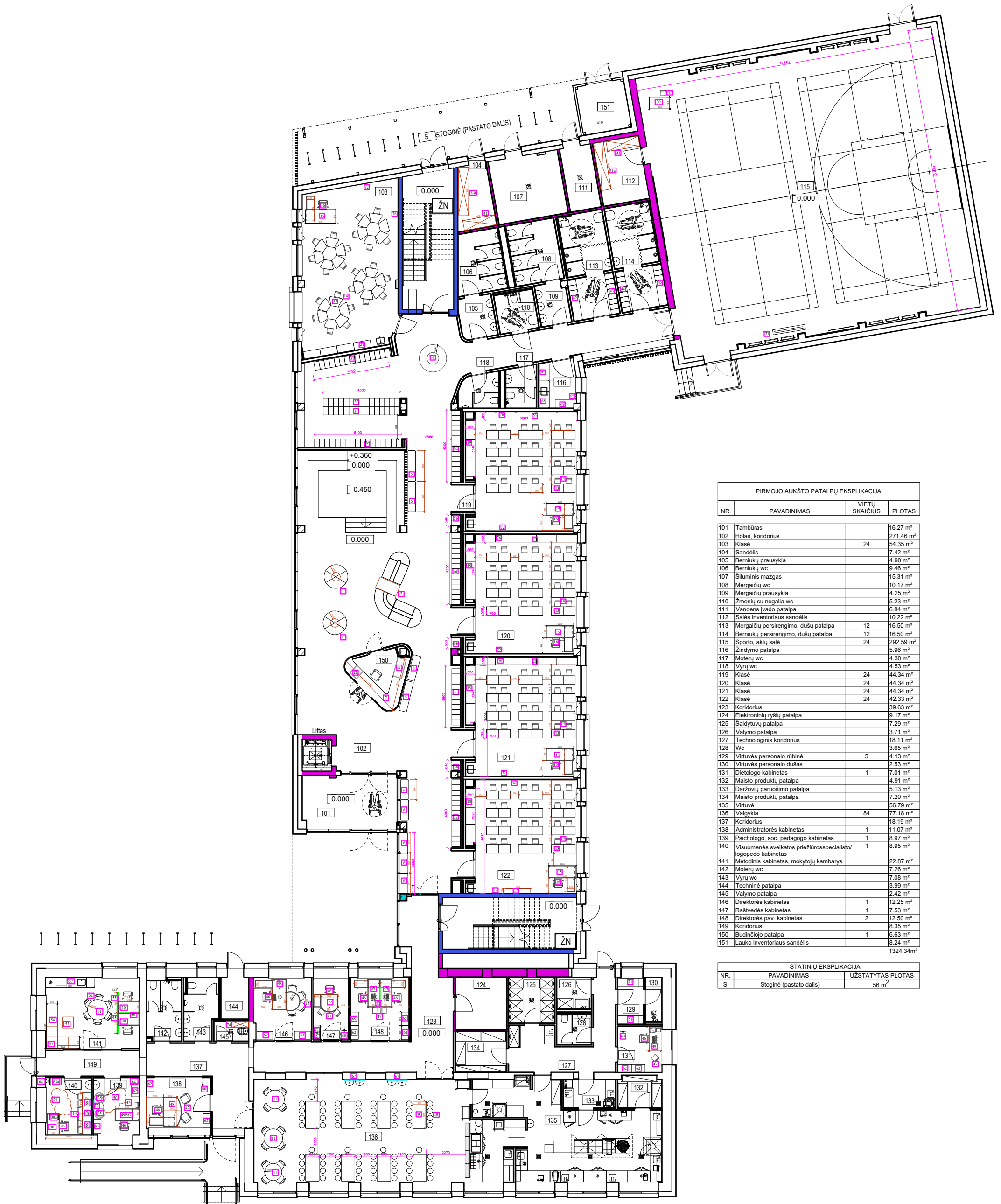

PIRMOJO AUKŠTO PATALPŲ EKSPLIKACIJA

NR.	PAVADINIMAS	VIETŲ SKAIČIUS	PLOTAS
101	Tambūras		16.27 m ²
102	Holas, koridorius		271.46 m ²
103	Klasė	24	54.35 m ²
104	Sandėlis		7.42 m ²
105	Barnių prausykla		4.90 m ²
106	Barnių wc		9.46 m ²
107	Šiluminis mazgas		15.31 m ²
108	Mergaičių wc		10.17 m ²
109	Mergaičių prausykla		4.25 m ²
110	Žmonių su negalia wc		5.23 m ²
111	Vandens įvado patalpa		6.84 m ²
112	Salės inventoriaus sandėlis		10.22 m ²
113	Mergaičių persirengimo, dušų patalpa	12	16.50 m ²
114	Barnių persirengimo, dušų patalpa	12	16.50 m ²
115	Sporto, aktyvūs salė	24	292.59 m ²
116	Žindymo patalpa		5.96 m ²
117	Moterų wc		4.30 m ²
118	Vyrų wc		4.53 m ²
119	Klasė	24	44.34 m ²
120	Klasė	24	44.34 m ²
121	Klasė	24	44.34 m ²
122	Klasė	24	42.33 m ²
123	Koridorius		39.63 m ²
124	Elektroninių ryšių patalpa		9.17 m ²
125	Šaldytuvų patalpa		7.29 m ²
126	Valymo patalpa		3.71 m ²
127	Technologinis koridorius		18.11 m ²
128	Wc		3.65 m ²
129	Virtuvės personalo rūbinė	5	4.13 m ²
130	Virtuvės personalo dušas		2.53 m ²
131	Dietologo kabinetas	1	7.01 m ²
132	Maisto produktų patalpa		4.91 m ²
133	Daržovių paruošimo patalpa		5.13 m ²
134	Maisto produktų patalpa		7.20 m ²
135	Virtuvė		56.79 m ²
136	Valgykla	84	77.18 m ²
137	Koridorius		18.19 m ²
138	Administratorės kabinetas	1	11.07 m ²
139	Psichologo, soc. pedagogo kabinetas	1	8.97 m ²
140	Visuomenės sveikatos priežiūros specialisto/ logopedo kabinetas	1	8.95 m ²
141	Metodinis kabinetas, mokytojų kambarys		22.87 m ²
142	Moterų wc		7.26 m ²
143	Vyrų wc		7.08 m ²
144	Techninė patalpa		3.99 m ²
145	Valymo patalpa		2.42 m ²
146	Direktorės kabinetas	1	12.25 m ²
147	Raštvėdės kabinetas	1	7.53 m ²
148	Direktorės pav. kabinetas	2	12.50 m ²
149	Koridorius		8.35 m ²
150	Budinčiojo patalpa	1	6.63 m ²
151	Lauko inventoriaus sandėlis		8.24 m ²
			1324.34 m ²

STATINIŲ EKSPLIKACIJA

NR.	PAVADINIMAS	UŽSTATYTAS PLOTAS
S	Stoginė (pastato dalis)	56 m ²

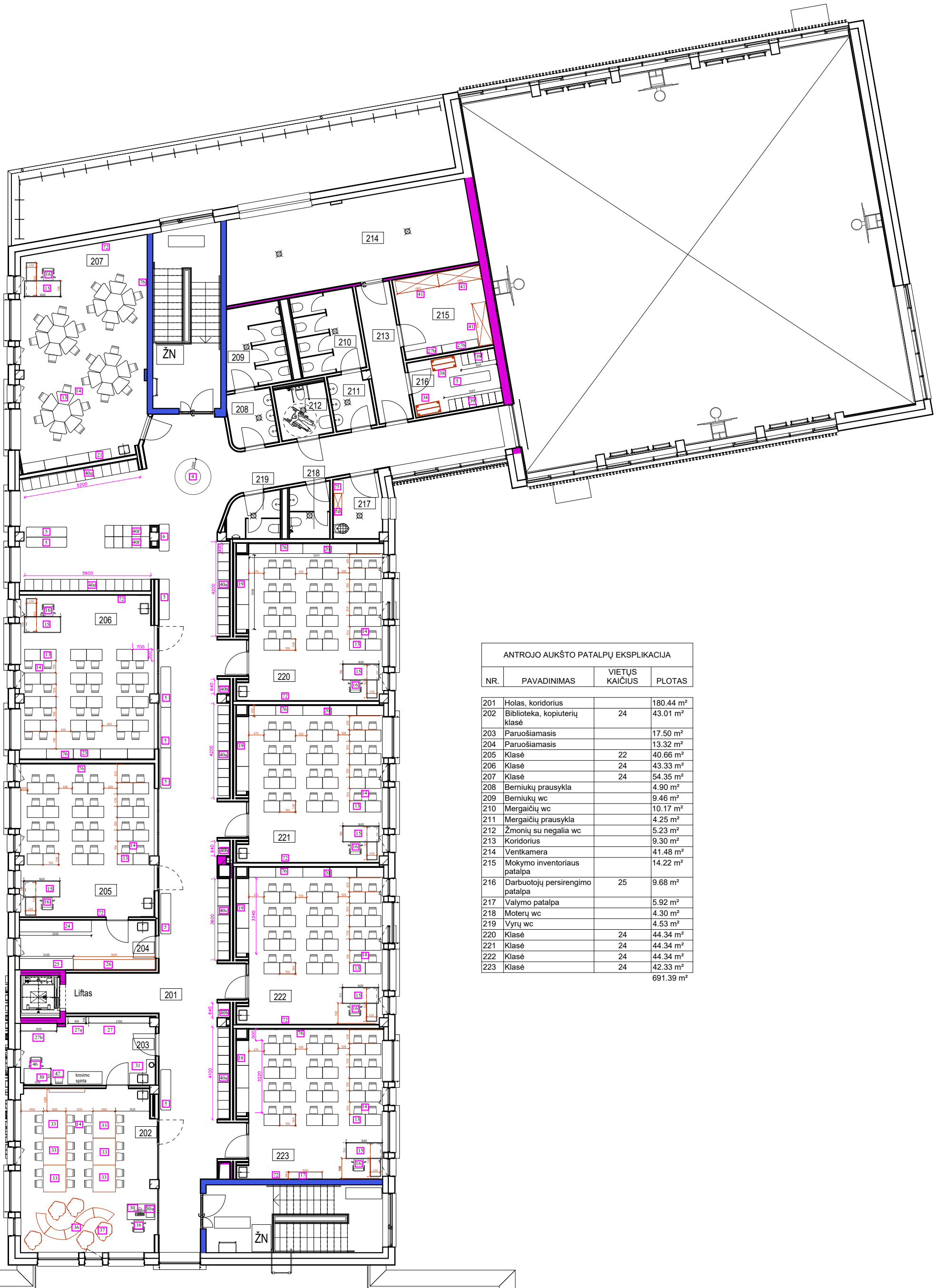

ANTROJO AUKŠTO PATALPŲ EKSPLIKACIJA

NR.	PAVADINIMAS	VIETŲ KAIČIUS	PLOTAS
201	Holas, koridorius		180.44 m ²
202	Biblioteka, kopiuoterių klasė	24	43.01 m ²
203	Paruošiamasis		17.50 m ²
204	Paruošiamasis		13.32 m ²
205	Klasė	22	40.66 m ²
206	Klasė	24	43.33 m ²
207	Klasė	24	54.35 m ²
208	Bėniukų prausykla		4.90 m ²
209	Bėniukų wc		9.46 m ²
210	Mergaičių wc		10.17 m ²
211	Mergaičių prausykla		4.25 m ²
212	Žmonių su negalia wc		5.23 m ²
213	Koridorius		9.30 m ²
214	Ventkamera		41.48 m ²
215	Mokymo inventoriaus patalpa		14.22 m ²
216	Darbuotojų persirengimo patalpa	25	9.68 m ²
217	Valymo patalpa		5.92 m ²
218	Moterų wc		4.30 m ²
219	Vyrų wc		4.53 m ²
220	Klasė	24	44.34 m ²
221	Klasė	24	44.34 m ²
222	Klasė	24	44.34 m ²
223	Klasė	24	42.33 m ²
			691.39 m ²

GAMINAMŲ BALDŲ APRAŠAS

Nurodyti prekių matmenys yra preliminarūs. Prekių matmenys gali būti tikslinami tiek, kiek tai reikalinga tinkamam Prekių pritaikymui jų įrengimo vietoje. Visi Prekių matmenų tikslinimai, keitimai su Pirkėju derinami Sutartyje (įskaitant techninę specifikaciją) nustatyta tvarka.

Baldo Nr.	PATALPOS NR. 122, 223	
17	<p>Spintelė po interaktyvia lenta (2 vnt.)</p> <p>Dokumento žymuo: VJ-25/08-GBP-SI.P-4</p> <p>Plotis – 1475 mm Gylis – 300 mm Aukštis – 900 mm</p> <ul style="list-style-type: none"> - Korpusas gaminamas iš laminuotos medžio drožlių plokštės (toliau – LMDP) arba lygiavertės, kurios storis ne mažiau kaip 25 mm. - Durelės, lentynėlės ir pertvaros gaminamos iš LMDP arba lygiavertės, kurios storis ne mažiau kaip 18 mm. - Nugarėlė dengiama HDF plokšte arba lygiaverte, kurios storis ne mažiau kaip 3 mm. - Korpuso, lentynėlių ir durelių briaunos kantuojamos ne mažiau kaip 2 mm storio briaunos juosta, atitinkančia kantuojamos plokštės storį ir dekorą, klijuojama drėgmei atspariais klizais. - Išpjautų rankenėlių briaunos kantuojamos 0,8-1 mm storio briaunos juosta, klijuojama drėgmei atspariais klizais. - Rankenėlės išpjautos durelių viršuje, centre, pusmėnulio formos. - Apačioje baldo tvirtinamos 4 kojelės su reguliavimo padukais (grindų nelygumams išlyginti). Kojelės aukštis 35 mm (+- 3 mm). - Lentynėlės fiksuoto aukščio. - Lankstai durelėms po 2 vnt. su integruota stabdymo sistema, švelnaus uždarymo mechanizmu, amortizavimo funkcija, paslėptu tvirtinimu (tvirtinimo taškai neturi matytis baldo išorėje). - Durelės sudaro vientisą plokštumą su korpusu. <p><i>Pageidaujamos spalvos:</i></p> <ul style="list-style-type: none"> - Korpuso ir lentynėlių spalva – medžio imitacija arba lygiavertė; 	 <p>The image shows a 3D perspective view of a wooden cabinet. It features two doors on the left side with semi-circular handles. To the right of the doors are three open shelves. The cabinet is supported by four small legs at the bottom. The wood grain is a light, natural color.</p>

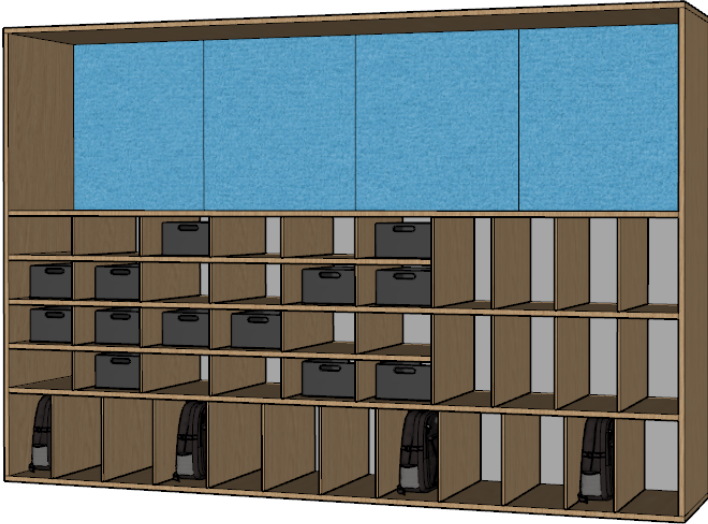
	<ul style="list-style-type: none"> - Durelių spalva – pilka (pvz. U763 ST9 arba U201 ST9) arba lygiavertė; - Briaunų spalvos – turi atitikti plokščių dekorus ir spalvas; - Spintelės nugarėlės spalva – artima korpuso spalvai. <p>- Visos siūlomos plokštės turi būti pusiau matinės arba matinės.</p>	
18	<p>Šoninis klasės baldas Nr. 1 (2 vnt.)</p> <p>Dokumento žymuo VJ-25/08-GBP-SI.P-4</p> <p>Plotis – 3200 mm Gylis – 550 mm Aukštis – 2100 mm</p> <ul style="list-style-type: none"> - Korpusas ir horizontalios lentynos gaminamos iš LMDP arba lygiavertės, kurios storis ne mažiau kaip 25 mm. - Vertikalūs skyrelių atskyrimai gaminami iš LMDP arba lygiavertės, kurios storis ne mažiau kaip 12 mm. - Atvirų skyrių nugarėlė dengiama HDF plokšte arba lygiaverte, kurios storis ne mažiau kaip 3 mm. - Visos briaunos kantuojamos ne mažiau kaip 2 mm storio briaunos juosta, atitinkančia kantuojamos plokštės storį ir dekorą, klijuojama drėgmei atspariais klijais. - Atviri skyriai skirti kuprinėms ir priemonių dėžutėms susidėti. - Laisvas plotas 3150 x 820 mm – informacinė sienelė. Padalinama į 4 vienodo dydžio skydus. - Akustiniai skydai gaminami iš drožlių plokštės arba lygiavertės, kurios storis ne mažiau kaip 8 mm, klijuojamas ne mažiau kaip 8 mm porolonas arba lygiavertė medžiaga. - Skydas aptraukiamas akustiniu audiniu, kuris pagamintas iš tvirto poliesterio arba polipropileno arba lygiavertės medžiagos, kurios tankis ne mažiau kaip 250 g/m². - Apačioje baldo tvirtinamos kojelės su reguliavimo padukais (grindų nelygumams išlyginti). - 24 skyriai* mokyklinėms dėžutėms (laisvai įdedamos, perkamos atskirai). - 20 skyrių* kuprinėms (4 vaikai kuprines kabina prie stalų). <p>*Skyrių vienetų skaičius yra preliminarus.</p>	 <p>The image shows a 3D perspective view of a classroom cabinet. It features a long, low profile with a dark wood-grain finish. The top section consists of four large, rectangular acoustic panels in a light blue color. Below this, the cabinet is divided into several compartments. The middle section has three rows of open shelving, each containing several dark-colored storage bins. The bottom section has four larger, open compartments, each with a small, dark-colored storage bin. The cabinet is supported by four adjustable feet at the base.</p>

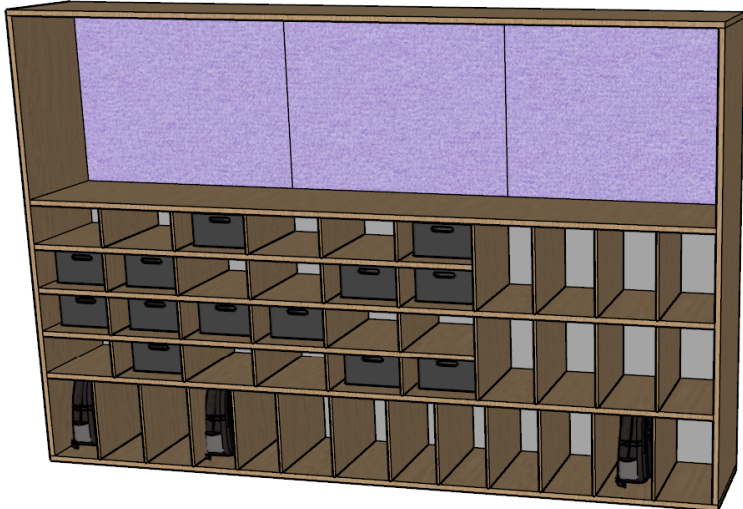
	<p>Skyrių išmatavimai turi būti tikslinami.</p> <p><i>Pageidaujamos spalvos:</i></p> <ul style="list-style-type: none"> - Korpuso ir horizontalių lentynų spalvos – medžio imitacija arba lygiavertė; - Vertikalių skyrelių atskyrimų spalva - medžio imitacija arba lygiavertė, arba pilka (pvz. U763 ST9 arba U201 ST9) arba lygiavertė. - Visų briaunų spalva – medžio imitacija arba lygiavertė; - Atvirų skyrių nugarėlės spalva – artima korpuso spalvai. - Audinio spalva – derinama Sutarties vykdymo metu. <p>- Visos siūlomos plokštės turi būti pusiau matinės arba matinės.</p>	
PATALPOS NR. 119, 120, 121, 220, 221, 222		
19	<p>Šoninis klasės baldas Nr. 2 (6 vnt.)</p> <p>Dokumento žymuo VJ-25/08-GBP-SI.P-5</p> <p>Plotis – 3300 mm Gylis – 550 mm Aukštis – 2100 mm</p> <ul style="list-style-type: none"> - Korpusas ir horizontalios lentynos gaminamos iš LMDP arba lygiavertės, kurios storis ne mažiau kaip 25 mm. - Vertikalūs skyrelių atskyrimai gaminami iš LMDP arba lygiavertės, kurios storis ne mažiau kaip 12 mm. - Atvirų skyrių nugarėlė dengiama HDF plokšte arba lygiaverte, kurios storis ne mažiau kaip 3 mm. - Visos briaunos kantuojamos ne mažiau kaip 2 mm storio briaunos juosta, atitinkančia kantuojamos plokštės storį ir dekorą, klijuojama drėgmei atspariais klijais. - Atviri skyriai skirti kuprinėms ir priemonių dėžutėms. - Laisvas plotas 3250 x 820 mm – informacinė sienelė. Padalinama į 3 vienodo dydžio skydus. - Akustiniai skydai gaminami iš drožlių plokštės arba lygiavertės, kurios storis ne mažiau kaip 8 mm, klijuojamas ne mažiau kaip 8 mm porolonas arba lygiavertė medžiaga. 	 <p>The image shows a 3D perspective view of a wooden classroom cabinet. It features a long, low profile with a flat top surface. The top surface is divided into three equal-width sections, each covered with a light purple acoustic panel. Below the top surface, there are four horizontal shelves. The shelves are supported by vertical dividers, creating a grid of compartments. Some compartments contain dark-colored storage bins or drawers. The cabinet is shown from a slightly elevated angle, highlighting its depth and the arrangement of shelves and compartments.</p>

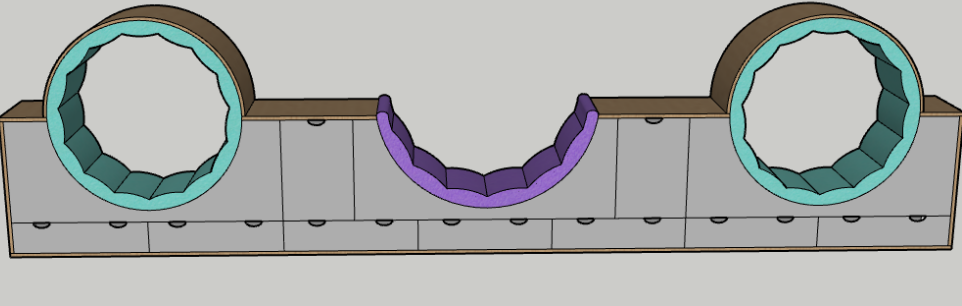
	<ul style="list-style-type: none"> - Skydas aptraukiamas akustiniu audiniu, kuris pagamintas iš tvirto poliesterio arba polipropileno arba lygiavertės medžiagos, kurios tankis ne mažiau kaip 250 g/m². - Apačioje baldo tvirtinamos kojėlės su reguliavimo padukais (grindų nelygumams išlyginti). - 24 skyriai* mokyklinėms dėžutėms (laisvai įdedamos, perkamos atskirai). - 21 skyrius* kuprinėms (3 vaikai kabinasi prie stalų kuprines) <p>*Skyrių vienetų skaičius yra preliminarus. Skyrių išmatavimai turi būti tikslinami.</p> <p><i>Pageidaujamos spalvos:</i></p> <ul style="list-style-type: none"> - Korpuso ir horizontalių lentynų spalvos – medžio imitacija arba lygiavertė; - Vertikalių skyrelių atskyrimų spalva - medžio imitacija arba lygiavertė, arba pilka (pvz. U763 ST9 arba U201 ST9) arba lygiavertė. - Visų briaunų spalva – medžio imitacija arba lygiavertė; - Audinio spalva – derinama Sutarties vykdymo metu. <p>- Visos siūlomos plokštės turi būti pusiau matinės arba matinės.</p>	
20	<p><i>Galinis klasės baldas su apskritimais (6 vnt.)</i></p> <p>Dokumento žymuo VJ-25/08-GBP-SI.P-6</p> <p>Ilgis - 6000 mm Gylis – 500 mm Aukštis – 900 mm</p> <ul style="list-style-type: none"> - Korpusas gaminamas iš LMDP arba lygiavertės, kurios storis ne mažiau kaip 25 mm. - Vidinės pertvaros, lentynėlės ir fasadinės plokštės gaminamos iš LMDP arba lygiavertės, kurios storis ne mažiau kaip 18 mm. - Nugarėlė dengiama HDF plokšte arba lygiaverte, kurios storis ne mažiau kaip 3 mm - Korpuso, vidinių pertvarų, lentynėlių ir fasadinių plokščių briaunos kantuojamos ne mažiau kaip 2 mm storio briaunos juosta, atitinkančia kantuojamos plokštės storį ir dekorą, klijuojama drėgmei atspariais klijais. 	

- Išpjautų rankenėlių briaunos kantuojamos 0,8-1 mm storio briaunos juosta, klijuojama drėgmei atspariais klizais.
- Stalčių ir durelių rankenėlės išpjautos viršuje, centre, pusmėnulio formos.
- Baldo apačioje ne mažiau kaip 7 stalčiai.
- Balde yra dvi spintelės, jų viduje po vieną reguliuojamo aukščio lentynėlę.
- Lankstai durelėms po 2 vnt. su integruota stabdymo sistema, švelnaus uždarymo mechanizmu, amortizavimo funkcija, paslėptu tvirtinimu (tvirtinimo taškai neturi matytis baldo išorėje).
- Stalčių bėgeliai su švelnaus pritraukimo funkcija, pilno ištraukimo, tvirtinimo taškai nesimato baldo išorėje.
- Apačioje baldo tvirtinamos kojelės su reguliavimo padukais (grindų nelygumams išlyginti).

- **Viena lentynėlė virš baldo** tvirtinama ant sienos. Lentynėlė virš baldo gaminama iš LMDP arba lygiavertės, kurios storis ne mažiau kaip 40 mm.
Ilgis – 1000 mm, gylis – 200 mm

- **Du apvalūs ratai**, vidus paminkštintas porolonu ir aptraukta audiniu. Audinys prasiūtas vertikaliomis siūlėmis tam, kad audinys įsitemptų.
- Porolonas pagamintas iš aukšto atsparumo (HR) poliuretano arba lygiavertčio, kurio storis ne mažiau kaip 70 mm, tankis ne mažiau kaip 40 kg/m³.
- Apvalių ratų korpusai gaminami iš lankstaus vidutinio tankio medienos plaušų plokštės (toliau – MDF plokštė) arba lygiavertės, kurios storis ne mažiau kaip 10 mm.
- Išorinė ratų dalis ir briauna dengiama medžio lukštu arba lygiavertčiu, lakuojama matiniu laku.
- Audinys pagamintas iš ne mažiau kaip 95 proc. poliesterio arba lygiavertės medžiagos, kurios tankis ne mažiau kaip 500 g/m², atsparumas trinčiams ne mažiau kaip 90 000 ciklų pagal Martindale skalę.
- **Viena pusmėnulio formos** paminkštinta detalė. Audinys prasiūtas vertikaliomis siūlėmis tam kad audinys įsitemptų.

<ul style="list-style-type: none">- Porolonas pagamintas iš aukšto atsparumo (HR) poliuretano arba lygiaverčio, kurio storis ne mažiau kaip 70 mm, tankis ne mažiau kaip 40 kg/m³.- Pusmėnulio formos korpusas gaminamas iš MDF arba lygiavertės, kurios storis ne mažiau kaip 10 mm.- Audinys pagamintas iš ne mažiau kaip 95 proc. poliesterio arba lygiavertės medžiagos, kurios tankis ne mažiau kaip 500 g/m², atsparumas trinčiai ne mažiau kaip 90 000 ciklų pagal Martindale skalę.		
	<p><i>Pageidaujamos spalvos:</i></p> <ul style="list-style-type: none">- Korpusas, vidinių pertvarų, lentynėlių ir lentynėlės virš baldo spalva – medžio imitacija arba lygiavertė;- Durelių, stalčių fasado spalva - pilka (pvz. U763 ST9 arba U201 ST9) arba lygiavertė;- Visos briaunų spalvos – turi atitikti plokščių spalvas.- Audinio spalva – derinama Sutarties vykdymo metu. - Visos siūlomos plokštės turi būti pusiau matinės arba matinės.	
PATALPOS NR. 103, 207		

21

Galinis klasės baldas (2 vnt.)Dokumento žymuo **VJ-25/08-GBP-SI.P-7**

Plotis – 4034 mm

Gylis – 550 mm

Aukštis – 2700 mm

- Korpusas ir horizontalios lentynos gaminamos iš LMDP arba lygiavertės, kurios storis ne mažiau kaip 25 mm.
- Vertikalūs skyrelių atskyrimai gaminami iš LMDP arba lygiavertės, kurios storis ne mažiau kaip 12 mm.
- Vertikalūs spintelių atskyrimai ir durelės gaminamos iš LMDP arba lygiavertės, kurios storis ne mažiau kaip 18 mm.
- Nugarėlė dengiama HDF plokšte arba lygiaverte, kurios storis ne mažiau kaip 3 mm.
- Visos plokščių briaunos kantuojamos ne mažiau kaip 2 mm storio briaunos juosta, atitinkančia kantuojamos plokštės storį ir dekorą, klijuojama drėgmei atspariais klijais
- Atviri skyriai skirti kuprinėms ir priemonių dėžutėms.
- Laisvas plotas 2984 x 1150 mm – informacinė sienelė, padalinama į 4 vienodo dydžio skydus.
- Gaminami akustiniai skydai: Akustiniai skydai gaminami iš drožlių plokštės arba lygiavertės, kurios storis ne mažiau kaip 8 mm, klijuojamas ne mažiau kaip 8 mm porolonas arba lygiavertė medžiaga.
- Skydas aptraukiamas akustiniu audiniu, kuris pagamintas iš tvirto poliesterio arba polipropileno, arba lygiavertės medžiagos, kurios tankis ne mažiau kaip 250 g/m².
- Lankstai durelėms po 2 vnt. su integruota stabdymo sistema, švelnaus uždarymo mechanizmu, amortizavimo funkcija, paslėptu tvirtinimu (tvirtinimo taškai neturi matytis baldo išorėje).
- Durelės su mechanizmu, leidžiančiu atidaryti jas paspaudus (be rankenėlių).
- Apačioje baldo tvirtinamos kojelės su reguliavimo padukais (grindų nelygumams išlyginti).

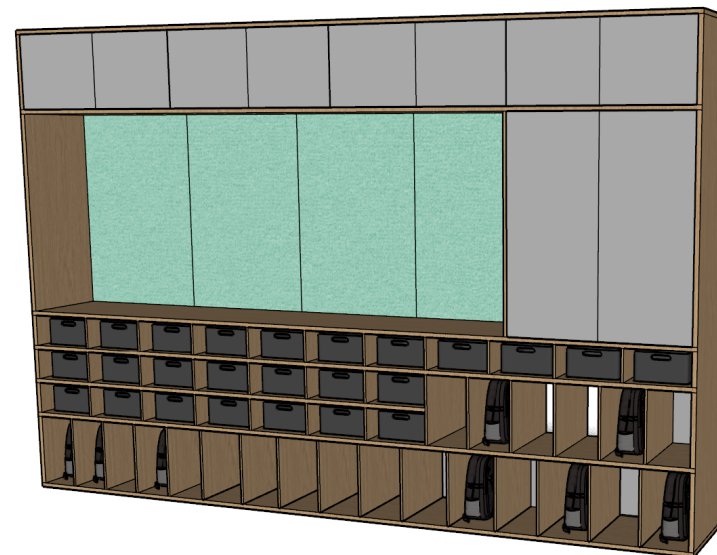

	<ul style="list-style-type: none"> - 24 skyriai* mokyklinėms dėžutėms (laisvai įdedamos, perkamos atskirai). - 22 skyriai* kuprinėms (2 vaikai kabinasi prie stalų kuprines) <p>*Skyrių vienetų skaičius yra preliminarus. Skyrių išmatavimai turi būti tikslinami.</p>	
	<p><i>Pageidaujamos spalvos:</i></p> <ul style="list-style-type: none"> - Korpuso ir horizontalių lentynų spalva – medžio imitacija arba lygiavertė; - Vertikalių skyrelių atskyrimų spalvos - medžio imitacija arba lygiavertė, arba pilka (pvz. U763 ST9 arba U201 ST9) arba lygiavertė; - Durelių spalva – pilka (pvz. U763 ST9 arba U201 ST9) arba lygiavertė; - Korpuso, horizontalių lentynų ir vertikalinių skyrelių atskyrimų briaunų spalva – medžio imitacija arba lygiavertė; - Durelių briaunų spalvą – turi atitikti plokštės spalvą. - Audinio spalva – derinama Sutarties vykdymo metu. <p>- Visos siūlomos plokštės turi būti pusiau matinės arba matinės.</p>	
PATALPA NR. 206		
23	<p><i>Galinis klasės baldas su minkštuoliu (1 vnt.)</i></p> <p>Dokumento žymuo VJ-25/08-GBP-SI.P-10</p> <p>Plotis – 5900 mm Gylis – 550 mm Aukštis – 2700 mm</p> <ul style="list-style-type: none"> - Korpusas ir horizontalios lentynos gaminamos iš LMDP arba lygiavertės, kurios storis ne mažiau kaip 25 mm. - Vertikalūs skyrelių atskyrimai gaminami iš LMDP arba lygiavertės, kurios storis ne mažiau kaip 12 mm. 	

- Vertikalūs spintelių atskyrimai ir durelės gaminami iš LMDP arba lygiavertės, kurios storis ne mažiau kaip 18 mm.
- Visos plokščių briaunos kantuojamos ne mažiau kaip 2 mm storio briaunos juosta, atitinkančia kantuojamos plokštės storį ir dekorą, klijuojama drėgmei atspariais klijais.
- Nugarėlė dengiama HDF arba lygiaverte, kurios storis ne mažiau kaip 3 mm.
- Atviri skyriai skirti kuprinėms ir priemonių dėžutėms.
- Laisvas plotas 4680 x 1095 mm – informacinė sienelė, padalinama į 5 vienodo dydžio skydus.
- **Gaminami akustiniai skydai:** Akustiniai skydai gaminami iš drožlių plokštės arba lygiavertės, kurios storis ne mažiau kaip 8 mm, klijuojamas ne mažiau kaip 8 mm porolonas arba lygiavertė medžiaga.
- Skydas aptraukiamas akustiniu audiniu, kuris pagamintas iš tvirto poliesterio arba polipropileno arba lygiavertės medžiagos, kurios tankis ne mažiau kaip 250 g/m².
- Lankstai durelėms po 2 vnt. su integruota stabdymo sistema, švelnaus uždarymo mechanizmu, amortizavimo funkcija, paslėptu tvirtinimu (tvirtinimo taškai neturi matytis baldo išorėje).
- Durelės su mechanizmu, leidžiančiu atidaryti jas paspaudus (be rankenėlių).
- **Minkštasuolis su atlošu.**
- Sėdimoji dalis ir atlošas gaminami iš MDF arba lygiavertės, kurios storis ne mažiau kaip 20 mm;
- Paminkštinti aukšto atsparumo (HR) poliuretano arba lygiavertė, kurio storis ne mažiau kaip 60 mm, tankis ne mažiau kaip 45 kg/m³;
- Aptraukti audiniu, pagamintu iš ne mažiau kaip 95 proc. poliesterio arba lygiavertės medžiagos, kurios tankis ne mažiau kaip 500 g/m², atsparumas trinčiai ne mažiau kaip 90 000 ciklų pagal Martindale skalę.
- Apačioje baldo tvirtinamos kojelės su reguliavimo padukais (grindų nelygumams išlyginti).
- 24 skyriai* mokyklinėms dėžutėms (laisvai įdedamos, perkamos atskirai).
- 24 skyriai* kuprinėms.

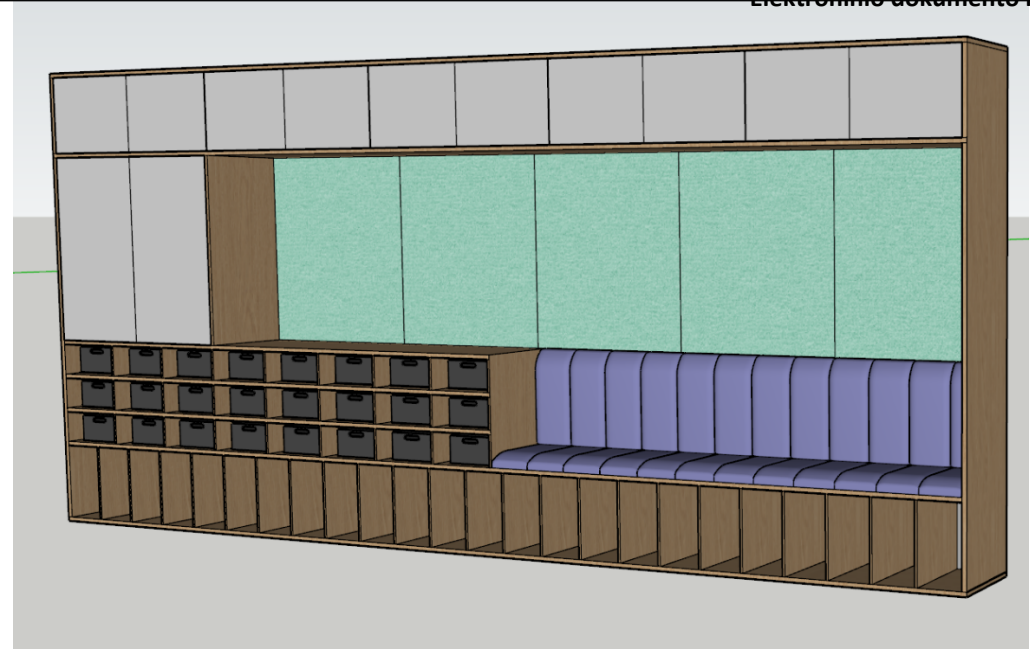

	<p>*Skyrių vienetų skaičius yra preliminarus. Skyrių išmatavimai turi būti tikslinami.</p>	
	<p><i>Pageidaujamos spalvos:</i></p> <ul style="list-style-type: none"> - Korpuso ir horizontalių plokštumų spalva – medžio imitacija arba lygiavertė; - Vertikalių skyrelių atskyrimų spalva - medžio imitacija arba lygiavertė arba pilka (pvz. U763 ST9 arba U201 ST9) arba lygiavertė. - Korpuso, horizontalių lentynų ir vertikalių skyrelių atskyrimų briaunų spalva – medžio imitacija arba lygiavertė. - Durelių briaunų spalva – pilka (pvz. U763 ST9 arba U201 ST9) arba lygiavertė. - Akustinio audinio spalva – derinama sutarties vykdymo metu. - Minkštasuolių audinio spalva – derinama sutarties vykdymo metu. <p>- Visos siūlomos plokštės turi būti pusiau matinės arba matinės.</p>	
PATALPOS NR. 146; 148		
61	<p><i>Lauko rūbų spinta (2 vnt.)</i> Dokumento žymuo VJ-25/08-GBP-SI.P-2</p> <p>Plotis – 800 mm Gylis – 450 mm Aukštis – 2100 mm</p> <ul style="list-style-type: none"> - Baldo korpusas gaminamas iš LMDP arba lygiavertės, kurios storis ne mažiau kaip 25 mm. - Lentynos ir durelės gaminamos iš LMDP arba lygiavertės, kurios storis ne mažiau kaip 18 mm. - Nugarėlė dengiama HDF arba lygiaverte, kurios storis ne mažiau kaip 3 mm. 	 <p>rankenėle kampuotų formų</p>

- Visos plokščių briaunos kantuojamos ne mažiau kaip 2 mm storio briaunos juosta, atitinkančia kantuojamos plokštės storį ir dekorą, klijuojama drėgmei atspariais klijais.
- Nugarėlė įleista į baldo vidų 10 mm, įstatoma į įfrezuotas angas padarytas korpuso plokštėse. Žiūrint iš šono turi nesimatyti nugarėlės.
- Apačioje baldo tvirtinamos 4 kojelės su reguliavimo padukais (grindų nelygumams išlyginti). Kojelės aukštis 35 mm (+- 3 mm).
- Durelės su rankenėlėmis, ilgis 120 mm (+-3 mm), kampuočių formų, dviejų tvirtinimo taškų.
- Viduje ištraukiama rūbų kabykla lauko rūbams kabinti iš priekio, kurios ilgis 370 mm (+-3 mm).
- Šalia kabyklos išnaudojant spintos plotą padaromos siauros lentynėlės, su galimybe reguliuoti aukštį, padarant daugiau skylių. Šių lentynėlių gylis trumpesnis nei visos spintos gylis.
- Spintos trys didžiosios lentynos stabilios. Viena dedama ant dugno, kitos dvi aukščiau. Tvirtinamos vidiniais ekscentrikais.
- Lankstai durims po 3 vnt. su integruota stabdymo sistema, švelnaus uždarymo mechanizmu, amortizavimo funkcija, paslėptu tvirtinimu (tvirtinimo taškai neturi matytis baldo išorėje).
- Durys su korpusu sudaro vientisą plokštumą.
- Durys su užraktu (komplektuojama kartu su ne mažiau kaip 2 rakteliais).
- Ant baldo korpuso neturi matytis lentynų ar lankstų tvirtinimo taškų.

Pageidaujamos spalvos:

- Korpuso, lentynėlių spalva – pilka (pvz. U960 TM9) arba lygiavertė.
 - Durelių spalva – medžio imitacija arba lygiavertė;
 - Nugarėlės spalva – artima korpuso spalvai.
 - Rankenėlių spalva – tamsiai pilka (antracitas) arba lygiavertė.
- Visos siūlomos plokštės turi būti pusiau matinės arba matinės.



PATALPOS NR. 131x2, 138, 139, 146, 147, 148

62

Dokumentų spinta (aukšta) Nr. 1 (7 vnt.)Dokumento žymuo **VJ-25/08-GBP-SI.P-2**

Plotis – 800 mm

Gylis – 450 mm



Aukštis – 2100 mm

- Baldo korpusas gaminamas iš LMDP arba lygiavertės, kurios storis ne mažiau kaip 25 mm.
- Lentynos ir durelės gaminamos iš LMDP arba lygiavertės, kurios storis ne mažiau kaip 18 mm.
- Nugarėlė dengiama HDF arba lygiaverte, kurios storis ne mažiau kaip 3 mm.
- Visos plokščių briaunos kantuojamos ne mažiau kaip 2 mm storio briaunos juosta, atitinkančia kantuojamos plokštės storį ir dekorą, klijuojama drėgmei atspariais klijais.
- Nugarėlė įleista į baldo vidų 10 mm, įstatoma į įfrezuotas angas padarytas korpuso plokštėse. Žiūrint iš šono turi nesimatyti nugarėlės.
- Apačioje baldo tvirtinamos 4 kojelės su reguliavimo padukais (grindų nelygumams išlyginti). Kojelės aukštis 35 mm (+- 3 mm).
- Durelės su rankenėlėmis, ilgis 120 mm (+-3 mm), kampuočių formų, dviejų tvirtinimo taškų.
- Už durelių yra dvi lentynėlės. Viena tvirtinama prie dugno, kita per vidurį su galimybe reguliuoti aukštį padarant daugiau skylučių korpuse.
- Atviroje spintos dalyje yra trys, stabilios, atviros lentynos. Jų gylis turi sutapti su korpuso gyliu. Lentynos tvirtinamos vidiniais ekscentrikais.
- Lankstai durelėms po 2 vnt. su integruota stabdymo sistema, švelnaus uždarymo mechanizmu, amortizavimo funkcija, paslėptu tvirtinimu (tvirtinimo taškai neturi matytis baldo išorėje).
- Durelės su korpusu sudaro vientisą plokštumą.
- Durelės su užraktu (komplektuojama kartu su ne mažiau kaip 2 rakteliais).
- Ant baldo korpuso neturi matytis lentynų ar lankstų tvirtinimo taškų.

Pageidaujamos spalvos:

rankenėlė kampuočių formų



	<ul style="list-style-type: none"> - Korpuso, lentynėlių spalva – pilka (pvz. U960 TM9) arba lygiavertė. - Durelių spalva – medžio imitacija arba lygiavertė. - Nugarėlės spalva – artima korpuso spalvai. - Rankenėlių spalva – tamsiai pilka (antracitas) arba lygiavertė. - Visos siūlomos plokštės turi būti pusiau matinės arba matinės. 	
PATALPA NR. 140		
63	<p><i>Dokumentų spinta (aukšta) Nr. 2 (2 vnt.)</i> Dokumento žymuo VJ-25/08-GBP-SI.P-3</p> <p>Plotis – 600 mm Gylis – 450 mm Aukštis – 2100 mm</p> <ul style="list-style-type: none"> - Baldo korpusas gaminamas iš LMDP arba lygiavertės, kurios storis ne mažiau kaip 25 mm. - Lentynos ir durelės gaminamos iš LMDP arba lygiavertės, kurios storis ne mažiau kaip 18 mm. - Nugarėlė dengiama HDF arba lygiaverte, kurios storis ne mažiau kaip 3 mm. - Visos plokščių briaunos kantuojamos ne mažiau kaip 2 mm storio briaunos juosta, atitinkančia kantuojamos plokštės storį ir dekorą, klijuojama drėgmei atspariais klėjais. - Nugarėlė įleista į baldo vidų 10 mm, įstatoma į įfrezuotą angą padarytas korpuso plokštėse. Žiūrint iš šono turi nesimatyti nugarėlės. - Apačioje baldo tvirtinamos 4 kojelės su reguliavimo padukais (grindų nelygumams išlyginti). Kojelės aukštis 35 mm (+- 3 mm). - Durelės su rankenėle, ilgis 120 mm (+-3 mm), kampotų formų, dviejų tvirtinimo taškų. - Už durelių yra dvi lentynėlės. Viena tvirtinama prie dugno, kita per vidurį su galimybe reguliuoti aukštį padarant daugiau skylučių korpuse. - Atviroje spintos dalyje yra trys, stabilios, atviros lentynos. Jų gylis turi sutapti su korpuso gyliu. Lentynos tvirtinamos vidiniais ekscentrikais. 	 <p>rankenėlė kampotų formų</p> 

	<ul style="list-style-type: none"> - Lankstai duralėms 2 vnt. su integruota stabdymo sistema, švelnaus uždarymo mechanizmu, amortizavimo funkcija, paslėptu tvirtinimu (tvirtinimo taškai neturi matytis baldo išorėje). - Duralės su korpusu sudaro vientisą plokštumą. - Duralės su užraktu (komplektuojama kartu su ne mažiau kaip 2 rakteliais). - Ant baldo korpuso neturi matytis lentynų ar lankstų tvirtinimo taškų. 	
	<p><i>Pageidaujamos spalvos:</i></p> <ul style="list-style-type: none"> - Korpuso, lentynėlių spalva – pilka (pvz. U960 TM9) arba lygiavertė. - Durelių spalva – medžio imitacija arba lygiavertė. - Nugarėlės spalva – artima korpuso spalvai. - Rankenėlių spalva – tamsiai pilka (antracitas) arba lygiavertė. <p>- Visos siūlomos plokštės turi būti pusiau matinės arba matinės.</p>	
PATALPOS NR. 138, 139, 148X2		
65	<p><i>Dokumentų spinta (žema) (4 vnt.)</i> Dokumento žymuo VJ-25/08-GBP-SI.P-3</p> <p>Plotis – 800 mm Gylis – 450 mm Aukštis – 900 mm</p> <ul style="list-style-type: none"> - Baldo korpusas gaminamas iš LMDP arba lygiavertės, kurios storis ne mažiau kaip 25 mm. - Lentynos ir duralės gaminamos iš LMDP arba lygiavertės, kurios storis ne mažiau kaip 18 mm. - Nugarėlė dengiama iš HDF arba lygiavertės, kurios storis ne mažiau kaip 3 mm. - Visos plokščių briaunos kantuojamos ne mažiau kaip 2 mm storio briaunos juosta, atitinkančia kantuojamos plokštės storį ir dekorą, klijuojama drėgmei atspariais klėjais. - Nugarėlė įleista į baldo vidų 10 mm, įstatoma į įfrezuotas angas padarytas korpuso plokštėse. Žiūrint iš šono turi nesimatyti nugarėlės. - Apačioje baldo tvirtinamos 4 kojelės su reguliavimo padukais (grindų nelygumams išlyginti). Kojelės aukštis 35 mm (+- 3 mm). 	  <p>rankenėlė kampuotų formų</p>

<ul style="list-style-type: none">- Durelės su rankenėlėmis, ilgis 120 mm (+-3 mm), kampuotų formų, dviejų tvirtinimo taškų.- Už durelių yra dvi lentynėlės. Viena tvirtinama prie dugno, kita per vidurį su galimybe reguliuoti aukštį padarant daugiau skylučių korpuse.- Lankstai durelėms po 2 vnt. su integruota stabdymo sistema, švelnaus uždarymo mechanizmu, amortizavimo funkcija, paslėptu tvirtinimu (tvirtinimo taškai neturi matytis baldo išorėje).- Durelės su korpusu sudaro vientisą plokštumą.- Durelės su užraktu (komplektuojama kartu su ne mažiau kaip 2 rakteliais).- Ant baldo korpuso neturi matytis lentynų ar lankstų tvirtinimo taškų.	
<p><i>Pageidaujamos spalvos:</i></p> <ul style="list-style-type: none">- Korpuso, lentynėlių spalva – pilka (pvz. U960 TM9) arba lygiavertė.- Durelių spalva – medžio imitacija arba lygiavertė.- Nugarėlės spalva – artima korpuso spalvai.- Rankenėlių spalva – tamsiai pilka (antracitas) arba lygiavertė. <p>- Visos siūlomos plokštės turi būti pusiau matinės arba matinės.</p>	
PATALPOS NR. 103, 119, 120, 121, 122, 148x2, 205, 206, 207, 220, 221, 222, 223)	

15

Darbo stalas su kojų uždengimu ir šoninių spintelių bloku (14 vnt.)Dokumento žymuo **VJ-25/08-GBP-SI.P-1**

Darbo stalas:

Plotis – 1600 mm;

Gylis – 700 mm;

Aukštis – 750 mm.

Kojų uždengimo panelė 1400 x 450 mm

Spintelė:

Plotis – 1450 mm;

Gylis – 450 mm;

Aukštis – 560 mm

- Stalo stalviršis ir viršutinė spintelės plokštė gaminama iš LMDP arba lygiavertės, kurios storis ne mažiau kaip 25 mm.
- Stalo kojų uždengimo panelė, spintelės korpusas (išskyrus viršutinę spintelės plokštę), lentynėlė ir stalčių fasadai gaminami iš LMDP arba lygiavertės, kurios storis ne mažiau kaip 18 mm.
- Stalčių korpusas ir spintelės nugarėlė gaminama iš LMDP arba lygiavertės, kurios storis ne mažiau kaip 12 mm.
- Visos plokščių briaunos kantuojamos ne mažiau kaip 2 mm storio briaunos juosta, atitinkančia kantuojamos plokštės storį ir dekorą, klijuojama drėgmei atspariais klizais.
- Skylė laidams praveisti 80 mm (+- 2 mm) skersmens su dangteliu (skylės daromos spintelių pusėse).
- Stalo rėmas ir kojos gaminamos iš miltelinio būdu dažyto metalo arba lygiavertės. Kojos yra reguliuojamo aukščio padukais (grindų nelygumam išlyginti).
- Kojos 50*50 mm (+- 3 mm) profilio vamzdžio. Priekinė kojų uždanga tvirtinama metaliniais kampais prie stalviršio.

Spintelę sudaro: atvira dalis su stabilia lentyna, 2 stalčiai - vienas siauras kitas aukštas ir 3 vienodo dydžio stalčiai).

- Stalčių bėgeliai su švelnaus pritraukimo funkcija, pilno ištraukimo, tvirtinimo taškai nesimato baldo išorėje.

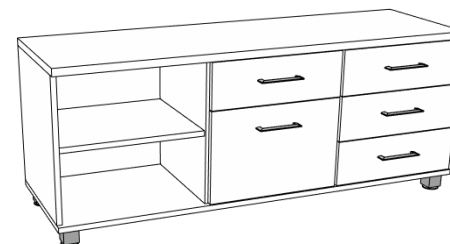

Šlifuoto plieno rankenėlės,
kampuotų formų rankenėlė

	<ul style="list-style-type: none"> - Spintelės apačioje tvirtinamos 4 kojelės su reguliavimo padukais (grindų nelygumams išlyginti). Kojelės aukštis 35 mm (+- 3 mm). - Stalčiai su rankenėlėmis, ilgis 120 mm (+-3 mm), kampuočių formų, dviejų tvirtinimo taškų. - Visi stalčiai su užraktu, rakinami tuo pačiu raktu (komplektuojama kartu su ne mažiau kaip 2 rakteliais). <p>PASTABA: <i>12 vnt. stalų su <u>dešininiu</u> spintelių bloku.</i> <i>2 vnt. stalų su <u>kairiniu</u> spintelių bloku.</i></p> <p><i>Pageidaujamos spalvos:</i></p> <ul style="list-style-type: none"> - Stalo stalviršio, kojų uždengimo panelės, spintelės korpuso (išskyrus viršutinę spintelės plokštę) ir stalčių fasadų spalvos – medžio imitacija arba lygiavertė; - Spintelės viršutinės plokštės spalva – pilka (pvz. U763 ST9 arba U201 ST9) arba lygiavertė. - Stalo kojų spalva – pilka (pvz. RAL 7042 arba RAL 7044) arba lygiavertė. - Rankenėlių spalva – derinama sutarties vykdymo metu. <p>- Visos siūlomos plokštės turi būti pusiau matinės arba matinės.</p>	
PATALPA NR. 141		
57	<p><i>Virtuvinis komplektas (1 vnt.)</i></p> <p>Dokumento žymuo VJ-25/08-GBP-SI.P-16</p> <p>Plotis – 2850 mm Gylis – 600 mm Aukštis – 1700 mm</p> <ul style="list-style-type: none"> - Baldo korpusas, lentyna, durelių ir stalčių fasadai gaminami iš LMDP arba lygiavertės, kurios storis ne mažiau kaip 18 mm. - Stalčių korpusai gaminami iš LMDP arba lygiavertės, kurios storis ne mažiau kaip 12 mm. - Stalviršis gaminamas iš LMDP arba lygiavertės, kurio storis ne mažiau kaip 38 mm, apvalinta priekinė briauna 	

- Visos plokščių briaunos kantuojamos ne mažiau kaip 2 mm storio briaunos juosta, atitinkančia kantuojamos plokštės storį ir dekorą, klijuojama drėgmei atspariais klijais.
- Rankenėlės apatinėms spintelėms ir stalčiams montuojamos ant briaunos horizontaliai 150 mm (+3 mm) ilgio, centre durelių.
- Šaldytuvui montuojama vertikaliai 300 mm (+3 mm) ilgio rankenėlė ant briaunos.
- Lankstai durelėms po 2 vnt. su integruota stabdymo sistema, švelnaus uždarymo mechanizmu, amortizavimo funkcija, paslėptu tvirtinimu (tvirtinimo taškai neturi matytis baldo išorėje).
- Stalčių bėgeliai su švelnaus pritraukimo funkcija, pilno ištraukimo, tvirtinimo taškai nesimato baldo išorėje.
- Cokolyje po šaldytuvu įrengiamos ventiliacinės grotelės.
- Šaldytuvas, mikrobangų krosnelė ir indaplovė įmontuojami. Perka įstaiga ir pateikia baldininkui sumontuoti.
- Ant baldo korpuso neturi matytis lentynų ir lankstų tvirtinimo taškų.

Pageidaujamos spalvos:

- Baldo korpuso, stalčių korpusų, lentynos, fasado ir cokolio spalva – tamsiai pilka (pvz. U960 TM9) arba lygiavertė.
- Stalviršio spalva – tamsiai pilka (pvz. F032 ST78) arba lygiavertė.
- Rankenėlių spalva – juoda arba lygiavertė.
- Baldo korpuso, lentynos ir stalčių korpusų siūloma plokštė turi būti pusiau matinė arba matinė.
- Durelių ir stalčių fasadų siūloma plokštė turi būti matinė (pirštų antspaudų nepaliekanti plokštė).
- Kranas ir plautuvė – juoda spalva (perkami atskirai).

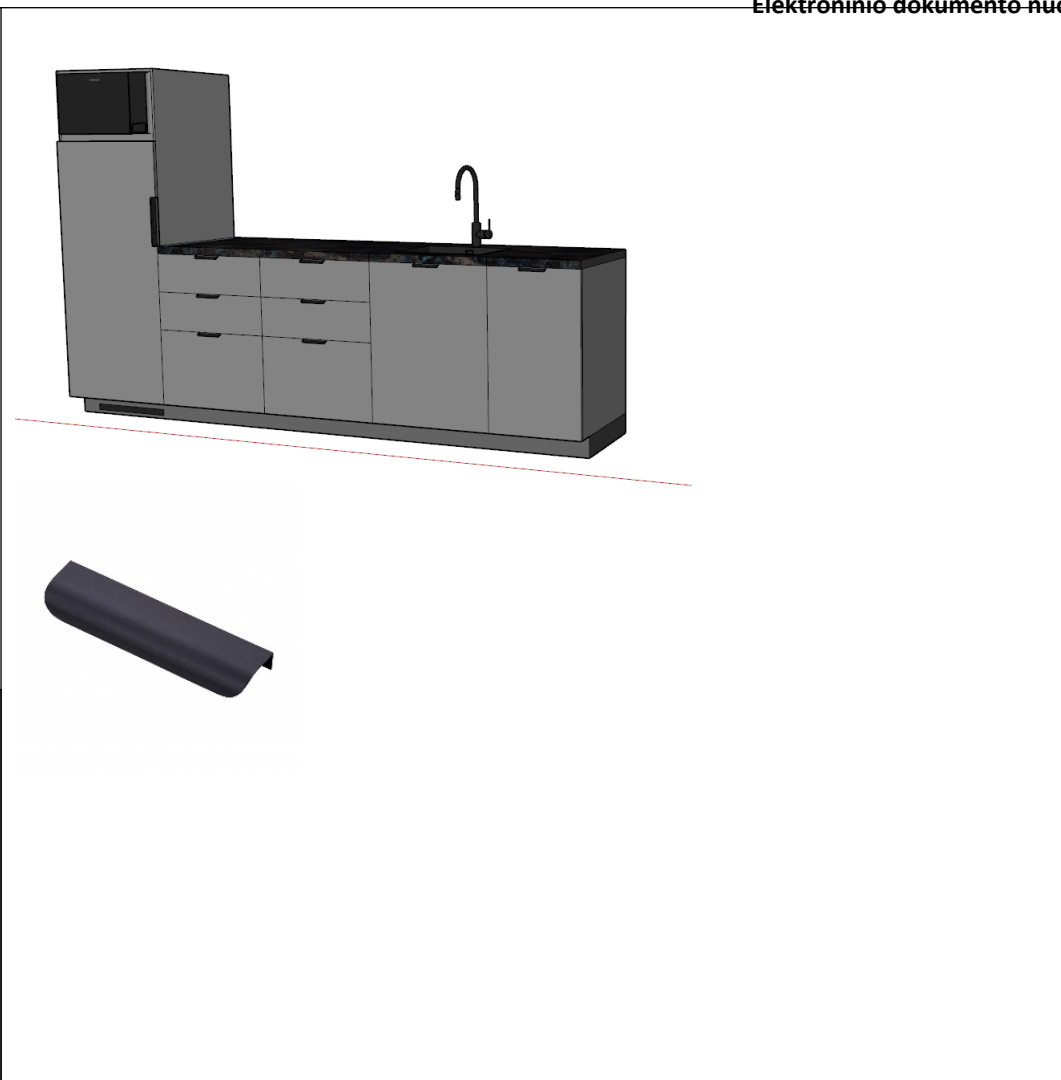

PATALPA NR. 150

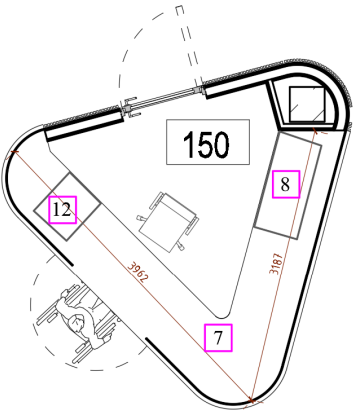
<p>7</p> <p>Stalviršis (1 vnt.)</p> <p>Dokumento žymuo VJ-25/08-GBP-SI.P-17</p> <p>Matuojama vietoje kai stovės kambariukas, daromas lekalas stalviršiui pagaminti.</p> <p>Orientaciniai matmenys stalviršio medžiagos: 2x4000 mm ilgis; gylis 750 mm</p> <ul style="list-style-type: none"> - Stalviršis gaminamas iš LMDP arba lygiavertės, kurios storis ne mažiau kaip 38 mm, apvalinta priekinė briauna. - Visos plokščių briaunos kantuojamos ne mažiau kaip 2 mm storio briaunos juosta, atitinkančia kantuojamos plokštės storį ir dekorą, klijuojama drėgmei atspariais klijais. - Stalo kojos gaminamos iš miltelinio būdu dažyto metalo arba lygiaverčio. <p>Stalviršis remiasi ir tvirtinamas ant spintelės po stalviršiu (baldo Nr. 8) ir stalčių bloko po stalviršiu (baldo Nr. 12), papildomai montuojamos metalinės kojos galuose. Spręsti vietoje kai bus aišku kokio tvirtumo kambariuko sienos. Tvirtinamos kojos neturi trukdyti atsisėdus.</p>	
<p><i>Pageidaujamos spalvos:</i></p> <ul style="list-style-type: none"> - Stalviršio spalva – pilka (pvz. F032 ST78) arba lygiavertė. - Kojų spalva – tamsiai pilka (antracitas) arba lygiavertė. <p>- Visos siūlomos plokštės turi būti pusiau matinės arba matinės.</p>	

<p>8</p> <p>Spintelė po stalviršiu (1 vnt.)</p> <p>Dokumento žymuo VJ-25/08-GBP-SI.P-17</p> <p>Spintelės matmenys: Plotis – 1200 mm, Gylis – 600 mm, Aukštis – 710 mm.</p>	
--	--

Atvira spintelė su viena fiksuota atvira lentyna per vidurį.

Plotis – 600 mm,

Gylis – 600 mm,

Aukštis – 710 mm.

- Korpusas, lentyna ir stalčių fasadai gaminami iš LMDP arba lygiavertės, kurios storis ne mažiau kaip 18 mm.
- Stalčių korpusas gaminamas iš LMDP arba lygiavertės, kurios storis ne mažiau kaip 12 mm.
- Nugarėlė dengiama HDF arba lygiaverte, kurios storis ne mažiau kaip 3 mm.
- Visos plokščių briaunos kantuojamos ne mažiau kaip 2 mm storio briaunos juosta, atitinkančia kantuojamos plokštės storį ir dekorą, klijuojama drėgmei atspariais klijuais.
- Spintelė su viena fiksuota atvira lentyna per vidurį.
- Stalčių bėgeliai su švelnaus pritraukimo funkcija, pilno ištraukimo, tvirtinimo taškai nesimato baldo išorėje.
- 4 stalčiai su užraktu, visi rakinami tuo pačiu raktu (komplektuojama kartu su ne mažiau kaip 2 rakteliais).
- Stalčiai su rankenėlėmis, ilgis 360 mm (+3 mm), kampuočių formų, dviejų tvirtinimo taškų.
- Spintelė su reguliuojamo aukščio padukais (grindų nelygumams išlyginti).

Pageidaujamos spalvos:

- Plokščių spalva – tamsiai pilka (pvz. U960 TM9) arba lygiavertė.
- Nugarėlės spalva – artima korpuso spalvai.
- Rankenėlių spalva – tamsiai pilka (antracitas) arba lygiavertė.
- Visos siūlomos plokštės turi būti pusiau matinės arba matinės.

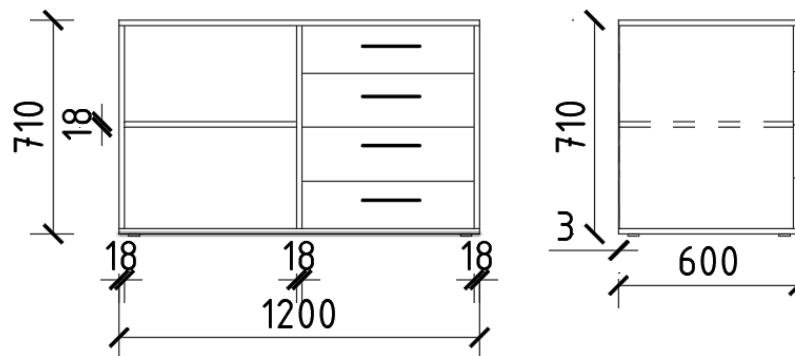

12

Stalčių blokas po stalviršiu (1 vnt.)Dokumento žymuo **VJ-25/08-GBP-SI.P-17**

Plotis – 600 mm,
Gylis – 600 mm,
Aukštis – 710mm

- Korpusas ir stalčių fasadai gaminami iš LMDP arba lygiavertės, kurios storis ne mažiau kaip 18 mm.
- Stalčių korpusas gaminamas iš LMDP arba lygiavertės, kurios storis ne mažiau kaip 12 mm.
- Nugarėlė dengiama HDF arba lygiaverte, kurios storis ne mažiau kaip 3 mm.
- Visos plokščių briaunos kantuojamos ne mažiau kaip 2 mm storio briaunos juosta, atitinkančia kantuojamos plokštės storį ir dekorą, klijuojama drėgmei atspariais klijais.
- Stalčių bėgeliai su švelnaus pritraukimo funkcija, pilno ištraukimo, tvirtinimo taškai nesimato baldo išorėje.
- 3 stalčiai (du siauresni, vienas aukštas stalčius) su užraktais, visi rakinami tuo pačiu raktu (komplektuojama kartu su ne mažiau kaip 2 rakteliais).
 - Stalčiai su rankenėlėmis, ilgis 360 mm (+3 mm), kampuočių formų, dviejų tvirtinimo taškų.
 - Stalčių blokas su reguliuojamo aukščio padukais (grindų nelygumams išlyginti).

Pageidaujamos spalvos:

- Plokščių spalva – tamsiai pilka (pvz. U960 TM9) arba lygiavertė.
- Nugarėlės spalva – artima korpuso spalvai.
- Rankenėlių spalva – tamsiai pilka (antracitas) arba lygiavertė.
- Visos siūlomos plokštės turi būti pusiau matinės arba matinės.

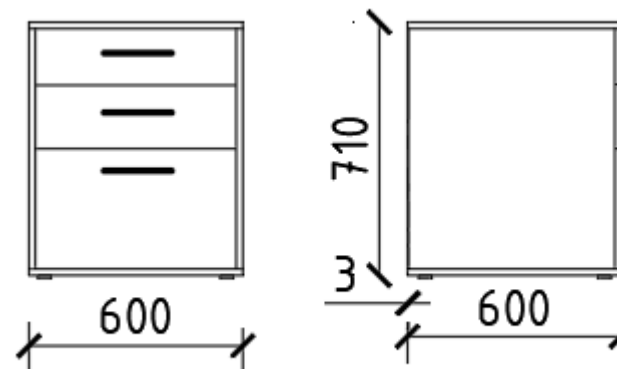
**PATALPA NR. 202**

33

Kompiuterių stalas (6 vnt.)Dokumento žymuo **VJ-25/08-GBP-SI.P-18**

Plotis – 1200 mm;

Gylis – 1200;

Aukštis -750 mm.

- Stalo stalviršis gaminamas iš LMDP arba lygiavertės, kurios storis ne mažiau kaip 25 mm.
- Intarpas tarp kojų gaminamas iš LMDP arba lygiavertės, kurios storis ne mažiau kaip 18 mm.
- Visos plokščių briaunos kantuojamos ne mažiau kaip 2 mm storio briaunos juosta, atitinkančia kantuojamos plokštės storį ir dekorą, klijuojama drėgmei atspariais klizais.
- Stalo kojos gaminamos iš metalo, dažyto miltelinio arba lygiaverčiu būdu.
- Kojos turi būti C formos, iš 40×40 mm (+- 3 mm) profilio vamzdžio. Tarp kojų jungimo yra intarpai, kurie atsikartoja abejose stalo pusėse.
- Stalviršyje montuojami du lizdai laidams.
- Kiekvienoje stalo pusėje, vidinėje dalyje, yra po 2 paviršines rozetes.

Pageidaujamos spalvos:

- Stalviršio spalva – šviesai pilka arba lygiavertė.
- Kojų spalva – tamsiai pilka (antracitas) arba lygiavertė.
- Visos siūlomos plokštės turi būti pusiau matinės arba matinės.



		1.12. Virtuvinis komplektas (jrašyti)
		1.13. Stalviršis (jrašyti)
		1.14. Spintelė po stalviršiu (jrašyti)
		1.15. Stalčių blokas po stalviršiu (jrašyti)
		1.16. Kompiuterių stalas (jrašyti)
2.	Visos plastikinės dalys, kurių masė ≥ 50 g, turi būti paženklintos kaip tinkamos perdirbti pagal LST EN ISO 11469 „Bendrasis plastikinių gaminių identifikavimas ir ženklavimas“ ar lygiavertį standartą.	2.1. Spintelė po interaktyvia lenta (jrašyti)
		2.2. Šoninis klasės baldas Nr. 1 (jrašyti)
		2.3. Šoninis klasės baldas Nr. 2 (jrašyti)
		2.4. Galinis klasės baldas su apskritimais (jrašyti)
		2.5. Galinis klasės baldas (jrašyti)
		2.6. Galinis klasės baldas su minkštasuoliu (jrašyti)
		2.7. Lauko drabužių spinta (jrašyti)
		2.8. Dokumentų spinta (aukšta) Nr. 1 (jrašyti)
		2.9. Dokumentų spinta (aukšta) Nr. 2 (jrašyti)
		2.10. Dokumentų spinta (žema) (jrašyti)
		2.11. Darbo stalas su kojų uždengimu ir šoniniu spintelių bloku (jrašyti)
		2.12. Virtuvinis komplektas (jrašyti)
		2.13. Stalviršis (jrašyti)
		2.14. Spintelė po stalviršiu (jrašyti)
		2.15. Stalčių blokas po stalviršiu (jrašyti)
		2.16. Kompiuterių stalas (jrašyti)

3.	Paviršiams dengti naudojamuose produktuose: 1) neturi būti pavojingų cheminių medžiagų, klasifikuojamų priskiriant bet kurią iš nurodytų pavojingumo frazę pagal Reglamentą (EB) Nr. 1272/2008: kancerogeninės (H350, H350i, H351), sukeliančios paveldimus genetinius defektus (H340, H341), toksiškos reprodukcijai (H360D, H360F, 361f, 361d), pavojingos vandens aplinkai (H400, H410, H411), toksiškos ar labai toksiškos (H300, H301, H310, H311, H330, H331), kenkia organams (H370), veikdamos ilgą laiką pakenkia kai kuriems organams (H372); 2) neturi būti daugiau kaip 5 proc. masės lakiųjų organinių junginių (LOJ); 3) neturi būti chromo (VI) junginių; 4) formaldehido išmetamieji teršalai neturi viršyti 0,05 ppm.	3.1. Spintelė po interaktyvia lenta <i>(jrašyti)</i>
		3.2. Šoninis klasės baldas Nr. 1 <i>(jrašyti)</i>
		3.3. Šoninis klasės baldas Nr. 2 <i>(jrašyti)</i>
		3.4. Galinis klasės baldas su apskritimais <i>(jrašyti)</i>
		3.5. Galinis klasės baldas <i>(jrašyti)</i>
		3.6. Galinis klasės baldas su minkštasuoliu <i>(jrašyti)</i>
		3.7. Lauko rūbų spinta <i>(jrašyti)</i>
		3.8. Dokumentų spinta (aukšta) Nr. 1 <i>(jrašyti)</i>
		3.9. Dokumentų spinta (aukšta) Nr. 2 <i>(jrašyti)</i>
		3.10. Dokumentų spinta (žema) <i>(jrašyti)</i>
		3.11. Darbo stalas su kojų uždengimu ir šoniniu spintelių bloku <i>(jrašyti)</i>
		3.12. Virtuvinis komplektas <i>(jrašyti)</i>
		3.13. Stalviršis <i>(jrašyti)</i>
		3.14. Spintelė po stalviršiu <i>(jrašyti)</i>
		3.15. Stalčių blokas po stalviršiu <i>(jrašyti)</i>
		3.16. Kompiuterių stalas <i>(jrašyti)</i>
4.	Jei baldo kamšalo sudėtyje naudojamos sintetinės poliesterio medžiagos, jų sudėtyje turi būti dalis perdirbtų medžiagų.	4.1. Šoninis klasės baldas Nr. 1 <i>(jrašyti)</i>
		4.2. Šoninis klasės baldas Nr. 2 <i>(jrašyti)</i>
		4.3. Galinis klasės baldas su apskritimais <i>(jrašyti)</i>

	4.4. Galinis klasės baldas (irašyti)
	4.5. Galinis klasės baldas su minkštasuoliu (irašyti)

***- Dėl lentelės 1 punkte nurodyto kriterijaus pateikiama:**

- a) galiojantis FSC arba PEFC, arba kitas darnaus miškų ūkio standarto sertifikatas, arba
- b) pripažintos įstaigos arba paskelbtosios (notifikuotos) institucijos atlikto bandymo protokolas, tyrimų ataskaita ar pažyma, arba
- c) kiti lygiaverčiai įrodymai, kuriais įrodoma atitiktis taikomiems reikalavimams.

- Dėl lentelės 2 punkte nurodyto kriterijaus pateikiama:

- a) ekologinis ženklas Nordic Swan arba kitas I tipo ekologinis ženklas (sertifikatas), kuris įrodytų, kad visos plastikinės dalys, kurių masė ≥ 50 g, yra paženklintos kaip tinkamos perdirbti pagal nurodytą standartą, arba
- b) pripažintos įstaigos arba paskelbtosios (notifikuotos) institucijos atlikto bandymo protokolas, tyrimų ataskaita ar pažyma, arba
- c) gamintojo techniniai dokumentai, arba
- d) saugos duomenų lapas, arba
- e) kiti lygiaverčiai įrodymai, kuriais įrodoma atitiktis taikomiems reikalavimams.

- Dėl lentelės 3 punkte nurodyto kriterijaus pateikiama:

- a) ekologinis ženklas European Ecolabel arba Nordic Swan, arba kitas I tipo ekologinis ženklas (sertifikatas), kuris įrodytų, kad paviršiams naudojamuose produktuose nėra/neviršija reikalavime nurodytų medžiagų, arba
- b) pripažintos įstaigos arba paskelbtosios (notifikuotos) institucijos bandymų protokolas, tyrimų ataskaita ar pažyma arba
- c) gamintojo techniniai dokumentai, arba
- d) saugos duomenų lapas, arba
- e) gamintojo ar tiekėjo deklaracija (pateikiant objektyvius įrodymus), arba
- f) kiti lygiaverčiai įrodymai, kuriais įrodoma atitiktis taikomiems reikalavimams.

Paviršiams dengti naudojamais produktais laikoma: dažai, lakas, beicas ir pan.

- Dėl lentelės 4 punkte nurodyto kriterijaus pateikiama:

- a) gamintojo techniniai dokumentai, kuriuose būtų nurodyta perdirbtų medžiagų dalis, arba
- b) pripažintos įstaigos arba paskelbtosios (notifikuotos) institucijos atlikto bandymo protokolas, tyrimų ataskaita ar pažyma, arba
- c) gamintojo ar tiekėjo deklaracija (pateikiant objektyvius įrodymus), arba
- d) kiti lygiaverčiai įrodymai.

(Tiekėjo pareigų pavadinimas, vardas, pavardė)

(Parašas)

DETALŪS METADUOMENYS	
Dokumento sudarytojas (-ai)	Emilija Bakutė
Dokumento pavadinimas (antraštė)	KIETŪJŲ (GAMINAMŲ) BALDŲ (KLASĖS BALDŲ IR KT.) TIRKILIŠKIŲ MOKYKLAI-DARŽELIUI, M. YČO G. 2, KAUNAS (I DALIS) PIRKIMO SUTARTIS
Dokumento registracijos data ir numeris	2026-04-01 Nr. 32-23-136
Adresatas	-
Pasirašymo, tvirtinimo, vizavimo paskirties parašą (-us) sukūrusio (-ių) asmens (-ų) pareigos, vardas (-ai), pavardė (-ės), data	<p>Pasirašymas: Aprūpinimo skyrius-specialistė Emilija Bakutė 2026-04-01;</p> <p>Vizavimas: Administracijos vadovybė-Administracijos direktorius Tadas Metelionis 2026-04-01;</p> <p>Vizavimas: Investicijų ir projektų skyrius-vyriausioji specialistė Orinta Bučaitė 2026-03-31;</p> <p>Vizavimas: Aprūpinimo skyrius-poskyrio vedėja, atliekanti skyriaus vedėjo funkcijas Ausma Alešiūnienė 2026-03-31;</p> <p>Vizavimas: Aprūpinimo skyrius-vedėjo pavaduotoja Indra Jasiukaitienė 2026-03-31;</p> <p>Vizavimas: Dokumentų skyrius-specialistė Kristina Adomavičienė 2026-03-31;</p> <p>Vizavimas: Teisės ir konsultavimo skyrius-vyriausioji specialistė Zita Surdokaitė 2026-03-31;</p> <p>Vizavimas: Aprūpinimo skyrius-specialistė Emilija Bakutė 2026-03-31</p>
Pagrindinio dokumento priedų ir pridedamų dokumentų failų skaičius	0
Papildomi metaduomenys	Dokumentas suformuotas DVS „Kontora“.