

KOMPL	STA-P-24-12-SP
STATINIO KATEGORIJA	NESUDĖTINGAS
STADIJA	SUPAPRASTINTAS PROJEKTAS
UŽSAKOVAS	DAUGIABUČIO NAMO GYVENTOJAI, PLUNGĖ, V. MAČERNIO G. 6  Direktorius Eugenijus Palubinskas
OBJEKTAS	KITOS PASKIRTIES, KITŲ INŽINERINĖS STATINIŲ GRUPĖS AUTOMOBILIŲ STOVĖJIMO AIKŠTELĖS ĮRENGIMAS PRIE DAUGIABUČIO GYVENAMOJO NAMO, PLUNGĖ, V. MAČERNIO G. 6, SUPAPRASTINTAS STATYBOS PROJEKTAS.
STATYBOS VIETA	PLUNGĖ, V. MAČERNIOG. 6
PROJEKTO VADOVAS	J. SMILGEVIČIUS AT. NR. 115094
DIREKTORIUS	J. SMILGEVIČIUS
PROJEKTĄ PARENGĖ	UAB „STATARIS“, ĮK 300581291 Tel. 860641638

Kompleksas: STA-P-24-12-SP

Kitos paskirties, kitų inžinerinės statinių grupės, automobilių stovėjimo aikštelės įrengimas prie daugiabučio gyvenamojo namo, Plungė, V. Mačernio g. 6, supaprastintas statybos projektas.

Turinys

Eil. Nr.	Pavadinimas	Puslapio Nr.
1.	Aiškinamasis raštas	3
2.	Bendrieji statinių rodikliai	29
3.	Automobilių stovėjimo aikštelės įrengimas (brėžiniai)	30
4.	Topografinis planas	33
5.	Statinio projekto tvirtinimo užduotis	34
6.	Statinio projektavimo aktas	39
7.	SI „Plungės būstas“ pritarimas	40
8.	Namo gyventojų pritarimas projektui	41
9.	Derinimai	44
10.	Apie nekilnojamojo daikto ir daiktinių teisių į jį įregistravimą nekilnojamojo turto registre	45
11.	Žemės sklypo planas	63
12.	Valstybinės žemės nuomos sutartys	65
13.	Įgaliojimas	77
14.	Įsakymas	78
15.	Priėmimo – perdavimo aktas	79
16.	Apmokėjimas už statybos leidimą	80
17.	Lietuvos respublikos juridinių asmenų registro trumpasis išrašas	81
18.	Atestatas	82
19.	Statinio projektuotojo civilinės atsakomybės privalomojo draudimo liudijimas Nr. PR2240334	83-85

1. AIŠKINAMASIS RAŠTAS

1.1 PROJEKTUOJAMŲ STATINIŲ PAŽINTINIAI DUOMENYS

Statinių pavadinimas

Kitos paskirties, kiti inžineriniai statiniai grupės, automobilių stovėjimo aikštelės įrengimas prie daugiabučio gyvenamojo namo Plungė, V. Mačernio g. 6, supaprastintas statybos projektas. Žemės sklypo kadastrinis Nr. 6854/0016:152.

Statybos geografinė vieta

Automobilių stovėjimo aikštelė įrengiama Plungė, V. Mačernio g. 6.

Statytojas (užsakovas)

Pastatą administruoja bei yra šio projekto užsakovai savivaldybės įmonė „Plungės būstas“ 2002-10-03 savivaldybės tarybos sprendimas Nr. 4-213. Žemės sklypas kadastrinis Nr. 6854/0016:152 priklauso LIETUVOS RESPUBLIKAI, 2023-02-06 NŽT sprendimas Nr. 36SK-86-(14.36.110E). Vadovaujantis 2025-04-01 Valstybinės žemės sklypo nuomos sutartimi Nr. BT6-02-03, 2025-03-27 Plungės rajono tarybos sprendimu Nr. T1-92 bei 2025-11-30 Plungės rajono tarybos sprendimu T1-296 žemės sklypas kadastrinis Nr. 6854/0016:152 išnuomotas Plungė, V. Mačernio g. 6 daugiabučio gyvenamojo namo gyventojams.

Projektuotojas

Projektą parengė UAB „Stataris“ įmonės. kodas 300581291, tel. (8-448) 51967, (8-698) 59756. Projekto vadovas yra Jonas Smilgevičius (diplomas Nr. 115094).

Projekto rengimo pagrindas

Projekto rengimo pagrindas - užsakovų prašymas. Projektas parengtas vadovaujantis teisės aktais ir kitais privalomaisiais projekto rengimo dokumentais.

Statybos rūšis

Vadovaujantis STR 1.01.08:2002, statybos rūšis yra nauja statyba.

Statinių kategorija

Projektuojamas statinys priklauso 2 grupės nesudėtingų statinių kategorijai.

Apribojimai

Automobilių stovėjimo aikštelė įrengiama žemės sklype kadastrinis Nr. 6854/0016:152 Plungės m. k.v. Žemės sklypo plotas - 4635 kv.m. Žemės sklypas nuosavybės teise priklauso LIETUVOS RESPUBLIKAI. Sklype esantis pastatas gyvenamasis namas unikalus Nr. 6897-0004-2018 administruoja savivaldybės įmonė „Plungės būstas“. Žemės sklype yra servitutas - teisė tiesti, aptarnauti, naudoti požemines, antžemines komunikacijas (tarnaujantis daiktas) plotas – 4635 kv.m.

Specialiosios žemės ir miško naudojimo sąlygos

elektroninių ryšių elektroninių ryšių infrastruktūros apsaugos zonos (III syrius, vienuoliktasis skirsnis) – 26 kv.m.;

elektros tinklų apsaugos zonos (III syrius, ketvirtasis skirsnis) – 4 kv.m., 99 kv.m, 27 kv.m, 222 kv.m; skirstomųjų dujotiekio apsaugos zonos (III syrius, šeštasis skirsnis) – 286 kv.m.;

požeminio vandens vandenviečių apsaugos zonos (VI skyrius, vienuoliktasis skirsnis) - 4635 kv.m.

2.1. TRUMPAS STATYBOS APIBŪDINIMAS

Prie esamo daugiabučio gyvenamojo namo V. Mačernio g. Nr.6 įrengiama 27 vietų iš jų 6 vietos elektromobiliams ir dvi vietos žmonėms su negalia, asfaltbetonio dangos automobilių stovėjimo aikštelė. Bendras projektuojamos automobilių stovėjimo aikštelės plotas - 813 kv.m. su kelio bortais, asfaltbetonio dangos bendras plotas- 797 kv.m. Aikštelės įrengimui gautas Savivaldybės įmonės „Plungės būstas“ ir V. Mačernio g Nr. 6, Plungės gyvenamojo namo savininkų pritarimai. ir

Automobilių stovėjimo aikštelės įrengimui gautas AB ESO (elektros 2025-05-05 ir dujų 2025-04-18 pritarimas Nr. P139297

Automobilių stovėjimo aikštelė įrengiama rytinėje daugiabučio gyvenamojo namo V. Mačernio Nr. 6 pusėje. Vykdamas darbus demontuojami esami kelio bortai. Nukasamas gruntas išvežamas į su miesto seniūnija suderintą vietą. Automobilių stovėjimo aikštelė įrengiama asfaltbetonio dangos. Projektuojama stovėjimo aikštelė išlaiko normatyvinius atstumus iki kaimyninių sklypo ribų ir esamo gyvenamojo namo. Projektuojamos automobilių stovėjimo aikštelės atstumas nuo artimiausio gyvenamojo namo 17,98m. Mažiausias atstumas nuo projektuojamos asfaltbetonio dangos iki kaimyninio sklypo ribos 1,0 m. Paviršinis vanduo nuo projektuojamos automobilių stovėjimo aikštelės nuvedamas į esmą lietaus surinkimo trapą.

Projekto vadovas

Jonas Smilgevičius

TECHNINĖS SPECIFIKACIJOS

TECHNINIŲ SPECIFIKACIJŲ TURINYS

1 skyrius. PARUOŠIAMIEJI DARBAI.....	3
2 skyrius. ĮVAŽIAVIMŲ, PĖSČIŲJŲ TAKŲ IR NUOGRINDŲ ĮRENGIMAS.....	16
3 skyrius. PASTATŲ PRIEINAMUMAS.....	253
3 skyrius. APŽELDINIMAS, VEJOS, APTVĖRIMAI.....	25

Šios Techninės specifikacijos (toliau - TS) parengtos pagal galiojančius:
Lietuvos Respublikos statybos įstatymą,
Lietuvos Respublikos kelių įstatymą,
Lietuvos Respublikos aplinkos apsaugos įstatymą,
KTR 1.01:2008 „Automobilių keliai“,
STR 2.06.04:2014 „Gatvės ir vietinės reikšmės keliai. Bendrieji reikalavimai“;
LRSM Automobilių kelių standartizuotų dangų konstrukcijų projektavimo taisyklės;
STR 1.04.04:2017 Statinio projektavimas, projekto ekspertizė
STR 1.05.01:2017 Statybą leidžiantis dokumentai. Statybos užbaigimas. Statybos sustabdymas. Savavališkos statybos padarinių šalinimas. Statybos pagal neteisėtai išduotą statybą leidžiantį dokumentą padarinių šalinimas.
ir kitų statybos techninių reglamentų, techninių reikalavimų reglamentų, Lietuvos standartų, statybos taisyklių, įrengimo taisyklių, techninių reikalavimų aprašų ir kitų normatyvinių statybos techninių dokumentų reikalavimus.

1 skyrius. PARUOŠIAMIEJI DARBAI

1.1. Bendrieji reikalavimai

1.1.1. Šių taisyklių turi būti laikomasi vykdant aplinkos tvarkymo darbus, ruošiantis užstatyti teritorijas, įrengiant privažiavimus, pėsčiųjų takus, tvoras, poilsio vietas, apželdinant ir kt.

1.1.2. Aplinkos tvarkymo darbai atliekami vadovaujantis projekciniais sprendimais, medžiagų ir gaminių naudojimo technologinėmis rekomendacijomis, bendrovės statybos taisyklėmis.

1.1.3. Aplinkos tvarkymo paruošiamiesiems darbams priskiriami geodeziniai nužymėjimai, esamų nereikalingų statinių pašalinimas, augalinio sluoksnio nuėmimas ir sandėliavimas, paviršinio ir gruntinio vandens nuleidimas, teritorijos išlyginimas.

1.1.4. Darbų vietos ruošimo metu Rangovas privalo:

- § garantuoti statybvietės paviršiaus nusausinimą ir lietaus vandens nuleidimą;
- § apsaugoti statybvietę nuo pavojingo požeminių vandenų poveikio, pavasario polaidžio ir kt.;
- § vengti fizinių ir mechaninių žemės savybių pablogėjimo;
- § pašalinti viršutinį dirvožemio sluoksnį ir kitas netinkamas ar pavojingas medžiagas;
- § iškirsti medžius ir pašalinti kelmus;
- § atlikti visus reikalingus esamų statinių, požeminių komunikacijų, kelio dangos konstrukcijų ir kitų sutvirtintų plotų išardymo darbus;
- § teisingu darbų organizavimu apsaugoti aplinką ir sumažinti triukšmą;

1.1.5. Aplinkos tvarkymo darbams naudojamos medžiagos ir gaminiai turi atitikti projekte nurodytus rodiklius.

1.1.6. Tvarkant teritoriją, statybvietėje surinkti medžiagų likučiai ir kitokios atliekos nustatyta tvarka pašalinamos.

1.1.7. Vykdamas žemės darbus, draudžiama užversti žeme ar statybinėmis medžiagomis bei jų atliekomis želdinius, požeminių inžinerinių tinklų šulinių dangčius, geodezinius ženklus, gaisrinius hidrانتus, kultūros vertybių teritorijas ir jų apsaugos zonas.

1.1.8. Užbaigus žemės darbus, teritorijos paviršius turi būti toks, koks buvo iki darbų pradžios, arba pakeistas pagal projekto sprendimus.

1.1.9. Nukastas dirvožemis sandėliuojamas numatytoje vietoje arba išvežamas kitur. Darbo metu nukasamo dirvožemio negalima sumaišyti su žemiau esančiu gruntu. Nukasto dirvožemio negalima užteršti statybos atliekomis, metalu, stiklu, plastmasėmis, naftos produktais, cheminėmis medžiagomis, ilgai pūvančiomis augalų liekanomis. Sandėliuojamam dirvožemiui negalima važinėti ar kitaip jį tankinti.

1.1.10. Statybvietėje esančio dirvožemio tinkamumas apželdinimui nustatomas laboratorijose. Dirvožemio mechaninės savybės gerinamos maišant jį su smėliu, durpėmis, kalkėmis. Dirvožemio derlingumui pagerinti galima įterpti mineralinių ir organinių trąšų.

1.1.11. Aplinkos tvarkymo darbus galima pradėti, kai yra nužymėti įvažiavimai, takai, perėjos, gėlynai, žalieji plotai ir kt.

1.1.12. Tvarkant teritorijas, reikalingos iškasos kasamos nepažeidžiant pagrindų grunto struktūros. Pylimai, sankasos supilami ir šlaitai formuojami prisilaikant SDTP reikalavimų.

1.2. Medžių ir krūmų pjovimas bei kelmų rovimas, dirvožemio nukasimas

1.2.1. Medžių ir krūmų pjovimą reikia suderinti su vietos gamtos saugos įstaigomis ir gauti raštišką leidimą, kuriame nurodoma, kokius želdinius statybvietėje leidžiama pašalinti. Likę statybvietėje medžiai turi būti apsaugoti nuo galimų pažeidimų ant kamienų viela pririšamomis 2,0-2,50 m ilgio lentomis.

1.2.2. Ruošiant statybvietę, nukasamas dirvožemis ir, nesumaišant su gruntu, saugomas numatytose ir netrukdančiose statybos darbams vietose. Jeigu statybos aikštelėje nėra vietos, dirvožemis išvežamas už statybvietės.

1.2.3. Statybvietė aptveriamą patikimos konstrukcijos tvora. Jeigu statinys prie gatvės, įrengiamos apsaugos zonos, kurių plotis priklauso nuo pastato aukščio. Kai statinio aukštis yra iki 20 m - apsaugos zonos plotis 5,0 m, kai aukštis nuo 20 iki 70 m - zonos plotis 7,0 m.

1.2.4. Laikinieji statiniai statybvietėje įrengiami naudojant ekonomišką medžiagą ir konstrukcijas, inventorines patalpas. Ten, kur statybos darbams galima naudoti nuolatinius projekte numatytus kelius, inžinerinius tinklus, pirmiausia juos reikia įrengti. Statybos aikštelėje esančius ir netrukdančius statybos darbams pastatus reikia pritaikyti statybos poreikiams. Jei, įrengiant buitines patalpas, nėra galimybės prisijungti prie nuotekų tinklų, įrengiami nusodinimo šuliniai ir nuotekos iš jų išvežamos.

1.2.5. Gamtos saugos priemonės numatomos statybos darbų technologijos projekte, įvertinus sąlygas, numatytas išduodant leidimą statybai.

1.3. Žemės darbų vykdymas

1.3.1. Statinių duobės ir tranšėjos iškasamos, jose atliekami darbai ir vėl užpilamos per kuo trumpesnę laiką, kad neirtų natūrali grunto struktūra, neslinktų šlaitai ir nesumažėtų dugno stiprumas.

1.3.2. Pamatų duobių ir tranšėjų šlaitai rengiami atsižvelgiant į gruntų savybes bei duobės gylį.

1.3.3. Kasant natūralaus drėgnumo gruntą, kai gruntinis vanduo yra giliai, vertikalias tranšėjas galima kasti jų neramstant:

- § smėlio ir žvyro gruntuose - iki 1,0 m gylio;
- § priemolio ir priemolio gruntuose - iki 1,25 m gylio;
- § molio gruntuose - iki 1,50 m gylio;
- § ir ypač tankiuose molio gruntuose - iki 2,0 m gylio.

1.3.4. Gilesnės tranšėjos ramstomos arba kasamos su nuožulniais šlaitais.

1.3.5. Kasant tranšėjas normalaus drėgnumo rišliuose gruntuose iki 3,0 m gylio, sienos ramstomos horizontaliai išdėstant lentas su tarpais, o kasant gilesnes kaip 3,0 m - ramstoma vientisa lentų siena. Vientisai ramstomos biriuose arba padidinto drėgnumo gruntuose iškastų tranšėjų sienos.

1.3.6. Iškasų sienas, inžinerinių tinklų įrengimui, kurių gylis yra apie 3,0 m. ramstyti lentomis tik klojant vamzdynus arti "taškinių" (augančių medžių, el. atramų ir t.t.) kliūčių. Klojant vamzdynus miesto gatvėmis (išilgai gatvės) iškasų sienų ramstymui naudoti inventorinius išramstymus.

1.3.7. Kasamų iki 5,0 m gylio tranšėjų sienos turi būti tvirtinamos inventoriniais ramstymo elementais, o gilesnių kaip 5,0 m tranšėjų sienų tvirtinimą reikia patikrinti skaičiavimais.

1.3.8. Duobių ir tranšėjų, kurias reikia išramstyti, dugno plotis nustatomas įvertinant išramstymo konstrukcijų, betoninių, gelžbetoninių ar kitokių konstrukcijų, vamzdynų bei klojinių matmenis, izoliacijos įrengimo technologijas, pridodant abiejose pusėse ne mažiau kaip po 0,20 m.

1.3.9. Tranšėjų sienelių tvirtinimo būdai pavaizduoti 1 pav.

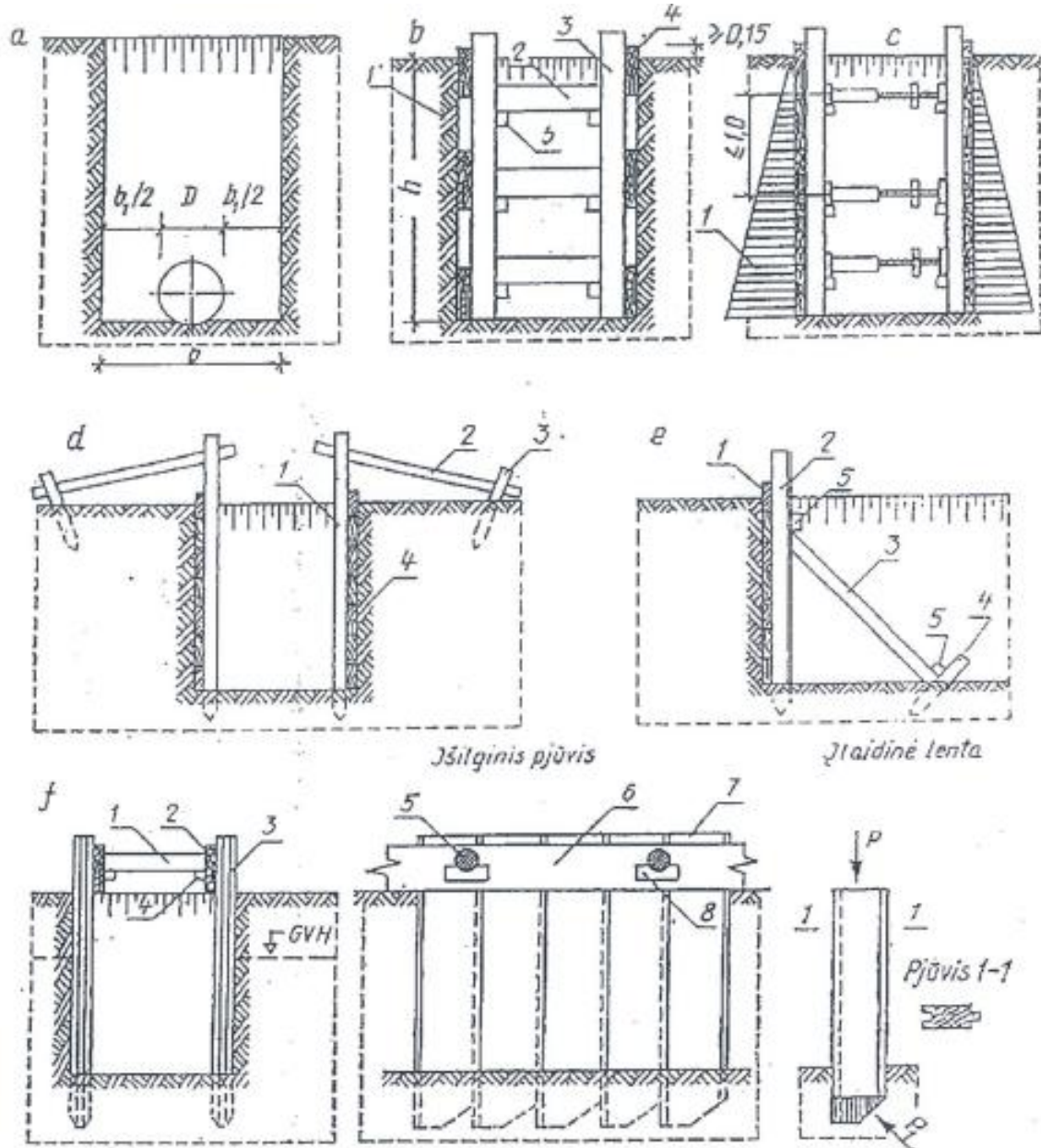

1 pav. Tranšėjos sienelių tvirtinimo būdai

a - schema tranšėjos dugno pločiui apskaičiuoti; b - sienelių tvirtinimas, išdėstant lentas su vienos lentos tarpais: 1 - gruntas, 2 - spyris, 3 - statramstis, 4 - lentos, 5 - trinkelė spyriui tvirtinti; c - sienelių tvirtinimas ištiesai jas klojant lentomis: 1 - grunto slėgio diagrama, d - statramsčių tvirtinimas inkarais: 1 - statramstis, 2 - inkaras, 3 - kuolas, 4 - lentos; e - statramsčių tvirtinimas spyriais: 1 - lentos, 2 - statramstis, 3 - spyris, 4 - kuolas, 5

- trinkelė; f- tvirtinimas įlaidine sienele: 1 - spyris, 2 - lenta, 3 - įlaidinė sienelė, 5 - spyris, 6- lenta spyriui atremti, 7 - įlaidinė sienelė, 8 - trinkelė, P - jėga, veikianti kalamą lentą, P1 - grunto pasipriešinimas lentos gramzdinimui jėgos atstojamoji

1.3.10. Dirbant be išramstymo, didžiausias įvairaus gylio šlaito statumas nustatomas įvertinant grunto savybes pagal 1 lentelę.

1 lentelė. Šlaito statmens priklausomybė nuo duobės gylio

Gruntai	Didžiausias šlaito statmuo duobės gyliui, m					
	1,5		3,0		5,0	
	Kampas tarp šlaito krypties ir horizontalės, laipsniais	Šlaito nuolydžio su duobės gyliu santykis	Kampas tarp šlaito krypties ir horizontalės, laipsnis	Šlaito nuolydžio su duobės gyliu santykis	Kampas tarp šlaito krypties ir horizontalės, laipsniais	Šlaito nuolydžio su duobės gyliu santykis
	58	1:0,67	45	1:1	38	1:1,25
	53	1:0,5	45	1:1	38	1:1
	76	1:0,25	56	1:0,63	50	1:0,85
	90	1:0	63	1:0,50	53	1:0,75
	90	1:0	76	1:0,25	63	1:0,50
	90	1:0	63	1:0,50	63	1:0,50
	76	1:0,25	60	1:0,57	53	1:0,75
	78	1:0,2	63	1:0,50	57	1:0,65

1.3.11. Iškasos dažniausiai kasamos iki projektinės altitudės, išsaugant natūralų pagrindo gruntą, iškasas galima kasti dviem etapais. Pirmojo etapo metu neiškasama iki projektinės altitudės, o iki projektinės altitudės gruntas iškasamas prieš pat konstrukcijų montavimą.

1.3.12. Kasant gruntą mechanizmais negalima iškasti žemiau projektinės altitudės. Taip įvykus, perkasimą reikia užpilti lygiaverčiu gruntu ir jį sutankinti.

1.3.13. Kasant duobę buldozeriu iki duobės dugno projektinės altitudės paliekama 10 cm, kasant daugiakaušiu ekskavatoriumi - 5 cm., vienkaušiu ekskavatoriumi su tiesioginiu kastuvu - 10 cm, vienkaušiu ekskavatoriumi su atbuliniu kastuvu - 15 cm, o draglainu - 25 cm.

1.3.14. Duobės dugno altitudės nuokrypis nuo projektinės altitudės baigus kasti - 5 cm, žemės statinių ašių nuokrypai - 5 cm.

1.3.15. Kad žmonės dirbtų saugiai, nuo iškasų pylimo krašto iki duobės krašto turi būti ne mažiau kaip 0,50 m atstumas. Atstumas tarp šlaito sutvirtinimo ir statomų konstrukcijų - ne mažiau kaip 0,70 m. Duobėse su šlaitu atstumas tarp šlaito pado ir statinio gali būti sumažintas iki 0,30 m.

1.3.16. Žemės darbų leistinų nuokrypių ir techniniai reikalavimai silpnuose gruntuose (2 pav.):

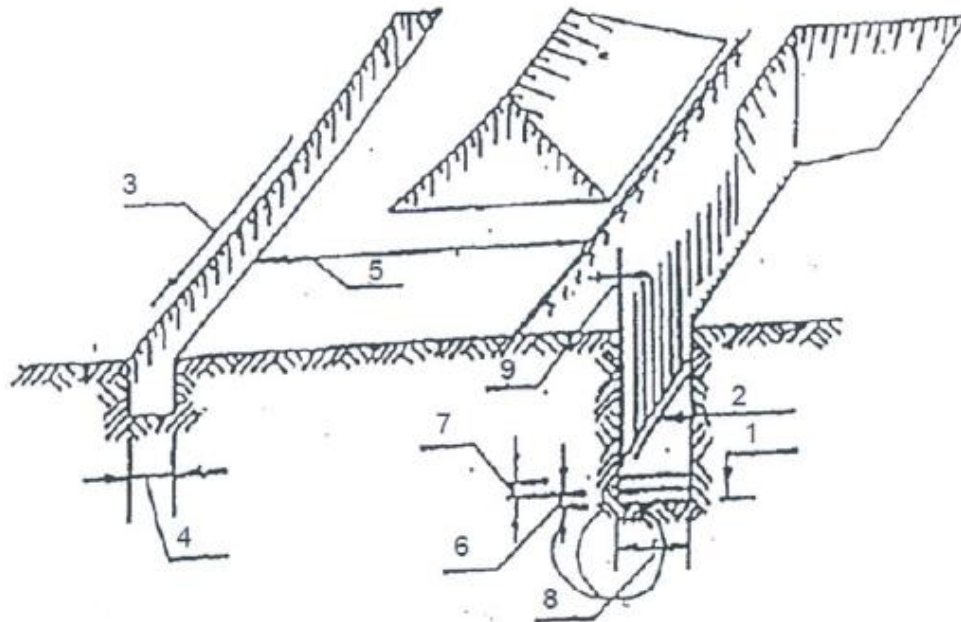

1. Duobės dugno altitudės nuokrypis nuo projektinės altitudės +/- 5 cm.
2. Duobės dugno altitudės nuokrypis nuo išilginės projektinės nuolydžio altitudės +/- 0,0005.
3. Laikinių vandens nutekėjimo įrenginių išilginis nuolydis > 0,003.
4. Griovių matmenų nuokrypiai skersine kryptimi > 10 cm.
5. Atstumas tarp laikinių duobių krašto ir griovio krašto > 3 m.
6. Žvyro pasluoksnio storis > 10 cm.
7. Smėlio pasluoksnio storis > 10 cm.
8. Įrengiant smėlio arba skaldos pasluoksnius, jų plotis lygus tranšėjos pločiui +0,2 m.
9. Metalinio špunto nuokrypis nuo vertikalės ne didesnis kaip 15 cm.

1.3.17. Pamatų duobės mechanizuoto kasimo kontrolė pateikta 2 lentelėje.

2 lentelė. Duobės mechanizuoto kasimo kontrolė

	DARBAI	Kontrolės būdai	Kada kontroliuojama	SV	G	PV
1	PARUOŠIAMIEJI DARBAI					
	-duobės ašių ir kontūro kontrolė	geod. priet.	prieš kasimą	A	D	K
	-altitudžių kontrolė	geod. priet.		A	D	K
	-lietaus vandens nuvedimo kontrolė	vizualiai		A		
2	MECHANIZUOTAS KASIMAS					
	-duobės matmenų tikrinimas	matav. priet.	kasant	A		
	-duobės šlaitų tikrinimas	vizualiai	kasant	A		
	-duobės dugno altitudės kontrolė	geod. priet.	iškasmus	A	D	K
3	BAIGIAMIEJI DARBAI					
	-duobės dugno lyginimas	geod. priet.	lyginant	A		K
	-dugno grunto kontrolė	prietaisais	lyginant	A		K
	-išpildomosios nuotraukos ruošimas	geod. priet.	išlyginus	A	D	K

	-dokumentų įforminimas			A		D
--	------------------------	--	--	---	--	---

A - atsako, D - dalyvauja, K - kontroliuoja

1.4. Statinio geodezinis nužymėjimas

1.4.1. Geodezininkų uždavinys yra nurodyti tikslią projektinę numatomo statyti statinio vietą ir kontroliuoti statybos proceso tikslumą.

1.4.2. Statybvietės geodezinis nužymėjimas pradedamas nuo artimiausio geodezinio taško, kurį nurodo tą teritoriją aptarnaujančios geodezinės tarnybos įgaliotas darbuotojas.

1.4.3. Pagrindinės statinio ašys statybvietėje žymimos nuo geodezinio statybinio tinklo, raudonųjų linijų arba esamų kapitalinių statinių. Raudonąsias linijas nužymi vietoje ir artimiausio reperio altitudes nurodo regiono geodezinė tarnyba.

1.4.4. Statinius ir jų ašis, dalyvaujant statybos vadovui, nužymi bendrovės geodezininkas. Statybos darbų žurnale surašomas aktas.

1.4.5. Statinio nužymėjimo tvarka ir leidžiami nuokrypiai nuo projektinių pateikiami 3 lentelėje.

3 lentelė. Leistini geodezinio nužymėjimo nuokrypiai

	Sąlygos	Leistini nuokrypiai mm.		
		išilginiai	skersiniai	aukščio
1	Kai galima matuoti nuo raudonosios linijos	50	30	10-30
2	Kai negalima matuoti nuo raudonosios linijos	80	50	10-30
3	Statinio nužymėjimas kvartalo viduje	100-300	100-300	
4	Statinių matmenų nužymėjimas, kai jų ilgis iki 100 m	10	10	
5	Kai daugiau kaip 100 m	30	30	

1.4.6. Sužymėtų ant aptvaro statinių matmenų nuokrypiai nuo projektinių negali būti didesni:

- kai statinio ilgis iki 100 m - 5 mm;
- kai statinio ilgis iki 100 m ir didesnis - 20 mm.

1.5. Apsauga nuo paviršinio ir gruntinio vandens

1.5.1. Prieš darbų pradžia, panaudojant laikinus ir pastovius įrenginius, organizuojamas paviršinio vandens nuvedimas. Kad paviršinis vanduo nepatektų iš gretimos teritorijos, iškasami grioviai ar supilami pylimai, o statybvietė lyginama su nuolydžiu $i > 0,005$.

1.5.2. Kai gruntas kasamas žemiau gruntinio vandens lygio, vandens lygis pažeminamas įrengiant atvirąjį arba uždarąjį drenažą, naudojant adatinius filtrus ar gręžininius šulinius su siurbliais. Vykdamas vandens pažeminimo darbus, numatomos priemonės, apsaugančios iškasas, šlaitus ir šalia esančius įrenginius nuo stabilumo praradimo.

1.5.3. Atvirasis drenažas - tai grioviai, kurių gylis iki 1,50 m, o dugno nuolydis $i > 0,005$, su nuožulniais šlaitais ir vandens rinktuvais. Svarbu, kad siurbiant vandenį iš rinktuvų, nepradėtų slinkti iškasos šlaitai ir nebūtų suardytas būsimą pastato pagrindas.

1.5.4. Uždarasis drenažas (3 pav.) įrengiamas tada, kai statybai trukdo atvirasis drenažas. Jei statinio projekte numatytas nuolatinis uždarasis drenažas, jis įrengiamas ir naudojamas statybos reikmėms, įrengiant drenažą, žemės darbai vykdomi nuo išleistuvo aukštesnio lygio link, o vamzdžiai klojami ir filtruojančios medžiagos pilamos (kad į drenažą nepatektų nešvarus vanduo) išleistuvo arba siurblinės link.

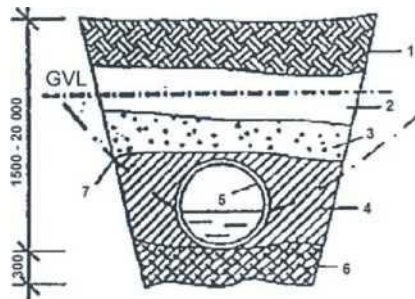

3 pav. Uždarojo drenažo schema.

- 1 - suplūktas gruntas; 2 - smulkus smėlis; 3 - stambus smėlis; 4 - žvirgždas, skalda; 5 - drena;
6 - sutankintas gruntas; 7 - depresijos kreivė

1.5.5. Adatiniai filtrai (4 pav.) yra efektyvūs biriuose gruntuose. Juos sudaro iki 7 m ilgio, 38 ar 50 mm skersmens vamzdžiai, kurių apačioje yra filtras (skylėtas vamzdis su apsauginiu tinklu) ir viduje sumontuotu atbuliniu vožtuvu. Tokių filtrų įrengimo aplink duobę įrengimo schema pateikta 5 pav.

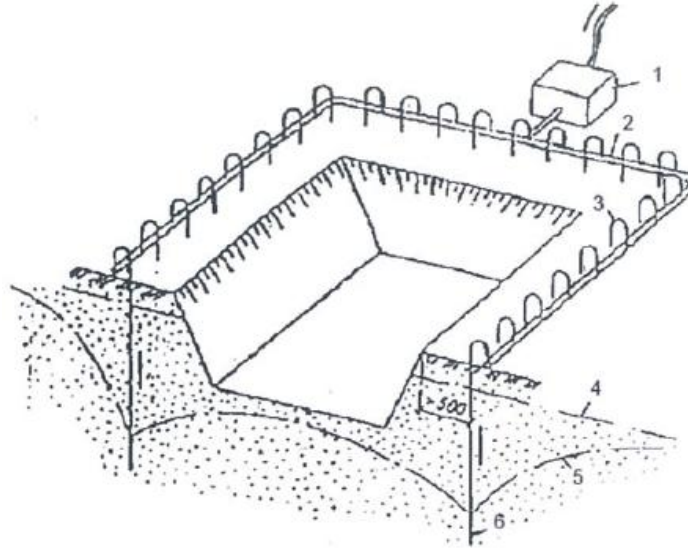

4 pav. Adatinis filtras

1 - kolektorius; 2 - lanksti žarna; 3 - jungiamasis vamzdis; 4 - filtruojamasis skylėtas vamzdis; 5 - filtruojamasis tinklis; 6 - adatinio filtro atgalis

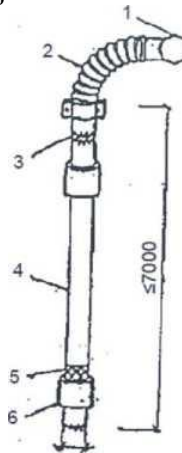

5 pav. Adatinių filtrų įrengimo schema

1 - siurbiamasis agregatas; 2 - kolektorius; 3 - lanksti žarna; 4 - gruntinio vandens lygis (GVL);
5 - depresijos kreivė; 6 - adatinis filtras

1.5.6. Siurbiant vandenį iš iškasų ir tranšėjų, filtruojantys šlaitai ir dugnas, kai reikia, užpilami projekte nurodyto storio žvyro sluoksniu. Vandens lygio pažeminimo greitis, kad nebūtų pažeistas šlaitų ir dugno pastovumas, turi atitikti požeminio vandens žemėjimo greitį.

1.5.7. Pajungus vandens pažeminimo sistemą vanduo siurbiamas be pertraukų.

1.5.8. Vandens pažeminimo sistemos turi būti automatizuotos, sumažėjus vandens lygiui, išjungiančios agregatus.

1.5.9. Vandens pažeminimo sistemos, naudojamos žiemos metu, apšiltinamos.

2 skyrius. ĮVAŽIAVIMŲ, PĖSČIŪJŲ TAKŲ IR NUOGRINDŲ ĮRENGIMAS

2.1. Bendrieji reikalavimai

2.1.1. Įvažiavimai, takai, padengti kieta danga, aikštelės įrengiami ir teritorija apželdinama vykdant projektinius sprendimus ir šių statybos taisyklių reikalavimus.

2.1.2. Standartizuotos pėsčiųjų takų konstrukcijos pateiktos 1 priede.

2.1.3. Dangos pagrindų šalčiui atsparūs sluoksniai daromi iš birių medžiagų, kurios turi apsaugoti dangos konstrukciją nuo šalčio poveikio. Šiuos sluoksnius turi sudaryti atsparūs šalčiui mineralinių medžiagų mišiniai, kurie sutankinti būtų laidūs vandeniui. Sluoksnio storis ir jo filtracijos koeficientas parenkamas pagal projektą. Šalčiui atsparus sluoksnis gali būti rengiamas iš naudotų statybinių medžiagų, jų mišinių bei statybos industrijos atliekų.

2.1.4. Jeigu gruntinis vanduo gali siekti dangos pagrindą, tai atsparaus šalčiui sluoksnyje dalelių, smulkesnių kaip 0,063 mm, negali būti daugiau kaip 5%.

2.1.5. Žvyro arba skaldos pagrindai rengiami iš:

§ žvirgždo ir smėlio mišinių (žvyro) 0/32, 0/45 arba 0/56 frakcijų;

§ skaldos ir smėlio mišinių 0/32, 0/45 arba 0/56 frakcijų.

2.1.6. Mažiausi sutankintų sluoksnių storiai priklauso nuo dalelių dydžio ir turi būti:

§ 12 cm, kai mišinys 0/32 frakcijos;

§ 15 cm, kai mišinys 0/45 frakcijos;

§ 18 cm, kai mišinys 0/56 frakcijos;

§ 20 cm, kai mišinys 0/63 frakcijos.

§

§ Kai pagrindai ar danga betoniniai, betono klasė ir kiti rodikliai nurodomi projekte. Ruošiant betono mišinius statybvietėje, laikomasi reikalavimų, surašytų Statybos taisyklių skyriuje "Betonavimo darbai".

§

§ 2.1.7. Pėsčiųjų takų susikirtimuose su automobilių keliais dangos konstrukcijos storis priklauso nuo transporto priemonių.

§

§ 2.1.8. Betoniniai kelių bortai montuojami ant betono sluoksnio, sutvirtinant išorinę borto pusę betono mišiniu, kuris sukietėjus užpilamas gruntu.

§

§

§ 2.1.9. Sankryžų ir įvažiavimų kampuose montuojami lenkti kelio bortai. Posūkiuose naudoti tiesius kelio bortus galima, kai spindulys yra didesnis kaip 15 m.

2.1.7. Vejų bortai, skiriantys šaligatvius nuo vejų, montuojami ant sutankinto skaldos arba žvyro pagrindo.

2.1.8. Betoninės šaligatvių plytelės, prieš tai įrengus grunto pagrindus, klojamos ant smėlio arba sauso cemento-smėlio mišinio sluoksnio. Tarpai tarp plytelių užpildomi smėliu, sausu cemento-smėlio mišiniu arba skaldos atsijomis. Tarpus tarp bortų ir šaligatvio plytelių užpildyti betono mišiniu negalima.

2.1.9. Įrengiant šaligatvius, nuokrypos nuo projektinės padėties negali būti didesnės kaip (6 pav.)

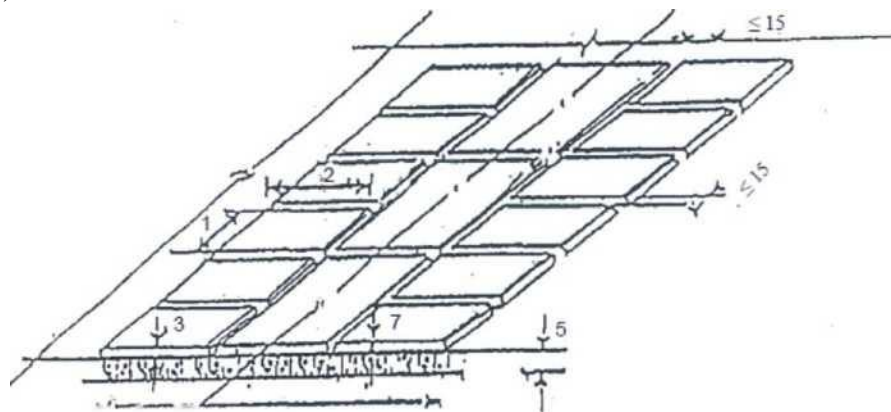

6 pav.

- | | |
|--|--------|
| 1. Plytelių pločio | 3 mm; |
| 2. Plytelių ilgio | 3 mm; |
| 3. Plytelių storio | 3 mm; |
| 4. Pagrindo pločio | 10 cm; |
| 5. Pagrindo storio | 5 mm; |
| 6. Dangos pločio | 10 cm; |
| 7. Aukščio skirtumo tarp dviejų plytelių | 2 mm; |
| 8. Siūlės pločio tarp plytelių | 15mm |
| 9. Smėlio pagrindo storio | 3 cm |
| 10. Plytelių perstūmimo viena kitos atžvilgiu | 5 mm; |
| 11. Smėlio pagrindo sutankinimo koeficientas | 0,98 |
| 12. Įrengiant kelių dangas, sankasos gruntas turi būti pilamas sluoksniais nuo krašto į vidurį, kad gruntas geriau susitankintų. Vidutinio stambumo smėlis tankinamas 30 cm storio sluoksniais. Sutankinimo koeficientas turi būti ne mažesnis kaip 0,98. Skaldos pagrindas tankinamas sluoksniais, pilant skaldą per tris kartus. | |

2.1.10. Pagrindai asfalto dangai turi būti švarūs, sausi, gerai sutankinti. Oro temperatūra, klojant šaltus ar karštus asfaltbetonio mišinius, neturi būti žemesnė kaip +5°C pavasarį ir +10°C rudenį.

2.1.11. Prieš klojant asfaltbetonio mišinį, pagrindai ar pirmasis asfalto sluoksnis turi būti pašlakstytas skystu bitumu (0,50 l/m²)

2.1.12. Asfaltbetonio danga tankinama dviem etapais. Pirmiausia lengvu volu 2 km/h greičiu ta pačia kryptimi važiuojama 5-6 kartus, o paskui sunkiu volu 5 km/h greičiu - 4-5 kartus.

2.1.13. Kelio bortai, kai pasiektas normatyvinis sutankinimo koeficientas (0,98), statomi ant grunto pagrindų arba ant betoninio pagrindo, iš išorinės pusės užpilant bortus gruntu.

2.1.14. Bortai su pagrindais gali būti sutvirtinami betonu. Bortų sujungimo vietose negali būti iškilimų arba prasikeitimų. Tarpeliai tarp bortų negali būti didesni kaip 10 mm ir turi būti užpildyti projekte nurodytos stiprio markės cementiniu skiediniu.

2.1.15. Atstumas nuo borto viršaus iki asfaltbetonio dangos turi būti 15 cm.

2.1.16. Betono trinkelės klojamos ant laikančiųjų sluoksnių. Laikantieji sluoksniai turi būti vienodo storio, gerai sutankinti ir neturi susimaišyti su išlyginamųjų sluoksnių medžiaga.

2.1.17. Laikančiojo sluoksnio paviršiaus lygis nuo projektinio neturi nukrypti daugiau kaip 2 cm, o paviršiaus nelygumai 4 m ilgio ruože negali būti didesni kaip 2 cm.

2.1.18. Betono trinkelių storis parenkamas įvertinant transporto priemonių apkrovą į dangą.

2.1.19. Optimalūs tarpai tarp trinkelių yra 3-5 mm. Trinkelių dangos lygio nuokrypis nuo projektinio neturi būti didesnis kaip 2 cm, o paviršiaus nelygumai 4,0 m ilgio ruože - ne didesni kaip 1 cm.

2.1.20. Nuogrindos įrengiamos visu pastato pamato perimetru. Nuogrindos minimalus nuolydis nuo pastato 1%, bet ne daugiau kaip 10%. Betonas, naudojamas nuogrindoms įrengti, turi atitikti kelių betono reikalavimus.

2.2. Dangų konstrukcijos

2.2.1. Trinkelių (pėsčiųjų takų) dangos lengvojo transporto judėjimo vietose parinktos pagal Automobilių kelių standartizuotų dangų konstrukcijų projektavimo taisyklės KPT SDK 19.

11 lentelę (ant F2 jautrio šalčiui klasės žemės sankasos gruntu), DK 0,3 dangos konstrukcijos klasė, šalčiui atsparios dangos konstrukcijos storis 67 cm, konstrukcija pagal p1.

2.2.2. Trinkelių (pėsčiųjų takų) dangos tik pėsčiųjų judėjimo vietose parinktos pagal Automobilių kelių standartizuotų dangų konstrukcijų projektavimo taisyklės KPT SDK 19“ 11 lentelę (ant F2 jautrio šalčiui klasės žemės sankasos gruntų), DK 0,3 dangos konstrukcijos klasė, šalčiui atsparios dangos konstrukcijos storis 55 cm, konstrukcija pagal p1.

2.2.3. Asfalto dangos sunkiojo transporto aikštei parinktos pagal „Automobilių kelių standartizuotų dangų konstrukcijų projektavimo taisyklės KPT SDK 19“ 9 lentelę (ant F2 jautrio šalčiui klasės žemės sankasos gruntų), DK 3 dangos konstrukcijos klasė, šalčiui atsparios dangos konstrukcijos storis 85 cm, konstrukcija pagal p1.

2.2.2.4. Asfalto dangos lengvojo transporto aikštei parinktos pagal Automobilių kelių standartizuotų dangų konstrukcijų projektavimo taisyklės KPT SDK 19“ 9 lentelę (ant F2 jautrio šalčiui klasės žemės sankasos gruntų), DK 0,3 dangos konstrukcijos klasė, šalčiui atsparios dangos konstrukcijos storis 75 cm, konstrukcija pagal p1.

2.3. Apsauginis šalčiui atsparus sluoksnis

2.3.1. Įrengiant trinkelių dangas išskirtinai pėsčiųjų eismui ir nuogrindoms numatomas 29cm storio apsauginis šalčiui atsparaus sluoksnis (bendras šalčiui atsparios dangos konstrukcijos storis 55 cm).

2.3.2. Įrengiant trinkelių dangas pėsčiųjų ir automobilių eismui numatomas 41 cm storio apsauginis šalčiui atsparaus sluoksnis (bendras šalčiui atsparios dangos konstrukcijos storis 67 cm).

2.3.3. Įrengiant asfalto dangą lengvojo transporto eismui numatomas 42 cm storio apsauginis šalčiui atsparaus sluoksnis (bendras šalčiui atsparios dangos konstrukcijos storis 75 cm).

2.3.4. Įrengiant asfalto dangą lengvojo transporto eismui numatomas 48 cm storio apsauginis šalčiui atsparaus sluoksnis (bendras šalčiui atsparios dangos konstrukcijos storis 85 cm).

2.3.5. Apsauginis šalčiui atsparaus sluoksnio mišinio sudėtis turi atitikti Automobilių kelių standartizuotų dangų konstrukcijų projektavimo taisyklės KPT SDK 19 reikalavimus. Šalčiui atspariam sluoksniui įrengti rekomenduojama naudoti mišinius kuriuos sutankinus būtų pasiektas deformacijos modulis $E_{v2} > 120$ MPa.

2.3.6. Apsauginis šalčiui atsparaus sluoksnio mišiniui gali būti naudojami:

§ birieji mišiniai: 0/2, 0/4, 0/8, 0/11, 0/16, 0/22, 0/32, 0/45, 0/56 ir 0/63;

§ gruntai pagal Automobilių kelių standartizuotų dangų konstrukcijų projektavimo taisyklės KPT SDK 19;

§ žvyro pagrindo sluoksniams rengti naudojami žvyro mišiniai 0/32.

2.3.7. Įrengiant asfalto dangą, sutankinus apsauginį šalčiui atsparaus sluoksnį turi būti pasiektas deformacijos modulis $E_{v2} > 120$ MPa.

2.3.8. Pagrindo sluoksnio aukščiai nuo projektinių neturi nukrypti, skersiniai nuolydžiai projektinių neturi nukrypti daugiau - ne daugiau kaip 0,5%. Matuojant pagrindo lygumą plyšys po 4 m liniuote neturi būti didesnis kaip 20 mm, o plotis nukrypti nuo projektinių daugiau kaip 10,0 cm.

2.4. Skaldos pagrindo sluoksnis

2.4.1. Skaldos pagrindo sluoksniams rengti naudojami dolomitinės skaldos mišiniai 0/45.

2.4.2. Įrengiant asfalto dangas skaldos pagrindo sluoksnio storis 15 cm. Sutankinus skaldą turi būti pasiektas deformacijos modulis $E_{v2} > 150$ MPa. Mišinio sudėtis turi atitikti Automobilių kelių standartizuotų dangų konstrukcijų projektavimo taisyklės KPT SDK 19 reikalavimus Skaldos pagrindo sluoksnio sutankinimo rodiklis D_{pr} turi būti ne mažesnis kaip 103%. Pagrindo sluoksnio aukščiai nuo projektinių neturi nukrypti, skersiniai nuolydžiai projektinių neturi nukrypti daugiau - ne daugiau kaip 0,5%. Matuojant pagrindo lygumą plyšys po 4 m liniuote neturi būti didesnis kaip 20 mm, o plotis nukrypti nuo projektinių daugiau kaip 10,0 cm.

2.5. Asfaltbetonio pagrindo sluoksniai

2.5.1. Reikalavimai pagrindo sluoksniams pateikti KPT SDK 19.

2.5.2. Asfalto pagrindo sluoksnis klojamas esant oro temperatūrai ne žemesnei kaip 0°C, bet ne vėliau kaip iki spalio 1 d. Asfalto mišiniai klojami ir tankinami karštoje būklėje. Defektus savo sąskaita Rangovas turi ištaisyti pagal Inžinieriaus nurodymus.

2.5.3. Dangos konstrukcija parodyta techninio projekto grafiniėje dalyje.

2.6. Asfalto dangos

2.6.1. Reikalavimai asfalto dangoms išdėstyti taisyklėse ĮT ASFALTAS 08.

2.6.2. Asfalto dangos sluoksniams vartojamos mineralinės ir rišamosios medžiagos turi atitikti MN ŠRK 18 ir TRA BITUMAS 08 reikalavimus. Mineralinės medžiagos turi atitikti MN ŠRK 18 reikalavimus.

2.6.3. Asfalto mišiniams gaminti vartojami klampieji kelių bitumai ir polimerais modifikuoti bitumai, kurių fizikiniai ir cheminiai rodikliai turi atitikti TRA BITUMAS 08 ir TRA BE 08 reikalavimus. Viršutiniam sluoksniui naudojamas rišiklis PMB 45/80-55.

2.6.4. Darbų atlikimas:

1. Asfalto viršutinis sluoksnis klojamas esant oro temperatūrai ne žemesnei kaip 0°C, bet ne vėliau kaip iki spalio 1 d., o viršutinis sluoksnis klojamas esant oro temperatūrai ne žemesnei kaip +3°C, bet ne vėliau kaip iki rugsėjo 15 d. Defektus savo sąskaita Rangovas turi ištaisyti pagal Inžinieriaus nurodymus.

2. Transporto priemonės kėbulo paviršius, prieš pakraunant asfalto mišinį, turi būti švarus ir atitinkamai paruoštas. Transporto priemonės kėbulo paviršių galima padengti tik tokia drėkinančiąja medžiaga, kuri nedarytų asfalto mišiniui neigiamo poveikio. Transportavimo metu turi būti laikomasi nustatytos mišinio temperatūros. Asfalto mišinys transportavimo ir technologinių pertraukų metu turi būti apsaugotas nuo atvėsimo ir tiesioginio oro patekimo. Tam tikslui naudojami dengti kėbulai, temperatūrą palaikantys kėbulai ar talpos ir kt.
3. Asfalto mišiniams kloti naudojami klotuvai, kuriais galima pakloti projekte nurodytų parametrų kelio dangą. Kiekvienas klotuvas turi turėti automatinį lygio matuoklį dangos išilginio profilio išlaikymui, nepaisant sluoksnio storio pokyčių. Klotuvo paskleidimo ir lyginimo plokštė turi būti šildoma ir turėti vibracinę tankinimo siją, užtikrinančią tolygų mišinio tankinimą visame sluoksnio platyje.
4. Reikiamam sluoksnio tankiui pasiekti turi būti naudojami tinkamos techninės būklės savaeigiai valciniai plentvoliai, savaeigiai pneumatiniai volai arba vibrovolai. Valcinių plentvolių volai turi būti laistomi tokiu vandens kiekiu, kad prie jų neliptų tankinamas mišinys ir vanduo nebėgtų ant kelio dangos paviršiaus. Pneumatinio volo visų padangų slėgis turi būti vienodas. Turi būti bent vienas atsarginis volas. Dangos vietose, kuriose volai negali būti panaudoti (pvz., kanalizacijos šuliniai), turi būti tankinama rankiniais mechaniniais ar vibraciniais tankintuvais.
5. Asfalto dangos sluoksniai klojami esant sausam ir šiltam orui. Viršutiniai ir apatiniai dangos, pagrindo-dangos sluoksniai neklojami, jei esamo apatinio (pagrindo ar dangos) sluoksnio paviršius yra šlapias.

Viršutiniai ir apatiniai asfalto dangos sluoksniai klojami esant vidutinei paros temperatūrai ne žemesnei kaip + 5 °C.

Dangos sluoksniai klojami taip, kad jų savybės būtų kiek galima tolygesnės ir būtų įvykdyti jiems keliami reikalavimai.
6. Prieš klojant viršutinį asfalto sluoksnį, siūlę tarp naujos ir senos dangų padengiama 1 m pločio geokompozitine medžiaga, sudaryta iš stiklo pluošto tinklo ir jam prie dangos priklijuoti skirtos montavimo medžiagos, prieš tai pagruntavus bitumo emulsija, kurios rišamosios medžiagos kiekis turi sudaryti 0,3 kg/m² likutinio bitumo.

Geokompozitinė medžiaga turi atitikti tokius reikalavimus:

 - stipris tempiant pagal LST EN ISO 10319 išilgine ir skersine kryptimis - daugiau kaip 50 kN/m;
 - pailgėjimas trūkio metu pagal LST EN ISO 10319 išilgine ir skersine kryptimis - (3±1) %;
 - stipris išilgine ir skersine kryptimis prie:
 - 2 % pailgėjimo - daugiau kaip 40 kN/m,
 - 3 % pailgėjimo - daugiau kaip 50 kN/m;
 - masė pagal LST EN ISO 9864 - 265 g/m².

2.6.5. Klojant geokompozitinę medžiagą, sudarytą iš stiklo pluošto tinklo ir montavimo medžiagos, naudojama elastomerais modifikuota bitumo emulsija.

2.6.6. Asfalto dangos sluoksnių pagruntavimas atliekamas greitai skylančia katijonine bitumo emulsija, kurios kiekis turi sudaryti 0,1-0,3 kg/m² likutinio bitumo.

2.7. Betono trinkelų dangos

2.7.1. Įrengiant pėsčiųjų takus, nuogrindas numatoma betoninių trinkelų 20x10x6(8) cm danga. Betono trinkelės klojamos ant 3 cm storio sutankinto posluoksnio mišinio iš smėlio ir cemento.

2.7.2. Reikalavimai trinkelų posluoksnio medžiagai yra nurodyti dokumentuose IT TRINKELĖS 14 ir MN TRINKELĖS 14.

2.7.3. Trinkelų betono stiprio klasė C 30/37, atsparumo šalčiui markė F200, vandens įgeriamumas iki 6 %, dilumas iki 0,70 g/cm² (< arba = 18000 mm³/5000 mm²).

2.7.4. Betoninių trinkelų danga klojama griežtai prisilaikant tarpų, kad galėtų įsiskverbti išlyginamojo sluoksnio medžiaga į tarpus tarp trinkelų ir tuo pačiu įrengiant tinkamą dangos konstrukciją. Tarpus užpildyti ta pačia kaip ir išlyginamojo sluoksnio medžiaga. Tarpus užpildyti klojant trinkeles, sutankintą tarpą užlyginti. Užpildžius tarpus, dangos paviršių nuvalyti ir tolygiai sutankinti. Esant poreikiui tarpus užpildyti dar kartą.

2.8. Kelio, vejos bortai

2.8.1. Vėjos bortai (bordiūrai)

Vėjos bortelių (bordiūrų) betono klasė C 25/30, atsparumo šalčiui markė F200, vandens įgeriamumas iki 6 %, dilumas - 0,70-0,90 g/cm² (nuo 18000 mm³/5000 mm² iki 22000 mm³/5000 mm²). Vėjos bortai rengiami ant betono C16/20 klasės pagrindo. Tuo atveju, kai naudojami vėjos bordiūrai pagaminti iš betono su granitine skaldele, jų stipris gniuždant turi būti ≥ 40 Mpa, betonas C 25/30, betono atsparumo šalčiui markė F ≥ 200, vandens įgeriamumas iki 4 %, dilumas ne daugiau kaip 0,5 g/cm², paviršius negali būti slidus.

Vėjos bordiūro elementai naudojami pėsčiųjų takų atskyrimui nuo gėlynų ir žalių vėjų. Vėjos bordiūro elementai turi būti naudojami tokių pat spalvų kaip ir šaligatvio plytelės ar grindinio trinkelės.

Visi gaminiai turi atitikti LST 1551:1999 reikalavimus. Visi gaminiai turi būti taisyklingi, jų paviršiai lygūs ir neištepti skiediniu.

2.8.2. Kelio bortai (bordiūrai)

Kelio bortų (bordiūrų) betono klasė C 30/37, atsparumo šalčiui markė F200, vandens įgeriamumas iki 6 %, dilumas - 0,70-0,90 g/cm² (nuo 18000 mm³/5000 mm² iki 22000 mm³/5000 mm²). Kelio bortai (bordiūrai) rengiami ant betono C 16/20 klasės pagrindo. Tuo atveju, kai naudojami kelio bordiūrai pagaminti iš betono su granitine skaldele, jų stipris gniuždant turi būti ≥ 40 Mpa, betonas C 25/30, betono atsparumo šalčiui markė F ≥ 200, vandens įgeriamumas iki 6%, stiprumas lenkiant 5 N/mm², paviršius negali būti

slidus.

Viražuose bei posūkiuose naudojami lenktieji gatvės bordiūro elementai, kurių dėka išvengiama kampuotų linijų ir gaunamas sklandus lankas. Kelio bordiūro elementai turi būti naudojami tokių pat spalvų kaip ir šaligatvio plytelės ar grindinio trinkelės ir turi būti lengvai priderinami prie spalvotos dangos arba priešingai kontrastingų spalvų. Sankryžose, vietose prie pėsčiųjų perėjų kelio bortai nuleidžiami. Šaligatvių ir važiuojamosios dalies lygių skirtumai ir nelygumai neturi būti didesni kaip 20 mm

Visi gaminiai turi atitikti LST 1551:1999 reikalavimus. Visi gaminiai turi būti taisyklingi, jų paviršiai lygūs ir neištepti skiediniu.

2.8.3. Betoniniai latakai

Latakų elementų betono stiprio klasė C 25/30, atsparumo šalčiui markė F200, vandens įgeriamumas iki 5 % stambiagrūdžio ar iki 6 % smėlinio betono, dilumas iki 0,40 g/cm² (< arba = 10000 mm³/5000 mm²).

2.9. Pastatų prieinamumas

Įgyvendinant projektą jį būtina pritaikyti žmonėms su negalia vadovaujantis STR 2.03.01:2019 „Statinių prieinamumas“.

Pėsčiųjų perėjos ir šaligatvio bortelio nuožulnos išilginis nuolydis turi atitikti ISO 21542:2011 8 skyriaus 2 lentelės [5.10] reikalavimus.

Bortelio nuožulnos plotis be nusklemtų kraštų turi būti ne mažesnis kaip 1 500 mm. Prieš bortelio nuožulną, iš šaligatvio pusės, turi būti lygi aikštelė ne mažesnė kaip 1 500 x 1 500 mm, kurios nuolydis bet kuria kryptimi negali būti didesnis kaip 1:50 (2 proc.). Bortelio nuožulnos kraštai turi būti nusklemti ir jų nuolydis turi būti toks pat, kaip bortelio nuožulnos. Kai nepakanka vietos prieš bortelio nuožulną įrengti ne mažesnės kaip 1500 x 1500 mm lygios aikštelės, gali būti įrengiamos šoninės nuožulnos, atitinkančios ISO 21542:2011 8 skyriaus 2 lentelės reikalavimus, lygiagrečios pėsčiųjų takui, su ne mažesne kaip 1 500 x 1 500 mm lygia aikštele prie važiuojamosios dalies pėsčiųjų perėjos lygyje. Pėsčiųjų perėjose įrengiamas vandens drenažas turi atitikti ISO 21542:2011 7.13 papunktį [5.10].

Ties perėja saugos salelės bortelius privaloma nužeminti iki dangos lygio arba įrengti bortelio nuožulną. Šiuo atveju skirtumas tarp paviršių neturi viršyti 5 mm.

Kiekviena bortelio nuožulna privalo turėti 560 – 610 mm pločio taktilinę dėmesį atkreipiančią struktūrą, kuri įrengiama per visą nuožulnos plotį, 300 – 320 mm atstumu nuo įžengimo į važiuojamąją gatvės (kelio) dalį.

Pėsčiųjų ir dviračių takai turi būti atskirti regėjimo negalią turintiems asmenims gerai juntamos faktūros juosta, kuri gali įsiterpti ir į šaligatvį, ir į dviračių takelį (skirtingos faktūros juosta įrengiama panaudojant natūralius akmenis, mozaikinius akmenis, betoninius blokėlius, trinkeles ir pan.).

Miestų, miestelių ir kaimų viešosiose erdvėse (tarp jų atskirųjų želdynų, žaliųjų jungčių [5.4]) pėsčiųjų srautus, statinius, erdves, vietas ir objektus jungiančiose trasose (maršrutuose) esantys pėsčiųjų takai (išskyrus skirtus objektų, įrenginių ir sistemų techniniam aptarnavimui) įrengiami pagal ISO 21542:2011 7 ir 9 skyrius [5.10].

Už gyvenamųjų vietovių ribų įrengiami pėsčiųjų takai turi atitikti ISO 21542:2011 7, 8 ir 9 skyrių [5.10] nuostatas.

Pėsčiųjų takų, aikščių, parkų ir kitų viešųjų erdvių takų paviršius turi būti tvirtas, neklampus, stabilus, neslidus sudrėkus, ant jo neturi kauptis lietaus vanduo. Bet kokie nelygumai, iškilumai ar įdubos tako paviršiuje neturi viršyti 5 mm, matuojant vertikaliai nuo aukščiausio iki žemiausio tako paviršiaus taško (šis reikalavimas netaikomas trinkelėms dangų ir plokščių dangų siūlėms). Paviršiaus nuotekų surinkimo grotelės turi būti išdėstytos už pritaikytos trasos (maršruto) ribų. Kitu atveju grotelės išdėstomos pagal ISO 21542:2011 7.13 papunkčio [5.10] reikalavimus.

Miestų, miestelių ir kaimų pėsčiųjų trasose ne rečiau kaip kas 500 m turi būti įrengtos mažiausiai 2 700 mm ilgio ir 1 200 mm pločio poilsio aikštelės. Poilsio aikštelėse turi būti vietos žmonėms atsisėsti ir laisva ne mažesnė kaip 900 mm pločio ir 1200 mm ilgio erdvė vežimėliais judantiems asmenims.

Kiekvienoje atskiroje apžvalgos aikštelėje turi būti ne mažesnė kaip 1800 mm x 1200 mm dydžio laisva aikštelė žmonėms prieiti. Apžvalgos aikštelių aptvėrimas įrengiamas ištisinis arba dvigubų turėklų 800 mm ir 1200 mm aukštyje nuo dangos paviršiaus. Aptvarų nepermatomos dalys turi būti įrengiamos ne aukštesnės kaip 1100 mm visomis apžvalgos kryptimis. Apžvalgos aikštelėje turi būti be kliūtė manevravimo erdvė ne mažesnė kaip 1500 mm skersmens.

2.10. Taktilinių įspėjamųjų paviršių dangos

Premark - kelio ženklai iš termoplastiko

Taktilinių įspėjamųjų paviršių dangos yra iš anksto suformuoti ir paruošti dengimui kelio ženklai iš termoplastiko, kurie gali būti įrengiami keliuose bet kuriuo metų laiku. Taktilinių įspėjamųjų paviršių dangos padeda didinti eismo saugumą nepatiriant didesnių išlaidų. Ženklus instaliuoti labai paprasta ir lengva, nes tam reikia vieno darbuotojo su šepėčiu ir propano dujų degikliu!

Technologija:

Nuvalykite asfalto paviršių, paklokite ir pakaitinkite jį dujiniu (propano) degikliu, kol termoplastikas susilydys kartu su kelio danga.

Ypatybės:

- Gali būti dengiamas bet kuriuo metų laiku.
- Ženklinimas su Premark tarnauja 6-8 kartus ilgiau nei dažymas. Medžiaga yra atspari degalams, alyvai, sniegui ir šalčiui.
- sudėtyje yra stiklo rutuliukų, kurie gerai atspindi šviesą ir užtikrina saugumą tamsiuoju paros metu.

Karščio indikatoriai palengvina PREMARK® įrengimą: kai PREMARK® pasiekia reikiamą temperatūrą - karščio indikatoriai susilydo, parodydami, kad instaliacija baigta.

Nerūdijančio plieno neregių vedimo indikatoriai

- užtikrina tinkamą žmonių su regėjimo negalia įspėjimą apie padidinto pavojaus vietas (gatvės kraštas, laiptai, perono kraštas ir pan.)
- eksploatuojami pėsčiųjų takams ir zonoms pažymėti, todėl nepritaikyti transporto priemonių sukeliams apkrovoms atlaikyti.
- tvirtinami dvikomponente ankerine mase.
- išmatavimai: apvalūs - skersmuo - 35 mm, storis-4,5 mm., juostelės plotis - 35 mm, ilgis - 280mm, storis-4,5 mm.

Medžiaga – 316 markės nerūdijantis plienas.

3 skyrius. APŽELDINIMAS, VEJOS, APTVĖRIMAI

3.1. Apželdinimas

3.1.1. Medžiai ir krūmai turi būti sodinami ir vejose įrengiamose laikantis projekto sprendinių.

3.1.2. Želdinių juostos turi būti tankios, kai norima apsaugoti nuo triukšmo, dulkių, automobilių išmetamųjų dujų. Tokiu atveju medžių polajinę erdvę turi uždenkti tankūs krūmai. Žaliųjų juostų želdiniai turi būti greitai augantys, atsparūs išmetamųjų dujų poveikiui ir klimato sąlygoms.

3.1.3. Teritorijas, kuriose pagal projektą numatoma išsaugoti esamus medžius ar jų grupes, krūmus, pievas, vykdant statybos darbus, būtina aptverti.

3.1.4. Atstumai nuo statinių iki medžių ir krūmų pateikti lentelėje:

Eil. Nr.	Statiniai	Atstumas iki medžio kamieno, m	Krūmo ašies, m
1.	Nuo statinių	5,0	1,5
2.	Nuo gatvės važiuojamosios dalies, sutvirtintos kelkraščio juostos ar griovio	2,0	1,0
3.	Nuo šaligatvių ir takų krašto	0,75	0,5
4.	Nuo apšvietimo tinklo, stulpų, kolonų ir estakadų atramų	4,0	
5.	Nuo atraminių sienučių pado arba vidinės briaunos	3,0	1,0
6.	Nuo šlaitų, terasų ir kt. pado.	1,0	0,5

3.1.5. Medžių ir krūmų atstumai iki elektros tiekimo oro linijų pasirenkami pagal projektą arba pagal elektros tiekimo tinklų montavimo normas bei specialiąsias žemės ir miško naudojimo sąlygas.

3.1.6. Medžio lajai esant didesnei kaip 5 m, atstumas iki pastatų ir statinių padidinamas 0,5 m, didėjant medžio lajai -1 m.

3.1.7. Atstumas eilėje tarp medžių, atsižvelgiantį suaugusių medžių lają, turi būti ne mažesnis kaip 5 m, o atstumas tarp medžių ir krūmų - ne mažesnis kaip 2 m.

3.1.8. Žaliosios juostos turi turėti skersinį nuolydį nuo 0,5 iki 5%. Kai nuolydis didesnis, įrengiamos terasos.

3.2. Vejos

3.2.1. Vejos, jų perimetru sumontavus bortus, rengiamos ant paruošto ir išplanuoto dirvožemio sluoksnio. Prieš sėjant veją, viršutinis dirvožemio sluoksnis išpurenamas 8-10 cm gyliu. Žolių mišinio sėklos įterpiamos 1 cm gyliu į gruntą ir suvoluojama.

3.2.2. Vejos būna paprastosios, pievinės, gėlių ir sportinės. Dažniausiai įrengiamos paprastosios vejos, kurių įvairovė priklauso nuo žolių mišinio, jų kiekio, priežiūros. Pievinės vejos paplitusios parkuose, didelėse teritorijose. Gėlių vejos, kurios daugiausia įrengiamos gyvenvietėse, gali būti vienmetės ir daugiametės.

3.2.3. Teritorijose labiausiai paplitusios paprastosios vejos, kurių 100 m² plotui apsėti reikia tokios sudėties sėklų: motiejukų - 0,50 kg; tikrojo arba raudonojo eraičino - 0,40 kg; daugiametės svidrės - 0,35 kg; pievinės miglės - 0,35 kg; baltųjų arba rausvųjų dobilų -0,40 kg.

3.2.4. Vejų priežiūros technologiją sudaro laistymas, žolės pjovimas, tręšimas, kova su piktžolėmis ir ligomis. Laistymas priklauso nuo oro sąlygų, vejos tipo, grunto. Vidutinė laistymo norma yra 15-20 l/m². Reguliariai žolė pjaunama, kai žolės aukštis yra 8-10 cm, 3-4 kartus per sezoną.

Projekto vadovas

Jonas Smilgevičius

Bendrieji statinio rodikliai



Direktorius
Eugenijus Palubinskas

Pritariai:

SI "PLUNGĖS BŪSTAS" direktorius

Kitos paskirties, kiti inžineriniai statiniai grupės, automobilių stovėjimo aikštelės įrengimas (4.5) prie daugiabučio gyvenamojo namo Plungė, V. Mačernio g. 6, supaprastintas statybos projektas. Žemės sklypo kadastrinis. Nr. 6854/0016:152.

Pavadinimas	Mato vnt.	Bendri rodikliai	Automobilių stovėjimo aikštelė
I. Sklypas			
1.1. Sklypo plotas	m2	4635	
1.1.1. Sklypo užstatymo plotas	m2	1043	
1.2. Sklypo užstatymo intensyvumas	%	82	
1.3. Sklypo užstatymo tankumas	%	23	
1.4. Želdinių procentas	%	30+	
II. inžineriniai statiniai			
2.1. Pastatai:			
2.1.1. Paskirties rodikliai			
2.1.2.1. Stovėjimo aikštelių plotas	m2		814
2.1.2.1. Automobilių stovėjimo vietų skaičius	vnt		27

Projekto vadovas

Jonas Smilgevičius

Sutartiniai žymėjimai:

- Sklypo riba
- Apsaugos zonos
- Proj. asfalto danga

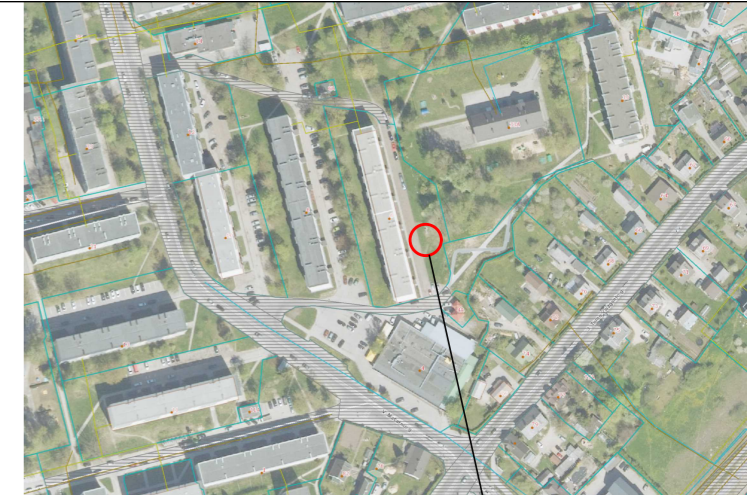

OBJEKTO VIETA

X=6199200.00
Y=364600.00

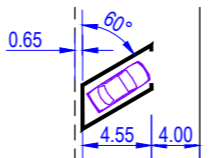

Automobilių stovėjimo vietos

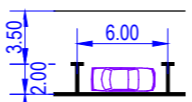

Automobilių stovėjimo vietos

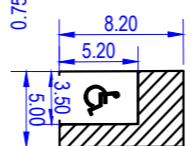

Proj. automobilių stovėjimo vieta žmonėms su negalia (tinkama mikroautobusams) su aikštelėmis išlipimui šone ir gale



Proj. automobilių stovėjimo vieta žmonėms su negalia 5.20m. +1,20m. apeiti



Proj. elektromobilių įkrovimo prieiga

ŽN įspėjamieji paviršiai pagal STR 2.03.01:2019

„Statinių prieinamumas“ reikalavimus



Kampų koordinatės



Gatvės bortai

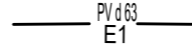

Projektuojamas apsauginis polietilenuinis vamzdis elektros kebeliui apsaugoti



Įėjimas į pastatą

Automobilių stovėjimo aikštelės koordinatės

- A y=364562.98 x=6199180.18
- B y=364565.48 x=6199182.60
- C y=364580.78 x=6199121.14
- D y=364585.77 x=6199122.37
- E y=364587.12 x=6199116.94
- F y=364586.23 x=6199115.92
- G y=364583.03 x=6199112.01
- H y=364574.59 x=6199109.97
- I y=364566.52 x=6199142.37
- J y=364555.30 x=6199187.42
- K y=364552.84 x=6199197.17
- L y=364550.64 x=6199206.21
- M y=364556.51 x=6199205.82

BENDRIEJI STATINIŲ RODIKLIAI

Pavadinimas	Kiekis
Sklypo plotas	4635 m ²
Sklypo užstatymo plotas	1043 m ²
Sklypo užstatymo intensyvumas	82 %
Sklypo užstatymo tankumas	23 %
Želdinių užimamas plotas, %	30+
Automobilių stovėjimo aikštelė	
Automobilių stovėjimo aikštelės plotas	814 m ²
Automobilių stovėjimo aikštelės vietų skaičius	27

Pastabos:

Užstatymo intensyvumas: 3795,93/4635*100=81,90
Užstatymo tankumas: 1043/4635*100=22,50

Aikštelės plotas 813,58 m² su bortais; be bortų (tik asfalto danga) 797,88 m²

EKSPLIKACIJA:

- Projektuojama 27 vietų automobilių stovėjimo aikštelė
- Esamas daugiabutis (V. Mačernio g. 6, Plungė)

Pastaba:
*Elektromobilių įkrovimo prieiga rengiama atskiru elektros projektu.

ESO pastabos:

- Prieš darbų pradžią gauti ESO sutikimą žemės kasimo darbams dujų bei elektros tinklų apsaugos zonoje.
- Prieš darbų vykdymą, dujų ir elektros tinklų parodymui išsikviesti ESO atstovą.
- Prieš darbų pradžią išsikviesti ESO atstovą šulinėlio (kapos) būklės įvertinimui. Įtaiso apsauginio šulinėlio aukštis reguliuojamas priderinant prie naujos dangos altitudės. Jei reikia, atlikti kapų aukščio reguliavimo darbus pritaikant prie naujų dangų altitudžių dėl šių darbų privaloma kreiptis į ESO. Darbai vykdomi užsakovo lėšomis.
- Prašome prieš 2-3 mėn. iki darbų pradžios, kreiptis į ESO dėl dujų tinklų apsauginės dangos patikrinimo, esant poreikiui sudaryti sąlygas ESO sutvarkyti nustatytus defektus iki dangų įrengimo. Neatsižvelgus į šią pastabą užsakovas turės padengti visas naujų dangų ardymo/atstatymo išlaidas.

M 1:500

Atestato nr.				UAB "STATARIS"		Objektas: Kitos paskirties, kiti inžineriniai statiniai grupės, automobilių stovėjimo aikštelės įrengimas (4.5) prie daugiabučio gyvenamojo namo Plungė, V. Mačernio g. 6, supaprastintas statybos projektas				
115094	SP PDV	Jonas Smilgevičius		Įmonės kodas 300581291		Brėžinys:				
						Sklypo planas			Etapas	Laida
									SP	0
Užsakovas: SĮ „Plungės Būstas“						Žymuo: STA-P-24-12-SP			Lapų	Lapas
									3	1

Pastabos:

1. Projektuojamos aikštelės plotas 813,58 m², iš jos naujo asfalto danga - 797,88 m².
2. Projektuojamos įvažos matmenys, kiekiai ir altitudės tikslinamos statybos darbų metu.
3. Statybos darbai gatvės ribose vykdomi vadovaujantis STR 1.06.01:2016 „Statybos darbai. Statinio statybos priežiūra“, LR Vyriausybės 2004-02-11 nutarimu Nr. 15 patvirtintu „Kelių priežiūros tvarkos aprašu“, LR Saugaus eismo automobilių kelių įstatymu, Automobilių kelių standartizuotų dangų konstrukcijų projektavimo taisyklėmis KPT SDK 19 ir kitais susijusiais teisės aktais. Išardytos dangos ir jų pagrindai turi būti įrengiami pagal esamą konstrukciją.
4. Statybos metu pažeistos esamos dangos (asfalto, žvyro, vejos dangos) turi būti atstatytos į pradinę padėtį. Nuimtas ir išsaugotas augalinis gruntas gražinamas į pradinę padėtį.
5. Esamų inžinerinių tinklų altitudės, koordinatės tikslinti statybos darbų metu.
6. Kasimo darbus inžinerinių tinklų apsaugos zonoje atlikti rankiniu būdu.
7. Prieš pradėdant kasimo darbus išsikviesti inžinerinių tinklų savininką ir nustatyti tikslią tinklo vietą. Inžinerinių tinklų apsaugos zonoje kasimo darbus pradėti tik gavus tinklo savininko sutikimą.
8. Statybos metu pažeisti inžineriniai tinklai turi būti atstatomi statytojo.
9. Koordinačių sistema LKS-94.
10. Stovėjimo vietos nuolydis aikštelėje išilginės automobilio ašies kryptimi turi būti ne didesnis kaip 2 %. Stovėjimo vietos nuolydis skersai turi būti ne didesnis kaip 4 %. Žmonių su negalia automobilių stovėjimo ir išlipimo aikštelių vietų nuolydis neturi būti didesnis kaip 2 % bet kuria kryptimi.

STATYMO DARBŲ KIEKIAI			
EIL. NR.	DARBŲ PAVADINIMAS	MATO VNT.	KIEKIS
1	Esamo grunto nukasimas ir išvežimas	m ³	436
2	Asfalto dangos demontavimas ir išvežimas	m ²	574
3	Esamų bordiūrų (tarp vejos ir kelio) ardymas ir išvežimas	m	98,5
4	Šalčiui atsparaus sluoksnio įrengimas sutankinant	m ³	253
5	Skaldos dangos fr. 32 įrengimas sutankinant	m ³	159
6	Asfalto dangos įrengimas (47,9 m ³)	m ²	797,88
7	Gatvės bortų įrengimas įbetonuojant	m	105,3
8	100 mm augalinio sluoksnio bei vejos įrengimas	m ²	68
9	Elektros kabelio apsauginio vamzdžio įrengimas	m.	13,5
10	Aikštelių braižymas, sužymėjimas ir spalvinimas	vnt.	1
11	ŽN parkavimo vietos ženklo ir lentelės įrengimas	vnt.	1
12	Silpnaregiams skirtų dangų įrengimas klijuojant	m ²	32,5

Gatvės borto įrengimo detalė M1:20

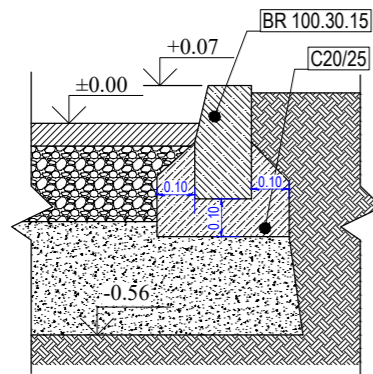

Asfalto dangos detalė M1:20

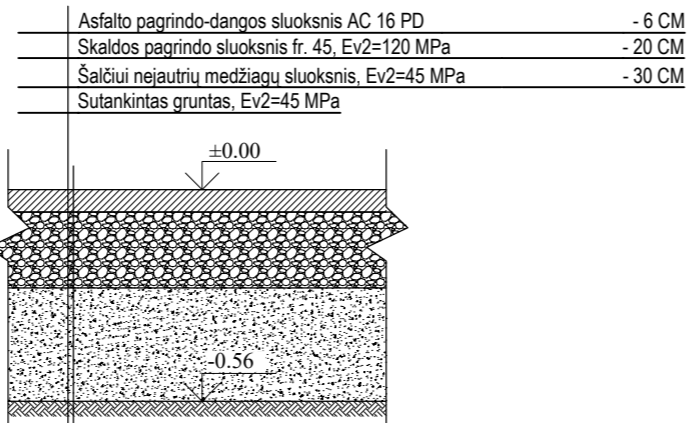

ESO pastabos:

1. Prieš darbų pradžią gauti ESO sutikimą žemės kasimo darbams dujų bei elektros tinklų apsaugos zonoje.
2. Prieš darbų vykdymą, dujų ir elektros tinklų parodymui išsikviesti ESO atstovą.
3. Prieš darbų pradžią išsikviesti ESO atstovą šulinėlio (kapos) būklės įvertinimui. Įtaiso apsauginio šulinėlio aukštis reguliuojamas priderinant prie naujos dangos altitudės. Jei reikia, atlikti kapų aukščio reguliavimo darbus pritaikant prie naujų dangų altitudžių dėl šių darbų privaloma kreiptis į ESO. Darbai vykdomi užsakovo lėšomis.
4. Prašome prieš 2-3 mėn. iki darbų pradžios, kreiptis į ESO dėl dujų tinklų apsauginės dangos patikrinimo, esant poreikiui sudaryti sąlygas ESO sutvarkyti nustatytus defektus iki dangų įrengimo. Neatsižvelgus į šią pastabą užsakovas turės padengti visas naujų dangų ardymo/atstatymo išlaidas.

M 1:20

Atestato nr.	UAB "STATARIS" Įmonės kodas 300581291			Objektas: Kitos paskirties, kiti inžineriniai statiniai grupės, automobilių stovėjimo aikštelės įrengimas (4.5) prie daugiabučio gyvenamojo namo Plungė, V. Mačernio g. 6, supaprastintas statybos projektas	
115094	SP PDV	Jonas Smilgevičius		Brėžinys:	
				Detalės	
				SP	0
Užsakovas:			Žymuo:		Lapų
SĮ „Plungės Būstas“			STA-P-24-12-SP		Lapas
					3
					2

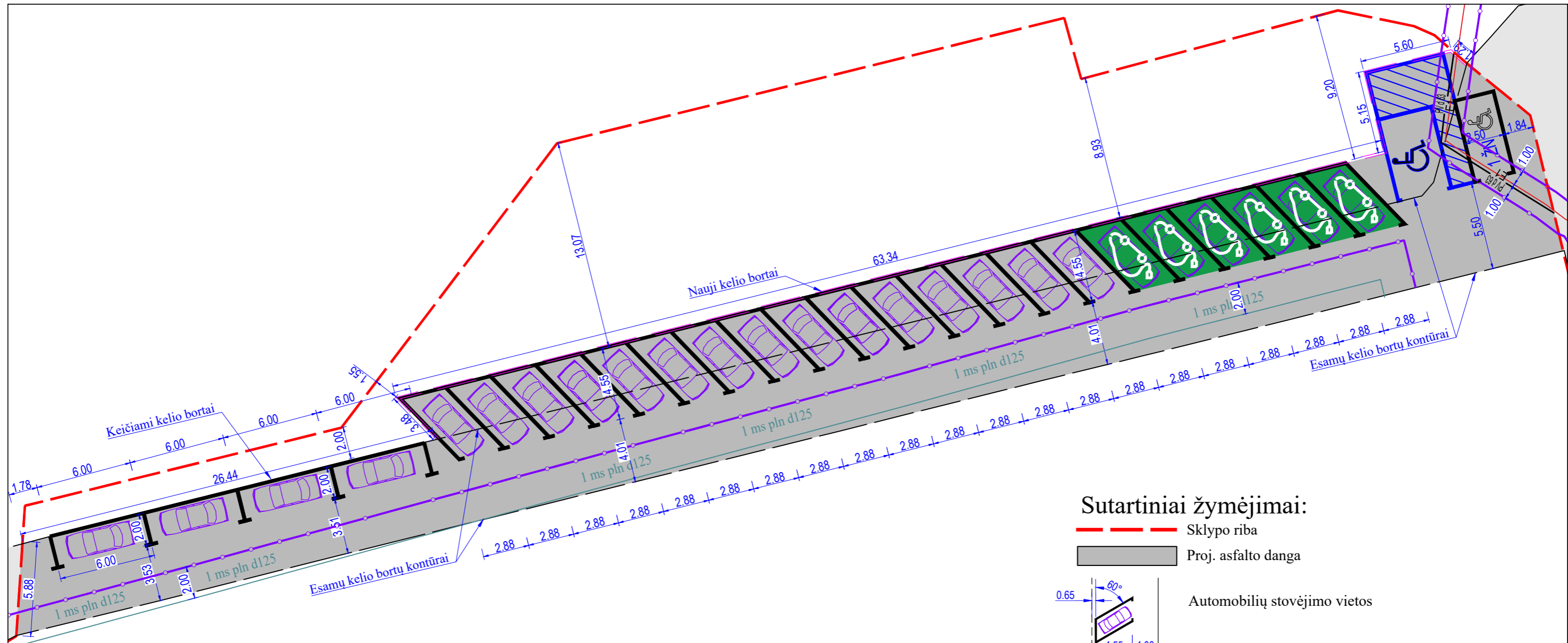

Sutartiniai žymėjimai:

- Sklypo riba
- Proj. asfalto danga
- Automobilių stovėjimo vietos
- Automobilių stovėjimo vietos
- Proj. automobilių stovėjimo vieta žmonėms su negalia (tinkama mikroautobusams) su aikštelėmis išlipimui šone ir gale
- Proj. automobilių stovėjimo vieta žmonėms su negalia 5.20m. +1,20m. apeiti
- Proj. elektromobilių įkrovimo prieiga
- Gatvės bortai

Gatvės borto įrengimo detalė M1:20

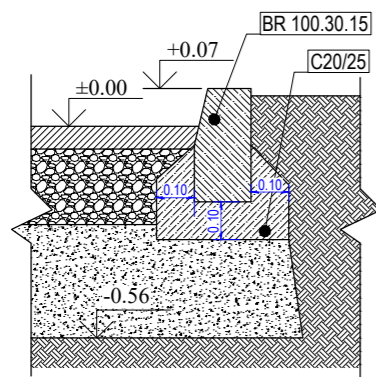

Asfalto dangos detalė M1:20

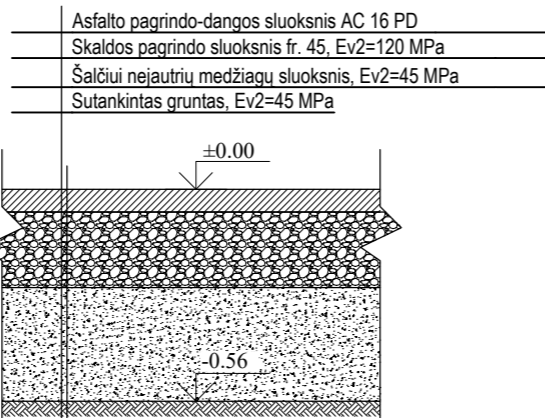

M 1:500

Atestato nr.	UAB "STATARIS"			Objektas: Kitos paskirties, kiti inžineriniai statiniai grupės, automobilių stovėjimo aikštelės įrengimas (4.5) prie daugiabučio gyvenamojo namo Plungė, V. Mačernio g. 6, supaprastintas statybos projektas			
115094	SP PDV	Jonas Smilgevičius	27 vietų automobilių stovėjimo aikštelės eksplikacija		Etapas	Laida	
					SP	0	
Užsakovas:	SĮ „Plungės Būstas“			Žymuo:	STA-P-24-12-SP	Lapų	Lapas
					3	3	

X=6199200.0
Y=364600.0

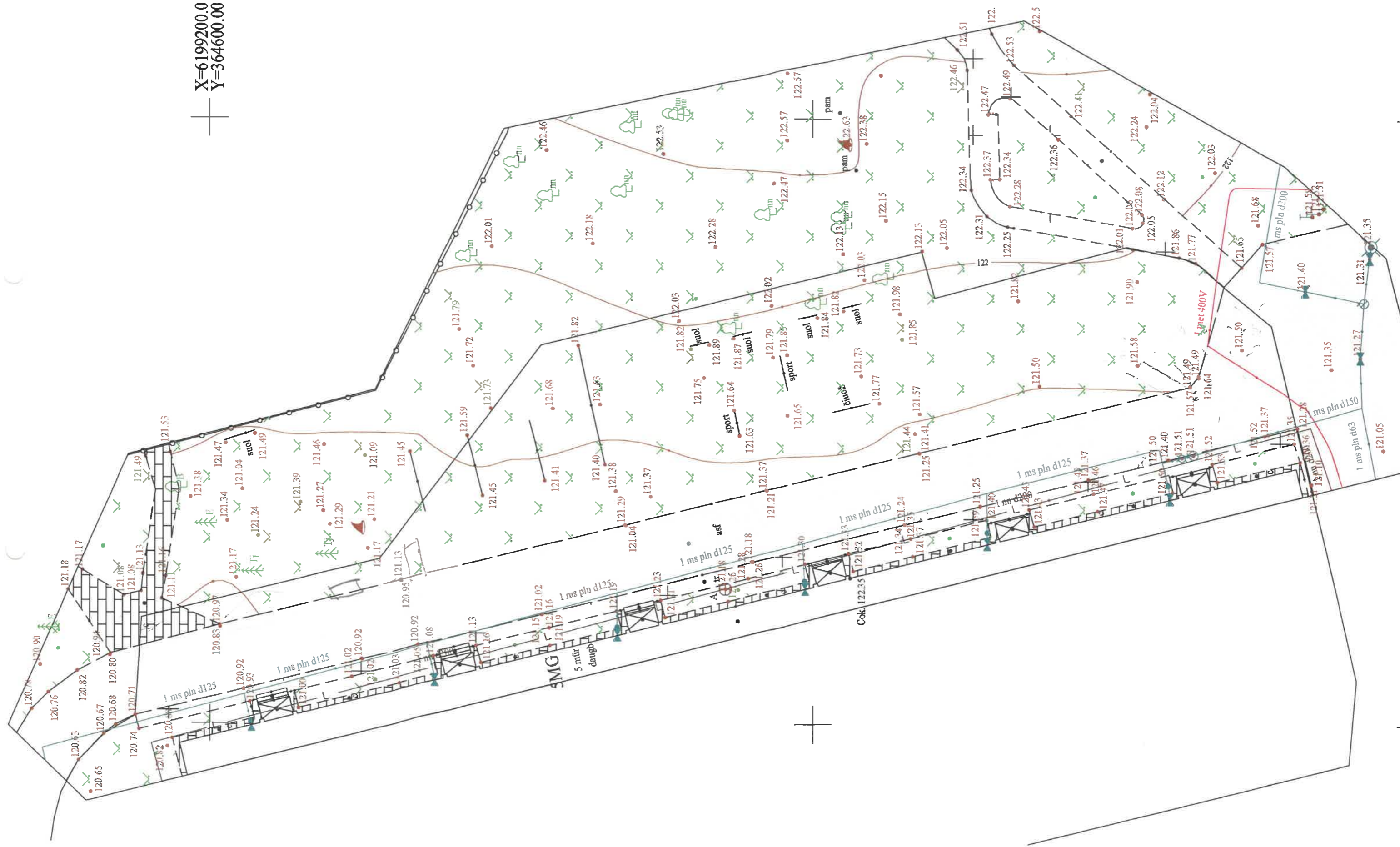

TVIRTINU
SĮ "Plungės būstas" direktorius
Eugenijus Palubinskas

**DAUGIABUČIO NAMO V. MAČERNIO G. 6, PLUNGĖJE
AUTOMOBILIŲ STOVĖJIMO AIKŠTELĖS ĮRENGIMO
PROJEKTAVIMO UŽDUOTIS**

Eil. Nr.	Pavadinimas	Reikalavimai
I. Bendra informacija apie pirkimo objektą		
	Užsakovas	Daugiabučio namo gyventojai V. Mačernio g. 6 Plungė
	Atstovauja	SĮ "Plungės būstas" Plungė, I. Končiaus g. 3 įmonės kodas 271042320, PVM kodas LT710423219
1.	Pirkimo objektas	Projektiniai pasiūlymai Techninio darbo projekto parengimas Projekto vykdymo priežiūros paslaugas
2.	Projekto pavadinimas	Automobilių stovėjimo aikštelės atnaujinimas/padidininimas prie daugiabučio gyvenamo namo Plungė, V. Mačernio g. 6, supaprastintas projektas
3.	Projekto darbų vertė	Techninio darbo projekto paruošimo darbų vertė Eur su PVM
4.	Statinio adresas	Plungės r. sav., Plungės m., V. Mačernio g. 6
5.	Statinio (-ių) ar statinių grupės paskirtis ir bendrieji (techniniai ir paskirties) rodikliai	Daugiabučio namo V. Mačernio g. 6, Plungė - žemės sklypo unikalus Nr.4400-6053-6832 - namo unikalus Nr. 6897-0004-2018. - žemės sklypo plotas 0,4635 ha - būtų skaičius – 85 butai
6.	Planuojamos automobilių stovėjimo aikštelės įrengimo plotas	Automobilių stovėjimo aikštelės plotą padidinti priskirtoje teritorijoje. Kiek padidinti važiuojamąją dalį spręsti projektavimo metu.
7.	Statinio statybos rūšis	statinio įrengimas

II. Perkamų paslaugų apimtis ir trukmė		
8.	Perkamų paslaugų apimtis:	Projekto dalys nustatomos atsižvelgus į projektuojamo statinio specifiką: 8.1. Bendroji; 8.2. Lietaus surinkimo ir šalinimo; 8.3. Pasirengimo statybai ir statybos darbų organizavimo; 8.4. Statybos skaičiuojamosios kainos parengimas. Į projektavimo paslaugas apimtį įeina Projekto pataisymai pagal statytojo, Architektūros ir teritorijų planavimo skyriaus (jų padalinių), taip pat Projektų klaidų pastebėtų statybos rangos metu, taisymai.

9.	Projektuotojo atsakomybe, pajėgomis ir lėšomis atliekami (gaunami) Projekto rengimo dokumentai:	<p>9.1. Projektuotojo civilinė atsakomybė privalo būti apdrausta darbų atlikimą reglamentuojančiuose teisės aktuose nustatyta tvarka. Tiekėjas kartu su sutartimi perkančiajai organizacijai privalo pateikti civilinės atsakomybės draudimo faktą įrodančius dokumentus.</p> <p>9.2. Perkamos paslaugos, kurias projektuotojas privalo atlikti pagal Statybos įstatymo, STR 1.04.04:2017 „Statinio projektavimas, projekto ekspertizė“ ir kitų norminių teisės aktų reikalavimus.</p> <p>9.3. Projektavimo kainą įsiskaičiuoti inžinerinių tinklų technines sąlygų gavimo ir topografinę nuotrauką, paruošto techninio darbo projekto įkėlimas į IS „Infosatyba“ ir statybos leidimo išėmimas, įsitraukiant išlaidas į projektavimo sumą.</p>
10.	Kitos paslaugos, susijusios su projektavimo paslaugomis	<p>10.1. Parengti ir suderinti projektinius sprendinius su užsakovu, V. Mačernio g. 6 namo įgaliotu asmeniu ir Plungės miesto architektu.</p> <p>10.2. Užsakyti ir gauti topografinę nuotrauką.</p> <p>10.3. Inžinerinių tinklų sąlygų gavimas.</p> <p>10.4. Statybos leidimo gavimas.</p> <p>10.5. Statybos darbų priežiūra.</p> <p>10.6. Techninio darbo projekto įgyvendinimo, statybos darbų metu, priežiūra.</p> <p>Pastaba. Topografinė nuotrauka, statybos leidimo gavimas .nusimatyti į pirkimo sumą</p>
11.	Projekto vykdymo priežiūra	<p>11.1. Paslaugos turi būti teikiamos per visą projekto „Plungės miesto daugiabučio V. Mačernio g. 6 automobilių stovėjimo aikštelės prie gyvenamo namo“ supaprastinto statybos projekto, statybos darbų laikotarpį iki projekto užbaigimo, rangos darbų užbaigimo.</p> <p>11.2. Užsakovui pageidaujant pagal poreikį, paslaugos teikėjas vadovaudamasis statybos techninio reglamento STR1.04.04:2017 „Statinio projektavimas, projekto ekspertizė“ 6 skyriaus 42, 44-49 punktų nuostatomis atlieka projekto sprendinių pakeitimus, kuriuose privalo įforminti pagal normatyviniuose dokumentuose nustatytus reikalavimus.</p>
12.	Paslaugų teikimo pradžia ir trukmė	<p>12.1. Pradžia nuo sutarties įsigaliojimo dienos.</p> <p>12.2. Per 4 mėn. nuo projektavimo sutarties įsigaliojimo dienos turi būti parengti ir suderinti su Užsakovu ir su Plungės rajono savivaldybės Architektūros ir teritorijų planavimo skyriumi, principiniai projekto sprendiniai.</p> <p>13.3. Užsakovui pritarus techninio darbo projekto sprendiniams, darbo projektas turi būti parengtas ir gautas statybą leidžiantis dokumentas per 4 mėn., nuo pirkimo</p>

		<p>sutarties įsigaliojimo dienos, statybą leidžiančio dokumento gavimo procedūrų terminas į paslaugos suteikimo terminą neįskaičiuojamas.</p> <p>12.4. Techninio darbo projekto parengimo sutartis gali būti pratęsta pateikus priežastį.</p>
III. Reikalavimai projektavimo paslaugoms		
13.	<p>Projekto rengimo dokumentams taikomi teisės aktai, normatyviniai statybos techniniai dokumentai bei normatyviniai statinio saugos ir paskirties dokumentai, teritorijų planavimo dokumentai.</p>	<p>13.1. Projektavimo dokumentai turi atitikti privalomųjų statinio projekto rengimo dokumentų ir kitų norminių teisės aktų reikalavimus;</p> <p>13.2. Projektuotojas techninį darbo projektą rengia vadovaudamasis parengtais ir patvirtintais teritorijų planavimo dokumentais;</p> <p>13.3. Projekto techninėse specifikacijose nurodyti konkrečius reikalavimus statybos produktams (gaminiams ir medžiagoms), statybos ir montavimo darbams ir darbų kokybei, nenurodant konkrečių gamintojų, numatyti kokybės kontrolei (leistinus nuokrypius, jų įvertinimo metodus ir rodiklius);</p> <p>13.4. Projekte numatomos medžiagos ir įranga bei darbų technologijos turi būti šiuolaikiškos, ekonomiškos, turi užtikrinti esminius statinio reikalavimus, pastato paskirčiai būtinas savybes ir tenkinti minimalius normatyvinių dokumentų reikalavimus.</p>
14.	<p>Funkciniai (paskirties) ir naudojimo (eksploataciniai) reikalavimai statiniui (statinių grupei)</p>	<p>14.1. Gauti ir laikytis inžinerinių tinklų eksploatuojančių įmonių išduotų techninių sąlygų reikalavimų. Gauti inžinerinius tinklus eksploatuojančių įmonių leidimus/sutikimus dirbti tų tinklų apsauginėje zonoje.</p>
15.	<p>Techniniai, kokybiniai (estetiniai, komforto, energinio naudingumo, triukšmo lygio ir t.t.) reikalavimai pagal statinio projekto sprendinių dalis</p>	<p>15.1. Įvertinant projektavimo galimybes, bet neapsiribojant Projektuotojas turi Užsakovui siūlyti įvairias projektines galimybes.</p> <p>15.2. Projekto sprendiniai atskiruose projekto dokumentuose (techninėse specifikacijose, aiškinamuosiuose raštuose, brėžiniuose, sąnaudų kiekių žiniaraščiuose) neturi prieštarauti vieni kitiems.</p> <p>15.3. Projekto rengimo metu paaiškėjus, kad kai kurių šios techninės užduoties reikalavimų neįmanoma įvykdyti, Paslaugų teikėjas (Projektuotojas) raštu apie tai turi informuoti Užsakovą (Statytoją) ir kartu vadovaudamiesi protingumo ir teisingumo principais priimti logišką sprendimą dėl projektavimo užduoties koregavimo.</p>

16.1	Bendroji dalis	<ul style="list-style-type: none"> - Rengiama vadovaujantis galiojančiais teisės aktais. -Suprojektuoti prie daugiabučio namo automobilio stovėjimo aikštelę. - Suprojektuoti įvažiavimo kelią/įvažiavimą platesnį. - Numatomo automobilio stovėjimo aikštelės įrengimui trukdančių medžių, krūmų bei kitų želdinių pašalinimas (medžių taksacija). -Numatomas saugaus eismo priemonių įrengimas, aikštelės ir pritaikymas fizinę negalią turintiems asmenims. - Numatyti automobilių stovėjimo aikštelės įrengimo plotą, pagal priskirtą daugiabučio namui teritoriją. -Projektuoti automobilių stovėjimo aikštelės dangą iš asfaltbetonio. -Automobilių stovėjimo aikštelės fiziniai parametrai parenkami vadovaujantis galiojančiais teisės aktais ir derinant su Užsakovu. -Siekiant sprendinių kompleksiško ir užbaigtumo, būtina sujungti įrengiamos infrastruktūros, gatvių ir šaligatvių dangas, inžinerinių tinklų sprendimus su jau esama infrastruktūra, net jei projekto sprendiniai išeitų iš esamų kadastrinių namo ribų.
16.2.	Lietaus surinkimo ir šalinimo;	<ul style="list-style-type: none"> -Lietaus nuotekų tinklai jungiami prie miesto centralizuotų tinklų pagal išduotas UAB „Plungės vandenys“ prisijungimo sąlygas. -Projekte pateikti lietaus nuotekų nuvedimo ir surinkimo sprendinius. -Esant poreikiui ir suderinus su Užsakovu, suprojektuoti teritorijoje esamų inžinerinių tinklų, šulinių perkėlimo darbus.
16.3.	Pasirengimo statybai ir statybos darbų organizavimo daliai	Rengiama vadovaujantis galiojančiais teisės aktais.
16.4.	Statybos skaičiuojamosios kainos nustatymo daliai	Projektuotojas parengia detalius sąmatinius skaičiavimus ir sąnaudų kiekių žiniaraščius, suvestinę statybos skaičiuojamosios kainos apskaičiavimą. Statybos skaičiuojamosios kainos nustatymo dalį ir medžiagų kiekių žiniaraščius išskirti pagal rengiamo projekto etapus ir finansavimo šaltinius.
17.	Nurodymai sprendinių derinimui, jų pritarimui ir pan.	Atlikti principinių projektinių sprendinių ir galutinių projekto sprendinių pristatymus užsakovo SĮ "Plungės būstas" atstovams ir daugiabučio namo V. Mačernio g. 6, Plungėje gyventojams surengtame susirinkime. Visi projektiniai sprendiniai, naudojamos medžiagos projektavimo metu derinami su Užsakovu ir V. Mačernio

		<p>g. 6 namo įgaliotu asmeniu . Derinti Užsakovui pateikiami principiniai sprendiniai, inžinerinių sprendinių aprašymai. Prieš projektavimą būtina apžiūrėti planuojamo objekto teritoriją, kad būtų tinkamai įvertinta esama aplinka, kontekstas.</p> <p>Tai, kas nenurodyta šioje techninėje užduotyje privalo būti projektuojama vadovaujantis Lietuvos Respublikoje galiojančiais normatyviniais dokumentais ir kitais teisės aktais.</p>
18.	Nurodymai statinio projekto dokumentų komplektavimui, įforminimui ir pateikimui	18.1. Projektuotojas turi pateikti parengto projekto visų dalių po 2 egzempliorius bei 1 kompiuterines laikmenas (USB laikmena) su aprašomąja dalimi (pdf) ir brėžiniais (dwg ir pdf).
19.	Pirkimo vykdytojo pateikiami dokumentai	19. Pirkimo vykdytojo pateikiami dokumentai: 19.1. Statinio žemės sklypo kadastrinių matavimų shema. 19.2. Registro išrašas žemės sklypo. 19.3. Techninė specifikacija.

REIKALAVIMAI PROJEKTAVIMO PASLAUGŲ SUTEIKIMO REZULTATUI

Projektavimo etapas	Projektuotojo pateikiami dokumentai
Projektiniai pasiūlymai	Aiškinamasis raštas, kuriame nurodoma statinio ar jo dalies statybos vieta, statinio ar jo dalies pagrindinė naudojimo paskirtis (nurodoma esama ir būsima paskirtys), statinio techniniai ir paskirties rodikliai, statybos rūšis, paaiškinami ir pagrindžiami projektinių pasiūlymų sprendiniai.
Techninis darbo projektas	<p>Projekto apimtis ir detalumas turi būti pakankamas Statytojo (užsakovo) sumanymui įgyvendinti, statinio statybos skaičiuojamajai kainai nustatyti, statybą leidžiančiam dokumentui gauti ir darbams atlikti. Parengto projekto sprendiniai turi tenkinti esminius statinio, normatyvinių statybos dokumentų ir kitus reikalavimus.</p> <p>Projekto apimtis pagal STR 1.04.04:2017 „Statinio projektavimas, projekto ekspertizė“ reikalavimus:</p> <ol style="list-style-type: none"> 1. Bendroji techninio darbo projekto dalis; 2. Lietaus surinkimo ir šalinimo; 3. Pasirengimas statybai ir statybos darbų organizavimas; 4. Statinio statybos skaičiuojamoji kaina.

Techninę užduotį parengė SĮ „Plungės būstas“ daugiabučio namo administratorė Aušra Vengalienė tel. Nr. +370 672 38983

Užsakovas: Daugiabučio namo gyventojai, Plungė, V. Mačernio 6 tvirtina šią projektinę dokumentaciją:

Kitos paskirties, kitų inžinerinių statinių grupės, automobilių stovėjimo aikštelės įrengimas prie daugiabučio gyvenamojo namo, Plungė, V. Mačernio g. 6, supaprastintas statybos projektas.
SP projekto sudėtis ir sprendiniai parengti pagal statinio projektavimo užduotį patvirtinimą 2025 04 14.

Užsakovas



Direktorius

Eugenijus Palubinskas

SĮ „Plungės būstas“

SAVIVALDYBĖS ĮMONĖ „PLUNGĖS BŪSTAS“

UAB „Stataris“
jonassmilgevicius4@gmail.com

2025-06-04 Nr.D2- 513
Į Nr.

DĖL PRITARIMO PROJEKTINIAMS SPRENDINIAMS

SĮ „Plungės būstas“ įmonės kodas 271042320, I. Končiaus g. 3, LT-90159 Plungė, pritaria projekto rengėjui UAB „Stataris“ parengto supaprastintam statybos projektui Nr. STA-P-24-12-SP „Automobilio stovėjimo aikštelės įrengimo prie daugiabučio namo Plungėje, V. Mačernio g. 6 supaprastintas statybos projektas“, esminiams sprendiniams ir projekto teikimo derinimui.

Direktorius



Eugenijus Palubinskas

Originalas siunčiamas nebus

Aušra Vengalienė, tel. Nr. +370 672 389 83, el. p. ausra@pbustas.lt

**V. MAČERNIO G-VĖ NR. 6, PLUNGĖ GYVENAMO NAMO
SAVININKŲ (BENDRASAVININKŲ) AUTOMOBILIŲ STOVĖJIMO AIKŠTELĖS
PROJEKTO PRISTATYMO SUSIRINKIMAS**

PROTOKOLAS Nr. 1

2025-05-27

Plungė

Susirinkimas įvyko 2025-05-27, 17 val. 30 min. V. Mačernio g. 6, Plungė
Namų ir kitų patalpų savininkų skaičius: 85.

Susirinkime dalyvavo:

44 (keturiasdešimt keturi) (patalpų savininkai), turintys 44 (keturiasdešimt keturis) balsus, ir tai sudaro 52 (penkiasdešimt du) % visų namų butų ir kitų patalpų (nuosavybės teisės objektų) skaičiaus. Vadovaujantis LR civilinio kodekso 4.85 straipsniu, susirinkimo kvorumas yra, susirinkimas laikomas įvykusių.

DARBOTVARKĖ:

1. Dėl daugiabučio pastato V. Mačernio g. 6 automobilių stovėjimo aikštelės statybos projekto parengimo.

SVARSTYTA: 1. Dėl daugiabučio pastato V. Mačernio g. 6 automobilių stovėjimo aikštelės statybos projekto parengimo: Daugiabučio pastato V. Mačernio g. 6, gyventojai nusprendė įsirengti automobilio stovėjimo aikštelę iš asfalto dangos. Projekto rengėjas UAB "Stataris" Jonas Smilgevičius paruošė projektą ir pristatė namų gyventojams 27 vietų automobilių stovėjimo aikštelės projekto sprendinius.

NUTARTA: Daugiabučio namų gyventojai pritarė 27 vietų automobilio stovėjimo aikštelės projektiniams sprendiniams ir įpareigoti SĮ „Plungės būstas“ direktorių Eugenijų Palubinską pasirašyti automobilių stovėjimo aikštelės įrengimo supaprastintą statybos projektą Nr. STA-P-24-12-SP.

SĮ "Plungės būstas" daugiabučių namų administratorė Aušra Vengalienė

Daugiabučio namų V. Mačernio g. 6 gyventojas

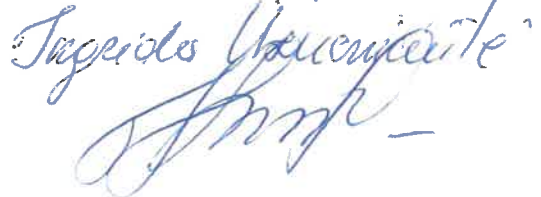
DALYVIŲ SĄRAŠAS
DAUGIABUČIO GYVENAMOJO NAMO V. MAČERNIO G. 6, PLUNGĖJE,
BUTŲ IR KITŲ PATALPŲ SAVININKŲ SUSIRINKIMO, ĮVYKUSIO
 2025 m. gegužės 27 d.

Eil. Nr.	Buto Nr.	Vardas ir pavardė	Parašas
1	7	Ona Šimaitienė	[Signature]
2	80	Birutė-Danutė Mišeikiene	[Signature]
3	81	Apolona Nalandienė	[Signature]
4	2	Arniceta Jonišienė	[Signature]
5	8	Zita Gerčiene	[Signature]
6	9	Justina Štutė	[Signature]
7	21	Nyfanė Karšnorė	[Signature]
8	19	Mindaugas Blauskis	[Signature]
9	5.1)	Itaris Lasa Lešauska	[Signature]
10	11	Ramona Dangučiūtė-Dub	[Signature]
11	14	Lijana Novickaitė	[Signature]
12	58	Kaminskienė Birutė	[Signature]
13	23	Michailas Rūta	[Signature]
14	26	Liutskienė Vaidilutė	[Signature]
15	10	Šiurkėnienė Idalija	[Signature]
16	24	Ignacia Uvenčiūtė	[Signature]
17	50	Eilanda Narkutė	[Signature]
18	24	Ona Guogienė	[Signature]
19	45	Udeta Masiūnaitė	[Signature]
20	43	Kamius Vengelis	[Signature]
21	38	Nioleta Štikienė	[Signature]
22	39	Elena Naškievičienė	[Signature]
23	71	Adelė Solickienė	[Signature]
24	73	Apeliondas Lipškinas	[Signature]

25	76	Ugnė Žilinskaitė	Mr
26	57	Jemė Pakelienė	Shy
27	61	Edvardas Sosulinas	Shy
28	74	Jonas Gailūnas	Shy
29	47	Lita Brušienė	Shy -
30	44	Vingilis Černauskas	Shy
31	1	Glėbė Štėrėnaitė	Shy
32	34	Monika Mūškienė	Shy
33	5	Avinas Alekšonas	Shy
34	28	Orjoli Dmitrišonienė	Shy -
35	33	Vytautas Navickas	Shy
36	84	Gabija Poškutė	Shy
37	45	Ludmila Palšienė	Shy
38	3	Danutė Kontrimienė	Shy
39	16	Rina Bumblienė	Shy
40	55	Andrius Tolys	Shy
41	79	Loreta Lepauskienė	Shy -
42	42	Albinas Nariliuskas	Shy
43	54	Gitė Bucvydaitė	Shy -
44	37	Edvardas Pakštas	Shy

Susirinkimo pirmininkas

Atsina Vengelinė

Susirinkimo sekretorius

Juprelis Vaucičius

Projekto derinimo suvestinė

Nr.	Sritis	Atsakingas asmuo	Data	Būsena	Pastabos	Failo pavadinimas
1.	Elektra	Darius Stanslovas	2025-05-05	Pritarta	-	-
2.	Dujos	Vaidas Majauskas	2025-04-18	Pritarta	<p>1. Prieš darbų pradžią gauti ESO sutikimą žemės kasimo darbams dujų bei elektros tinklų apsaugos zonoje. 2. Prieš darbų vykdymą, dujų ir elektros tinklų parodymui išsikviesti ESO atstovą. 3. Prieš darbų pradžią išsikviesti ESO atstovą šulinėlio (kapos) būklės įvertinimui. Įtaiso apsauginio šulinėlio aukštis reguliuojamas priderinant prie naujos dangos altitudės. Jei reikia, atlikti kapų aukščio reguliavimo darbus pritaikant prie naujų dangų altitudžių dėl šių darbų privaloma kreiptis į ESO. Darbai vykdomi užsakovo lėšomis. 4. Prašome prieš 2-3 mėn. iki darbų pradžios, kreiptis į ESO dėl dujų tinklų apsauginės dangos patikrinimo, esant poreikiui sudaryti sąlygas ESO sutvarkyti nustatytus defektus iki dangų įrengimo. Neatsižvelgus į šią pastabą užsakovas turės padengti visas naujų dangų ardymo/atstatymo išlaidas.</p>	-

Registracijos Nr.

P139297

Pasirašymo data

2025-05-05 15:48

NEKILNOJAMOJO TURTO REGISTRO DUOMENŲ BAZĖS IŠRAŠAS

2025-11-17 08:46:16

1. Nekilnojamojo turto registre įregistruotas turtas:

Registro Nr.: **44/3192867**
Registro tipas: **Žemės sklypas su statiniais**
Sudarymo data: **2023-02-08**
Adresas: **Plungė, V. Mačernio g. 6**

2. Nekilnojamieji daiktai:

- 2.1. **Žemės sklypas**
Unikalus daikto numeris: **4400-6053-6832**
Žemės sklypo kadastro numeris ir kadastro vietovės pavadinimas: **6854/0016:152 Plungės m. k.v.**
Daikto pagrindinė naudojimo paskirtis: **Kita**
Žemės sklypo naudojimo būdas: **Daugiabučių gyvenamųjų pastatų ir bendrabučių teritorijos**
Žemės sklypo plotas: **0.4635 ha**
Užstatyta teritorija: **0.4635 ha**
Žemės ūkio naudmenų našumo balas: **31.3**
Matavimų tipas: **Žemės sklypas suformuotas atliekant kadastrinius matavimus**
Vidutinė rinkos vertė: **47900 Eur**
Vidutinės rinkos vertės nustatymo data: **2023-02-08**
Vidutinės rinkos vertės nustatymo būdas: **Masinis vertinimas**
Kadastro duomenų nustatymo data: **2023-01-10**
- 2.2. **Pastatas - Gyvenamasis namas**
Unikalus daikto numeris: **6897-0004-2018**
Paskirties grupė: **Daugiabučių**
Daikto pagrindinė naudojimo paskirtis: **Daugiabučių**
Žymėjimas plane: **1A5p**
Statybos pradžios metai: **1970**
Statybos pabaigos metai: **1970**
Papr. remonto pradžios metai: **2010**
Papr. remonto pabaigos metai: **2010**
Statinio kategorija: **Neypatingasis**
Baigtumo procentas: **100 %**
Šildymas: **Centrinis šildymas iš centralizuotų sistemų**
Vandentiekis: **Komunalinis vandentiekis**
Nuotekų šalinimas: **Komunalinis nuotekų šalinimas**
Dujos: **Gamtinės**
Sienos: **Plytos**
Stogo danga: **Ruberoidas**
Aukštų skaičius: **5**
Bendras plotas: **4378.14 kv. m**
Naudingas plotas: **3791.03 kv. m**
Gyvenamasis plotas: **2527.85 kv. m**
Rūsių (pusrūsių) plotas: **582.21 kv. m**
Tūris: **3391 kub. m**
Užstatytas plotas: **1043.00 kv. m**
Gyvenamosios paskirties patalpų skaičius: **2**
Kambarių skaičius: **8**
Koordinatė X: **6199154**
Koordinatė Y: **364555**
Atkūrimo sąnaudos (statybos vertė): **498000 Eur**
Fizinio nusidėvėjimo procentas: **38 %**
Atkuriamoji vertė: **309000 Eur**
Atkūrimo sąnaudų (statybos vertės) ir atkuriamosios vertės nustatymo data: **2018-01-22**

Vidutinė rinkos vertė: **1040000 Eur**
Vidutinės rinkos vertės nustatymo būdas: **Masinis vertinimas**
Vidutinės rinkos vertės nustatymo data: **2018-01-22**
Kadastro duomenų nustatymo data: **2019-11-15**
Pastato (jo dalies) energinio naudingumo
klasė: **C**
Skačiuojamosios šiluminės energijos
sąnaudos pastatui (jo daliai) šildyti: **71.02 kWh/m²/m.**

3. Daikto priklausiniai iš kito registro: įrašų nėra

4. Nuosavybė:

4.1.

Nuosavybės teisė

Savininkas: **LIETUVOS RESPUBLIKA, a.k. 111105555**
Daiktas: **žemės sklypas Nr. 4400-6053-6832, aprašytas p. 2.1.**
Įregistravimo pagrindas: **2023-02-06 Nacionalinės žemės tarnybos teritorinio
skyriaus vedėjo sprendimas Nr. 36SK-86-(14.36.110 E.)**
Įrašas galioja: **Nuo 2023-02-15**

5. Valstybės ir savivaldybių žemės patikėjimo teisė:

5.1.

Valstybinės žemės patikėjimo teisė

Patikėtinis: **PLUNGĖS RAJONO SAVIVALDYBĖ, a.k. 111104268**
Daiktas: **žemės sklypas Nr. 4400-6053-6832, aprašytas p. 2.1.**
Įregistravimo pagrindas: **2024-01-10 Lietuvos Respublikos Vyriausybės
nutarimas Nr. 32**
**2024-01-25 Perdavimo - priėmimo aktas Nr. TPA-6/5MŽP-7-
(15.5.33 E.)**
Įrašas galioja: **Nuo 2024-01-31**

6. Kitos daiktinės teisės:

6.1.

**Servitutas - teisė tiesti, aptarnauti, naudoti požemines,
antžemines komunikacijas (tarnaujantis)**

Daiktas: **žemės sklypas Nr. 4400-6053-6832, aprašytas p. 2.1.**
Įregistravimo pagrindas: **2023-02-06 Nacionalinės žemės tarnybos teritorinio
skyriaus vedėjo sprendimas Nr. 36SK-86-(14.36.110 E.)**
Plotas: **4635.00 kv. m**
Įrašas galioja: **Nuo 2023-02-15**

7. Juridiniai faktai:

7.1.

Sudaryta nuomos sutartis

Nuomininkas: **GABIJA POŠKUTĖ, gim. 2002-06-13**
Daiktas: **pastatas Nr. 6897-0004-2018, aprašytas p. 2.2.**
Įregistravimo pagrindas: **2025-04-01 Valstybinės žemės sklypo nuomos sutartis Nr.
BT6-02-23**
2025-05-14 Susitarimas Nr. BT6-02-41
2025-11-12 Susitarimas pakeisti sutartį Nr. BT6-02-103
Įrašas galioja: **Nuo 2025-11-13**
Terminas: **Iki 2081-04-02**

7.2.

Sudaryta nuomos sutartis

Nuomininkas: **AUDRONĖ BARAUSKIENĖ, gim. 1968-05-04**
Daiktas: **pastatas Nr. 6897-0004-2018, aprašytas p. 2.2.**
Įregistravimo pagrindas: **2025-04-01 Valstybinės žemės sklypo nuomos sutartis Nr.
BT6-02-23**
2025-05-14 Susitarimas Nr. BT6-02-41
2025-11-12 Susitarimas pakeisti sutartį Nr. BT6-02-103
Įrašas galioja: **Nuo 2025-11-13**
Terminas: **Iki 2081-04-02**

7.3.

Sudaryta nuomos sutartis

Nuomininkas: **ZITA ASIPAUSKIENĖ, gim. 1956-08-28**

Daiktas: **pastatas Nr. 6897-0004-2018, aprašytas p. 2.2.**
Įregistravimo pagrindas: **2025-04-01 Valstybinės žemės sklypo nuomos sutartis Nr. BT6-02-23**
2025-05-14 Susitarimas Nr. BT6-02-41
2025-11-12 Susitarimas pakeisti sutartį Nr. BT6-02-103
Įrašas galioja: **Nuo 2025-11-13**
Terminas: **Iki 2081-04-02**

7.4. **Sudaryta nuomos sutartis**
Nuomininkas: **VAIDA JAKIENĖ, gim. 1972-11-18**
Daiktas: **pastatas Nr. 6897-0004-2018, aprašytas p. 2.2.**
Įregistravimo pagrindas: **2025-04-01 Valstybinės žemės sklypo nuomos sutartis Nr. BT6-02-23**
2025-05-14 Susitarimas Nr. BT6-02-41
2025-11-12 Susitarimas pakeisti sutartį Nr. BT6-02-103
Įrašas galioja: **Nuo 2025-11-13**
Terminas: **Iki 2081-04-02**

7.5. **Sudaryta nuomos sutartis**
Nuomininkas: **SIGITAS JAKAS, gim. 1969-02-06**
Daiktas: **pastatas Nr. 6897-0004-2018, aprašytas p. 2.2.**
Įregistravimo pagrindas: **2025-04-01 Valstybinės žemės sklypo nuomos sutartis Nr. BT6-02-23**
2025-05-14 Susitarimas Nr. BT6-02-41
2025-11-12 Susitarimas pakeisti sutartį Nr. BT6-02-103
Įrašas galioja: **Nuo 2025-11-13**
Terminas: **Iki 2081-04-02**

7.6. **Sudaryta nuomos sutartis**
Nuomininkas: **PLUNGĖS RAJONO SAVIVALDYBĖ, a.k. 111104268**
Daiktas: **žemės sklypas Nr. 4400-6053-6832, aprašytas p. 2.1.**
Įregistravimo pagrindas: **2025-04-01 Valstybinės žemės sklypo nuomos sutartis Nr. BT6-02-23**
2025-05-14 Susitarimas Nr. BT6-02-41
Įrašas galioja: **Nuo 2025-05-26**
Terminas: **Nuo 2025-04-01 iki 2081-04-02**

7.7. **Sudaryta nuomos sutartis**
Nuomininkas: **VYTAUTAS PUČKORIUS, gim. 1967-12-04**
Daiktas: **žemės sklypas Nr. 4400-6053-6832, aprašytas p. 2.1.**
Įregistravimo pagrindas: **2025-04-01 Valstybinės žemės sklypo nuomos sutartis Nr. BT6-02-23**
2025-05-14 Susitarimas Nr. BT6-02-41
Įrašas galioja: **Nuo 2025-05-26**
Terminas: **Nuo 2025-04-01 iki 2081-04-02**

7.8. **Sudaryta nuomos sutartis**
Nuomininkas: **RIMANTAS GRIKŠTAS, gim. 1977-04-18**
Daiktas: **žemės sklypas Nr. 4400-6053-6832, aprašytas p. 2.1.**
Įregistravimo pagrindas: **2025-04-01 Valstybinės žemės sklypo nuomos sutartis Nr. BT6-02-23**
2025-05-14 Susitarimas Nr. BT6-02-41
Įrašas galioja: **Nuo 2025-05-26**
Terminas: **Nuo 2025-04-01 iki 2081-04-02**

7.9. **Sudaryta nuomos sutartis**
Nuomininkas: **MARGARITA MICKEVIČIENĖ, gim. 1958-10-24**
Daiktas: **žemės sklypas Nr. 4400-6053-6832, aprašytas p. 2.1.**
Įregistravimo pagrindas: **2025-04-01 Valstybinės žemės sklypo nuomos sutartis Nr. BT6-02-23**
2025-05-14 Susitarimas Nr. BT6-02-41
Įrašas galioja: **Nuo 2025-05-26**
Terminas: **Nuo 2025-04-01 iki 2081-04-02**

- 7.10. **Sudaryta nuomos sutartis**
Nuomininkas: **ASTA KAUNIETIENĖ, gim. 1970-07-29**
Daiktas: **žemės sklypas Nr. 4400-6053-6832, aprašytas p. 2.1.**
Įregistravimo pagrindas: **2025-04-01 Valstybinės žemės sklypo nuomos sutartis Nr. BT6-02-23**
2025-05-14 Susitarimas Nr. BT6-02-41
Įrašas galioja: **Nuo 2025-05-26**
Terminas: **Nuo 2025-04-01 iki 2081-04-02**
- 7.11. **Sudaryta nuomos sutartis**
Nuomininkas: **REGINA BUTKIENĖ, gim. 1958-09-21**
Daiktas: **žemės sklypas Nr. 4400-6053-6832, aprašytas p. 2.1.**
Įregistravimo pagrindas: **2025-04-01 Valstybinės žemės sklypo nuomos sutartis Nr. BT6-02-23**
2025-05-14 Susitarimas Nr. BT6-02-41
Įrašas galioja: **Nuo 2025-05-26**
Terminas: **Nuo 2025-04-01 iki 2081-04-02**
- 7.12. **Sudaryta nuomos sutartis**
Nuomininkas: **ZITA STANIENĖ, gim. 1957-07-27**
Daiktas: **žemės sklypas Nr. 4400-6053-6832, aprašytas p. 2.1.**
Įregistravimo pagrindas: **2025-04-01 Valstybinės žemės sklypo nuomos sutartis Nr. BT6-02-23**
2025-05-14 Susitarimas Nr. BT6-02-41
Įrašas galioja: **Nuo 2025-05-23**
Terminas: **Nuo 2025-04-01 iki 2081-04-02**
- 7.13. **Sudaryta nuomos sutartis**
Nuomininkas: **LIJANA NOREIKIENĖ, gim. 1957-09-07**
Daiktas: **žemės sklypas Nr. 4400-6053-6832, aprašytas p. 2.1.**
Įregistravimo pagrindas: **2025-04-01 Valstybinės žemės sklypo nuomos sutartis Nr. BT6-02-23**
2025-05-14 Susitarimas Nr. BT6-02-41
Įrašas galioja: **Nuo 2025-05-23**
Terminas: **Nuo 2025-04-01 iki 2081-04-02**
- 7.14. **Sudaryta nuomos sutartis**
Nuomininkas: **VIDA SLYMIENĖ, gim. 1967-12-19**
Daiktas: **žemės sklypas Nr. 4400-6053-6832, aprašytas p. 2.1.**
Įregistravimo pagrindas: **2025-04-01 Valstybinės žemės sklypo nuomos sutartis Nr. BT6-02-23**
2025-05-14 Susitarimas Nr. BT6-02-41
Įrašas galioja: **Nuo 2025-05-23**
Terminas: **Nuo 2025-04-01 iki 2081-04-02**
- 7.15. **Sudaryta nuomos sutartis**
Nuomininkas: **EVELINA POCIENĖ, gim. 1982-02-15**
Daiktas: **žemės sklypas Nr. 4400-6053-6832, aprašytas p. 2.1.**
Įregistravimo pagrindas: **2025-04-01 Valstybinės žemės sklypo nuomos sutartis Nr. BT6-02-23**
2025-05-14 Susitarimas Nr. BT6-02-41
Įrašas galioja: **Nuo 2025-05-23**
Terminas: **Nuo 2025-04-01 iki 2081-04-02**
- 7.16. **Sudaryta nuomos sutartis**
Nuomininkas: **BIRUTĖ ŠANDARYTĖ, gim. 1959-01-14**
Daiktas: **žemės sklypas Nr. 4400-6053-6832, aprašytas p. 2.1.**
Įregistravimo pagrindas: **2025-04-01 Valstybinės žemės sklypo nuomos sutartis Nr. BT6-02-23**
2025-05-14 Susitarimas Nr. BT6-02-41
Įrašas galioja: **Nuo 2025-05-23**
Terminas: **Nuo 2025-04-01 iki 2081-04-02**
- 7.17. **Sudaryta nuomos sutartis**

- Nuomininkas: **IRMA SKIERAITĖ**, gim. 1964-04-24
Daiktas: žemės sklypas Nr. 4400-6053-6832, aprašytas p. 2.1.
Įregistravimo pagrindas: **2025-04-01 Valstybinės žemės sklypo nuomos sutartis Nr. BT6-02-23**
2025-05-14 Susitarimas Nr. BT6-02-41
Įrašas galioja: **Nuo 2025-05-23**
Terminas: **Nuo 2025-04-01 iki 2081-04-02**
- 7.18. **Sudaryta nuomos sutartis**
Nuomininkas: **ROŽĖ SOSULINA**, gim. 1963-10-06
Daiktas: žemės sklypas Nr. 4400-6053-6832, aprašytas p. 2.1.
Įregistravimo pagrindas: **2025-04-01 Valstybinės žemės sklypo nuomos sutartis Nr. BT6-02-23**
2025-05-14 Susitarimas Nr. BT6-02-41
Įrašas galioja: **Nuo 2025-05-23**
Terminas: **Nuo 2025-04-01 iki 2081-04-02**
- 7.19. **Sudaryta nuomos sutartis**
Nuomininkas: **VANDA NAVICKIENĖ**, gim. 1960-12-22
Daiktas: žemės sklypas Nr. 4400-6053-6832, aprašytas p. 2.1.
Įregistravimo pagrindas: **2025-04-01 Valstybinės žemės sklypo nuomos sutartis Nr. BT6-02-23**
2025-05-14 Susitarimas Nr. BT6-02-41
Įrašas galioja: **Nuo 2025-05-23**
Terminas: **Nuo 2025-04-01 iki 2081-04-02**
- 7.20. **Sudaryta nuomos sutartis**
Nuomininkas: **ROMUALDAS LIUTKEVIČIUS**, gim. 1955-05-04
Daiktas: žemės sklypas Nr. 4400-6053-6832, aprašytas p. 2.1.
Įregistravimo pagrindas: **2025-04-01 Valstybinės žemės sklypo nuomos sutartis Nr. BT6-02-23**
2025-05-14 Susitarimas Nr. BT6-02-41
Įrašas galioja: **Nuo 2025-05-23**
Terminas: **Nuo 2025-04-01 iki 2081-04-02**
- 7.21. **Sudaryta nuomos sutartis**
Nuomininkas: **ZITA BIKNIENĖ**, gim. 1940-05-16
Daiktas: žemės sklypas Nr. 4400-6053-6832, aprašytas p. 2.1.
Įregistravimo pagrindas: **2025-04-01 Valstybinės žemės sklypo nuomos sutartis Nr. BT6-02-23**
2025-05-14 Susitarimas Nr. BT6-02-41
Įrašas galioja: **Nuo 2025-05-23**
Terminas: **Nuo 2025-04-01 iki 2081-04-02**
- 7.22. **Sudaryta nuomos sutartis**
Nuomininkas: **VIDA ANELĖ IVANAUSKAITĖ**, gim. 1939-01-01
Daiktas: žemės sklypas Nr. 4400-6053-6832, aprašytas p. 2.1.
Įregistravimo pagrindas: **2025-04-01 Valstybinės žemės sklypo nuomos sutartis Nr. BT6-02-23**
2025-05-14 Susitarimas Nr. BT6-02-41
Įrašas galioja: **Nuo 2025-05-23**
Terminas: **Nuo 2025-04-01 iki 2081-04-02**
- 7.23. **Sudaryta nuomos sutartis**
Nuomininkas: **JANINA SRĖBALIENĖ**, gim. 1938-06-04
Daiktas: žemės sklypas Nr. 4400-6053-6832, aprašytas p. 2.1.
Įregistravimo pagrindas: **2025-04-01 Valstybinės žemės sklypo nuomos sutartis Nr. BT6-02-23**
2025-05-14 Susitarimas Nr. BT6-02-41
Įrašas galioja: **Nuo 2025-05-23**
Terminas: **Nuo 2025-04-01 iki 2081-04-02**
- 7.24. **Sudaryta nuomos sutartis**
Nuomininkas: **EDUARDAS SOSULINAS**, gim. 1965-09-03

- Daiktas: žemės sklypas Nr. 4400-6053-6832, aprašytas p. 2.1.
Įregistravimo pagrindas: 2025-04-01 Valstybinės žemės sklypo nuomos sutartis Nr. BT6-02-23
2025-05-14 Susitarimas Nr. BT6-02-41
Įrašas galioja: Nuo 2025-05-23
Terminas: Nuo 2025-04-01 iki 2081-04-02
- 7.25. Sudaryta nuomos sutartis
Nuomininkas: RŪTA DRAKŠIENĖ, gim. 1952-01-18
Daiktas: žemės sklypas Nr. 4400-6053-6832, aprašytas p. 2.1.
Įregistravimo pagrindas: 2025-04-01 Valstybinės žemės sklypo nuomos sutartis Nr. BT6-02-23
2025-05-14 Susitarimas Nr. BT6-02-41
Įrašas galioja: Nuo 2025-05-23
Terminas: Nuo 2025-04-01 iki 2081-04-02
- 7.26. Sudaryta nuomos sutartis
Nuomininkas: DALIA BUDVYTIENĖ, gim. 1965-02-24
Daiktas: žemės sklypas Nr. 4400-6053-6832, aprašytas p. 2.1.
Įregistravimo pagrindas: 2025-04-01 Valstybinės žemės sklypo nuomos sutartis Nr. BT6-02-23
2025-05-14 Susitarimas Nr. BT6-02-41
Įrašas galioja: Nuo 2025-05-23
Terminas: Nuo 2025-04-01 iki 2081-04-02
- 7.27. Sudaryta nuomos sutartis
Nuomininkas: IRMA PUKELIENĖ, gim. 1982-07-15
Daiktas: žemės sklypas Nr. 4400-6053-6832, aprašytas p. 2.1.
Įregistravimo pagrindas: 2025-04-01 Valstybinės žemės sklypo nuomos sutartis Nr. BT6-02-23
2025-05-14 Susitarimas Nr. BT6-02-41
Įrašas galioja: Nuo 2025-05-23
Terminas: Nuo 2025-04-01 iki 2081-04-02
- 7.28. Sudaryta nuomos sutartis
Nuomininkas: JUOZAS ŠEŠKAS, gim. 1977-07-04
Daiktas: žemės sklypas Nr. 4400-6053-6832, aprašytas p. 2.1.
Įregistravimo pagrindas: 2025-04-01 Valstybinės žemės sklypo nuomos sutartis Nr. BT6-02-23
2025-05-14 Susitarimas Nr. BT6-02-41
Įrašas galioja: Nuo 2025-05-23
Terminas: Nuo 2025-04-01 iki 2081-04-02
- 7.29. Sudaryta nuomos sutartis
Nuomininkas: ERLANDA NARKUTĖ, gim. 2001-09-12
Daiktas: žemės sklypas Nr. 4400-6053-6832, aprašytas p. 2.1.
Įregistravimo pagrindas: 2025-04-01 Valstybinės žemės sklypo nuomos sutartis Nr. BT6-02-23
2025-05-14 Susitarimas Nr. BT6-02-41
Įrašas galioja: Nuo 2025-05-23
Terminas: Nuo 2025-04-01 iki 2081-04-02
- 7.30. Sudaryta nuomos sutartis
Nuomininkas: IRMA GENTVAINIENĖ, gim. 1969-07-08
Daiktas: žemės sklypas Nr. 4400-6053-6832, aprašytas p. 2.1.
Įregistravimo pagrindas: 2025-04-01 Valstybinės žemės sklypo nuomos sutartis Nr. BT6-02-23
2025-05-14 Susitarimas Nr. BT6-02-41
Įrašas galioja: Nuo 2025-05-23
Terminas: Nuo 2025-04-01 iki 2081-04-02
- 7.31. Sudaryta nuomos sutartis
Nuomininkas: LIUDMILA PALŠIENĖ, gim. 1948-07-23
Daiktas: žemės sklypas Nr. 4400-6053-6832, aprašytas p. 2.1.

- [registravimo pagrindas: **2025-04-01 Valstybinės žemės sklypo nuomos sutartis Nr. BT6-02-23**
2025-05-14 Susitarimas Nr. BT6-02-41
[rašas galioja: **Nuo 2025-05-23**
Terminas: **Nuo 2025-04-01 iki 2081-04-02**
- 7.32. **Sudaryta nuomos sutartis**
Nuomininkas: **ARŪNAS KAŽDAILIS, gim. 1975-10-17**
Daiktas: **žemės sklypas Nr. 4400-6053-6832, aprašytas p. 2.1.**
[registravimo pagrindas: **2025-04-01 Valstybinės žemės sklypo nuomos sutartis Nr. BT6-02-23**
2025-05-14 Susitarimas Nr. BT6-02-41
[rašas galioja: **Nuo 2025-05-23**
Terminas: **Nuo 2025-04-01 iki 2081-04-02**
- 7.33. **Sudaryta nuomos sutartis**
Nuomininkas: **AGOTA RUMŠIENĖ, gim. 1930-07-03**
Daiktas: **žemės sklypas Nr. 4400-6053-6832, aprašytas p. 2.1.**
[registravimo pagrindas: **2025-04-01 Valstybinės žemės sklypo nuomos sutartis Nr. BT6-02-23**
2025-05-14 Susitarimas Nr. BT6-02-41
[rašas galioja: **Nuo 2025-05-23**
Terminas: **Nuo 2025-04-01 iki 2081-04-02**
- 7.34. **Sudaryta nuomos sutartis**
Nuomininkas: **DAINA DOMARKĖ, gim. 1972-06-21**
Daiktas: **žemės sklypas Nr. 4400-6053-6832, aprašytas p. 2.1.**
[registravimo pagrindas: **2025-04-01 Valstybinės žemės sklypo nuomos sutartis Nr. BT6-02-23**
2025-05-14 Susitarimas Nr. BT6-02-41
[rašas galioja: **Nuo 2025-05-23**
Terminas: **Nuo 2025-04-01 iki 2081-04-02**
- 7.35. **Sudaryta nuomos sutartis**
Nuomininkas: **EDGARAS LAZAUSKAS, gim. 1994-03-07**
Daiktas: **žemės sklypas Nr. 4400-6053-6832, aprašytas p. 2.1.**
[registravimo pagrindas: **2025-04-01 Valstybinės žemės sklypo nuomos sutartis Nr. BT6-02-23**
2025-05-14 Susitarimas Nr. BT6-02-41
[rašas galioja: **Nuo 2025-05-23**
Terminas: **Nuo 2025-04-01 iki 2081-04-02**
- 7.36. **Sudaryta nuomos sutartis**
Nuomininkas: **STEFANIJA RAIBUŽIENĖ, gim. 1956-06-09**
Daiktas: **žemės sklypas Nr. 4400-6053-6832, aprašytas p. 2.1.**
[registravimo pagrindas: **2025-04-01 Valstybinės žemės sklypo nuomos sutartis Nr. BT6-02-23**
2025-05-14 Susitarimas Nr. BT6-02-41
[rašas galioja: **Nuo 2025-05-23**
Terminas: **Nuo 2025-04-01 iki 2081-04-02**
- 7.37. **Sudaryta nuomos sutartis**
Nuomininkas: **ANDRIUS TRUIKYS, gim. 1961-12-06**
Daiktas: **žemės sklypas Nr. 4400-6053-6832, aprašytas p. 2.1.**
[registravimo pagrindas: **2025-04-01 Valstybinės žemės sklypo nuomos sutartis Nr. BT6-02-23**
2025-05-14 Susitarimas Nr. BT6-02-41
[rašas galioja: **Nuo 2025-05-23**
Terminas: **Nuo 2025-04-01 iki 2081-04-02**
- 7.38. **Sudaryta nuomos sutartis**
Nuomininkas: **ANICETAS KONTRIMAS, gim. 1955-06-06**
Daiktas: **žemės sklypas Nr. 4400-6053-6832, aprašytas p. 2.1.**

- [registravimo pagrindas: **2025-04-01 Valstybinės žemės sklypo nuomos sutartis Nr. BT6-02-23**
2025-05-14 Susitarimas Nr. BT6-02-41
[rašas galioja: **Nuo 2025-05-23**
Terminas: **Nuo 2025-04-01 iki 2081-04-02**
- 7.39. **Sudaryta nuomos sutartis**
Nuomininkas: **RIMA BUMBLIENĖ, gim. 1966-05-24**
Daiktas: **žemės sklypas Nr. 4400-6053-6832, aprašytas p. 2.1.**
[registravimo pagrindas: **2025-04-01 Valstybinės žemės sklypo nuomos sutartis Nr. BT6-02-23**
2025-05-14 Susitarimas Nr. BT6-02-41
[rašas galioja: **Nuo 2025-05-23**
Terminas: **Nuo 2025-04-01 iki 2081-04-02**
- 7.40. **Sudaryta nuomos sutartis**
Nuomininkas: **DOVILĖ MAČIULSKIENĖ, gim. 1987-11-25**
Daiktas: **žemės sklypas Nr. 4400-6053-6832, aprašytas p. 2.1.**
[registravimo pagrindas: **2025-04-01 Valstybinės žemės sklypo nuomos sutartis Nr. BT6-02-23**
2025-05-14 Susitarimas Nr. BT6-02-41
[rašas galioja: **Nuo 2025-05-23**
Terminas: **Nuo 2025-04-01 iki 2081-04-02**
- 7.41. **Sudaryta nuomos sutartis**
Nuomininkas: **DANGUTĖ ADELĖ RAMONIENĖ, gim. 1941-06-01**
Daiktas: **žemės sklypas Nr. 4400-6053-6832, aprašytas p. 2.1.**
[registravimo pagrindas: **2025-04-01 Valstybinės žemės sklypo nuomos sutartis Nr. BT6-02-23**
2025-05-14 Susitarimas Nr. BT6-02-41
[rašas galioja: **Nuo 2025-05-23**
Terminas: **Nuo 2025-04-01 iki 2081-04-02**
- 7.42. **Sudaryta nuomos sutartis**
Nuomininkas: **JUSTINAS LOTUŽIS, gim. 1940-08-22**
Daiktas: **žemės sklypas Nr. 4400-6053-6832, aprašytas p. 2.1.**
[registravimo pagrindas: **2025-04-01 Valstybinės žemės sklypo nuomos sutartis Nr. BT6-02-23**
2025-05-14 Susitarimas Nr. BT6-02-41
[rašas galioja: **Nuo 2025-05-23**
Terminas: **Nuo 2025-04-01 iki 2081-04-02**
- 7.43. **Sudaryta nuomos sutartis**
Nuomininkas: **ZITA GERČIENĖ, gim. 1945-08-23**
Daiktas: **žemės sklypas Nr. 4400-6053-6832, aprašytas p. 2.1.**
[registravimo pagrindas: **2025-04-01 Valstybinės žemės sklypo nuomos sutartis Nr. BT6-02-23**
2025-05-14 Susitarimas Nr. BT6-02-41
[rašas galioja: **Nuo 2025-05-23**
Terminas: **Nuo 2025-04-01 iki 2081-04-02**
- 7.44. **Sudaryta nuomos sutartis**
Nuomininkas: **ONA SIMAITIENĖ, gim. 1941-03-20**
Daiktas: **žemės sklypas Nr. 4400-6053-6832, aprašytas p. 2.1.**
[registravimo pagrindas: **2025-04-01 Valstybinės žemės sklypo nuomos sutartis Nr. BT6-02-23**
2025-05-14 Susitarimas Nr. BT6-02-41
[rašas galioja: **Nuo 2025-05-23**
Terminas: **Nuo 2025-04-01 iki 2081-04-02**
- 7.45. **Sudaryta nuomos sutartis**
Nuomininkas: **RASA ALELIŪNIENĖ, gim. 1967-03-28**
Daiktas: **žemės sklypas Nr. 4400-6053-6832, aprašytas p. 2.1.**

- [registravimo pagrindas: **2025-04-01 Valstybinės žemės sklypo nuomos sutartis Nr. BT6-02-23**
2025-05-14 Susitarimas Nr. BT6-02-41
[rašas galioja: **Nuo 2025-05-23**
Terminas: **Nuo 2025-04-01 iki 2081-04-02**
- 7.46. **Sudaryta nuomos sutartis**
Nuomininkas: **DANUTĖ KONTRIMIENĖ, gim. 1959-04-23**
Daiktas: **žemės sklypas Nr. 4400-6053-6832, aprašytas p. 2.1.**
[registravimo pagrindas: **2025-04-01 Valstybinės žemės sklypo nuomos sutartis Nr. BT6-02-23**
2025-05-14 Susitarimas Nr. BT6-02-41
[rašas galioja: **Nuo 2025-05-23**
Terminas: **Nuo 2025-04-01 iki 2081-04-02**
- 7.47. **Sudaryta nuomos sutartis**
Nuomininkas: **ANICETA JONUŠIENĖ, gim. 1957-04-17**
Daiktas: **žemės sklypas Nr. 4400-6053-6832, aprašytas p. 2.1.**
[registravimo pagrindas: **2025-04-01 Valstybinės žemės sklypo nuomos sutartis Nr. BT6-02-23**
2025-05-14 Susitarimas Nr. BT6-02-41
[rašas galioja: **Nuo 2025-05-23**
Terminas: **Nuo 2025-04-01 iki 2081-04-02**
- 7.48. **Sudaryta nuomos sutartis**
Nuomininkas: **VILMA BUMBLIENĖ, gim. 1981-04-25**
Daiktas: **žemės sklypas Nr. 4400-6053-6832, aprašytas p. 2.1.**
[registravimo pagrindas: **2025-04-01 Valstybinės žemės sklypo nuomos sutartis Nr. BT6-02-23**
2025-05-14 Susitarimas Nr. BT6-02-41
[rašas galioja: **Nuo 2025-05-23**
Terminas: **Nuo 2025-04-01 iki 2081-04-02**
- 7.49. **Sudaryta nuomos sutartis**
Nuomininkas: **GINTAS NUMGAUDIS, gim. 1988-11-21**
Daiktas: **žemės sklypas Nr. 4400-6053-6832, aprašytas p. 2.1.**
[registravimo pagrindas: **2025-04-01 Valstybinės žemės sklypo nuomos sutartis Nr. BT6-02-23**
2025-05-14 Susitarimas Nr. BT6-02-41
[rašas galioja: **Nuo 2025-05-23**
Terminas: **Nuo 2025-04-01 iki 2081-04-02**
- 7.50. **Sudaryta nuomos sutartis**
Nuomininkas: **STANISLAVA LEUGAUDIENĖ, gim. 1959-11-08**
Daiktas: **žemės sklypas Nr. 4400-6053-6832, aprašytas p. 2.1.**
[registravimo pagrindas: **2025-04-01 Valstybinės žemės sklypo nuomos sutartis Nr. BT6-02-23**
2025-05-14 Susitarimas Nr. BT6-02-41
[rašas galioja: **Nuo 2025-05-23**
Terminas: **Nuo 2025-04-01 iki 2081-04-02**
- 7.51. **Sudaryta nuomos sutartis**
Nuomininkas: **ALBINAS VASILIAUSKAS, gim. 1973-08-07**
Daiktas: **žemės sklypas Nr. 4400-6053-6832, aprašytas p. 2.1.**
[registravimo pagrindas: **2025-04-01 Valstybinės žemės sklypo nuomos sutartis Nr. BT6-02-23**
2025-05-14 Susitarimas Nr. BT6-02-41
[rašas galioja: **Nuo 2025-05-23**
Terminas: **Nuo 2025-04-01 iki 2081-04-02**
- 7.52. **Sudaryta nuomos sutartis**
Nuomininkas: **VAIDAS BUMBLYS, gim. 1980-01-29**
Daiktas: **žemės sklypas Nr. 4400-6053-6832, aprašytas p. 2.1.**

- [registravimo pagrindas: **2025-04-01 Valstybinės žemės sklypo nuomos sutartis Nr. BT6-02-23**
2025-05-14 Susitarimas Nr. BT6-02-41
[rašas galioja: **Nuo 2025-05-23**
Terminas: **Nuo 2025-04-01 iki 2081-04-02**
- 7.53. **Sudaryta nuomos sutartis**
Nuomininkas: **ALINA NORVYDAITĖ, gim. 1970-05-27**
Daiktas: **žemės sklypas Nr. 4400-6053-6832, aprašytas p. 2.1.**
[registravimo pagrindas: **2025-04-01 Valstybinės žemės sklypo nuomos sutartis Nr. BT6-02-23**
2025-05-14 Susitarimas Nr. BT6-02-41
[rašas galioja: **Nuo 2025-05-23**
Terminas: **Nuo 2025-04-01 iki 2081-04-02**
- 7.54. **Sudaryta nuomos sutartis**
Nuomininkas: **ZITA BRUŽIENĖ, gim. 1945-11-18**
Daiktas: **žemės sklypas Nr. 4400-6053-6832, aprašytas p. 2.1.**
[registravimo pagrindas: **2025-04-01 Valstybinės žemės sklypo nuomos sutartis Nr. BT6-02-23**
2025-05-14 Susitarimas Nr. BT6-02-41
[rašas galioja: **Nuo 2025-05-23**
Terminas: **Nuo 2025-04-01 iki 2081-04-02**
- 7.55. **Sudaryta nuomos sutartis**
Nuomininkas: **VIRGINIJA ČESNAUSKIENĖ, gim. 1959-06-29**
Daiktas: **žemės sklypas Nr. 4400-6053-6832, aprašytas p. 2.1.**
[registravimo pagrindas: **2025-04-01 Valstybinės žemės sklypo nuomos sutartis Nr. BT6-02-23**
2025-05-14 Susitarimas Nr. BT6-02-41
[rašas galioja: **Nuo 2025-05-23**
Terminas: **Nuo 2025-04-01 iki 2081-04-02**
- 7.56. **Sudaryta nuomos sutartis**
Nuomininkas: **MARIUS VENGALIS, gim. 1992-09-24**
Daiktas: **žemės sklypas Nr. 4400-6053-6832, aprašytas p. 2.1.**
[registravimo pagrindas: **2025-04-01 Valstybinės žemės sklypo nuomos sutartis Nr. BT6-02-23**
2025-05-14 Susitarimas Nr. BT6-02-41
[rašas galioja: **Nuo 2025-05-23**
Terminas: **Nuo 2025-04-01 iki 2081-04-02**
- 7.57. **Sudaryta nuomos sutartis**
Nuomininkas: **ZITA JANAUSKIENĖ, gim. 1935-01-07**
Daiktas: **žemės sklypas Nr. 4400-6053-6832, aprašytas p. 2.1.**
[registravimo pagrindas: **2025-04-01 Valstybinės žemės sklypo nuomos sutartis Nr. BT6-02-23**
2025-05-14 Susitarimas Nr. BT6-02-41
[rašas galioja: **Nuo 2025-05-23**
Terminas: **Nuo 2025-04-01 iki 2081-04-02**
- 7.58. **Sudaryta nuomos sutartis**
Nuomininkas: **JUSTINA MINEIKIENĖ, gim. 1940-12-11**
Daiktas: **žemės sklypas Nr. 4400-6053-6832, aprašytas p. 2.1.**
[registravimo pagrindas: **2025-04-01 Valstybinės žemės sklypo nuomos sutartis Nr. BT6-02-23**
2025-05-14 Susitarimas Nr. BT6-02-41
[rašas galioja: **Nuo 2025-05-23**
Terminas: **Nuo 2025-04-01 iki 2081-04-02**
- 7.59. **Sudaryta nuomos sutartis**
Nuomininkas: **ALDONA VALANČIENĖ, gim. 1946-02-10**
Daiktas: **žemės sklypas Nr. 4400-6053-6832, aprašytas p. 2.1.**

- Įregistravimo pagrindas: **2025-04-01 Valstybinės žemės sklypo nuomos sutartis Nr. BT6-02-23**
2025-05-14 Susitarimas Nr. BT6-02-41
- Įrašas galioja: **Nuo 2025-05-23**
Terminas: **Nuo 2025-04-01 iki 2081-04-02**
- 7.60. **Sudaryta nuomos sutartis**
Nuomininkas: **BIRUTĖ ONUTĖ MIŠEIKIENĖ, gim. 1950-04-15**
Daiktas: **žemės sklypas Nr. 4400-6053-6832, aprašytas p. 2.1.**
- Įregistravimo pagrindas: **2025-04-01 Valstybinės žemės sklypo nuomos sutartis Nr. BT6-02-23**
2025-05-14 Susitarimas Nr. BT6-02-41
- Įrašas galioja: **Nuo 2025-05-23**
Terminas: **Nuo 2025-04-01 iki 2081-04-02**
- 7.61. **Sudaryta nuomos sutartis**
Nuomininkas: **LORETA KERPAUSKIENĖ, gim. 1954-03-06**
Daiktas: **žemės sklypas Nr. 4400-6053-6832, aprašytas p. 2.1.**
- Įregistravimo pagrindas: **2025-04-01 Valstybinės žemės sklypo nuomos sutartis Nr. BT6-02-23**
2025-05-14 Susitarimas Nr. BT6-02-41
- Įrašas galioja: **Nuo 2025-05-23**
Terminas: **Nuo 2025-04-01 iki 2081-04-02**
- 7.62. **Sudaryta nuomos sutartis**
Nuomininkas: **ODETA MISIŪNIENĖ, gim. 1979-08-31**
Daiktas: **žemės sklypas Nr. 4400-6053-6832, aprašytas p. 2.1.**
- Įregistravimo pagrindas: **2025-04-01 Valstybinės žemės sklypo nuomos sutartis Nr. BT6-02-23**
2025-05-14 Susitarimas Nr. BT6-02-41
- Įrašas galioja: **Nuo 2025-05-23**
Terminas: **Nuo 2025-04-01 iki 2081-04-02**
- 7.63. **Sudaryta nuomos sutartis**
Nuomininkas: **LAIMA KRIAUCIŪNAITĖ, gim. 1964-10-11**
Daiktas: **žemės sklypas Nr. 4400-6053-6832, aprašytas p. 2.1.**
- Įregistravimo pagrindas: **2025-04-01 Valstybinės žemės sklypo nuomos sutartis Nr. BT6-02-23**
2025-05-14 Susitarimas Nr. BT6-02-41
- Įrašas galioja: **Nuo 2025-05-22**
Terminas: **Nuo 2025-04-01 iki 2081-04-02**
- 7.64. **Sudaryta nuomos sutartis**
Nuomininkas: **JOLANTA KAKTIENĖ, gim. 1972-06-23**
Daiktas: **žemės sklypas Nr. 4400-6053-6832, aprašytas p. 2.1.**
- Įregistravimo pagrindas: **2025-04-01 Valstybinės žemės sklypo nuomos sutartis Nr. BT6-02-23**
2025-05-14 Susitarimas Nr. BT6-02-41
- Įrašas galioja: **Nuo 2025-05-22**
Terminas: **Nuo 2025-04-01 iki 2081-04-02**
- 7.65. **Sudaryta nuomos sutartis**
Nuomininkas: **SIGITAS KAKTA, gim. 1970-05-03**
Daiktas: **žemės sklypas Nr. 4400-6053-6832, aprašytas p. 2.1.**
- Įregistravimo pagrindas: **2025-04-01 Valstybinės žemės sklypo nuomos sutartis Nr. BT6-02-23**
2025-05-14 Susitarimas Nr. BT6-02-41
- Įrašas galioja: **Nuo 2025-05-22**
Terminas: **Nuo 2025-04-01 iki 2081-04-02**
- 7.66. **Sudaryta nuomos sutartis**
Nuomininkas: **ELENA VAŠKIENĖ, gim. 1958-05-28**
Daiktas: **žemės sklypas Nr. 4400-6053-6832, aprašytas p. 2.1.**

- [registravimo pagrindas: **2025-04-01 Valstybinės žemės sklypo nuomos sutartis Nr. BT6-02-23**
2025-05-14 Susitarimas Nr. BT6-02-41
[rašas galioja: **Nuo 2025-05-22**
Terminas: **Nuo 2025-04-01 iki 2081-04-02**
- 7.67. **Sudaryta nuomos sutartis**
Nuomininkas: **VIOLETA ŠEŠKIENĖ, gim. 1979-12-06**
Daiktas: **žemės sklypas Nr. 4400-6053-6832, aprašytas p. 2.1.**
[registravimo pagrindas: **2025-04-01 Valstybinės žemės sklypo nuomos sutartis Nr. BT6-02-23**
2025-05-14 Susitarimas Nr. BT6-02-41
[rašas galioja: **Nuo 2025-05-22**
Terminas: **Nuo 2025-04-01 iki 2081-04-02**
- 7.68. **Sudaryta nuomos sutartis**
Nuomininkas: **EDUARDAS AKATJEVAS, gim. 1966-04-11**
Daiktas: **žemės sklypas Nr. 4400-6053-6832, aprašytas p. 2.1.**
[registravimo pagrindas: **2025-04-01 Valstybinės žemės sklypo nuomos sutartis Nr. BT6-02-23**
2025-05-14 Susitarimas Nr. BT6-02-41
[rašas galioja: **Nuo 2025-05-22**
Terminas: **Nuo 2025-04-01 iki 2081-04-02**
- 7.69. **Sudaryta nuomos sutartis**
Nuomininkas: **VLADISLOVAS KOŠYS, gim. 1974-02-24**
Daiktas: **žemės sklypas Nr. 4400-6053-6832, aprašytas p. 2.1.**
[registravimo pagrindas: **2025-04-01 Valstybinės žemės sklypo nuomos sutartis Nr. BT6-02-23**
2025-05-14 Susitarimas Nr. BT6-02-41
[rašas galioja: **Nuo 2025-05-22**
Terminas: **Nuo 2025-04-01 iki 2081-04-02**
- 7.70. **Sudaryta nuomos sutartis**
Nuomininkas: **LINA KOŠIENĖ, gim. 1971-10-16**
Daiktas: **žemės sklypas Nr. 4400-6053-6832, aprašytas p. 2.1.**
[registravimo pagrindas: **2025-04-01 Valstybinės žemės sklypo nuomos sutartis Nr. BT6-02-23**
2025-05-14 Susitarimas Nr. BT6-02-41
[rašas galioja: **Nuo 2025-05-22**
Terminas: **Nuo 2025-04-01 iki 2081-04-02**
- 7.71. **Sudaryta nuomos sutartis**
Nuomininkas: **MONIKA JUŠKIENĖ, gim. 1947-11-05**
Daiktas: **žemės sklypas Nr. 4400-6053-6832, aprašytas p. 2.1.**
[registravimo pagrindas: **2025-04-01 Valstybinės žemės sklypo nuomos sutartis Nr. BT6-02-23**
2025-05-14 Susitarimas Nr. BT6-02-41
[rašas galioja: **Nuo 2025-05-22**
Terminas: **Nuo 2025-04-01 iki 2081-04-02**
- 7.72. **Sudaryta nuomos sutartis**
Nuomininkas: **VYTAUTAS NAVICKAS, gim. 1960-06-11**
Daiktas: **žemės sklypas Nr. 4400-6053-6832, aprašytas p. 2.1.**
[registravimo pagrindas: **2025-04-01 Valstybinės žemės sklypo nuomos sutartis Nr. BT6-02-23**
2025-05-14 Susitarimas Nr. BT6-02-41
[rašas galioja: **Nuo 2025-05-22**
Terminas: **Nuo 2025-04-01 iki 2081-04-02**
- 7.73. **Sudaryta nuomos sutartis**
Nuomininkas: **NIJOLĖ DMITRIKOVIENĖ, gim. 1954-05-04**
Daiktas: **žemės sklypas Nr. 4400-6053-6832, aprašytas p. 2.1.**

- Įregistravimo pagrindas: **2025-04-01 Valstybinės žemės sklypo nuomos sutartis Nr. BT6-02-23**
2025-05-14 Susitarimas Nr. BT6-02-41
Įrašas galioja: **Nuo 2025-05-22**
Terminas: **Nuo 2025-04-01 iki 2081-04-02**
- 7.74. **Sudaryta nuomos sutartis**
Nuomininkas: **ONA GUOGIENĖ, gim. 1942-03-30**
Daiktas: **žemės sklypas Nr. 4400-6053-6832, aprašytas p. 2.1.**
Įregistravimo pagrindas: **2025-04-01 Valstybinės žemės sklypo nuomos sutartis Nr. BT6-02-23**
2025-05-14 Susitarimas Nr. BT6-02-41
Įrašas galioja: **Nuo 2025-05-22**
Terminas: **Nuo 2025-04-01 iki 2081-04-02**
- 7.75. **Sudaryta nuomos sutartis**
Nuomininkas: **VAIDILUTĖ LIATUKIENĖ, gim. 1959-09-24**
Daiktas: **žemės sklypas Nr. 4400-6053-6832, aprašytas p. 2.1.**
Įregistravimo pagrindas: **2025-04-01 Valstybinės žemės sklypo nuomos sutartis Nr. BT6-02-23**
2025-05-14 Susitarimas Nr. BT6-02-41
Įrašas galioja: **Nuo 2025-05-22**
Terminas: **Nuo 2025-04-01 iki 2081-04-02**
- 7.76. **Sudaryta nuomos sutartis**
Nuomininkas: **RAMINTA PAKALKIENĖ, gim. 1945-02-17**
Daiktas: **žemės sklypas Nr. 4400-6053-6832, aprašytas p. 2.1.**
Įregistravimo pagrindas: **2025-04-01 Valstybinės žemės sklypo nuomos sutartis Nr. BT6-02-23**
2025-05-14 Susitarimas Nr. BT6-02-41
Įrašas galioja: **Nuo 2025-05-22**
Terminas: **Nuo 2025-04-01 iki 2081-04-02**
- 7.77. **Sudaryta nuomos sutartis**
Nuomininkas: **INGRIDA UZNEVIČIŪTĖ, gim. 1971-10-07**
Daiktas: **žemės sklypas Nr. 4400-6053-6832, aprašytas p. 2.1.**
Įregistravimo pagrindas: **2025-04-01 Valstybinės žemės sklypo nuomos sutartis Nr. BT6-02-23**
2025-05-14 Susitarimas Nr. BT6-02-41
Įrašas galioja: **Nuo 2025-05-22**
Terminas: **Nuo 2025-04-01 iki 2081-04-02**
- 7.78. **Sudaryta nuomos sutartis**
Nuomininkas: **RŪTA MICHAILENKO, gim. 1944-02-01**
Daiktas: **žemės sklypas Nr. 4400-6053-6832, aprašytas p. 2.1.**
Įregistravimo pagrindas: **2025-04-01 Valstybinės žemės sklypo nuomos sutartis Nr. BT6-02-23**
2025-05-14 Susitarimas Nr. BT6-02-41
Įrašas galioja: **Nuo 2025-05-22**
Terminas: **Nuo 2025-04-01 iki 2081-04-02**
- 7.79. **Sudaryta nuomos sutartis**
Nuomininkas: **ILONA VAIŠNORIENĖ, gim. 1993-05-10**
Daiktas: **žemės sklypas Nr. 4400-6053-6832, aprašytas p. 2.1.**
Įregistravimo pagrindas: **2025-04-01 Valstybinės žemės sklypo nuomos sutartis Nr. BT6-02-23**
2025-05-14 Susitarimas Nr. BT6-02-41
Įrašas galioja: **Nuo 2025-05-22**
Terminas: **Nuo 2025-04-01 iki 2081-04-02**
- 7.80. **Sudaryta nuomos sutartis**
Nuomininkas: **VYTAUTAS VAIŠNORAS, gim. 1991-06-20**
Daiktas: **žemės sklypas Nr. 4400-6053-6832, aprašytas p. 2.1.**

- Įregistravimo pagrindas: **2025-04-01 Valstybinės žemės sklypo nuomos sutartis Nr. BT6-02-23**
2025-05-14 Susitarimas Nr. BT6-02-41
Įrašas galioja: **Nuo 2025-05-22**
Terminas: **Nuo 2025-04-01 iki 2081-04-02**
- 7.81. **Sudaryta nuomos sutartis**
Nuomininkas: **MINDAUGAS NARUŠEVIČIUS, gim. 1988-07-18**
Daiktas: **žemės sklypas Nr. 4400-6053-6832, aprašytas p. 2.1.**
Įregistravimo pagrindas: **2025-04-01 Valstybinės žemės sklypo nuomos sutartis Nr. BT6-02-23**
2025-05-14 Susitarimas Nr. BT6-02-41
Įrašas galioja: **Nuo 2025-05-22**
Terminas: **Nuo 2025-04-01 iki 2081-04-02**
- 7.82. **Sudaryta nuomos sutartis**
Nuomininkas: **MANTAS BLONSKIS, gim. 1993-01-08**
Daiktas: **žemės sklypas Nr. 4400-6053-6832, aprašytas p. 2.1.**
Įregistravimo pagrindas: **2025-04-01 Valstybinės žemės sklypo nuomos sutartis Nr. BT6-02-23**
2025-05-14 Susitarimas Nr. BT6-02-41
Įrašas galioja: **Nuo 2025-05-22**
Terminas: **Nuo 2025-04-01 iki 2081-04-02**
- 7.83. **Sudaryta nuomos sutartis**
Nuomininkas: **LAIMA BLONSKIENĖ, gim. 1989-08-07**
Daiktas: **žemės sklypas Nr. 4400-6053-6832, aprašytas p. 2.1.**
Įregistravimo pagrindas: **2025-04-01 Valstybinės žemės sklypo nuomos sutartis Nr. BT6-02-23**
2025-05-14 Susitarimas Nr. BT6-02-41
Įrašas galioja: **Nuo 2025-05-22**
Terminas: **Nuo 2025-04-01 iki 2081-04-02**
- 7.84. **Sudaryta nuomos sutartis**
Nuomininkas: **BIRUTĖ KANIAVIENĖ, gim. 1940-08-23**
Daiktas: **žemės sklypas Nr. 4400-6053-6832, aprašytas p. 2.1.**
Įregistravimo pagrindas: **2025-04-01 Valstybinės žemės sklypo nuomos sutartis Nr. BT6-02-23**
2025-05-14 Susitarimas Nr. BT6-02-41
Įrašas galioja: **Nuo 2025-05-22**
Terminas: **Nuo 2025-04-01 iki 2081-04-02**
- 7.85. **Sudaryta nuomos sutartis**
Nuomininkas: **EVELINA ŽELVIENĖ, gim. 1995-09-28**
Daiktas: **žemės sklypas Nr. 4400-6053-6832, aprašytas p. 2.1.**
Įregistravimo pagrindas: **2025-04-01 Valstybinės žemės sklypo nuomos sutartis Nr. BT6-02-23**
2025-05-14 Susitarimas Nr. BT6-02-41
Įrašas galioja: **Nuo 2025-05-22**
Terminas: **Nuo 2025-04-01 iki 2081-04-02**
- 7.86. **Sudaryta nuomos sutartis**
Nuomininkas: **JONAS GAILIŪNAS, gim. 1953-04-25**
Daiktas: **žemės sklypas Nr. 4400-6053-6832, aprašytas p. 2.1.**
Įregistravimo pagrindas: **2025-04-01 Valstybinės žemės sklypo nuomos sutartis Nr. BT6-02-23**
2025-05-14 Susitarimas Nr. BT6-02-41
Įrašas galioja: **Nuo 2025-05-22**
Terminas: **Nuo 2025-04-01 iki 2081-04-02**
- 7.87. **Sudaryta nuomos sutartis**
Nuomininkas: **ALEKSANDRA LIPSKIENĖ, gim. 1940-05-10**
Daiktas: **žemės sklypas Nr. 4400-6053-6832, aprašytas p. 2.1.**

- Įregistravimo pagrindas: **2025-04-01 Valstybinės žemės sklypo nuomos sutartis Nr. BT6-02-23**
2025-05-14 Susitarimas Nr. BT6-02-41
Įrašas galioja: **Nuo 2025-05-22**
Terminas: **Nuo 2025-04-01 iki 2081-04-02**
- 7.88. **Sudaryta nuomos sutartis**
Nuomininkas: **JOLANTA GRIKŠTIENĖ, gim. 1979-08-31**
Daiktas: **žemės sklypas Nr. 4400-6053-6832, aprašytas p. 2.1.**
Įregistravimo pagrindas: **2025-04-01 Valstybinės žemės sklypo nuomos sutartis Nr. BT6-02-23**
2025-05-14 Susitarimas Nr. BT6-02-41
Įrašas galioja: **Nuo 2025-05-22**
Terminas: **Nuo 2025-04-01 iki 2081-04-02**
- 7.89. **Sudaryta nuomos sutartis**
Nuomininkas: **ADELĖ TOLEIKIENĖ, gim. 1960-05-27**
Daiktas: **žemės sklypas Nr. 4400-6053-6832, aprašytas p. 2.1.**
Įregistravimo pagrindas: **2025-04-01 Valstybinės žemės sklypo nuomos sutartis Nr. BT6-02-23**
2025-05-14 Susitarimas Nr. BT6-02-41
Įrašas galioja: **Nuo 2025-05-22**
Terminas: **Nuo 2025-04-01 iki 2081-04-02**
- 7.90. **Sudaryta nuomos sutartis**
Nuomininkas: **IDALIJA LIUTKEVIČIENĖ, gim. 1952-05-31**
Daiktas: **žemės sklypas Nr. 4400-6053-6832, aprašytas p. 2.1.**
Įregistravimo pagrindas: **2025-04-01 Valstybinės žemės sklypo nuomos sutartis Nr. BT6-02-23**
2025-05-14 Susitarimas Nr. BT6-02-41
Įrašas galioja: **Nuo 2025-05-22**
Terminas: **Nuo 2025-04-01 iki 2081-04-02**
- 7.91. **Sudaryta nuomos sutartis**
Nuomininkas: **BIRUTĖ ONA KAMINSKIENĖ, gim. 1938-03-26**
Daiktas: **žemės sklypas Nr. 4400-6053-6832, aprašytas p. 2.1.**
Įregistravimo pagrindas: **2025-04-01 Valstybinės žemės sklypo nuomos sutartis Nr. BT6-02-23**
2025-05-14 Susitarimas Nr. BT6-02-41
Įrašas galioja: **Nuo 2025-05-22**
Terminas: **Nuo 2025-04-01 iki 2081-04-02**
- 7.92. **Sudaryta nuomos sutartis**
Nuomininkas: **KRISTINA TAMULEVIČĖ, gim. 1986-04-02**
Daiktas: **žemės sklypas Nr. 4400-6053-6832, aprašytas p. 2.1.**
Įregistravimo pagrindas: **2025-04-01 Valstybinės žemės sklypo nuomos sutartis Nr. BT6-02-23**
2025-05-14 Susitarimas Nr. BT6-02-41
Įrašas galioja: **Nuo 2025-05-22**
Terminas: **Nuo 2025-04-01 iki 2081-04-02**
- 7.93. **Sudaryta nuomos sutartis**
Nuomininkas: **ANDRIUS ŽELVYS, gim. 1992-04-25**
Daiktas: **žemės sklypas Nr. 4400-6053-6832, aprašytas p. 2.1.**
Įregistravimo pagrindas: **2025-04-01 Valstybinės žemės sklypo nuomos sutartis Nr. BT6-02-23**
2025-05-14 Susitarimas Nr. BT6-02-41
Įrašas galioja: **Nuo 2025-05-22**
Terminas: **Nuo 2025-04-01 iki 2081-04-02**
- 7.94. **Sudaryta nuomos sutartis**
Nuomininkas: **GRETA BUIVYDAITĖ, gim. 1971-01-07**
Daiktas: **žemės sklypas Nr. 4400-6053-6832, aprašytas p. 2.1.**

Įregistravimo pagrindas: **2025-04-01 Valstybinės žemės sklypo nuomos sutartis Nr. BT6-02-23**
2025-05-14 Susitarimas Nr. BT6-02-41

Įrašas galioja: **Nuo 2025-05-22**
Terminas: **Nuo 2025-04-01 iki 2081-04-02**

7.95.

Sudaryta nuomos sutartis

Nuomininkas: **SIGITAS JOKUBAUSKAS, gim. 1964-12-29**

Daiktas: **žemės sklypas Nr. 4400-6053-6832, aprašytas p. 2.1.**

Įregistravimo pagrindas: **2025-04-01 Valstybinės žemės sklypo nuomos sutartis Nr. BT6-02-23**
2025-05-14 Susitarimas Nr. BT6-02-41

Įrašas galioja: **Nuo 2025-05-22**
Terminas: **Nuo 2025-04-01 iki 2081-04-02**

7.96.

Nustatytas turto administravimas

Turto administratorius: **Savivaldybės įmonė "Plungės būstas", a.k. 271042320**

Daiktas: **pastatas Nr. 6897-0004-2018, aprašytas p. 2.2.**

Įregistravimo pagrindas: **2002-10-03 Savivaldybės valdybos sprendimas Nr. 4-213**

Įrašas galioja: **Nuo 2006-04-27**

8. Žymos:

8.1.

Sudaryta daugiabučio namo kreditavimo sutartis

Daiktas: **pastatas Nr. 6897-0004-2018, aprašytas p. 2.2.**

Įregistravimo pagrindas: **2014-12-11 Daugiabučio namo kreditavimo sutartis Nr. VL-ST-14-8603**

Įrašas galioja: **Nuo 2014-12-31**

9. Teritorijos, kuriose taikomos SŽNS, įrašytos į NTK kadastro duomenų byloje įrašytų duomenų pagrindu: įrašų nėra

10. Daikto registravimas ir kadastro žymos:

10.1.

Suformuotas naujas (daikto registravimas)

Daiktas: **žemės sklypas Nr. 4400-6053-6832, aprašytas p. 2.1.**

Įregistravimo pagrindas: **2023-01-10 Nekilnojamojo daikto kadastro duomenų byla 2023-02-06 Nacionalinės žemės tarnybos teritorinio skyriaus vedėjo sprendimas Nr. 36SK-86-(14.36.110 E.)**

Įrašas galioja: **Nuo 2023-02-08**

10.2.

Kadastrinius matavimus atliko (kadastro žyma)

ALVYDAS KETVIRTIS

Daiktas: **žemės sklypas Nr. 4400-6053-6832, aprašytas p. 2.1.**

Įregistravimo pagrindas: **2011-06-16 Kvalifikacijos pažymėjimas Nr. 2M-M-1357**
2023-01-10 Nekilnojamojo daikto kadastro duomenų byla

Įrašas galioja: **Nuo 2023-02-08**

10.3.

Kadastro duomenų tikslinimas (daikto registravimas)

Daiktas: **pastatas Nr. 6897-0004-2018, aprašytas p. 2.2.**

Įregistravimo pagrindas: **2019-11-15 Nekilnojamojo daikto kadastro duomenų byla 2019-11-26 Deklaracija apie statybos užbaigimą / paskirties pakeitimą Nr. 1**

Aprašymas: **Pastato kadastro duomenys patikslinti 2019-11-15 atsižvelgiant į buto Nr.49(6897-0004-2018:0028)kadastro duomenų pakeitimus.**

Įrašas galioja: **Nuo 2019-11-27**

10.4.

Kadastrinius matavimus atliko (kadastro žyma)

ŽYDRŪNAS SIVICKIS

Daiktas: **pastatas Nr. 6897-0004-2018, aprašytas p. 2.2.**

Įregistravimo pagrindas: **2008-07-11 Kvalifikacijos pažymėjimas Nr. 2M-M-457**
2018-01-22 Nekilnojamojo daikto kadastro duomenų byla

Įrašas galioja: **Nuo 2018-02-05**

10.5. Išduotas statybą leidžiantis dokumentas (kadastro žyma)
Daiktas: pastatas Nr. 6897-0004-2018, aprašytas p. 2.2.
Įregistravimo pagrindas: 2017-09-20 Informacinės sistemos "Infostatyba"
pranešimas Nr. LSPR-82-170920-00004
Aprašymas: Paprastasis remontas
Įrašas galioja: Nuo 2017-09-20

10.6. Išduotas pastato (jo dalies) energinio naudingumo
sertifikatas (kadastro žyma)
Daiktas: pastatas Nr. 6897-0004-2018, aprašytas p. 2.2.
Įregistravimo pagrindas: 2016-01-06 Pranešimas apie energinio naudingumo
sertifikato išdavimą Nr. KG-0076-0084/1
Įrašas galioja: Nuo 2016-01-07
Terminas: Nuo 2016-01-06 iki 2026-01-06

11. Duomenys apie įregistruotas teritorijas, kuriose taikomos specialiosios žemės naudojimo sąlygos:

11.1. Teritorijos pavadinimas: Elektroninių ryšių tinklų elektroninių ryšių infrastruktūros
apsaugos zonos (III skyrius, vienuoliktasis skirsnis)
Teritorijos unikalus numeris: 100347248
Įregistravimo pagrindas: Lietuvos Respublikos susisiekimo ministerija; 2022-03-30
Telia tinklo apsaugos zonos planas Plungės rajono
savivaldybėje Nr. 3-174
Įregistravimo data: 2022-04-14
Žemės sklypo plotas, patenkantis į
Teritoriją: 26 kv. m, nuo 2023-02-10

11.2. Teritorijos pavadinimas: Elektros tinklų apsaugos zonos (III skyrius, ketvirtasis
skirsnis)
Teritorijos unikalus numeris: 100402536
Įregistravimo pagrindas: AB "Energijos skirstymo operatorius"; 2023-07-05 10 KV OL
L-1400 IŠ PLUNGĖS TP REKONSTRAVIMO KLAIPĖDOS
REG., PLUNGĖS RAJ. DARBAI Nr. E1E3100008
Įregistravimo data: 2023-07-11
Žemės sklypo plotas, patenkantis į
Teritoriją: 4 kv. m, nuo 2023-07-11

11.3. Teritorijos pavadinimas: Elektros tinklų apsaugos zonos (III skyrius, ketvirtasis
skirsnis)
Teritorijos unikalus numeris: 100291829
Įregistravimo pagrindas: Lietuvos Respublikos energetikos ministerija; 2022-01-25
Įsakymas dėl Plungės elektros tinklų teritorijų plano
patvirtinimo Nr. 1-39
Įregistravimo data: 2022-02-15
Žemės sklypo plotas, patenkantis į
Teritoriją: 99 kv. m, nuo 2023-02-10

11.4. Teritorijos pavadinimas: Elektros tinklų apsaugos zonos (III skyrius, ketvirtasis
skirsnis)
Teritorijos unikalus numeris: 100282812
Įregistravimo pagrindas: Lietuvos Respublikos energetikos ministerija; 2022-01-25
Įsakymas dėl Plungės elektros tinklų teritorijų plano
patvirtinimo Nr. 1-39
Įregistravimo data: 2022-02-11
Žemės sklypo plotas, patenkantis į
Teritoriją: 27 kv. m, nuo 2023-02-10

11.5. Teritorijos pavadinimas: Elektros tinklų apsaugos zonos (III skyrius, ketvirtasis
skirsnis)
Teritorijos unikalus numeris: 100257079

Įregistravimo pagrindas: Lietuvos Respublikos energetikos ministerija; 2022-01-25 Įsakymas dėl Plungės elektros tinklų teritorijų plano patvirtinimo Nr. 1-39
Įregistravimo data: 2022-02-09
Duomenų pakeitimo pagrindas: Lietuvos Respublikos energetikos ministerija; 2024-04-30 Įsakymas dėl energetikos ministro 2022 m. sausio 25 d. įsakymo Nr. 1-39 'Dėl Plungės elektros tinklų teritorijų plano patvirtinimo pakeitimo' Nr. 1-100
Duomenų pakeitimo data: 2024-05-08
Žemės sklypo plotas, patenkantis į Teritoriją: 222 kv. m, nuo 2024-05-08

11.6. Elektros tinklų apsaugos zonos (III skyrius, ketvirtasis Teritorijos pavadinimas: skirsnis)
Teritorijos unikalus numeris: 100264162
Įregistravimo pagrindas: Lietuvos Respublikos energetikos ministerija; 2022-01-25 Įsakymas dėl Plungės elektros tinklų teritorijų plano patvirtinimo Nr. 1-39
Įregistravimo data: 2022-02-09
Duomenų pakeitimo pagrindas: Lietuvos Respublikos energetikos ministerija; 2024-04-30 Įsakymas dėl energetikos ministro 2022 m. sausio 25 d. įsakymo Nr. 1-39 'Dėl Plungės elektros tinklų teritorijų plano patvirtinimo pakeitimo' Nr. 1-100
Duomenų pakeitimo data: 2024-05-10
Žemės sklypo plotas, patenkantis į Teritoriją: 47 kv. m, nuo 2024-05-10

11.7. Skirstomųjų dujotiekių apsaugos zonos (III skyrius, Teritorijos pavadinimas: šeštasis skirsnis)
Teritorijos unikalus numeris: 100236982
Įregistravimo pagrindas: Lietuvos Respublikos energetikos ministerija; 2022-12-05 Įsakymas dėl energetikos ministro 2022 m. sausio 25 d. įsakymo Nr. 1-37 'Dėl Plungės skirstomųjų dujotiekių teritorijų plano patvirtinimo' pakeitimo Nr. 1-441
Įregistravimo data: 2022-02-03
Duomenų pakeitimo pagrindas: 2025-09-08 Prašymas
Teritorijos nustatymo dokumentas: AB "Energijos skirstymo operatorius"; 2025-07-29 Projektas D1A3500055
Duomenų pakeitimo data: 2025-09-09
Žemės sklypo plotas, patenkantis į Teritoriją: 286 kv. m, nuo 2025-09-09

11.8. Požeminio vandens vandenviečių apsaugos zonos (VI Teritorijos pavadinimas: skyrius, vienuoliktasis skirsnis)
Teritorijos unikalus numeris: 100656030
Įregistravimo pagrindas: Plungės rajono savivaldybės administracija; 2022-09-22 Plungės rajono savivaldybės vandens tiekimo ir nuotekų tvarkymo infrastruktūros plėtros specialiojo plano keitimas Nr. T1-201
Įregistravimo data: 2024-06-25
Žemės sklypo plotas, patenkantis į Teritoriją: 4635 kv. m, nuo 2024-06-25

12. Registro pastabos ir nuorodos: įrašų nėra

13. Kita informacija: įrašų nėra

14. Informacija apie duomenų sandoriui tikslinimą: įrašų nėra

Žemės sklypo išdėstymo schema



ŽEMĖS SKLYPO PLANAS M 1:500

Žemės sklypo plotas 4635 m²

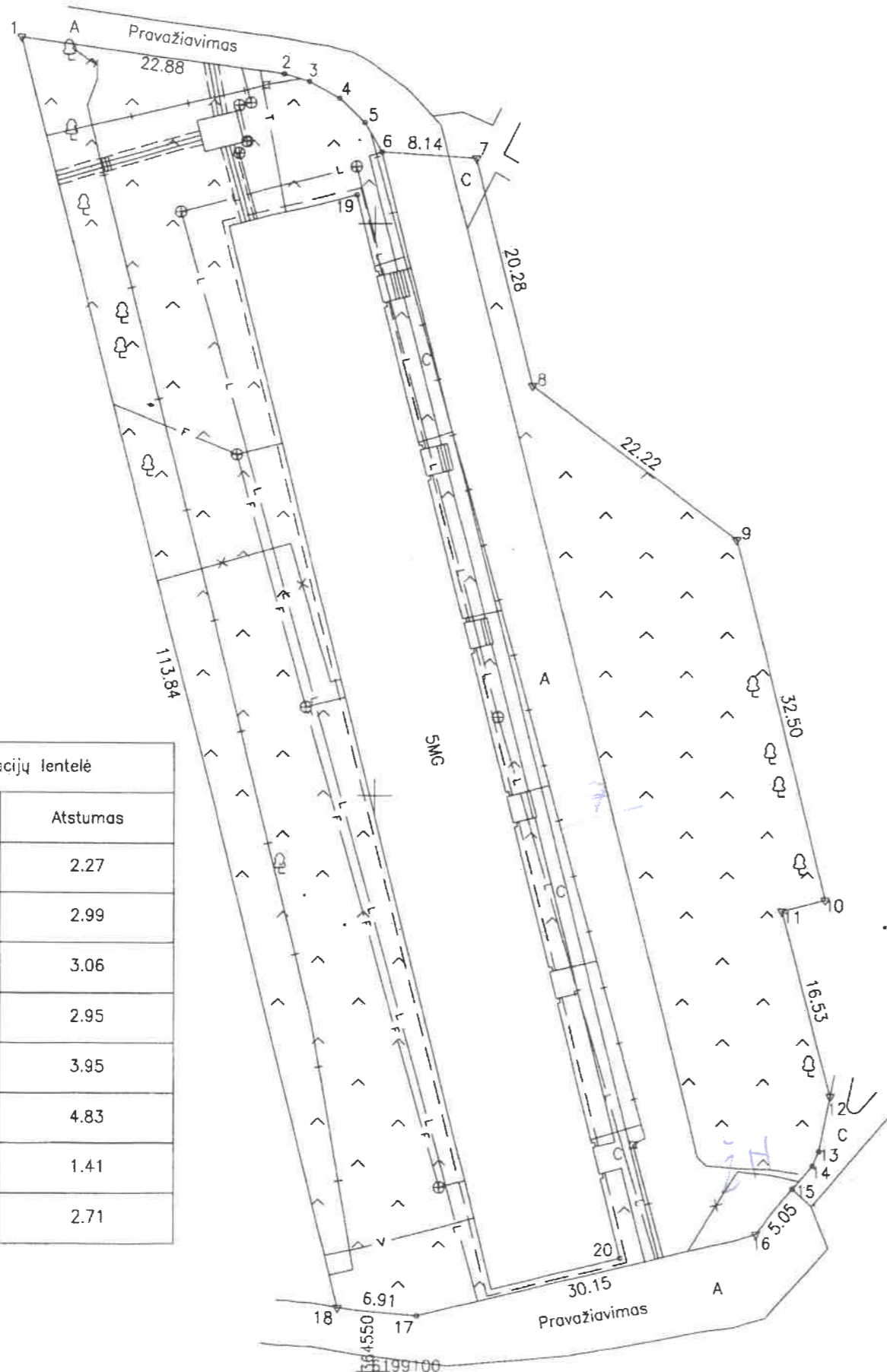

Linijų anotacijų lentelė

Gretimybė	Atstumas
2-3	2.27
3-4	2.99
4-5	3.06
5-6	2.95
10-11	3.95
12-13	4.83
13-14	1.41
14-15	2.71

Kadastrų vietovės pavadinimas:	Plungė mst.						
Žemės sklypo kadastrų numeris:	kodas		blokas		sklypas		
	6	8	5	4	0	0	1 6

Savivaldybė	Plungės r. sav.
Seniūnija	
Gyvenamoji vietovė	Plungė
Gatvė, namo Nr.	V. Mačernio g. 6

Gretimybė	Gretimo žemės sklypo kadastrų Nr.	Pastabos
1-7		Pravažiamas
7-10	6854/0016:44	Kadastriniai matavimai
10-12		Laisva valstybinė žemė
12-15		Pėsčiųjų takas
15-18		Pravažiamas
18-1		V. Mačernio 8 neįteisinta žemė

* 2 1 9 3 4 8 8 3 3 4 *

Su pagal 2023 m. sausio mėn. 10 d. atliktą žemės sklypo ribų paženklinimą-parodymą parengtame žemės sklypo plane išbraizytomis ribomis ir apskaičiuotu žemės sklypo plotu sutinku:

Savivaldybės įmonė "Plungės būstas"
 direktorius Eugenijus Palubinskas
(žemės sklypo savininko (esamo arba būsimojo) vardas, pavardė)

(parašas)

2023-01-10
(data)

UAB "Plungės matininkai" 169875286			
I. Končiaus, skg. 8, Plungė. geoplanas@gmail.com tel. +370 686 66971			
Pareigos	UAB	Parašas	Vardas, pavardė
Direktorius	PLUNGĖS		Alvydas Ketvirtis
			2023-01-10



**PLUNGĖS RAJONO SAVIVALDYBĖS
TARYBA**

SPRENDIMAS

**DĖL PLUNGĖS RAJONO SAVIVALDYBĖS TARYBOS 2025 M. KOVO 27 D.
SPRENDIMO NR. T1-92 „DĖL KITOS PASKIRTIES VALSTYBINĖS ŽEMĖS
SKLYPO, ESANČIO V. MAČERNIO G. 6, PLUNGĖS MIESTE, DALIŲ
NUSTATYMO IR NUOMOS SUTARTIES SUDARYMO“ PAKEITIMO**

2025 m. spalio 30 d. Nr. T1-296
Plungė

Vadovaudamasi Lietuvos Respublikos vietos savivaldos įstatymo 15 straipsnio 2 dalies 20 punktu, Lietuvos Respublikos žemės įstatymo 7 straipsnio 1 dalies 2 punktu ir 9 straipsnio 1 dalies 1 punktu, Lietuvos Respublikos Vyriausybės 1999 m. kovo 9 d. nutarimo Nr. 260 „Dėl Kitos paskirties valstybinės žemės sklypų pardavimo ir nuomos taisyklių patvirtinimo“ II skyriaus 3 skirsnio 43 ir 47 punktais ir atsižvelgdama į Savivaldybės įmonės „Plungės būstas“ 2025 m. birželio 30 d. prašymą Nr. AG-4085 „Dėl daugiabučio namo V. Mačernio g. 6, Plungėje, papildomo įrašo įtraukimo į žemės nuomos sutartį – teisės statyti statinius ir įrengti automobilių stovėjimo aikštelę“, 2025 m. rugpjūčio 28 d. prašymą Nr. AG-5249 „Dėl valstybinės žemės nuomos sutarties papildymo adresu daugiabučio namo Plungėje, V. Mačernio g. 6“ ir piliečio 2025 m. liepos 29 d. prašymą Nr. A12-2192 „Dėl žemės sklypo nuomos“, Plungės rajono savivaldybės taryba n u s p r e n d ž i a:

Pakeisti Plungės rajono savivaldybės tarybos 2025 m. kovo 27 d. sprendimo Nr. T1-92 „Dėl kitos paskirties valstybinės žemės sklypo, esančio V. Mačernio g. 6, Plungės mieste, dalių nustatymo ir nuomos sutarties sudarymo“ (toliau – Sprendimas):

1. 1 punktu patvirtinto Pastato – gyvenamojo namo (unikalus Nr. 6897-0004-2018), esančio V. Mačernio g. 6, Plungės mieste, butų (patalpų) savininkų sąrašo su apskaičiuotomis gyventojui tenkančiomis žemės sklypo dalimis 4, 22, 72, 84 eilutes ir jas išdėstyti nauja redakcija (sąrašas pridedamas).

2. Papildyti Sprendimą 2.¹ punktu ir jį išdėstyti taip:

„2.¹ Pritarti valstybinės žemės sklypo (kadastro Nr. 6854/0016:152, unikalus Nr. 4400-6053-6832), esančio V. Mačernio g. 6, Plungės mieste, 2025 m. balandžio 1 d. nuomos sutarties Nr. BT6-02-23 papildymui (papildomas susitarimas pridedamas).“

3. Papildyti Sprendimą 3.¹ punktu ir jį išdėstyti taip:

„3.¹ Įgalioti Plungės rajono savivaldybės merą, o jo nesant – jį pavaduojantį asmenį, Savivaldybės vardu pasirašyti šio sprendimo 2.¹ punkte nurodytą papildomą susitarimą ir visus dokumentus, susijusius su šiuo pavedimu.“

Šis sprendimas gali būti skundžiamas ikiteisminių administracinių ginčų nagrinėjimo tvarka Lietuvos administracinių ginčų komisijos Klaipėdos apygardos skyriui (J. Janonio g. 24, Klaipėda) arba Lietuvos Respublikos administracinių bylų teisenos įstatymo nustatyta tvarka Regionų administracinio teismo Klaipėdos rūmams (Galinio Pylimo g. 9, Klaipėda) per vieną mėnesį nuo šio teisės akto įteikimo suinteresuotai šaliai dienos.

Savivaldybės meras

Audrius Klišonis

PATVIRTINTA
Plungės rajono savivaldybės tarybos
2025 m. spalio 30 d. sprendimu
Nr. T1-296

**PASTATO-GYVENAMOJO NAMO (UNIKALUS NR. 6897-0004-2018), ESANČIO
V. MAČERNIO G. 6, PLUNGĖS MIESTE, BUTŲ (PATALPŲ) SAVININKŲ SĄRAŠAS
SU APSKAIČIUOTOMIS GYVENTOJUI TENKANČIOMIS
ŽEMĖS SKLYPO DALIMIS**

Eil. Nr.	Savininkas	Asmens, įmonės kodas	Unikalus buto numeris	Vald oma dalis	Bendras buto plotas (kv. m)	Sklypo dalys (kv. m)
4	Sigitas Jakas Vaida Jakienė	36902060279 47211180933	6897-0004-2018:0057	1/2 1/2	22,57 22,56	27,59 27,59
22	Zita Asipauskienė	45608280172	6897-0004-2018:0035	1/1	57,86	70,74
72	Audronė Barauskienė	46805041569	6897-0004-2018:0068	1/1	34,77	42,51
84	Gabija Poškutė	60206132912	6897-0004-2018:0074	1/1	35,13	42,95



[] ADOC dokumentas

- Turinys
- Metaduomenys
- Parašai
- Tikrinimas

Pavadinimas: DĖL PLUNGĖS RAJONO SAVIVALDYBĖS TARYBOS 2025 M. KOVO 27 D. SPRENDIMO NR. T1-92 „DĖL KITOS PASKIRT...

Rinkmena: T1-296priedas V. Mačernio g. 6 Plungė dalių nustatymas po pardavimo.adoc (ADOC-V1.0, GeDOC)

Dokumento parašai

Parašai

Audrius
Klišonis,
Meras
 (2025-10-30 18:42:45)

Parašo informacija

Parašo duomenys

Šis parašas yra galiojantis.

Parašas

Pasirašymo laikas: 2025-10-30 18:42:45
Paskirtis: pasirašymas
Formatas: Trumpalaikio galiojimo (XAdES-T) 
Laiko žyma: 2025-10-30 18:43:01











Pasirašantis asmuo

Vardas, pavardė: Audrius Klišonis
Pareigos: Meras
Struktūrinis padalinys: Vadovybė

Sertifikatas

Turėtojas: AUDRIUS KLIŠONIS 
Leidėjas: EID-SK 2016
Galioja nuo 2023-07-25 iki 2028-07-23

Elementai pasirašyti parašu „Audrius Klišonis“

-  TURINYS
 -  T1-296priedas V. Mačernio g. 6 Plungė dalių nus...
 -  Priedai
 -  T1-296 Dėl nuomos sutarties papildymo Mačernio...
 -  T1-296priedas Mačernio g. 6 papild. susitarimas...
-  METADUOMENYS
 -  Dokumento pavadinimas: DĖL PLUNGĖS RAJONO SAVIV...
 -  Sudarytojai
 -  Plungės rajono savivaldybės administracija. Kod...
 -  Sudarymo data: 2025-10-30
 -  Dokumento registracijos

PAPILDOMAS SUSITARIMAS
DĖL 2025 M. BALANDŽIO 1 D. VALSTYBINĖS ŽEMĖS NUOMOS SUTARTIES NR. BT6-02-23 PAPILDOMO IR PASTATO – GYVENAMOJO NAMO (UNIKALUS NR. 6897-0004-2018) ESANČIO V. MAČERNIO G. 6, PLUNGĖS MIESTE, BUTŲ SAVININKŲ SĄRAŠO PAKEITIMO

2025 m. lapkričio 12 d. Nr. BT6-02-103
Plungė

Mes, Lietuvos Respublikos valstybė, atstovaujama Plungės rajono savivaldybės, juridinio asmens kodas 111104268, adresas: Vytauto g. 12, Plungės miestas, Plungės rajono savivaldybė, kurios vardu veikia meras Audrius Klišonis, pagal Plungės rajono savivaldybės tarybos 2025 m. spalio 30 d. sprendimą Nr. T1-296 „Dėl Plungės rajono savivaldybės tarybos 2025 m. kovo 27 d. sprendimo Nr.T1-92 „Dėl kitos paskirties valstybinės žemės sklypo, esančio V. Mačernio g. 6, Plungės mieste, dalių nustatymo ir nuomos sutarties sudarymo“ pakeitimo“ ir pastato - gyvenamojo namo (unikalus Nr. 6897-0004-2018), butų (patalpų) savininkai, atstovaujami Savivaldybės įmonės „Plungės būstas“, juridinio asmens kodas 271042320, adresas I. Končiaus g. 3, Plungė, Plungės rajono savivaldybė, veikiančios pagal įmonės įstatus ir atstovaujamos direktoriaus Eugenijaus Palubinsko, el. p. pbustas@pbustas.lt, toliau vadinamas nuomininku, (toliau kartu vadinami – Šalys), vadovaudamiesi 2025 m. spalio 30 d. Plungės rajono savivaldybės tarybos sprendimu Nr. T1- 296 „Dėl Plungės rajono savivaldybės tarybos 2025 m. kovo 27 d. sprendimo Nr.T1-92 „Dėl kitos paskirties valstybinės žemės sklypo, esančio V. Mačernio g. 6, Plungės mieste, dalių nustatymo ir nuomos sutarties sudarymo“ pakeitimo“, bei atsižvelgdami į tai, kad Savivaldybės įmonė „Plungės būstas“ pateikė papildomą 2025 m. birželio 30 d. prašymą Nr. AG-4085 „Dėl daugiabučio namo V. Mačernio g. 6, Plungėje, papildomo įrašo įtraukimo į žemės nuomos sutartį - teisės statyti statinius ir įrengti automobilių stovėjimo aikštelę“, 2025 m. rugpjūčio 28 d. prašymą Nr. AG-5249 „Dėl valstybinės žemės nuomos sutarties papildymo adresu daugiabučio namo Plungėje, V. Mačernio g. 6“ ir piliečio 2025 m. liepos 29 d. prašymą Nr. A12-2192 „Dėl žemės sklypo nuomos“, todėl Šalys

s u s i t a r i a :

1. Papildyti 2025 m. balandžio 1 d. valstybinės žemės nuomos sutartį Nr. BT6-02-23 įtraukiant papildomus punktus:

„1. Galimybė statyti naujus statinius ar įrenginius ir (ar) rekonstruoti esamus statinius ar įrenginius, jeigu tokia statyba ir (ar) rekonstravimas galimi pagal galiojančius teritorijų planavimo dokumentų sprendinius ir atitinka šioje sutartyje įrašytą žemės sklypo pagrindinę žemės naudojimo paskirtį ir būdą ir jeigu žemės sklypas išnuomojamas ilgesniam kaip 3 metų laikotarpiui – numatoma.

2. Žemės sklypo nuomininkas galimybę statyti ir (ar) rekonstruoti statinius įgyja tik sumokėjęs savivaldybės, kurios teritorijoje yra žemės sklypas, administracijos apskaičiuotą žemės įstatymo 10 straipsnio 3 ir 4 dalyse nurodytą atlyginimą už galimybę statyti ir (ar) rekonstruoti statinius į valstybės biudžetą ir savivaldybės, kurios teritorijoje yra žemės sklypas, biudžetą, išskyrus šio straipsnio 7 dalyje nurodytus atvejus.“

2. Pakeisti 2025 m. balandžio 1 d. valstybinės žemės nuomos sutarties Nr. BT6-02-23 priedą „Pastato - gyvenamojo namo (unikalus Nr. 6897-0004-2018), esančio V. Mačernio g. 6, Plungės mieste, butų (patalpų) savininkų sąrašas su apskaičiuotomis gyventojui tenkančiomis žemės sklypo dalimis“ 4, 22, 72, 84 eilutes.

3. Papildomas susitarimas yra neatsiejama 2025 m. balandžio 1 d. valstybinės žemės nuomos sutarties Nr. BT6-02-23 dalis.

PRIDEDAMA:

Pastato - gyvenamojo namo (unikalus Nr. 6897-0004-2018), esančio V. Mačernio g. 6, Plungės mieste, butų (patalpų) savininkų sąrašas su apskaičiuotomis gyventojui tenkančiomis žemės sklypo dalimis, 1 lapas.

REKVIZITAI

Savivaldybė:

Plungės rajono savivaldybė
Juridinio asmens kodas 111104268
Adresas: Vytauto g. 12, LT-90123, Plungė
Tel. (0 448) 73 134
El. paštas: savivaldybe@plunge.lt

Savivaldybės meras
Audrius Klišonis

SĮ „Plungės būstas“:

Juridinio asmens kodas 271042320
Adresas: I. Končiaus g. 3, Plungė, LT-90159
Tel. +370 656 78470
El. paštas: pbustas@pbustas.lt

SĮ „Plungės būstas“
Eugenijus Palubinskas



ADOC dokumentas

- Turinys
- Metaduomenys
- Parašai
- Tikrinimas

Pavadinimas: PAPILDOMAS SUSITARIMAS DĖL 2025 M. BALANDŽIO 1 D. VALSTYBINĖS ŽEMĖS NUCMOS SUTARTIES NR. BT6-02-2...

Rinkmena: T1-296priedas Mačernio g. 6 papild. susitarimas (1).adoc (ADOC-V1.0, GeDOC)

Dokumento parašai

Parašai

- EUGENIJUS, PALUBINSKAS,
- (2025-11-12 07:17:01)
- Audrius Klišonis, Meras
(2025-11-11 15:37:50)
Rasa Gailiūnienė,
vyresnysis specialistas
(2025...

Parašo informacija

Parašo duomenys

Šis parašas yra galiojantis.

Parašas

Pasirašymo laikas: 2025-11-12 07:17:01
Paskirtis: pasirašymas
Formatas: Trumpalaikio galiojimo (XAdES-T)
Laiko žyma: 2025-11-12 07:17:11

Pasirašantis asmuo

Vardas, pavardė: EUGENIJUS, PALUBINSKAS
Pareigos: -
Struktūrinis padalinys:

Sertifikatas

Turėtojas: EUGENIJUS PALUBINSKAS
Leidėjas: EID-SK 2016
Galioja nuo 2024-05-08 iki 2029-05-07

Elementai pasirašyti parašu „EUGENIJUS, PALUBINSKAS“

- TURINYS
 - T1-296priedas Mačernio g. 6 papild. susitarimas...
 - Priedai
 - T1-296priedas V. Mačernio g. 6 Plungė dalių nus...
- METADUOMENYS
 - Dokumento pavadinimas: PAPILDOMAS SUSITARIMAS D...
 - Sudarytojai
 - Savivaldybės įmonė "Plungės būstas".
Kodas: 271...
 - Parašai
 - Pasirašymo data: 2025-11-12, Parašo paskirtis: ...

[Grįžti į paslaugos pagrindinį puslapį](#)

UAB "STATARIS" ĮK300581291
PLUNGĖS R. SAV. TRUKIŲ K. DOBILŲ G. 14
TEL. 8 60641638

ĮSAKYMAS Nr.2025/03

2025 05 05

Kitos paskirties, kitų inžinerinės paskirties grupių, automobilių stovėjimo aikštelės įrengimas prie daugiabučio gyvenamojo namo, Plungė, V. Mačernio g. 6, supaprastintas statybos projektas, užsakovas SĮ „Plungės būstas“, projekto vadovu bei projektuotoju skiriu Joną Smilgevičių, atestato Nr. 115094.

Direktorius _____ Jonas Smilgevičius



MOKĖJIMO NURODYMAS NR. 1566 PATVIRTINIMAS
PAYMENT ORDER NO. 1566 DEBIT ADVICE

Mokėtojo duomenys / Payer's data

Vardas ir pavardė arba pavadinimas / Name

UAB „STATARIS“

Mokėtojo kodas / Payer's identifier

300581291 Įmonės kodas

Sąskaitos numeris (IBAN) ir valiuta / No. (IBAN) and currency of account

LT967044060006070279 EUR

Pradinis mokėtojas / Ultimate debtor's Name

UŽ PLUNGĖ, V. MAČERNIO G. 6 STATYBOS LEIDIMĄ

Gavėjo duomenys / Beneficiary's data

Vardas ir pavardė arba pavadinimas / Name

VALSTYBINĖ MOKESČIŲ INSPEKCIJA PRIE LR FINANSŲ MINISTERIJOS

Sąskaitos numeris (IBAN) / No. (IBAN) of account

LT057044060007887175

Gavėjo banko SWIFT kodas (BIC), pavadinimas ir adresas / Beneficiary's bank BIC, name and address

CBVILT2X, AB SEB bankas, Konstitucijos pr. 24, Vilnius, 08105

Suma (skaitmenimis ir žodžiais) ir valiuta / Amount of payment (in numbers and words) and currency

52.00 (penkiasdešimt du .00) EUR

Įmokos kodas / Reference number

53056

Komisinis mokestis / Commission fee

0.00

Mokesčių sąskaitos numeris ir valiuta / Commission fee account and currency

Banko patvirtinimas / Bank's confirmation

Interneto bankas verslui / Business internet bank

RO1893011492 2025-06-10 18:08:47

**LIETUVOS RESPUBLIKOS JURIDINIŲ ASMENŲ REGISTRO
TRUMPASIS IŠRAŠAS (IDENTIFIKACINIAI DUOMENYS)**

2024-06-13 14:39:57

Pavadinimas: **UAB "Stataris"**
Juridinio asmens kodas: **300581291**
Teisinė forma: **Uždaroji akcinė bendrovė**
Teisinis statusas: **Telisinis statusas neįregistruotas**
Buveinės adresas: **Plungės r. sav., Babrungo sen., Truikių k., Dobilų g. 14, LT-90110**
Elektroninio pristatymo dėžutės adresas: **300581291**
Įregistravimo data: **2006-07-04**
Vadovas: **JONAS SMILGEVIČIUS, Direktorius**
Veiklos apribojimai: **Neįregistruoti**
Tarptautinės sankcijos: **Neįregistruotos**
Kontaktinė informacija:
Mobilusis telefonas: **+37060641638**
Elektroninio pašto adresas: **stataris@yahoo.com**
Versija: **23 (2024-05-15)**
Duomenų būklė: **Pilnai sutvarkyti duomenys**

Išrašas tikras, turi *prima facie* galią

Dokumentą atspausdino:
Vakarų Lietuvos klientų aptarnavimo centro Telšių klientų aptarnavimo grupės Vyriausioji specialistė

JOLANTA DAUKINTIENĖ

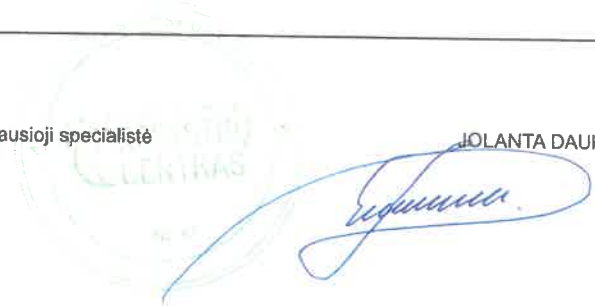

DIPLOMAS

№ 115094

Šis diploms išduotas *Smilgevičiui*
Jonui Jonui
 pažymėti, kad jis 1987 metais įstojo į
Dilniaus inžinerinį
statybos institutą
 ir 1987 metais baigė
inžinerinio
statybos specialybės visą kursą.
 Valstybinės egzaminų komisijos 1987 m.
birželio 24 d. nutarimu
Smilgevičiui J. J. pripažinta
inžineriaus statybininko
 kvalifikacija.
 Valstybinės egzaminų komisijos Pirmininkas
 A. V. *Dojčimas* Rektorius
 Sekretarijus *Dojčimas*
Dilnius, 1987 m. birželio 27 d.
 Registracijos Nr. 6-2133

Литовский яз.

ДИПЛОМ

№ 115094

Настоящий диплом выдан *Смирлягвичюсу*
Монасу Монавичу
 в том, что он в 1987 году поступил
 в *Вильнюсский инженерно*
строительный институт
 и в 1987 году окончил полный курс
названного института
 по специальности
промышленное и гражданское
строительство
 Решением Государственной экзаменационной
 комиссии от "24" июня 1987 г.
Смирлягвичюсу М. М.
 присвоена квалификация
инженера строителя
 Председатель Государственной
 экзаменационной комиссии *Dojčimas*
 Ректор *Dojčimas*
 Секретарь *Dojčimas*
 М. П. Город Вильнюс 27 июня 1987 г.
 Регистрационный № 6-2133

Московская типография Гознака, 1985.