

PATVIRTINTA
Linkuvos socialinės globos namų
Direktorius
2026 m. įsakymu Nr.

LINKUVOS SOCIALINĖS GLOBOS NAMAI

TARPTAUTINIO VIEŠOJO PIRKIMO

„Šilumos ir karšto vandens tiekimas“

ATVIRO KONKURSO SPECIALIOSIOS SĄLYGOS

Versija Nr. 1

2026 m.

Turinys

1. Bendra informacija	2
2. Pirkimo objektas	2
3. Objekto apžiūra.....	3
4. Tiekėjų pašalinimo, pasiūlymo atmetimo pagrindai ir kvalifikacijos reikalavimai.....	3
5. Reikalavimai, susiję su nacionaliniu saugumu	3
6. Specialieji reikalavimai pasiūlymų rengimui ir pateikimui.....	3
7. Pasiūlymo galiojimo užtikrinimas	4
8. Elektroninis aukcionas.....	5
9. Pasiūlymų vertinimas.....	6
10. Sutarties sudarymas	6
11. Kita informacija	6
Pirkimo specialiųjų sąlygų 1 priedas „Terminai“	8
Pirkimo specialiųjų sąlygų 2 priedas „Techninė specifikacija“	11
Pirkimo specialiųjų sąlygų 3 priedas „Tiekėjų pašalinimo ir pasiūlymo atmetimo pagrindai“	12
Pirkimo specialiųjų sąlygų 4 priedas Tiekėjų kvalifikacijos reikalavimai ir reikalaujami kokybės bei aplinkos apsaugos vadybos sistemų standartai“.....	24
Pirkimo specialiųjų sąlygų 5 priedas „EBVPD“ (XML formatu)	24
Pirkimo specialiųjų sąlygų 6 priedas „Pasiūlymo forma“	25
Pirkimo specialiųjų sąlygų 7 priedas „Pasiūlymų vertinimo kriterijai ir sąlygos“.....	26
Pirkimo specialiųjų sąlygų 8 priedas „Sutarties projektas“	27
Pirkimo specialiųjų sąlygų 9 priedas "Tiekėjo deklaracija dėl atitikties Reglamento nuostatoms".....	28

1. Bendra informacija

1. Linkuvos socialinės globos namai, kodas 190794554, adresas Guostagalio seniūnija, Linkavičių kaimas 1, LT- 83405 Pakruojo rajonas (toliau vadinama – Perkančioji organizacija) atlieka „Šilumos ir karšto vandens tiekimas“ atvirą (tarptautinį) konkursą (toliau– Pirkimas).

1.1. Pirkimas atliekamas nesinaudojant centralizuotų pirkimų katalogu (toliau – CPO.LT), nes perkamo objekto CPO.LT kataloge nėra.

1.2. Perkančioji organizacija nerezervuoja teisės dalyvauti pirkime.

1.3. Pirkimas atliekamas su Komisija. Stebėtojai dalyvauti Komisijos posėdžiuose nėra kviečiami.

1.4. Vykdomas žaliasis pirkimas pagal Lietuvos Respublikos aplinkos ministro 2011 m. birželio 28 d. Nr. D1-508 įsakymu „Dėl Aplinkos apsaugos kriterijų taikymo, vykdant žaliuosius pirkimus, tvarkos aprašo patvirtinimo“ (Lietuvos Respublikos aplinkos ministro 2022 m. gruodžio 13 d. įsakymo Nr. D1-401 redakcija) patvirtintą Aplinkos apsaugos kriterijų taikymo, vykdant žaliuosius pirkimus, tvarkos Aprašo (toliau – Tvarkos aprašas) 4.3 papunktį. Aplinkos apsaugos kriterijai nustatyti [Pirkimo specialiųjų sąlygų 4 priede „Tiekėjų kvalifikacijos reikalavimai ir reikalaujami kokybės bei aplinkos apsaugos vadybos sistemų standartai“](#) ir [Pirkimo specialiųjų sąlygų 7 priede „Sutarties projektas“](#).

1.5. Išankstinis skelbimas apie pirkimą nebuvo paskelbtas.

1.6. Pirkime perkančioji organizacija nenumato skelbti pranešimo dėl savanoriško *ex ante* skaidrumo.

1.7. Pirkime neleidžiama pateikti alternatyvių pasiūlymų.

1.8. Bendrosios pirkimo sąlygos yra neatskiriama šių pirkimo sąlygų dalis.

2. Pirkimo objektas

2.1. Perkančioji organizacija numato įsigyti šilumos ir karšto vandens tiekimą. Pirkimo BVPŽ kodas – 09320000-8 (Garas, karštas vanduo ir kiti su jais susiję produktai). Reikalavimai pirkimo objektui nustatyti [Pirkimo specialiųjų sąlygų 2 priedas „Techninė specifikacija“](#) ir [Pirkimo specialiųjų sąlygų 8 priede „Sutarties projektas“](#).

2.2. Pirkimo objektas į dalis neskaidomas, nes pirkimo objektas nėra sudėtinis ir plačios apimties, nėra dalus. Tiekėjai privalo siūlyti visą paslaugų apimtį.

2.3. Jeigu apibūdinant pirkimo objektą techninėje specifikacijoje nurodytas konkretus modelis ar tiekimo šaltinis, konkretus procesas, būdingas konkrečiau tiekėjo tiekiamoms prekėms ar teikiamoms paslaugoms, ar prekių ženklas, patentas, tipai, konkreči kilmė ar gamyba, turi būti laikoma, kad kiekviena tokia nuoroda yra pateikta su žodžiais „arba lygiavertis“.

2.4. Jeigu apibūdinant pirkimo objektą techninėje specifikacijoje nurodytas standartas, techninis liudijimas ar bendrosios techninės specifikacijos (Europos standartą perimantis Lietuvos standartas, Europos techninio įvertinimo patvirtinimo dokumentas, informacinių ir ryšių technologijų bendrosios techninės specifikacijos, tarptautinis standartas, kitos Europos standartizacijos organizacijų nustatytos techninių normatyvų sistemos, nacionaliniai standartai, nacionaliniai techniniai liudijimai arba nacionalinės techninės specifikacijos, susijusios su darbų projektavimu, sąmatų apskaičiavimu ir vykdymu bei prekių naudojimu), turi būti laikoma, kad kiekviena tokia nuoroda yra pateikta su žodžiais „arba lygiavertis“.

3. Objekto apžiūra

- 3.1. Perkančioji organizacija nerengs susitikimo su tiekėjais dėl pirkimo sąlygų paaiškinimo.
- 3.2. Perkančioji organizacija nerengs objekto apžiūros.

4. Tiekėjų pašalinimo, pasiūlymo atmetimo pagrindai ir kvalifikacijos reikalavimai

4.1. Reikalavimai dėl tiekėjo ir subtiekėjų (jei taikoma), ūkio subjektų, kurių pajėgumais tiekėjas remiasi, pašalinimo ir pasiūlymo atmetimo pagrindų nebuvimo bei jų nebuvimą patvirtinantys dokumentai nurodyti [Pirkimo specialiųjų sąlygų 3 priede „Tiekėjų pašalinimo ir pasiūlymo atmetimo pagrindai“](#).

4.2. Tiekėjams nustatomi kvalifikacijos reikalavimai ir reikalavimai dėl kokybės vadybos sistemos ir (arba) aplinkos apsaugos vadybos sistemos standartų laikymosi ir jų atitiktį patvirtinantys dokumentai nurodyti [Pirkimo specialiųjų sąlygų 4 priede „Tiekėjų kvalifikacijos reikalavimai ir reikalaujami kokybės bei aplinkos apsaugos vadybos sistemų standartai“](#).

5. Reikalavimai, susiję su nacionaliniu saugumu

5.1. Pirkimui taikomos 2022 m. balandžio 8 d. Tarybos reglamento (ES) Nr. 2022/576, kuriuo iš dalies keičiamas Reglamentas (ES) Nr. 833/2014 (toliau – Reglamentas) dėl ribojamųjų priemonių atsižvelgiant į Rusijos veiksmus, kuriais destabilizuojama padėtis Ukrainoje, nuostatos. Kartu su pasiūlymu tiekėjas turi pateikti užpildytą deklaraciją dėl (ne)atitikties Reglamento nuostatoms, kuri pateikta [Pirkimo specialiųjų sąlygų 9 priede „Tiekėjo deklaracija dėl atitikties Reglamento nuostatoms“](#). Kilus abejonių dėl tiekėjo (ne)atitikties Reglamento nuostatoms, perkančioji organizacija iš galimo laimėtojo gali prašyti pateikti dokumentus, įrodančius deklaracijoje pateiktų duomenų teisingumą.

5.2. Perkančioji organizacija nustačiusi, kad tiekėjo pasitelktas subtiekėjas ar ūkio subjektas, kurio pajėgumais remiamasi, tenkina Reglamento 5 k straipsnyje nustatytus ribojimus, reikalaus tiekėjo juos pakeisti kitais, pirkimo sąlygų reikalavimus atitinkančiais, subjektais.

6. Specialieji reikalavimai pasiūlymų rengimui ir pateikimui

6.1. Tiekėjo pasiūlymą sudaro CVP IS pateikiamų ir žemiau nurodytų dokumentų visuma:

6.1.1. tiekėjo pasirašytas pasiūlymas, parengtas pagal [Pirkimo specialiųjų sąlygų 6 priedas „Pasiūlymo forma“](#) pateiktą pasiūlymo formą;

6.1.2. užpildytas EBVPD ([Pirkimo specialiųjų sąlygų 5 priedas „EBVPD“](#)). Pasirašydamas pasiūlymą, tiekėjas patvirtina ir EBVPD tikrumą. Kiekvienas subjektas, kurio pajėgumu tiekėjas remiasi kvalifikacijai įrodyti, neatsižvelgiant į tai, kokio teisinio pobūdžio būtų jo ryšiai su jais, užpildo ir pasirašo atskirą EBVPD. Perkančioji organizacija nereikalauja pateikti užpildyto ir pasirašyto atskiro EBVPD asmenų subjekto/-ų, kurio/-ių pajėgumu/-ais tiekėjas nesiremia kvalifikacijos įrodymui. Kvazisubtiekėjams netaikomas reikalavimas pateikti EBVPD.

6.1.3. pasiūlymo galiojimą užtikrinantys dokumentai pagal [Pirkimo specialiųjų sąlygų 7 skyriaus](#) nuostatas;

6.1.4. užpildytas [Pirkimo specialiųjų sąlygų 9 priedas „Tiekėjo deklaracija dėl atitikties Reglamento nuostatoms“](#).

6.1.5. jungtinės veiklos sutarties kopija (jeigu pirkime dalyvauja ūkio subjektų grupė jungtinės veiklos sutarties pagrindu);

6.1.6. dokumentas, patvirtinantis, kad asmuo, kuris pasirašė pasiūlymą (jei jis ne tiekėjo vadovas), turėjo teisę jį pasirašyti;

6.1.7. jei tiekėjas pasitelkia ūkio subjektus, kurių pajėgumais remiasi, – įrodymai, kad šie ištekliai bus prieinami per visą sutartinių įsipareigojimų vykdymo laikotarpį;

6.1.8. jei tiekėjas pasitelkia subtiekejus, subtiekejo deklaracija ar kitas dokumentas, patvirtinantis jo sutikimą būti subtiekeju pirkime;

6.1.9. kita Pirkimo sąlygose prašoma informacija ir (ar) dokumentai.

6.2. Pasiūlymas gali būti pasirašytas fiziniu parašu arba kvalifikuotu elektroniniu parašu. Jeigu tiekėjas dokumentus tvirtina naudodamas elektroninį, o ne fizinį parašą, elektroninis parašas turi atitikti VPĮ 22 straipsnio 11 dalies 2 ir 3 punktuose nustatytus reikalavimus. Perkančiajai organizacijai kilus abejonių dėl dokumentų tikrumo, ji turi teisę reikalauti pateikti dokumentų originalus. Gali būti:

6.2.1. pateikiami kvalifikuotu elektroniniu parašu pasirašyti elektroninėmis priemonėmis suformuoti dokumentai;

6.2.2. skaitmeninės dokumentų kopijos (fiziniu parašu tvirtinami dokumentai turi būti pateikiami pasirašyti ir nuskenuoti).

6.3. Pasiūlymas turi būti parengtas lietuvių ir/ar anglų kalba. Jei kurie nors su pasiūlymu teikiami dokumentai parengti ne ta kalba, kuria reikalaujama, turi būti pateiktas tikslus vertimas į reikalaujamą kalbą. Perkančiajai organizacijai turint įtarimų dėl pasiūlyme pateikto dokumento vertimo kokybės ir (ar) jo atitikties dokumento originalo turiniui, perkančioji organizacija reikalauja pateikti vertimą atlikusio asmens parašu ir vertimų biuro antspaudu (jei turi) patvirtintą šio dokumento vertimą.

6.4. Bendra pasiūlymo kaina (sąnaudos) su PVM turi būti nurodoma dviejų skaičių po kablelio tikslumu. Šią kainą sudarančios kainos sudedamosios dalys ar įkainiai gali būti išreikštos neribojant skaičių po kablelio kiekio.

7. Pasiūlymo galiojimo užtikrinimas

7.1. Tiekėjas privalo užtikrinti savo pasiūlymo galiojimą 5 000,00 Eur be PVM suma, vienu iš šių būdų:

7.1.1. **Draudimo bendrovės išduotas laidavimo draudimas.** Jeigu Tiekėjas pateiktą pasiūlymą užtikrina draudimo bendrovės išduotu laidavimo draudimu, jis privalo perkančiajai organizacijai kartu su pasiūlymu pateikti deramai įformintą, atitinkančią Lietuvos Respublikos teisės aktų reikalavimus, draudimo bendrovės besąlygišką ir neatšaukiamą pasiūlymo galiojimo užtikrinimo laidavimo draudimo raštą bei visus jį lydinčius dokumentus. Kartu su draudimo bendrovės išduotu laidavimo draudimo dokumentu Tiekėjas privalo pateikti įmokos sumokėjimą pagrindžiantį dokumentą (mokėjimo kopiją). Draudimo bendrovės išduotas laidavimo draudimas įsigalioja laidavimo rašto išdavimo dieną arba jame nurodytą vėlesnę dieną, bet ne vėliau nei iki Skelbime apie pirkimą nustatytos pasiūlymų pateikimo termino pabaigos (t. y. turi galioti ne mažiau nei iki [Pirkimo specialiųjų sąlygų 1 priedas „Terminai“](#) nurodyto termino (90 (devyniasdešimt) dienų nuo pasiūlymų pateikimo galutinio termino pabaigos). Elektroniniu būdu teikiamas dokumentas turi būti pasirašytas laidavimo draudimą išdavusios draudimo bendrovės saugiu elektroniniu parašu, atitinkančiu Lietuvos Respublikos elektroninio parašo įstatymo nustatytus reikalavimus. Draudimo bendrovės saugų elektroninį parašą Perkančioji organizacija turi galėti nekliudomai patikrinti.

7.1.2. **Banko ar kitos kredito įstaigos garantija.** Jeigu Tiekėjas pateiktą pasiūlymą užtikrina banko ar kitos kredito įstaigos garantija, jis privalo perkančiajai organizacijai kartu su pasiūlymu pateikti

deramai įformintą, atitinkančią Lietuvos Respublikos teisės aktų reikalavimus, banko ar kitos kredito įstaigos besąlygišką ir neatšaukiamą pasiūlymo galiojimo užtikrinimo garantiją. Banko ar kredito unijos garantija įsigalioja išdavimo dieną arba jame nurodytą vėlesnę dieną, bet ne vėliau nei iki Skelbime apie pirkimą nustatytos pasiūlymų pateikimo termino pabaigos (t. y. turi galioti ne mažiau nei iki [Pirkimo specialiųjų sąlygų 1 priedas „Terminai“](#) nurodyto termino (90 (devyniasdešimt) dienų nuo pasiūlymų pateikimo galutinio termino pabaigos). Elektroniniu būdu teikiamas dokumentas turi būti pasirašytas pasiūlymo galiojimo užtikrinimo garantiją išdavusio banko arba kredito unijos saugiu elektroniniu parašu, atitinkančiu Lietuvos Respublikos elektroninio parašo įstatymo nustatytais reikalavimus. Banko arba kredito unijos saugų elektroninį parašą Perkančioji organizacija turi galėti nekliudomai patikrinti.

7.2. Dalyvis netenka pasiūlymo galiojimo užtikrinimo esant bent vienai šių sąlygų:

7.2.1. pasiūlymo galiojimo laikotarpiu tiekėjas atsisako savo pasiūlymo arba jo dalies (pasiūlyme nurodyto pirkimo objekto, jo kiekio (apimties), siūlomų kainų, tiekimo ar mokėjimo terminų, kitų pasiūlyme nurodytų sąlygų);

7.2.2. perkančiajai organizacijai paprašius pagrįsti neįprastai mažą kainą, tiekėjas nepateikia jokie pagrindimo;

7.2.3. tiekėjas iki Perkančiosios organizacijos nustatyto termino nepateikia Perkančiosios organizacijos prašomų patikslinti ir / arba pateikti dokumentų: EBVPD, atitiktį kvalifikacijos reikalavimus pagrindžiančių reikalavimų, aplinkos apsaugos kriterijus įrodančių reikalavimų, pasiūlymo paaiškinimo ir / arba patikslinimo (įskaitant aritmetinių klaidų ištaisymą);

7.2.4. laimėjęs viešąjį pirkimą tiekėjas atsisako pasirašyti sutartį pagal [Pirkimo specialiųjų sąlygų 8 priede „Sutarties projektas“](#) nustatytas sutarties sąlygas. Jei iki Perkančiosios organizacijos nurodyto laiko jis nepasirašo sutarties, laikoma, kad tiekėjas atsisakė pasirašyti sutartį.

7.3. Prieš pateikdamas užtikrinimą patvirtinantį dokumentą, dalyvis gali prašyti perkančiosios organizacijos patvirtinti, kad ji sutinka priimti jo siūlomą užtikrinimą patvirtinantį dokumentą. Tokiu atveju perkančioji organizacija atsako dalyviui ne vėliau kaip per specialiųjų pirkimo sąlygų 1 priede nustatytą terminą. Šis patvirtinimas iš perkančiosios organizacijos neatima teisės atmesti pasiūlymo galiojimo užtikrinimo gavus informacijos, kad pasiūlymo galiojimą užtikrinantis ūkio subjektas tapo nemokus ar neįvykdė įsipareigojimų perkančiajai organizacijai arba kitiems ūkio subjektams, ar netinkamai juos vykdė.

7.4. Perkančioji organizacija gali prašyti dalyvius pratęsti pasiūlymo galiojimo užtikrinimo laiką iki konkrečiai nurodytos datos.

7.5. Pasiūlymo galiojimo užtikrinimas dalyviui gražinamas (arba atsisakoma teisių į jį) per Pirkimo specialiųjų sąlygų 7.1.1. punkte arba [Pirkimo specialiųjų sąlygų 1 priedas „Terminai“](#) nustatytą terminą įvykus bent vienai iš šių sąlygų:

7.5.1. pasibaigia pasiūlymų užtikrinimo galiojimo laikas ir dalyvis jo nepratęsia ir (ar) nepateikia naujo pasiūlymo galiojimo užtikrinimą patvirtinančio dokumento (jeigu jo reikalaujama);

7.5.2. įsigalioja pasirašyta sutartis;

7.5.3. nutraukiamos pirkimo procedūros.

8. Elektroninis aukcionas

8.1. Perkančioji organizacija pirkime netaikys elektroninio aukciono.

9. Pasiūlymų vertinimas

9.1. Perkančioji organizacija ekonomiškai naudingiausią pasiūlymą išrenka **pagal kainą**. Duomenys, kuriuos savo pasiūlyme turi pateikti tiekėjas, vertinimo kriterijai ir tvarka, pagal kurią vertinami tiekėjo pateikti duomenys, pateikiama [Pirkimo specialiųjų sąlygų 7 priedas „Pasiūlymų vertinimo kriterijai ir sąlygos“](#).

9.2. Perkančioji organizacija gali nevertinti viso tiekėjo pasiūlymo, jeigu patikrinusi jo dalį nustato, kad vadovaujantis VPĮ ir šių pirkimo sąlygų reikalavimais, pasiūlymas turi būti atmetas. **Tiekėjo pasiūlymas atmetamas, jeigu:**

9.2.1. tiekėjas pasiūlymą ar jo dalį pateikė ne CVP IS priemonėmis;

9.2.2. pasiūlymas bei kartu su pasiūlymu pateikti dokumentai neatitinka pirkimo dokumentuose keliamų reikalavimų;

9.2.3. tiekėjo pasiūlymo galiojimą užtikrinantis užstatas pervestas į Perkančiosios organizacijos banko sąskaitą po pasiūlymų pateikimo termino pabaigos arba laidavimo raštas, banko ar kitos kredito įstaigos garantija įsigalioja vėliau nei Skelbime apie pirkimą nustatyta pasiūlymų pateikimo termino pabaiga;

9.2.4. tiekėjo siūlomas pirkimo objektas neatitinka pirkimo dokumentuose nustatytų reikalavimų;

9.2.5. tiekėjas, Perkančiosios organizacijos paprašius, nepateikė arba nepatiksino EBVPD arba, patikslinęs joje nurodė, kad atitinka bent vieną pašalinimo pagrindą ir (ar) neatitinka bent vieno kvalifikacijos reikalavimo;

9.2.6. pasiūlymą pateikęs tiekėjas neatitinka pirkimo sąlygose nustatytų kvalifikacijos reikalavimų, ir, kokybės vadybos sistemos ir (arba) aplinkos apsaugos vadybos sistemos standartų, arba Perkančiosios organizacijos prašymu nepateikė ar nepatiksino pateiktų netikslių ar neišsamų duomenų apie atitikimą CVP IS priemonėmis;

9.2.7. tiekėjo pasiūlyta kaina yra per didelė, perkančiajai organizacijai nepriimtina (jeigu ji viršija perkančiosios organizacijos pirkimui skirtas lėšas, nustatytas ir užfiksuotas pirkimo dokumentuose prieš pradėdant pirkimo procedūrą);

9.2.8. tiekėjas per Perkančiosios organizacijos nurodytą terminą neištaiso aritmetinių klaidų ir (ar) nepaaiškina pasiūlymo. Šiuo atveju jo pasiūlymas atmetamas kaip neatitinkantis pirkimo dokumentuose nustatytų reikalavimų;

9.2.9. tiekėjas pateikė alternatyvų pasiūlymą;

9.2.10. pateiktame pasiūlyme nurodyta kaina yra neįprastai maža ir dalyvis, Perkančiosios organizacijos prašymu, nepateikia tinkamų kainos pagrįstumo įrodymų;

9.2.11. tiekėjas, apie nustatytų reikalavimų atitikimą, yra pateikęs melagingą informaciją, kurią Perkančioji organizacija gali įrodyti bet kokiomis teisėtomis priemonėmis;

9.2.12. tiekėjas pateikė netikslius, neišsamius pirkimo dokumentuose nuodytus kartu su pasiūlymu teikiamus dokumentus ir / arba Perkančiosios organizacijos prašymu jų nepateikė per Perkančiosios organizacijos nurodytą terminą, ir / arba jų nepateikė kartu su pasiūlymu.

10. Sutarties sudarymas

10.1. Ši pirkimo procedūra atliekama siekiant sudaryti sutartį su tiekėju, kurio pasiūlymas, vadovaujantis pirkimo sąlygose nustatyta tvarka, bus pripažintas laimėjęs. Sutarties sąlygos pateikiamos [Pirkimo specialiųjų sąlygų 8 priede „Sutarties projektas“](#).

11. Kita informacija

11.1. Perkančiosios organizacijos įgalioti asmenys palaikyti tiesioginį ryšį su tiekėjais ir gauti iš jų su pirkimo procedūromis susijusius pranešimus: dėl pirkimo procedūrų: Ernesta Spūdienė, atestuota viešųjų pirkimų specialistė, tel. +370 681 66557, Linkuvos socialinės globos namų viešųjų pirkimų specialistė Raimonda Pontužaitė, tel. +370 616 53598, el.p. raimonda.pontuzaitė@linkuvossgn.lt. Dėl pirkimo objekto: Gražvydas Miliauskas, aptarnavimo padalinio vadovas, tel. +370 693 12369, el.p. aptarnavimas@linkuvossgn.lt

Eil. Nr.	VEIKSMAS	DATA/DIENŲ SKAIČIUS/ LAIKAS (Lietuvos laiku)	PASTABOS
1.	Pasiūlymų pateikimo terminas	Nurodytas skelbime	Perkančioji organizacija turi teisę pratęsti pasiūlymų pateikimo terminą.
2.	Pradinis susipažinimas su CVP IS priemonėmis gautais pasiūlymais	Pradedamas ne anksčiau nei po 30 minučių po pasiūlymų pateikimo termino pabaigos	
3.	Prašymą paaiškinti, patikslinti pirkimo sąlygas tiekėjas turi pateikti ne vėliau kaip:	10 (dešimt) dienų iki pasiūlymų pateikimo dienos	
4.	Perkančioji organizacija pirkimo sąlygų paaiškinimą, patikslinimą pateikia visiems tiekėjams ne vėliau kaip:	6 (šešios) dienos iki pasiūlymų pateikimo dienos	
5.	Objekto apžiūra bus vykdoma:	NETAIKOMA	
6.	Perkančioji organizacija rengs susitikimus su tiekėjais dėl pirkimo sąlygų paaiškinimo	NETAIKOMA	
7.	Tiekėjai turi pateikti prekių pavyzdžius	NETAIKOMA	
8.	Pasiūlymo galiojimo ir pasiūlymo galiojimo užtikrinimo (jei taikoma) terminas ne trumpesnis kaip	90 (devyniasdešimt) dienų nuo pasiūlymų pateikimo galutinio termino pabaigos	
9.	Perkančioji organizacija atsako tiekėjui, ar ji sutinka priimti tiekėjo siūlomą pasiūlymo galiojimo užtikrinimą patvirtinantį dokumentą ne vėliau kaip per	3 (tris) darbo dienas nuo prašymo gavimo dienos	
10.	Pasiūlymo galiojimo užtikrinimas pirkimo dalyviui grąžinamas (arba atsisakoma teisių į jį) per	5 (penkias) darbo dienas nuo prašymo gavimo dienos	
11.	Perkančioji organizacija informuoja pirkimo dalyvius apie EBVPD vertinimo rezultatus ne vėliau kaip per	3 (tris) darbo dienas nuo sprendimo priėmimo dienos	

12.	Perkančioji organizacija pirkimo dalyviams praneša apie priimtą sprendimą nustatyti laimėjusį pasiūlymą, dėl kurio bus sudaroma sutartis ne vėliau kaip per	3 (tris) darbo dienas nuo sprendimo priėmimo dienos	
13.	Perkančioji organizacija, pirkimo dalyviui raštu paprašius, jam pateikia VPĮ 58 straipsnio 2 dalyje nustatytą informaciją ne vėliau kaip per	15 (penkiolika) dienų nuo pirkimo dalyvio raštu pateikto prašymo gavimo dienos	
14.	Tiekėjas turi teisę pateikti pretenziją perkančiajai organizacijai, pateikti prašymą ar pareikšti ieškinį teismui ne vėliau kaip per	10 (dešimt) dienų nuo perkančiosios organizacijos pranešimo raštu apie jos priimtą sprendimą išsiuntimo tiekėjams dienos arba nuo paskelbimo apie perkančiosios organizacijos priimtus sprendimus dienos, jei VPĮ nenumato reikalavimo raštu informuoti tiekėjus apie perkančiosios organizacijos priimtus sprendimus	
15.	Perkančioji organizacija privalo išnagrinėti tiekėjo pretenziją priimti motyvuotą sprendimą ir apie jį, taip pat apie anksčiau praneštų pirkimo procedūros terminų pasikeitimą raštu pranešti pretenziją pateikusiam tiekėjui ir suinteresuotiems pirkimo dalyviams ne vėliau kaip per	6 (šešias) darbo dienas nuo pretenzijos gavimo dienos	
16.	Jeigu perkančioji organizacija per nustatytą terminą neišnagrinėja jai pateiktos pretenzijos, tiekėjas turi teisę pateikti prašymą ar pareikšti ieškinį teismui per (išimtis VPĮ 102 str. 3 d. ir VPĮ 102 str. 4 d.)	per 15 (penkiolika) dienų nuo dienos, kurią perkančioji organizacija turėjo raštu pranešti apie priimtą sprendimą pretenziją pateikusiam tiekėjui, suinteresuotiems pirkimo dalyviams.	
17.	Perkančioji organizacija negali sudaryti sutarties anksčiau kaip po	10 (dešimt) dienų, nuo pranešimo apie sprendimą sudaryti sutartį (o jei buvo gauta pretenzija – nuo pranešimo raštu apie jos priimtą sprendimą dėl pretenzijos) išsiuntimo iš perkančiosios organizacijos pirkimo dalyviams dienos, o jeigu šis pranešimas nebuvo siunčiamas elektroninėmis priemonėmis, – ne	

		anksčiau kaip po 15 (penkiolikos) dienų.	
18.	Jeigu suinteresuotas dalyvis paprašys perkančiosios organizacijos pateikti laimėjusį pasiūlymą	<i>VPĮ 102 straipsnio 1 dalyje nustatytas terminas ir atidėjimo terminas pratęsimi papildomam terminui, jį skaičiuojant nuo suinteresuoto dalyvio prašymo pateikti laimėjusį pasiūlymą pateikimo perkančiajai organizacijai dienos iki tol, kol suinteresuotam dalyviui bus pateiktas minėtas pasiūlymas. Jeigu laimėjusio dalyvio pasiūlymas pateikiamas tą pačią dieną, kai buvo paprašyta, VPĮ 102 straipsnio 1 dalyje nustatytas terminas ir atidėjimo terminas pratęsimi vienai darbo dienai.</i>	

TECHNINĖ SPECIFIKACIJA

Techninė specifikacija pateikiama atskiru dokumentu Word formatu.

1. Su pasiūlymu teikiamas tik EBVPD. Perkančioji organizacija su pasiūlymu nereikalauja pateikti lentelėje nurodytų pašalinimo pagrindų nebuvimą įrodančių dokumentų. Šių dokumentų prašoma iš tiekėjų tik turint pagrįstą abejonių dėl tiekėjų patikimumo. Vis dėlto, perkančioji organizacija bet kuriuo pirkimo procedūros metu gali paprašyti dalyvių pateikti visus ar dalį dokumentų, patvirtinančių jų pašalinimo pagrindų nebuvimą, jeigu tai būtina siekiant užtikrinti tinkamą pirkimo procedūros atlikimą.

2. Pašalinimo pagrindai taikomi tiekėjui (kai pasiūlymą teikia ūkio subjektų grupė – visiems tos grupės nariams) ir ūkio subjektams, kurių pajėgumais tiekėjas remiasi.

3. Perkančioji organizacija tiekėją pašalina iš pirkimo procedūros bet kuriame pirkimo procedūros etape, jeigu paaiškėja, kad dėl savo veiksmų ar neveikimo prieš pirkimo procedūrą ar jos metu jis atitinka bent vieną iš pirkimo dokumentuose nustatytų tiekėjo pašalinimo pagrindų, išskyrus VPĮ 46 straipsnio 10 dalyje nustatytus atvejus (tačiau atsižvelgiant į VPĮ 46 straipsnio 11 ir 12 dalių nuostatas).

4. Perkančioji organizacija, priimdama sprendimus dėl tiekėjo pašalinimo iš pirkimo procedūros VPĮ 46 straipsnio 4 ir 6 dalyse nurodytais pašalinimo pagrindais, atsižvelgia į tai, ar vertinant tiekėjo patikimumą tiekėjo pašalinimas iš pirkimo procedūros proporcingas vertinamam tiekėjo elgesiui, VPĮ 46 straipsnio 4 dalies 7 punkto c papunkčio atveju – ar taikant šį tiekėjo pašalinimo iš pirkimo procedūros pagrindą nebūtų reikšmingai apribota konkurencija. Priimant sprendimus dėl tiekėjo pašalinimo iš pirkimo procedūros VPĮ 46 straipsnio 4 dalies 4 ir 6 punktuose nurodytais pašalinimo pagrindais, gali būti atsižvelgiama į pagal VPĮ 52 ir 91 straipsnius skelbiamą informaciją.

5. Perkančioji organizacija pažymų, patvirtinančių tiekėjo pašalinimo pagrindų nebuvimą, reikalauja iš tiekėjų tik turėdama pagrįstą abejonių dėl šių tiekėjų patikimumo. Turint pagrįstą abejonių dėl tiekėjų patikimumo visų pirma reikalaujama tokios rūšies pažymų ir tokių dokumentinių įrodymų formų, apie kuriuos pateikta informacija Europos Komisijos informacinėje dokumentų saugykloje „e-Certis“. Lentelės ketvirtame stulpelyje nurodomi dokumentai, kuriuos turi pateikti Lietuvos Respublikoje registruoti tiekėjai. Dėl dokumentų, kuriuos turi pateikti užsienio šalių tiekėjai, informaciją Perkančioji organizacija pasitikrina „e-Certis“, adresu <https://ec.europa.eu/tools/ecertis/>.

6. Perkančioji organizacija nereikalauja iš tiekėjo pateikti dokumentų, patvirtinančių jo pašalinimo pagrindų nebuvimą, jeigu ji:

6.1. turi galimybę susipažinti su šiais dokumentais ar informacija **tiesiogiai ir neatlygintinai** prisijungusi prie nacionalinės duomenų bazės bet kurioje valstybėje narėje arba naudodamasi Centrinės viešųjų pirkimų informacinės sistemos priemonėmis;

6.2. šiuos dokumentus jau turi iš ankstesnių pirkimo procedūrų, jeigu šiuose dokumentuose nurodyta informacija vis dar yra aktuali (dokumentas išduotas prieš ne daugiau dienų, negu nurodyta atitinkamoje žemiau esančios lentelės eilutėje).

7. Jeigu tiekėjas negali pateikti nurodytų dokumentų, įrodančių, kad nėra pašalinimo pagrindų, numatytų VPĮ 46 straipsnio 1 ir 3 dalyse ir 6 dalies 2 punkte, nes valstybėje narėje ar atitinkamoje šalyje tokie dokumentai neišduodami arba toje šalyje išduodami dokumentai neapima visų 46 straipsnio 1 ir 3 dalyse ir 6 dalies 2 punkte keliamų klausimų, jie gali būti pakeisti:

7.1. priesaikos deklaracija;

7.2. oficialia tiekėjo deklaracija, jeigu šalyje nenaudojama priesaikos deklaracija. Oficiali deklaracija turi būti patvirtinta valstybės narės ar tiekėjo kilmės šalies arba šalies, kurioje jis registruotas, kompetentingos teisinės ar administracinės institucijos, notaro arba kompetentingos profesinės ar prekybos organizacijos.

Eil. Nr.	Tiekėjo pašalinimo pagrindai	VPĮ straipsnis, dalis, punktas bei EBVPD formos dalis pildymui	Pašalinimo pagrindų nebuvimą įrodantys dokumentai
1.	Tiekėjas arba jo atsakingas asmuo, nurodytas VPĮ 46 straipsnio 2 dalies 2 punkte, nuteistas už šią nusikalstamą veiką:	VPĮ 46 straipsnio 1 dalis	Iš Lietuvoje įsteigtų subjektų reikalaujama: <ul style="list-style-type: none"> išrašo iš teismo sprendimo arba Informatikos ir ryšių departamento prie Vidaus reikalų ministerijos pažymos, arba

<p>1) dalyvavimą nusikalstamame susivienijime, jo organizavimą ar vadovavimą jam;</p> <p>2) kyšininkavimą, prekybą poveikiu, papirkimą;</p> <p>3) sukčiavimą, turto pasisavinimą, turto iššvaistymą, apgaulingą pareiškimą apie juridinio asmens veiklą, kredito, paskolos ar tikslinės paramos panaudojimą ne pagal paskirtį ar nustatytą tvarką, kreditinį sukčiavimą, neteisingų duomenų apie pajamas, pelną ar turtą pateikimą, deklaracijos, ataskaitos ar kito dokumento nepateikimą, apgaulingą apskaitos tvarkymą ar piktnaudžiavimą, kai šiomis nusikalstamomis veikomis kėsinama į Europos Sąjungos finansinius interesus, kaip apibrėžta Konvencijos dėl Europos Bendrijų finansinių interesų apsaugos 1 straipsnyje;</p> <p>4) nusikalstamą bankrotą;</p> <p>5) teroristinį ir su teroristine veikla susijusį nusikaltimą;</p> <p>6) nusikalstamu būdu gauto turto legalizavimą;</p> <p>7) prekybą žmonėmis, vaiko pirkimą arba pardavimą;</p> <p>8) kitos valstybės tiekėjo atliktą nusikaltimą, apibrėžtą Direktyvos 2014/24/ES 57 straipsnio 1 dalyje išvardytus Europos Sąjungos teisės aktus įgyvendinančiuose kitų valstybių teisės aktuose.</p> <p>Laikoma, kad tiekėjas arba jo atsakingas asmuo nuteistas už aukščiau nurodytą nusikalstamą veiklą, kai dėl:</p> <p>1) tiekėjo, kuris yra fizinis asmuo, per pastaruosius 5 metus buvo priimtas ir įsiteisėjęs apkaltinamasis teismo nuosprendis ir šis asmuo turi neišnykusį ar nepanaikintą teistumą;</p> <p>2) tiekėjo, kuris yra juridinis asmuo, kita organizacija ar jos struktūrinis padalinys, vadovo, kito valdymo ar priežiūros organo nario ar kito asmens, turinčio (turinčių) teisę atstovauti tiekėjui ar jį kontroliuoti, jo vardu priimti sprendimą, sudaryti sandorį, asmens (asmenų), turinčio (turinčių) teisę surašyti ir pasirašyti tiekėjo finansinės apskaitos dokumentus, per pastaruosius 5 metus buvo</p>	<p>EBVDP III dalies A1-A6 punktai</p> <p>EBVDP III dalies D1 punktas</p>	<ul style="list-style-type: none"> valstybės įmonės Registrų centro Lietuvos Respublikos Vyriausybės nustatyta tvarka išduoto dokumento, patvirtinančio jungtinius kompetentingų institucijų tvarkomus duomenis. <p>Iš ne Lietuvoje įsteigtų subjektų reikalaujama:</p> <ul style="list-style-type: none"> atitinkamos užsienio šalies institucijos dokumento¹. <p>Nurodyti dokumentai turi būti išduoti ne anksčiau kaip 180 dienų iki <i>tos dienos, kai tiekėjas perkančiosios organizacijos prašymu turės pateikti pašalinimo pagrindų nebuvimą patvirtinančius dokumentus. Pavyzdys: Jeigu perkančioji organizacija 2022-10-10 kreipėsi į tiekėją prašydama iki 2022-10-14 pateikti įrodančius dokumentus, jie turi būti išduoti ne anksčiau kaip 180 dienų, jas skaičiuojant atgal nuo 2022-10-14.</i></p> <p>Jei dokumentas išduotas anksčiau, tačiau jame nurodytas galiojimo terminas ilgesnis nei pašalinimo pagrindų nebuvimą patvirtinančių dokumentų pagal EBVDP galutinis pateikimo terminas, toks dokumentas jo galiojimo laikotarpiu yra priimtinas.</p>
--	--	--

¹ Jeigu tiekėjas negali pateikti nurodytų dokumentų, įrodančių, kad nėra pašalinimo pagrindų, numatytų Lietuvos Respublikos viešųjų pirkimų įstatymo 46 straipsnio 1 ir 3 dalyse ir 6 dalies 2 punkte, nes valstybėje narėje ar atitinkamoje šalyje tokie dokumentai neišduodami arba toje šalyje išduodami dokumentai neapima visų 46 straipsnio 1 ir 3 dalyse ir 6 dalies 2 punkte keliamų klausimų, jie gali būti pakeisti:

- priesaikos deklaracija;
- oficialia tiekėjo deklaracija, jeigu šalyje nenaudojama priesaikos deklaracija. Oficiali deklaracija turi būti patvirtinta valstybės narės ar tiekėjo kilmės šalies arba šalies, kurioje jis registruotas, kompetentingos teisinės ar administracinės institucijos, notaro arba kompetentingos profesinės ar prekybos organizacijos.

	<p>priimtas ir įsiteisėjęs apkaltinamasis teismo nuosprendis ir šis asmuo turi neišnykusį ar nepanaikintą teistumą;</p> <p>3) tiekėjo, kuris yra juridinis asmuo, kita organizacija ar jos struktūrinis padalinys, per pastaruosius 5 metus buvo priimtas ir įsiteisėjęs apkaltinamasis teismo nuosprendis arba VPĮ 46 straipsnio 3 dalies atveju – galutinis administracinis sprendimas, jeigu toks sprendimas priimamas pagal tiekėjo šalies teisės aktų reikalavimus.</p>		
2.	<p>Tiekėjas yra neatlikęs jam paskirtos baudžiamojo poveikio priemonės – uždraudimo juridiniam asmeniui dalyvauti viešuose pirkimuose.</p>	<p>VPĮ 46 straipsnio 2¹ dalis</p> <p>EBVDP III dalies D2 punktas</p>	<p>Iš Lietuvoje įsteigtų subjektų įrodančių dokumentų nereikalaujama. Užtenka pateikto EBVDP.</p>
3.	<p>Tiekėjas yra nuteistas už įsipareigojimų, susijusių su mokesčių, įskaitant socialinio draudimo įmokas, mokėjimu, nevykdymą pagal šalies, kurioje registruotas tiekėjas, ar šalies, kurioje yra perkančioji organizacija, reikalavimus, kaip tai apibrėžta VPĮ 46 straipsnio 2 dalies 1 ir 3 punktuose, arba perkančioji organizacija turi kitų įrodymų apie šių įsipareigojimų nevykdymą.</p> <p>Laikoma, kad tiekėjas nuteistas už aukščiau nurodytą nusikalstamą veiklą, kai dėl:</p> <p>1) tiekėjo, kuris yra fizinis asmuo, per pastaruosius 5 metus buvo priimtas ir įsiteisėjęs apkaltinamasis teismo nuosprendis ir šis asmuo turi neišnykusį ar nepanaikintą teistumą;</p> <p>2) tiekėjo, kuris yra juridinis asmuo, kita organizacija ar jos struktūrinis padalinys, per pastaruosius 5 metus buvo priimtas ir įsiteisėjęs apkaltinamasis teismo nuosprendis arba šio straipsnio 3 dalies atveju – galutinis administracinis sprendimas, jeigu toks sprendimas priimamas pagal tiekėjo šalies teisės aktų reikalavimus.</p> <p>Tačiau ši nuostata netaikoma, jeigu:</p> <p>1) tiekėjas yra įsipareigojęs sumokėti mokesčius, įskaitant socialinio draudimo</p>	<p>VPĮ 46 straipsnio 3 dalis</p> <p>EBVDP III dalies B1 ir B2 punktai</p>	<p>1) Dėl įsipareigojimų, susijusių su mokesčių mokėjimu, įvykdymo iš Lietuvoje įsteigtų subjektų prašoma:</p> <ul style="list-style-type: none"> • išrašo iš teismo sprendimo (jei toks yra) arba Valstybinės mokesčių inspekcijos prie Lietuvos Respublikos finansų ministerijos išduoto dokumento, • arba valstybės įmonės Registrų centro Lietuvos Respublikos Vyriausybės nustatyta tvarka išduoto dokumento, patvirtinančio jungtinius kompetentingų institucijų tvarkomus duomenis. <p>Iš ne Lietuvoje įsteigtų subjektų reikalaujama:</p> <ul style="list-style-type: none"> • atitinkamos užsienio šalies institucijos dokumento². <p>Nurodyti dokumentai turi būti išduoti ne anksčiau kaip 120 dienų iki <i>tos dienos, kai tiekėjas perkančiosios organizacijos prašymu turės pateikti pašalinimo pagrindų nebuvimą patvirtinančius dokumentus. Pavyzdys: Jeigu perkančioji organizacija 2022-10-10 kreipėsi į tiekėją prašydama iki 2022-10-14 pateikti įrodančius dokumentus, jie turi būti išduoti ne anksčiau kaip 120 dienų, jas skaičiuojant atgal nuo 2022-10-14.</i></p>

² Jeigu tiekėjas negali pateikti nurodytų dokumentų, įrodančių, kad nėra pašalinimo pagrindų, numatytų Lietuvos Respublikos viešųjų pirkimų įstatymo 46 straipsnio 1 ir 3 dalyse ir 6 dalies 2 punkte, nes valstybėje narėje ar atitinkamoje šalyje tokie dokumentai neišduodami arba toje šalyje išduodami dokumentai neapima visų 46 straipsnio 1 ir 3 dalyse ir 6 dalies 2 punkte keliamų klausimų, jie gali būti pakeisti:

a) priesaikos deklaracija;

b) oficialia tiekėjo deklaracija, jeigu šalyje nenaudojama priesaikos deklaracija. Oficiali deklaracija turi būti patvirtinta valstybės narės ar tiekėjo kilmės šalies arba šalies, kurioje jis registruotas, kompetentingos teisinės ar administracinės institucijos, notaro arba kompetentingos profesinės ar prekybos organizacijos.

<p>įmokas ir dėl to laikomas jau įvykdžiusiu šioje dalyje nurodytus įsipareigojimus;</p> <p>2) įsiskolinimo suma neviršija 50 Eur (penkiasdešimt eurų);</p> <p>3) tiekėjas apie tikslią jo įsiskolinimo sumą informuotas tokiu metu, kad iki paraiškų ar pasiūlymų pateikimo termino pabaigos nespėjo sumokėti mokesčių, įskaitant socialinio draudimo įmokas, sudaryti mokestinės paskolos sutarties ar kito panašaus pobūdžio įpareigojančio susitarimo dėl jų sumokėjimo ar imtis kitų priemonių, kad atitiktų 1 punkto nuostatas. Tiekėjas šiuo pagrindu nepašalinamas iš pirkimo procedūros, jeigu, perkančiajai organizacijai reikalaujant pateikti aktuales dokumentus pagal VPI 50 straipsnio 6 dalį, jis įrodo, kad jau yra laikomas įvykdžiusiu įsipareigojimus, susijusius su mokesčių, įskaitant socialinio draudimo įmokas, mokėjimu.</p>	<p>Jei dokumentas išduotas anksčiau, tačiau jame nurodytas galiojimo terminas ilgesnis nei pašalinimo pagrindų nebuvimą patvirtinančių dokumentų pagal EBVPD galutinis pateikimo terminas, toks dokumentas jo galiojimo laikotarpiu yra priimtinas.</p> <p>2) Dėl įsipareigojimų, susijusių su socialinio draudimo įmokų mokėjimu, įvykdymo iš Lietuvoje įsteigtų subjektų prašoma:</p> <p>2.1) Jeigu tiekėjas yra juridinis asmuo, registruotas Lietuvos Respublikoje, iš jo nereikalaujama pateikti jokių šių reikalavimą įrodančių dokumentų. Perkančioji organizacija savarankiškai patikrina duomenis nacionalinėje duomenų bazėje, adresu http://draudejai.sodra.lt/draudeju_viesi_duomenys/.</p> <p>Jeigu dėl Valstybinio socialinio draudimo fondo valdybos (toliau – „Sodra“) informacinės sistemos techninių trikdžių Perkančioji organizacija neturės galimybės patikrinti neatlygintinai prieinamų duomenų apie tiekėją (juridinį asmenį), jis turės teisę prašyti tiekėjo (juridinio asmens) pateikti išrašą iš teismo sprendimo (jei toks yra) arba „Sodros“ nustatyta tvarka išduotą dokumentą, patvirtinantį atitiktį šiam reikalavimui. Tiekėjas taip pat gali pateikti valstybės įmonės Registrų centro Lietuvos Respublikos Vyriausybės nustatyta tvarka išduotą dokumentą, patvirtinantį jungtinius kompetentingų institucijų tvarkomus duomenis.</p> <p>2.2) Jeigu tiekėjas yra fizinis asmuo, registruotas Lietuvos Respublikoje, jis pateikia išrašą iš teismo sprendimo (jei toks yra) arba „Sodros“ išduotą dokumentą, arba valstybės įmonės Registrų centras Lietuvos Respublikos Vyriausybės nustatyta tvarka išduotą dokumentą, patvirtinantį jungtinius kompetentingų institucijų tvarkomus duomenis.</p> <p>Iš ne Lietuvoje įsteigtų subjektų reikalaujama:</p> <ul style="list-style-type: none"> • atitinkamos užsienio šalies kompetentingos institucijos dokumento³.
--	---

³ Jeigu tiekėjas negali pateikti nurodytų dokumentų, įrodančių, kad nėra pašalinimo pagrindų, numatytų Lietuvos Respublikos viešųjų pirkimų įstatymo 46 straipsnio 1 ir 3 dalyse ir 6 dalies 2 punkte, nes valstybėje narėje ar atitinkamoje šalyje tokie dokumentai neišduodami arba toje šalyje išduodami dokumentai neapima visų 46 straipsnio 1 ir 3 dalyse ir 6 dalies 2 punkte keliamų klausimų, jie gali būti pakeisti:

a) priesaikos deklaracija;

			<p>Nurodyti dokumentai turi būti išduoti ne anksčiau kaip 120 dienų iki <i>tos dienos, kai tiekėjas perkančiosios organizacijos prašymu turės pateikti pašalinimo pagrindų nebuvimą patvirtinančius dokumentus. Pavyzdys: Jeigu perkančioji organizacija 2022-10-10 kreipėsi į tiekėją prašydama iki 2022-10-14 pateikti įrodančius dokumentus, jie turi būti išduoti ne anksčiau kaip 120 dienų, jas skaičiuojant atgal nuo 2022-10-14.</i></p> <p>Jei dokumentas išduotas anksčiau, tačiau jame nurodytas galiojimo terminas ilgesnis nei pašalinimo pagrindų nebuvimą patvirtinančių dokumentų pagal EBVPD galutinis pateikimo terminas, toks dokumentas jo galiojimo laikotarpiu yra priimtinas.</p>
4.	Tiekėjas su kitais tiekėjais yra sudaręs susitarimų, kuriais siekiama iškreipti konkurenciją atliekamame pirkime, ir perkančioji organizacija dėl to turi įtikinamų duomenų.	VPĮ 46 straipsnio 4 dalies 1 punktas EBVPD III dalies C10 punktas	Iš Lietuvoje įsteigtų subjektų įrodančių dokumentų nereikalaujama. Užtenka pateikto EBVPD.
5.	Tiekėjas pirkimo metu pateko į interesų konflikto situaciją, kaip apibrėžta VPĮ 21 straipsnyje, ir atitinkamos padėties negalima ištaisyti. Laikoma, kad atitinkamos padėties dėl interesų konflikto negalima ištaisyti, jeigu į interesų konfliktą patekę asmenys nulėmė viešojo pirkimo komisijos ar perkančiosios organizacijos sprendimus ir šių sprendimų pakeitimas prieštarautų VPĮ nuostatomis.	VPĮ 46 straipsnio 4 dalies 2 punktas EBVPD III dalies C12 punktas	Iš Lietuvoje įsteigtų subjektų įrodančių dokumentų nereikalaujama. Užtenka pateikto EBVPD.
6.	Pažeista konkurencija, kaip nustatyta VPĮ 27 straipsnio 3 ir 4 dalyse, ir atitinkamos padėties negalima ištaisyti.	VPĮ 46 straipsnio 4 dalies 3 punktas EBVPD III dalies C13 punktas	Iš Lietuvoje įsteigtų subjektų įrodančių dokumentų nereikalaujama. Užtenka pateikto EBVPD.
7.	Tiekėjas pirkimo procedūrų metu nuslėpė informaciją ar pateikė melagingą informaciją apie atitiktį VPĮ 46 ir 47 straipsniuose nustatytiems reikalavimams, ir perkančioji organizacija gali tai įrodyti bet kokiomis teisėtomis priemonėmis, arba tiekėjas dėl pateiktos melagingos informacijos negali	VPĮ 46 straipsnio 4 dalies 4 punktas	Iš Lietuvoje įsteigtų subjektų įrodančių dokumentų nereikalaujama. Užtenka pateikto EBVPD. Priimant sprendimus dėl tiekėjo pašalinimo iš pirkimo procedūros šiame

b) oficialia tiekėjo deklaracija, jeigu šalyje nenaudojama priesaikos deklaracija. Oficiali deklaracija turi būti patvirtinta valstybės narės ar tiekėjo kilmės šalies arba šalies, kurioje jis registruotas, kompetentingos teisinės ar administracinės institucijos, notaro arba kompetentingos profesinės ar prekybos organizacijos.

	<p>pateikti patvirtinančių dokumentų, reikalaujamų pagal VPĮ 50 straipsnį.</p> <p>Šiuo pagrindu tiekėjas taip pat pašalinamas iš pirkimo procedūros, kai ankstesnių procedūrų, atliktų VPĮ, Viešųjų pirkimų, atliekamų gynybos ir saugumo srityje, įstatymo, Pirkimų, atliekamų vandentvarkos, energetikos, transporto ar pašto paslaugų srities perkančiųjų subjektų, įstatymo ar Koncesijų įstatymo nustatyta tvarka, metu nuslėpė informaciją ar pateikė šiame punkte nurodytą melagingą informaciją arba tiekėjas dėl pateiktos melagingos informacijos negalėjo pateikti patvirtinančių dokumentų, reikalaujamų pagal VPĮ 50 straipsnį, dėl ko per pastaruosius vienus metus buvo pašalintas iš pirkimo ar koncesijos suteikimo procedūrų.</p> <p>Šiuo pagrindu tiekėjas taip pat pašalinamas iš pirkimo procedūros, kai, vadovaujantis kitų valstybių teisės aktais, ankstesnių procedūrų metu jis nuslėpė informaciją ar pateikė melagingą informaciją arba dėl melagingos informacijos pateikimo negalėjo pateikti patvirtinančių dokumentų, dėl ko per pastaruosius vienus metus buvo pašalintas iš pirkimo ar koncesijos suteikimo procedūrų arba taikomos kitos panašios sankcijos.</p>	<p>EBVDP III dalies C15 punktas</p>	<p>punkte nurodytu pašalinimo pagrindu, be kita ko, gali būti atsižvelgiama į pagal VPĮ 52 straipsnį skelbiamą informaciją:</p> <p>https://vpt.lrv.lt/lt/nuorodos/kiti-duomenys/powerbi/melaginga-informacija-pateikusiu-tiekēju-sarastas-3/</p>
8.	<p>Tiekėjas pirkimo metu ėmėsi neteisėtų veiksmų, siekdamas daryti įtaką perkančiosios organizacijos sprendimams, gauti konfidencialios informacijos, kuri suteiktų jam neteisėtą pranašumą pirkimo procedūroje, ar teikė klaidinančią informaciją, kuri gali daryti esminę įtaką perkančiosios organizacijos sprendimams dėl tiekėjų pašalinimo, jų kvalifikacijos vertinimo, laimėtojo nustatymo, ir perkančioji organizacija gali tai įrodyti bet kokiomis teisėtomis priemonėmis.</p>	<p>VPĮ 46 straipsnio 4 dalies 5 punktas</p> <p>EBVDP III dalies C15 punktas</p>	<p>Iš Lietuvoje įsteigtų subjektų įrodančių dokumentų nereikalaujama. Užtenka pateikto EBVDP.</p>
9.	<p>Tiekėjas yra neįvykdęs sutarties, sudarytos vadovaujantis VPĮ, Viešųjų pirkimų, atliekamų gynybos ir saugumo srityje, įstatymu ar Pirkimų, atliekamų vandentvarkos, energetikos, transporto ar pašto paslaugų srities perkančiųjų subjektų, įstatymu, ar koncesijos sutarties arba yra netinkamai ją įvykdęs ir tai buvo esminis sutarties pažeidimas, kaip nustatyta Civilinio kodekso 6.217 straipsnyje (toliau – esminis sutarties pažeidimas), dėl kurio per pastaruosius 3 metus buvo nutraukta sutartis arba per pastaruosius 3 metus buvo priimtas ir įsiteisėjęs teismo sprendimas, kuriuo tenkinamas perkančiosios organizacijos, perkančiojo subjekto ar suteikiančiosios institucijos reikalavimas atlyginti nuostolius, patirtus dėl to, kad tiekėjas</p>	<p>VPĮ 46 straipsnio 4 dalies 6 punktas</p> <p>EBVDP III dalies C14 punktas</p>	<p>Iš Lietuvoje įsteigtų subjektų įrodančių dokumentų nereikalaujama. Užtenka pateikto EBVDP.</p> <p>Priimant sprendimus dėl tiekėjo pašalinimo iš pirkimo procedūros šiame punkte nurodytu pašalinimo pagrindu, gali būti atsižvelgiama į pagal VPĮ 91 straipsnį skelbiamą informaciją:</p> <p>https://vpt.lrv.lt/lt/nuorodos/kiti-duomenys/powerbi/nepatikimi-tiekėjai-1/</p> <p>https://vpt.lrv.lt/lt/pasalinimo-pagrindai-1/nepatikimu-koncesininku-sarastas-1/nepatikimu-koncesininku-sarastas/</p>

	<p>sutartyje nustatytą esminę sutarties sąlygą vykdė su dideliais arba nuolatiniiais trūkumais, ar per pastaruosius 3 metus buvo priimtas perkančiosios organizacijos sprendimas, kad tiekėjas sutartyje nustatytą esminę sutarties sąlygą vykdė su dideliais arba nuolatiniiais trūkumais ir dėl to buvo pritaikyta sutartyje nustatyta sankcija.</p> <p>Šiuo pagrindu tiekėjas taip pat pašalinamas iš pirkimo procedūros, kai, vadovaujantis kitų valstybių teisės aktais, per pastaruosius 3 metus nustatyta, kad jis, vykdydamas ankstesnę sutartį, ankstesnę sutartį su perkančiuoju subjektu arba ankstesnę koncesijos sutartį, sutartyje nustatytą esminį reikalavimą vykdė su dideliais arba nuolatiniiais trūkumais ir dėl to ta ankstesnė sutartis buvo nutraukta anksčiau, negu toje sutartyje nustatytas jos galiojimo terminas, buvo pareikalauta atlyginti žalą ar taikomos kitos panašios sankcijos.</p>		
10.	<p>Tiekėjas yra padaręs rimtą profesinį pažeidimą, dėl kurio perkančioji organizacija abejoja tiekėjo sąžiningumu, kai jis yra padaręs finansinės atskaitomybės ir audito teisės aktų pažeidimą ir nuo jo padarymo dienos praėjo mažiau kaip vieni metai.</p>	<p>VPI 46 straipsnio 4 dalies 7 punkto a papunktis</p> <p>EBVDP III dalies C11 punktas</p>	<p>Iš Lietuvoje įsteigtų subjektų įrodančių dokumentų nereikalaujama. Užtenka pateikto EBVDP. Priimant sprendimus dėl tiekėjo pašalinimo iš pirkimo procedūros šiame punkte nurodytu pašalinimo pagrindu, be kita ko, atsižvelgiama į nacionalinėje duomenų bazėje adresu: https://www.registrucentras.lt/jar/p/index.php paskelbtą informaciją, taip pat į šiame informaciniame pranešime pateiktą informaciją: https://vpt.lrv.lt/lt/naujienos-3/finansiniu-ataskaitu-nepateikimas-gali-tapti-kliutimi-dalyvauti-viesuosiuose-pirkimuose/</p>
11.	<p>Tiekėjas yra padaręs rimtą profesinį pažeidimą, dėl kurio perkančioji organizacija abejoja tiekėjo sąžiningumu, kai jis (tiekėjas) neatitinka minimalių patikimo mokesčių mokėtojo kriterijų, nustatytų Lietuvos Respublikos mokesčių administravimo įstatymo 40¹ straipsnio 1 dalyje.</p>	<p>VPI 46 straipsnio 4 dalies 7 punkto b papunktis</p> <p>EBVDP III dalies C11 punktas</p>	<p>Iš Lietuvoje įsteigtų subjektų įrodančių dokumentų nereikalaujama. Užtenka pateikto EBVDP.</p> <p>Priimant sprendimus dėl tiekėjo pašalinimo iš pirkimo procedūros šiame punkte nurodytu pašalinimo pagrindu, be kita ko, atsižvelgiama į nacionalinėje duomenų bazėje adresu https://www.vmi.lt/evmi/mokesciu-moketoju-informacija-skelbiamą-informaciją.</p>
12.	<p>Tiekėjas yra padaręs rimtą profesinį pažeidimą, dėl kurio perkančioji organizacija abejoja tiekėjo sąžiningumu, kai jis yra padaręs draudimo sudaryti draudžiamus susitarimus, įtvirtinto Lietuvos Respublikos konkurencijos įstatyme ar panašaus pobūdžio kitos valstybės teisės akte, pažeidimą ir nuo jo padarymo dienos praėjo mažiau kaip 3 metai.</p>	<p>VPI 46 straipsnio 4 dalies 7 punkto c papunktis</p> <p>EBVDP III dalies C11 punktas</p>	<p>Iš Lietuvoje įsteigtų subjektų įrodančių dokumentų nereikalaujama. Užtenka pateikto EBVDP.</p> <p>Priimant sprendimus dėl tiekėjo pašalinimo iš pirkimo procedūros šiame punkte nurodytu pašalinimo pagrindu, be</p>

			<p>kita ko, atsižvelgiama į nacionalinėje duomenų bazėje adresu:</p> <p>https://kt.gov.lt/lt/atviri-duomenys/diskvalifikavimas-is-viesuju-pirkimu-skelbiamą-informaciją.</p>
13.	<p>Tiekėjas yra nemokus, jam iškelta restruktūrizavimo ar bankroto byla, inicijuotos ar pradėtos likvidavimo procedūros, kai jo turta valdo teismas ar nemokumo administratorius, kai jis su kreditoriais yra sudaręs taikos sutartį (tiekėjo ir kreditorių susitarimą tęsti tiekėjo veiklą, kai tiekėjas prisiima tam tikrus įsipareigojimus, o kreditoriai sutinka savo reikalavimus atidėti, sumažinti ar jų atsisakyti), kai jo veikla sustabdyta ar apribota arba jo padėtis pagal šalies, kurioje jis registruotas, teisės aktus yra tokia pati ar panaši.</p> <p>Tačiau kai yra šiame punkte apibrėžta situacija, perkančioji organizacija nepašalins tiekėjo iš pirkimo procedūros, jeigu jis pateikia pagrįstų įrodymų, kad sugebės tinkamai įvykdyti sutartį.</p>	<p>VPI 46 straipsnio 6 dalies 2 punktas</p> <p>EBVDP III dalies C4, C5, C6, C7, C8, C9 punktai</p>	<p>Iš Lietuvoje įsteigtų subjektų įrodančių dokumentų nereikalaujama, užtenka pateikto EBVDP. Perkančioji organizacija savarankiškai patikrina duomenis nacionalinėje duomenų bazėje, adresu: https://www.registrucentras.lt/jar/p/.</p> <p>Prireikus, perkančioji organizacija turi teisę prašyti pateikti valstybės įmonės Registrų centro Lietuvos Respublikos Vyriausybės nustatyta tvarka išduoto dokumento, patvirtinančio jungtinius kompetentingų institucijų tvarkomus duomenis. Tokiu atveju dokumentas turi būti išduotas ne anksčiau kaip 120 dienų iki <i>tos dienos, kai tiekėjas perkančiosios organizacijos prašymu turės pateikti pašalinimo pagrindų nebuvimą patvirtinančius dokumentus. Pavyzdys: Jeigu perkančioji organizacija 2022-10-10 kreipėsi į tiekėją prašydama iki 2022-10-14 pateikti įrodančius dokumentus, jie turi būti išduoti ne anksčiau kaip 120 dienų, jas skaičiuojant atgal nuo 2022-10-14.</i></p> <p>Jei dokumentas išduotas anksčiau, tačiau jame nurodytas galiojimo terminas ilgesnis nei pašalinimo pagrindų nebuvimą patvirtinančių dokumentų pagal EBVDP galutinis pateikimo terminas, toks dokumentas jo galiojimo laikotarpiu yra priimtinas.</p>
14.	<p>Tiekėjas yra padaręs rimtą profesinį pažeidimą (išskyrus VPI 46 straipsnio 4 dalies 7 punkte nurodytą pažeidimą), dėl kurio perkančioji organizacija abejoja tiekėjo sąžiningumu ir šį pažeidimą gali įrodyti bet kokiomis tinkamomis priemonėmis. Šiuo pagrindu perkančioji organizacija pašalina tiekėją iš pirkimo procedūros, jeigu nuo pažeidimo padarymo dienos praėjo mažiau kaip vieni metai.</p>	<p>VPI 46 straipsnio 6 dalies 3 punktas</p> <p>EBVDP III dalies C11 punktas</p>	<p>Iš Lietuvoje įsteigtų subjektų įrodančių dokumentų nereikalaujama, užtenka pateikto EBVDP.</p>

TIEKĖJŲ KVALIFIKACIJOS REIKALAVIMAI IR REIKALAVIMAI LAIKYTIŠ KOKYBĖS VADYBOS SISTEMOS IR (ARBA) APLINKOS APSAUGOS VADYBOS SISTEMOS STANDARTŲ

1. Perkančioji organizacija su pasiūlymu nereikalauja pateikti [Pirkimo specialiųjų sąlygų 4 priedas „Tiekėjų kvalifikacijos reikalavimai ir reikalaujami kokybės bei aplinkos apsaugos vadybos sistemų standartai“](#) lentelėje nurodytų dokumentų. Šių dokumentų bus prašoma tik iš ekonomiškai naudingiausią pasiūlymą pateikusių tiekėjo prieš nustatant laimėjusį pasiūlymą. Vis dėlto, Perkančioji organizacija bet kuriuo pirkimo procedūros metu gali paprašyti dalyvių pateikti visus ar dalį dokumentų, patvirtinančių jų pašalinimo pagrindų nebuvimą, atitiktį kvalifikacijos reikalavimams, ir atitiktį kokybės vadybos sistemos ir (arba) aplinkos apsaugos vadybos sistemos standartams, jeigu tai būtina siekiant užtikrinti tinkamą pirkimo procedūros atlikimą.

2. Tiekėjo kvalifikacija turi atitikti šiame priede nustatytus reikalavimus kvalifikacijai. Jeigu tiekėjo kvalifikacija dėl teisės verstis atitinkama veikla nėra tikrinama visa apimtimi, tiekėjas perkančiajai organizacijai įsipareigoja, kad sutartį vykdys tik teisę verstis atitinkama veikla turintys asmenys.

3. Jei pasiūlymas teikiamas ūkio subjektų grupės jungtinės veiklos sutarties pagrindu, bent vienas ūkio subjektų grupės narys arba visi ūkio subjektų grupės nariai kartu turi atitikti šiame priede nustatytus reikalavimus ir pateikti nurodytus dokumentus.

4. Perkančioji organizacija gali laikyti, kad tiekėjas neturi reikalaujamo profesinio pajėgumo, jeigu nustato tiekėjo interesų konfliktą, galintį neigiamai paveikti sutarties vykdymą.

5. Šiame priede reikalaujama kvalifikacija ir (arba) atitiktis kokybės vadybos sistemos ir (arba) aplinkos apsaugos vadybos sistemos standartų reikalavimams turi būti įgyta iki pasiūlymų pateikimo termino pabaigos.

6. Tiekėjas privalo atitikti šiuos reikalavimus:

Eil. Nr.	Kvalifikacijos reikalavimas	Atitiktį reikalavimui įrodantys dokumentai	Subjektas, kuris turi atitikti reikalavimą
1.	Teisė verstis veikla		
1.1	Tiekėjas turi teisę verstis ta ūkine veikla, kuri reikalinga pirkimo sutarčiai įvykdyti.	1. Tiekėjo galiojančio Lietuvos Respublikos valstybinės energetikos inspekcijos prie LR energetikos ministerijos arba atitinkamos užsienio šalies institucijos išduoto dokumento, suteikiančio teisę verstis šilumos įrenginių bei elektros įrenginių eksploatavimo darbais: -šilumos įrenginių (išskyrus šilumos tinklus ir šilumos punktus) iki 1,4 MPa slėgio remonto darbai, slėgio bandymo darbai, technologinio valdymo ir techninės priežiūros darbai -šilumos įrenginių iki 1,4 MPa slėgio pagalbinių įrenginių eksploatavimo darbai, apsaugos, automatikos ir valdymo sistemų eksploatavimo darbai - šilumos tinklų iki 200 mm sąlyginio skersmens DN remonto	<ul style="list-style-type: none"> •jeigu pasiūlymą teikia ūkio subjektų grupė – reikalavimą turi atitikti kiekvienas ūkio subjektų grupės narys (-iai), pagal jų prisiimamus įsipareigojimus pirkimo sutarčiai vykdyti; •tiekėjas gali remtis kitų ūkio subjektų pajėgumais tik tuomet, kai tie subjektai, kurių pajėgumais buvo pasiremta, patys teiks prekes, teiks paslaugas ar atliks darbus, kuriems reikia jų pajėgumų; •subtiekėjai, kuriuos tiekėjas pasitelks pirkimo sutarties vykdymui (kurių pajėgumais tiekėjas nesiremia, kad atitiktų pirkimo dokumentuose nustatytus kvalifikacijos reikalavimus), privalo turėti teisę verstis ta veikla, kuriai jis pasitelkiamas. Pirkimo dokumentuose gali būti nustatoma, kad tokių subtiekėjų, jeigu jie žinomi, kvalifikacija tikrinama pirkimo procedūrų metu, arba, kad tiekėjas privalo įsipareigoti, jog pirkimo sutartį vykdys tik

		darbai, bandymo darbai, technologinio valdymo ir techninės priežiūros darbai; -šilumos punktų iki 1 MW eksploatavimo darbai; - elektros tinklo ir įrenginių iki 1000 V eksploatavimo darbai; - specialiųjų elektros įrenginių eksploatavimo darbai; -elektros instaliacijos iki 1000 V eksploatavimo darbai;	tokią teisę turintys asmenys, ir nurodo, kad pirkimo vykdytojui pareikalavus, tiekėjas turės pateikti dokumentus, įrodančius subtiekiejo teisę verstis atitinkama veikla, kuriai jis pasitelkiamas.
2.	Techninis ir profesinis pajėgumas		
2.1.	Tiekėjas yra įvykdęs/ vykdo bent vieną šilumos tiekimo sutartį, kurios trukmė/įvykdytos dalies trukmė ne trumpesnė kaip 3 metai.	<ul style="list-style-type: none"> • Kartu su pasiūlymu pateikiamas EBVPD pagal Pirkimo specialiųjų sąlygų 5 priedą „EBVPD“ (XML formatu)“. • Pateikiamas laisvos formos šilumos tiekimo sutarčių sąrašas, kad Tiekėjas yra įvykdęs/ vykdo bent vieną šilumos tiekimo sutartį, kurios trukmė/įvykdytos dalies trukmė ne trumpesnė kaip 3 metai. 	<ul style="list-style-type: none"> • jeigu pasiūlymą teikia ūkio subjektų grupė – reikalavimą turi atitikti visi ūkio subjektų grupės nariai kartu (ūkio subjektų grupės narių turima patirtis sumuojama), atsižvelgiant į jų prisiimamus įsipareigojimus; • tiekėjas gali remtis kitų ūkio subjektų pajėgumais tik tuo atveju, jeigu tie subjektai patys vykdys tą pirkimo sutarties dalį, kuriai reikia jų turimų pajėgumų; • subtiekejams šis reikalavimas nenustatomas.
PASTABA:			
<ul style="list-style-type: none"> • Tiekėjas privalo paskirti reikiamą skaičių specialistų, kad užtikrintų tinkamą sutarties vykdymą. • Sutartį galės vykdyti tik nustatytus kvalifikacijos reikalavimus atitinkantys tiekėjai. • Užsienio šalies tiekėjai – Europos Sąjungos valstybės narių, Šveicarijos Konfederacijos arba valstybių, pasirašiusių Europos ekonominės erdvės sutartį, juridiniai asmenys, kitos užsienio organizacijos ir jų padaliniai – turi teisę verstis ta ūkine veikla, kuri reikalinga pirkimo sutarčiai įvykdyti Lietuvos Respublikos teritorijoje, pripažinus jų kilmės valstybėje turimą teisę užsiimti analogiška veikla. 			

Tiekėjams keliami reikalavimai dėl kokybės vadybos sistemos ir (ar) aplinkos apsaugos vadybos sistemos standartų reikalavimai

2. Atliekamas žaliasis pirkimas. Pirkimas vykdomas pagal Lietuvos Respublikos aplinkos ministro 2022 m. gruodžio 13 d. įsakymu Nr. D1-401 patvirtintą „Aplinkos apsaugos kriterijų taikymo, vykdamas žaliuosius pirkimus, tvarkos aprašą“ (toliau – Tvarkos aprašas) 4.3 papunktį.

3. Tiekėjai turi atitikti šiame priede nustatytus reikalavimus dėl aplinkos apsaugos vadybos sistemos standartų laikymosi:

Eil. Nr.	Reikalavimas dėl aplinkos apsaugos vadybos sistemos standartų laikymosi.	Atitiktį reikalavimui įrodantys dokumentai	Subjektas, kuris turi atitikti reikalavimą
2.	Aplinkos apsaugos vadybos sistemos taikymas		
2.1.	<p>Tiekėjas vykdomoje veikloje taiko aplinkos apsaugos vadybos sistemos reikalavimus pagal standartą LST EN ISO 14001 arba EMAS ar kitus aplinkos apsaugos vadybos standartus, pagrįstus atitinkamais Europos arba tarptautinių standartizacijos organizacijų priimtais standartais, ar kitais tiekėjo pateiktais lygiaverčiais įrodymais.</p> <p>PASTABA:</p> <ul style="list-style-type: none"> • Pateikiamas sertifikatas turi būti galiojantis iki įgytas iki pasiūlymų pateikimo termino pabaigos. 	<ul style="list-style-type: none"> • Nepriklausomos įstaigos pagal standartą LST EN ISO 14001 arba EMAS ar kitus aplinkos apsaugos vadybos standartus išduotas sertifikatas. Perkančioji organizacija pripažįsta lygiaverčius sertifikatus, išduotus kitose valstybėse narėse įsteigtų nepriklausomų įstaigų. <p><u>arba</u></p> <ul style="list-style-type: none"> • Perkančioji organizacija priima ir kitus tiekėjo lygiaverčių aplinkos apsaugos vadybos užtikrinimo priemonių įrodymus, kurie patvirtintų, kad jo siūlomos aplinkos apsaugos vadybos užtikrinimo priemonės atitinka reikalaujamus aplinkos apsaugos vadybos sistemos standartus, ir pateikia įrodymus, kurie patvirtintų, kad tiekėjo siūlomos aplinkos apsaugos vadybos užtikrinimo priemonės atitinka reikalaujamus aplinkos apsaugos vadybos sistemos standartus; • Kiti lygiaverčiai aplinkos apsaugos vadybos 	<ul style="list-style-type: none"> • jeigu pasiūlymą teikia ūkio subjektų grupė – reikalavimą turi atitikti ūkio subjektų grupės narys (-iai), atsižvelgiant į jų prisiimamus įsipareigojimus pirkimo sutarčiai vykdyti; • tiekėjas gali remtis kitų ūkio subjektų pajėgumais atsižvelgiant į jų prisiimamus įsipareigojimus pirkimo sutarčiai vykdyti; • subtiekJai turi laikytis reikalaujamų aplinkos apsaugos vadybos priemonių, atsižvelgiant į jų prisiimamus įsipareigojimus pirkimo sutarčiai vykdyti.

Eil. Nr.	Reikalavimas dėl aplinkos apsaugos vadybos sistemos standartų laikymosi.	Atitiktį reikalavimui įrodantys dokumentai	Subjektas, kuris turi atitikti reikalavimą
		<p>užtikrinimo priemonių įrodymai gali būti tiekėjo taikomų aplinkos apsaugos vadybos priemonių aprašymas, atitinkantis visus šiuos reikalavimus:</p> <ol style="list-style-type: none"> 1. apibrėžta įmonės ar įstaigos vadovybės patvirtinta aplinkos apsaugos politika ir atitiktis aplinkos apsaugos reikalavimams teikiant paslaugas ir vykdant darbus; 2. nustatyti reikšmingiausi aplinkos apsaugos aspektai, kuriems poveikį daro arba gali daryti įmonės ar įstaigos vykdoma veikla, ir šiuos aplinkos apsaugos aspektus reglamentuojantys teisės aktai; 3. nustatyti aplinkosauginiai tikslai, uždaviniai ir priemonės šiems tikslams pasiekti; 4. numatyta aplinkosauginių tikslų įgyvendinimo stebėseną – paskirti atsakingi asmenys, nustatyta jų atsakomybė, pareigos ir priemonių įgyvendinimo terminai; 5. parengtas aplinkosauginių ir avarinių situacijų valdymo planas; 6. vykdoma aplinkosauginio gerinimo veiklos kontrolė (pvz., parengiamos metinės ataskaitos, kurios pateikiamos ir pristatomos įmonės vadovybei). 	

EUROPOS BENDRASIS VIEŠŪJŲ PIRKIMŲ DOKUMENTAS

„Europos bendrasis viešųjų pirkimų dokumentas (EBVPD)“ pateikiamas XML formatu.

PASIŪLYMAS

Pasiūlymo forma pateikiama atskiru dokumentu Word formatu.

PASIŪLYMŲ VERTINIMO KRITERIJAI IR SĄLYGOS

1. Perkančioji organizacija ekonomiškai naudingiausią pasiūlymą išrenka **pagal kainą**.
2. Sutarčiai taikoma kintamo įkainio kainodara.
3. Pasiūlyme nurodyta pirkimo objekto kaina visais atvejais laikoma neįprastai maža, jeigu ji yra 30 ir daugiau procentų mažesnė už visų tiekėjų, kurių pasiūlymai neatmesti dėl kitų priežasčių ir kurių pasiūlyta kaina neviršija pirkimui skirtų lėšų, nustatytų ir užfiksuotų perkančiosios organizacijos rengiamuose dokumentuose prieš pradėdant pirkimo procedūrą, pasiūlytų kainų aritmetinį vidurkį.
4. Laimėjusiu Pasiūlymu bus pripažintas Pasiūlymas, atitinkantis visus Pirkimo dokumentuose nustatytus reikalavimus ir kurio pasiūlymo kaina be PVM bus mažiausia.
5. Tais atvejais, kai kelių dalyvių pasiūlymų kaina yra vienoda, nustatant pasiūlymų eilę, pirmesnis į šią eilę įrašomas dalyvis, kurio pasiūlymas pateiktas anksčiausiai.
6. Komisija, vertindama tiekėjų pasiūlymus:
 - 6.1. įvertina ar tiekėjo pasiūlyme nurodyta kaina nėra per didelė ir perkančiajai organizacijai nepriimtina. Laikoma, kad pasiūlyta kaina yra per didelė ir nepriimtina, jeigu ji viršija perkančiosios organizacijos pirkimui skirtas lėšas, nustatytas ir užfiksuotas perkančiosios organizacijos rengiamuose dokumentuose prieš pradėdant pirkimo procedūrą;
 - 6.2. įvertina Europos bendrajame viešųjų pirkimų dokumente pateiktą informaciją priima sprendimą dėl kiekvieno paraišką ar pasiūlymą pateikusio dalyvio, ar nėra Tiekėjo pašalinimo pagrindų ir ar jis tenkina pirkimo sąlygose nustatytus kvalifikacijos reikalavimus ir kiekvienam iš jų ne vėliau kaip per 3 darbo dienas raštu praneša apie šio patikrinimo rezultatus, pagrįsdama priimtus sprendimus. Teisę dalyvauti tolesnėse pirkimo procedūrose turi tik tie tiekėjai, kurie atitinka konkurso sąlygose keliamus reikalavimus;
 - 6.3. vertina, ar tiekėjo siūlomas pirkimo objektas atitinka pirkimo sąlygose nustatytus reikalavimus;
 - 6.4. ar tiekėjo pasiūlyme nėra nurodytos kainos apskaičiavimo klaidų. Perkančioji organizacija, pasiūlymų vertinimo metu radusi pasiūlyme nurodytas kainas ar sąnaudų apskaičiavimo klaidų, prašo dalyvių per jos nurodytą terminą ištaisyti pasiūlyme pastebėtas aritmetines klaidas, nekeičiant susipažinimo su pasiūlymais metu užfiksuotos kainos ar sąnaudų. Taisydamas pasiūlyme nurodytas aritmetines klaidas, dalyvis gali taisyti kainos ar sąnaudų sudedamąsias dalis, tačiau neturi teisės atsisakyti kainos ar sąnaudų sudedamųjų dalių arba papildyti kainą ar sąnaudas naujomis dalimis.
 - 6.5. įvertina, ar tiekėjo pasiūlyme nurodyta kaina (jos sudedamosios dalys) neatrodo neįprastai maža. Jeigu dalyvio pasiūlyme nurodyta kaina (jos sudedamosios dalys) atrodo neįprastai maža, perkančioji organizacija prašo dalyvį ją pagrįsti, vadovaujantis VPI 57 straipsnio 2 ir 3 dalių nuostatomis.
 - 6.6. Laimėjusiu pasiūlymu kiekvienoje pirkimo objekto dalyje galės būti pripažinti tik po 1 (vieną) ekonomiškai naudingiausią pasiūlymą, esantį atitinkamos pirkimo objekto dalies pasiūlymų eilės pirmojoje vietoje. Tas pats tiekėjas gali būti nustatomas laimėtoju dėl visų pirkimo objekto (maksimalų pirkimo objekto dalių skaičiaus, dėl kurių laimėtoju gali būti nustatomas tas pats tiekėjas Perkančioji organizacija neriboja) vadovaujantis Pirkimo specialiųjų sąlygų 6 priede „Pasiūlymų vertinimo kriterijai ir sąlygos“ nustatytais taisyklėmis.

Sutarties projektas pateikiamas atskirais dokumentu Word formatu.

Pirkimo specialiųjų sąlygų 9 priedas
„Tiekėjo deklaracija dėl atitikties Reglamento nuostatom“

Deklaracija dėl atitikties Reglamento nuostatom pateikiama atskiru dokumentu Word formatu.

Viešojo pirkimo
atviro konkurso
bendrosios
sąlygos

Turinys

1.	Sąvokos ir sutrumpinimai	2
2.	Bendrosios nuostatos	3
3.	Pirkimo objektas	4
4.	Perkančiosios organizacijos ir tiekėjų bendravimo ir keitimosi informacija priemonės	4
5.	Pirkimo dokumentų paaiškinimai ir patikslinimai	5
6.	Tiekėjų pašalinimo pagrindai	5
7.	Tiekėjų kvalifikacijos reikalavimai ir reikalaujami kokybės bei aplinkos apsaugos vadybos sistemų standartai	6
8.	Rezervuota teisė dalyvauti pirkime.....	6
9.	EBVPD pateikimo tvarka ir EBVPD pateikiamos informacijos patvirtinimo priemonės	7
10.	Rėmimasis ūkio subjektų pajėgumais	9
11.	Subtiekėjų pasitelkimas	9
12.	Tiekėjų grupės dalyvavimas	10
13.	Reikalavimai pasiūlymų rengimui ir pateikimui.....	10
14.	Pasiūlymų šifravimas.....	11
15.	Susipažinimas su pasiūlymais.....	13
16.	Elektroninis aukcionas.....	13
17.	Pasiūlymų vertinimas	13
18.	Pasiūlymų atmetimo pagrindai	14
19.	Pasiūlymų eilė ir laimėtojo nustatymas	16
20.	Informavimas apie pirkimo procedūrų rezultatus	16
21.	Sutarties sudarymas	16
22.	Teisė ginčyti perkančiosios organizacijos veiksmus ar priimtus sprendimus	17

1. Sąvokos ir sutrumpinimai

- 1.1. **CK** – Lietuvos Respublikos civilinis kodeksas.
- 1.2. **CVP IS** – Centrinės viešųjų pirkimų informacinė sistema, adresu <https://viesiejipirkimai.lt>.
- 1.3. **Dalyvis** – pasiūlymą pateikęs tiekėjas.
- 1.4. **EBVPD** – Europos bendrasis viešųjų pirkimų dokumentas, aktuali deklaracija, pakeičianti kompetentingų institucijų išduodamus dokumentus ir preliminariai patvirtinanti, kad tiekėjas ir ūkio subjektai, kurių pajėgumais jis remiasi pagal VPĮ 49 straipsnį (VPĮ 88 straipsnio 5 dalies nuostatų taikymo atvejais ir subtiekJai), atitinka pirkimo dokumentuose pagal VPĮ 46, 47, 48 straipsnius nustatytus reikalavimus ir, jeigu taikytina, 54 straipsnyje nustatytus reikalavimus dėl kokybės vadybos sistemos ir (arba) aplinkos apsaugos vadybos sistemos standartų laikymosi, kurio forma prieinama interneto svetainėje <http://ebvvpd.eviesiejipirkimai.lt/espdpd-web/>.
- 1.5. **Įgaliotoji organizacija** – pirkimams organizuoti, pirkimo procedūroms iki sutarties ar preliminariosios sutarties sudarymo atlikti, taip pat atlikto pirkimo procedūrų ataskaitai ar skelbimui apie sudarytą sutartį ar preliminarią sutartį pateikti perkančiosios organizacijos įgaliota organizacija, nurodyta specialiosiose pirkimo sąlygose.
- 1.6. **Komisija** – viešojo pirkimo komisija.
- 1.7. **Perkančioji organizacija** – specialiosiose pirkimo sąlygose nurodyta perkančioji organizacija.
- 1.8. **Pirkimas** – perkančiosios organizacijos atliekamas viešasis pirkimas.
- 1.9. **Preliminarioji sutartis** – preliminarioji viešojo pirkimo-pardavimo sutartis (jei taikoma), vienos ar kelių perkančiųjų organizacijų ir vieno ar kelių tiekėjų sudaryta sutartis, kurios tikslas – nustatyti sąlygas, įskaitant kainą ir, kur to reikia, numatomą kiekį, taikomas viešojo pirkimo-pardavimo sutartims, kurios bus sudarytos per tam tikrą nurodytą laikotarpį.
- 1.10. **PVM** – pridėtinės vertės mokestis.
- 1.11. **Reglamentas** - Tarybos reglamentas (ES) 2022/576 2022 m. balandžio 8 d. kuriuo iš dalies keičiamas Reglamentas (ES) Nr. 833/2014 dėl ribojamųjų priemonių atsižvelgiant į Rusijos veiksmus, kuriais destabilizuojama padėtis Ukrainoje.
- 1.12. **Skelbimas** – skelbimas apie pirkimą.
- 1.13. **SubtiekJas** – subtiekJas, subteikėjas, subrangovas, fizinis ar juridinis asmuo, kuris faktiškai vykdys numatomą sudaryti sutartį ar jos dalį ir kurio kvalifikacija tiekėjas nesiremia pagal VPĮ 49 straipsnį, kad atitiktų kvalifikacijos reikalavimus. SubtiekJais nelaikomi fiziniai ir juridiniai asmenys, kurie tik vykdo sutartines prievoles tiekėjui, tačiau faktiškai nevykdys numatomos sudaryti sutarties ar jos dalies.
- 1.14. **Sutartis** – viešojo pirkimo-pardavimo sutartis ar preliminarioji sutartis, kaip nustatyta 1.9 punkte, kai viešojo pirkimo sutarčiai ir preliminariajai sutarčiai VPĮ nustatytas vienodas reglamentavimas.
- 1.15. **Tiekėjas** – ūkio subjektas – fizinis asmuo, privatusis ar viešasis juridinis asmuo, kita organizacija ir jų padalinys arba tokių asmenų grupė, įskaitant laikinas ūkio subjektų asociacijas, kurie rinkoje siūlo atlikti darbus, tiekti prekes ar teikti paslaugas.
- 1.16. **Ūkio subjektas, kurio pajėgumais remiamasi** – fizinis ar juridinis asmuo, kurio pajėgumais tiekėjas remiasi pagal VPĮ 49 straipsnį, kad atitiktų kvalifikacijos reikalavimus. Ūkio subjektais, kurio pajėgumais remiamasi nelaikomi fiziniai ir juridiniai asmenys, kurie tik vykdo sutartines prievoles tiekėjui, tačiau tiekėjas nesiremia jų pajėgumais, pagal VPĮ 49 straipsnį, kad atitiktų perkančiosios organizacijos keliamus kvalifikacijos reikalavimus.
- 1.17. **VPĮ** – Lietuvos Respublikos viešųjų pirkimų įstatymas.
- 1.18. **KvazisubtiekJas** – specialistas, kurio kvalifikacija tiekėjas remiasi, ir kuris pasiūlymo teikimo metu dar nėra tiekėjo, ūkio subjekto, kurio pajėgumais tiekėjas remiasi, darbuotojas, tačiau jį ketinama įdarbinti, jei pasiūlymas bus pripažintas laimėjusiu.
- 1.19. Kitos pirkimo dokumentuose vartojamos sąvokos atitinka VPĮ vartojamas sąvokas.

2. Bendrosios nuostatos

2.1. Perkančioji organizacija kviečia tiekėjus dalyvauti pirkime, atliekamame atviro konkurso būdu, siekiant įsigyti pirkimo objektą, kurio techninė specifikacija pateikta specialiųjų pirkimo sąlygų priede.

2.2. Pirkimas vykdomas CVP IS priemonėmis, vadovaujantis VPI, CK, kitais viešuosius pirkimus ir šio pirkimo sutarties vykdymą reglamentuojančiais teisės aktais, šio pirkimo dokumentais, laikantis lygiateisiškumo, nediskriminavimo, skaidrumo, abipusio pripažinimo, proporcingumo principų ir konfidencialumo bei nešališkumo reikalavimų. Pirkimo dokumentuose nenumatytiems klausimams tiesiogiai taikomos VPI nuostatos.

2.3. **Pirkimo dokumentus sudaro:**

2.3.1. skelbimas;

2.3.2. išankstinis informacinis skelbimas (jei buvo skelbtas);

2.3.3. Pirkimo sąlygos, kurias sudaro:

2.3.3.1. bendrosios pirkimo sąlygos;

2.3.3.2. specialiosios pirkimo sąlygos, įskaitant jų priedus;

2.3.4. pirkimo dokumentų paaiškinimai (patikslinimai), taip pat atsakymai į tiekėjų klausimus (jeigu bus);

2.3.5. visa kita perkančiosios organizacijos CVP IS priemonėmis pateikta informacija.

2.4. Jeigu yra prieštaravimų, neatitikimų tarp skelbimo ir pirkimo sąlygų, teisinga laikoma informacija, nurodyta skelbime.

2.5. Jeigu yra prieštaravimų, neatitikimų tarp specialiųjų pirkimo sąlygų ir jų priedų, teisinga laikoma informacija, nurodyta specialiosiose pirkimo sąlygose.

2.6. Jeigu yra prieštaravimų, neatitikimų tarp specialiųjų pirkimo sąlygų ir bendrųjų pirkimo sąlygų, teisinga laikoma informacija, nurodyta specialiosiose pirkimo sąlygose.

2.7. Jeigu perkančioji organizacija patikslina pirkimo dokumentus, naujesni pakeitimai turi pirmenybę prieš senesnius pakeitimus. Tiekėjai turi vadovautis naujausia paskelbta pirkimo dokumentų versija ir naujausiais pirkimo dokumentų paaiškinimais bei patikslinimais.

2.8. Perkančioji organizacija nutrauks pradėtas pirkimo procedūras, paaiškėjęs, kad buvo pažeisti VPI 17 straipsnio 1 dalyje nustatyti principai ir atitinkamos padėties negalima ištaisyti.

2.9. Perkančioji organizacija taip pat gali pasinaudoti teise nutraukti pradėtas pirkimo procedūras atsiradus aplinkybėms, kurių nebuvo galima numatyti, taip pat paaiškėjęs, kad pirkimo dokumentuose padaryta esminių klaidų, dėl kurių pirkimas nebetikslingas arba jį įvykdžius būtų įsigytas jos poreikių neatitinkantis pirkimo objektas.

2.10. Perkančioji organizacija neatlygina tiekėjui jokių išlaidų, susijusių su pirkimo sąlygų gavimu, pasiūlymų rengimu ir pan., įskaitant ir išlaidas, patiriamas dėl to, kad vadovaudamasi VPI nuostatomis perkančioji organizacija nutraukė pirkimo procedūras.

2.11. Jeigu specialiosiose pirkimo sąlygose yra nurodyta, kad Komisijos posėdžiuose gali būti kviečiami dalyvauti stebėtojai, Komisijos posėdžiuose stebėtojo teisėmis gali dalyvauti valstybės ir savivaldybių institucijų ar įstaigų atstovai (*išskyrus politinio (asmeninio) pasitikėjimo valstybės tarnautojus ir valstybės politikus*), pateikę atstovaujamo subjekto įgaliojimą (toliau – stebėtojai). Stebėtojai pirkimo procedūrose galės dalyvauti tik prieš tai pasirašę konfidencialumo pasižadėjimą, Viešųjų ir privačių interesų derinimo įstatymo nustatyta tvarka deklaravę privačius interesus, o asmenys, kuriems neprivaloma deklaruoti privačius interesus, – pasirašę Viešųjų pirkimų tarnybos kartu su Vyriausiąja tarnybinės etikos komisija nustatytos formos nešališkumo deklaraciją. Kitos stebėtojų dalyvavimo sąlygos nurodomos specialiosiose pirkimo sąlygose. Perkančiajai organizacijai gavus pagrįstos informacijos apie tai, kad stebėtojas gali būti patekęs į interesų konflikto situaciją ir nenusišalino nuo pirkimo stebėjimo, perkančiosios organizacijos vadovas ar jo įgaliotasis atstovas sustabdo nurodyto asmens dalyvavimą pirkimo stebėjime ir atlieka to asmens su pirkimu susijusios veiklos patikrinimą. Perkančioji organizacija, nustačiusi, kad asmuo pateko į interesų

konflikto situaciją, pašalina ją iš pirkimo stebėjimo vadovaujantis Viešųjų ir privačių interesų derinimo įstatymu. Jeigu specialiosiose pirkimo sąlygose nenurodyta kitaip, taikoma toliau nustatyta tvarka: iš vienos institucijos ar įstaigos gali dalyvauti ne daugiau kaip po 2 stebėtojus, o pirkimo procedūroje gali dalyvauti ne daugiau kaip 6 stebėtojai. Stebėtojas, norintis dalyvauti Komisijos posėdyje, gali visos pirkimo procedūros vykdymo laikotarpiu nurodytais kontaktais atsiųsti įgaliojimo, kuriame nurodyta, kokiose konkrečiose pirkimo procedūrose (pvz. vokų atplėšime ir (arba) pasiūlymų nagrinėjime) nori dalyvauti stebėtojas, kopiją ir savo kontaktinę informaciją. Apie galimybę dalyvauti Komisijos posėdyje ir tikslų jo laiką bus pranešta nurodytais kontaktais ne vėliau kaip per 2 darbo dienas nuo stebėtojo įgaliojimo gavimo dienos. Jei perkančioji organizacija gaus daugiau prašymų stebėti pirkimo procedūrą, nei numatytas maksimalus kviečiamų stebėtojų skaičius, stebėtojais bus kviečiami asmenys, kurie prašymus pateikė anksčiausiai. Viešųjų pirkimų tarnybos atstovai savo iniciatyva gali dalyvauti Komisijos posėdžiuose bet kuriuo atveju, neatsižvelgiant į tai, ar tokia galimybė numatyta specialiosiose pirkimo sąlygose.

2.12. Pirkime taikomi terminai pateikiami specialiosiose pirkimo sąlygose.

2.13. Perkančioji organizacija specialiosiose pirkimo sąlygose nurodo, ar ji taikys ir jei taikys – kokia apimtimi taikys nuostatas, susijusias su nacionaliniu saugumu.

2.14. Perkančioji organizacija laikys, kad visi dalyviai yra susipažinę su pirkimo sąlygomis ir su Lietuvos Respublikos teisės aktais, reglamentuojančiais viešuosius pirkimus, sutarčių sudarymą ir vykdymą, ir kitais teisės aktais, kurių nuostatos gali reglamentuoti bet kokius tarp perkančiosios organizacijos ir tiekėjų susiklostančius santykius, kylančius iš, ar susijusius su pirkimo procedūromis.

3. Pirkimo objektas

3.1. Perkančiosios organizacijos numatomas įsigyti pirkimo objektas aprašomas, reikalavimai jam nustatomi ir informacija dėl pirkimo objekto skaidymo į dalis pateikiama specialiosiose pirkimo sąlygose. Jeigu pirkimas skaidomas į dalis, tiekėjų pateikti pasiūlymai dėl kiekvienos jų priimami ir vertinami atskirai.

3.2. Tiekėjas gali pateikti tik vieną pasiūlymą, o jeigu specialiosiose pirkimo sąlygose nurodyta, kad pirkimo objektas suskaidytas į dalis, kurių kiekvienai numatoma sudaryti atskirą sutartį, tiekėjas gali pateikti perkančiajai organizacijai po vieną pasiūlymą dėl vienos, kelių ar visų pirkimo objekto dalių, kaip specialiosiose pirkimo sąlygose nurodo perkančioji organizacija.

4. Perkančiosios organizacijos ir tiekėjų bendravimo ir keitimosi informacija priemonės

4.1. Informacija apie perkančiosios organizacijos valstybės tarnautojų ar darbuotojų arba Komisijos narių kurie įgalioti palaikyti tiesioginį ryšį su tiekėjais ir gauti iš jų (ne tarpininkų) pranešimus, susijusius su pirkimo procedūromis, kontaktinė informacija pateikta skelbime.

4.2. Pirkimo dokumentai ir jų paaiškinimai bei papildymai skelbiami CVP IS adresu <https://viesiejipirkimai.lt>. Perkančioji organizacija neteikia tiekėjams pirkimo dokumentų popierinio varianto. Tiekėjai turi atidžiai stebėti CVP IS talpinamus pirkimo dokumentų paaiškinimus bei papildymus, per CVP IS gautus pranešimus.

4.3. Pirkime gali dalyvauti ir pasiūlymus gali pateikti tik CVP IS registruoti tiekėjai. Tiekėjai gali užsiregistruoti CVP IS adresu <https://viesiejipirkimai.lt>.

4.4. Perkančiosios organizacijos ir tiekėjų bendravimas ir keitimasis informacija vyksta naudojantis CVP IS priemonėmis, išskyrus:

4.4.1. jeigu mobilizacijos, karo ar nepaprastosios padėties atveju yra CVP IS pažeidimų, dėl kurių negalimas perkančiosios organizacijos ir tiekėjo bendravimas ir keitimasis informacija naudojantis CVP IS;

4.4.2. jei dėl pirkimo pobūdžio perkančiajai organizacijai reikia naudoti specialių informacinių sistemų priemones ir įrangą, kurios nėra visuotinai naudojamos.

4.5. Pasirašant ar nutraukiant, vykdant ir keičiant sutartis, perkančiosios organizacijos ir tiekėjo bendravimas ir keitimasis informacija gali vykti ne CVP IS priemonėmis.

4.6. Pasiūlymai teikiami CVP IS priemonėmis. Instrukcija kaip pateikti pasiūlymą skelbiama Viešųjų pirkimų tarnybos interneto svetainėje¹.

4.7. Pasiūlymai pateikti CVP IS susirašinėjimo priemonėmis nesilaikant bendrųjų pirkimo sąlygų 4.5. punkto ir (ar) specialiosiose pirkimo sąlygose jų nustatytos teikimo tvarkos, bus laikomi negautais ir nebus vertinami. Pasiūlymai pateikti ne CVP IS priemonėmis (pvz. popierinėje laikmenoje vokuose) bus grąžinami tiekėjams, bus laikomi negautais ir nebus vertinami.

5. Pirkimo dokumentų paaiškinimai ir patikslinimai

5.1. Tiekėjai bendrųjų pirkimo sąlygų 4 skyriuje „Perkančiosios organizacijos ir tiekėjų bendravimo ir keitimosi informacija priemonės“ ir specialiosiose pirkimo sąlygose nustatytais priemonėmis ir terminais gali prašyti, kad perkančioji organizacija paaiškintų arba patikslintų pirkimo dokumentus.

5.2. Tiekėjai turi būti aktyvūs ir pateikti klausimus ar paprašyti paaiškinti pirkimo dokumentus iš karto juos išanalizavę, atsižvelgdami į tai, kad terminas, skirtas pateikti klausimams ir prašymams, yra ribotas. Pirkimo dokumentų paaiškinimai ir patikslinimai skelbiami CVP IS priemonėmis ir siunčiami prašymą pateikusiam bei visiems prie pirkimo prisijungusiems tiekėjams, neatskleidžiant prašymą pateikusio tiekėjo tapatybės. Jei paaiškinimai ar patikslinimai teikiami perkančiosios organizacijos iniciatyva jie skelbiami CVP IS priemonėmis bei apie juos informuojami prie pirkimo prisijungę tiekėjai. Tiekėjui prieš teikiant pasiūlymą rekomenduojama pasitikrinti, ar perkančioji organizacija nėra paskelbusi pirkimo dokumentų paaiškinimų, patikslinimų, o ir jei tokių yra, pasitikrinti, ar anksčiau pateiktas pasiūlymas atitinka naujausius paskelbtus reikalavimus ir, ar reikia patikslinti pasiūlymą.

5.3. Jei perkančioji organizacija paaiškinimų ar patikslinimų nepateikia iki specialiosiose pirkimo sąlygose nurodyto termino (tiekėjui laiku pateikus prašymą paaiškinti, patikslinti), pasiūlymų pateikimo terminas yra nukeliamas ne trumpesniam laikui nei tiek, kiek vėluojama juos pateikti.

5.4. Perkančioji organizacija savo iniciatyva gali paaiškinti (patikslinti) pirkimo dokumentus bet kuriuo metu nepasibaigus pasiūlymų pateikimo terminui. Atsižvelgiant į tokio paaiškinimo, patikslinimo pobūdį, perkančioji organizacija spręs dėl pasiūlymų pateikimo termino nukėlimo. Jei pirkimo dokumentų patikslinimų perkančioji organizacija negali pateikti iki kol nesibaigė VPI 36 straipsnio 5 dalyje nustatytas terminas, perkančioji organizacija nukels pasiūlymų pateikimo terminą. Jei bus tikslinama skelbime paskelbta informacija, perkančioji organizacija patikslins skelbimą ir, esant reikalui, pratęs pasiūlymų pateikimo terminą protingumo kriterijų atitinkančiam laikotarpiui. *Tarptautinės vertės pirkimo atveju negali būti daromi tokie esminiai pirkimo dokumentų pakeitimai, dėl kurių būtų buvę galima leisti dalyvauti kitiems tiekėjams nei iš pradžių atrinktieji arba pirkimo procedūra būtų pritraukusi daugiau dalyvių.*

5.5. Jei numatomi susitikimai su tiekėjais dėl pirkimo dokumentų paaiškinimo ir (ar) objekto apžiūros, informacija apie tai bei tokių susitikimų tvarka pateikiama specialiosiose pirkimo sąlygose.

6. Tiekėjų pašalinimo pagrindai

6.1. Reikalavimai dėl tiekėjo, ūkio subjektų, kurių pajėgumais tiekėjas remiasi ir, jei taikoma, subtiekių pašalinimo pagrindų nebuvimo bei jų nebuvimą patvirtinančių dokumentų nurodyti specialiosiose pirkimo sąlygose.

¹ Instrukcija: <https://vpt.lrv.lt/lt/nauja-cvp-is-aktuali-nuo-2024-12-01/metodine-medziaga-instrukcijos/tiekėjamsnaujaCVPIS/>

6.2. Perkančioji organizacija tiekėją pašalina iš pirkimo procedūros bet kuriame pirkimo procedūros etape, jeigu paaiškėja, kad dėl savo veiksmų ar neveikimo prieš pirkimo procedūrą ar jos metu tiekėjas atitinka bent vieną iš specialiosiose pirkimo sąlygose nustatytų tiekėjo pašalinimo pagrindų.

6.3. Perkančioji organizacija pašalina tiekėją iš pirkimo procedūros pagal VPI 46 straipsnio 4 ir 6 dalyse nurodytus ir specialiosiose pirkimo sąlygose nustatytus pašalinimo pagrindus ir tuo atveju, kai ji turi įtikinamų duomenų, kad tiekėjas yra įsteigtas arba dalyvauja pirkime vietoj kito asmens, siekiant išvengti VPI 46 straipsnio 4 ir 6 dalyse nurodytų pašalinimo pagrindų taikymo.

6.4. Perkančioji organizacija taip pat patikrina, ar dėl ūkio subjektų, kurių pajėgumais ketina remtis tiekėjas, nėra specialiosiose pirkimo sąlygose nustatytų pašalinimo pagrindų. Jeigu dėl ūkio subjekto yra bent vienas specialiosiose pirkimo sąlygose nustatytas pašalinimo pagrindas, perkančioji organizacija reikalaus per jos nustatytą terminą pakeisti jį kitu ūkio subjektu, dėl kurio nėra pašalinimo pagrindų. Šio punkto nuostatos taikomos ir subtiekejams, jeigu specialiosiose pirkimo sąlygose nustatyta, kad pašalinimo pagrindai taikomi ir jiems.

6.5. Nepaisant 6.2. ir 6.3. punkto nuostatų, tiekėjas iš pirkimo nepašalinamas VPI 46 straipsnio 3 ir 10 dalyse nustatytais atvejais (atsižvelgiant į VPI 46 straipsnio 11 ir 12 dalių nuostatas), taip pat jeigu pagal VPI 46 straipsnio 8 dalį vertindama tiekėjo patikimumą perkančioji organizacija priėmė sprendimą, kad tiekėjo pašalinimas iš pirkimo procedūros būtų neproporcingas vertinamam tiekėjo elgesiui arba perkančioji organizacija priėmė sprendimą, kad esant nustatytam pašalinimo pagrindui pagal VPI 46 straipsnio 4 dalies 7 punkto c papunktį būtų reikšmingai apribota konkurencija. Priimant sprendimus dėl tiekėjo pašalinimo iš pirkimo procedūros 6.3 punkte nurodytais pašalinimo pagrindais gali būti atsižvelgiama į pagal VPI 52 ir 91 straipsnius skelbiamą informaciją.

7. Tiekėjų kvalifikacijos reikalavimai ir reikalaujami kokybės bei aplinkos apsaugos vadybos sistemų standartai

7.1. Tiekėjams nustatomi kvalifikacijos reikalavimai ir (arba) reikalavimai dėl kokybės vadybos sistemos, ir (arba) aplinkos apsaugos vadybos sistemos standartų laikymosi ir jų atitiktį patvirtinantys dokumentai nurodyti specialiosiose pirkimo sąlygose.

7.2. Jeigu tiekėjo kvalifikacija dėl teisės verstis atitinkama veikla nebuvo tikrinama arba tikrinama ne visa apimtimi, tiekėjas, teikdamas pasiūlymą, perkančiajai organizacijai išpareigoja, kad sutartį vykdys tik teisę verstis atitinkama veikla turintys asmenys.

7.3. Jeigu ūkio subjektas, kurio pajėgumais tiekėjas remiasi, netenkina jam keliamų kvalifikacijos reikalavimų, perkančioji organizacija pareikalaus per jos nustatytą terminą pakeisti jį reikalavimus atitinkančiu ūkio subjektu.

8. Rezervuota teisė dalyvauti pirkime

8.1. Šis skyrius taikomas, jeigu perkančioji organizacija specialiosiose pirkimo sąlygose rezervuoja teisę dalyvauti pirkime specialiosiose pirkimo sąlygose nurodytiems tiekėjams.

8.2. **Jeigu perkančioji organizacija rezervuoja teisę pirkime dalyvauti tik VPI 23 straipsnyje nurodytiems tiekėjams**, pirkime gali dalyvauti tik:

8.2.1. tiekėjai, kuriuose nuteistųjų, atliekančių arešto, terminuoto laisvės atėmimo ir laisvės atėmimo iki gyvos galvos bausmės, dirba daugiau kaip 50 procentų to tiekėjo metinio vidutinio sąrašuose esančių darbuotojų skaičiaus;

8.2.2. tiekėjai, kurių dalyviai yra sveikatos priežiūros įstaigos, kuriose darbo terapijos pagrindais dirba ne mažiau kaip 50 procentų pacientų to tiekėjo metinio vidutinio sąrašuose esančių darbuotojų skaičiaus;

8.2.3. tiekėjai, kurių darbuotojai dalyvauja aktyvios darbo rinkos politikos priemonėse, nustatytose Lietuvos Respublikos užimtumo įstatyme ar panašaus pobūdžio kitos valstybės teisės akte, jeigu ne mažiau

kaip 50 procentų to tiekėjo metinio vidutinio sąrašuose esančių darbuotojų skaičiaus yra darbo rinkoje papildomai remiami asmenys.

8.3. Tiekėjas gali pasitelkti tik tokius subtiekėjus sutarčiai vykdyti, taip pat gali remtis tik tokių ūkio subjektų pajėgumais, kurie turi 8.2 punkte nurodytą statusą.

8.4. Tiekėjas turi pagrįsti, kad jis, ūkio subjektai, kurių pajėgumais remiasi ir (ar) pasitelkiami subtiekėjai turi 8.2 punkte nurodytą statusą, pateikdamas kompetentingos institucijos išduotą dokumentą ar tiekėjo patvirtintą deklaraciją.

8.5. Tiekėjas, ūkio subjektai, kurių pajėgumais tiekėjas remiasi, ir pasitelkiami subtiekėjai visą dalyvavimo pirkime ir sutarties vykdymo laikotarpį privalo išlaikyti 8.2 punkte nurodytą statusą.

8.6. **Jeigu perkančioji organizacija rezervuoja teisę pirkime dalyvauti tik VPI 24 straipsnyje nurodytiems tiekėjams**, pirkime gali dalyvauti tik įmonės, atitinkančios visus šiuos reikalavimus:

8.6.1. jos tikslas turi būti viešosios paslaugos, susijusios su sveikatos, socialinėmis, kultūros paslaugomis, kurių BVPŽ kodai yra 75121000-0, 75122000-7, 75123000-4, 79622000-0, 79624000-4, 79625000-1, 80110000-8, 80300000-7, 80420000-4, 80430000-7, 80511000-9, 80520000-5, 80590000-6, nuo 85000000-9 iki 85323000-9, 92500000-6, 92600000-7, 98133000-4, 98133110-8, teikimas;

8.6.2. jos pelnas gali būti panaudojamas tik įmonės veiklos tikslams. Pelnas gali būti paskirstomas ar perskirstomas tik atsižvelgiant į dalyvavimo įmonės valdyme veiksnius;

8.6.3. jos valdymo ar dalininkų struktūra pagrįsta darbuotojams suteikiamų nuosavybės ar dalyvavimo įmonės valdyme teisių principais arba reikalauja aktyvaus darbuotojų, paslaugų gavėjų ar suinteresuotų subjektų dalyvavimo įmonės valdyme;

8.6.4. per paskutinius 3 metus perkančioji organizacija su šia įmone nebuvo sudariusi sutarties pagal VPI 24 straipsnyje nustatytus reikalavimus.

8.7. Tiekėjas gali remtis tik tokių ūkio subjektų pajėgumais ir (ar) pasitelkti tik subtiekėjus, atitinkančius 8.6 punkte nustatytus reikalavimus.

8.8. Tiekėjas turi pagrįsti, kad jis, ūkio subjektai, kurių pajėgumais remiasi ir (ar) pasitelkiami subtiekėjai atitinka 8.6 punkte nustatytus reikalavimus pateikdamas tiekėjo patvirtintą deklaraciją.

9. EBVPD pateikimo tvarka ir EBVPD pateikiamos informacijos patvirtinimo priemonės

9.1. Tiekėjas, teikdamas pasiūlymą, turi pateikti EBVPD - aktualią deklaraciją, pakeičiančią kompetentingų institucijų išduodamus dokumentus ir preliminariai patvirtinančią, kad tiekėjas ir ūkio subjektai, kurių pajėgumais jis remiasi pagal VPI 49 straipsnį (VPI 88 straipsnio 5 dalies nuostatų taikymo atvejais ir subtiekėjai), atitinka specialiosiose pirkimo sąlygose pagal VPI 46, 47, 48 straipsnius nustatytus reikalavimus dėl pašalinimo pagrindų nebuvimo, kvalifikacijos reikalavimus, reikalavimus dėl kokybės vadybos sistemos ir (arba) aplinkos apsaugos vadybos sistemos standartų laikymosi (toliau visi kartu – reikalavimai).

9.2. Atskirą EBVPD pildo:

9.2.1. tiekėjas;

9.2.2. kiekvienas tiekėjų grupės narys (jeigu pasiūlymą teikia tiekėjų grupė);

9.2.3. kiekvienas ūkio subjektas, jeigu tiekėjas remiasi jo pajėgumais pagal VPI 49 straipsnį;

9.2.4. pasiūlymo teikimo metu žinomi subtiekėjai (jeigu perkančioji organizacija nustato reikalavimus dėl subtiekėjų pašalinimo pagrindų).

9.2.5. fiziniai asmenys, kuriuos tiekėjas ketina įdarbinti Pirkimo laimėjimo atveju ir kurių pajėgumais tiekėjas remiasi pagal VPI 49 (kvazisubtiekėjai) (jeigu perkančioji organizacija nustato reikalavimus dėl fizinių asmenų, kurių kvalifikacija tiekėjas remiasi ir kuriuos, pirkimo laimėjimo atveju, tiekėjas ketina įdarbinti, pašalinimo pagrindų).

9.2.6. EBVPD pildomas jį įkėlus interneto svetainėje <http://ebvpd.eviesiejipirkimai.lt/espd-web/>. Tiekėjas, pildydamas EBVPD, laukelyje „*Procedūros tipas*“ turi pasirinkti „*Atvira*“. Teikdamas pasiūlymą CVP IS priemonėmis šį užpildytą ir pasirašytą (išskyrus jei visą pasiūlymą elektroniniu parašu pasirašo EBVPD turintis pasirašyti asmuo) EBVPD tiekėjas turi pridėti kartu su kitais pasiūlymo dokumentais (pasiūlymo pateikimo skiltyje „Prisegti dokumentus“).

9.3. EBVPD nurodytą informaciją pagrindžiantys dokumentai kartu su pasiūlymu neteikiami.

9.4. Perkančioji organizacija bet kuriuo pirkimo procedūros metu gali paprašyti dalyvių pateikti visus ar dalį dokumentų, patvirtinančių jų pašalinimo pagrindų nebuvimą, atitiktį kvalifikacijos reikalavimams ir, jeigu taikytina, kokybės vadybos sistemos ir (arba) aplinkos apsaugos vadybos sistemos standartams, jeigu tai būtina siekiant užtikrinti tinkamą pirkimo procedūros atlikimą.

9.5. Perkančioji organizacija, įvertinusi EBVPD pateiktą informaciją ir, jeigu taikytina, EBVPD nurodytą informaciją pagrindžiančiuose dokumentuose pateiktą informaciją, priima sprendimą dėl kiekvieno pasiūlymą pateikusių pirkimo dalyvio atitikties reikalavimams ir kiekvienam iš jų per specialiosiose pirkimo sąlygose nustatytą terminą raštu praneša apie šio patikrinimo rezultatus, pagrįsdama priimtus sprendimus. Teisę dalyvauti tolesnėse pirkimo procedūrose turi tik tie pirkimo dalyviai, kurie atitinka perkančiosios organizacijos keliamus reikalavimus.

9.6. Prieš nustatydamą laimėjusį pasiūlymą, perkančioji organizacija reikalauja, kad ekonomiškai naudingiausią pasiūlymą pateikęs tiekėjas (ūkio subjektai, kurių pajėgumais tiekėjas remiasi ir subtiekejai – jei taikoma) pateiktų aktualius dokumentus, patvirtinančius jo atitiktį kvalifikacijos reikalavimams ir, jeigu taikytina, reikalavimams dėl kokybės vadybos sistemos ir aplinkos apsaugos vadybos sistemos standartų. Perkančioji organizacija ekonomiškai naudingiausią pasiūlymą pateikusių tiekėjo (ūkio subjektų, kurių pajėgumais tiekėjas remiasi ir subtiekejų – jei taikoma) nereikalauja pateikti dokumentų, patvirtinančių nustatytų pašalinimo pagrindų nebuvimą, išskyrus atvejus, kai ji turi pagrįstų abejonų dėl jo patikimumo.

9.7. Perkančioji organizacija nereikalauja tiekėjo pateikti dokumentų kaip nustatyta VPI 50 straipsnio 4 ir 6 dalyse, jeigu ji:

9.7.1. turi galimybę susipažinti su šiais dokumentais ar informacija tiesiogiai ir neatlygintinai prisijungusi prie nacionalinės duomenų bazės bet kurioje valstybėje narėje arba naudodamasi CVP IS priemonėmis;

9.7.2. šiuos dokumentus jau turi iš ankstesnių pirkimų procedūrų.

9.8. Jeigu šis tiekėjas per perkančiosios organizacijos nustatytą terminą nepateikė atitiktį reikalavimams įrodančių dokumentų arba, perkančiosios organizacijos prašymu, nepatiksino pateiktų netikslų ar neišsamių duomenų apie savo atitiktį reikalavimams, arba jis neatitinka reikalavimų, jo pasiūlymas yra atmetamas ir tikrinami kito tiekėjo, esančio po tiekėjo, kurio pasiūlymo vertinimo rezultatas buvo ekonomiškai naudingiausias, atitiktį reikalavimams įrodantys dokumentai.

9.9. Jeigu tiekėjas negali pateikti specialiosiose pirkimo sąlygose pagal VPI 46 straipsnio 1 ir 3 dalį bei 6 dalies 2 punktą nustatytų pašalinimo pagrindų nebuvimą įrodančių dokumentų (kai taikoma), nes valstybėje narėje ar atitinkamoje šalyje tokie dokumentai neišduodami arba toje šalyje išduodami dokumentai neapima visų keliamų klausimų, jie gali būti pakeisti:

9.9.1. priesaikos deklaracija;

9.9.2. oficialia tiekėjo deklaracija, jeigu šalyje nenaudojama priesaikos deklaracija. Oficiali tiekėjo deklaracija turi būti patvirtinta valstybės narės ar tiekėjo kilmės šalies arba šalies, kurioje jis registruotas, kompetentingos teisinės ar administracinės institucijos, notaro arba kompetentingos profesinės ar prekybos organizacijos.

9.10. Perkančioji organizacija turi teisę reikalauti, kad užsienio valstybės tiekėjo valstybėje išduoti dokumentai, patvirtinantys tiekėjo atitiktį reikalavimams, būtų legalizuoti vadovaujantis Dokumentų legalizavimo ir tvirtinimo pažyma (*Apostille*) tvarkos aprašu, patvirtintu Lietuvos Respublikos Vyriausybės 2006 m. spalio 30 d. nutarimu Nr. 1079, ir 1961 m. spalio 5 d. Hagos konvencija dėl užsienio valstybėse išduotų

dokumentų legalizavimo panaikinimo, išskyrus atvejus, kai pagal Lietuvos Respublikos tarptautines sutartis ar Europos Sąjungos teisės aktus dokumentas yra atleistas nuo legalizavimo ir (ar) tvirtinimo žymos (*Apostille*).

10. Rėmimasis ūkio subjektų pajėgumais

10.1. Tiekėjas gali remtis kitų ūkio subjektų pajėgumais pagal VPĮ 49 straipsnį, kad atitiktų specialiosiose pirkimo sąlygose nustatytus kvalifikacijos reikalavimus, neatsižvelgiant į ryšio su tais ūkio subjektais teisinį pobūdį. Šiais ūkio subjektais laikomi ir fiziniai asmenys, kuriuos pirkimo laimėjimo ir sutarties sudarymo atveju tiekėjas ar jo pasitelkiamas ūkio subjektas įdarbins (kvazisubtiekėjai).

10.2. Tiekėjas, pageidaujantis remtis kitų ūkio subjektų pajėgumais, privalo juos nurodyti pasiūlyme ir pateikti dokumentus, įrodančius, kad per visą sutarties vykdymo laikotarpį ūkio subjekto, kurio pajėgumais jis remiasi, išteklių tiekėjui bus prieinami. Tikrindama, ar tiekėjui bus prieinami kitų ūkio subjektų, kurių pajėgumais jis remiasi, turimi išteklių, perkančioji organizacija iš jo priima bet kokias tai patvirtinančias priemones. Tiekėjas, nenurodęs, jog remiasi kitų ūkio subjektų pajėgumais (kvalifikacija), tačiau pats neatitinka specialiosiose pirkimo sąlygose nurodytų kvalifikacijos reikalavimų, neįgyja teisės po pasiūlymų pateikimo termino pabaigos pasitelkti (nurodyti) naujų subjektų tam, kad atitiktų kvalifikacijos reikalavimus.

10.3. Skirtingi tiekėjai gali remtis tų pačių ūkio subjektų pajėgumais, tačiau tai negali sąlygoti draudžiamų susitarimų.

10.4. Tiekėjų grupė gali remtis grupės dalyvių arba kitų ūkio subjektų pajėgumais, laikantis šiame bendrųjų pirkimo sąlygų skyriuje nustatytų sąlygų.

10.5. Paslaugų teikimo ar darbų įsigijimo atvejais, perkančiajai organizacijai keliant kvalifikacijos reikalavimus tiekėjui ar jo vadovaujančiam personalui turėti atitinkamą išsilavinimą, profesinę kvalifikaciją ar profesinę patirtį, tiekėjas gali remtis kitų ūkio subjektų pajėgumais tik tuomet, kai tie ūkio subjektai, kurių pajėgumais buvo remtasi, patys ir teiks tas paslaugas ar atliks darbus, kuriems reikia jų pajėgumų.

10.6. Jei tiekėjas remiasi ūkio subjektų pajėgumais, atsižvelgdamas į specialiosiose pirkimo sąlygose nustatytus ekonominio ir finansinio pajėgumo reikalavimus, tiekėjas ir šie ūkio subjektai, kurių pajėgumais remiamasi, turi prisiimti solidarią atsakomybę už sutarties įvykdymą (jei specialiosiose pirkimo sąlygose nenustatyta kitaip).

11. Subtiekėjų pasitelkimas

11.1. Tiekėjas savo pasiūlyme privalo nurodyti, kokiai sutarties daliai ir kokius subtiekėjus, jeigu jie pasiūlymo teikimo metu yra žinomi, jis ketina pasitelkti.

11.2. Skirtingi tiekėjai gali pasitelkti tuos pačius subtiekėjus, tačiau tai negali sąlygoti draudžiamų susitarimų.

11.3. Sudarius sutartį, tačiau ne vėliau negu ta sutartis pradeda vykdyti, tiekėjas, kuris bus pripažintas laimėjusiu, įsipareigoja perkančiajai organizacijai pranešti tuo metu žinomų subtiekėjų pavadinimus, kontaktinius duomenis ir jų atstovus. Perkančioji organizacija taip pat reikalauja, kad tiekėjas informuotų apie minėtos informacijos pasikeitimus visu sutarties vykdymo metu, taip pat apie naujus subtiekėjus, kuriuos jis ketina pasitelkti vėliau.

11.4. Jeigu pagal specialiųjų pirkimo sąlygų reikalavimus yra tikrinama, ar nėra VPĮ 46 straipsnyje nurodytų subtiekėjo pašalinimo pagrindų, kartu su informacija apie naujus subtiekėjus pateikiami ir subtiekėjo pašalinimo pagrindų nebuvimą patvirtinantys dokumentai (supaprastintų pirkimų atveju – reikalaujama tik tuomet, kai perkančioji organizacija turi pagrįstų abejonų dėl jo patikimumo). Tokiu atveju, jeigu subtiekėjo padėtis atitinka bent vieną specialiosiose pirkimo sąlygose nustatytą subtiekėjo pašalinimo pagrindą, perkančioji organizacija reikalauja, kad tiekėjas per perkančiosios organizacijos nustatytą terminą pakeistų minėtą subtiekėją reikalavimus atitinkančiu (pašalinimo pagrindų neturinčiu) subtiekėju.

12. Tiekėjų grupės dalyvavimas

12.1. Pasiūlymą gali pateikti tiekėjų grupė. Pirkime pasiūlymą teikianti tiekėjų grupė su pasiūlymu turi pateikti jungtinės veiklos sutarties kopiją. Jungtinės veiklos sutartyje privalo būti nurodyta:

12.1.1. tiekėjų grupės sudėtis ir kiekvieno tiekėjų grupės dalyvio įsipareigojimai vykdant numatomą su perkančiąja organizacija sudaryti sutartį;

12.1.2. solidari, kiekvieno tiekėjų grupės dalyvio atskirai ir visų kartu, atsakomybė už įsipareigojimų ir prievolių perkančiajai organizacijai nevykdymą (nepriklausomai nuo jų įnašo pagal jungtinės veiklos sutartį);

12.1.3. kuris šios sutarties dalyvis yra įgaliojamas tiekėjų grupės vardu teikti pasiūlymą, o laimėjus pirkimą, – pasirašyti sutartį su perkančiąja organizacija, teikti sąskaitas faktūras atsiskaitymams (mokėjimai bus atliekami tik vienam iš jungtinės veiklos sutarties dalyvių), pasirašyti su sutarties vykdymu susijusius dokumentus (įgaliotas dalyvis) ir kt.

12.2. Jeigu specialiosiose pirkimo sąlygose nenurodyta kitaip, perkančioji organizacija nereikalauja, kad tiekėjų grupės pateiktą pasiūlymą pripažinus laimėjusiu ir pasiūlius sudaryti sutartį, ši tiekėjų grupė įgytų tam tikrą teisinę formą.

12.3. Tiekėjui, teikiančiam pasiūlymą savarankiškai ar kaip tiekėjų grupės nariui, nedraudžiama būti kito tiekėjo subtiekeju ar ūkio subjektu, kurio pajėgumais remiamasi kitas tiekėjas, tame pačiame pirkime.

13. Reikalavimai pasiūlymų rengimui ir pateikimui

13.1. Pasiūlymas turi būti parengtas ir pateiktas pagal pirkimo sąlygų reikalavimus, užpildant pasiūlymo formą. Jeigu specialiosiose pirkimo sąlygose nenurodyta kitaip, pasiūlymą ir kartu su juo teikiamus dokumentus, visas pasiūlymo sudedamąsias dalis dalyviai privalo pateikti elektronine forma (tiesiogiai suformuotus elektroninėmis priemonėmis arba pateikiant skaitmenines dokumentų kopijas), naudojant CVP IS priemones.

13.2. Pasiūlymas turi būti pateiktas iki skelbime nurodyto pasiūlymų pateikimo termino pabaigos, o jeigu skelbime nurodytas pasiūlymų pateikimo terminas buvo pratęstas – iki pratęsto termino pabaigos. Perkančioji organizacija neatsako dėl pasiūlymų, kurie nebuvo gauti ar buvo gauti pavėluotai dėl tiekėjo ryšių ir telekomunikacinių priemonių, CVP IS darbo sutrikimų ar kitų nenumatytų atvejų. Atsižvelgiant į tai, tiekėjams siūloma rengti pasiūlymus taip, kad liktų pakankamai laiko jiems laiku ir tinkamai pateikti. Pasiūlymai, gauti po nustatytos pasiūlymų pateikimo termino pabaigos, bus laikomi negautais ir nebus vertinami. Sutrikus CVP IS veikimui, tiekėjai turi imtis veiksmų, numatytų *Rekomendacijose dėl veiksmų, kurių turėtų imtis pirkimo vykdytojai ir tiekėjai, sutrikus Centrinės viešųjų pirkimų informacinės sistemos veikimui*, patvirtintose Viešųjų pirkimų tarnybos direktoriaus 2018 m. kovo 15 d. įsakymu Nr. 1S-31.

13.3. Tiekėjas pasiūlyme turi aiškiai nurodyti, kuri pasiūlymo informacija yra **konfidenciali**, vadovaujantis VPĮ 20 straipsniu. Jei tokia informacija pasiūlyme nebus nurodyta, tuomet bus laikoma, kad bet kuri pateiktame pasiūlyme nurodyta informacija nėra konfidenciali. Konfidencialia informacija negali būti laikomos pasiūlymo charakteristikos, į kurias turi būti atsižvelgiama vertinant pasiūlymus, taip pat informacija, nurodyta VPĮ 20 straipsnio 2 dalyje. Perkančiajai organizacijai kilus abejonių, ar konkreči informacija pagrįstai nurodyta konfidencialia, privalo kreiptis į tiekėją, prašydama pagrįsti informacijos konfidencialumą. Jeigu tiekėjas per perkančiosios organizacijos nurodytą terminą (kuris negali būti trumpesnis kaip 3 darbo dienos) nepateiks tokių įrodymų arba nepateiks pagrįstų argumentų ir (ar) įrodymų, jog informacija pagrįstai nurodyta kaip konfidenciali, bus laikoma, kad tokia informacija yra nekonfidenciali. Gavusi pirkime dalyvaujančio tiekėjo prašymą susipažinti su tiekėjo pasiūlymu, kuriame nurodyta konfidenciali informacija, perkančioji organizacija suteiks tiek informacijos, kiek reikia tiekėjui sprendžiant dėl poreikio ginti savo teisėtus interesus (kiekvieną konkrečiu atveju individualiai) (pavyzdžiui, pateikdama pasiūlymo aspektų santrauką ir jų technines charakteristikas, taip, kad nebūtų galima nustatyti konfidencialios informacijos). Jei tiekėjo pasiūlyme nurodyta konfidenciali informacija, perkančiosios organizacijos vertinimu, nėra konfidenciali, prieš

supažindindama kitą tiekėją su tokiu pasiūlymu, ji apie tokius savo ketinimus informuos konfidencialią informaciją pasiūlyme nurodžiusį tiekėją.

13.4. Apskaičiuojant kainą, turi būti atsižvelgta į visą pirkimo dokumentuose nurodytą pirkimo objekto apimtį ir reikalavimus, kainos sudėtinės dalis ir pan. PVM nurodomas atskirai. Jei tiekėjas yra ne PVM mokėtojas, turi apie tai nurodyti pasiūlyme, nurodant teisinį pagrindą. Tiekėjas turi įvertinti, ar sutarties vykdymo metu netaps PVM mokėtoju. Jei tiekėjas, vykdydamas sutartį taps PVM mokėtoju, pasiūlyme turi nurodyti kainą su PVM. Jeigu specialiosiose pirkimo sąlygose nenumatyta kitaip, pasiūlymų kainos bus vertinamos ir lyginamos su visais mokesčiais, įskaitant PVM. Jei perkančioji organizacija pati turi sumokėti PVM į valstybės biudžetą už įsigytą pirkimo objektą, šis mokestis įskaičiuojamas į pasiūlymo kainą (jeigu tiekėjas jo neįskaičiavo pateikiant pasiūlymą, pasiūlymų palyginimo tikslais įskaičiuoja pati perkančioji organizacija). Į pasiūlymo kainą privalo būti įskaičiuoti visi mokesčiai bei visos kitos tiekėjo patirtos ir (ar) galimos patirti tiesioginės ir netiesioginės išlaidos ir mokesčiai, susiję su pirkimo objektu (išskyrus tuos atvejus, kai pirkimo dokumentuose aiškiai nurodyta, kad tam tikros konkrečios išlaidos neturi būti įskaičiuotos į sutarties kainą).

13.5. Pasiūlymas galioja jame tiekėjo nurodytą laiką, tačiau ne trumpiau nei numatyta specialiosiose pirkimo sąlygose. Jeigu pasiūlyme nenurodytas jo galiojimo laikas, laikoma, kad pasiūlymas galioja tiek, kiek numatyta specialiosiose pirkimo sąlygose.

13.6. Perkančioji organizacija turi teisę prašyti, kad tiekėjai pratęstų pasiūlymų galiojimą iki konkrečiai nurodyto termino.

13.7. Kol nesibaigė pasiūlymų pateikimo terminas, tiekėjas turi teisę CVP IS priemonėmis pakeisti arba atšaukti savo pasiūlymą, neprarasdamas teisės į pasiūlymo galiojimo užtikrinimą (jei toks užtikrinimas yra reikalaujamas). Norėdamas vėl pateikti atšauktą ir pakeistą pasiūlymą, tiekėjas turi jį pateikti iš naujo. Po pasiūlymų pateikimo termino pabaigos tiekėjas negali nei atsiimti (atšaukti), nei pakeisti jau pateikto savo pasiūlymo.

13.8. Jei specialiosiose pirkimo sąlygose nenurodyta kitaip, pasiūlymas turi būti parengtas lietuvių arba anglų kalba. Jei su pasiūlymu pateikiami dokumentai negali būti pateikti lietuvių arba anglų kalba, šie dokumentai turi būti pateikti originalo kalba, pridėdant jų vertimą į lietuvių ar anglų kalbą (vertimas turi būti patvirtintas vertimą atlikusio asmens parašu). Perkančioji organizacija specialiosiose pirkimo sąlygose nurodo, ar kilus įtarimų dėl pasiūlyme pateikto dokumento vertimo kokybės ir (ar) jo atitikties dokumento originalo turiniui, reikalauja pateikti vertimą atlikusio asmens parašu ir vertimų biuro antspaudu (jei turi) patvirtintą šio dokumento vertimą ir (arba) nurodys, kad vertimą atlikusio asmens parašas būtų patvirtintas notariškai.

13.9. Pasiūlyme kaina nurodoma eurais. Jeigu pasiūlymuose kainos nurodytos užsienio valiuta, jos turės būti perskaičiuojamos į eurus pagal Europos Centrinio Banko skelbiamą orientacinį euro ir užsienio valiutų santykį, o tais atvejais, kai orientacinio euro ir užsienio valiutų santykio Europos Centrinis Bankas neskelbia, – pagal Lietuvos banko nustatomą ir skelbiamą orientacinį euro ir užsienio valiutų santykį pasiūlymų pateikimo dieną.

14. Pasiūlymų šifravimas

14.1. Tiekėjo teikiamas pasiūlymas gali būti užšifruojamas.

14.2. **Jeigu perkančioji organizacija pasiūlymus vertins pagal kainą arba kainos ar sąnaudų ir kokybės santykį ir jos pasirinktos vertinti pasiūlymo techninės charakteristikos yra kiekybiškai įvertinamos (pasiūlymą reikalaujama pateikti 1 voke), tiekėjas, nusprendęs pateikti užšifruotą pasiūlymą, turi:**

14.2.1. **iki pasiūlymų pateikimo termino pabaigos** naudodamasis CVP IS priemonėmis pateikti užšifruotą pasiūlymą (užšifruojamas visas pasiūlymas arba pasiūlymo dokumentas, kuriame nurodyta pasiūlymo kaina ir (ar) sąnaudos. Instrukciją, kaip tiekėjui užšifruoti pasiūlymą galima rasti ČIA².

14.2.2. **per 30 min. nuo pasiūlymų pateikimo termino pabaigos CVP IS susirašinėjimo priemonėmis** pateikti slaptažodį, su kuriuo perkančioji organizacija galės iššifruoti pateiktą pasiūlymą. Iškilus CVP IS techninėms problemoms, kai tiekėjas neturi galimybės pateikti slaptažodžio CVP IS susirašinėjimo priemonėmis, tiekėjas turi teisę slaptažodį pateikti kitomis priemonėmis pasirinktinai: perkančiosios organizacijos oficialiu elektroniniu paštu, faksu arba raštu. Tokiu atveju tiekėjas turėtų būti aktyvus ir įsitikinti, kad pateiktas slaptažodis laiku pasiekė adresatą (pavyzdžiui, susisiekęs su perkančiąja organizacija oficialiu jos telefonu ir (arba) kitais būdais).

14.3. Kai pasiūlymas pateikiamas viename voke, tiekėjui užšifravus visą pasiūlymą ir iki pradinio susipažinimo su pasiūlymu procedūros (posėdžio) pradžios nepateikus (dėl jo paties kaltės) slaptažodžio arba pateikus neteisingą slaptažodį, kuriuo naudodamasi perkančioji organizacija negalėjo iššifruoti pasiūlymo, pasiūlymas laikomas nepateiktu ir nėra vertinamas. Jeigu nurodytu atveju tiekėjas užšifravo tik pasiūlymo dokumentą, kuriame nurodyta pasiūlymo kaina ir (ar) sąnaudos, o kitus pasiūlymo dokumentus pateikė neužšifruotus – perkančioji organizacija tiekėjo pasiūlymą atmeta kaip neatitinkantį pirkimo dokumentuose nustatytų reikalavimų (tiekėjas nepateikė pasiūlymo kainos ir (ar) sąnaudų).

14.4. **Jeigu perkančioji organizacija pasiūlymus vertins pagal kainos ar sąnaudų ir kokybės santykį ir jos pasirinktos vertinti pasiūlymo techninės charakteristikos nėra kiekybiškai įvertinamos (pasiūlymą reikalaujama pateikti 2 vokuose), tiekėjo pasiūlymo dokumentas, kuriame nurodyta pasiūlymo kaina ir (ar) sąnaudos (antras vokas), gali būti užšifruojamas.** Tiekėjas, nusprendęs pateikti užšifruotą dokumentą, turi:

14.4.1. **iki pasiūlymų pateikimo termino pabaigos** naudodamasis CVP IS priemonėmis pateikti pasiūlymą su užšifruotu dokumentu, kuriame nurodyta pasiūlymo kaina (iki nurodyto termino atskiruose vokuose pateikiamos abi pasiūlymo dalys (viena dėl pasiūlymo techninių duomenų ir kitos informacijos bei dokumentų, antra dėl kainos), tačiau užšifruojamas tik dokumentas, kuriame nurodyta pasiūlymo kaina ir (ar) sąnaudos (**antras vokas**)).

14.4.2. **iki susipažinimo su pasiūlymų dalimis, kuriuose nurodyta kaina ir (ar) sąnaudos, procedūros (posėdžio) pradžios (apie kurios laiką perkančioji organizacija, įvertinusi pasiūlymų techninę dalį, informuos tiekėjus), CVP IS susirašinėjimo priemonėmis** pateikti slaptažodį, su kuriuo perkančioji organizacija galės iššifruoti pateiktą dokumentą, kuriame nurodyta pasiūlymo kaina. Iškilus CVP IS techninėms problemoms, kai tiekėjas neturi galimybės pateikti slaptažodžio CVP IS susirašinėjimo priemonėmis, tiekėjas turi teisę slaptažodį pateikti kitomis priemonėmis pasirinktinai: perkančiosios organizacijos oficialiu elektroniniu paštu, faksu arba raštu. Tokiu atveju tiekėjas turėtų būti aktyvus ir įsitikinti, kad pateiktas slaptažodis laiku pasiekė adresatą (pavyzdžiui, susisiekęs su perkančiąja organizacija oficialiu jos telefonu ir (arba) kitais būdais).

14.5. Kai pasiūlymas pateikiamas dvejuose vokuose, iki susipažinimo su pasiūlymų dalimis, kuriuose nurodyta kaina ir (ar) sąnaudos (antro voko), atidarymo procedūros (posėdžio) pradžios tiekėjui nepateikus (dėl jo paties kaltės) slaptažodžio arba pateikus neteisingą slaptažodį, kuriuo naudodamasi perkančioji organizacija negalėjo iššifruoti antrame voke pateiktos informacijos, tiekėjo pasiūlymas atmetamas kaip neatitinkantis pirkimo dokumentuose nustatytų reikalavimų (tiekėjas nepateikė pasiūlymo kainos ir (ar) sąnaudų).

² [https://vpt.lrv.lt/uploads/vpt/documents/files/uzssisfravimo%20instrukcija\(1\).pdf](https://vpt.lrv.lt/uploads/vpt/documents/files/uzssisfravimo%20instrukcija(1).pdf)

15. Susipažinimas su pasiūlymais

15.1. Jeigu perkančioji organizacija pasiūlymus vertins pagal kainą arba sąnaudas arba kainos ar sąnaudų ir kokybės santykį ir jos pasirinktos vertinti Pasiūlymo techninės charakteristikos yra kiekybiškai įvertinamos (**Pasiūlymą reikalaujama pateikti 1 voke**), pradinis susipažinimas su CVP IS priemonėmis gautais pasiūlymais pradedamas specialiosiose pirkimo sąlygose nustatyta dieną.

15.2. Jeigu perkančioji organizacija pasiūlymus vertins pagal kainos ar sąnaudų ir kokybės santykį ir jos pasirinktos vertinti pasiūlymo techninės charakteristikos nėra kiekybiškai įvertinamos (**pasiūlymą reikalaujama pateikti 2 vokuose**), su kiekviena pasiūlymo dalimi susipažįstama atskirai:

15.2.1. Pradinis susipažinimas su pirma pasiūlymo dalimi, kurioje pateikti techniniai pasiūlymo duomenys, kita pagal pirkimo sąlygas reikalaujama informacija ir dokumentai, išskyrus pasiūlymo kainą ir (ar) sąnaudas, vyks specialiosiose pirkimo sąlygose nustatyta dieną.

15.2.2. Susipažinimas su antrąja pasiūlymo dalimi, kurioje nurodytos kainos ir (ar) sąnaudos, įvyks tik tada, kai perkančioji organizacija patikrins, ar pateiktų pasiūlymų techniniai duomenys ir tiekėjai atitinka pirkimo sąlygose keliamus reikalavimus, ir pagal pirkimo sąlygose nustatytus reikalavimus įvertins pasiūlymų techninius duomenis. Apie šio patikrinimo ir vertinimo rezultatus perkančioji organizacija CVP IS priemonėmis praneš visiems tiekėjams ir informuos apie susipažinimo su finansiniu pasiūlymu datą ir laiką. Jeigu perkančioji organizacija, patikrinusi ir įvertinusi pirmąją pasiūlymo dalį, atmets pasiūlymą, su likusia pasiūlymo dalimi nėra susipažįstama ir ji saugoma kartu su kitais tiekėjo pateiktais dokumentais VPĮ 97 straipsnyje nustatyta tvarka.

15.3. Tiekėjai ir (ar) jų įgaliojtieji atstovai susipažįstant su elektroninėmis priemonėmis pateiktais pasiūlymais nedalyvauja.

16. Elektroninis aukcionas

16.1. Jeigu perkančioji organizacija numato taikyti elektroninį aukcioną ji specialiosiose pirkimo sąlygose nustato jo taikymo sąlygas ir tvarką.

17. Pasiūlymų vertinimas

17.1. Perkančioji organizacija pasiūlymus vertina ir pasiūlymų eilę sudaro pagal kriterijus ir tvarką, nurodytą pirkimo sąlygose.

17.2. Pasiūlymus vertins Komisija. Pasiūlymų techniniams duomenims įvertinti gali būti pasitelkti ekspertai (vertinamo objekto žinovai). Pasiūlymai bus vertinami tiekėjams ir (ar) jų įgaliojiesiems atstovams nedalyvaujant.

17.3. Atlikusi pradinį susipažinimą su pasiūlymais, perkančioji organizacija:

17.3.1. įvertina, ar pasiūlymai atitinka pirkimo dokumentuose nustatytus, su pirkimo objektu nesusijusius, reikalavimus, įskaitant nuostatas dėl alternatyvių pasiūlymų teikimo;

17.3.2. jei perkančioji organizacija nustato tiekėjo pašalinimo pagrindus ir (ar) reikalavimus tiekėjo kvalifikacijai ir (arba) reikalauja, kad tiekėjas laikytųsi kokybės vadybos ir (arba) aplinkos apsaugos vadybos sistemų standartų, remiantis EBVPD patikrina ar pasiūlymą pateikęs tiekėjas (ūkio subjektai, kurių pajėgumais tiekėjas remiasi ir subtiekJai – jei taikoma) neatitinka specialiosiose pirkimo sąlygose nustatytų pašalinimo pagrindų bei ar atitinka pirkimo sąlygose nustatytus kvalifikacijos reikalavimus ir, jeigu taikytina, kokybės vadybos sistemos ir aplinkos apsaugos vadybos sistemos standartus ir, priėmusi sprendimą dėl kiekvieno tiekėjo atitikties reikalavimams, apie šio patikrinimo rezultatus raštu informuoja kiekvieną tiekėją per specialiosiose pirkimo sąlygose nustatytą terminą, pagrįsdama priimtus sprendimus. Teisę dalyvauti tolesnėse pirkimo procedūrose turi tik tie tiekėjai, dėl kurių nenustatyti pašalinimo pagrindai, kurie atitinka perkančiosios

organizacijos keliamus kvalifikacijos reikalavimus ir, jeigu taikoma, kokybės vadybos ir (arba) aplinkos apsaugos vadybos sistemos standartus, nediskriminacines taisykles;

17.3.3. nagrinėja, vertina ir palygina pirkimo dalyvių pateiktus pasiūlymus, vadovaudamasi pirkimo sąlygų nuostatomis. Kai perkančioji organizacija pasiūlymus vertina pagal kainos ar sąnaudų ir kokybės santykį ir jos pasirinktos vertinti pasiūlymo techninės charakteristikos nėra kiekybiškai vertinamos, ji iš pradžių patikrina ir įvertina tik pasiūlymų techninius duomenis, tiekėjams praneša apie šio patikrinimo ir įvertinimo rezultatus (neatskleidžiant kitų tiekėjų), ir paskui, atsižvelgdama į pasiūlymo kainą, atlieka bendrą pasiūlymo vertinimą;

17.3.4. vykdo elektroninį aukcioną (jei taikoma);

17.3.5. įvertina, ar tiekėjų pasiūlytos kainos ir (ar) sąnaudos nėra per didelės, perkančiajai organizacijai nepriimtinos. Taikomos VPI 45 straipsnio 1 dalies 5 punkto nuostatos;

17.3.6. tikrina, ar nebuvo pasiūlyta neįprastai maža kaina. Jeigu pasiūlymo kaina ir (ar) sąnaudos atrodo neįprastai mažos, CVP IS susirašinėjimo priemonėmis kreipiasi į tiekėją (supaprastinto pirkimo atveju – gali kreiptis į visus arba tik į ekonomiškai naudingiausią pasiūlymą pateikusį tiekėją), kad šis per jos nustatytą protinę terminą, pagrįstą pasiūlyme nurodyto pirkimo objekto ar jo sudedamųjų dalių kainą ir (ar) sąnaudas;

17.3.7. kreipiasi į ekonomiškai naudingiausią pasiūlymą pateikusį tiekėją dėl aktualių dokumentų, patvirtinančių EBVPD nurodytą informaciją, pateikimo, jei, jų nebuvo paprašyta ir nebuvo įvertinta ankstesniuose pirkimo procedūros etapuose ir (arba) vadovaujantis pirkimo sąlygomis šių dokumentų nereikalaujama.

17.4. Jeigu tiekėjas pateikė netikslius, neišsamius ar klaidingus dokumentus ar duomenis apie atitiktą pirkimo sąlygų reikalavimams ar šių dokumentų ar duomenų trūksta, perkančioji organizacija prašo (kai ji tai gali daryti nepažeisdama lygiateisiškumo ir skaidrumo principų) tiekėją šiuos dokumentus ar duomenis patikslinti, papildyti arba paaiškinti per jos nustatytą protinę terminą. Duomenys ir (arba) dokumentai tikslinami, aiškinami ar papildomi vadovaujantis Viešųjų pirkimų tarnybos nustatytais taisyklėmis³.

17.5. Perkančioji organizacija gali nevertinti viso tiekėjo pasiūlymo, jeigu patikrinusi jo dalį nustato, kad, vadovaujantis pirkimo sąlygų reikalavimais, pasiūlymas turi būti atmestas (ši nuostata netaikoma, jeigu perkančioji organizacija ketina pasinaudoti VPI 63 straipsnio 1 dalies 2 punkte nustatyta skelbiamų derybų sąlyga, kai leidžiama pakartotinai nebeskelbti skelbimo, taip pat tais atvejais, kai tiekėjo pasiūlyme nurodyta kaina viršija pirkimui skirtas lėšas, o ekonomiškai naudingiausias pasiūlymas išrenkamas pagal sąnaudų arba kainos ar sąnaudų ir kokybės santykį ir perkančioji organizacija pirkimo dokumentuose nėra nurodžiusi pirkimui skirtos lėšų sumos (išskyrus atvejus, kai atmetami visi gauti pasiūlymai).

18. Pasiūlymų atmetimo pagrindai

18.1. Tiekėjo pateiktas pasiūlymas yra atmetamas ir tiekėjas pašalinamas iš pirkimo procedūros, jeigu yra bent viena iš šių sąlygų:

18.1.1. tiekėjas Komisijos prašymu nepratęsias pasiūlymo galiojimo;

18.1.2. tiekėjas iki susipažinimo su pasiūlymais pradžios nepateikė pasiūlymo iššifravimo slaptažodžio;

18.1.3. tiekėjas turi būti pašalintas vadovaujantis pirkimo sąlygų nuostatomis dėl pašalinimo pagrindų, taip pat ir tais atvejais, kai tiekėjas remiasi ūkio subjekto pajėgumais, arba pasitelkia subtiekęją ir jiems pagal pirkimo sąlygas, keliami reikalavimai dėl pašalinimo pagrindų, tačiau ūkio subjekto ar subtiekęjo padėtis atitinka nustatytus pašalinimo pagrindus ir perkančiosios organizacijos nurodymu tiekėjas nepakeitė šio ūkio subjekto ar subtiekęjo į pašalinimo pagrindų neturintį ūkio subjektą;

³ Pasiūlymų patikslinimo, papildymo ar paaiškinimo taisyklės.

18.1.1. tiekėjas neatitinka specialiosiose pirkimo sąlygose nustatytų kvalifikacijos reikalavimų ir (ar), jeigu taikoma, kokybės vadybos sistemos ir aplinkos apsaugos vadybos sistemos standarto ir (ar) ūkio subjektas, kurio pajėgumais remiasi tiekėjas, netenkina jam keliamų kvalifikacijos reikalavimų ir perkančiosios organizacijos nurodymu nebuvo pakeistas į reikalavimus atitinkantį ūkio subjektą;

18.1.2. per perkančiosios organizacijos nustatytą terminą nepatiksino, nepapildė, nepaaiškino savo pasiūlymo;

18.1.3. tiekėjas per perkančiosios organizacijos nustatytą terminą patiksino, papildė, paaiškino pasiūlymą ir tai lėmė esminį jo pasiūlymo pakeitimą;

18.1.4. pasiūlymas neatitinka pirkimo dokumentų reikalavimų ir jo trūkumai negali būti ištaisyti vadovaujantis Viešųjų pirkimų tarnybos nustatytais taisyklėmis⁴.

18.1.5. tiekėjas iki nustatyto termino neprisijungė prie elektroninio aukciono (nepaspaudė mygtuko „Pateikti pasiūlymą“) ir (arba) nesuderino pirminės elektroninio aukciono kainos. Tiekėjas pateikė tinkamą pradinį pasiūlymą, tačiau vėliau nesutiko dalyvauti elektroniniame aukcione (pateikė neigiamą atsakymą arba nepateikė atsakymo) (kai taikomas elektroninis aukcionas).

18.1.6. pasiūlyme nurodyta kaina perkančiajai organizacijai yra per didelė ir nepriimtina, išskyrus VPĮ 45 straipsnio 1 dalies 5 punkte numatytus atvejus. Jeigu šiuo pagrindu atmetamas ekonomiškai naudingiausias pasiūlymas, o perkančioji organizacija pirkimo dokumentuose nėra nurodžiusi pirkimui skirtų lėšų sumos, kiti pasiūlymai negali būti nustatyti laimėjusiais;

18.1.7. pasiūlyme nurodyta neįprastai maža kaina ir (ar) sąnaudos ir tiekėjas nepateikia tinkamų pasiūlytos neįprastai mažos kainos ir (ar) sąnaudų pagrįstumo įrodymų;

18.1.8. pasiūlymas, kuriame nurodyta neįprastai maža kaina ir (ar) sąnaudos, neatitinka VPĮ 17 straipsnio 2 dalies 2 punkte nurodytų aplinkos apsaugos, socialinės ir darbo teisės įpareigojimų;

18.1.9. pasiūlyme neįprastai mažos kainos ir (ar) sąnaudos pasiūlytos dėl to, kad tiekėjas yra gavęs valstybės pagalbą, tačiau tiekėjas negali per pakankamą perkančiosios organizacijos nustatytą laikotarpį įrodyti, kad valstybės pagalba buvo suteikta teisėtai. Atmetusi pasiūlymą šiuo pagrindu, perkančioji organizacija apie tai praneša Europos Komisijai. Valstybės pagalba laikoma bet kuri priemonė, atitinkanti Sutarties dėl Europos Sąjungos veikimo 107 straipsnio 1 dalyje nustatytus kriterijus;

18.1.10. paaiškėja, kad ekonomiškai naudingiausių pasiūlymą pateikusių tiekėjų pasiūlymas neatitinka VPĮ 17 straipsnio 2 dalies 2 punkte nurodytų aplinkos apsaugos, socialinės ir darbo teisės įpareigojimų;

18.1.11. netenkinami specialiosiose pirkimo sąlygose nustatyti reikalavimai, susiję su nacionaliniu saugumu (kai taikoma);

18.1.12. tiekėjas neatitinka Reglamente nustatytų reikalavimų;

18.1.13. Lietuvos Respublikos Vyriausybė yra priėmusi sprendimą, patvirtinantį, kad ketinamas sudaryti sandoris neatitinka nacionalinio saugumo interesų vadovaujantis Nacionaliniam saugumui užtikrinti svarbių objektų apsaugos įstatymu (jei taikoma);

18.1.14. tiekėjas neturi reikalaujamo profesinio pajėgumo, kai perkančioji organizacija nustato tiekėjo interesų konfliktą, galintį neigiamai paveikti sutarties vykdymą;

18.1.15. Perkančioji organizacija gali atmesti pasiūlymus kitais specialiosiose pirkimo sąlygose nurodytais pagrindais.

18.2. Apie pasiūlymo atmetimą ir tokio atmetimo priežastis tiekėjas informuojamas raštu CVP IS priemonėmis.

⁴ Pasiūlymų patikslinimo, papildymo ar paaiškinimo taisyklės.

19. Pasiūlymų eilė ir laimėtojo nustatymas

19.1. Išnagrinėjusi, įvertinusi ir palyginusi pateiktus pasiūlymus, perkančioji organizacija nustato pasiūlymų eilę (išskyrus atvejus, kai pasiūlymą pateikia, arba įvertinus pasiūlymus liko tik vienas tiekėjas), į kurią įtraukia neatmestus pasiūlymus, ir nustato laimėjusį pasiūlymą bei priima sprendimą dėl sutarties sudarymo.

19.2. Pasiūlymų eilė nustatoma ekonominio naudingumo mažėjimo tvarka. Jeigu kelių pateiktų pasiūlymų ekonominis naudingumas yra vienodas, nustatant pasiūlymų eilę pirmesnis į šią eilę įrašomas tiekėjas, kurio pasiūlymas CVP IS priemonėmis pateiktas anksčiausiai.

19.3. Prieš nustatydamą laimėjusį pasiūlymą, perkančioji organizacija reikalauja, kad ekonomiškai naudingiausią pasiūlymą pateikęs tiekėjas pateiktų aktualius dokumentus, patvirtinančius pirkimo sąlygose nurodytų pašalinimo pagrindų nebuvimą, įrodančius atitiktį pirkimo sąlygose nustatytiems kvalifikacijos reikalavimams ir, jeigu taikytina, patvirtinančius jo atitiktį kokybės vadybos sistemos ir (arba) aplinkos apsaugos vadybos sistemos standartams, išskyrus atvejus kai jų buvo paprašyta ir jie buvo įvertinti ankstesniuose pirkimo procedūros etapuose ir ši informacija vis dar yra aktuali, taip pat išskyrus atvejus kai vadovaujantis pirkimo sąlygomis šių dokumentų nereikalaujama. Perkančioji organizacija taip pat įvertina, ar ekonomiškai naudingiausią pasiūlymą pateikęs tiekėjas pasiūlymas neturėtų būti atmestas dėl kitų priežasčių.

19.4. Jeigu pasiūlymą pateikė tik vienas tiekėjas arba įvertinus pasiūlymus liko tik vienas tiekėjas pasiūlymų eilė nenustatoma ir tas pasiūlymas laikomas laimėjusiu.

20. Informavimas apie pirkimo procedūrų rezultatus

20.1. Perkančioji organizacija ne vėliau kaip per 3 darbo dienas nuo laimėjusio pasiūlymo nustatymo, CVP IS priemonėmis tiekėjus informuoja apie pirkimo procedūros rezultatus, vadovaujantis VPĮ 58 straipsnio nuostatomis. Perkančioji organizacija taip pat turi informuoti tiekėjus apie priežastis, dėl kurių buvo priimtas sprendimas nesudaryti sutarties.

20.2. Suinteresuoti dalyviai nuo perkančiosios organizacijos pranešimo apie sprendimą nustatyti laimėjusį pasiūlymą pateikimo dalyviams dienos iki atidėjimo termino pabaigos gali prašyti perkančiosios organizacijos pateikti laimėjusį pasiūlymą. Tokiu atveju VPĮ 102 straipsnio 1 dalyje nustatytas terminas ir atidėjimo terminas pratęsimi papildomam terminui, jį skaičiuojant nuo suinteresuoto dalyvio prašymo pateikti laimėjusį pasiūlymą pateikimo perkančiajai organizacijai dienos iki tol, kol suinteresuotam dalyviui bus pateiktas minėtas pasiūlymas. Jeigu laimėjusio dalyvio pasiūlymas pateikiamas tą pačią dieną, kai buvo paprašyta, VPĮ 102 straipsnio 1 dalyje nustatytas terminas ir atidėjimo terminas pratęsimi vienai darbo dienai. Perkančioji organizacija laimėjusį pasiūlymą suinteresuotiems dalyviams gali pateikti teikdama 20.1 punkte nurodytą informaciją.

21. Sutarties sudarymas

21.1. Sutartis sudaroma su tiekėju, kurio pasiūlymas, vadovaujantis pirkimo sąlygų nustatyta tvarka pripažintas laimėjusiu, o jei pirkimas skaidomas į dalis – su tiekėjais, kurių pasiūlymai pripažinti laimėjusiais (perkančioji organizacija gali nuspręsti sudaryti vieną sutartį dėl pirkimo dalių, dėl kurių laimėtoju nustatytas tas pats tiekėjas).

21.2. Sutartis sudaroma nedelsiant, bet ne anksčiau negu pasibaigė specialiosiose pirkimo sąlygose nustatytas atidėjimo terminas, išskyrus atvejus, kai vadovaujantis VPĮ nuostatomis jis gali būti netaikomas. Perkančioji organizacija, gavusi tiekėjo prašymo ar ieškinio teismui kopiją, negali sudaryti sutarties, kol nesibaigė specialiosiose pirkimo sąlygose nustatytas atidėjimo terminas ar VPĮ 103 straipsnio 2 dalyje, 105 straipsnio 2 dalies 3 punkte ir 105 straipsnio 3 dalies 3 punkte nurodyti terminai ir kol perkančioji organizacija negavo teismo pranešimo apie:

- 21.2.1. motyvuotą teismo nutartį, kuria atsisakoma priimti ieškinį;
- 21.2.2. motyvuotą teismo nutartį dėl tiekėjo prašymo taikyti laikinąsias apsaugos priemones atmetimo, kai šis prašymas teisme buvo gautas iki ieškinio pareiškimo;
- 21.2.3. teismo rezoliuciją priimti ieškinį netaikant laikinųjų apsaugos priemonių.
- 21.3. Tiekėjas, kurio pasiūlymas nustatytas laimėjusiu, sudaryti sutartį kviečiamas raštu ir jam nurodomas laikas, iki kada jis turi sudaryti sutartį.
- 21.4. Laikoma, kad tiekėjas atsisakė sudaryti sutartį, kai yra bent vienas iš šių atvejų:
- 21.4.1. tiekėjas raštu atsisako ją sudaryti;
- 21.4.2. iki perkančiosios organizacijos nurodyto laiko nepasirašo sutarties;
- 21.4.3. atsisako sudaryti sutartį VPĮ ir Pirkimo sąlygose nustatytais sąlygomis;
- 21.4.4. tiekėjų grupė, kurios pasiūlymas nustatytas laimėjęs, neįsteigia juridinio asmens, jeigu toks reikalavimas nustatytas specialiosiose pirkimo sąlygose.
- 21.5. Jeigu laimėjęs tiekėjas atsisako sudaryti sutartį, arba jeigu iki perkančiosios organizacijos nurodyto termino nepateikia pirkimo sąlygose nustatyto sutarties įvykdymo užtikrinimą patvirtinančio dokumento arba neįvykdo kitų sutartyje nustatytų jos įsigaliojimo sąlygų, ją sudaryti siūloma tiekėjui, kurio pasiūlymas pagal nustatytą pasiūlymų eilę yra pirmas po tiekėjo, atsisakiusio sudaryti sutartį, nepateikusio sutarties įvykdymo užtikrinimo ar neįvykdžiusio sutarties įsigaliojimo sąlygų. Prieš siūlant sudaryti sutartį, perkančioji organizacija paprašo to tiekėjo aktualių dokumentų, patvirtinančių EBVPD nurodytą informaciją, pateikimo, jei, jų nebuvo paprašyta ir nebuvo įvertinta ankstesniuose pirkimo procedūros etapuose ir (arba) vadovaujantis pirkimo sąlygomis šių dokumentų nereikalaujama ir įvertina, ar jo pasiūlymas neturėtų būti atmestas dėl kitų priežasčių.
- 21.6. Sudarant sutartį, joje negali būti keičiama laimėjusio tiekėjo pasiūlymo kaina, sąnaudos ir nekeičiamos kitos sąlygos.
- 21.7. Perkančioji organizacija laimėjusį pasiūlymą, sudarytą sutartį ir jos pakeitimus, išskyrus informaciją, kuriai taikomi VPĮ 20 straipsnio 5 dalyje nurodyti konfidencialios informacijos apsaugos reikalavimai arba kurios atskleidimas prieštarautų informacijos ir duomenų apsaugą reguliuojantiems teisės aktams arba visuomenės interesams, pažeistų teisėtus konkretaus tiekėjo komercinius interesus arba turėtų neigiamą poveikį tiekėjų konkurencijai, ne vėliau kaip per 15 dienų nuo sutarties sudarymo ar jos pakeitimo dienos, bet ne vėliau kaip iki pirmojo mokėjimo pagal ją pradžios, skelbia CVP IS. Informaciją apie žodžiu sudarytas sutartis (*supaprastintų pirkimų atveju*) perkančioji organizacija viešina CVP IS ne vėliau kaip per 15 kalendorinių dienų nuo to ketvirčio, per kurį buvo sudarytos sutartys, pabaigos.

22. Teisė ginčyti perkančiosios organizacijos veiksmus ar priimtus sprendimus

- 22.1. Tiekėjas, kuris mano, kad perkančioji organizacija nesilaikė VPĮ reikalavimų ir tuo pažeidė ar pažeis jo teisėtus interesus, VPĮ VII skyriuje nustatyta tvarka gali kreiptis į apygardos teismą, kaip pirmosios instancijos teismą.
- 22.2. Tiekėjas, norėdamas iki sutarties sudarymo teisme ginčyti perkančiosios organizacijos sprendimus ar veiksmus, pirmiausia elektroninėmis priemonėmis turi pateikti pretenziją perkančiajai organizacijai.
- 22.3. Pretenzijos pateikimo perkančiajai organizacijai, prašymo pateikimo ar ieškinio pareiškimo teismui terminai nustatyti VPĮ 102 straipsnyje.

KARŠTO VANDENS TIEKIMO IR PATALPŲ ŠILDYMO IR ŠILUMOS ŪKIO EKSPLOATAVIMO PASLAUGOS LINKUVOS SOCIALINĖS GLOBOS NAMUOSE TECHNINĖ SPECIFIKACIJA

1.1 Tikslas

1.1.1. Šio pirkimo tikslas – užtikrinti nepertraukiamą Linkuvos socialinės globos namų katilinės eksploatavimą, teikiant šilumos energijos (patalpų šildymo) ir karšto vandens gamybos bei tiekimo paslaugas.

1.1.2. Tiekėjas privalo užtikrinti nuolatinį, patikimą ir saugų šilumos bei karšto vandens tiekimą, išskyrus atvejus, kai tiekimas gali būti laikinai stabdomas vadovaujantis galiojančiais teisės aktais, įskaitant Šilumos tiekimo ir vartojimo taisykles. Tiekimo sustabdymas galimas tik tiek, kiek tai būtina šilumos ar karšto vandens gamybos ir (ar) perdavimo įrenginių planiniams profilaktiniams patikrinimams, techninei priežiūrai ar remonto darbams atlikti

1.2 Šilumos energijos poreikio apimtis

1.2.1. Preliminarus šilumos energijos poreikis nustatytas įvertinus ankstesnių laikotarpių suvartojimo duomenis bei numatomą objekto eksploatavimo intensyvumą visą Sutarties galiojimo laikotarpį.

1.2.2. Numatomas šilumos energijos poreikis nustatytas 3 (trejų) metų laikotarpiui, su galimybe Sutartį pratęsti 1 (vieną) kartą papildomam, bet ne ilgesniam kaip 12 (dvylikos) mėnesių laikotarpiui:

- patalpų šildymui – apie 3.500.000 kWh;
- karšto vandens ruošimui – apie 1.600.000 kWh.

1.2.3. Bendras faktinis šilumos energijos poreikis gali kisti, todėl nurodyti kiekiai yra preliminarūs. Leidžiama kiekio paklaida – ± 30 procentų, priklausomai nuo faktinių sąlygų (oro temperatūros, pastato eksploatavimo intensyvumo, vartojimo įpročių ir kitų objektyvių veiksnių).

1.3 Objekto apibūdinimas ir esama techninė infrastruktūra

Perkančiosios organizacijos šildomas bendras plotas – **7 621,9 m²**. Metinė šilumos energijos gamyba siekia apie **1,700 MW**.

1.3.1. Šilumos energija tiekama šiems objektams:

- Gydytojų korpusas Nr. 1 – 1 286,76 m²
- Gydytojų korpusas Nr. 2 – 1 369,53 m²
- Gydytojų korpusas Nr. 3 – 1 486,68 m²

- Valgykla – 1 185,93 m²
- Administracinės patalpos – 1 687,98 m²
- Garažai (kuriuose įrengta katilinė) – 605,00 m²

1.3.2. Katilinėje eksploatuojami šie šilumos gamybos įrenginiai:

- Katilas REX 200, pagamintas 2010 m., galingumas – 2 MW
- Katilas GRANDEG Turbo-500, pagamintas 2013 m., galingumas – 500 kW
- Katilas GRANDEG Turbo-300, pagamintas 2013 m., galingumas – 300 kW

Taip pat naudojami 6 cirkuliaciniai siurbliai.

1.3.3. Nuomojamas katilinės plotas – 241,79 m², patalpų aukštis – 3,9 m. Minimalus 1 (vieno) mėnesio nuomos mokestis – 1 487,70 Eur (vienas tūkstantis keturi šimtai aštuoniasdešimt septyni eurai, 70 ct). Sutartis galioja 36 (trisdešimt šešis) mėnesius. Perkančioji organizacija pasilieka teisę Sutartį pratęsti 1 (vieną) kartą papildomam, bet ne ilgesniam kaip 12 (dvylikos) mėnesių laikotarpiui, išlaikant tas pačias sąlygas. Įrangos eksploatavimo bei komunaliniai mokesčiai bus detalizuoti ir nustatyti viešojo pirkimo sutartyje.

1.3.4. Šiluma ir karštas vanduo tiekiami keturių vamzdžių bekanaline sistema. Šilumos tinklų trasų ilgis pagal kadastro bylos Nr. 7601 duomenis – 762,96 m.

1.3.5 Karštas vanduo ruošiamas:

- katilinės boilerinėje, kurioje:
 - įrengti 4 karšto vandens šilumokaičiai,
 - įrengtos 4 talpos po 400 l (šiuo metu naudojamos 2);
- trijuose šilumos punktuose, kuriuose įrengti 3 karšto vandens šilumokaičiai.

1.3.6. Kiti techniniai elementai:

- Dūmtraukis – mūrinis, aukštis 28 m, viršutinės angos diametras 0,65 m
- Katilinė kūrenama biokuru

1.4 Reikalavimai šilumos energijos tiekimui

1.4.1. Šildomų pastatų patalpose šildymo sezono metu turi būti užtikrinami mikroklimato parametrai, nustatyti Lietuvos higienos normoje HN 42:2009 „Gyvenamųjų ir viešojo naudojimo pastatų mikroklimatas“.

1.4.2. Šildymo sezono pradžia ir pabaiga nustatoma Perkančiosios organizacijos vadovo (Linkuvos socialinės globos namų direktoriaus) sprendimu.

1.4.3. Šilumos energija, tiekama pastatų šildymui, turi būti apskaitoma naudojant metrologiškai patikrintą šilumos apskaitos prietaisą, kurį įrengia tiekėjas.

1.4.4. Šilumos pirkimo–pardavimo vieta – katilinė, esanti adresu Guostagalio seniūnija, Linkavičių kaimas 1, LT-83405 Pakruojo rajonas.

1.4.5. Šilumos tiekimo–vartojimo riba nustatoma katilinės šilumnešio tiekimo ir grąžinimo vamzdinių vietoje, kurioje įrengtas atsiskaitomasis šilumos energijos apskaitos prietaisas.

1.5 Šilumos energijos apskaita

1.5.1. Per ataskaitinį laikotarpį (kalendorinį mėnesį) suvartotos šilumos energijos kiekis nustatomas pagal šilumos energijos apskaitos prietaisų rodmenis.

1.5.2. Šilumos energijos apskaita turi būti vykdoma ne rečiau kaip vieną kartą per mėnesį, užtikrinant duomenų tikslumą ir vientisumą.

1.5.3. Jeigu atsiskaitomasis šilumos energijos apskaitos prietaisas neveikia arba yra laikinai išmontuotas metrologinei patikrai atlikti, suvartotas šilumos energijos kiekis nustatomas:

- pagal paskutinio analogiško laikotarpio iki prietaiso gedimo ar išmontavimo suvartoto šilumos kiekio vidurkį;
- įvertinant atitinkamų laikotarpių vidutinių lauko oro temperatūrų skirtumus;
- bei faktinę šilumos tiekimo trukmę.

1.6 Leidimai, sertifikatai ir licencijos

1.6.1. Tiekėjo kvalifikaciniai reikalavimai:

Tiekėjas (rangovas) ir, jei taikoma, subrangovai privalo turėti visus galiojančius leidimus, licencijas ir kvalifikacijos sertifikatus, suteikiančius teisę vykdyti šilumos energijos gamybos, tiekimo ir susijusių įrenginių eksploatavimo veiklą. Tiekėjas yra įvykdęs arba vykdo bent vieną šilumos energijos tiekimo sutartį, kurios trukmė arba įvykdytos dalies trukmė yra ne trumpesnė kaip 3 (treji) metai.

Kartu su pasiūlymu turi būti pateiktos šių dokumentų kopijos.

Europos bendrasis viešųjų pirkimų dokumentas (EBVPD)

I dalis. Informacija apie pirkimo procedūrą ir perkančiąją organizaciją ar perkantįjį subjektą

Informacija apie paskelbimą

Skelbimo numeris OL S (tik tarptautiniams pirkimams):

-

Skelbimo numeris CVP IS (kur rasti?)

-

Perkančiosios organizacijos / Perkančiojo subjekto tapatybė

Oficialus pavadinimas:

Linkuvos socialinės globos namai

Šalis:

Lietuva

Informacija apie pirkimo procedūrą

Procedūros tipas

Atvira

Pavadinimas:

Šilumos ir karšto vandens tiekimas

Trumpas aprašymas:

Perkančioji organizacija numato įsigyti šilumos ir karšto vandens tiekimą. Reikalavimai pirkimo objektui nustatyti Pirkimo specialiųjų sąlygų 2 priede „Techninė specifikacija“ ir Pirkimo specialiųjų sąlygų 8 priede „Sutarties projektas“.

Perkančiosios organizacijos ar perkančiojo subjekto (jei taikoma) priskirtas dokumento numeris:

-

II dalis. Informacija apie ekonominės veiklos vykdytoją

A. Informacija apie ekonominės veiklos vykdytoją

Tiekėjo pavadinimas arba vardas ir pavardė (jei fizinis asmuo):

-

Gatvė ir namo numeris:

-

Pašto kodas:

-

Miestas:

-

Šalis:

Interneto adresas (jei yra):

-

E. paštas:

-

Telefonas:

-

Asmuo ar asmenys ryšiams:

-

PVM mokėtojo kodas, jei yra:

-

Jei PVM mokėtojo kodo nėra, nurodykite kitą nacionalinį identifikacinį numerį (Lietuvoje - įmonės kodą)

-

Ar ekonominės veiklos vykdytojas yra labai maža, mažoji ar vidutinė įmonė?

Taip

Ne

Tik tuo atveju, kai pirkimas rezervuotas: ar ekonominės veiklos vykdytojas yra globojama darbo grupė (neįgaliųjų socialinė įmonė), socialinė įmonė? Ar jis vykdytų sutartį pagal globojamų darbo grupių (neįgaliųjų socialinių įmonių) užimtumo programas?

Taip

Ne

Kokia yra atitinkama neįgalių ar nepalankioje padėtyje esančių darbuotojų procentinė dalis?

-

Jei reikia, nurodykite, kuriai neįgaliųjų ar nepalankioje padėtyje esančių darbuotojų kategorijai ar kategorijoms priskiriami susiję darbuotojai.

-

Jei taikoma, ar ekonominės veiklos vykdytojas įtrauktas į oficialų patvirtintų ekonominės veiklos vykdytojų sąrašą arba ar jis turi lygiavertį sertifikatą (pvz., pagal nacionalinę (išankstinę) kvalifikacijos vertinimo sistemą)? Lietuvos tiekėjai renkasi „ne“

- Taip
- Ne

- Atsakykite į likusius šio skirsnio, šios dalies B skirsnio ir reikiamais atvejais C skirsnio klausimus, užpildykite V dalį (jei taikytina) ir bet kuriuo atveju užpildykite ir pasirašykite VI dalį.

a) Nurodykite atitinkamą registracijos ar sertifikavimo numerį, jei taikytina:

-

b) Jei registracijos ar sertifikavimo sertifikatas prieinamas elektroniniu būdu, nurodykite:

-

c) Pateikite nuorodas, kuriomis grindžiama registracija ar sertifikavimas ir, jei taikytina, klasifikavimas oficialiajame sąrašė:

-

d) Ar registracija ar sertifikavimas apima visus reikalaujamus atrankos kriterijus?

- Taip
- Ne

- Be to, užpildykite trūkstamą informaciją IV dalies A, B, C arba D skirsniuose, atsižvelgdami į konkretų atvejį TIK jei to reikalaujama atitinkamame skelbime arba pirkimo dokumentuose:

e) Ar ekonominės veiklos vykdytojas galės pateikti sertifikatą dėl socialinio draudimo įmokų ir mokesčių mokėjimo arba pateikti informaciją, kuri leistų perkančiajai organizacijai ar perkančiajam subjektui jį gauti tiesiogiai naudojantis prieiga prie bet kurios iš valstybių narių nemokamos nacionalinės duomenų bazės?

- Taip
- Ne

Jei atitinkami dokumentai prieinami elektroniniu būdu, nurodykite:

-

Ar ekonominės veiklos vykdytojas pirkimo procedūroje dalyvauja kartu su kitais? Žymima TAIP, jei pasiūlymą teikia ūkio subjektų grupė (konsorciumas) pagal jungtinės veiklos sutartį

Taip

Ne

- Užtikrinkite, kad kiti susiję asmenys pateiktų atskirą EBVPD formą.

a) Nurodykite ekonominės veiklos vykdytojo vaidmenį grupėje (vadovavimas, atsakomybė už konkrečias užduotis ir t. t.):

-

b) Nurodykite kitus ekonominės veiklos vykdytojus, kurie kartu dalyvauja viešojo pirkimo procedūroje:

-

c) Jei taikytina, dalyvaujančios grupės pavadinimas:

-

Jei pirkimas padalintas į dalis, nuoroda į pirkimo dalį (-is), dėl kurios (-ių) ekonominės veiklos vykdytojas nori dalyvauti konkurse:

-

B. Informacija apie ekonominės veiklos vykdytojo teisinius atstovus #1

- Šis skirsnis pildomas, jeigu tiekėjo vadovas įgalioja kitą asmenį pasirašyti pasiūlymą, bendrauti su pirkimo vykdytoju, įgalioja atstovauti ir pasirašyti EBVPD, bendrauti su pirkimo vykdytoju dėl EBVPD pateiktos informacijos, teikiamų kvalifikaciją ir pašalinimo pagrindų nebuvimą pagrindžiančių dokumentų, dėl pasiūlymo ir pan.

Jei taikytina, nurodykite asmens (-ų), įgalioto (-ų) atstovauti ekonominės veiklos vykdytojui šios pirkimo procedūros tikslais, vardą ir pavardę ir adresą:

Vardas

-

Pavardė

-

Gimimo data

-

Gimimo vieta

-

Gatvė ir namo numeris:

-

Pašto kodas:

-

Miestas:

-

Šalis:

E. paštas:

-

Telefonas:

-

Pareigos arba statusas:

-

Prireikus pateikite išsamią informaciją apie atstovavimą (formą, aprėptį, paskirtį ir t. t.):

-

C. Informacija apie rėmimąsi kitų subjektų pajėgumais

Ar siekdamas patenkinti IV dalyje nurodytus atrankos kriterijus ir V dalyje nurodytus kriterijus bei taisykles (jei tokių yra) ekonominės veiklos vykdytojas remiasi kitų subjektų pajėgumais?

Taip

Ne

- Dėl kiekvieno iš susijusių subjektų pateikite atskirą, tų subjektų tinkamai užpildytą ir pasirašytą EBVPD formą su informacija, kurios reikalaujama pagal šios dalies A ir B skirsnius ir III dalį.

Atkreipkite dėmesį, kad reikėtų įtraukti ir visus specialistus arba technines įstaigas, nepriklausomai nuo to, ar jie tiesiogiai priklauso ekonominės veiklos vykdytojo įmonei, pirmiausia atsakingus už kokybės kontrolę, o viešojo darbų pirkimo sutarčių atveju – specialistus arba technines įstaigas, į kuriuos ekonominės veiklos vykdytojas gali kreiptis, siekdamas atlikti darbą.

Jei svarbu pranešti apie konkretų pajėgumą arba pajėgumus, kuriais remiasi ekonominės veiklos vykdytojas, IV ir V dalyse reikalaujamą informaciją pateikite apie kiekvieną susijusį subjektą.

D. Informacija apie subrangovus, kurių pajėgumais ekonominės veiklos vykdytojas nesiremia

- (Skirsnį reikia pildyti, tik jei šios informacijos aiškiai reikalauja perkančioji organizacija ar perkantysis subjektas.)

Ar ekonominės veiklos vykdytojas ketina kurias nors sutarties dalis subrangos sutartimi pavesti atlikti trečiosioms šalims?

- Taip
- Ne

Jeigu taip ir tiek, kiek žinoma, išvardykite siūlomus subrangovus:

-
- Jei perkančioji organizacija ar perkantysis subjektas aiškiai prašo šios informacijos, šalia informacijos pagal šį skirsnį, pateikite pagal šios dalies A ir B skirsnius ir III dalį reikalaujamą informaciją apie kiekvieną susijusį subrangovą (subrangovų kategorijas).

III dalis. Pašalinimo pagrindai

A. Su baudžiamaisiais nuosprendžiais susiję pagrindai

Direktyvos 2014/24/ES 57 straipsnio 1 dalyje nustatyti šie pašalinimo pagrindai

A1. Dalyvavimas nusikalstamos organizacijos veikloje (VPĮ 46 str. 1 d. 1 p.)

Ar pats ekonominės veiklos vykdytojas ar bet kuris asmuo, kuris yra jo administracijos, valdymo ar priežiūros organo narys arba turi atstovavimo, sprendimo ar kontrolės įgaliojimus to ekonominės veiklos vykdytojo atžvilgiu, buvo nuteistas galutiniu teismo sprendimu už dalyvavimą nusikalstamos organizacijos veikloje, o nuosprendis priimtas prieš ne daugiau kaip penkerius metus arba kai nuosprendyje aiškiai nustatytas pašalinimo laikotarpis tebesitęsias? Kaip apibrėžta 2008 m. spalio 24 d. Tarybos pamatinio sprendimo 2008/841/TVR dėl kovos su organizuotu nusikalstamumu 2 straipsnyje (OL L 300, 2008 11 11, p. 42).

Jūsų atsakymas

- Taip
 - Ne
-

Ar ši informacija ES valstybės narės duomenų bazėje nemokamai prieinama valdžios institucijoms?

- Taip
- Ne

URL

-

Kodas

-

Emitentas

-

A2. Korupcija (VPĮ 46 str. 1 d. 2 p.)

Ar pats ekonominės veiklos vykdytojas ar bet kuris asmuo, kuris yra jo administracijos, valdymo ar priežiūros organo narys arba turi atstovavimo, sprendimo ar kontrolės įgaliojimus to ekonominės veiklos vykdytojo atžvilgiu, buvo nuteistas galutiniu teismo sprendimu už korupciją, o nuosprendis priimtas prieš ne daugiau kaip penkerius metus arba kai nuosprendyje aiškiai nustatytas pašalinimo laikotarpis tebesitęsia? Kaip apibrėžta Konvencijos dėl kovos su korupcija, susijusia su Europos Bendrijų pareigūnais ar Europos Sąjungos valstybių narių pareigūnais, 3 straipsnyje (OL C 195, 1997 6 25, p. 1) ir 2003 m. liepos 22 d. Tarybos pamatinio sprendimo 2003/568/TVR dėl kovos su korupcija privačiame sektoriuje 2 straipsnio 1 dalyje (OL L 192, 2003 7 31, p. 54). Į pašalinimo pagrindus taip pat įtraukta korupcija, kaip apibrėžta perkančiosios organizacijos (perkančiojo subjekto) arba ekonominės veiklos vykdytojo nacionalinėje teisėje.

Jūsų atsakymas

- Taip
 - Ne
-

Ar ši informacija ES valstybės narės duomenų bazėje nemokamai prieinama valdžios institucijoms?

- Taip
- Ne

URL

-

Kodas

-

Emitentas

-

A3. Sukčiavimas (VPĮ 46 str. 1 d. 3 p.)

Ar pats ekonominės veiklos vykdytojas ar bet kuris asmuo, kuris yra jo administracijos, valdymo ar priežiūros organo narys arba turi atstovavimo, sprendimo ar kontrolės įgaliojimus to ekonominės veiklos vykdytojo atžvilgiu, buvo nuteistas galutiniu teismo sprendimu už sukčiavimą, o nuosprendis priimtas prieš ne daugiau kaip penkerius metus arba kai nuosprendyje aiškiai nustatytas pašalinimo laikotarpis tebesitęsia? Pagal Europos Bendrijų finansinių interesų apsaugos konvencijos 1 straipsnį (OL C 316, 1995 11 27, p. 48).

Jūsų atsakymas

Taip

Ne

Ar ši informacija ES valstybės narės duomenų bazėje nemokamai prieinama valdžios institucijoms?

Taip

Ne

URL

-

Kodas

-

Emitentas

-

A4. Teroristiniai nusikaltimai arba su teroristine veikla susiję nusikaltimai (VPĮ 46 str. 1 d. 5 p.)

Ar pats ekonominės veiklos vykdytojas ar bet kuris asmuo, kuris yra jo administracijos, valdymo ar priežiūros organo narys arba turi atstovavimo, sprendimo ar kontrolės įgaliojimus to ekonominės veiklos vykdytojo atžvilgiu, buvo nuteistas galutiniu teismo sprendimu už teroristinius nusikaltimus arba su teroristine veikla susijusius nusikaltimus, o nuosprendis priimtas prieš ne daugiau kaip penkerius metus arba kai nuosprendyje aiškiai nustatytas pašalinimo laikotarpis tebesitęsia? Kaip apibrėžta 2002 m. birželio 13 d. Tarybos pamatinio sprendimo dėl kovos su terorizmu 1 ir 3 straipsniuose (OL L 164, 2002 6 22, p. 3). Į pašalinimo pagrindus taip pat įtrauktas nusikalstamos veikos kurstymas, pagalba

ar bendrininkavimas ją vykdant arba kėsinimasis ją įvykdyti, kaip nurodyta to pamatinio sprendimo 4 straipsnyje.

Jūsų atsakymas

- Taip
- Ne

Ar ši informacija ES valstybės narės duomenų bazėje nemokamai prieinama valdžios institucijoms?

- Taip
- Ne

URL

-

Kodas

-

Emitentas

-

A5. Pinigų plovimas arba teroristų finansavimas (VPĮ 46 str. 1 d. 6 p.)

Ar pats ekonominės veiklos vykdytojas ar bet kuris asmuo, kuris yra jo administracijos, valdymo ar priežiūros organo narys arba turi atstovavimo, sprendimo ar kontrolės įgaliojimus to ekonominės veiklos vykdytojo atžvilgiu, buvo nuteistas galutiniu teismo sprendimu už pinigų plovimą arba teroristų finansavimą, o nuosprendis priimtas prieš ne daugiau kaip penkerius metus arba kai nuosprendyje aiškiai nustatytas pašalinimo laikotarpis tebesitęsia? Kaip apibrėžta 2005 m. spalio 26 d. Europos Parlamento ir Tarybos direktyvos 2005/60/EB dėl finansų sistemos apsaugos nuo jos panaudojimo pinigų plovimui ir teroristų finansavimui 1 straipsnyje (OL L 309, 2005 11 25, p. 15).

Jūsų atsakymas

- Taip
- Ne

Ar ši informacija ES valstybės narės duomenų bazėje nemokamai prieinama valdžios institucijoms?

- Taip
- Ne

URL

-

Kodas

-

Emitentas

-

A6. Vaikų darbas ir kitos prekybos žmonėmis formos (VPĮ 46 str. 1 d. 7 p.)

Ar pats ekonominės veiklos vykdytojas ar bet kuris asmuo, kuris yra jo administracijos, valdymo ar priežiūros organo narys arba turi atstovavimo, sprendimo ar kontrolės įgaliojimus to ekonominės veiklos vykdytojo atžvilgiu, buvo nuteistas galutiniu teismo sprendimu už vaikų darbą arba kitas prekybos žmonėmis formas, o nuosprendis priimtas prieš ne daugiau kaip penkerius metus arba kai nuosprendyje aiškiai nustatytas pašalinimo laikotarpis tebesitęsia? Kaip apibrėžta 2011 m. balandžio 5 d. Europos Parlamento ir Tarybos direktyvos 2011/36/ES dėl prekybos žmonėmis prevencijos, kovos su ja ir aukų apsaugos, pakeičiančios Tarybos pamatinį sprendimą 2002/629/TVR, 2 straipsnyje (OL L 101, 2011 4 15, p. 1).

Jūsų atsakymas

Taip

Ne

Ar ši informacija ES valstybės narės duomenų bazėje nemokamai prieinama valdžios institucijoms?

Taip

Ne

URL

-

Kodas

-

Emitentas

-

B. Su mokesčių ar socialinio draudimo įmokų mokėjimu susiję pagrindai Direktyvos 2014/24/ES 57 straipsnio 2 dalyje nustatytos šios pašalinimo priežastys

B1. Mokesčių mokėjimas VPĮ 46 str. 3 d.

Ar ekonominės veiklos vykdytojas pažeidė savo pareigas, susijusias su mokesčių mokėjimu, tiek šalyje, kurioje yra įsisteigęs, tiek perkančiosios organizacijos ar perkančiojo subjekto valstybėje narėje, jei tai nėra jo įsisteigimo šalis?

Jūsų atsakymas

- Taip
- Ne

Susijusi šalis ar valstybė narė

Susijusi suma

-

Ar pareigų nevykdymas nustatytas kitais būdais nei teismo ar administraciniu sprendimu?

- Taip
- Ne

Jei pareigų nevykdymas nustatytas teismo ar administraciniu sprendimu, ar šis sprendimas yra galutinis ir privalomas?

- Taip
- Ne

Nurodykite nuosprendžio ar sprendimo datą

-

Jei priimtas nuosprendis, jeigu jame tai tiesiogiai nustatyta, pašalinimo laikotarpio trukmę

-

Aprašykite taikytus būdus

-

Ar ekonominės veiklos vykdytojas įvykdė savo pareigas sumokėdamas mokesčius ar socialinio draudimo įmokas arba sudarydamas privalomą susitarimą, kuriuo įsipareigoja sumokėti mokėtinus mokesčius ar socialinio draudimo įmokas, įskaitant, jei taikytina, susikaupusias palūkanas ar baudas?

- Taip
- Ne

Pateikite išsamią informaciją apie tai

-

Ar ši informacija ES valstybės narės duomenų bazėje nemokamai prieinama valdžios institucijoms?

- Taip
- Ne

URL

-

Kodas

-

Emitentas

-

B2. Socialinio draudimo įmokų mokėjimas VPĮ 46 str. 3 d.

Ar ekonominės veiklos vykdytojas pažeidė savo pareigas, susijusias su socialinio draudimo įmokų mokėjimu, tiek šalyje, kurioje yra įsisteigęs, tiek perkančiosios organizacijos ar perkančiojo subjekto valstybėje narėje, jei tai nėra jo įsisteigimo šalis?

Jūsų atsakymas

Taip

Ne

Susijusi šalis ar valstybė narė

Susijusi suma

-

Ar pareigų nevykdymas nustatytas kitais būdais nei teismo ar administraciniu sprendimu?

Taip

Ne

Jei pareigų nevykdymas nustatytas teismo ar administraciniu sprendimu, ar šis sprendimas yra galutinis ir privalomas?

Taip

Ne

Nurodykite nuosprendžio ar sprendimo datą

-

Jei priimtas nuosprendis, jeigu jame tai tiesiogiai nustatyta, pašalinimo laikotarpio trukmę

-

Aprašykite taikytus būdus

-

Ar ekonominės veiklos vykdytojas įvykdė savo pareigas sumokėdamas mokesčius ar socialinio draudimo įmokas arba sudarydamas privalomą susitarimą, kuriuo įsipareigoja sumokėti mokėtinus mokesčius ar socialinio draudimo įmokas, įskaitant, jei taikytina, susikaupusias palūkanas ar baudas?

Taip

Ne

Pateikite išsamią informaciją apie tai

-

Ar ši informacija ES valstybės narės duomenų bazėje nemokamai prieinama valdžios institucijoms?

Taip

Ne

URL

-

Kodas

-

Emitentas

-

C. Su nemokumu, interesų konfliktu ar profesiniais nusižengimais susiję pagrindai

Direktyvos 2014/24/ES 57 straipsnio 4 dalyje nustatyti šie pašalinimo pagrindai

C1. Pareigų aplinkos teisės srityje pažeidimas (VPĮ 46 str. 6 d. 1 p.)

Ar ekonominės veiklos vykdytojas, kiek jam žinoma, pažeidė savo pareigas aplinkos teisės srityje? Kaip šio pirkimo tikslu nurodyta nacionalinėje teisėje, atitinkamame skelbime ar pirkimo dokumentuose arba Direktyvos 2014/18/ES 24 straipsnio 2 dalyje.

Jūsų atsakymas

Taip

Ne

Pateikite išsamią informaciją apie tai

-

Ar ėmėtės priemonių, kad įrodytumėte savo patikimumą (reputacijos susigrąžinimas, „apsivalymas“)

Taip

Ne

Pateikite išsamią informaciją apie tai

-

C2. Pareigų socialinės teisės srityje pažeidimas (VPĮ 46 str. 6 d. 1 p.)

Ar ekonominės veiklos vykdytojas, kiek jam žinoma, pažeidė savo pareigas socialinės teisės srityje? Kaip šio pirkimo tikslu nurodyta nacionalinėje teisėje, atitinkamame skelbime ar pirkimo dokumentuose arba Direktyvos 2014/18/ES 24 straipsnio 2 dalyje.

Jūsų atsakymas

- Taip
- Ne

Pateikite išsamią informaciją apie tai

-

Ar ėmėtės priemonių, kad įrodytumėte savo patikimumą (reputacijos susigrąžinimas, „apsivalymas“)

- Taip
- Ne

Pateikite išsamią informaciją apie tai

-

C3. Pareigų darbo teisės srityje pažeidimas (VPĮ 46 str. 6 d. 1 p.)

Ar ekonominės veiklos vykdytojas, kiek jam žinoma, pažeidė savo pareigas darbo teisės srityje? Kaip šio pirkimo tikslu nurodyta nacionalinėje teisėje, atitinkamame skelbime ar pirkimo dokumentuose arba Direktyvos 2014/18/ES 24 straipsnio 2 dalyje.

Jūsų atsakymas

- Taip
- Ne

Pateikite išsamią informaciją apie tai

-

Ar ėmėtės priemonių, kad įrodytumėte savo patikimumą (reputacijos susigrąžinimas, „apsivalymas“)

- Taip
- Ne

Pateikite išsamią informaciją apie tai

-

C4. Bankrotas ar restruktūrizavimas VPĮ 46 str. 6 d. 2 p.

Ar ekonominės veiklos vykdytojas yra bankrutavęs, jam iškelta restruktūrizavimo ar bankroto byla?

Jūsų atsakymas

- Taip
- Ne

Pateikite išsamią informaciją apie tai

-

Nurodykite priežastis, pagrindžiančias, kad galite įvykdyti sutartį.

-

Ar ši informacija ES valstybės narės duomenų bazėje nemokamai prieinama valdžios institucijoms?

Taip

Ne

URL

-

Kodas

-

Emitentas

-

C5. Nemokumas VPĮ 46 str. 6 d. 2 p.

Ar ekonominės veiklos vykdytojas yra nemokus, jam taikoma nemokumo ar likvidavimo procedūra (inicijuotos ar pradėtos likvidavimo procedūros)?

Jūsų atsakymas

Taip

Ne

Pateikite išsamią informaciją apie tai

-

Nurodykite priežastis, pagrindžiančias, kad galite įvykdyti sutartį.

-

Ar ši informacija ES valstybės narės duomenų bazėje nemokamai prieinama valdžios institucijoms?

Taip

Ne

URL

-

Kodas

-

Emitentas

-

C6. Susitarimas su kreditoriais VPĮ 46 str. 6 d. 2 p.

Ar ekonominės veiklos vykdytojas yra sudaręs susitarimą su kreditoriais?

Jūsų atsakymas

Taip

Ne

Pateikite išsamią informaciją apie tai

-

Nurodykite priežastis, pagrindžiančias, kad galite įvykdyti sutartį.

-

Ar ši informacija ES valstybės narės duomenų bazėje nemokamai prieinama valdžios institucijoms?

Taip

Ne

URL

-

Kodas

-

Emitentas

-

C7. Bankrotui prilygstanti situacija pagal nacionalinius įstatymus VPI 46 str. 6 d. 2 p.

Ar ekonominės veiklos vykdytojas yra bet kokioje bankrotui prilygstančioje situacijoje, susiklosčiusioje dėl panašios nacionaliniuose įstatymuose ir kituose teisės aktuose nustatytos procedūros?

Jūsų atsakymas

Taip

Ne

Pateikite išsamią informaciją apie tai

-

Nurodykite priežastis, pagrindžiančias, kad galite įvykdyti sutartį.

-

Ar ši informacija ES valstybės narės duomenų bazėje nemokamai prieinama valdžios institucijoms?

Taip

Ne

URL

-

Kodas

-

Emitentas

-

C8. Likvidatoriaus administruojamas turtas VPI 46 str. 6 d. 2 p.

Ar ekonominės veiklos vykdytojo turtą administruoja likvidatorius, nemokumo administratorius arba teismas?

Jūsų atsakymas

Taip

Ne

Pateikite išsamią informaciją apie tai

-

Nurodykite priežastis, pagrindžiančias, kad galite įvykdyti sutartį.

-

Ar ši informacija ES valstybės narės duomenų bazėje nemokamai prieinama valdžios institucijoms?

Taip

Ne

URL

-

Kodas

-

Emitentas

-

C9. Sustabdyta verslo veikla VPI 46 str. 6 d. 2 p.

Ar ekonominės veiklos vykdytojo verslo veikla yra sustabdyta arba apribota?

Jūsų atsakymas

Taip

Ne

Pateikite išsamią informaciją apie tai

-

Nurodykite priežastis, pagrindžiančias, kad galite įvykdyti sutartį.

-

Ar ši informacija ES valstybės narės duomenų bazėje nemokamai prieinama valdžios institucijoms?

Taip

Ne

URL

-

Kodas

-

Emitentas

-

C10. Su kitais ekonominės veiklos vykdytojais sudaryti susitarimai, kuriais siekta iškreipti konkurenciją (VPĮ 46 str. 4 d. 1 p.)

Ar ekonominės veiklos vykdytojas su kitais ekonominės veiklos vykdytojais yra sudaręs susitarimų, kuriais siekta iškreipti konkurenciją atliekamame pirkime?

Jūsų atsakymas

Taip

Ne

Pateikite išsamią informaciją apie tai

-

Ar ėmėtės priemonių, kad įrodytumėte savo patikimumą (reputacijos susigrąžinimas, „apsivalymas“)

Taip

Ne

Pateikite išsamią informaciją apie tai

-

C11. Rimti profesiniai pažeidimai VPĮ 46 str. 4 d. 7 p., VPĮ 46 str. 6 d. 3 p.

Pirkimams pradėtiems nuo 2022-01-01: Ar ekonominės veiklos vykdytojas yra padaręs rimtą profesinį pažeidimą, kaip nurodyta žemiau?:

a) yra padaręs finansinės atskaitomybės ir audito teisės aktų pažeidimą ir nuo jo padarymo dienos praėjo mažiau kaip vieni metai; **Nuo 2022-08-12**

pildydamas EBVPD tiekėjas yra informuotas ir supranta, kad finansinės atskaitomybės ir audito teisės aktų pažeidimu taip pat gali būti laikomi atvejai, kai tiekėjas nepateikia privalomų finansinės atskaitomybės dokumentų Registru centrai ar juos pateikia nesilaikydamas privalomų teisės aktų reikalavimų. Išsamiau: <https://vpt.lrv.lt/lt/naujienos-3/finansiniu-ataskaitu-nepateikimas-gali-tapti-kliutimi-dalyvauti-viesuosiuose-pirkimuose>

b) neatitinka minimalių patikimo mokesčių mokėtojo kriterijų, nustatytų Lietuvos Respublikos mokesčių administravimo įstatymo 40¹ straipsnio 1 dalyje. Taikant šį tiekėjo pašalinimo iš pirkimo procedūros pagrindą, vadovaujamosi Lietuvos Respublikos mokesčių administravimo įstatymo 40¹ straipsnio 1 dalyje nustatytais terminais, juos skaičiuojant nuo Mokesčių administravimo įstatymo 40¹ straipsnio 1 dalyje nurodytų pažeidimų padarymo dienos, tačiau visais atvejais šie terminai negali būti ilgesni negu 3 metai;

c) yra padaręs draudimo sudaryti draudžiamus susitarimus, įtvirtinto Lietuvos Respublikos konkurencijos įstatyme ar panašaus pobūdžio kitos valstybės teisės akte, pažeidimą ir nuo jo padarymo dienos praėjo mažiau kaip 3 metai;

d) yra padaręs bet kokį kitą rimtą profesinį pažeidimą, nenurodytą aukščiau, nuo kurio padarymo dienos praėjo mažiau kaip vieni metai?

Pirkimams pradėtiems iki 2022-01-01: Ar ekonominės veiklos vykdytojas yra pripažintas kaltu dėl sunkaus profesinio nusižengimo kaip nurodyta žemiau?

I. ar ekonominės veiklos vykdytojas yra padaręs profesinį pažeidimą, kai už finansinės atskaitomybės ir audito teisės aktų pažeidimus ekonominės veiklos vykdytojui ar jo vadovui paskirta administracinė nuobauda ar ekonominė sankcija, nustatytos Lietuvos Respublikos įstatymuose ar kitų valstybių teisės aktuose, ir nuo sprendimo, kuriuo buvo paskirta ši sankcija, įsiteisėjimo dienos arba nuo dienos, kai asmuo įvykdė administracinį nurodymą, praėjo mažiau kaip vieni metai?

II. Ar ekonominės veiklos vykdytojas yra padaręs kurį nors vieną iš žemiau nurodytų rimtų profesinių pažeidimų(taikoma tik tada kai, ir tik tiek, kiek apibrėžta kituose pirkimo dokumentuose):

a) profesinės etikos pažeidimas, kai nuo ekonominės veiklos vykdytojo pripažinimo nesilaikančiu profesinės etikos normų momento praėjo mažiau kaip vieni metai;

b) konkurencijos, darbuotojų saugos ir sveikatos, informacijos apsaugos, intelektinės nuosavybės apsaugos pažeidimas, už kurį ekonominės veiklos vykdytojui ar jo vadovui yra paskirta administracinė nuobauda ar ekonominė sankcija, nustatytos Lietuvos Respublikos ar kitų valstybių įstatymuose, kai nuo sprendimo, kuriuo buvo paskirta ši sankcija, arba nuo dienos, kai asmuo įvykdė administracinį nurodymą, įsiteisėjimo dienos praėjo mažiau kaip vieni metai;

c) draudimo sudaryti draudžiamus susitarimus, įtvirtinto Lietuvos Respublikos konkurencijos įstatyme ar panašaus pobūdžio kitos valstybės teisės akte, pažeidimas, kai nuo sprendimo paskirti Konkurencijos įstatyme ar kitos valstybės teisės akte nustatytą ekonominę sankciją įsiteisėjimo dienos praėjo mažiau kaip 3 metai;

d) ekonominės veiklos vykdytojas, kuris yra fizinis asmuo, arba ekonominės veiklos vykdytojo, kuris yra juridinis asmuo, kita organizacija ar jos padalinys, vadovas, kitas valdymo ar priežiūros organo narys ar kitas asmuo, turintis (turintys) teisę atstovauti ekonominės veiklos vykdytojui ar

jį kontroliuoti, jo vardu priimti sprendimą, sudaryti sandorį, arba dalyvis, turintis balsų daugumą juridinio asmens dalyvių susirinkime, yra pripažintas kaltu dėl tyčinio bankroto, kaip jis apibrėžtas Lietuvos Respublikos įmonių bankroto įstatyme ar panašaus pobūdžio kitų valstybių teisės aktuose, kai nuo teismo sprendimo įsiteisėjimo dienos praėjo mažiau kaip 3 metai?

Jūsų atsakymas

- Taip
- Ne

Pateikite išsamią informaciją apie tai

-

Ar ėmėtės priemonių, kad įrodytumėte savo patikimumą (reputacijos susigrąžinimas, „apsivalymas“)

- Taip
- Ne

Pateikite išsamią informaciją apie tai

-

C12. Interesų konfliktas dėl dalyvavimo pirkimo procedūroje (VPĮ 46 str. 4 d. 2 p.)

Ar ekonominės veiklos vykdytojas žino apie kokius nors [interesų konfliktus](#), kaip nurodyta nacionalinėje teisėje, atitinkamame skelbime ar pirkimo dokumentuose, kylančius dėl jo dalyvavimo pirkimo procedūroje?

Jūsų atsakymas

- Taip
- Ne

Pateikite išsamią informaciją apie tai

-

C13. Tiesioginis arba netiesioginis dalyvavimas rengiant šią pirkimo procedūrą (46 str. 4 d. 3 p.)

Ar ekonominės veiklos vykdytojas arba su juo susijusi įmonė konsultavo perkančiąją organizaciją ar perkantįjį subjektą arba kitaip dalyvavo rengiant pirkimo procedūrą?

Jūsų atsakymas

- Taip
- Ne

Pateikite išsamią informaciją apie tai

-

C14. Sutarties nutraukimas anksčiau laiko, žala ar kitos panašios sankcijos (VPĮ 46 str. 4 d. 6 p.)

Ar ekonominės veiklos vykdytojas turėjo tokios patirties: ankstesnė viešoji sutartis, ankstesnė sutartis su perkančiuoju subjektu arba ankstesnė koncesijos sutartis buvo nutraukta anksčiau laiko; arba buvo pareikalauta atlyginti su ankstesne sutartimi susijusią žalą ar skirtos kitos panašios sankcijos?

Lietuvoje (be kita ko) - ar ekonominės veiklos vykdytojas yra įtrauktas į nepatikimų tiekėjų sąrašą ?

Jūsų atsakymas

- Taip
- Ne

Pateikite išsamią informaciją apie tai

-

Ar ėmėtės priemonių, kad įrodytumėte savo patikimumą (reputacijos susigrąžinimas, „apsivalymas“)

- Taip
- Ne

Pateikite išsamią informaciją apie tai

-

C15. Pripažinimas kaltu dėl faktų iškreipimo, informacijos nuslėpimo, negalėjimas pateikti reikalaujamų dokumentų ir su šia procedūra susijusios konfidencialios informacijos gavimas (46 str. 4 d. 4 p. ir 46 str. 4 d. 5 p.)

Ar ekonominės veiklos vykdytojas yra susijęs su vienu iš šių atvejų, kai jis :

- a) buvo labai iškreipęs faktus pateikdamas informaciją (**pateikęs melagingą informaciją**), reikalingą patikrinti, ar nėra pagrindų pašalinti, arba patikrinti atitiktį atrankos kriterijams;
- b) slėpė tokią informaciją;
- c) delsė pateikti patvirtinamuosius dokumentus, kurių reikalavo perkančioji organizacija ar perkantysis subjektas,
- d) siekė daryti neteisėtą įtaką perkančiosios organizacijos ar perkančiojo subjekto sprendimų priėmimo procesui, kad gautų konfidencialios informacijos, dėl kurios per pirkimo procedūrą įgytų nepagrįstą pranašumą, arba tyčia teikti klaidinančios informacijos, kuri gali turėti esminės įtakos sprendimams dėl pašalinimo, atrankos ar sutarties skyrimo?

Jūsų atsakymas

- Taip
- Ne

D. Išimtinai nacionaliniai pašalinimo pagrindai

Išimtinai nacionaliniai pašalinimo pagrindai, nurodyti atitinkamame skelbime ar pirkimo dokumentuose.

D1. Išimtinai nacionalinis pašalinimo pagrindas dėl nusikalstamo bankroto (VPĮ 46 str. 1 d. 4 p.)

Pirkimams pradėtiems nuo 2022-01-01:

Ar pats ekonominės veiklos vykdytojas ar bet kuris asmuo, kuris yra jo administracijos, valdymo ar priežiūros organo narys arba turi atstovavimo, sprendimo ar kontrolės įgaliojimus to ekonominės veiklos vykdytojo atžvilgiu, buvo **nuteistas galutiniu teismo sprendimu už nusikalstamą bankrotą**, o nuosprendis priimtas prieš ne daugiau kaip penkerius metus arba kai nuosprendyje aiškiai nustatytas pašalinimo laikotarpis tebesitęsia?

Pirkimams pradėtiems iki 2022-01-01:

Ar ekonominės veiklos vykdytojas yra susijęs su vienu iš šių atvejų, kai:

a) jis **neatitinka minimalių patikimo mokesčių mokėtojo kriterijų**, nustatytų Lietuvos Respublikos mokesčių administravimo įstatymo 40¹ straipsnio 1 dalyje ir dėl to laikomas padariusiu šiurkštų profesinį pažeidimą.

b) pats ekonominės veiklos vykdytojas ar bet kuris asmuo, kuris yra jo administracijos, valdymo ar priežiūros organo narys arba turi atstovavimo, sprendimo ar kontrolės įgaliojimus to ekonominės veiklos vykdytojo atžvilgiu, buvo **nuteistas galutiniu teismo sprendimu už nusikalstamą bankrotą**, o nuosprendis priimtas prieš ne daugiau kaip penkerius metus arba kai nuosprendyje aiškiai nustatytas pašalinimo laikotarpis tebesitęsia?

Jūsų atsakymas

Taip

Ne

Pateikite išsamią informaciją apie tai

-

Ar ši informacija ES valstybės narės duomenų bazėje nemokamai prieinama valdžios institucijoms?

Taip

Ne

URL

-

Kodas

-

Emitentas

-

D2. Išimtinai nacionalinis pašalinimo pagrindas dėl paskirtos baudžiamojo poveikio priemonės (VPĮ 46 str. 2¹ d.)**Pirkimams pradėtiems nuo 2025-02-01:**

Ar ekonominės veiklos vykdytojui yra taikoma sąlyga, kad jis yra neatlikęs jam paskirtos baudžiamojo poveikio priemonės – uždraudimo juridiniam asmeniui dalyvauti viešuosiuose pirkimuose?

Jūsų atsakymas

Taip

Ne

Pateikite išsamią informaciją apie tai

-

Ar ši informacija ES valstybės narės duomenų bazėje nemokamai prieinama valdžios institucijoms?

Taip

Ne

URL

-

Kodas

-

Emitentas

-

IV dalis. Atrankos kriterijai**α. Visų atrankos kriterijų bendra nuoroda**

Dėl atrankos kriterijų ekonominės veiklos vykdytojas pareiškia, kad jis atitinka visus reikalaujamus atrankos kriterijus

Jūsų atsakymas

Taip

Ne

Baigti

IV dalis. Baigiamieji pareiškimai

Ekonominės veiklos vykdytojai oficialiai pareiškia, kad II–V dalyse pateikta informacija yra tiksli ir teisinga ir kad ji pateikta visiškai suvokiant didelio faktų iškreipimo padarinius.

Ekonominės veiklos vykdytojai oficialiai pareiškia, kad pareikalavus gali nedelsdami pateikti nurodytus sertifikatus ir kitų formų įrodomuosius dokumentus, išskyrus tuos atvejus, kai:

- a) perkančioji organizacija ar perkantysis subjektas turi galimybę atitinkamus patvirtinamuosius dokumentus tiesiogiai gauti naudodamiesi prieiga prie bet kurios iš valstybių narių nemokamos nacionalinės duomenų bazės (su sąlyga, kad ekonominės veiklos vykdytojas pateikė reikalingą informaciją (interneto adresą, išduodančiąją instituciją ar įstaigą, tikslias dokumentų nuorodas), kuri perkančiajai organizacijai ar perkančiajam subjektui leidžia tai padaryti (pareikalavus dėl tokios prieigos turi būti pridėtas atitinkamas sutikimas), arba
- b) perkančioji organizacija ar perkantysis subjektas yra gavusi ir turi aktualius susijusius dokumentus iš ankstesnių (kitų) pirkimo procedūrų.

Ekonominės veiklos vykdytojai oficialiai sutinka perkančiajai organizacijai ar perkančiajam subjektui, nurodytam I dalyje, leisti susipažinti su dokumentais, kuriais patvirtinama informacija, pateikta šio Europos bendrojo viešųjų pirkimų dokumento III ir IV dalyse, kiek tai susiję su pirkimu, nurodytu I dalyje.

Data, vieta ir, jei reikia ar būtina, parašas (-ai):

Data

-

Vieta

-

Parašas

Pirkimo specialiųjų sąlygų 6 priedas „Pasiūlymo forma“

Herbas arba prekių ženklas
(Tiekėjo pavadinimas)

(Juridinio asmens teisinė forma, buveinė, kontaktinė informacija, registro, kuriame kaupiami ir saugomi duomenys apie tiekėją, pavadinimas, juridinio asmens kodas, pridėtinės vertės mokesčio mokėtojo kodas, jei juridinis asmuo yra pridėtinės vertės mokesčio mokėtojas)

(Adresatas (perkančioji organizacija))

PASIŪLYMAS Dėl „Šilumos ir karšto vandens tiekimas“ pirkimo

Nr. _____
(Data)

(Sudarymo vieta)

I. INFORMACIJA APIE TIEKĖJĄ (TIEKĖJŲ GRUPĖS NARIUS)

Tiekėjo pavadinimas /Jeigu dalyvauja ūkio subjektų grupė, surašomi visi dalyvių pavadinimai/	
Tiekėjo adresas /Jeigu dalyvauja ūkio subjektų grupė, surašomi visi dalyvių adresai/	
Tiekėjo įmonės kodas /Jeigu dalyvauja ūkio subjektų grupė, surašomi visi dalyvių įmonės kodai/	
Tiekėjo PVM mokėtojo kodas /Jeigu dalyvauja ūkio subjektų grupė, surašomi visi dalyvių PVM mokėtojų kodai/	
Tiekėjo banko rekvizitai/Jeigu dalyvauja ūkio subjektų grupė, surašomi visi dalyvių banko rekvizitai/	
Telefono numeris /Jeigu dalyvauja ūkio subjektų grupė, surašomi visi dalyvių telefono numeriai/	
El. pašto adresas /Jeigu dalyvauja ūkio subjektų grupė, surašomi visi dalyvių el. pašto adresai/	

Šiuo pasiūlymu pažymime, kad sutinkame su visomis Pirkimo sąlygomis, nustatytomis:

1. pirkimo dokumentuose (jų paaiškinimuose, papildymuose);
2. kituose pirkimo dokumentuose (jų paaiškinimuose, papildymuose).

Taip pat patvirtiname, kad visa Mūsų pasiūlyme pateikta informacija yra teisinga.

Patvirtiname, kad nenuslėpėme jokios informacijos, kurią buvo prašoma pateikti pirkimo dokumentuose.

Suprantame, kad išaiškėjus aukščiau nurodytoms aplinkybėms busime pašalinti iš šio pirkimo ir mūsų pateiktas pasiūlymas bus atmetas.

Pasirašydami kvalifikuotu elektroniniu parašu CVP IS priemonėmis pateiktą pasiūlymą patvirtiname, kad dokumentų skaitmeninės kopijos ir elektroninėmis priemonėmis pateikti duomenys yra tikri.

II. PASIŪLYMO KAINA

Eil. Nr.	Paslaugų pavadinimas	Mato vnt.	Preliminarus kiekis per 36 mėn.	Mato vnt. kaina be PVM, Eur	Mato vnt. kaina su PVM, Eur	Bendra kaina su PVM, Eur
1	2	3	4	5	6	7 (4 x 6)
1.	Šilumos energija	kWh	3.500.000			
2.	Šilumos energija karštam vandeniui paruošti	kWh	1.600.000			
3.	Patalpų, įrangos ir tinklų nuomos mokestis	mėn.	36			
Bendra pasiūlymo kaina su PVM, Eur (gaunama sudėjus šilumos energijos ir šilumos energijos karštam vandeniui paruošti bendras kainas ir atėmus patalpų, įrangos ir tinklų nuomos mokesčio bendrą kainą)						

Pasiūlymo kaina yra _____ Eur (nurodoma bendra pasiūlymo kaina skaičiais ir žodžiais) su PVM.

Į šią sumą įeina visos išlaidos ir visi mokesčiai, taip pat ir PVM (____ proc.), kuris sudaro _____ Eur (suma nurodoma skaičiais ir žodžiais).

*Tais atvejais, kai pagal galiojančius teisės aktus tiekėjui nereikia mokėti PVM, jis nurodo priežastis, dėl kurių PVM nemoka:

Ekonomiškai naudingiausias pasiūlymas išrenkamas pagal kainos kriterijų.

Tiekėjo pasiūlyme nurodyta kaina, bus perkeliama į Sutartį, eurai su visais mokesčiais ir PVM.

PVM apskaičiuojamas pagal tuo metu galiojančius Lietuvos Respublikos teisės aktus.

Pasiūlyme tiekėjo nurodyti įkainiai turi būti pateikti dviejų skaičių po kablelio tikslumu.

Taip pat mes patvirtiname, kad visa pasiūlyme pateikta informacija yra teisinga ir apima viską, ko reikia visiškam ir tinkamam sutarties įvykdymui.

Siūlomas pirkimo objektas visiškai atitinka pirkimo dokumentuose nurodytus reikalavimus.

Teikdami šį pasiūlymą, mes patvirtiname, kad į mūsų siūlomą kainą įskaičiuotos visos išlaidos ir visi mokesčiai, ir kad mes prisiimame riziką už visas išlaidas, kurias, teikdami pasiūlymą ir laikydamiesi Perkančiosios organizacijos reikalavimų, privalėjome įskaičiuoti į pasiūlymo kainą.

Kartu su pasiūlymu pateikiami šie dokumentai (pasirašydamas pasiūlymą ar kiekvieną dokumentą kvalifikuotu elektroniniu parašu patvirtinu, kad dokumentų skaitmeninės kopijos yra tikros):

Eil. Nr.	Pateiktų dokumentų pavadinimas	Dokumento puslapių skaičius
1.	Pasiūlymo forma	
2.	Įgaliojimas (jei taikoma)	
3.	Jungtinės veiklos sutarties kopija (jei pasiūlymą teikia ūkio subjektų grupė) (jei taikoma)	
4.	Pasiūlymo galiojimą užtikrinantys dokumentai	
5. ir t.t.		

III. KONFIDENCIALIOS INFORMACIJOS PATEIKIMAS

Ši pasiūlyme nurodyta informacija yra konfidenciali (*Perkančioji organizacija šios informacijos negali atskleisti tretiesiems asmenims*):

Eil. Nr.	Pateikto dokumento pavadinimas (rekomenduojama pavadinime vartoti žodį „Konfidencialu“)	Dokumentas yra įkeltas šioje CVP IS pasiūlymo lango eilutėje („Prisegti dokumentai“ arba „Kvalifikaciniai klausimai“ prie atsakymo į klausimą)
1	2	3

Pastaba. Pildyti tuomet, jei bus pateikta konfidenciali informacija. Tiekėjas negali nurodyti, kad konfidenciali yra pasiūlymo kaina arba, kad visas pasiūlymas yra konfidencialus. Tiekėjui nenurodžius, kokia informacija yra konfidenciali, laikoma, kad konfidencialios informacijos pasiūlyme nėra.

Atkreipiame dėmesį, kad vadovaujantis Lietuvos Respublikos viešųjų pirkimų įstatymo 86 str. 9 dalimi, perkančioji organizacija laimėjusio dalyvio pasiūlymą ir kitus pasiūlyme išvardytus dokumentus, sudarytą pirkimo sutartį ir pirkimo sutarties pakeitimus, išskyrus informaciją, kurios atskleidimas prieštarautų informacijos ir duomenų apsaugą reguliuojantiems teisės aktams arba visuomenės interesams, pažeistų teisėtus konkretaus tiekėjo komercinius interesus arba turėtų neigiamą poveikį tiekėjų konkurencijai, ne vėliau kaip per 15 dienų nuo pirkimo sutarties sudarymo ar jų pakeitimo, bet ne vėliau kaip iki pirmojo mokėjimo pagal ją pradžios Viešųjų pirkimų tarnybos nustatyta tvarka turi paskelbti turi paskelbti Centrinėje viešųjų pirkimų informacinėje sistemoje. Todėl prašome aiškiai nurodyti su pasiūlymu pateiktų dokumentų konfidencialumą.

Pasiūlymo dalis, kurios dalyvis nenurodė kaip konfidencialios, bus viešinama Viešųjų pirkimų tarnybos direktoriaus 2017 m. birželio 19 d. įsakyme Nr. IS-91 nustatyta tvarka.

IV. INFORMACIJA APIE ŪKIO SUBJEKTUS IR SUBTIEKĖJUS

Tiekėjas pasiūlyme privalo išviešinti ūkio subjektus (jei taikoma), kurių pajėgumais remiasi:

Eil. Nr.	Ūkio subjekto(ų), kurio (-ių) pajėgumais remiamasi, (toliau – ūkio subjekto) pavadinimas(-ai)	Ūkio subjekto(-ų), adresas(-ai)	Ūkio subjekto(-ų) kodas(-ai)	Įsipareigojimų dalis (nurodant konkrečius pagal pirkimo sutartį priisiimamus įsipareigojimus), kuriai ketinama pasitelkti ūkio subjektą (-us), ir procentinė dalis nuo pasiūlymo kainos
1	2	3	4	5

Pastaba: Ūkio subjektas, kurio pajėgumais remiamasi – tiekėjo pirkimo sutarties vykdymui pasitelkiamas trečiasis asmuo, kurio kvalifikacija tiekėjas remiasi, kad atitiktų kvalifikacijos reikalavimus.

Tiekėjas pasiūlyme privalo išviešinti subtiekėjus (jei taikoma), kurių pajėgumais nesiremia:

Eil. Nr.	Subtiekėjo (-ų) pavadinimas (-ai)	Subtiekėjo(-ų) adresas (-ai)	Subtiekėjo(-ų) kodas(-ai)	Įsipareigojimų dalis (nurodant konkrečius pagal pirkimo sutartį priisiimamus įsipareigojimus), kuriai ketinama pasitelkti subtiekėją (-us) ir

				procentinė dalis nuo pasiūlymo kainos
1	2	3	4	5
1.				

Pastaba: Subtiekėjas, kurio pajėgumais tiekėjas nesiremia – tiekėjo pirkimo sutarties vykdymui pasitelkiamas trečiasis asmuo, kurio kvalifikacija tiekėjas nesiremia, kad atitiktų kvalifikacijos reikalavimus

Tiekėjas pasiūlyme privalo išviešinti kvazisubtiekėjus (jei taikoma), kurių pajėgumais remiasi:

Kvazisubtiekėjas (-ai) – specialistas (-ai), kurio (-ių) kvalifikacija tiekėjas remiasi, ir kuris (-ie) pasiūlymo pateikimo metu dar nėra tiekėjo, ūkio subjekto, kurio pajėgumais tiekėjas remiasi, ar subtiekėjo darbuotojas (-ai), tačiau jį (juos) ketinama įdarbinti, jei pasiūlymas bus pripažintas laimėjusiu.	1.
	2.
	3.
	4. ir t.t.

V. INFORMACIJA APIE TREČIŲJŲ ASMENŲ PASITELKIMĄ

Eil. Nr.	Trečiosios šalies (-ių) pavadinimas (-ai)	Trečiosios šalies (-ių) adresas (-ai)	Trečiosios šalies (-ių) kodas(-ai)	Informacija apie pasirašytas sutartis, ketinimo protokolus ir pan.
1	2	3	4	5
1.				

Pastaba: Trešieji asmenys, kurių pajėgumais tiekėjas nesiremia - tiekėjo pirkimo sutarties vykdymui pasitelkiamas trečiasis asmuo, kuris tiesiogiai aktyviai, savo veiksmais neprisidės prie pirkimo vykdytojo poreikio įsigyti pirkimo objektą tenkinimo (tiesiogiai neteiks dalies paslaugų, nevykdys dalies darbų, tiesiogiai neprisidės prie prekių tiekimo, neprisiims solidarios atsakomybės už sutarties vykdymą ar kitaip tiesiogiai nedalyvaus vykdant pirkimo sutartį), pavyzdžiui, tik išnuomos patalpas, išnuomos įrangą ar pan. Teikdamas pasiūlymą, tiekėjas turi pareigą įrodyti, kad atitinkamomis konkrečiomis trečiojo asmens priemonėmis jis galės naudotis sutarties vykdymo laikotarpiu.

Pasiūlymas galioja 90 dienų nuo pasiūlymo pateikimo termino pabaigos

(Tiekėjo arba jo įgalioto asmens pareigų pavadinimas)

(Parašas)

(Vardas ir pavardė)

PREKIŲ PIRKIMO-PARDAVIMO SUTARTIES SPECIALIOSIOS SĄLYGOS

Sutarties pavadinimas	ŠILUMOS IR KARŠTO VANDENS TIEKIMAS		
Sutarties data	2026 m. _____ d.	Sutarties numeris	

1. SUTARTIES ŠALYS		
1.1. Pirkėjas	1.1.1. Pavadinimas	Linkuvos socialinės globos namai
	1.1.2. Juridinio asmens kodas	190794554
	1.1.3. Adresas	Guostagalio seniūnija, Linkavičių kaimas 1, LT- 83405 Pakruojo rajonas
	1.1.4. PVM mokėtojo kodas	-
	1.1.5. Atsiskaitomoji sąskaita	LT144040063610001263
	1.1.6. Bankas, banko kodas	LR Finansų ministerija, 40400
	1.1.7. Telefonas	+370 421 48149
	1.1.8. El. paštas	info@linkuvossgn.lt
	1.1.9. Šalies atstovas	Direktorius Saulius Žaromskis
	1.1.10. Atstovavimo pagrindas	Biudžetinės įstaigos nuostatai
1.2. Tiekėjas	1.2.1. Pavadinimas	
	1.2.2. Juridinio asmens kodas	
	1.2.3. Adresas	
	1.2.4. PVM mokėtojo kodas	
	1.2.5. Atsiskaitomoji sąskaita	
	1.2.6. Bankas, banko kodas	
	1.2.7. Telefonas	
	1.2.8. El. paštas	
	1.2.9. Šalies atstovas	
	1.2.10. Atstovavimo pagrindas	

2. ATSAKINGI ASMENYS	
2.1. Pirkėjo kontaktiniai asmenys, atsakingi už Sutarties vykdymą, Prekių priėmimą, Sąskaitų per informacinę sistemą SABIS priėmimą	Aptarnavimo padalinio vadovas Gražvydas Miliauskas, Tel. +370 693 12369, El. paštas: aptarnavimas@linkuvossgn.lt
2.2. Tiekėjo kontaktiniai asmenys, atsakingi už Sutarties vykdymą	įrašyti vardą ir pavardę įrašyti pareigas įrašyti telefono numerį įrašyti elektroninio pašto adresą
3. SUTARTIES DALYKAS	
3.1. Sutarties dalykas	Tiekėjas įsipareigoja Sutartyje numatytais sąlygomis ir tvarka tiekti šilumą ir karštą vandenį (toliau – Prekės).

	Išsamus perkamo objekto aprašymas ir kiti reikalavimai pirkimo objektui nustatyti Sutarties priede Nr. 1 „Techninė specifikacija“ ir Sutarties priede Nr. 2 „Pasiūlymas“.	
3.2. Pirkimo pavadinimas ir numeris	Šilumos ir karšto vandens tiekimas, CVP IS Nr. _____	
3.3. Informacija apie Europos Sąjungos lėšomis finansuojamą projektą arba kitą projektą	Netaikoma	
4. PREKIŲ PRISTATYMO TERMINAI IR PREKIŲ PERDAVIMO - PRIĖMIMO TVARKA		
4.1. Prekių tiekimo periodiškumas	Tiekėjas įsipareigoja tiekti šilumą ir karštą vandenį nuo sutarties įsigaliojimo dienos 36 (trisdešimt šešių) mėnesių laikotarpiui.	
4.2. Prekių (ar jų dalies) pristatymo termino pratęsimas	Netaikoma	
4.3. Užsakymų teikimo tvarka	Netaikoma	
4.4. Dėl minimalios užsakymo vertės / apimties	Netaikoma	
4.5. Kartu su Prekėmis pateikiami dokumentai	Netaikoma	
5. SUTARTIES KAINA IR ATSISKAITYMO TVARKA		
5.1. Sutarčiai taikomas kainos apskaičiavimo būdas	Kintamo įkainio kainodara	
5.2. Pradinės Sutarties vertė ir Sutarties kaina, kai taikoma <u>kintamo įkainio</u> kainodara	Pradinė Sutarties vertė be PVM	
	____ % PVM	
	Sutarties kaina (Pradinė Sutarties vertė + PVM)	
	<p>Šioje Sutartyje Pradinės Sutarties vertė yra lygi maksimaliai pirkimui skirtai lėšų sumai be PVM pirkimo dokumentuose ir Sutartyje nurodytų Prekių įsigijimui Tiekėjo pasiūlyme nurodytais įkainiais be PVM.</p> <p>Pirkėjas perka Prekes pagal poreikį Sutarties priede Nr.1 „Pasiūlymas“ nurodytais įkainiais, neviršijant Sutarties kainos. Sutartyje nurodytas Prekių kiekis ir įkainis gali būti keičiamas (didėti</p>	

	<p>ar mažėti), atsižvelgiant į nustatytas šilumos kainos dedamąsias, pakitusias kuro kainas ir pakitusias perkamos šilumos kainas.</p> <p>Pirkėjas neįsipareigoja išpirkti preliminaraus Prekių kiekio ar bet kokios jo dalies.</p>
5.3. Sutarties kainos / įkainių perskaičiavimas taikant peržiūros taisykles	<p>Sutarties įkainiai bus perskaičiuojami:</p> <p>5.3.1. dėl PVM tarifo pasikeitimo;</p> <p>5.3.2. dėl kitų mokesčių, lemiančių Prekių kainos / įkainių pokytį, pasikeitimo.</p>
5.3.1. Sutarties kainos / įkainių peržiūra dėl PVM tarifo pasikeitimo	<p>Jeigu Sutarties vykdymo metu pasikeičia PVM mokėjimą reglamentuojantys teisės aktai, darantys tiesioginę įtaką Tiekėjo teikiamų Prekių Sutartyje nurodytiems įkainiams, Sutarties įkainiai perskaičiuojami nekeičiant įkainio be PVM.</p> <p>Perskaičiuota (-i) Sutarties kaina / įkainiai įforminama (-i) Susitarimu ir turi būti taikoma (-i) nuo naujo PVM įvedimo datos (nepriklausomai nuo to, kada pasirašytas Susitarimas).</p>
5.3.2. Sutarties kainos / įkainių peržiūra dėl kitų mokesčių, lemiančių Prekių kainos / įkainių pokytį, pasikeitimo	<p>Tiekėjo pasiūlyme Pirkimui nurodytas įkainis peržiūrimas ir atitinkamai didinamas arba mažinamas vadovaujantis Lietuvos Respublikos šilumos ūkio įstatymo nuostatomis bei pagal jį patvirtinta Šilumos kainų nustatymo metodika, kurią tvirtina Valstybinė energetikos reguliavimo taryba (VERT), atsižvelgiant į šilumos kainos dedamųjų, kuro kainų ir perkamos šilumos kainų pokyčius.</p>
5.3.3. Sutarties kainos / įkainių peržiūra dėl kainų lygio pokyčio	Netaikoma
5.3.4. Sutarties kainos / įkainių peržiūra dėl kainų lygio pokyčio pagal Prekių grupių kainų pokyčius	Netaikoma
5.4. Sutarties kainos / įkainių apskaičiavimas taikant <u>kiekio</u> (apimtį) keitimo taisykles	Netaikoma
5.5. Atsiskaitymo su Tiekėju terminas ir tvarka	<p>Pirkėjas atsiskaito su Tiekėju ne vėliau kaip per 30 kalendorinių dienų nuo Sąskaitos gavimo dienos, įvykdžius visus sutartinius įsipareigojimus.</p> <p>PVM sąskaitos faktūros pateikiamos naudojantis sąskaitų administravimo bendrąja informacine sistema SABIS priemonėmis.</p>
5.6. Avansas	Netaikoma

5.7. Avanso užtikrinimas	Netaikoma
6. PREKIŲ KOKYBĖ IR GARANTINIAI ĮSIPAREIGOJIMAI	
6.1. Garantinis terminas	Netaikoma
6.2. Garantinė priežiūra	Garantinio termino laikotarpiu Tiekėjas, gavęs pranešimą apie Prekės trūkumus, privalo ne vėliau kaip per 48 (keturiasdešimt aštuonias) valandas pašalinti trūkumus. Prekių trūkumų nustatymo bei šalinimo tvarka nustatyta Bendrųjų sąlygų 7 skyriuje.
6.3. Kokybinių kriterijų įgyvendinimo ir tikrinimo tvarka	Netaikoma
7. SUTARTIES VYKDYMUI PASITELKIAMAI SUBTIEKĖJAI	
Sutarties vykdymui pasitelkiami subtiekJai ir (ar) specialistai	Sutarties vykdymui subtiekJai ir (ar) specialistai nepasitelkiami. <i>arba</i> Sutarties vykdymui pasitelkiami subtiekJai ir (ar) specialistai: <i>nurodyti</i>
8. PRIEVOLIŲ PAGAL SUTARTĮ ĮVYKDYMO UŽTIKRINIMAS	
8.1. Prievolių pagal Sutartį įvykdymo užtikrinimas	Užstatu arba laidavimo draudimu arba banko arba kitos kredito įstaigos garantija.
8.2. Sutarties įvykdymo užtikrinimo galiojimo terminas	Sutarties įvykdymo užtikrinimo galiojimo terminas turi būti ne trumpesnis nei Sutarties galiojimo terminas.
8.3. Sutarties įvykdymo užtikrinimo pateikimas	Draudimo bendrovės laidavimo draudimo raštas (kartu su draudimo bendrovės laidavimo draudimo raštu turi būti pateiktas ir pasirašytas draudimo liudijimas (polisas) bei dokumentas, įrodantis, kad draudimo įmoka už išduotą laidavimo draudimo raštą yra sumokėta), atitinkantį Bendrųjų sąlygų 10 skyriuje nurodytas sąlygas. Sutarties įvykdymo užtikrinimo dydis (suma) – 10 000 Eur (dešimt tūkstančių Eur 00 ct). Pateikiamas per 15 k.d. nuo Sutarties pasirašymo dienos.
9. ŠALIŲ ATSAKOMYBĖ	
9.1. Pirkėjui taikomos netesybos už mokėjimų pagal Sutartį vėlavimą	Jei Pirkėjas, gavęs tinkamai pateiktą ir užpildytą Sąskaitą, uždelsia atsiskaityti už tinkamai Tiekėjo perduotas kokybiškas Prekes per Sutartyje nurodytą terminą, Tiekėjas nuo kitos nei nustatytas terminas dienos skaičiuoja Pirkėjui 0,02 (dvi šimtosios) procento dydžio delspinigius nuo neapmokėtos sumos be PVM už kiekvieną vėlavimo mėnesį.
9.2. Tiekėjui taikomos netesybos	9.2.1. Jeigu Tiekėjas vėluoja tiekti Prekes ar ištaisyti jų trūkumus arba nevykdo kitų sutartinių įsipareigojimų, Pirkėjas nuo kitos nei nustatytas terminas dienos Tiekėjui skaičiuoja 0,02 (dvi šimtosios)

	<p>procento dydžio delspinigius už kiekvieną uždelstą mėnesį nuo laiku neperduotų Prekių ar Prekių, turinčių trūkumų, kainos be PVM.</p> <p>9.2.2. Jeigu Tiekėjas vėluoja grąžinti dėl Tiekėjui mokėtinos sumos sumažinimo susidariusią permoką pagal Bendrųjų sąlygų 7.4.1.2 punktą, Pirkėjas nuo kitos nei nustatytas terminas dienos Tiekėjui skaičiuoja 0,02 (dvi šimtosios) procento dydžio delspinigius už kiekvieną uždelstą mėnesį nuo laiku negrąžintos permokos, kainos be PVM.</p> <p>9.2.3. Tiekėjas privalo sumokėti Pirkėjui netesybas 10 dienų nuo Pirkėjo pareikalavimo, jeigu netesybų suma nėra išskaitoma iš Tiekėjui mokėtinos sumos.</p>
9.3. Tiekėjui / Pirkėjui taikoma bauda nutraukus Sutartį dėl esminio Sutarties pažeidimo ar nepagrįstai nutraukus Sutarties vykdymą ne Sutartyje nustatyta tvarka	Netaikoma
9.4. Tiekėjui taikoma bauda dėl esamų subtiekėjų ar specialistų pakeitimo / naujų subtiekėjų pasitelkimo nesilaikant Bendrosiose sąlygose nurodytos subtiekėjų ir (ar) specialistų keitimo tvarkos	Netaikoma
9.5. Tiekėjui taikomos baudos dėl aplinkosauginių ir (arba) socialinių kriterijų nesilaikymo	Netaikoma
9.6. Tiekėjui / Pirkėjui taikoma bauda dėl konfidencialumo reikalavimų nesilaikymo	Netaikoma
9.7. Tiekėjui taikomos netesybos dėl pirkimo dokumentuose nustatytų Kokybinių kriterijų nepasiekimo Sutarties vykdymo metu	Netaikoma

9.8. Tiekėjui taikomos netesybos dėl Sutarties įvykdymo užtikrinimo nepratęsimo	Netaikoma
9.9. Tiekėjui taikoma bauda dėl Pirkėjo simbolių, pavadinimo ir ženklo reklamoje ar rinkodaroje naudojimo reikalavimų nesilaikymo bei draudimo naudotis Pirkėjo sukurtais intelektualiais veiklos rezultatais nesilaikymo	Netaikoma
9.10. Kitos netesybos	
10. ESMINĖS SUTARTIES SĄLYGOS	
10.1. Esminės Sutarties sąlygos	Nenutrūkstamas šilumos bei karšto vandens tiekimas, išskyrus Šilumos tiekimo ir vartojimo taisyklėmis nustatytus atvejus ir laikotarpius, kada šilumos/vandens tiekimas gali būti stabdomas šilumos/karšto vandens gamybos ir perdavimo įrenginių remonto arba profilaktinio patikrinimo darbams.
10.2. Dideli arba nuolatiniai esminės Sutarties sąlygos vykdymo trūkumai	Netaikoma
11. SUTARTIES GALIOJIMAS IR KEITIMAS	
11.1. Sutarties sudarymas ir įsigaliojimas	Ši Sutartis laikoma sudaryta, kai (pirma) ją pasirašo abi Šalys, ir pateikiamas Sutarties įvykdymo užtikrinimas. Sutartis galioja iki visiško prievolių įvykdymo (kol bus išnaudota Pradinės Sutarties vertė, bet jos terminas negali būti ilgesnis kaip 48 (keturiasdešimt aštuoni) mėn.
11.2. Sutarties galiojimo termino pratęsimas	Atsižvelgiant į perkamo objekto ypatybes ir siekiant racionalaus lėšų panaudojimo vadovaujantis VPI 86 str. 5 dalies 1 punkto nuostatomis sutartis gali būti pratęsta 1 kartą 12 mėnesių laikotarpiui.
12. SUTARTIES NUTRAUKIMAS	
12.1. Sutarties nutraukimo pagrindai	Sutartis gali būti nutraukiama rašytiniu Šalių susitarimu arba vienašališkai, Bendrosiose sąlygose nustatyta tvarka.
12.2. Esminiai Sutarties pažeidimai	12.2.1. jeigu Tiekėjas nevykdo prisiimtų įsipareigojimų už Sutartyje nustatytą Sutarties kainą / įkainius; 12.2.2. jeigu Tiekėjas nepateikia Sutarties įvykdymo užtikrinimo pratęsimo ilgiau kaip 30 (trisdešimt) dienų nuo galiojančio Sutarties įvykdymo užtikrinimo termino pabaigos Bendrosiose sąlygose nustatyta tvarka (išskyrus pirminį Sutarties įvykdymo užtikrinimą); 12.2.3. jeigu paaiškėja, kad Tiekėjas nevykdo įsipareigojimų, kurie pasiūlymų vertinimo metu pirkimo dokumentuose buvo nustatyti kaip pasiūlymų vertinimo kriterijai ir už kuriuos Tiekėjui buvo skiriamos reikšmės, kai pasiūlymas vertintas pagal kainos / sąnaudų ir kokybės santykį ir Tiekėjas per 5 dienas neištaiso pažeidimų;

	<p>12.2.8. Tiekėjo kvalifikacija tapo nebeatitinkančia pirkimo dokumentuose nustatytų Sutarties tinkamam vykdymui būtinų reikalavimų ir šie neatitikimai nebuvo ištaisyti per 14 (keturiolika) kalendorinių dienų nuo kvalifikacijos tapimo neatitinkančia dienos;</p> <p>12.2.9. Tiekėjas pažeidžia šios Sutarties nuostatas, reglamentuojančias konkurenciją, intelektinės nuosavybės ar konfidencialios informacijos valdymą;</p> <p>12.2.10. Tiekėjas 2 (du) kartus pažeidžia esminę Sutarties sąlygą.</p>
13. APLINKOSAUGINIAI IR SOCIALINIAI KRITERIJAI	
13.1. Aplinkosauginių kriterijų nustatymo teisinis pagrindas	<p>13.1. Vykdomas žalioji pirkimas vadovaujantis Lietuvos Respublikos aplinkos ministro 2011 m. birželio 28 d. įsakymu Nr. D1-508 „Dėl aplinkos apsaugos kriterijų taikymo, vykdam žaliuosius pirkimus, tvarkos aprašo patvirtinimo“ 4 punkto 4.3 papunkčiu.</p> <p>13.2. Tiekėjas sutarties vykdymo laikotarpiu turi būti įdiegęs ir taikyti atliekamos veiklos srityje aplinkos apsaugos vadybos ir audito sistemą EMAS arba kitą aplinkos apsaugos vadybos sistemą, įdiegtą pagal standartą LST EN ISO 14001 ar kitus aplinkos apsaugos vadybos standartus, pagrįstus atitinkamais Europos arba tarptautiniais standartais, kuriuos yra patvirtinusios sertifikavimo įstaigos, atitinkančios Europos Sąjungos teisės aktus arba atitinkamus Europos ar tarptautinius sertifikavimo standartus, arba taikyti kitas lygiavertes aplinkos apsaugos vadybos užtikrinimo priemones, kurios patvirtintų, kad Tiekėjo aplinkos apsaugos vadybos užtikrinimo priemonės atitinka reikalaujamus aplinkos apsaugos vadybos sistemos standartus.</p>
13.2. Su perkamomis Prekėmis susiję socialiniai kriterijai	Netaikoma
14. SUTARTIES PRIEDAI	
14.1. Priedas Nr. 1	Techninė specifikacija;
14.2. Priedas Nr. 2	Pasiūlymas;
14.3. Priedas. Nr. 3	Nuomos sutartis.
15. ŠALIŲ ATSTOVŲ PARAŠAI	
PIRKĖJAS	TIEKĖJAS
Direktorius Saulius Žaromskis	

PREKIŲ PIRKIMO–PARDAVIMO SUTARTIES BENDROSIOS SĄLYGOS

1. PAGRINDINĖS SĄVOKOS IR SUTARTIES AIŠKINIMAS

1.1. Sąvokos

1.1.1. Šioje Sutartyje didžiaja raide rašomos sąvokos turi paskiau nurodytas reikšmes:

1.1.1.1. **Bendrosios sąlygos** – Sutarties dalis, kuri vadinasi „Prekių pirkimo–pardavimo sutarties Bendrosios sąlygos“;

1.1.1.2. **Pirkėjas** – asmuo, kuris Specialiosiose sąlygose yra įvardytas kaip Pirkėjas, įsigyjantis Specialiosiose sąlygose ir Sutarties prieduose nurodytas Prekes;

1.1.1.3. **Pradinės sutarties vertė** – Specialiosiose sąlygose nurodyta vertė be pridėtinės vertės mokesčio (toliau – PVM);

1.1.1.4. **Prekės** – Specialiosiose sąlygose ir Sutarties prieduose nurodytos prekės (prekių pirkimas, nuoma, finansinė nuoma (lizingas), pirkimas išsimokėtinai, numatant jas įsigyti ar to nenumatant), taip pat įsigyjamų prekių pristatymo, montavimo, diegimo ir kitos jų parengimo naudoti paslaugos (toliau – su Prekėmis susijusios paslaugos), jeigu šios paslaugos tik papildo prekių tiekimą, kurias Tiekėjas įsipareigoja tiekti Pirkėjui pagal Sutartį ir galiojančių įstatymų bei kitų teisės aktų reikalavimus;

1.1.1.5. **Prekių perdavimo–priėmimo aktas** – dokumentas, kuriuo Tiekėjas perduoda, o Pirkėjas priima Prekes ir kuriuo Šalys patvirtina, kad pristatytos Prekės atitinka nustatytus reikalavimus. Jeigu Sutartyje yra numatytas Prekių pristatymas dalimis, Prekių perdavimo–priėmimo aktas gali būti sudaromas dėl kiekvienos dalies atskirai;

1.1.1.6. **Prekių trūkumai** – Prekių perdavimo–priėmimo metu ar Prekių garantinio termino galiojimo metu Pirkėjo, ar (ir) trečiųjų asmenų nustatyti Prekių kokybės neatitikimai Sutarties ar (ir) įstatymų bei kitų teisės aktų reikalavimams, Prekių gedimai, paslėpti defektai, veiklos sutrikimai ar pan., dėl kurių Prekių nebūtų galima naudoti tam tikslui, kuriam Pirkėjas (jas) ketino naudoti, arba dėl kurių Prekių naudingumas sumažėtų taip, kad Pirkėjas, apie tuos trūkumus žinodamas, arba apskritai nebūtų tų Prekių pirkęs, arba nebūtų už Prekes mokėjęs tokio dydžio kainą;

1.1.1.7. **Sąskaita** – Tiekėjo išrašoma ir Pirkėjui apmokėjimui pateikiama sąskaita faktūra, PVM sąskaita faktūra ar kitas mokėjimo dokumentas už Tiekėjo perduotas bei Pirkėjo priimtas Prekes. Jeigu Sutartyje yra numatytas Prekių pristatymas dalimis, Sąskaita gali būti pateikiama dėl kiekvienos dalies atskirai;

1.1.1.8. **Specialiosios sąlygos** – Sutarties dalis, kuri vadinasi „Prekių pirkimo–pardavimo sutarties Specialiosios sąlygos“ ir kurioje yra nurodytos konkretaus pirkimo objekto įsigijimą aptariančios sąlygos (tokios kaip Pradinės sutarties vertė, Prekių tiekimo terminai ir pan.) bei kiti konkretūs duomenys (tokie kaip Šalys, Prekės ir pan.), išvardyti priedai, taip pat nurodyti Bendrųjų sąlygų pakeitimai ir papildymai (jeigu tokie padaryti);

1.1.1.9. **Susitarimas** – tai dokumentas, kurį Šalys sudaro keisdamos Sutarties sąlygas VPI leidžiama apimtimi;

1.1.1.10. **Sutarties kaina** – pagal Sutartį Tiekėjui mokėtina suma, įskaitant visus privalomus mokesčius ir išlaidas;

1.1.1.11. **Sutarties sąlygos** – Bendrosios sąlygos ir Specialiosios sąlygos kartu;

1.1.1.12. **Sutartis** – Prekių pirkimo–pardavimo sutartis, kurią sudaro Sutarties sąlygos, Specialiosiose sąlygose išvardyti priedai ir Susitarimai;

1.1.1.13. **Šalis** – Pirkėjas arba Tiekėjas, kiekvienas atskirai, priklausomai nuo konteksto;

1.1.1.14. **Šalys** – Pirkėjas ir Tiekėjas kartu;

1.1.1.15. **Tiekėjas** – asmuo, kuris Specialiosiose sąlygose yra įvardytas kaip Tiekėjas, tiekiantis Specialiosiose sąlygose nurodytas Prekes;

1.1.1.16. **VPI** – Lietuvos Respublikos viešųjų pirkimų įstatymas.

1.1.1.17. Kitų Sutartyje didžiaja raide rašomų sąvokų reikšmės yra nurodytos Sutarties tekste.

1.1.1.18. Sutartyje neapibrėžtos sąvokos suprantamos ir aiškinamos taip, kaip jas apibrėžia VPI ir kiti įstatymai bei teisės aktai, galiojantys Sutarties sudarymo ir vykdymo metu.

1.1.1.19. Kitos Sutartyje vartojamos sąvokos ir terminai turi bendrinę reikšmę arba artimiausią Sutarties pobūdžiui specialiąją reikšmę, jei Sutartyje nėra nustatyta ir paaiškinta kitokia jų reikšmė.

1.2. Sutarties aiškinimas

1.2.1. Sutartis yra sudaryta ir turi būti aiškinama pagal Lietuvos Respublikos teisės aktus.

1.2.2. Jei Bendrosios sąlygos ir (ar) Specialiosios sąlygos prieštarauja VPI ir kitų teisės aktų reikalavimams, taikomos VPI ir kitų teisės aktų nuostatos.

1.2.3. Diena Sutartyje reiškia kalendorinę dieną.

1.2.4. Darbo diena Sutartyje reiškia bet kurią dieną, išskyrus šeštadienį, sekmadienį ir švenčių dienas Lietuvoje, nurodytas Lietuvos Respublikos darbo kodekse.

1.2.5. Terminai pagal Sutartį yra skaičiuojami metais, mėnesiais, savaitėmis, darbo dienomis, kalendorinėmis dienomis ir valandomis ir minutėmis.

1.2.6. Kvalifikacija, rėmimasis kitų ūkio subjektų pajėgumais, Prekių apimtis, peržiūra suprantami taip, kaip nustatyta VPI bei jį įgyvendinančiuose teisės aktuose.

1.2.7. Jeigu Prekių perdavimo–priėmimo akto, kaip atskiro dokumento, reikalauti neprivaloma, Šalys susitaria, ir tai aiškiai nurodo Specialiosiose sąlygose, Prekių perdavimo–priėmimo aktu laikoma Sąskaita. Tais atvejais, kai išrašoma Sąskaita ir Prekių perdavimo–priėmimo aktas nepasirašomas, Sutarties nuostatos dėl Prekių perdavimo–priėmimo akto išrašymo taikomos ir Sąskaitos išrašymui.

1.2.8. Informuoti, pranešti, įspėti arba atsakyti reiškia pateikti informaciją, pranešimą, įspėjimą arba atsakymą Bendrosiose ir (ar) Specialiosiose sąlygose nustatyta tvarka.

1.2.9. Patvirtinti reiškia pateikti patvirtinimą raštu arba pasirašyti dokumentą be išlygų ar su išlygomis, išskyrus atvejus, kai asmuo, pasirašydamas dokumentą, nurodo, jog atsisako jį patvirtinti.

1.2.10. Jeigu Sutartyje nenurodyta kitaip, žodžiai, vartojami vienaskaitos forma taip pat reiškia ir daugiskaitą ir atvirkščiai, vienos giminės žodžiai apima ir kitos giminės atitinkamus žodžius, žodis asmuo reiškia tiek fizinius, tiek ir juridinius asmenis.

1.2.11. Jeigu Sutartyje nurodyta reikšmė skaičiais ir žodžiais skiriasi, vadovaujamasi žodžiais nurodyta reikšme.

1.2.12. Jei pateikiamos nuorodos į teisės aktus, turi būti taikomos aktualios teisės aktų redakcijos, jeigu nenurodyta kitaip.

1.3. Dokumentų viršenybė

1.3.1. Sutartį sudarantys dokumentai turi būti suprantami kaip papildantys vienas kitą. Bet kokio Sutarties dokumentų sąlygų neatitikimo ar neaiškumo atveju, toks neatitikimas ar neaiškumas pašalinamas dokumentus aiškinant tokia eilės tvarka:

1.3.1.1. Techninė specifikacija;

1.3.1.2. Specialiosios sąlygos;

1.3.1.3. Bendrosios sąlygos;

1.3.1.4. Pirkimo dokumentai (išskyrus techninę specifikaciją);

1.3.1.5. Pasiūlymas;

1.3.1.6. Kiti Specialiosiose sąlygose išvardinti priedai.

1.3.2. Tuo atveju, kai Šalių Susitarimu yra keičiamos Sutarties sąlygos, naujai sutartos Sutarties sąlygos turi viršenybę prieš pakeistasias.

1.3.3. Jeigu Šalys susitaria dėl Sutarties sąlygų arba priedo papildymo nauja sąlyga, neatitikimo ar neaiškumo atveju tokia sąlyga turi viršenybę atitinkamai kitų Sutarties sąlygų arba kitų to priedo sąlygų atžvilgiu.

1.3.4. Jeigu Šalys susitaria dėl naujo priedo, Šalys turi sutarti dėl naujojo priedo įtraukimo į priedų sąrašą vietos ir jo reikšmės aiškinant Sutartį. Jeigu naujas priedas yra įterpiamas į priedų sąrašą, jam turi būti suteikiamas eilės numeris su viršutiniu indeksu, atsižvelgiant į priedų eiliškumą ir svarbą (pavyzdžiui, priedas Nr. 4¹).

2. SUTARTIES DALYKAS

2.1. Tiekėjas įsipareigoja Sutartyje nustatytais sąlygomis ir tvarka perduoti Pirkėjui Prekes, atitinkančias Sutartyje nustatytus reikalavimus, o Pirkėjas įsipareigoja priimti Sutarties sąlygas atitinkančias ir tinkamai patiektas Prekes bei sumokėti Tiekėjui Sutartyje nurodytą kainą Sutartyje nustatytais sąlygomis ir tvarka.

2.2. Šalys, vykdydamos Sutartį, įsipareigoja laikytis visų Sutarties vykdymui taikytinų įstatymų bei kitų teisės aktų reikalavimų. Šalis turi teisę reikalauti, kad kita Šalis įvykdytų visus įstatymų bei kitų teisės aktų reikalavimus, taikomus Sutarties vykdymui. Nė viena iš Sutarties sąlygų nereiškia ir negali būti aiškinama kaip Pirkėjo atsisakymas įstatymuose bei kituose teisės aktuose numatytų ir Sutartimi neapartų Pirkėjo kitų teisių ir garantijų, susijusių su netinkamu Prekių tiekimu ar jų kokybe, arba kaip Tiekėjo atsisakymas įstatymuose bei kituose teisės aktuose numatytų ir Sutartimi neapartų Tiekėjo kitų teisių ir garantijų dėl atlyginimo už Prekes gavimo.

2.3. Tiekėjas privalo užtikrinti, kad Prekės atitiktų techninės specifikacijos reikalavimus ir Tiekėjo pasiūlymo sąlygas, būtų kokybiškos, tiekiamos tinkamai ir laiku, laikantis Sutarties sąlygų taip, kad tai labiausiai atitiktų Pirkėjo interesus, pagal geriausius visuotinai pripažįstamus profesinius, techninius standartus ir praktiką, panaudodamas visus reikiamus įgūdžius ir žinias.

3. TIEKĖJAS IR KITI SUTARTIES VYKDYMUI PASITELKIAMĖ ASMENYS

3.1. Kvalifikacija ir kiti Tiekėjo pasiūlymu prisiimti įsipareigojimai

3.1.1. Tiekėjas atsako už tai, kad visą Sutarties vykdymo laikotarpį Tiekėjas būtų kompetentingas, patikimas ir pajėgus (įskaitant ūkio subjektų, kurių pajėgumais remiasi Tiekėjas, pajėgumus) įvykdyti Sutarties reikalavimus:

3.1.1.1. turėtų teisę verstis ta veikla, kuri yra reikalinga Sutarčiai įvykdyti. Pirkėjui pareikalavus, Tiekėjas turi pateikti dokumentus, įrodančius, kad Sutartį vykdo tik tokią teisę turintis asmenys;

3.1.1.2. atitiktų tiekėjų kvalifikacijai pirkimo dokumentuose nustatytus reikalavimus bei neturėtų pirkimo dokumentuose nustatytų pašalinimo pagrindų;

3.1.1.3. laikytųsi Tiekėjo pasiūlyme nurodytų įsipareigojimų, įskaitant, bet neapsiribojant – atitiktų pasiūlyme nurodytų kriterijų, dėl kurių jo pasiūlymas buvo išrinktas ekonomiškai naudingiausiu (toliau – **Kokybiniai kriterijai**), reikšmes ir parametrus. Šiame papunktyje nurodytų įsipareigojimų laikymosi tikrinimo tvarka nustatoma Specialiosiose sąlygose;

3.1.1.4. užtikrintų nustatytų kokybės vadybos sistemos ir (arba) aplinkos apsaugos vadybos sistemos standartų taikymą, jeigu to reikalaujama pirkimo dokumentuose, ir turėtų tą patvirtinančius dokumentus;

3.1.1.5. atitiktų nacionalinio saugumo interesus bei nebūtų registruotas (nuolat gyvenantis ar turintis pilietybę) nepatikimomis laikomose valstybėse ar teritorijose, jei tokie reikalavimai buvo numatyti pirkimo dokumentuose.

3.1.2. Tuo atveju, kai Tiekėjas yra jungtinės veiklos sutarties pagrindu veikianti tiekėjų grupė, jos nariai Pirkėjui už Sutarties vykdymą atsako solidariai. Jeigu Tiekėjas remiasi ūkio subjektų pajėgumais, siekdamas atitikti finansinio ir ekonominio pajėgumo reikalavimus, Tiekėjas su tokiais ūkio subjektais už Sutarties vykdymą atsako solidariai (jeigu to buvo reikalaujama pirkimo dokumentuose).

3.1.3. Tiekėjas taip pat atsako už tai, kad Tiekėjas, Sutartį tiesiogiai vykdydantys subtiekejai ir specialistai atitiktų jiems įstatymų bei kitų teisės aktų ir (arba) pirkimo dokumentų nustatytus profesinės kvalifikacijos ir kitus reikalavimus bei turėtų teisę verstis ta veikla, kuriai jie pasitelkiami.

3.2. Subtiekėjų bei specialistų pasitelkimas ir keitimas

3.2.1. Tiekėjas įsipareigoja užtikrinti, kad Sutartį vykdys pirkime pasiūlyti ir kvalifikacijos bei kitus pirkimo dokumentuose nustatytus reikalavimus atitinkantys subtiekėjai ir (ar) specialistai. Šių asmenų veiksmai vykdant Sutartį Tiekėjui sukelia tokias pačias pasekmes ir atsakomybę, kaip jo paties veiksmai. Tiekėjas atsako už savo subtiekėjų ir specialistų veiksmus ar neveikimą.

3.2.2. Sutarties vykdymui pasitelkiami subtiekėjai ir (ar) specialistai (jeigu tokie pasitelkiami) nurodomi Specialiosiose sąlygose.

3.2.3. Tiekėjas gali keisti ir (ar) pasitelkti subtiekėjus ir (ar) specialistus šiame Sutarties poskyryje nustatytais atvejais ir tvarka.

3.2.4. Naujas subtiekėjas ar specialistas gali pradėti vykdyti jiems Tiekėjo pavestus įsipareigojimus pagal Sutartį ne anksčiau, nei bus pasirašytas Susitarimas.

3.2.5. Jei Tiekėjas pasitelkia naują subtiekėją arba pakeičia esamą subtiekėją ir (ar) specialistą, negavęs Pirkėjo raštiško sutikimo, arba sutartinius įsipareigojimus pagal Sutartį vykdo subtiekėjai ir (ar) specialistai, neatitinkantys pirkimo dokumentuose nustatytų kvalifikacijos reikalavimų, kokybės vadybos sistemos ir (arba) aplinkos apsaugos vadybos sistemos standartų reikalavimų, reikalavimų dėl pašalinimo pagrindų nebuvimo, atitikties nacionalinio saugumo interesams bei reikalavimams nebūti registruotu (nuolat gyvenančiu ar turinčiu pilietybę) nepatikimomis laikomose valstybėse ar teritorijose (jei taikoma) ir Tiekėjo pasiūlyme nurodytų sąlygų pirkimo dokumentuose nustatytiems Kokybiniais kriterijams pagrįsti (jei taikoma), Tiekėjui taikoma Specialiosiose sąlygose nustatyto dydžio bauda.

3.2.6. Tiekėjas turi teisę Sutarties vykdymui pasitelkti naujus, Specialiosiose sąlygose nenurodytus subtiekėjus, kurių pajėgumais Tiekėjas nesirėmė pirkimo dokumentuose numatytiems kvalifikacijos reikalavimams pagrįsti.

3.2.7. Sudarius Sutartį, tačiau ne vėliau negu Sutartis pradeda vykdyti, Tiekėjas įsipareigoja Pirkėjui pranešti tuo metu žinomų subtiekėjų, kurių pajėgumais Tiekėjas nesirėmė pirkimo dokumentuose numatytiems kvalifikacijos reikalavimams pagrįsti, pavadinimus, juridinio asmens kodą, kontaktinius duomenis, jų atstovus.

3.2.8. Tiekėjas, bet kuriuo Sutarties vykdymo metu, subtiekėjus, kurių pajėgumais Tiekėjas nesirėmė pirkimo dokumentuose numatytiems kvalifikacijos reikalavimams pagrįsti, gali keisti savo nuožiūra.

3.2.9. Tiekėjas, bet kuriuo Sutarties vykdymo metu, ne vėliau nei prieš 5 (penkias) darbo dienas iki numatomo naujo subtiekėjo, kurio pajėgumais Tiekėjas nesirėmė pirkimo dokumentuose numatytiems kvalifikacijos reikalavimams pagrįsti, pasitelkimo ir (arba) keitimo apie tai privalo informuoti Pirkėją. Pirkėjas (jeigu buvo taikoma pirkimo dokumentuose) turi patikrinti, ar nėra subtiekėjo pašalinimo pagrindų ir subtiekėjo atitiktį nacionalinio saugumo interesams ir reikalavimams nebūti registruotu (nuolat gyvenančiu ar turinčiu pilietybę) nepatikimomis laikomose valstybėse ar teritorijose. Jeigu subtiekėjo padėtis neatitinka bent vieno iš nurodytų reikalavimų, Pirkėjas reikalauja pakeisti šį subtiekėją reikalavimus atitinkančiu subtiekėju. Pirkėjas per 5 (penkias) darbo dienas raštu informuoja Tiekėją apie sutikimą pasitelkti ir (ar) keisti naują subtiekėją, kurio pajėgumais Tiekėjas nesirėmė pirkimo dokumentuose numatytiems kvalifikacijos reikalavimams pagrįsti. Pirkėjui sutikus, Šalys pasirašo Susitarimą, kuris laikomas neatsiejama Sutarties dalimi.

3.2.10. Subtiekėjai, kurių pajėgumais Tiekėjas rėmėsi, kad atitiktų pirkimo dokumentuose nustatytus kvalifikacijos reikalavimus, gali būti keičiami tik šiais atvejais:

3.2.10.1. kai subtiekėjui iškelta bankroto byla, pradėtas bankroto procesas ne teismo tvarka, jis tampa nemokus arba yra nemokumo tikimybė, sustabdo ūkinę veiklą ar kai įstatymuose ir kituose teisės aktuose nustatyta tvarka susidaro analogiška situacija;

3.2.10.2. kai subtiekėjas dėl objektyvių priežasčių (pavyzdžiui, subtiekėjui atsisakius dalyvauti Sutarties vykdyme, nutrūkus teisiniams santykiams su Tiekėju ir pan.) nebegali vykdyti visų ar dalies Sutartyje numatytų įsipareigojimų;

3.2.10.3. Tiekėjas ar subtiekėjas privalo pakeisti subtiekėją, jei paaiškėja, kad jis neatitinka jam pirkimo

dokumentuose keliamų reikalavimų.

3.2.11. Tiekėjo (ar subtiekėjų) specialistai, vykdančys Sutartį, gali būti keičiami šiais atvejais:

3.2.11.1. Tiekėjo iniciatyva dėl objektyvių priežasčių (pavyzdžiui, atostogų, ligos, nutrūkus darbo santykiams ir pan.), pateikus duomenis apie numatomą naujai skirti specialistą bei jo kvalifikaciją ir atitiktį kitiems pirkimo dokumentuose keliamiems reikalavimams patvirtinančius dokumentus;

3.2.11.2. Pirkėjo iniciatyva, jei Pirkėjas turi pagrįstų įtarimų, kad Tiekėjo Sutarties vykdymui paskirtas specialistas nekompetentingas vykdyti nustatytas pareigas;

3.2.11.3. Tiekėjas ar subtiekėjas privalo pakeisti specialistą, jei paaiškėja, kad jis neatitinka jam pirkimo dokumentuose keliamų reikalavimų.

3.2.12. Naujas specialistas ir (ar) subtiekėjas Tiekėjo prašymo pakeisti specialistą ir (ar) subtiekėją pateikimo metu turi atitikti pirkimo dokumentuose specialistui ir (ar) subtiekėjui keliamus reikalavimus ir Tiekėjo pasiūlyme nurodytas Kokybinių kriterijų reikšmes.

3.2.13. Tiekėjas privalo ne vėliau nei prieš 5 (penkias) darbo dienas iki numatomo subtiekėjo, kurio pagėjumais Tiekėjas rėmėsi, kad atitiktų pirkimo dokumentuose nustatytus kvalifikacijos reikalavimus, ir (ar) specialisto keitimo pateikti Pirkėjui šiuos dokumentus:

3.2.13.1. argumentuotą rašytinį prašymą pakeisti subtiekėją ir (ar) specialistą, paaiškinant keitimo aplinkybę. Pirkėjas pasilieka teisę paprašyti įrodymų, pagrindžiančių keitimo aplinkybę;

3.2.13.2. naujo subtiekėjo ir (ar) specialisto kvalifikaciją, atitiktį Kokybiniams kriterijams (jei taikoma), reikalaujamiems kokybės vadybos sistemos ir (arba) aplinkos apsaugos vadybos sistemos standartams (jei taikoma), pašalinimo pagrindų nebuvimą ir atitiktį nacionalinio saugumo interesams bei reikalavimams nebūti registruotu (nuolat gyvenančiu ar turinčiu pilietybę) nepatikimomis laikomose valstybėse ar teritorijose (jei taikoma) įrodančius dokumentus pagal Sutarties reikalavimus.

3.2.14. Pirkėjas, gavęs Tiekėjo prašymą su kitais Sutartyje nurodytais dokumentais, per 5 (penkias) darbo dienas įvertina keitimo galimybę ir raštu informuoja Tiekėją apie sutikimą pakeisti subtiekėją, kurio pagėjumais Tiekėjas rėmėsi, kad atitiktų pirkimo dokumentuose nustatytus kvalifikacijos reikalavimus, ir (ar) specialistą. Pirkėjui sutikus, Šalys pasirašo Susitarimą, kuris laikomas neatsiejama Sutarties dalimi.

3.3. Jungtinės veiklos partnerių keitimas

3.3.1. Tiekėjas, vykdančias Sutartį kaip tiekėjų grupę, veikianti jungtinės veiklos sutarties pagrindu, turi teisę atsisakyti jungtinės veiklos partnerio (toliau – Partneris), jei dėl objektyvių ir pagrįstų aplinkybių Partneris nebegali vykdyti Sutarties, įskaitant, bet neapsiribojant atvejais, kai Partneris neatitinka VPĮ ar kitų teisės aktų nuostatų, kelia grėsmę nacionaliniam saugumui, Partneriui pritaikytos tarptautinės sankcijos kaip jos suprantamos Lietuvos Respublikos tarptautinių sankcijų įstatyme (toliau – Sankcijų įstatymas), Partnerio sunki finansinė būklė, lemianti Sutarties nevykdymą ir (ar) atsisakymą ją vykdyti ar atsirado kitos nenumatytos objektyvios priežastys, lemiančios Partnerio pasitraukimą iš jungtinės veiklos sutarties.

3.3.2. Tiekėjas, vykdančias Sutartį kaip tiekėjų grupę, turi teisę pakeisti Partnerį, jei dėl reorganizavimo, restruktūrizavimo ar bankroto procedūrų, pradinio Partnerio teises ir pareigas visiškai arba iš dalies perima kitas Partneris. Toks Partnerio pakeitimas negali lemti kitų esminių Sutarties pakeitimų ir taip negali būti siekiama išvengti VPĮ ir kitų teisės aktų taikymo.

3.3.3. Tiekėjas privalo ne vėliau nei prieš 10 (dešimt) darbo dienų iki numatomo Partnerio keitimo arba atsisakymo pateikti Pirkėjui šiuos dokumentus:

3.3.3.1. argumentuotą prašymą pakeisti Tiekėjo sudėtį ir įrodymus, pagrindžiančius bent vieną Partnerio atsisakymo ar keitimo aplinkybę, nurodytą Sutartyje;

3.3.3.2. naujos jungtinės veiklos sutarties ar esamos jungtinės veiklos sutarties pakeitimo projektą, kuriame, jeigu Partneris pasitraukia, turi būti nurodyta, kad pasitraukiančiojo Partnerio įsipareigojimus visa apimtimi perima pasiliekančysis Partneris ir (ar) naujai pasitelktas Partneris;

3.3.3.3. pasiliekančiojo ar naujai pasitelkiamo Partnerio kvalifikaciją patvirtinančius dokumentus. Visais atvejais pasiliekančiojo Partnerio ar naujai pasitelkto Partnerio kvalifikacija turi būti ne žemesnė nei pasitraukiančiojo Partnerio (atitinkanti pirkimo dokumentuose nustatytus kvalifikacijos reikalavimus, kuriuos atitiko pasitraukiantysis Partneris, ir atitinkanti pasitraukiančiojo Partnerio pasiūlyme nurodytą specialistų kvalifikaciją ir kitas sąlygas pirkimo dokumentuose nustatytiems Kokybiniais kriterijams pagrįsti (jei taikoma). Jei pasitelkiamas naujas Partneris, taip pat, vadovaujantis pirkimo dokumentuose nurodytais reikalavimais, pateikiami dokumentai, pagrindžiantys pasitelkiamo Partnerio pašalinimo pagrindų nebuvimą ir atitiktį nacionalinio saugumo interesams bei reikalavimams nebūti registruotu (nuolat gyvenančiu ar turinčiu pilietybę) nepatikimomis laikomose valstybėse ar teritorijose (jei taikoma).

3.3.4. Pirkėjas, gavęs Tiekėjo prašymą su kitais Sutartyje nurodytais dokumentais, per 10 (dešimt) darbo dienų įvertina keitimo galimybes ir raštu informuoja Tiekėją apie sutikimą arba apie nesutikimą atsisakyti ar pakeisti Partnerį. Pirkėjui sutikus, Šalys pasirašo Susitarimą, kuris laikomas neatsiejama Sutarties dalimi. Prieš Susitarimo pasirašymą, Pirkėjui pateikiama naujos jungtinės veiklos sutarties ar esamos jungtinės veiklos sutarties pakeitimo kopija arba nuorašas.

3.4. Susitarimai dėl tiesioginio atsiskaitymo su subtiekejais

3.4.1. Subtiekejams pageidaujant, Pirkėjas su jais atsiskaitys tiesiogiai. Pirkėjas numato tiesioginio atsiskaitymo galimybę su Sutartyje nurodytais subtiekejais tokiais sąlygomis ir tvarka:

3.4.1.1. sudarius Sutartį, Tiekėjas ne vėliau negu Sutartis pradėdama vykdyti, įsipareigoja Pirkėjui raštu pateikti tuo metu žinomų subtiekejų pavadinimus, atstovus ir jų kontaktinius duomenis. Pirkėjas taip pat reikalauja, kad Tiekėjas informuotų apie minėtos informacijos pasikeitimus bei naujų subtiekejų pasitelkimą visu Sutarties vykdymo metu;

3.4.1.2. Pirkėjas ne vėliau kaip per 3 (tris) darbo dienas nuo Bendrųjų sąlygų 3.4.1.1 papunktyje nurodytos informacijos gavimo dienos raštu informuoja subtiekejus apie tiesioginio atsiskaitymo galimybę;

3.4.1.3. subtiekejais, norėdamas pasinaudoti tokia galimybe, raštu pateikia prašymą Pirkėjui. Kai subtiekejais išreiškia norą pasinaudoti tiesioginio atsiskaitymo galimybe, sudaroma trišalė sutartis tarp Pirkėjo, Tiekėjo ir šio subtiekejo, kurioje aprašoma tiesioginio atsiskaitymo su subtiekeju tvarka, atsižvelgiant į Sutartyje ir subtiekimu sutartyje nustatytus reikalavimus;

3.4.1.4. tiesioginio atsiskaitymo su subtiekejais galimybė nekeičia Tiekėjo atsakomybės dėl Sutarties įvykdymo.

4. ŠALIŲ BENDRADARBIAVIMAS

4.1. Šalių bendradarbiavimo pareiga

4.1.1. Vykdydamos Sutartį, Šalys privalo maksimaliai bendradarbiauti ir operatyviai keistis informacija, taip pat pateikti viena kitai rašytinius pranešimus nedelsiant apie tai, kad atsirado ar egzistuoja bet koks įvykis, sąlyga ar aplinkybė, kuri gali paveikti Sutarties vykdymą ar sąlygoti jos pažeidimą.

4.1.2. Šalys įsipareigoja užtikrinti, kad viena kitai teiks dokumentus ir (ar) kitą informaciją, kurie yra būtini Šalių tinkamam įsipareigojimų įvykdymui pagal Sutartį.

4.1.3. Jeigu Šalis susiduria su Sutarties vykdymo kliūtimi, ji turi nedelsdama, bet ne vėliau kaip per 5 (penkias) darbo dienas, įspėti kitą Šalį apie tokias kliūtis ir imtis visų nuo jos priklausančių protingų priemonių toms kliūtims pašalinti.

4.2. Kontaktiniai asmenys

4.2.1. Kiekviena iš Šalių Sutarties sudarymo metu privalo paskirti kontaktinį asmenį, atsakingą už Sutarties vykdymą (pavyzdžiui, Prekių priėmimą, užsakymų teikimą ir gavimą ir kt.), ir nurodyti jų kontaktinius duomenis Specialiosiose sąlygose.

4.2.2. Tuo atveju, kai Šalis nori atšaukti paskirtąjį kontaktinį asmenį ir paskirti kitą asmenį arba nori paskirti kitą asmenį laikinai vykdyti kontaktinio asmens funkcijas kontaktinio asmens laikino negalėjimo vykdyti savo funkcijas laikotarpiu, Šalis privalo iš anksto apie tai informuoti kitą Šalį ir pateikti kitai Šaliai tokio asmens kontaktinius duomenis: vardą, pavardę, el. paštą ir telefono numerį.

4.2.3. Tuo atveju, kai paaiškėja, kad Šalies kontaktinis asmuo laikinai negali vykdyti savo pareigų (dėl ligos, traumos ar kitų nenumatytų priežasčių), Šalis privalo nedelsdama, bet ne vėliau nei kitą darbo dieną, paskirti kitą kontaktinį asmenį laikinai vykdyti kontaktinio asmens funkcijas ir pranešti apie tai kitai Šaliai. Keičiant kontaktinių asmenų funkcijas atliekančius asmenis Susitarimas, vadovaujantis Bendrųjų sąlygų 20.5 punktu, nesudaromas.

5. SUTARTIES VYKDYMO METU PATEIKIAMAI DOKUMENTAI

5.1. Jeigu Tiekėjas turi parengti ir (ar) pateikti Pirkėjui Prekių naudojimo instrukcijas, jos turi būti aiškios ir detalios, kad Pirkėjas, vadovaudamasis jomis, galėtų tinkamai naudoti patiektas Prekes.

5.2. Tuo atveju, kai pagal Sutartį turi būti vykdomi mokymai ir (arba) atliekami bandymai, Tiekėjas privalo perduoti Pirkėjui naudojimo instrukcijas prieš tokius mokymus ir (arba) bandymus, o po mokymų ir (arba) bandymų patikslinti ir papildyti naudojimo instrukcijas, atsižvelgdamas į mokymų ir (arba) bandymų eigą ir rezultatus.

5.3. Jei Prekių naudojimui būtiniems dokumentams reikalingas vertimas, su tuo susijusios išlaidos tenka Tiekėjui. Jei Tiekėjas Prekių naudojimui būtinus dokumentus verčia savarankiškai, jis atsako už šių dokumentų vertimo tikslumą.

6. PREKIŲ TIEKIMO PABAIGA IR PREKIŲ PRIĖMIMAS

6.1. Prekių tiekimo pabaiga

6.1.1. Prekių tiekimas laikomas užbaigtu, kai yra įvykdytos visos šios sąlygos:

6.1.1.1. Tiekėjas pristatė visas Prekes pagal Sutarties ir įstatymų bei kitų teisės aktų reikalavimus (ir kai suteiktos visos su Prekėmis susijusios paslaugos, jei to reikalaujama);

6.1.1.2. Tiekėjas perdavė Pirkėjui visą reikalingą dokumentaciją, įskaitant naudojimo instrukcijas, sertifikatus ir garantijas (jei to reikalaujama);

6.1.1.3. Tiekėjas apmokė Pirkėjo personalą, kaip naudoti Prekes (jeigu to reikalaujama);

6.1.1.4. buvo pasirašytas Prekių perdavimo–priėmimo aktas ar Prekių perdavimo–priėmimo aktai, jei numatytas Prekių pristatymas dalimis, ar kitas Sutartyje numatytas dokumentas, nuo kurio pasirašymo laikoma, kad Prekės buvo priimtos;

6.1.1.5. Tiekėjas įvykdė kitas sąlygas, numatytas įstatymuose bei kituose teisės aktuose, Sutartyje ir pasiūlyme, kurios turi būti įvykdytos tam, kad būtų laikoma, jog Prekių tiekimas yra užbaigtas, ir pateikė Pirkėjui tai įrodančius dokumentus.

6.2. Prekių perdavimas–priėmimas

6.2.1. Tiekėjas privalo pristatyti ir perduoti Prekes Pirkėjui, o Pirkėjas privalo kokybiškas ir Sutarties bei įstatymų ir kitų teisės aktų reikalavimus atitinkančias Prekes priimti. Prekės pristatomos Specialiosiose sąlygose nurodytais terminais ir adresu, pristatymą iš anksto suderinus su Pirkėju.

6.2.2. Prekės perduodamos Šalims pasirašant Prekių perdavimo–priėmimo aktą, kuris pasirašomas 2 (dviem) vienodą teisinę galią turinčiais egzemplioriais (išskyrus atvejus, kai Prekių perdavimo–priėmimo aktas pasirašomas saugiu elektroniniu parašu), po vieną kiekvienai Šaliai. Jeigu Prekių

perdavimo–priėmimo akto, kaip atskiro dokumento, reikalauti neprivaloma, Šalys susitaria, ir tai aiškiai nurodo Specialiosiose sąlygose, jog Prekių perdavimo–priėmimo aktu laikoma Sąskaita.

6.2.3. Tiekėjui pristacius Prekes, Pirkėjas atlieka jų patikrinimą ir privalo:

6.2.3.1. ne vėliau kaip per 5 (penkias) darbo dienas nuo faktinio Prekių perdavimo priimti Prekes, pasirašydamas Prekių perdavimo–priėmimo aktą; arba

6.2.3.2. priimti Prekes su išlygomis, pasirašydamas Prekių perdavimo–priėmimo aktą ir Prekių patikrinimo metu sudarytą defektų aktą, kuriame Pirkėjas privalo nurodyti per Prekių priėmimą pastebėtus Prekių ar pateikiamų Tiekėjo dokumentų trūkumus ir tų trūkumų pašalinimo tvarką (toliau – **Defektų aktas**); arba

6.2.3.3. atsisakyti priimti Prekes ar jų dalį ir įteikti (arba išsiųsti) Defektų aktą Tiekėjui dėl netinkamų Prekių ar jų dalies.

6.2.4. Prekių perdavimo–priėmimo akte turi būti nurodoma data, kada Tiekėjas pristatė visas Prekes (ar atitinkamą jų dalį, kai Sutartyje numatytas pristatymas dalimis) ir pateikė visus reikiamus dokumentus.

6.2.5. Prekes, neatitinkančias Sutarties, įstatymų bei kitų teisės aktų (jei taikoma) reikalavimų, Tiekėjas privalo atsiimti savo sąskaita per Pirkėjo Defektų akte nustatytą terminą, taip pat Pirkėjo reikalavimu atlyginti tokių Prekių saugojimo išlaidas.

6.2.6. Jeigu nustatoma Prekių trūkumų, kurie nereiskia neatitikimo Sutartyje nustatytiems reikalavimams, ir jų pašalinimas netrukdo Pirkėjui naudotis Prekėmis pagal paskirtį, Pirkėjas gali priimti Prekes su išlygomis, sudaryti Defektų aktą ir nustatyti protingus terminus Tiekėjui pašalinti Prekių trūkumus. Tiekėjas privalo pašalinti Prekių trūkumus per Pirkėjo nurodytus protingus terminus, vadovaudamasis Bendrųjų sąlygų 7.3 poskyriu „Prekių trūkumų šalinimas“. Jeigu Tiekėjas praleidžia Prekių trūkumų pašalinimo terminus, taikomos Bendrųjų sąlygų 7.4 poskyrio „Pirkėjo teisės, Tiekėjui nepašalinus Prekių trūkumų“ nuostatos.

6.2.7. Jeigu Pirkėjas per 5 (penkias) darbo dienas nuo Prekių perdavimo–priėmimo akto gavimo nepateikia (neišsiunčia) Tiekėjui Defektų akto, laikoma, kad Pirkėjas Prekes priėmė ir joms pretenzijų neturi.

6.2.8. Prekių praradimo ar sugadinimo ar atsitiktinio žuvimo rizika Pirkėjui iš Tiekėjo pereina nuo faktinio tokių Prekių priėmimo momento.

6.2.9. Pirkėjas turi teisę naudotis Prekėmis tik po Prekių perdavimo–priėmimo akto pasirašymo.

6.2.10. Jeigu Tiekėjas Prekes pristatė per Specialiosiose sąlygose nustatytą Prekių pristatymo terminą, tačiau jos turi trūkumų ir Tiekėjas šių trūkumų neištaiso iki Specialiosiose sąlygose nurodyto Prekių pristatymo termino pabaigos, Tiekėjui iki tinkamų Prekių pristatymo dienos taikomos Specialiosiose sąlygose nurodyto dydžio netesybos.

7. TIEKĖJO GARANTINIAI ĮSIPAREIGOJIMAI

7.1. Garantiniai terminai (jei taikoma)

7.1.1. Prekėms taikomas teisės aktuose nustatytas ir (ar) gamintojo taikomas garantinis terminas, jeigu Tiekėjo pasiūlyme, techninėje specifikacijoje ar Specialiosiose sąlygose nėra nurodytas kitas garantinis terminas. Jeigu garantinis terminas nėra niekur nustatytas, Prekėms taikomas 24 (dvidešimt keturių) mėnesių garantinis terminas. Garantinis terminas pradamas skaičiuoti nuo pristatytų Prekių perdavimo–priėmimo akto pasirašymo dienos.

7.1.2. Garantiniai terminai sustabdomi tiek laiko, kiek Pirkėjas negali tinkamai naudoti Prekių dėl nustatytų Prekių trūkumų, už kuriuos atsako Tiekėjas. Jeigu Pirkėjas dėl Prekių trūkumų negali naudoti tik apibrėžtos Prekių dalies, garantiniai terminai sustabdomi tik tokios dalies atžvilgiu.

7.1.3. Tiekėjas neatsako už Prekių trūkumus, kurie atsirado dėl Prekių normalaus susidėvėjimo, jų netinkamo naudojimo ar priežiūros arba Pirkėjo, jo personalo arba trečiųjų asmenų kaltės, su sąlyga, kad nėra Tiekėjo kaltės dėl tokių Prekių trūkumų, Prekių netinkamo naudojimo ar priežiūros.

7.2. Pretenzijos dėl Prekių trūkumų

7.2.1. Pirkėjas, per garantinius terminus nustatęs Prekių trūkumą, turi nedelsdamas, bet ne vėliau nei per 30 (trisdešimt) dienų ir ne vėliau nei iki garantinio termino pabaigos, pareikšti rašytinę pretenziją Tiekėjui ir nustatyti protingus terminus, jeigu jų nėra nustatyta Specialiosiose sąlygose, Prekių trūkumams pašalinti.

7.2.2. Tiekėjas privalo neatlygintinai pašalinti visus Prekių trūkumus, už kuriuos atsako Tiekėjas, per Pirkėjo pretenzijoje nustatytus protingus terminus, jeigu konkretūs terminai nėra nustatyti Specialiosiose sąlygose, kurie skaičiuojami nuo pretenzijos gavimo dienos.

7.2.3. Jei Tiekėjas nepripažįsta Prekių trūkumą, kiekviena iš Šalių gali kreiptis dėl nepriklausomos ekspertizės atlikimo. Jei Tiekėjas ilgiau nei 10 (dešimt) dienų nuo Pirkėjo kreipimosi neatsako arba nepasitelkia nepriklausomo su Pirkėju suderinto (Pirkėjas negali nepagrįstai neduoti pritarimo Tiekėjui pasitelkti siūlomą ekspertą) eksperto ginčui spręsti ar (ir) jei ginčas užtruko ilgiau nei 30 (trisdešimt) dienų nuo Pirkėjo pirmojo kreipimosi, tai Pirkėjas turi teisę savarankiškai kreiptis dėl ekspertizės atlikimo. Tokiu atveju ekspertizės išlaidas padengia:

7.2.3.1. jei Prekės atitinka Sutartyje ir įstatymuose bei kituose teisės aktuose nurodytus reikalavimus – Pirkėjas;

7.2.3.2. jei Prekės neatitinka Sutartyje ir įstatymuose bei kituose teisės aktuose nurodytų reikalavimų – Tiekėjas.

7.2.4. Ekspertizės išvados Šalims yra privalomos.

7.2.5. Pirkėjas nepraranda teisės pareikšti pretenziją dėl Prekių trūkumų, o Tiekėjas turi pareigą neatlygintinai pašalinti visus Prekių trūkumus, nepriklausomai nuo to, ar tie trūkumai galėjo būti nustatyti Prekių perdavimo–priėmimo akto pasirašymo metu.

7.3. Prekių trūkumų šalinimas

7.3.1. Tiekėjas privalo nemokamai pašalinti Prekių trūkumus, sutaisydamas Prekes ar jų dalį arba pakeisdamas Prekę nauja Preke ar jos dalimi.

7.3.2. Pirkėjas privalo suteikti prieigą Tiekėjui atlikti Prekių trūkumų pašalinimą, kad Tiekėjas galėtų atlikti tai per nustatytus terminus. Jei Prekių trūkumai šalinami Prekių naudojimo vietoje, Pirkėjas ir Tiekėjas privalo susitarti dėl Prekių trūkumų šalinimo laiko.

7.3.3. Sutaisytoje Prekių dalyje pakartotinai nustačius Prekių trūkumą, Tiekėjas privalo pakeisti Prekes naujomis kokybiškomis Prekėmis, nebent Pirkėjas raštu sutiktų Prekes dar kartą taisyti.

7.3.4. Pašalinus Prekių trūkumus, garantinis terminas sutaisytajai Prekių daliai ar naujoms Prekėms vėl pradedamas skaičiuoti nuo tinkamai sutaisytų ar pakeistų Prekių (ar jų dalių) perdavimo Pirkėjui dienos.

7.3.5. Jeigu Prekių trūkumų šalinimas gali turėti įtakos Prekių funkcionalumui, Pirkėjas gali pareikalauti Tiekėjo pakartotinai atlikti bandymus, atliktus pagal Sutartį (jei tokie buvo numatyti). Pirkėjas privalo raštu pateikti Tiekėjui tokį reikalavimą per 30 (trisdešimt) dienų po Prekių trūkumų pašalinimo. Tokie bandymai atliekami pagal anksčiau atliktų bandymų sąlygas, išskyrus tai, kad jie visais atvejais turi būti atliekami Tiekėjo rizika ir sąskaita.

7.3.6. Tiekėjas, pašalinęs visus Prekių trūkumus, privalo apie tai informuoti Pirkėją.

7.3.7. Pirkėjas per 5 (penkias) darbo dienas po Tiekėjo pranešimo apie Prekių trūkumų pašalinimą gavimo privalo patikrinti trūkumus, nurodytus Defektų akte arba Pirkėjo pretenzijoje, ir raštu patvirtinti, kurie Prekių trūkumai buvo pašalinti.

7.4. Pirkėjo teisės, Tiekėjui nepašalinus Prekių trūkumų

7.4.1. Jeigu Tiekėjas atsisako pašalinti arba nepašalina Prekių trūkumų per Pirkėjo nustatytus protingus terminus, Pirkėjas turi teisę:

7.4.1.1. pašalinti Prekių trūkumus pats arba pasamdydamas trečiuosius asmenis, iš anksto apie tai informuodamas Tiekėją, ir pareikalauti Tiekėjo atlyginti Prekių ekspertizės bei Prekių trūkumų šalinimo išlaidas ir padengti patirtus nuostolius; arba

7.4.1.2. reikalauti sumažinti Tiekėjui mokėtiną sumą ir grąžinti dėl šios sumos sumažinimo susidariusią permoką per 30 (trisdešimt) dienų nuo Tiekėjui nustatyto termino pašalinti Prekių trūkumus pabaigos, jeigu tai neprieštarauja VPI įtvirtintiems principams; arba

7.4.1.3. grąžinti Prekes Tiekėjui ir nemokėti už tokias Prekes ar reikalauti grąžinti už Prekes sumokėtą sumą bei nutraukti Sutartį.

7.4.2. Tiekėjui pagal Sutartį mokėtina suma sumažinama tiek, kiek sumažėja Prekių vertė Pirkėjui dėl Prekių trūkumų, jeigu tokia Prekių vertė gali būti išskaitoma iš bendros Prekių vertės į Prekių vertės sumažėjimą, be kita ko, įskaičiuojamos Pirkėjo išlaidos Prekių trūkumų įvertinimui ir šalinimui (jeigu tokių Prekių kaina buvo nurodyta pirkimo metu), Pirkėjo esamų ar būsimų išlaidų Prekių eksploatavimui padidėjimas (jeigu tokios išlaidos buvo vertinamos pirkimo metu).

7.4.3. Tiekėjas privalo patenkinti Pirkėjo pagal Bendrųjų sąlygų 7.4.4 punktą pareikštą piniginių reikalavimą per 30 (trisdešimt) dienų arba per ilgesnį Pirkėjo reikalavime nurodytą protingą terminą.

7.4.4. Už vėlavimą pašalinti Prekių trūkumus Pirkėjas privalo reikalauti Tiekėjo sumokėti Specialiosiose sąlygose nustatyto dydžio netesybas.

8. PRISTATYMO TERMINAI

8.1. Pristatymo terminai ir Prekių tiekimo grafikas

8.1.1. Tiekėjas privalo pristatyti Prekes laikydamasis terminų, nurodytų Specialiosiose sąlygose.

8.1.2. Jei taikytina, Pirkėjas privalo ne vėliau kaip per 14 (keturiolika) darbo dienų nuo Sutarties įsigaliojimo arba per kitą pirkimo dokumentuose nurodytą terminą parengti ir pateikti Tiekėjui suderinimui Prekių tiekimo grafiką (toliau – **Grafikas**).

8.1.3. Jei aktualu, Grafike turi būti pažymėta, kurios Prekės gali būti pristatomos lygiagrečiai, o kurios gali būti pristatomos tik numatytu eiliškumu.

8.2. Netesybos už Prekių pristatymo vėlavimą

8.2.1. Jeigu Tiekėjas praleidžia Prekių pristatymo terminus, nustatytus Specialiosiose sąlygose, Tiekėjui iki Prekių pristatymo datos taikomos Specialiosiose sąlygose nurodyto dydžio netesybos.

8.2.2. Tiekėjui praleidus Prekių dalies pristatymo terminą, netesybos skaičiuojamos nuo Prekių dalies pristatymo termino pabaigos (neįskaitytinai) iki Prekių dalies pristatymo datos (įskaitytinai), nustatytos pagal Prekių perdavimo–priėmimo aktus.

8.2.3. Jei Tiekėjui pagal šią Sutartį yra priskaičiuotos netesybos, Pirkėjo už Prekes mokėtina suma mažinama priskaičiuotų netesybų suma. Taip pat Pirkėjas turi teisę priskaičiuotas netesybas vienašališkai išskaičiuoti iš bet kokių Tiekėjui atliekamų mokėjimų teisės aktų nustatyta tvarka, pranešant Tiekėjui raštu apie tokių netesybų įskaitymą.

9. PRIEVOLIŲ PAGAL SUTARTĮ ĮVYKDYMO UŽTIKRINIMO BŪDAI

Šalių prievolių pagal Sutartį įvykdymas yra užtikrinamas Specialiųjų sąlygų 8 skyriuje nurodytais prievolių pagal Sutartį įvykdymo užtikrinimo būdais, Bendrųjų sąlygų 10 skyriuje nustatyta sutartinių įsipareigojimų įvykdymo užtikrinimo tvarka, Bendrųjų sąlygų 12.1.3 punkte nurodytu avanso užtikrinimu (jeigu Specialiosiose sąlygose yra nurodytas avanso dydis ir yra reikalaujama avanso užtikrinimo), Specialiųjų sąlygų 9 skyriuje nurodytomis netesybomis.

10. SUTARTIES ĮVYKDYMO UŽTIKRINIMAS (JEI TAIKOMA)

10.1. Šio skyriaus nuostatos taikomos tuomet, jei Specialiosiose sąlygose numatyta, kad tinkamam Sutarties įvykdymui užtikrinti Tiekėjas turi pateikti banko garantiją arba draudimo bendrovės laidavimo draudimo raštą arba kitą Specialiosiose sąlygose nurodytą sutartinių įsipareigojimų įvykdymo užtikrinimą.

Pastaba. Kai Specialiosiose sąlygose nurodoma, kad Pirkėjas reikalauja pateikti kredito unijos išduotą Sutarties įvykdymo užtikrinimą, šio skyriaus nuostatos taikomos pagal poreikį ir Pirkėjas gali nusimatyti papildomus reikalavimus Specialiosiose sąlygose tokio Sutarties įvykdymo užtikrinimo pateikimui, atitinkančius įstatymų bei kitų teisės aktų nuostatas.

10.2. Tiekėjas privalo pateikti Pirkėjui Specialiosiose sąlygose nurodytos rūšies ir dydžio Sutarties įvykdymo užtikrinimą – pirmo pareikalavimo banko garantiją arba draudimo bendrovės laidavimo draudimo raštą (kartu su draudimo bendrovės laidavimo draudimo raštu turi būti pateiktas ir pasirašytas draudimo liudijimas (polisas) bei dokumentas, įrodantis, kad draudimo įmoka už išduotą laidavimo draudimo raštą yra sumokėta), atitinkantį Bendrųjų sąlygų 10 skyriuje nurodytas sąlygas, per Specialiosiose sąlygose nustatytą terminą (toliau – **Sutarties įvykdymo užtikrinimas**).

10.3. Jei Tiekėjas nepateikia Pirkėjui Sutartyje nustatytos vertės Sutarties įvykdymo užtikrinimo per Sutartyje nustatytą terminą, laikoma, kad Tiekėjas atsisakė sudaryti Sutartį ir Pirkėjas turi teisę VPĮ nustatyta tvarka pasiūlyti sudaryti Sutartį kitam tiekėjui.

10.4. Prieš pateikdamas Sutarties įvykdymo užtikrinimą, Tiekėjas gali prašyti Pirkėjo patvirtinti, kad Pirkėjas sutinka priimti Tiekėjo siūlomą Sutarties įvykdymo užtikrinimą. Tokiu atveju, Pirkėjas privalo atsakyti Tiekėjui ne vėliau kaip per 3 (tris) darbo dienas nuo Tiekėjo prašymo gavimo dienos.

10.5. Sutarties įvykdymo užtikrinime bankas (draudimo bendrovė) privalo neatšaukiamai ir besąlygiškai įsipareigoti ne vėliau kaip per 15 (penkiolika) dienų nuo Pirkėjo raštiško pranešimo apie Tiekėjo Sutartyje nustatytų prievolių pažeidimą, dalinį ar visišką jų nevykdymą arba netinkamą vykdymą gavimo dienos, sumokėti Pirkėjui Sutarties įvykdymo užtikrinime nurodytą sumą, pinigus pervedant į Pirkėjo sąskaitą.

10.6. Sutarties įvykdymo užtikrinime negali būti nurodyta, kad bankas (draudimo bendrovė) atsako tik už tiesioginių nuostolių atlyginimą. Bankas (draudimo bendrovė) neturi teisės reikalauti, kad Pirkėjas pagrįstų savo reikalavimą. Pirkėjas pranešime bankui (draudimo bendrovei) nurodo, kad Sutarties įvykdymo užtikrinimo suma jam priklauso dėl to, kad Tiekėjas iš dalies ar visiškai neįvykdė Sutarties ir (arba) ji buvo nutraukta dėl Tiekėjo kaltės. Pirkėjas neįsipareigoja įrodyti realiai patirtų nuostolių ir Tiekėjas, pasirašydamas Sutartį ir pateikdamas Sutarties įvykdymo užtikrinimą, patvirtina, kad Sutarties įvykdymo užtikrinimo suma laikytina minimaliais neįrodinėjamais Pirkėjo nuostoliais.

10.7. Sutarties įvykdymo užtikrinimas turi įsigalioti ne vėliau negu jo pateikimo Pirkėjui dieną.

10.8. Sutarties įvykdymo užtikrinimo suma turi būti nurodoma ir išmokama eurais.

10.9. Sutarties įvykdymo užtikrinimas turi būti surašytas lietuvių arba kita kalba (esant Pirkėjo prašymui, turi būti pateiktas vertimas į lietuvių kalbą).

10.10. Sutarties įvykdymo užtikrinime nurodytas jo galiojimo terminas turi būti ne trumpesnis nei nurodytas Specialiosiose sąlygose.

10.11. Jeigu Sutarties trukmė yra ilgesnė nei 1 (vieneri) metai, Tiekėjas turi teisę pateikti 1 (vienerius) metus galiojantį Sutarties įvykdymo užtikrinimą, tačiau privalo pratęsti Sutarties įvykdymo užtikrinimo terminą arba pateikti naują Sutarties įvykdymo užtikrinimą ne vėliau kaip prieš 10 (dešimt) darbo dienų iki Sutarties įvykdymo užtikrinimo galiojimo termino pabaigos.

10.12. Jeigu Sutartyje nustatytais sąlygomis Prekių pristatymo terminas yra pratęsimas arba nukeliamas dėl Sutarties sustabdymo arba pristatyti Prekes arba taisyti Prekių trūkumus yra vėluojama, Tiekėjas privalo užtikrinti Sutarties įvykdymo užtikrinimo galiojimą visą Sutarties galiojimo laikotarpį ir ne vėliau kaip iki Sutarties įvykdymo užtikrinimo galiojimo termino pabaigos privalo Pirkėjui pateikti naują arba pratęstą Sutarties įvykdymo užtikrinimą.

10.13. Tiekėjui laiku nepratęsus Sutarties įvykdymo užtikrinimo galiojimo termino arba nepateikus naujo Sutarties įvykdymo užtikrinimo, Pirkėjas turi teisę reikalauti Specialiosiose sąlygose nustatyto dydžio netesybų už kiekvieną pradelstą dieną.

10.14. Pirkėjas nepriima Sutarties įvykdymo užtikrinimo ir (ar) laiko jį negaliojančiu, ir (ar) kreipiasi į Tiekėją dėl naujo Sutarties įvykdymo užtikrinimo pateikimo Pirkėjui, o Tiekėjas privalo Sutarties įvykdymo užtikrinimą pateikti per trumpiausią įmanomą terminą, jei Sutarties įvykdymo užtikrinimas neatitinka Sutartyje keliamų reikalavimų arba Pirkėjas turi informacijos, susijusios su Sutarties įvykdymo užtikrinimą išdavusio banko (draudimo bendrovės) veiklos sustabdymu arba galimu veiklos sustabdymu (įskaitant nemokumą, likvidavimą ar teisinės apsaugos taikymo procedūras).

10.15. Jei Tiekėjas pažeidžia Sutartimi nustatytus įsipareigojimus, dalinai ar visiškai įsipareigojimų nevykdo (ar juos vykdo ne pagal Sutarties sąlygas), Pirkėjas gali pasinaudoti Sutarties įvykdymo užtikrinimu. Tiekėjas, siekdamas toliau vykdyti Sutarties įsipareigojimus, privalo per 10 (dešimt) darbo dienų nuo pranešimo apie Sutarties įvykdymo užtikrinimo sumokėjimą Pirkėjui pranešimo gavimo dienos pateikti Pirkėjui naują Specialiosiose sąlygose nurodyto dydžio Sutarties įvykdymo užtikrinimą.

10.16. Pirkėjas gali pasinaudoti Sutarties įvykdymo užtikrinimu, esant bet kuriai iš žemiau nurodytų aplinkybių:

10.16.1. Tiekėjas neįvykdė, nevykdo arba netinkamai vykdo savo įsipareigojimus pagal Sutartį;

10.16.2. Tiekėjas per protingai nustatytą laikotarpį neįvykdo Pirkėjo nurodymo ištaisyti Prekių trūkumus;

10.16.3. jei dėl bet kokių Tiekėjo veiksmų (veikimo ar neveikimo) Pirkėjas patyrė nuostolius (įskaitant, bet neapribojant, papildomas išlaidas, negautas pajamas ar kitus tiesioginius ir netiesioginius nuostolius, delspinigius ir (arba) baudas (jei tai yra numatyta Specialiosiose sutarties sąlygose);

10.16.4. Tiekėjas be pateisinamos priežasties (ne Sutartyje nustatytais atvejais) vienašališkai nutraukia Sutartį.

11. SUTARTIES KAINA IR JOS PERSKAIČIAVIMAS

11.1. Sutarties kaina, kurią Pirkėjas privalo sumokėti Tiekėjui už faktiškai pristatytas Prekes pagal Sutarties sąlygas, įskaitant visus Susitarimus, yra apskaičiuojama, taikant kainos apskaičiavimo būdą ar būdus, nurodytus Specialiosiose sąlygose.

11.2. Pradinės sutarties vertė yra nurodyta Specialiosiose sąlygose.

11.3. Laikoma, kad į Sutarties kainą yra įtrauktos visos Tiekėjo išlaidos, susijusios su visų Prekių pristatymu, taip pat su tinkamu šioje Sutartyje numatytų kitų Tiekėjo įsipareigojimų įvykdymu, įskaitant draudimus, muitus ir kitokias išlaidas, Tiekėjo patirtas vykdant Sutartyje numatytus įsipareigojimus.

11.4. Sutarties kainos peržiūra atliekama Specialiosiose sąlygose nustatyta tvarka.

12. ATSISKAITYMO TVARKA

12.1. Išankstinis mokėjimas (avansas) (jei taikoma)

12.1.1. Bendrųjų sąlygų 12.1 poskyrio sąlygos taikomos tuo atveju, jei Specialiosiose sąlygose yra nurodyta, kad Tiekėjui mokamas išankstinis mokėjimas (avansas) (toliau – **Avansas**).

12.1.2. Pirkėjas sumoka Tiekėjui ne didesnę kaip Specialiosiose sąlygose nurodyto dydžio Avansą.

12.1.3. Jei Specialiosiose sąlygose to reikalaujama, Tiekėjas, norėdamas gauti Avansą, kreipdamasis dėl Avanso išmokėjimo, ne vėliau kaip per 10 (dešimt) darbo dienų nuo Sutarties įsigaliojimo dienos kartu su išankstinio mokėjimo sąskaita Pirkėjui turi pateikti Avanso užtikrinimą – banko garantiją arba draudimo bendrovės laidavimo draudimo raštą arba kitą sutartinių įsipareigojimų įvykdymo užtikrinimą ne mažesnei kaip Specialiosiose sąlygose prašomo Avanso dydžio sumai (toliau – **Avanso užtikrinimas**).

Pastaba. Kai Specialiosiose sąlygose nurodoma, kad Pirkėjas reikalauja pateikti kredito unijos išduotą Avanso užtikrinimą, šio poskyrio nuostatos taikomos pagal poreikį ir Pirkėjas gali nusimatyti papildomus reikalavimus Specialiosiose sąlygose tokio Avanso užtikrinimo pateikimui, atitinkančius įstatymų bei kitų teisės aktų nuostatas.

12.1.4. Prieš pateikdamas Avanso užtikrinimą, Tiekėjas gali prašyti Pirkėjo patvirtinti, kad Pirkėjas sutinka priimti Tiekėjo siūlomą Avanso užtikrinimą. Tokiu atveju, Pirkėjas privalo atsakyti Tiekėjui ne vėliau kaip per 3 (tris) darbo dienas nuo Tiekėjo prašymo gavimo dienos.

12.1.5. Avanso užtikrinimu bankas (draudimo bendrovė) privalo neatšaukiamai ir besąlygiškai įsipareigoti ne vėliau kaip per 15 (penkiolika) dienų nuo Pirkėjo raštiško pranešimo apie Sutarties neįvykdymą ar Sutarties nutraukimą dėl Tiekėjo kaltės, sumokėti Pirkėjui sumą, neviršijančią išmokėto Avanso sumos ir užtikrinimo sumos, pinigų pervedant į Pirkėjo sąskaitą.

12.1.6. Bankas (draudimo bendrovė) neturi teisės reikalauti, kad Pirkėjas pagrįstų savo reikalavimą. Pirkėjas pranešime bankui (draudimo bendrovei) nurodys, kad Avanso užtikrinimo suma jam priklauso dėl to, kad Tiekėjas iš dalies ar visiškai neįvykdė Sutarties sąlygų ir (arba) ji buvo nutraukta dėl Tiekėjo kaltės ir Tiekėjas negrąžino Avanso.

12.1.7. Avanso užtikrinimo suma turi būti nurodoma ir išmokama eurais.

12.1.8. Avanso užtikrinimas turi būti surašytas lietuvių arba kita kalba (esant Pirkėjo prašymui, turi būti pateiktas vertimas į lietuvių kalbą).

12.1.9. Avanso užtikrinimas, neatitinkantis šiame Sutarties poskyryje nustatytų reikalavimų, nebus priimamas.

12.1.10. Jei Sutarties vykdymo metu Avanso užtikrinimą išdavęs bankas (draudimo bendrovė) negali įvykdyti savo įsipareigojimų, Pirkėjas gali raštu pareikalauti Tiekėjo per 10 (dešimt) darbo dienų pateikti naują Avanso užtikrinimą, tokiomis pačiomis sąlygomis kaip ir ankstesnysis.

12.1.11. Pirkėjas sumoka Tiekėjui avansą per Specialiosiose sąlygose numatytą terminą nuo išankstinio mokėjimo sąskaitos ir Avanso užtikrinimo (jei taikoma) gavimo dienos. Sumokėto avanso suma išskaitoma iš mokėtinos sumos.

12.1.12. Nutraukus Sutartį, Tiekėjas privalo grąžinti Pirkėjui gautą Avansą per 5 (penkias) darbo dienas (jeigu dalis Prekių pristatyta, Pirkėjas jas yra priėmęs ir jomis gali naudotis pagal paskirtį – grąžinama ta Avanso dalis, kuri viršija Pirkėjo priimtų Prekių kainą). Jei Tiekėjas negrąžina gauto Avanso, Pirkėjas pasinaudoja Avanso užtikrinimu (jei taikoma). Tais atvejais, jei nebuvo taikytas Bendrųjų sąlygų 12.1.3 punktas, Tiekėjas turi sumokėti Specialiosiose sąlygose nurodyto dydžio netesybas, skaičiuojamas nuo grąžintinos Avanso sumos už laikotarpį nuo Avanso išmokėjimo iki jo grąžinimo.

12.2. Mokėjimų tvarka

12.2.1. Tiekėjas išrašo Sąskaitą tik Šalims pasirašius Prekių perdavimo–priėmimo aktą, jeigu kitaip nenumatyta Specialiosiose sąlygose:

12.2.1.1. elektroninę sąskaitą faktūrą, atitinkančią Europos elektroninių sąskaitų faktūrų standartą, kurio nuoroda paskelbta 2017 m. spalio 16 d. Komisijos įgyvendinimo sprendime [\(ES\) 2017/1870](#) dėl nuorodos į Europos elektroninių sąskaitų faktūrų standartą ir sintaksių sąrašo paskelbimo pagal Europos Parlamento ir Tarybos direktyvą [2014/55/ES](#) (toliau – **Europos elektroninių sąskaitų faktūrų standartas**), Tiekėjas gali pateikti pasirinktomis priemonėmis;

12.2.1.2. Europos elektroninių sąskaitų faktūrų standarto neatitinkančią elektroninę sąskaitą faktūrą Tiekėjas gali teikti tik naudodamasis Sąskaitų administravimo bendrosios informacinės sistemos (toliau – **SABIS**) priemonėmis.

12.2.2. Pirkėjas elektronines sąskaitas faktūras priima ir apdoroja naudodamasis informacinės sistemos SABIS priemonėmis, išskyrus jeigu mobilizacijos, karo ar nepaprastosios padėties atveju yra informacinės sistemos SABIS pažeidimų, dėl kurių negalimas Pirkėjo ir Tiekėjo bendravimas ir keitimasis informacija naudojantis SABIS.

12.2.3. Išankstinio mokėjimo sąskaitas (jeigu Specialiosiose sąlygose yra numatytas Avanso mokėjimas) Tiekėjas privalo pateikti šiame Sutarties poskyryje nustatyta tvarka.

12.2.4. Pirkėjas atlieka mokėjimus už Prekes Specialiosiose sąlygose nustatytais terminais.

12.2.5. Už mokėjimų pagal Sutartį vėlavimus, Pirkėjui taikomos netesybos Specialiosiose sąlygose nustatyta tvarka.

12.2.6. Jei Prekės pristatomos dalimis, aukščiau nurodyta atsiskaitymo tvarka galioja kiekvienai tokiai daliai, jei Specialiosiose sąlygose nenustatyta kitaip.

12.2.7. Jeigu Šalis sudaro trišalį susitarimą su subtiekejū, Pirkėjas privalo pervesti subtiekejū mokėtiną sumą į subtiekejo banko sąskaitą, nurodytą trišaliame susitarime, o likutį pervesti į Tiekėjo banko sąskaitą po to, kai pagal Sutarties ir trišalio susitarimo reikalavimus sudaromas pristatytų Prekių perdavimo–priėmimo aktas ir Tiekėjas pateikia Sąskaitą už Prekes Pirkėjui.

12.3. Kiti atsiskaitymo klausimai

12.3.1. Pirkėjas privalo pervesti mokėjimus Tiekėjui į Tiekėjo banko sąskaitą, nurodytą Specialiosiose sąlygose.

12.3.2. Pirkėjas turi teisę sumas, gautinas iš Tiekėjo, išskaityti iš mokėjimų Tiekėjui pagal Sutartį (vienašališkai daryti įskaitymus). Dėl šios priežasties Tiekėjas neturi teisės perleisti arba įkeisti reikalavimo teisių į gautinas pagal Sutartį sumas tretiesiems asmenims arba kitaip jomis disponuoti be Pirkėjo sutikimo.

12.3.3. Visi mokėjimai pagal Sutartį atliekami eurais.

12.3.4. Už pavėluotus mokėjimus pagal Sutartį mokačioji Šalis privalo sumokėti kitai Šaliai Specialiosiose sąlygose nurodyto dydžio netesybas.

13. KONFIDENCIALI INFORMACIJA

13.1. Šalis įsipareigoja laikytis konfidencialumo ir be kitos Šalies rašytinio sutikimo neatskleisti tos Šalies informacijos, nurodytos kaip konfidencialios, jokiems Šalies darbuotojams, su Šalimi susijusiems ar kitiems tretiesiems asmenims, kuriems nėra būtina šią informaciją naudoti jų darbo tikslais, išskyrus žemiau nurodytus atvejus.

13.2. Šalis turi teisę atskleisti kitos Šalies konfidencialią informaciją šiais atvejais:

13.2.1. konfidencialios informacijos atskleidimas yra būtinas tinkamam Šalies teisių ar pareigų pagal Sutartį įgyvendinimui – tačiau tokiu atveju informaciją galima atskleisti tik ta apimtimi, kiek tai yra reikalinga sutartinių teisių ar pareigų įgyvendinimui, ir tik tokiems tretiesiems asmenims, kuriems būtina, su sąlyga, kad konfidencialią informaciją gaunantys tretieji asmenys prisiima tokius pačius konfidencialumo įsipareigojimus, kokie yra nustatyti šioje Sutartyje. Jeigu tretieji asmenys atskleidžia konfidencialią informaciją, Šalis atsako už jų veiksmus kaip už savo;

13.2.2. konfidencialią informaciją yra būtina atskleisti pagal įstatymų bei kitų teisės aktų reikalavimus, įskaitant atvejus, kai to reikalauja viešojo administravimo subjektai, taip, kaip jie apibrėžti Lietuvos Respublikos viešojo administravimo įstatyme.

13.3. Prieš atskleisdama konfidencialią informaciją, Šalis privalo informuoti kitą Šalį (tiek, kiek tai nedraudžiama pagal įstatymus bei kitus teisės aktus) apie būtinybę arba gautą viešojo administravimo subjekto reikalavimą atskleisti konfidencialią informaciją ir imtis protingų priemonių, siekdama užtikrinti atskleistos informacijos konfidencialumą.

13.4. Šalis atsako:

13.4.1. už bet kokią neteisėtą, įskaitant atsitiktinį, kitos Šalies konfidencialios informacijos ar bet kurios jos dalies atskleidimą ar perdavimą arba konfidencialios informacijos neteisėtą naudojimą;

13.4.2. už tai, kad nesiėmė visų protingų veiksmų, kad išsaugotų ir apsaugotų kitos Šalies konfidencialią informaciją ar bet kurią jos dalį, užkirstų kelią tolesniam jos neteisėtam atskleidimui, perdavimui ar naudojimui.

13.5. Šalis nepagrįstai atskleidusi kitos Šalies konfidencialią informaciją privalo sumokėti kitai Šaliai Specialiosiose sąlygose nurodyto dydžio baudą.

14. ASMENS DUOMENŲ APSAUGA

14.1. Šalys įsipareigoja užtikrinti asmens duomenų saugumą bei asmens duomenų tvarkymą vykdyti teisėtai, vadovaujantis 2016 m. balandžio 27 d. priimto Europos Parlamento ir Tarybos reglamento ([ES](#)) [2016/679](#) dėl fizinių asmenų apsaugos tvarkant asmens duomenis ir dėl laisvo tokių duomenų judėjimo ir kuriuo panaikinama Direktyva [95/46/EB](#) (Bendrasis duomenų apsaugos reglamentas) ir kitų teisės aktų, reglamentuojančių asmens duomenų tvarkymą, nuostatomis.

14.2. Šalys patvirtina, kad jeigu siekiant užtikrinti tinkamą Sutarties vykdymą bus tvarkomi asmens duomenys, Šalys įsipareigoja sudaryti atskirą susitarimą dėl duomenų tvarkymo, kuriuo nustato duomenų tvarkymo dalyką ir trukmę, duomenų tvarkymo pobūdį ir tikslą, asmens duomenų rūšis ir duomenų subjektų kategorijas bei duomenų valdytojo prievoles ir teises.

15. INTELEKTINĖ NUOSAVYBĖ

15.1. Visi rezultatai ir su jais susijusios teisės, įgytos vykdant Sutartį, įskaitant intelektinės nuosavybės teises, išskyrus asmenines neturtines teises į intelektinės veiklos rezultatus, yra Pirkėjo nuosavybė, pereinanti Pirkėjui nuo Prekių perdavimo–priėmimo momento be jokių apribojimų, kurią Pirkėjas gali naudoti, publikuoti, perleisti ar perduoti be atskiro Tiekėjo sutikimo tretiesiems asmenims, jei Specialiosiose sąlygose nenumatyta kitaip ar intelektinės nuosavybės teisės negali būti perduodamos nuosavybės teise dėl Prekių pobūdžio ar (ir) Prekių gamintojo išimtinių teisių, patentų ir kt.

15.2. Tiekėjas įsipareigoja atlyginti nuostolius Pirkėjui dėl bet kokių reikalavimų, kylančių dėl intelektinės nuosavybės teisių, įskaitant, bet neapsiribojant, dėl patento, prekių ženklo, pramoninio dizaino savininko (naudotojo) teisės (registruojamos arba ne), teisės, kylančios iš paraiškų bet kurioms minėtoms teisėms įregistruoti, autoriaus teisės, duomenų bazių gamintojų (*sui generis*) teisės, firmų, įmonių, organizacijų, verslo pavadinimų ar vardų savininkų ir kitos panašios teisės ar įsipareigojimai, nepriklausomai nuo to, ar jie registruoti Lietuvos Respublikoje, ar kitose šalyse, ar neregistruotini, kaip numatyta Sutartyje, išskyrus atvejus, kai toks pažeidimas atsiranda dėl Pirkėjo kaltės.

15.3. Tiekėjas neturi teisės be išankstinio rašytinio Pirkėjo sutikimo naudoti Pirkėjo simbolių, pavadinimo ir ženklo reklamoje, rinkodaroje, taip pat naudotis Pirkėjo sukurtais intelektualiais veiklos rezultatais. Pažeidus reikalavimą, Tiekėjui taikoma Specialiosiose sąlygose nurodyta bauda.

16. PAREIŠKIMAI IR GARANTIJOS

16.1. Kiekviena iš Šalių pareiškia ir garantuoja kitai Šaliai, kad:

16.1.1. yra teisėtai priimti ir galioja visi būtini sprendimai, gauti leidimai bei sutikimai, taip pat teisėtai atlikti ir galioja kiti teisiniai veiksmai, reikalingi Sutarties sudarymui, galiojimui ir vykdymui;

16.1.2. sudarydama Sutartį, Šalis neviršija savo kompetencijos ir nepažeidžia jai taikomų įstatymų bei kitų teisės aktų, teismo ar arbitražo teismo sprendimų, administracinių aktų, sutarčių ar kitų prievolių pagal taikomą privatinę teisę, viešąją teisę, Europos Sąjungos teisę arba tarptautinę teisę;

16.1.3. Šalies atstovas turi visus reikiamus įgaliojimus sudaryti ir įvykdyti Sutartį. Šalies atstovas, sudarydamas ir pasirašydamas Sutartį, nepažeidžia Šalies įstatų, nuostatų ir kitų vidaus dokumentų, Šalies valdymo ir kitų organų ir (ar) kreditorių teisių ir teisėtų interesų, sudarydamas Sutartį jis Šalies ir Šalies organų narių, kreditorių atžvilgiu veikia sąžiningai ir protingai;

16.1.4. Šalis įvertino visas aplinkybes, turinčias esminės reikšmės Sutarties sudarymui ir jos vykdymui. Nė viena iš Sutartyje nurodytų sąlygų ir aplinkybių neturi neigiamos įtakos Šalies valiai sudaryti Sutartį tokiomis sąlygomis, kurios nurodytos Sutartyje, ir vykdyti iš Sutarties kylančius įsipareigojimus;

16.1.5. Sutartis sudaroma vadovaujantis sąžiningumo, protingumo, teisingumo ir Šalių lygiateisiškumo principais, nenaudojant apgaulės ar spaudimo. Šalys atskleidė viena kitai visą joms žinomą informaciją, turinčią esminės reikšmės Sutarties sudarymui ir jos vykdymui;

16.1.6. visi Šalies pareiškimai ir garantijos yra išsamūs ir nepalieka nutylėtų jokių aplinkybių, kurios darytų šiuos pareiškimus ar garantijas neteisingais.

16.2. Tiekėjas papildomai pareiškia ir garantuoja Pirkėjui, kad Tiekėjas, subtiekėjai, jungtinės veiklos partneriai ir specialistai turi galiojančius ir teisėtus visus įstatymuose bei kituose teisės aktuose numatytus leidimus, licencijas, atestatus, teisės pripažinimo dokumentus, reikalingus vykdant Sutartį.

16.3. Tiekėjas pareiškia, kad parduodamų Prekių disponavimo, valdymo ir naudojimosi teisės nėra apribotos ir jokie tretieji asmenys neturi pretenzijų į Sutartimi perduodamas Prekes (įkeitimai, areštai ar pan.).

16.4. Tiekėjas įsipareigoja vykdant Sutartį laikytis aplinkos apsaugos, socialinės ir darbo teisės įpareigojimų, nustatytų Europos Sąjungos ir nacionalinėje teisėje, kolektyvinėse sutartyse ir VPI 5 priede nurodytose tarptautinėse konvencijose.

17. BENDRIEJI ATSAKOMYBĖS KLAUSIMAI

17.1. Netesybų sumokėjimas už vėlavimą ar pareigų pagal Sutartį pažeidimą neatleidžia Šalies nuo Sutartyje numatytų jos pareigų vykdymo.

17.2. Netesybų sumokėjimas ir (ar) Sutarties įvykdymo užtikrinimo gavimas nepanaikina Šalies teisės reikalauti, kad kita Šalis kompensuotų jos patirtus nuostolius. Šioje Sutartyje nustatytos netesybos yra laikomos minimaliais, neįrodinėtinais Šalių nuostoliais. Kiekviena iš Šalių turi teisę gauti iš kitos Šalies nuostolių, atsiradusių dėl kitos Šalies netinkamo įsipareigojimų pagal Sutartį vykdymo ar nevykdymo, neviršijant Pradinės sutarties vertės, jei teisės aktai nenumato, kad privalo būti kompensuota didesnė suma. Šiame punkte numatytas atsakomybės ribojimas netaikomas, jei žala atsirado dėl konfidencialumo įsipareigojimų, asmens duomenų apsaugą reglamentuojančių teisės aktų ar intelektinės nuosavybės teisių pažeidimo.

17.3. Tuo atveju, jei paaiškėja, kad kuris nors iš šioje Sutartyje pateiktų pareiškimų ar garantijų buvo iš esmės neteisingas, melagingas ar klaidinantis, Šalis pažeidėja nukentėjusiai Šaliai privalo atlyginti visus nuostolius, kuriuos nukentėjusioji Šalis patyrė dėl tokio neteisingo, melagingo ar klaidinančio pareiškimo ar garantijos.

17.4. Šioje Sutartyje numatytos teisių gynybos priemonės neapriboja Šalių teisės pasinaudoti kitomis teisėtomis teisių gynybos priemonėmis.

17.5. Atsakomybės apribojimai pagal Sutartį netaikomi, kai žala padaroma tyčia arba dėl didelio neatsargumo, padaroma neturtinė žala, sužalojama sveikata ar atimama gyvybė, taip pat kai padaroma žala (nuostoliai) tretiesiems asmenims, įskaitant atvejus, jeigu vienos Šalies padarytą žalą tretiesiems asmenims atlygina kita Šalis.

17.6. Pasibaigus Sutarties galiojimui, Šalys neatleidžiamos nuo atsakomybės už Sutarties pažeidimą. Pasibaigus Sutarties galiojimui, Šalys nepraranda teisės reikalauti atlyginti dėl Sutarties nevykdymo patirtus nuostolius bei sumokėti netesybas.

17.7. Jeigu Sutartis nutraukiama dėl esminio Sutarties pažeidimo pagal Bendrųjų sąlygų 22.2.1 papunktį ir (ar) Tiekėjas esminę Sutarties sąlygą, nurodytą Specialiųjų sąlygų 10 skyriuje, vykdo su dideliais ar nuolatiniais trūkumais, Tiekėjas įtraukiamas į nepatikimų tiekėjų sąrašą VPI 91 straipsnyje nustatyta tvarka. Atvejai, kuomet laikoma, kad esminė Sutarties sąlyga vykdoma su dideliais arba nuolatiniais trūkumais nurodyti Specialiųjų sąlygų 10 skyriuje. Esminės Sutarties sąlygos vykdymas su dideliais arba nuolatiniais trūkumais gali būti pripažįstamas ir kitais, Specialiosiose sąlygose nenurodytais, atvejais, įvertinus konkrečias esminės Sutarties sąlygos netinkamo vykdymo aplinkybes.

18. NENUGALIMA JĖGA (FORCE MAJEURE)

18.1. Atsakomybė pagal Sutartį netaikoma, taip pat Šalys gali būti visiškai ar iš dalies atleistos nuo civilinės atsakomybės šiais pagrindais:

18.1.1. dėl nenugalimos jėgos (*force majeure*) – taikomos Lietuvos Respublikos civilinio kodekso 6.212 straipsnio ir Lietuvos Respublikos Vyriausybės 1996 m. liepos 15 d. nutarimu Nr. 840 „Dėl Atleidimo nuo atsakomybės esant nenugalimos jėgos (*force majeure*) aplinkybėms taisyklių patvirtinimo” patvirtintų taisyklių nuostatos;

18.1.2. dėl Europos Sąjungos valstybių veiksmų – kai prievolę pagal Sutartį įvykdyti neįmanoma dėl privalomų ir nenumatytų Europos Sąjungos valstybės institucijų veiksmų (aktų), kurių Šalys neturėjo teisės ginčyti ir šie veiksmai negalėjo būti iš anksto numatyti.

18.2. Šalis, prašanti ją atleisti nuo atsakomybės, privalo pranešti kitai Šaliai apie nenugalimos jėgos aplinkybes nedelsiant, bet ne vėliau kaip per 5 (penkias) dienas nuo tokių aplinkybių atsiradimo ar paaiškėjimo, pateikdama įrodymus, kad ji ėmėsi visų pagrįstų atsargumo priemonių ir dėjo visas pastangas, kad sumažintų išlaidas ar neigiamas pasekmes, taip pat pranešti galimą įsipareigojimų įvykdymo terminą. Šalis taip pat turi pateikti kitai Šaliai atitinkamą pranešimą, kai išnyksta įsipareigojimų nevykdymo pagrindas.

18.3. Pagrindas atleisti Šalį nuo atsakomybės atsiranda nuo nenugalimos jėgos aplinkybių atsiradimo momento arba, jeigu laiku nebuvo pateiktas pranešimas, nuo pranešimo pateikimo momento. Jeigu Šalis laiku neišsiunčia pranešimo arba neinformuoja, ji privalo kompensuoti kitai Šaliai žalą, kurią ši patyrė dėl laiku nepateikto pranešimo arba dėl to, kad nebuvo jokio pranešimo.

18.4. Jeigu nenugalimos jėgos (*force majeure*) aplinkybės tęsiasi ilgiau negu 1 (vieną) mėnesį nuo pranešimo apie jas gavimo dienos, bet kuri Šalis gali nutraukti Sutartį apie tai pranešusi kitai šaliai prieš 5 (penkias) darbo dienas. Nenugalima jėga nelaikoma tai, kad Šalis neturi reikiamų finansinių išteklių arba skolininko kontrahentai pažeidžia savo prievoles, arba skolininkas pažeidžia savo prievoles kontrahentams.

19. SUTARTIES NUOSTATŲ NEGALIOJIMAS

19.1. Jeigu kuri nors Sutarties nuostata yra arba tampa dalinai ar pilnai negaliojanti, Šalys privalo kuo skubiau sudaryti Susitarimą, ir juo pakeisti negaliojančią nuostatą kita nuostata, kuri, kiek tai yra įmanoma, turėtų tokį patį ekonominį ir teisinį efektą, kokio buvo siekta susitariant dėl negaliojančios Sutarties nuostatos. Tokia negaliojanti nuostata nedaro negaliojančiomis kitų Sutarties nuostatų, jeigu tai nepažeidžia įstatymų bei kitų teisės aktų ir galima daryti prielaidą, kad Sutartis būtų buvusi teisėtai sudaryta ir neįtraukus nuostatos, kuri yra negaliojanti.

19.2. Jeigu Specialiosiose sąlygose numatytas Bendrųjų sąlygų nuostatos pakeitimas yra arba tampa dalinai ar pilnai negaliojantis, negali būti taikoma tos Bendrųjų sąlygų nuostatos redakcija, buvusi iki pakeitimo. Tokiu atveju Šalys privalo veikti pagal Bendrųjų sąlygų 19.1 punktą.

20. SUTARTIES PAKEITIMAI

20.1. Sutarties sąlygos Sutarties galiojimo laikotarpiu negali būti keičiamos, išskyrus tokias Sutarties sąlygas, kurių keitimas numatytas Sutartyje ir (ar) galimas vadovaujantis VPĮ nuostatomis.

20.2. Sutarties pakeitimai įforminami Šalims sudarant Susitarimą.

20.3. Šalis, inicijuojanti Susitarimą, privalo pateikti kitai Šaliai pranešimą dėl Sutarties pakeitimo bei pagrindimą dėl to, jog yra faktinis ir teisinis pagrindas sudaryti Susitarimą. Kita Šalis per 5 (penkias) darbo dienas (arba per kitą Šalių raštu sutartą terminą) privalo išanalizuoti ir įvertinti gautą informaciją, pateikti savo pastabas ir pasiūlymus, pagrįstus Sutarties arba imperatyviomis įstatymų bei kitų teisės aktų nuostatomis.

20.4. Susitarimai įsigalioja nuo jų sudarymo, jei Susitarime nenurodyta kitaip. Susitarimą Pirkėjas privalo pavišinti VPĮ 33 ir 86 straipsniuose nustatyta tvarka.

20.5. Specialiosiose sąlygose nurodytų duomenų apie kontaktinius asmenis bei rekvizitų pasikeitimas nelaikomas Sutarties pakeitimu (išskyrus Tiekėjo, jungtinės veiklos Partnerio, subtiekejo ar specialisto pakeitimą kitu asmeniu) ir Šalis turi pakeisti tuos duomenis vienašališkai, informuodama apie tai kitą Šalį. Bet kuriuo atveju Sutarties pakeitimu negali būti iš esmės keičiama Sutartis.

21. SUTARTIES SUSTABDYMAS

21.1. Nesant Tiekėjo kaltės ir esant aplinkybėms, kurių Sutarties Šalis negalėjo numatyti Sutarties sudarymo metu, dėl kurių Sutarties Šalis negali vykdyti savo sutartinių įsipareigojimų ir (arba) esant kitoms nenumatytoms aplinkybėms, Sutarties šalys turi teisę inicijuoti Prekių (jų dalies) tiekimo sustabdymą iki atitinkamų aplinkybių pasibaigimo.

21.2. Prekių (jų dalies) tiekimas gali būti stabdomas esant bent vienai iš šių aplinkybių:

21.2.1. esant Bendrųjų sąlygų 18 skyriuje numatytoms nenugalimos jėgos aplinkybėms, sutartinių įsipareigojimų vykdymo terminai stabdomi nuo kliūtis atsiradimo momento arba jeigu apie ją nėra laiku pranešta, nuo pranešimo momento ir atnaujinami, kai minėtos aplinkybės nebetrukdo vykdyti Sutarties;

21.2.2. Pirkėjas Sutartyje nurodyta tvarka negali priimti Prekių (pavyzdžiui, nebaigta įrengti patalpa, kurioje turi būti įmontuojamos Prekės), o Tiekėjas dėl to negali vykdyti Sutarties;

21.2.3. dėl nenumatytų prekių, paslaugų ir (ar) darbų, susijusių su perkamu objektu, kurių poreikis paaiškėjo tik vykdant Sutartį;

21.2.4. ne dėl Pirkėjo kaltės vėluoja kitos Pirkėjo pirkimo sutarties, turinčios tiesioginės įtakos šiai Sutarčiai, vykdymas;

21.2.5. esant įrodymais pagrįstoms kliūtims ar trukdymams, sukeltiems Tiekėjui kitų trečiųjų asmenų ne dėl Tiekėjo ne laiku ar netinkamai pagal Sutarties sąlygas ir tvarką įvykdytų sutartinių įsipareigojimų;

21.2.6. pasikeitus galiojančiam teisės aktui ar įsigaliojus naujam teisės aktui, kuris turi įtakos šios Sutarties vykdymui;

21.2.7. sutartinių įsipareigojimų stabdymo būtinybė atsirado dėl sustabdyto / perskirstyto / negauto ir panašiai Pirkėjo Prekių pirkimui skirto finansavimo arba finansavimo trūkumo;

21.2.8. dėl teisminių (arbitražinių) ginčų su Pirkėju ar trečiaisiais asmenimis, kurių dalykas yra tiesiogiai susijęs su Sutarties vykdymu.

21.3. Jei Prekių (jų dalies) tiekimo stabdymas atliekamas dėl Bendrųjų sąlygų 21.2 punkte nurodytų aplinkybių ir tęsiasi ne ilgiau kaip 3 (tris) mėnesius, toks stabdymas laikomas Sutarties keitimu joje numatytomis sąlygomis ir įforminamas Sutarties 21.6 punkte nustatyta tvarka.

21.4. Jei Prekių (jų dalies) stabdymas vykdomas dėl kitų aplinkybių, nenurodytų Bendrųjų sąlygų 21.2 punkte ar (ir) Bendrųjų sąlygų 21.2 punkte nurodytos aplinkybės tęsiasi ilgiau nei 3 (tris) mėnesius ir (ar) nesilaikant šiame skyriuje nustatytos tvarkos, tai laikoma Sutarties keitimu, kuris turi būti atliekamas, vadovaujantis VPĮ nuostatomis ir įforminamas Sutarties 21.6 punkte nustatyta tvarka.

21.5. Sutartinių įsipareigojimų vykdymas gali būti stabdomas tik Sutarties galiojimo laikotarpiu tokia tvarka:

21.5.1. Atsiradus aplinkybėms, dėl kurių Tiekėjas negali vykdyti sutartinių įsipareigojimų, Tiekėjas apie tai nedelsdamas privalo informuoti Pirkėją. Tiekėjo rašytiniame prašyme turi būti nurodyta stabdymo aplinkybė (Bendrųjų sąlygų 21.2 punktas) ir aplinkybės atsiradimą bei galimą terminą pagrindžiantys argumentai, objektyvūs faktai ir įrodymai. Pirkėjas, įvertinęs prašymą, ne vėliau kaip per 3 (tris) darbo dienas raštu informuoja Tiekėją apie priimtą sprendimą dėl sutartinių įsipareigojimų vykdymo stabdymo. Tiekėjui nepateikus konkrečių argumentų, faktų, pagrįstų įrodymais, Pirkėjas turi teisę raštu atsisakyti patvirtinti stabdymą.

21.5.2. Pirkėjui raštu informavus Tiekėją ir pateikus jam argumentuotą paaiškinimą, dėl kokių aplinkybių ir kuriam terminui yra būtina stabdyti sutartinių įsipareigojimų vykdymo terminą, Tiekėjas ne vėliau kaip per 3 (tris) darbo dienas raštu informuoja Pirkėją ir patvirtina, kad sutinka su stabdymu. Tiekėjas turi

teisę prieštarauti sutartinių įsipareigojimų vykdymo stabdymui tik tuo atveju, jei Tiekėjas savo sąskaita ir jėgomis gali pašalinti atsiradusias aplinkybes, dėl kurių kilo būtinybė stabdyti sutartinių įsipareigojimų vykdymą.

21.5.3. Tiekėjas, gavęs Pirkėjo raštišką pranešimą apie stabdymą, privalo nedelsiant, bet ne vėliau kaip per 3 (tris) darbo dienas po patvirtinimo išsiuntimo Pirkėjui dienos, sustabdyti sutartinių įsipareigojimų ar jų dalies vykdymą. Jei sutartinių įsipareigojimų ar jų dalies vykdymas sustabdytas, Šalys negali vykdyti jokių jiems pagal Sutartį ar Sutarties dalį priskirtų įsipareigojimų.

21.6. Šalys sutartinių įsipareigojimų vykdymo stabdymą įformina rašytiniu susitarimu, nurodant priežastis ir sustabdymo terminą, bei pridėdant dokumentus, patvirtinančius sustabdymo pagrindą, ir patvirtina Šalių įgaliotų atstovų parašais. Tokie susitarimai yra neatskiriama Sutarties dalis.

21.7. Sutartinių įsipareigojimų vykdymas stabdomas ne ilgesniam kaip konkrečios, pagrįstos aplinkybės egzistavimo laikotarpiui.

21.8. Šalys susitaria, kad sutartinių įsipareigojimų vykdymo sustabdymo terminas į Sutarties vykdymo terminą nėra įskaičiuojamas, jo metu sutartiniai įsipareigojimai nevykdomi ir už šį periodą Pirkėjas Tiekėjui nemoka jokių mokėjimų, baudų ar prastovų.

21.9. Jeigu Sutartyje numatytų prievolių įvykdymo terminai buvo sustabdyti Sutartyje nustatytais pagrindais, jie atnaujinami pasibaigus sustabdymą lėmusioms aplinkybėms arba Šalių susitarime nurodytam terminui, priklausomai nuo to, kuris įvyksta anksčiau. Tuo atveju, jeigu Sutartyje numatytų prievolių įvykdymo terminai atnaujinami anksčiau negu pasibaigia Šalių susitarime nurodytas sustabdymo terminas, Šalys Sutartyje numatytų prievolių įvykdymo terminų atnaujinimo datą įformina raštu.

21.10. Atnaujinus Sutarties vykdymą, neįvykdytų prievolių (jų dalies) įvykdymo terminai ir Sutarties galiojimas nukeliami tokiam terminui, kiek buvo likę laiko jų įvykdymui (Sutarties galiojimui) jų sustabdymo metu.

21.11. Jei sutartinių įsipareigojimų vykdymas buvo sustabdytas ilgesniam nei 3 (trijų) mėnesių laikotarpiui, praėjus šiam terminui, viena Šalis gali rašytiniu pranešimu kitos Šalies pareikalauti atnaujinti Sutarties vykdymą. Šaliai be pagrįstų aplinkybių neatnaujinus Sutarties vykdymo per 10 (dešimt) dienų nuo atitinkamo kreipimosi, kita Šalis gali nutraukti Sutartį, apie tai išpėjusi kitą Šalį prieš 10 (dešimt) dienų.

22. SUTARTIES NUTRAUKIMAS

Sutartis gali būti nutraukiama VPĮ 90 straipsnyje ir Sutartyje numatytais atvejais, įskaitant galimybę nutraukti Sutartį Šalių susitarimu.

22.1. Pretenzijos dėl Sutarties pažeidimų

22.1.1. Jeigu Šalis pažeidžia Sutartį arba įstatymus bei kitus teisės aktus, kita Šalis turi teisę pareikšti jai rašytinę pretenziją, nurodyti, kokią Sutarties ar įstatymų bei kitų teisės aktų nuostatą ir koku būdu kita Šalis pažeidė bei nustatyti protingą terminą ištaisyti pažeidimą.

22.1.2. Pretenziją gavusi Šalis privalo nedelsdama, bet ne vėliau nei per 5 (penkias) darbo dienas, atsakyti į pretenziją ir nurodyti, kokių priemonių imsis siekdama ištaisyti pažeidimą per pretenzijoje nustatytą terminą arba motyvuotai pasiūlyti kitą pagrįstą terminą. Tiekėjo teisė siūlyti kitą terminą nelaikoma Pirkėjo pareiga tą terminą priimti. Pretenziją gavusios Šalies pasiūlytasis terminas pakeičia terminą, nurodytą pretenzijoje, tik jeigu kita Šalis jį patvirtina.

22.2. Sutarties nutraukimas Pirkėjo iniciatyva

22.2.1. Pirkėjas vienašališkai nutraukia Sutartį, išpėjęs Tiekėją raštu prieš ne trumpesnę nei 5 (penkių) dienų terminą, jeigu Tiekėjas padaro esminį Sutarties pažeidimą, nurodytą Specialiosiose sąlygose ar

Sutarties pažeidimą, kuris atitinka esminio Sutarties pažeidimo požymius, nurodytus Lietuvos Respublikos civiliniame kodekse, ir, gavęs Pirkėjo pretenziją, per pretenzijoje nurodytą terminą neištaiso pažeidimo.

22.2.2. Pirkėjas turi teisę vienašališkai nutraukti Sutartį ar jos dalį raštu įspėjęs Tiekėją prieš ne trumpesni nei 10 (dešimties) dienų terminą, jeigu:

22.2.2.1. Tiekėjui yra iškelta bankroto byla, pradėtas bankroto procesas ne teismo tvarka, jis tampa nemokus arba yra nemokumo tikimybė, sustabdo ūkinę veiklą ar susidaro įstatymuose ir kituose teisės aktuose nustatyta tvarka analogiška situacija;

22.2.2.2. Tiekėjo padėtis pasikeičia ir jis atitinka pirkimo dokumentuose nustatytą pašalinimo pagrindą;

22.2.2.3. pasikeičia teisės aktai, susiję su Sutarties objektu, Sutarties vykdymu, ar su Pirkėjo vykdoma veikla, kuriai buvo sudaryta Sutartis, ir dėl tokių pakeitimų Pirkėjas nusprendžia nutraukti Sutartį;

22.2.2.4. Pirkėjas nusprendžia nebevykdyti veiklos, kurios vykdymui Sutartimi įsigyjamos Prekės ir Sutarties poreikis išnyksta;

22.2.2.5. Pirkėjo valdymo organas priima sprendimą, dėl kurio Sutarties poreikis išnyksta;

22.2.2.6. pasikeičia (pablogėja) Pirkėjo finansinė padėtis ar Pirkėjas negauna arba netenka finansavimo ir dėl šios priežasties nusprendžia nutraukti Sutartį;

22.2.2.7. keičiasi Pirkėjo organizacinė struktūra – juridinis statusas, pobūdis ar valdymo struktūra ir tai gali turėti įtakos tinkamam Sutarties įvykdymui arba Sutarties poreikiui;

22.2.2.8. nebelieka perkamų Prekių poreikio;

22.2.2.9. Pirkėjas iš pirkimų priežiūrą atliekančių institucijų gauna nurodymą ar rekomendaciją nutraukti Sutartį;

22.2.2.10. Tiekėjas vėluoja pateikti Sutarties įvykdymo užtikrinimo pratęsimą ilgiau kaip 10 (dešimt) darbo dienų nuo paskutinio Sutarties įvykdymo užtikrinimo galiojimo termino pabaigos arba atsisako jį pateikti;

22.2.2.11. Tiekėjas atsisako pašalinti arba nepašalina Prekių trūkumų per Pirkėjo nustatytus protingus terminus;

22.2.2.12. Tiekėjas pažeidžia Sutartį arba įstatymus bei kitus teisės aktus ir per Pirkėjo rašytinėje pretenzijoje nurodytą terminą neištaiso pažeidimo;

22.2.2.13. Lietuvos Respublikos Vyriausybė Nacionaliniam saugumui užtikrinti svarbių objektų apsaugos įstatymo nustatyta tvarka priima sprendimą, patvirtinantį, kad Sutartis neatitinka nacionalinio saugumo interesų (taikoma, jeigu Pirkėjas veikia srityse, kurios laikomos nacionaliniam saugumui užtikrinti strategiškai svarbių ūkio sektorių dalimi, ar yra laikomas esminiu subjektu);

22.2.2.14. paaiškėja VPI 37 straipsnio 8 dalyje ir (ar) 47 straipsnio 8 dalyje nurodytos aplinkybės.

22.2.3. Sutartis laikoma niekine ir negaliojančia, jei nustatoma, kad Sutarties vykdymas prieštarauja Lietuvos Respublikoje įgyvendinamoms privalomoms tarptautinėms sankcijoms, kaip tai apibrėžta Sankcijų įstatyme ir kituose tarptautiniuose, Europos Sąjungos ir Lietuvos Respublikos teisės aktuose (bent vienai iš taikomų sankcijų). Sutarties negaliojimo momentas nustatomas vadovaujantis minėtu įstatymu.

22.2.4. Pirkėjas nedelsiant, bet ne vėliau kaip per 5 (penkias) dienas, vienašališkai nutraukia Sutartį arba sustabdo jos vykdymą privalomų tarptautinių sankcijų, kaip tai apibrėžta Sankcijų įstatyme ir kituose tarptautiniuose, Europos Sąjungos ir Lietuvos Respublikos teisės aktuose, įgyvendinimo laikotarpiui, apie tai įspėjęs Tiekėją raštu, jei Sutartis įsigaliojo iki šių tarptautinių sankcijų Lietuvos Respublikoje įgyvendinimo nustatymo. Draudžiama priimti naujas prievoles pagal Sutartį, kurių vykdymas prieštarautų Lietuvos Respublikoje įgyvendinamoms tarptautinėms sankcijoms.

22.2.5. Jei Sutartis nutraukiama dėl Tiekėjo esminio Sutarties pažeidimo ar Tiekėjui nepagrįstai nutraukus Sutarties vykdymą ne Sutartyje nustatyta tvarka, ir jeigu Specialiosiose sąlygose nėra numatyta, kad tinkamas Sutarties įvykdymas yra užtikrinamas Sutarties įvykdymo užtikrinimu, Tiekėjas įsipareigoja sumokėti Pirkėjui Specialiosiose sąlygose nurodyto dydžio baudą ir atlyginti nuostolius, susijusius su Sutarties nutraukimu. Jeigu Specialiosiose sąlygose yra numatyta, kad tinkamas Sutarties įvykdymas yra užtikrinamas Sutarties įvykdymo užtikrinimu, Tiekėjas įsipareigoja Pirkėjui sumokėti

likusią dalį Specialiosiose sąlygose nurodyto dydžio baudos ir atlyginti nuostolius, susijusius su Sutarties nutraukimu, kiek jų nepadengia Sutarties įvykdymo užtikrinimas. Pirkėjui pareiškus reikalavimą atlyginti patirtus nuostolius, baudos suma įskaitoma į nuostolių atlyginimą.

22.2.6. Pirkėjas turi teisę vienašališkai nutraukti Sutartį ir kitais Specialiosiose sąlygose (jei taikoma) ir įstatymuose bei kituose teisės aktuose įtvirtintais atvejais.

22.2.7. Sutartis laikoma nutraukta kitą dieną po to, kai pasibaigia įspėjimo apie Sutarties nutraukimą terminas.

22.2.8. Tais atvejais, kai Tiekėjas pašalina pažeidimą ar išnyksta aplinkybės, dėl kurių buvo inicijuota Sutarties nutraukimo procedūra, Sutartis negali būti nutraukiama ir įspėjimas apie Sutarties nutraukimą netenka galios, jei Tiekėjas pateikia informaciją apie pažeidimo pašalinimą ar išnykusias aplinkybes, dėl kurių buvo inicijuota Sutarties nutraukimo procedūra.

22.3. Sutarties nutraukimas Tiekėjo iniciatyva

22.3.1. Tiekėjas turi teisę vienašališkai nutraukti Sutartį, įspėjęs Pirkėją raštu prieš ne trumpesnę nei 30 (trisdešimties) dienų terminą, jeigu Pirkėjas pažeidžia atsiskaitymo su Tiekėju terminus (išskyrus atvejus, kai Pirkėjas naudojasi savo teise sulaikyti mokėjimus), ir Pirkėjo skola Tiekėjui viršija 20 (dvidešimt) proc. Pradinės sutarties vertės ir Pirkėjas, gavęs Tiekėjo pretenziją, per 30 (trisdešimt) dienų nesumoka Tiekėjui mokėtinų sumų.

22.3.2. Tiekėjas turi teisę vienašališkai nutraukti Sutartį, įspėjęs Pirkėją raštu prieš ne trumpesnę nei 10 (dešimties) dienų terminą, jeigu:

22.3.2.1. Pirkėjui yra iškelta bankroto byla, pradėtas procesas dėl bankroto ne teismo tvarka, jis tampa nemokus arba yra nemokumo tikimybė, Pirkėjas sustabdo veiklą, arba įstatymuose ir kituose teisės aktuose numatyta tvarka susidaro analogiška situacija;

22.3.2.2. Pirkėjas pažeidžia Sutartį arba įstatymus bei kitus teisės aktus ir per Tiekėjo rašytinėje pretenzijoje nurodytą terminą neištaiso pažeidimo, išskyrus Bendrųjų sąlygų 22.3.1 punkte nustatytą atvejį.

22.3.3. Jeigu Bendrųjų sąlygų 22.3.1 punkte nurodytos aplinkybės yra susijusios tik su atskira dalimi arba atskiru Susitarimu, Tiekėjas turi teisę nutraukti Sutartį tik tos dalies atžvilgiu arba nutraukti tik tokį Susitarimą.

22.3.4. Tiekėjas turi teisę vienašališkai nutraukti Sutartį ir kitais įstatymuose bei kituose teisės aktuose įtvirtintais atvejais.

22.3.5. Jei Sutartis nutraukiama dėl Pirkėjo esminio Sutarties pažeidimo ar Pirkėjui nepagrįstai nutraukus Sutarties vykdymą ne Sutartyje nustatyta tvarka, Pirkėjas įsipareigoja sumokėti Tiekėjui Specialiosiose sąlygose nurodyto dydžio baudą ir atlyginti nuostolius, susijusius su Sutarties nutraukimu.

22.3.6. Sutartis laikoma nutraukta kitą dieną po to, kai pasibaigia įspėjimo apie Sutarties nutraukimą terminas.

22.3.7. Tais atvejais, kai per įspėjimo apie Sutarties nutraukimą terminą Pirkėjas pašalina pažeidimą arba išnyksta aplinkybės, dėl kurių buvo inicijuota Sutarties nutraukimo procedūra, Sutartis negali būti nutraukiama ir įspėjimas apie Sutarties nutraukimą netenka galios, jei Pirkėjas pateikia informaciją apie pažeidimo pašalinimą ar išnykusias aplinkybes, dėl kurių buvo inicijuota Sutarties nutraukimo procedūra.

22.4. Šalių teisės ir pareigos Sutarties nutraukimo atveju

22.4.1. Sutarties nutraukimas neturi įtakos ginčų nagrinėjimo tvarką nustatančių Sutarties sąlygų ir kitų Sutarties sąlygų, kurios pagal savo esmę lieka galioti ir po Sutarties nutraukimo, galiojimui.

22.4.2. Nutraukus Sutartį, Šalys privalo:

22.4.2.1. įsitikinti, jog iki Sutarties nutraukimo dienos pristatytos Prekės ir kiti atlikti veiksmai atitinka Sutarties reikalavimus ir Šalys dėl to viena kitai nebereikš pretenzijų;

22.4.2.2. atsiskaityti už iki Sutarties nutraukimo pristatytas Prekes, atitinkančias Sutarties reikalavimus;
22.4.2.3. per 10 (dešimt) dienų nuo pranešimo apie Sutarties nutraukimą gavimo dienos ar Susitarimo dėl Sutarties nutraukimo sudarymo dienos perduoti viena kitai visus dokumentus, kuriuos buvo būtina perduoti pagal Sutarties nuostatas.

23. PREKIŲ MODELIO AR GAMINTOJO KEITIMAS

23.1. Tiekėjas turi teisę keisti Prekių modelį ir (ar) gamintoją, jei yra visos toliau nurodytos sąlygos:
23.1.1. jei Tiekėjo pasiūlyme nurodytos Prekės nebegaminamos ar iš esmės sutriko jų tiekimas ir gautas gamintojo patvirtinimas ir (ar) Prekės, jų gamintojas kelia grėsmę nacionaliniam saugumui ir (ar) Prekių tiekimas prieštarauja Lietuvos Respublikoje įgyvendinamoms privalomoms tarptautinėms sankcijoms, kaip tai apibrėžta Sankcijų įstatyme ir (ar) Prekės, jų sudedamosios dalys ar (ir) gamintojas neatitinka VPĮ 45 straipsnio 2¹ dalies nuostatų;
23.1.2. jei keičiamos Prekės visiškai atitinka visus pirkimo dokumentų reikalavimus, yra ne prastesnės, o lygiavertės ar geresnės kokybės nei Tiekėjo pasiūlyme nurodytos Prekės ir Tiekėjas pateikia tai patvirtinančius dokumentus. Jeigu pirkimo procedūrų metu Tiekėjas buvo pateikęs Prekių pavyzdžius, pristatomos Prekės turi būti ne prastesnės kokybės nei pateikti pavyzdžiai;
23.1.3. jei Tiekėjas, ne vėliau kaip prieš 10 (dešimt) dienų iki numatomo Prekių keitimo, pateikė Pirkėjui rašytinį prašymą su keitimą pagrindžiančiais dokumentais bei gavo Pirkėjo rašytinį sutikimą. Pirkėjas turi teisę nesutikti su Prekės keitimu ir turi teisę nutraukti Sutartį, jei Tiekėjas nepateikė įrodymų ar jų pateikimas nepagrindžia keičiamos Prekės atitikimo pirkimo dokumentams ir lygiavertiškumo ar geresnės kokybės nei Sutartyje nurodytos Prekės;
23.1.4. Šalys sudarė rašytinį Susitarimą prie Sutarties dėl Prekių keitimo.
23.2. Šiame Bendrųjų sąlygų skyriuje nurodytu atveju Prekės turi būti pristatytos už ne didesnę nei pasiūlyme nurodytą kainą.

24. BENDRAVIMO TVARKA IR KALBA

24.1. Sutartis sudaroma lietuvių kalba. Jeigu Sutartis ar kuris nors ją sudarantis dokumentas sudaromas kita kalba arba išverčiamas į kitą kalbą, visais atvejais autentišku laikomas tik lietuvių kalba parengtas Sutarties tekstas (jei yra neatitikimų, pirmenybė teikiama lietuvių kalba parengtam tekstui).
24.2. Jeigu Šalis praneša kitai Šaliai apie savo naujus kontaktinius duomenis, tai po to, kai kita Šalis gauna tokį pranešimą, ji visus remiantis Sutartimi siunčiamus pranešimus ir informaciją turi siųsti pagal naujuosius kontaktinius duomenis. Jei Šalis nepraneša apie kontaktinių duomenų pasikeitimą arba kol kita Šalis negauna tokio pranešimo, pranešimo išsiuntimas pagal paskutinius Šaliai žinomus kontaktinius duomenis laikomas tinkamu.
24.3. Jeigu pranešimas yra įteikiamas asmeniškai arba siunčiamas paštu ar per kurjerį, jis turi būti įteikiamas pasirašytinai ir laikomas gautu gavimo patvirtinime nurodytą dieną.
24.4. Jeigu pranešimas siunčiamas el. paštu, laikoma, kad Šalis jį gavo kitą darbo dieną.
24.5. Jeigu pranešimas siunčiamas keliais skirtingais būdais, laikoma, kad gavėjas jį gavo tada, kai jis gavo pirmesnįjį pranešimą.

25. PRETENZIJOS IR GINČŲ SPRENDIMAS

25.1. Bet kokie ginčai, nesutarimai ar reikalavimai, kylantys iš Sutarties arba susiję su Sutartimi, jos pažeidimu, nutraukimu ar galiojimu, visų pirma privalo būti sprendžiami derybomis tarp Šalių vadovų arba jų įgaliotų asmenų.
25.2. Jeigu Šalys neišsprendžia ginčo derybų būdu tuomet toks ginčas, nesutarimas ar reikalavimas, kylantis iš šios Sutarties arba susijęs su ja ar jos pažeidimu, nutraukimu arba negaliojimu, yra galutinai sprendžiamas Lietuvos Respublikos teismuose Lietuvos Respublikos įstatymuose nustatyta tvarka.

25.3. Kile ginčai nesudaro pagrindo Šalims atsisakyti vykdyti savo prievoles pagal Sutartį.

PATALPŲ NUOMOS SUTARTIS Nr. 2026/00-00

*data*Linkavičiai
(vieta)

Linkuvos socialinės globos namai, juridinio asmens kodas 190794554, esantys adresu Guostagalio seniūnija, Linkavičių km. 1, LT-83405, Tel. 0 (421) 48149, el. p. info@linkuvossgn.lt, atstovaujami direktoriaus Sauliaus Žaromskio, veikiančio pagal įstaigos nuostatus (toliau – Nuomotojas) _____ ir (toliau - Nuomininkas), vadovaudamiesi viešojo pirkimo „Garas, karštas vanduo ir kiti su jais susiję produktai“ (BVPŽ kodas 09320000-8) Nr. PL-53/2026, įvykusio 2026 _____ mėn. 00 d. rezultatais ir Sutartimi Nr. _____ sudarė šią patalpų nuomos sutartį (toliau - Sutartis). Toliau Sutartyje Nuomotojas ir Nuomininkas kiekvienas atskirai gali būti vadinami Šalimi, o abu kartu - Šalimis.

1. Sutarties dalykas ir objektas

- 1.1. Nuomotojas įsipareigoja perduoti nuomininkui laikinai valdyti ir naudoti už nuomos mokestį nekilnojamąjį turtą – 228,98 kv. m ploto patalpas, esančias pastate – Katilinėje (unikalus Nr. 6596-4003-4014), adresu Linkavičių km. 1, LT-83405, Guostagalio sen., Pakruojo r. sav. Išnuomojamų patalpų sąrašas pateikiamas Sutarties 1 priede, o jų išdėstymas pažymėtas plane, pateiktame Sutarties 3 priede (toliau – Patalpos).
- 1.2. Kartu su Patalpomis nuomotojas perduoda nuomininkui laikinai valdyti ir naudoti jose esančią įrangą, skirtą šilumos energijos ir karšto vandens gamybai bei pastatų šildymui (toliau – Turtas), kurios sąrašas pateikiamas Sutarties 2 priede.
- 1.3. Nuomininkas įsipareigoja priimti Patalpas ir Turtą, naudoti juos pagal Sutartyje nustatytą paskirtį, tinkamai prižiūrėti bei mokėti Sutartyje nustatytą nuomos mokestį.
- 1.4. Patalpos ir Turtas nuomininko gali būti naudojami išimtinai Linkuvos socialinės globos namų pastatų šildymo ir karšto vandens ruošimo veiklai vykdyti. Patalpų ir Turto naudojimas kitais tikslais galimas tik gavus išankstinį rašytinį nuomotojo sutikimą.

2. Nuomos terminas

- 2.1. Patalpų ir Turto nuomos terminas prasideda nuo Patalpų ir Turto perdavimo–priėmimo akto pasirašymo dienos ir galioja iki šilumos tiekimo Linkuvos socialinės globos namams sutarties, sudarytos tarp šalių *data* Nr. _____, galiojimo pabaigos, jeigu ši Sutartis nenutraukiama anksčiau joje nustatytais pagrindais.

3. Nuomos mokestis

- 3.1. Nuomininkas už Patalpų ir Turto nuomą įsipareigoja mokėti Nuomotojui **1487,70 Eur** (vieno tūkstančio keturių šimtų aštuoniasdešimt septynių eurų, 70 ct) mėnesinį nuomos mokestį.
- 3.2. Be nuomos mokesčio, Nuomininkas savo lėšomis apmoka su Patalpų ir Turto naudojimu susijusias komunalines paslaugas – elektros energijos, šalto ir karšto vandens tiekimą bei patalpų šildymą. Mokėjimai apskaičiuojami pagal įrengtų apskaitos prietaisų rodmenis, o jų nesant – proporcingai Nuomininko naudojamam Patalpų plotui.
- 3.3. Nuomininkas nuomos mokestį sumoka kiekvieną mėnesį pagal Nuomotojo pateiktą sąskaitą faktūrą ne vėliau kaip iki kito mėnesio 20 (dvidešimtos) dienos.
- 3.4. Už Sutarties 3.2 punkte nurodytas komunalines paslaugas Nuomininkas atsiskaito pagal Nuomotojo ir (ar) paslaugų teikėjų pateiktas sąskaitas faktūras ne vėliau kaip iki kito mėnesio 20 (dvidešimtos) dienos.

3.5. Nuomos mokestis ir mokėjimai už Sutarties 3.2 punkte nurodytas paslaugas pradedami skaičiuoti nuo Patalpų ir Turto perdavimo–priėmimo akto pasirašymo dienos.

4. Šalių teisės ir pareigos

4.1. Nuomotojas įsipareigoja:

- 4.1.1. ne vėliau kaip per 10 (dešimt) darbo dienų nuo Sutarties pasirašymo dienos perduoti Nuomininkui Sutarties 1 punkte nurodytas Patalpas ir Turtą pagal šalių pasirašomą perdavimo–priėmimo aktą.
- 4.1.2. Sutarties galiojimo laikotarpiu atlikti nuomojamų patalpų ar su juo susijusių inžinerinių sistemų kapitalinio remonto darbus, kai atliekami viso objekto, kurio dalis nuomojama, arba su tuo objektu susijusių inžinerinių tinklų kapitalinio remonto darbai;
- 4.1.3. informuoti nuomininką apie išorinių inžinerinių tinklų ir komunikacijų remonto darbus, kurie trukdytų nuomininko veiklai, per 3 darbo dienas nuo tokių aplinkybių sužinojimo; nuomotojas neatsako už šildymo, vandentiekio ir elektros tinklų sutrikimus, jeigu šie sutrikimai įvyksta ne dėl nuomotojo kaltės;
- 4.1.4. pasibaigus Sutarties galiojimo terminui arba Sutartį nutraukus prieš terminą, priimti iš nuomininko patalpas ir turtą.
- 4.1.5. Nuomotojas turi teisę Sutarties galiojimo laikotarpiu tikrinti išnuomotas patalpas ir turtą, taip pat turi kitų teisių ir pareigų, nustatytų Sutartyje ir teisės aktuose.

4.2. Nuomininko įsipareigojimai:

- 4.2.1. ne vėliau kaip per 10 (dešimt) darbo dienų nuo Sutarties pasirašymo dienos priimti Sutarties 1 punkte nurodytas Patalpas ir Turtą pagal šalių pasirašomą perdavimo–priėmimo aktą;
- 4.2.2. laiku ir tinkamai mokėti Sutartyje nustatytą nuomos mokestį bei kitus pagal Sutartį mokėtinus mokesčius ir įmokas;
- 4.2.3. naudoti Patalpas ir Turtą tik pagal Sutartyje nustatytą paskirtį, laikytis teisės aktuose nustatytų priešgaisrinės saugos, darbuotojų saugos ir sveikatos, aplinkos apsaugos, higienos bei kitų privalomų reikalavimų, užtikrinti tinkamą Patalpų ir Turto būklę, atsižvelgiant į normalų jų nusidėvėjimą, bei saugoti juos nuo sugadinimo, praradimo ar sunaikinimo;
- 4.2.4. sudaryti sąlygas Nuomotojui tikrinti Patalpų ir Turto naudojimą, jų techninę būklę bei Sutarties sąlygų laikymąsi;
- 4.2.5. savo lėšomis užtikrinti perduotų Patalpų ir Turto eksploatavimą, priežiūrą ir apsaugą, atlikti šilumos tiekimo ir karšto vandens ruošimo įrangos einamąjį remontą bei priežiūrą, taip pat šalinti Patalpose esančių vidaus elektros, vandentiekio ir kitų inžinerinių sistemų gedimus, jeigu jų šalinimas nepriskirtas Nuomotojo pareigoms;
- 4.2.6. pasibaigus Sutarties galiojimui arba ją nutraukus prieš terminą, perduoti Nuomotojui Patalpas ir Turtą pagal perdavimo–priėmimo aktą ne blogesnės būklės, nei jie buvo perduoti, atsižvelgiant į normalų nusidėvėjimą. Nuomininkas neturi teisės reikalauti atlyginti išlaidų, patirtų pagerinant Patalpas ar Turtą, išskyrus atvejus, kai šalys dėl tokių išlaidų atlyginimo yra aiškiai susitarusios raštu.
- 4.2.7. Nuomininkas neturi teisės be išankstinio rašytinio Nuomotojo sutikimo subnuomoti Patalpų ar Turto (ar jų dalies), perduoti jų naudoti tretiesiems asmenims, perleisti savo teisių ar pareigų pagal Sutartį, įkeisti nuomos teisių ar kitaip suvaržyti iš šios Sutarties kylančių teisių.

4.5. Ši Sutartis nesuteikia Nuomininkui teisės Patalpų adresu registruoti savo ar susijusių juridinių asmenų buveinės, filialo ar atstovybės, jeigu šalys raštu nesusitaria kitaip.

4.6. Nuomininkui draudžiama be išankstinio rašytinio Nuomotojo sutikimo atlikti Patalpų kapitalinio remonto, rekonstravimo ar kitus statybos darbus, kuriems pagal teisės aktus būtinas statytojo ar pastato valdytojo sutikimas. Nuomininkas, iš anksto informavęs Nuomotoją ir gavęs jo rašytinį sutikimą, savo lėšomis gali atlikti Patalpų pertvarkymus, būtinus Patalpų naudojimui pagal Sutartyje nustatytą paskirtį, jeigu tokie pertvarkymai nelaikomi statinio rekonstravimu ar kapitaliniu remontu Lietuvos Respublikos teisės aktų nustatyta tvarka.

5. Šalių atsakomybė

- 5.1. Nuomininkui per Sutartyje nustatytus terminus nesumokėjęs nuompinigių ir (ar) kitų pagal Sutartį mokėtinų mokesčių bei įmokų, Nuomininkas privalo mokėti Nuomotojui 0,05 proc. dydžio delspinigius nuo laiku nesumokėtos sumos už kiekvieną pavėluotą kalendorinę dieną.
- 5.2. Delspinigių sumokėjimas neatleidžia Nuomininko nuo pareigos tinkamai ir laiku įvykdyti pagrindines sutartines prievoles bei sumokėti susidariusį įsiskolinimą.
- 5.3. Nuomininkas atsako už išnuomotų patalpų ir perduoto turto sugadinimą, sunaikinimą ar būklės pabloginimą Lietuvos Respublikos civilinio kodekso 6.500 straipsnyje nustatyta tvarka.
- 5.4. Šalys atsako už savo sutartinių įsipareigojimų nevykdymą ar netinkamą vykdymą Lietuvos Respublikos teisės aktų ir šios Sutarties nustatyta tvarka.

6. Sutarties galiojimas, pakeitimas ir pasibaigimas

- 6.1. Ši Sutartis įsigalioja nuo jos pasirašymo dienos ir galioja iki visiško ir tinkamo Sutarties šalių įsipareigojimų įvykdymo arba iki jos nutraukimo šioje Sutartyje ir (ar) Lietuvos Respublikos teisės aktuose nustatyta tvarka.
- 6.2. Visi Sutarties pakeitimai, papildymai ir priedai yra neatskiriama šios Sutarties dalis ir galioja tik tuo atveju, jeigu jie sudaryti raštu ir pasirašyti abiejų Sutarties šalių, išskyrus atvejus, kai teisės aktai numato kitokią pakeitimų formą ar tvarką.
- 6.3. Sutartis pasibaigia arba gali būti nutraukta šiais atvejais:
 - 6.3.1. pasibaigus Sutartyje nustatytam nuomos terminui;
 - 6.3.2. šalių rašytiniu susitarimu;
 - 6.3.3. vienašališkai ar kitais Lietuvos Respublikos civiliniame kodekse ir kituose teisės aktuose nustatytais pagrindais bei tvarka;
 - 6.3.4. Lietuvos Respublikos civilinio kodekso ir kitų teisės aktų nustatyta tvarka, kai išnuomos patalpos tampa reikalingos savivaldybės funkcijoms vykdyti ar viešajam interesui užtikrinti;
 - 6.3.5. kitais šioje Sutartyje ir Lietuvos Respublikos teisės aktuose nustatytais atvejais.
- 6.4. Nutraukiant Sutartį, Nuomininkas privalo ne vėliau kaip iki Sutarties pasibaigimo ar nutraukimo dienos perduoti Nuomotojui išnuomotas patalpas pagal perdavimo–priėmimo aktą, atsižvelgiant į normalų turto nusidėvėjimą.

7. Konfidencialumas

- 7.1. Šalys įsipareigoja šios sutarties sąlygas ir jos vykdymo metu apie kitą šalį tiesiogiai ar netiesiogiai gautą bet kokią informaciją bei duomenis laikyti konfidencialiais ir be raštiško kitos šalies sutikimo neatskleisti jų tretiesiems asmenims.
- 7.2. Konfidencialumo reikalavimas negalioja informacijai, kuri yra vieša ir kurią atskleisti reikalauja įstatymas ar kompetentinga valdžios institucija.

8. Ginčų sprendimo tvarka

- 8.1. Sutartis aiškinama, visi joje neaptarti klausimai ir visi ginčai, kylantys iš Sutarties ar su ja susiję, sprendžiami remiantis Lietuvos Respublikos teise.
- 8.2. Visi ginčai ar nesutarimai, kylantys iš Sutarties ar su ja susiję, sprendžiami derybų būdu. Jei Šalis nepavyksta susitarti, bet kokie ginčai, nesutarimai ar reikalavimai sprendžiami kompetentingame Lietuvos Respublikos teisme. Teritorinis teisingumas nustatomas pagal Nuomininko buveinės vietą.

9. Nenugalimos jėgos (Force Majeure) aplinkybės

- 9.1. Nė viena šalis nelaikoma pažeidusi Sutartį arba nevykdanti savo įsipareigojimų pagal Sutartį, jeigu įsipareigojimus vykdyti jai trukdo nenugalimos jėgos (force majeure) aplinkybės, atsiradusios po Sutarties įsigaliojimo dienos, vadovaujantis Lietuvos Respublikos civilinio kodekso 6.212 straipsniu.
- 9.2. Jeigu kuri nors šalis mano, kad atsirado nenugalimos jėgos (force majeure) aplinkybių, dėl kurių ji negali vykdyti savo įsipareigojimų, ji nedelsdama, ne vėliau kaip per 3 kalendorines dienas nuo tokių aplinkybių atsiradimo, informuoja apie tai kitą šalį, pranešdama apie aplinkybių pobūdį, galimą trukmę ir tikėtiną poveikį. Jeigu Nuomotojas raštu nenurodo kitaip, Nuomininkas toliau vykdo savo įsipareigojimus pagal Sutartį tiek, kiek įmanoma, ir ieško alternatyvių būdų, kaip vykdyti savo įsipareigojimus, kurių vykdyti nenugalimos jėgos (force majeure) aplinkybės netrukdo.
- 9.3. Jeigu nenugalimos jėgos (force majeure) aplinkybės trunka ilgiau kaip 90 kalendorinių dienų, viena iš šalių turi teisę Sutartį nutraukti įspėdama apie tai kitą šalį prieš 30 kalendorinių dienų. Jeigu praėjus šiam 30 kalendorinių dienų laikotarpiui nenugalimos jėgos (force majeure) aplinkybės tęsiasi, Sutartis nutraukiama ir pagal Sutarties sąlygas šalis atleidžiamos nuo tolesnio Sutarties vykdymo.

10. Baigiamosios nuostatos

- 10.1. Sutarties Šalys susirašinėja lietuvių kalba. Visi pranešimai, sutikimai ir kitas susižinojimas, kuriuos Šalis gali pateikti pagal šią Sutartį, bus laikomi galiojančiais ir įteiktais tinkamai, jeigu yra asmeniškai pateikti kitai Šaliai ir gautas patvirtinimas apie gavimą arba išsiųsti registruotu paštu, elektroniniu paštu (patvirtinant gavimą), toliau nurodytais adresais, kuriuos nurodė viena Šalis pateikdama pranešimą.

- 10.2. Už šios Sutarties vykdymą atsakingi Šalių atstovai:

	Nuomotojas	Nuomininkas (atstovas)
Vardas, pavardė	Gražvydas Miliauskas	
Pareigybės	Aptarnavimo padalinio vadovas	
Telefonas	+370 693 12369	
El. paštas	aptarnavimas@linkuvossgn.lt	

- 10.3. Jei pasikeičia Šalies adresas ir / ar kiti duomenys, tokia Šalis turi informuoti kitą šalį pranešdama ne vėliau, kaip prieš 10 dienų. Jei Šaliai nepavyksta laikytis šių reikalavimų, ji neturi teisės į pretenziją ar atsiliepinimą, jei kitos Šalies veiksmai, atlikti remiantis paskutiniaisiais žinomais jai duomenimis, prieštarauja Sutarties sąlygoms arba ji negavo jokio pranešimo, išsiųsto pagal tuos duomenis.

- 10.4. Sutartis sudaryta lietuvių kalba, dviem vienodą juridinę galią turinčiais egzemplioriais – po vieną kiekvienai Šaliai.
- 10.5. Šalys patvirtina, kad Sutartį perskaitė, suprato jos turinį ir pasekmes, priėmė ją kaip atitinkančią jų tikslus ir pasirašė aukščiau nurodyta data.
- 10.6. Jei kuri nors Sutarties Šalis nevykdo kokių nors savo įsipareigojimų prisiimtų šia Sutartimi, laikoma, jog ji pažeidė Sutartį.
- 10.7. Kitos šioje Sutartyje neapertos sąlygos vykdomos pagal Lietuvos Respublikoje galiojančius įstatymus ir kitus norminius teisės aktus.
- 10.8. Nei viena Šalis neturi teisės perleisti visų arba dalies teisių ir pareigų pagal šią sutartį jokiai trečiajai šaliai be išankstinio raštiško kitos Šalies sutikimo.
- 10.9. Šią Sutartį sudaro Sutartis ir jos priedai. Kiekvienas šios Sutarties priedas yra neatskiriama jos dalis
- 10.10. Sutarties priedai:
- 10.10.1. priedas Nr. 1 „Linkuvos socialinės globos namų katilinės išnuomojamos patalpos“.
- 10.10.2. priedas Nr. 2 „Linkuvos socialinės globos namų nuoojamos įrangos sąrašas“.
- 10.10.3. priedas Nr. 3 „Linkuvos socialinės globos namų išnuoojamų patalpų planas“.
- 10.10.4. priedas Nr. 4 „Šilumos perdavimo tinklų, šildymo ir karšto vandens sistemos nuosavybės, šildymo ir karšto vandens sistemos priežiūros ribų ir tiekimo–vartojimo ribos nustatymo aktas“.
- 10.10.5. priedas Nr. 5 „Linkuvos socialinės globos namų patalpų ir turto perdavimo – priėmimo aktas“.

11. Šalių rekvizitai ir parašai

NUOMOTOJAS

Linkuvos socialinės globos namai

Linkavičių k. 1, LT-83405, Pakruojo r.

Įstaigos kodas: 190794554

PVM mokėtojo kodas: ne PVM

mokėtojas

LR Finansų ministerija

Sąskaitos Nr. LT144040063610001263

Tel. 0 (421) 48149

El.p.: info@linkuvossgn.lt

NUOMININKAS

Direktorius

Saulius Žaromskis

(parašas)

(parašas)

Sutarties Rengėja (-as)	Vyriausioji finansininkė (-as)	Asmuo atsakingas už sutarties vykdymą

LINKUVOS SOCIALINĖS GLOBOS NAMŲ KATILINĖS IŠNUOMOJAMOS PATALPOS

Nuomotojas išnuomoja, o Nuomininkas nuomojasi katilinės patalpas, esančias adresu: Linkavičių k. 1, Guostagalio sen., LT-83405 Pakruojo r. sav. Nuomos mokestis – **35,92 Eur** (trisdešimt penki eurai, 92 ct) per mėnesį. Išnuomojamų patalpų sąrašas pateikiamas šio priedo lentelėje.

Patalpa	Patalpos pavadinimas	Plotas (m²)	Tūris (m³)
1-3	Garažas	76,26	268,44
1-4	Kuro sandėlis	18,89	66,12
1-5	Sandėlis	12,25	45,33
1-28	Tualetas	3,21	11,24
1-29	Dušo patalpa	2,37	8,30
1-30	Buitinė patalpa	4,83	16,91
1-31	Elektros skydinė	4,35	15,23
1-32	Kabinetas	10,15	35,53
1-33	Katilinė	96,67	382,81
	Iš viso:	228,98	849,91

LINKUVOS SOCIALINĖS GLOBOS NAMŲ NUOMOJAMOS ĮRANGOS SĄRAŠAS

Nuomojamo ilgalaikio turto nuompinigių dydis **1451,78 Eur** (Vienas tūkstantis keturi šimtai penkiasdešimt vienas euras 78 ct) per mėnesį. Šis mokestis taikomas už žemiau išvardytą nuomojamą turtą:

Eil. Nr.	Inventorinis Nr.	Pavadinimas	Kiekis
1.	110008	Šildymo ir karšto vandens trasa	1
2.	138411	Šilumokaitis XB50-1 60 HL2-60	1
3.	138562	Šilumos kiekio skaitiklis SKM-1-42 ds 80mm	1
4.	163254	4,85 kub.m. šildomo vandens talpykla	1
5.	163256	Katilas vandens šildymo REX200	1
6.	163886	Boileris ir jo montavimas	1
7.	IT-000001	Šilumokaitis XB 52M-1 140	1
8.	IT-000011	Siurblys cirkuliacinis Yonos Maxo 40/0.5-12	1
9.	IT-000059	Vandens šildymo katilai su priklausiniais	1

LINKUVOS SOCIALINĖS GLOBOS NAMŲ IŠNUOMOJAMŲ PATALPŲ PLANAS

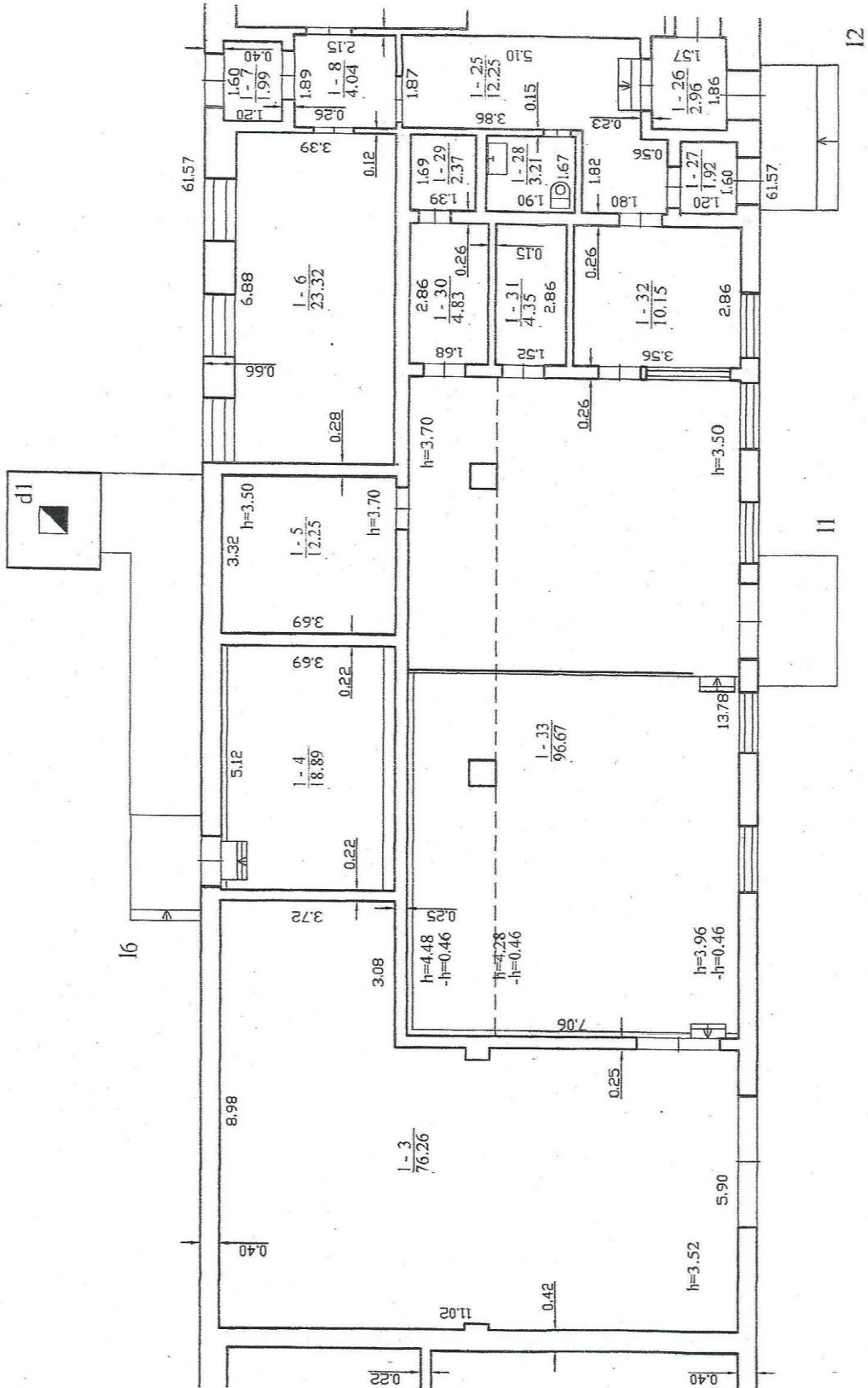

ŠILUMOS PERDAVIMO TINKLŲ, ŠILDYMO IR KARŠTO VANDENS SISTEMOS NUOSAVYBĖS, ŠILDYMO IR KARŠTO VANDENS SISTEMOS PRIEŽIŪROS RIBŲ IR TIEKIMO – VARTOJIMO RIBOS NUSTATYMO AKTAS

(data)
Linkavičiai

UAB _____ (toliau tekste - Tiekėjas), atstovaujama direktoriaus veikiančio pagal pareiginius įgaliojimus, ir daugiabučio gyvenamojo namo (butų/patalpų), esančio adresu: Linkavičių k. 1, Guostagalio sen., LT-83405 Pakruojo r. sav., savininkas (teisėtas valdytojas ir naudotojas) **Linkuvos socialinės globos namai**, (toliau tekste - Vartotojas) toliau kartu vadinamos – Šalys, vadovaudamosi sudaryta Šilumos pirkimo–pardavimo sutartimi Nr. ____ (toliau – Sutartis), sudarė šį Priedą, kuriuo nustato šilumos perdavimo tinklų, šildymo ir karšto vandens sistemų nuosavybės, priežiūros bei tiekimo–vartojimo ribas:

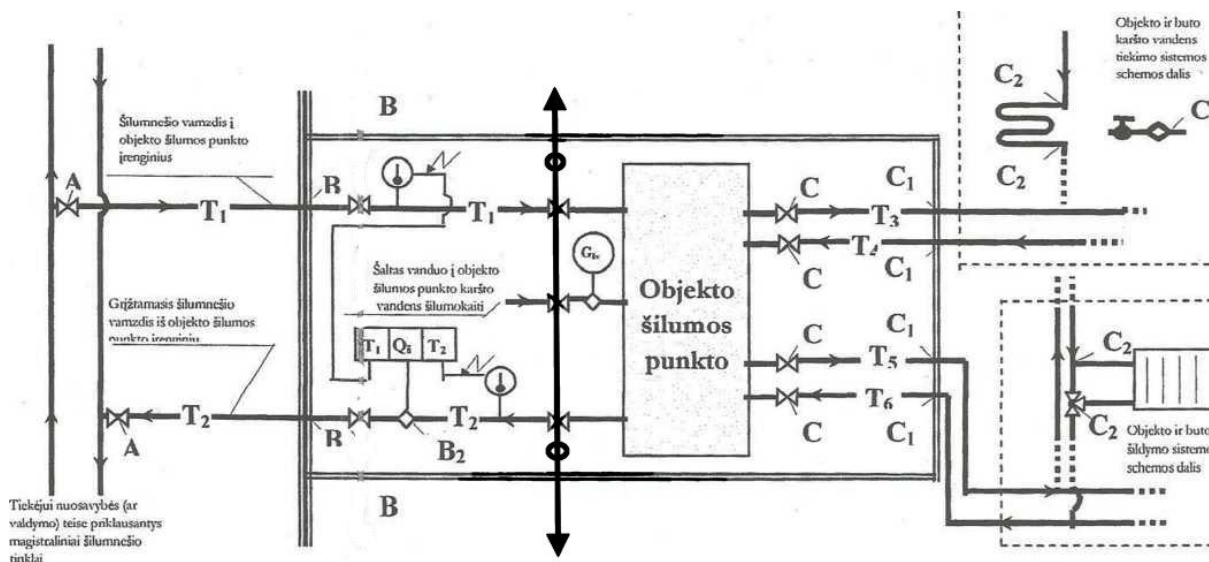

Tiekimo-vartojimo riba schemoje pažymėta simboliu →

- Schemos žymėjimai:
 T₁, T₂ – šilumnešio tinklai į objekto šilumos punkto įrenginius; – uždaromoji armatūra; – pastato siena;
 T₅, T₆ – šilumnešio tinklai į objekto šildymo sistemą; – šilumos punkto pertvaros;
 T₃, T₄ – karšto vandens tiekimo tinklai;

- šalto vandens prieš karšto vandens šilumokaitį skaitiklis; taškas)
 – šilumos apskaitos prietaisas; (Vartotojo sunaudotos šilumos apskaitos taškas)
 – šilumos apskaitos prietaiso temperatūros rodikliai;
 – šildymo prietaiso tricigis reguliavimo čiaupas;
 – buto (gyvenamųjų patalpų) vonios šildytuvas; kaitikliu.
 – karšto vandens ventilis su vandens taškas

1. Ša Šis Priedas yra neatskiriama Sutarties dalis.
2. Visi šio Priedo pakeitimai ir papildymai galioja tik tuo atveju, jei jie yra sudaryti raštu ir tinkamai pasirašyti abiejų Šalių.
3. Priedo duomenys gali būti tikslinami ir galutinai nustatomi, atsižvelgiant į Šalių susitarimą, sudarytą Vartotojo objekte Tiekėjui atliekant investicinio pobūdžio šildymo ir (ar) karšto vandens sistemų įrengimo ar atnaujinimo darbus, vadovaujantis šių darbų projektine dokumentacija.
4. Šis Priedas parengtas Šalių bendru sutarimu ir pasirašytas dviem vienodą juridinę galią turinčiais egzemplioriais lietuvių kalba, po vieną kiekvienai Šaliai.
5. Šalys patvirtina, kad su šio Priedo turiniu yra susipažinusios, jį supranta, įvertino jo teisinius padarinius ir pasirašo jį kaip jų tikrąją valią ir interesus atitinkantį dokumentą.

Šalių rekvizitai ir parašai

VARTOTOJAS

TIEKĖJAS

Linkuvos socialinės globos namai

Linkavičių k. 1, LT-83405, Pakruojo r.

Įstaigos kodas: 190794554

PVM mokėtojo kodas: ne PVM mokėtojas

LR Finansų ministerija

Sąskaitos Nr. LT144040063610001263

Tel. 0 (421) 48149

El.p.: info@linkuvossgn.lt

Direktorius

Saulius Žaromskis

(parašas)

(parašas)

NUOMININKAS:**NUOMOTOJAS:**

Linkuvos socialinės globos namai
 Linkavičių kaimas 1, Pakruojo r.
 Įstaigos kodas 190794554
 Tel. 0(421) 48132,
 E. paštas info@linkuvossgn.lt

**LINKUVOS SOCIALINĖS GLOBOS NAMŲ PATALPŲ IR TURTO
 PERDAVIMO - PRIĖMIMO AKTAS**

(data)

Linkavičiai

Linkuvos socialinės globos namai, toliau vadinami Nuomotoju ir _____, toliau vadinama Nuomininku (toliau kartu vadinami Šalimis, o kiekvienas atskirai - Šalimi), remiantis Šalių sudaryta **šilumos bei karšto vandens tiekimo** sutartimi Nr. _____ ir **patalpų nuomos** sutartimi Nr. _____ sudarė šį Patalpų ir Turto perdavimo-priėmimo aktą (toliau – Aktas).

1. Šiuo Aktu Nuomotojas perduoda, o Nuomininkas priima valdyti ir naudoti pagal Sutarčių nuostatas šį Nuomotojui priklausantį nekilnojamąjį, ilgalaikį ir trumpalaikį turtą:

Linkuvos socialinės globos namų katilinės išnuomojamos patalpos

Nuomotojas išnuomoja, o Nuomininkas nuomojasi katilinės patalpas, esančias adresu: Linkavičių k. 1, Guostagalio sen., LT-83405 Pakruojo r. sav. Nuomos mokestis – 35,92 Eur (trisdešimt penki eurai, 92 ct) per mėnesį. Išnuomojamų patalpų sąrašas pateikiamas lentelėje žemiau:

Patalpa	Patalpos pavadinimas	Plotas (m²)	Tūris (m³)
1-3	Garažas	76,26	268,44
1-4	Kuro sandėlis	18,89	66,12
1-5	Sandėlis	12,25	45,33
1-28	Tualetas	3,21	11,24
1-29	Dušo patalpa	2,37	8,30
1-30	Buitinė patalpa	4,83	16,91
1-31	Elektros skydinė	4,35	15,23
1-32	Kabinetas	10,15	35,53
1-33	Katilinė	96,67	382,81
	Iš viso:	228,98	849,91

Linkuvos socialinės globos namų nuomojamos įrangos sąrašas

Nuomojamo ilgalaikio turto nuompinigių dydis **1451,78 Eur** (Vienas tūkstantis keturi šimtai penkiasdešimt vienas euras 78 ct) per mėnesį. Šis mokestis taikomas už žemiau išvardytą nuomojamą turtą:

Eil. Nr.	Inventorinis Nr.	Pavadinimas	Kiekis	Įsigijimo vertė Eur	Nusidėvėjimas Eur	Likutinė vertė Eur
1.	110008	Šildymo ir karšto vandens trasa	1			
2.	138411	Šilumokaitis XB50-1 60 HL2-60	1			
3.	138562	Šilumos kiekio skaitiklis SKM-1-42 ds 80mm	1			
4.	163254	4,85 kub.m. šildomo vandens talpykla	1			
5.	163256	Katilas vandens šildymo REX200	1			
6.	163886	Boileris ir jo montavimas	1			
7.	IT-000001	Šilumokaitis XB 52M-1 140	1			
8.	IT-000011	Siurblys cirkuliacinis Yonos Maxo 40/0.5-12	1			
9.	IT-000059	Vandens šildymo katilai su priklausiniais	1			
Iš viso :			9			

2. Šalys patvirtina, kad šiame Akte nurodytas turtas yra perduotas Nuomininkui nuo Akto pasirašymo dienos.

3. Nuomininkas patvirtina, kad perduodamą turtą apžiūrėjo, jo būklė yra žinoma, pretenzijų dėl perduodamo turto kiekio, komplektiškumo ir akivaizdžių trūkumų neturi.

4. Aktas surašytas dviem vienodą juridinę galią turinčiais egzemplioriais, po vieną kiekvienai Šaliai.

Turtą **perdavė** Nuomotojo atstovas:

Linkuvos socialinės globos namų
ūkvedys

Loreta Skikienė

(parašas)

Turtą **priėmė** Nuomininko atstovas:

Vardas Pavardė

(parašas)

(Tiekėjo/subtiekėjo pavadinimas)

(Pirkimo vykdytojo pavadinimas)

TIEKĖJO/ SUBTIEKĖJO DEKLARACIJA

(Data)

Patvirtinu, kad mano atstovaujamo tiekėjo/subtiekėjo sudėtyje nėra Rusijos dalyvavimo, viršijančio 2014 m. liepos 31 d. Tarybos reglamento (ES) Nr. 833/2014 dėl ribojamųjų priemonių atsižvelgiant į Rusijos veiksmus, kuriais destabilizuojama padėtis Ukrainoje, su visais pakeitimais, nustatytas ribas t. y.:

(a) mano atstovaujamas tiekėjas/subtiekėjas (ir nė vienas iš tiekėjų grupės narių) nėra Rusijos pilietis arba Rusijoje įsisteigęs fizinis ar juridinis asmuo, subjektas ar įstaiga;

(b) mano atstovaujamas tiekėjas/subtiekėjas (ir nė vienas iš tiekėjų grupės narių) nėra juridinis asmuo, subjektas ar įstaiga, kurio nuosavybės teisės tiesiogiai ar netiesiogiai daugiau kaip 50 % priklauso šios dalies a) punkte nurodytam subjektui;

(c) nei aš, nei mano atstovaujama bendrovė nėra fizinis ar juridinis asmuo, subjektas ar įstaiga, veikianti a) arba b) punkte nurodyto subjekto vardu ar jo nurodymu;

(d) a)-c) punktuose išvardyti subjektai nedalyvauja subtiekėjais, tiekėjais ar subjektais, kurių pajėgumais remiasi mano atstovaujamas tiekėjas, tais atvejais kai jiems tenka daugiau kaip 10 % sutarties vertės.

Patvirtinu, kad tiekėjui/subtiekėjui kuriuos esu pasitelkęs ar pasitelksiu ateityje, ūkio subjektams, kurių pajėgumais remiuosi ar (ir) remsiuosi, prekių (ir jų sudedamųjų dalių) gamintojams netaikomos Lietuvos Respublikoje įgyvendinamos tarptautinės sankcijos, kaip tai apibrėžta Lietuvos Respublikos tarptautinių sankcijų įstatyme.

Deklaruojamoms aplinkybėms pasikeitus, įsipareigoju nedelsiant apie tai informuoti Pirkimo vykdytoją.

(tiekėjo / subtiekėjo arba jo įgalioto asmens pareigų pavadinimas)**

(parašas)

(vardas ir pavardė)