

Pagalbinio ūkio pastato
Vytauto g. 58, Kazlų
Rūdoje, rekonstravimo į
lopšelj-darželj (mokslo
paskirties pastatą) III
korpuso baldai ir
integruota buitinė
technika

Turinys

1.	Sąvokos ir sutrumpinimai	2
2.	Bendrosios nuostatos	2
3.	Pirkimo objektas	4
4.	Perkančiosios organizacijos ir tiekėjų bendravimo ir keitimosi informacija priemonės	4
5.	Pirkimo dokumentų paaiškinimai ir patikslinimai	5
6.	Tiekėjų pašalinimo pagrindai	5
7.	Tiekėjų kvalifikacijos reikalavimai ir reikalaujami kokybės bei aplinkos apsaugos vadybos sistemų standartai	6
8.	Rezervuota teisė dalyvauti pirkime	6
9.	EBVPD pateikimo tvarka ir EBVPD pateikiamos informacijos patvirtinimo priemonės	7
10.	Rėmimasis ūkio subjektų pajėgumais	8
11.	Subtiekėjų pasitelkimas	9
12.	Tiekėjų grupės dalyvavimas	9
13.	Reikalavimai pasiūlymų rengimui ir pateikimui	9
14.	Pasiūlymų šifravimas	11
15.	Susipažinimas su pasiūlymais	11
16.	Elektroninis aukcionas	12
17.	Pasiūlymų vertinimas	12
18.	Pasiūlymų atmetimo pagrindai	13
19.	Pasiūlymų eilė ir laimėtojo nustatymas	14
20.	Informavimas apie pirkimo procedūrų rezultatus	15
21.	Sutarties sudarymas	15
22.	Teisė ginčyti perkančiosios organizacijos veiksmus ar priimtus sprendimus	16

1. Sąvokos ir sutrumpinimai

- 1.1. **CK** – Lietuvos Respublikos civilinis kodeksas.
- 1.2. **CVP IS** – Centrinės viešųjų pirkimų informacinė sistema, adresu <https://viesiejipirkimai.lt>.
- 1.3. **Dalyvis** – pasiūlymą pateikęs tiekėjas.
- 1.4. **EBVPD** – Europos bendrasis viešųjų pirkimų dokumentas, aktuali deklaracija, pakeičianti kompetentingų institucijų išduodamus dokumentus ir preliminariai patvirtinanti, kad tiekėjas ir ūkio subjektai, kurių pajėgumais jis remiasi pagal VPĮ 49 straipsnį (VPĮ 88 straipsnio 5 dalies nuostatų taikymo atvejais ir subtiekejai), atitinka pirkimo dokumentuose pagal VPĮ 46, 47, 48 straipsnius nustatytus reikalavimus ir, jeigu taikytina, 54 straipsnyje nustatytus reikalavimus dėl kokybės vadybos sistemos ir (arba) aplinkos apsaugos vadybos sistemos standartų laikymosi, kurio forma prieinama interneto svetainėje <http://ebvpd.eviesiejipirkimai.lt/espdpd-web/>.
- 1.5. **Įgaliotoji organizacija** – pirkimams organizuoti, pirkimo procedūroms iki sutarties ar preliminariosios sutarties sudarymo atlikti, taip pat atlikto pirkimo procedūrų ataskaitai ar skelbimui apie sudarytą sutartį ar preliminariąją sutartį pateikti perkančiosios organizacijos įgaliota organizacija, nurodyta specialiosiose pirkimo sąlygose.
- 1.6. **Komisija** – viešojo pirkimo komisija.
- 1.7. **Perkančioji organizacija** – specialiosiose pirkimo sąlygose nurodyta perkančioji organizacija.
- 1.8. **Pirkimas** – perkančiosios organizacijos atliekamas viešasis pirkimas.
- 1.9. **Preliminarioji sutartis** – preliminarioji viešojo pirkimo-pardavimo sutartis (jei taikoma), vienos ar kelių perkančiųjų organizacijų ir vieno ar kelių tiekėjų sudaryta sutartis, kurios tikslas – nustatyti sąlygas, įskaitant kainą ir, kur to reikia, numatomą kiekį, taikomas viešojo pirkimo-pardavimo sutartims, kurios bus sudarytos per tam tikrą nurodytą laikotarpį.
- 1.10. **PVM** – pridėtinės vertės mokestis.
- 1.11. **Reglamentas** - Tarybos reglamentas (ES) 2022/576 2022 m. balandžio 8 d. kuriuo iš dalies keičiamas Reglamentas (ES) Nr. 833/2014 dėl ribojamųjų priemonių atsižvelgiant į Rusijos veiksmus, kuriais destabilizuojama padėtis Ukrainoje.
- 1.12. **Skelbimas** – skelbimas apie pirkimą.
- 1.13. **Subtiekėjas** – subtiekėjas, subteikėjas, subrangovas, fizinis ar juridinis asmuo, kuris faktiškai vykdys numatomą sudaryti sutartį ar jos dalį ir kurio kvalifikacija tiekėjas nesiremia pagal VPĮ 49 straipsnį, kad atitiktų kvalifikacijos reikalavimus. Subtiekejais nelaikomi fiziniai ir juridiniai asmenys, kurie tik vykdo sutartines prievoles tiekėjui, tačiau faktiškai nevykdys numatomos sudaryti sutarties ar jos dalies.
- 1.14. **Sutartis** – viešojo pirkimo-pardavimo sutartis ar preliminarioji sutartis, kaip nustatyta 1.9 punkte, kai viešojo pirkimo sutarčiai ir preliminariniai sutarčiai VPĮ nustatytas vienodas reglamentavimas.
- 1.15. **Tiekėjas** – ūkio subjektas – fizinis asmuo, privatusis ar viešasis juridinis asmuo, kita organizacija ir jų padalinys arba tokių asmenų grupė, įskaitant laikinas ūkio subjektų asociacijas, kurie rinkoje siūlo atlikti darbus, tiekti prekes ar teikti paslaugas.
- 1.16. **Ūkio subjektas, kurio pajėgumais remiamasi** – fizinis ar juridinis asmuo, kurio pajėgumais tiekėjas remiasi pagal VPĮ 49 straipsnį, kad atitiktų kvalifikacijos reikalavimus. Ūkio subjektais, kurio pajėgumais remiamasi nelaikomi fiziniai ir juridiniai asmenys, kurie tik vykdo sutartines prievoles tiekėjui, tačiau tiekėjas nesiremia jų pajėgumais, pagal VPĮ 49 straipsnį, kad atitiktų perkančiosios organizacijos keliamus kvalifikacijos reikalavimus.
- 1.17. **VPĮ** – Lietuvos Respublikos viešųjų pirkimų įstatymas.
- 1.18. **Kvazisubtiekėjas** – specialistas, kurio kvalifikacija tiekėjas remiasi, ir kuris pasiūlymo teikimo metu dar nėra tiekėjo, ūkio subjekto, kurio pajėgumais tiekėjas remiasi, darbuotojas, tačiau jį ketinama įdarbinti, jei pasiūlymas bus pripažintas laimėjusiu.
- 1.19. Kitos pirkimo dokumentuose vartojamos sąvokos atitinka VPĮ vartojamas sąvokas.

2. Bendrosios nuostatos

- 2.1. Perkančioji organizacija kviečia tiekėjus dalyvauti pirkime, atliekamame atviro konkurso būdu, siekiant įsigyti pirkimo objektą, kurio techninė specifikacija pateikta specialiuųjų pirkimo sąlygų priede.

2.2. Pirkimas vykdomas CVP IS priemonėmis, vadovaujantis VPJ, CK, kitais viešuosius pirkimus ir šio pirkimo sutarties vykdymą reglamentuojančiais teisės aktais, šio pirkimo dokumentais, laikantis lygiateisiškumo, nediskriminavimo, skaidrumo, abipusio pripažinimo, proporcingumo principų ir konfidencialumo bei nešališkumo reikalavimų. Pirkimo dokumentuose nenumatytiems klausimams tiesiogiai taikomos VPJ nuostatos.

2.3. **Pirkimo dokumentus sudaro:**

2.3.1. skelbimas;

2.3.2. išankstinis informacinis skelbimas (jei buvo skelbtas);

2.3.3. Pirkimo sąlygos, kurias sudaro:

2.3.3.1. bendrosios pirkimo sąlygos;

2.3.3.2. specialiosios pirkimo sąlygos, įskaitant jų priedus;

2.3.4. pirkimo dokumentų paaiškinimai (patikslinimai), taip pat atsakymai į tiekėjų klausimus (jeigu bus);

2.3.5. visa kita perkančiosios organizacijos CVP IS priemonėmis pateikta informacija.

2.4. Jeigu yra prieštaravimų, neatitikimų tarp skelbimo ir pirkimo sąlygų, teisinga laikoma informacija, nurodyta skelbime.

2.5. Jeigu yra prieštaravimų, neatitikimų tarp specialiųjų pirkimo sąlygų ir jų priedų, teisinga laikoma informacija, nurodyta specialiosiose pirkimo sąlygose.

2.6. Jeigu yra prieštaravimų, neatitikimų tarp specialiųjų pirkimo sąlygų ir bendrųjų pirkimo sąlygų, teisinga laikoma informacija, nurodyta specialiosiose pirkimo sąlygose.

2.7. Jeigu perkančioji organizacija patikslina pirkimo dokumentus, naujesni pakeitimai turi pirmenybę prieš senesnius pakeitimus. Tiekėjai turi vadovautis naujausia paskelbta pirkimo dokumentų versija ir naujausiais pirkimo dokumentų paaiškinimais bei patikslinimais.

2.8. Perkančioji organizacija nutrauks pradėtas pirkimo procedūras, paaiškėjęs, kad buvo pažeisti VPJ 17 straipsnio 1 dalyje nustatyti principai ir atitinkamos padėties negalima ištaisyti.

2.9. Perkančioji organizacija taip pat gali pasinaudoti teise nutraukti pradėtas pirkimo procedūras atsiradus aplinkybėms, kurių nebuvo galima numatyti, taip pat paaiškėjęs, kad pirkimo dokumentuose padaryta esminių klaidų, dėl kurių pirkimas nebetikslingas arba jį įvykdžius būtų įsigytas jos poreikių neatitinkantis pirkimo objektas.

2.10. Perkančioji organizacija neatlygina tiekėjui jokių išlaidų, susijusių su pirkimo sąlygų gavimu, pasiūlymų rengimu ir pan., įskaitant ir išlaidas, patiriamas dėl to, kad vadovaudamasi VPJ nuostatomis perkančioji organizacija nutraukė pirkimo procedūras.

2.11. Jeigu specialiosiose pirkimo sąlygose yra nurodyta, kad Komisijos posėdžiuose gali būti kviečiami dalyvauti stebėtojai, Komisijos posėdžiuose stebėtojo teisėmis gali dalyvauti valstybės ir savivaldybių institucijų ar įstaigų atstovai (*išskyrus politinio (asmeninio) pasitikėjimo valstybės tarnautojus ir valstybės politikus*), pateikę atstovaujamo subjekto įgaliojimą (toliau – stebėtojai). Stebėtojai pirkimo procedūrose galės dalyvauti tik prieš tai pasirašę konfidencialumo pasižadėjimą, Viešųjų ir privačių interesų derinimo įstatymo nustatyta tvarka deklaravę privačius interesus, o asmenys, kuriems neprivaloma deklaruoti privačius interesus, – pasirašę Viešųjų pirkimų tarnybos kartu su Vyriausiąja tarnybinės etikos komisija nustatytos formos nešališkumo deklaraciją. Kitos stebėtojų dalyvavimo sąlygos nurodomos specialiosiose pirkimo sąlygose. Perkančiajai organizacijai gavus pagrįstos informacijos apie tai, kad stebėtojas gali būti patekęs į interesų konflikto situaciją ir nenusišalino nuo pirkimo stebėjimo, perkančiosios organizacijos vadovas ar jo įgaliotasis atstovas sustabdo nurodyto asmens dalyvavimą pirkimo stebėjime ir atlieka to asmens su pirkimu susijusios veiklos patikrinimą. Perkančioji organizacija, nustačiusi, kad asmuo pateko į interesų konflikto situaciją, pašalina jį iš pirkimo stebėjimo vadovaujantis Viešųjų ir privačių interesų derinimo įstatymu. Jeigu specialiosiose pirkimo sąlygose nenurodyta kitaip, taikoma toliau nustatyta tvarka: iš vienos institucijos ar įstaigos gali dalyvauti ne daugiau kaip po 2 stebėtojus, o pirkimo procedūroje gali dalyvauti ne daugiau kaip 6 stebėtojai. Stebėtojas, norintis dalyvauti Komisijos posėdyje, gali visos pirkimo procedūros vykdymo laikotarpiu nurodytais kontaktais atsiųsti įgaliojimo, kuriame nurodyta, kokiose konkrečiose pirkimo procedūrose (pvz. vokų atplėšime ir (arba) pasiūlymų nagrinėjime) nori dalyvauti stebėtojas, kopiją ir savo kontaktinę informaciją. Apie galimybę dalyvauti Komisijos posėdyje ir tikslų jo laiką bus pranešta nurodytais kontaktais ne vėliau kaip per 2 darbo dienas nuo stebėtojo įgaliojimo gavimo dienos. Jei perkančioji organizacija gaus daugiau prašymų stebėti pirkimo procedūrą, nei numatytas maksimalus kviečiamų stebėtojų skaičius, stebėtojais bus kviečiami asmenys, kurie prašymus pateikė anksčiausiai. Viešųjų pirkimų tarnybos atstovai savo iniciatyva gali dalyvauti Komisijos posėdžiuose bet kuriuo atveju, neatsižvelgiant į tai, ar tokia galimybė numatyta specialiosiose pirkimo sąlygose.

- 2.12. Pirkime taikomi terminai pateikiami specialiosiose pirkimo sąlygose.
- 2.13. Perkančioji organizacija specialiosiose pirkimo sąlygose nurodo, ar ji taikys ir jei taikys – kokia apimtimi taikys nuostatas, susijusias su nacionaliniu saugumu.
- 2.14. Perkančioji organizacija laikys, kad visi dalyviai yra susipažinę su pirkimo sąlygomis ir su Lietuvos Respublikos teisės aktais, reglamentuojančiais viešuosius pirkimus, sutarčių sudarymą ir vykdymą, ir kitais teisės aktais, kurių nuostatos gali reglamentuoti bet kokius tarp perkančiosios organizacijos ir tiekėjų susiklostančius santykius, kylančius iš, ar susijusius su pirkimo procedūromis.

3. Pirkimo objektas

- 3.1. Perkančiosios organizacijos numatomas įsigyti pirkimo objektas aprašomas, reikalavimai jam nustatomi ir informacija dėl pirkimo objekto skaidymo į dalis pateikiama specialiosiose pirkimo sąlygose. Jeigu pirkimas skaidomas į dalis, tiekėjų pateikti pasiūlymai dėl kiekvienos jų priimami ir vertinami atskirai.
- 3.2. Tiekėjas gali pateikti tik vieną pasiūlymą, o jeigu specialiosiose pirkimo sąlygose nurodyta, kad pirkimo objektas suskaidytas į dalis, kurių kiekvienai numatoma sudaryti atskirą sutartį, tiekėjas gali pateikti perkančiajai organizacijai po vieną pasiūlymą dėl vienos, kelių ar visų pirkimo objekto dalių, kaip specialiosiose pirkimo sąlygose nurodo perkančioji organizacija.

4. Perkančiosios organizacijos ir tiekėjų bendravimo ir keitimosi informacija priemonės

- 4.1. Informacija apie perkančiosios organizacijos valstybės tarnautojų ar darbuotojų arba Komisijos narių kurie įgalioti palaikyti tiesioginį ryšį su tiekėjais ir gauti iš jų (ne tarpininkų) pranešimus, susijusius su pirkimo procedūromis, kontaktinė informacija pateikta skelbime.
- 4.2. Pirkimo dokumentai ir jų paaiškinimai bei papildymai skelbiami CVP IS adresu <https://viesiejipirkimai.lt>. Perkančioji organizacija neteikia tiekėjams pirkimo dokumentų popierinio varianto. Tiekėjai turi atidžiai stebėti CVP IS talpinamus pirkimo dokumentų paaiškinimus bei papildymus, per CVP IS gautus pranešimus.
- 4.3. Pirkime gali dalyvauti ir pasiūlymus gali pateikti tik CVP IS registruoti tiekėjai. Tiekėjai gali užsiregistruoti CVP IS adresu <https://viesiejipirkimai.lt>.
- 4.4. Perkančiosios organizacijos ir tiekėjų bendravimas ir keitimasis informacija vyksta naudojantis CVP IS priemonėmis, išskyrus:
- 4.4.1. jeigu mobilizacijos, karo ar nepaprastosios padėties atveju yra CVP IS pažeidimų, dėl kurių negalimas perkančiosios organizacijos ir tiekėjo bendravimas ir keitimasis informacija naudojantis CVP IS;
- 4.4.2. jei dėl pirkimo pobūdžio perkančiajai organizacijai reikia naudoti specialių informacinių sistemų priemones ir įrangą, kurios nėra visuotinai naudojamos.
- 4.5. Pasirašant ar nutraukiant, vykdant ir keičiant sutartis, perkančiosios organizacijos ir tiekėjo bendravimas ir keitimasis informacija gali vykti ne CVP IS priemonėmis.
- 4.6. Pasiūlymai teikiami CVP IS priemonėmis. Instrukcija kaip pateikti pasiūlymą skelbiama Viešųjų pirkimų tarnybos interneto svetainėje¹.
- 4.7. Pasiūlymai pateikti CVP IS susirašinėjimo priemonėmis nesilaikant bendrųjų pirkimo sąlygų 4.5 punkto ir (ar) specialiosiose pirkimo sąlygose jų nustatytos teikimo tvarkos, bus laikomi negautais ir nebus vertinami. Pasiūlymai pateikti ne CVP IS priemonėmis (pvz. popierinėje laikmenoje vokuose) bus grąžinami tiekėjams, bus laikomi negautais ir nebus vertinami.

¹ Instrukcija: <https://vpt.lrv.lt/lt/nauja-cvp-is-aktuali-nuo-2024-12-01/metodine-medziaga-instrukcijos/tiekėjamsnaujaCVPIS/>

5. Pirkimo dokumentų paaiškinimai ir patikslinimai

5.1. Tiekėjai bendrųjų pirkimo sąlygų 4 skyriuje „Perkančiosios organizacijos ir tiekėjų bendravimo ir keitimosi informacija priemonės“ ir specialiosiose pirkimo sąlygose nustatytais priemonėmis ir terminais gali prašyti, kad perkančioji organizacija paaiškintų arba patikslintų pirkimo dokumentus.

5.2. Tiekėjai turi būti aktyvūs ir pateikti klausimus ar paprašyti paaiškinti pirkimo dokumentus iš karto juos išanalizavę, atsižvelgdami į tai, kad terminas, skirtas pateikti klausimams ir prašymams, yra ribotas. Pirkimo dokumentų paaiškinimai ir patikslinimai skelbiami CVP IS priemonėmis ir siunčiami prašymą pateikusiam bei visiems prie pirkimo prisijungusiems tiekėjams, neatskleidžiant prašymą pateikusių tiekėjo tapatybės. Jei paaiškinimai ar patikslinimai teikiami perkančiosios organizacijos iniciatyva jie skelbiami CVP IS priemonėmis bei apie juos informuojami prie pirkimo prisijungę tiekėjai. Tiekėjui prieš teikiant pasiūlymą rekomenduojama pasitikrinti, ar perkančioji organizacija nėra paskelbusi pirkimo dokumentų paaiškinimų, patikslinimų, o ir jei tokių yra, pasitikrinti, ar anksčiau pateiktas pasiūlymas atitinka naujausius paskelbtus reikalavimus ir, ar reikia patikslinti pasiūlymą.

5.3. Jei perkančioji organizacija paaiškinimų ar patikslinimų nepateikia iki specialiosiose pirkimo sąlygose nurodyto termino (tiekėjui laiku pateikus prašymą paaiškinti, patikslinti), pasiūlymų pateikimo terminas yra nukeliamas ne trumpesniai laikui nei tiek, kiek vėluojama juos pateikti.

5.4. Perkančioji organizacija savo iniciatyva gali paaiškinti (patikslinti) pirkimo dokumentus bet kuriuo metu nepasibaigus pasiūlymų pateikimo terminui. Atsižvelgiant į tokio paaiškinimo, patikslinimo pobūdį, perkančioji organizacija spręš dėl pasiūlymų pateikimo termino nukėlimo. Jei pirkimo dokumentų patikslinimų perkančioji organizacija negali pateikti iki kol nesibaigė VPĮ 36 straipsnio 5 dalyje nustatytas terminas, perkančioji organizacija nukels pasiūlymų pateikimo terminą. Jei bus tikslinama skelbime paskelbta informacija, perkančioji organizacija patikslins skelbimą ir, esant reikalui, pratęs pasiūlymų pateikimo terminą protingumo kriterijų atitinkančiam laikotarpiui. *Tarptautinės vertės pirkimo atveju negali būti daromi tokie esminiai pirkimo dokumentų pakeitimai, dėl kurių būtų buvę galima leisti dalyvauti kitiems tiekėjams nei iš pradžių atrinktieji arba pirkimo procedūra būtų pritraukusi daugiau dalyvių.*

5.5. Jei numatomi susitikimai su tiekėjais dėl pirkimo dokumentų paaiškinimo ir (ar) objekto apžiūros, informacija apie tai bei tokių susitikimų tvarka pateikiama specialiosiose pirkimo sąlygose.

6. Tiekėjų pašalinimo pagrindai

6.1. Reikalavimai dėl tiekėjo, ūkio subjektų, kurių pajėgumais tiekėjas remiasi ir, jei taikoma, subtiekiejų pašalinimo pagrindų nebuvimo bei jų nebuvimą patvirtinančių dokumentų nurodyti specialiosiose pirkimo sąlygose.

6.2. Perkančioji organizacija tiekėją pašalina iš pirkimo procedūros bet kuriame pirkimo procedūros etape, jeigu paaiškėja, kad dėl savo veiksmų ar neveikimo prieš pirkimo procedūrą ar jos metu tiekėjas atitinka bent vieną iš specialiosiose pirkimo sąlygose nustatytų tiekėjo pašalinimo pagrindų.

6.3. Perkančioji organizacija pašalina tiekėją iš pirkimo procedūros pagal VPĮ 46 straipsnio 4 ir 6 dalyse nurodytus ir specialiosiose pirkimo sąlygose nustatytus pašalinimo pagrindus ir tuo atveju, kai ji turi įtikinamų duomenų, kad tiekėjas yra įsteigtas arba dalyvauja pirkime vietoj kito asmens, siekiant išvengti VPĮ 46 straipsnio 4 ir 6 dalyse nurodytų pašalinimo pagrindų taikymo.

6.4. Perkančioji organizacija taip pat patikrina, ar dėl ūkio subjektų, kurių pajėgumais ketina remtis tiekėjas, nėra specialiosiose pirkimo sąlygose nustatytų pašalinimo pagrindų. Jeigu dėl ūkio subjekto yra bent vienas specialiosiose pirkimo sąlygose nustatytas pašalinimo pagrindas, perkančioji organizacija reikalaus per jos nustatytą terminą pakeisti jį kitu ūkio subjektu, dėl kurio nėra pašalinimo pagrindų. Šio punkto nuostatos taikomos ir subtiekiejams, jeigu specialiosiose pirkimo sąlygose nustatyta, kad pašalinimo pagrindai taikomi ir jiems.

6.5. Nepaisant 6.2. ir 6.3. punkto nuostatų, tiekėjas iš pirkimo nepašalinamas VPĮ 46 straipsnio 3 ir 10 dalyse nustatytais atvejais (atsižvelgiant į VPĮ 46 straipsnio 11 ir 12 dalių nuostatas), taip pat jeigu pagal VPĮ 46 straipsnio 8 dalį vertindama tiekėjo patikimumą perkančioji organizacija priėmė sprendimą, kad tiekėjo pašalinimas iš pirkimo procedūros būtų neproporcingas vertinamam tiekėjo elgesiui arba perkančioji organizacija priėmė sprendimą, kad esant nustatytam pašalinimo pagrindui pagal VPĮ 46 straipsnio 4 dalies 7 punkto c papunktį būtų reikšmingai

apribota konkurencija. Priimant sprendimus dėl tiekėjo pašalinimo iš pirkimo procedūros 6.3 punkte nurodytais pašalinimo pagrindais gali būti atsižvelgiama į pagal VPĮ 52 ir 91 straipsnius skelbiamą informaciją.

7. Tiekėjų kvalifikacijos reikalavimai ir reikalaujami kokybės bei aplinkos apsaugos vadybos sistemų standartai

7.1. Tiekėjams nustatomi kvalifikacijos reikalavimai ir (arba) reikalavimai dėl kokybės vadybos sistemos, ir (arba) aplinkos apsaugos vadybos sistemos standartų laikymosi ir jų atitiktį patvirtinantys dokumentai nurodyti specialiosiose pirkimo sąlygose.

7.2. Jeigu tiekėjo kvalifikacija dėl teisės verstis atitinkama veikla nebuvo tikrinama arba tikrinama ne visa apimtimi, tiekėjas, teikdamas pasiūlymą, perkančiajai organizacijai įsipareigoja, kad sutartį vykdys tik teisę verstis atitinkama veikla turintys asmenys.

7.3. Jeigu ūkio subjektas, kurio pajėgumais tiekėjas remiasi, netenkina jam keliamų kvalifikacijos reikalavimų, perkančioji organizacija pareikalaus per jos nustatytą terminą pakeisti jį reikalavimus atitinkančiu ūkio subjektu.

8. Rezervuota teisė dalyvauti pirkime

8.1. Šis skyrius taikomas, jeigu perkančioji organizacija specialiosiose pirkimo sąlygose rezervuoja teisę dalyvauti pirkime specialiosiose pirkimo sąlygose nurodytiems tiekėjams.

8.2. Perkančioji organizacija nerezervuoja teisės dalyvauti pirkime.

9. EBVPD pateikimo tvarka ir EBVPD pateikiamos informacijos patvirtinimo priemonės

9.1. Tiekėjas, teikdamas pasiūlymą, turi pateikti EBVPD - aktualią deklaraciją, pakeičiančią kompetentingų institucijų išduodamus dokumentus ir preliminarią patvirtinančią, kad tiekėjas ir ūkio subjektai, kurių pajėgumais jis remiasi pagal VPĮ 49 straipsnį (VPĮ 88 straipsnio 5 dalies nuostatų taikymo atvejais ir subtiekejai), atitinka specialiosiose pirkimo sąlygose pagal VPĮ 46, 47, 48 straipsnius nustatytus reikalavimus dėl pašalinimo pagrindų nebuvimo, kvalifikacijos reikalavimus, reikalavimus dėl kokybės vadybos sistemos ir (arba) aplinkos apsaugos vadybos sistemos standartų laikymosi (toliau visi kartu – reikalavimai).

9.2. Atskirą EBVPD pildo:

9.2.1. tiekėjas;

9.2.2. kiekvienas tiekėjų grupės narys (jeigu pasiūlymą teikia tiekėjų grupė);

9.2.3. kiekvienas ūkio subjektas, jeigu tiekėjas remiasi jo pajėgumais pagal VPĮ 49 straipsnį;

9.2.4. pasiūlymo teikimo metu žinomi subtiekejai (jeigu perkančioji organizacija nustato reikalavimus dėl subtiekejų pašalinimo pagrindų).

9.3. EBVPD pildomas jį įkėlus interneto svetainėje <http://ebvpd.eviesiejipirkimai.lt/espd-web/>. Tiekėjas, pildydamas EBVPD, laukelyje „Procedūros tipas“ turi pasirinkti „Atvira“. Teikdamas pasiūlymą CVP IS priemonėmis šį užpildytą ir pasirašytą (išskyrus jei visą pasiūlymą elektroniniu parašu pasirašo EBVPD turintis pasirašyti asmuo) EBVPD tiekėjas turi pridėti kartu su kitais pasiūlymo dokumentais (pasiūlymo pateikimo skiltyje „Prisegti dokumentus“).

9.4. EBVPD nurodytą informaciją pagrindžiantys dokumentai kartu su pasiūlymu neteikiami.

9.5. Perkančioji organizacija bet kuriuo pirkimo procedūros metu gali paprašyti dalyvių pateikti visus ar dalį dokumentų, patvirtinančių jų pašalinimo pagrindų nebuvimą, atitiktį kvalifikacijos reikalavimams ir, jeigu taikytina,

kokybės vadybos sistemos ir (arba) aplinkos apsaugos vadybos sistemos standartams, jeigu tai būtina siekiant užtikrinti tinkamą pirkimo procedūros atlikimą.

9.6. Perkančioji organizacija, įvertinusi EBVPD pateiktą informaciją ir, jeigu taikytina, EBVPD nurodytą informaciją pagrindžiančiuose dokumentuose pateiktą informaciją, priima sprendimą dėl kiekvieno pasiūlymą pateikusio pirkimo dalyvio atitikties reikalavimams ir kiekvienam iš jų per specialiosiose pirkimo sąlygose nustatytą terminą raštu praneša apie šio patikrinimo rezultatus, pagrįsdama priimtus sprendimus. Teisę dalyvauti tolesnėse pirkimo procedūrose turi tik tie pirkimo dalyviai, kurie atitinka perkančiosios organizacijos keliamus reikalavimus.

9.7. Prieš nustatydamą laimėjusį pasiūlymą, perkančioji organizacija reikalauja, kad ekonomiškai naudingiausią pasiūlymą pateikęs tiekėjas (ūkio subjektai, kurių pajėgumais tiekėjas remiasi ir subtiekJėjai – jei taikoma) pateiktų aktualius dokumentus, patvirtinančius jo atitiktį kvalifikacijos reikalavimams ir, jeigu taikytina, reikalavimams dėl kokybės vadybos sistemos ir aplinkos apsaugos vadybos sistemos standartų. Perkančioji organizacija ekonomiškai naudingiausią pasiūlymą pateikusio tiekėjo (ūkio subjektų, kurių pajėgumais tiekėjas remiasi ir subtiekJėjų – jei taikoma) nereikalauja pateikti dokumentų, patvirtinančių nustatytų pašalinimo pagrindų nebuvimą, išskyrus atvejus, kai ji turi pagrįstų abejonių dėl jo patikimumo.

9.8. Perkančioji organizacija nereikalauja tiekėjo pateikti dokumentų kaip nustatyta VPĮ 50 straipsnio 4 ir 6 dalyse, jeigu ji:

9.8.1. turi galimybę susipažinti su šiais dokumentais ar informacija tiesiogiai ir neatlygintinai prisijungusi prie nacionalinės duomenų bazės bet kurioje valstybėje narėje arba naudodamasi CVP IS priemonėmis;

9.8.2. šiuos dokumentus jau turi iš ankstesnių pirkimų procedūrų.

9.9. Jeigu šis tiekėjas per perkančiosios organizacijos nustatytą terminą nepateikė atitiktį reikalavimams įrodančių dokumentų arba, perkančiosios organizacijos prašymu, nepatikslo pateiktų netikslų ar neišsamių duomenų apie savo atitiktį reikalavimams, arba jis neatitinka reikalavimų, jo pasiūlymas yra atmetamas ir tikrinami kito tiekėjo, esančio po tiekėjo, kurio pasiūlymo vertinimo rezultatas buvo ekonomiškai naudingiausias, atitiktį reikalavimams įrodantys dokumentai.

9.10. Jeigu tiekėjas negali pateikti specialiosiose pirkimo sąlygose pagal VPĮ 46 straipsnio 1 ir 3 dalį bei 6 dalies 2 punktą nustatytų pašalinimo pagrindų nebuvimą įrodančių dokumentų (kai taikoma), nes valstybėje narėje ar atitinkamoje šalyje tokie dokumentai neišduodami arba toje šalyje išduodami dokumentai neapima visų keliamų klausimų, jie gali būti pakeisti:

9.10.1. priesaikos deklaracija;

9.10.2. oficialia tiekėjo deklaracija, jeigu šalyje nenaudojama priesaikos deklaracija. Oficiali tiekėjo deklaracija turi būti patvirtinta valstybės narės ar tiekėjo kilmės šalies arba šalies, kurioje jis registruotas, kompetentingos teisinės ar administracinės institucijos, notaro arba kompetentingos profesinės ar prekybos organizacijos.

9.11. Perkančioji organizacija turi teisę reikalauti, kad užsienio valstybės tiekėjo valstybėje išduoti dokumentai, patvirtinantys tiekėjo atitiktį reikalavimams, būtų legalizuoti vadovaujantis Dokumentų legalizavimo ir tvirtinimo pažyma (*Apostille*) tvarkos aprašu, patvirtintu Lietuvos Respublikos Vyriausybės 2006 m. spalio 30 d. nutarimu Nr. 1079, ir 1961 m. spalio 5 d. Hagos konvencija dėl užsienio valstybėse išduotų dokumentų legalizavimo panaikinimo, išskyrus atvejus, kai pagal Lietuvos Respublikos tarptautines sutartis ar Europos Sąjungos teisės aktus dokumentas yra atleistas nuo legalizavimo ir (ar) tvirtinimo žymos (*Apostille*).

10. Rėmimasis ūkio subjektų pajėgumais

10.1. Tiekėjas gali remtis kitų ūkio subjektų pajėgumais pagal VPĮ 49 straipsnį, kad atitiktų specialiosiose pirkimo sąlygose nustatytus kvalifikacijos reikalavimus, neatsižvelgiant į ryšio su tais ūkio subjektais teisinį pobūdį. Šiais ūkio subjektais laikomi ir fiziniai asmenys, kuriuos pirkimo laimėjimo ir sutarties sudarymo atveju tiekėjas ar jo pasitelkiamas ūkio subjektas įdarbins (kvazisubtiekJėjai).

10.2. Tiekėjas, pageidaujantis remtis kitų ūkio subjektų pajėgumais, privalo juos nurodyti pasiūlyme ir pateikti dokumentus, įrodančius, kad per visą sutarties vykdymo laikotarpį ūkio subjekto, kurio pajėgumais jis remiasi, ištekliai tiekėjui bus prieinami. Tikrindama, ar tiekėjui bus prieinami kitų ūkio subjektų, kurių pajėgumais jis remiasi, turimi ištekliai, perkančioji organizacija iš jo priima bet kokias tai patvirtinančias priemones. Tiekėjas, nenurodęs, jog remiasi kitų ūkio subjektų pajėgumais (kvalifikacija), tačiau pats neatitinka specialiosiose pirkimo sąlygose nurodytų

kvalifikacijos reikalavimų, neįgyja teisės po pasiūlymų pateikimo termino pabaigos pasitelkti (nurodyti) naujų subjektų tam, kad atitiktų kvalifikacijos reikalavimus.

10.3. Skirtingi tiekėjai gali remtis tų pačių ūkio subjektų pajėgumais, tačiau tai negali sąlygoti draudžiamų susitarimų.

10.4. Tiekėjų grupė gali remtis grupės dalyvių arba kitų ūkio subjektų pajėgumais, laikantis šiame bendrųjų pirkimo sąlygų skyriuje nustatytų sąlygų.

10.5. Paslaugų teikimo ar darbų įsigijimo atvejais, perkančiajai organizacijai keliant kvalifikacijos reikalavimus tiekėjui ar jo vadovaujančiam personalui turėti atitinkamą išsilavinimą, profesinę kvalifikaciją ar profesinę patirtį, tiekėjas gali remtis kitų ūkio subjektų pajėgumais tik tuomet, kai tie ūkio subjektai, kurių pajėgumais buvo remtasi, patys ir teiks tas paslaugas ar atliks darbus, kuriems reikia jų pajėgumų.

10.6. Jei tiekėjas remiasi ūkio subjektų pajėgumais, atsižvelgdamas į specialiosiose pirkimo sąlygose nustatytus ekonominio ir finansinio pajėgumo reikalavimus, tiekėjas ir šie ūkio subjektai, kurių pajėgumais remiamasi, turi priimti solidarią atsakomybę už sutarties įvykdymą (jei specialiosiose pirkimo sąlygose nenustatyta kitaip).

11. Subtiekėjų pasitelkimas

11.1. Tiekėjas savo pasiūlyme privalo nurodyti, kokiai sutarties daliai ir kokius subtiekėjus, jeigu jie pasiūlymo teikimo metu yra žinomi, jis ketina pasitelkti.

11.2. Skirtingi tiekėjai gali pasitelkti tuos pačius subtiekėjus, tačiau tai negali sąlygoti draudžiamų susitarimų.

11.3. Sudarius sutartį, tačiau ne vėliau negu ta sutartis pradeda vykdyti, tiekėjas, kuris bus pripažintas laimėjusiu, įsipareigoja perkančiajai organizacijai pranešti tuo metu žinomų subtiekėjų pavadinimus, kontaktinius duomenis ir jų atstovus. Perkančioji organizacija taip pat reikalauja, kad tiekėjas informuotų apie minėtos informacijos pasikeitimus visu sutarties vykdymo metu, taip pat apie naujus subtiekėjus, kuriuos jis ketina pasitelkti vėliau.

11.4. Jeigu pagal specialiųjų pirkimo sąlygų reikalavimus yra tikrinama, ar nėra VPĮ 46 straipsnyje nurodytų subtiekėjo pašalinimo pagrindų, kartu su informacija apie naujus subtiekėjus pateikiami ir subtiekėjo pašalinimo pagrindų nebuvimą patvirtinantys dokumentai (supaprastintų pirkimų atveju – reikalaujama tik tuomet, kai perkančioji organizacija turi pagrįstų abejonių dėl jo patikimumo). Tokiu atveju, jeigu subtiekėjo padėtis atitinka bent vieną specialiosiose pirkimo sąlygose nustatytą subtiekėjo pašalinimo pagrindą, perkančioji organizacija reikalauja, kad tiekėjas per perkančiosios organizacijos nustatytą terminą pakeistų minėtą subtiekėją reikalavimus atitinkančiu (pašalinimo pagrindų neturinčiu) subtiekėju.

12. Tiekėjų grupės dalyvavimas

12.1. Pasiūlymą gali pateikti tiekėjų grupė. Pirkime pasiūlymą teikianti tiekėjų grupė su pasiūlymu turi pateikti jungtinės veiklos sutarties kopiją. Jungtinės veiklos sutartyje privalo būti nurodyta:

12.1.1. tiekėjų grupės sudėtis ir kiekvieno tiekėjų grupės dalyvio įsipareigojimai vykdant numatomą su perkančiąja organizacija sudaryti sutartį;

12.1.2. solidari, kiekvieno tiekėjų grupės dalyvio atskirai ir visų kartu, atsakomybė už įsipareigojimų ir prievolių perkančiajai organizacijai nevykdymą (nepriklausomai nuo jų įnašo pagal jungtinės veiklos sutartį);

12.1.3. kuris šios sutarties dalyvis yra įgaliojamas tiekėjų grupės vardu teikti pasiūlymą, o laimėjus pirkimą, – pasirašyti sutartį su perkančiąja organizacija, teikti sąskaitas faktūras atsiskaitymams (mokėjimai bus atliekami tik vienam iš jungtinės veiklos sutarties dalyvių), pasirašyti su sutarties vykdymu susijusius dokumentus (įgaliotas dalyvis) ir kt.

12.2. Jeigu specialiosiose pirkimo sąlygose nenurodyta kitaip, perkančioji organizacija nereikalauja, kad tiekėjų grupės pateiktą pasiūlymą pripažinus laimėjusiu ir pasiūlius sudaryti sutartį, ši tiekėjų grupė įgytų tam tikrą teisinę formą.

12.3. Tiekėjui, teikiančiam pasiūlymą savarankiškai ar kaip tiekėjų grupės nariui, nedraudžiama būti kito tiekėjo subtiekėju ar ūkio subjektu, kurio pajėgumais remiamasi kitas tiekėjas, tame pačiame pirkime.

13. Reikalavimai pasiūlymų rengimui ir pateikimui

13.1. Pasiūlymas turi būti parengtas ir pateiktas pagal pirkimo sąlygų reikalavimus, užpildant pasiūlymo formą. Jeigu specialiosiose pirkimo sąlygose nenurodyta kitaip, pasiūlymą ir kartu su juo teikiamus dokumentus, visas pasiūlymo sudedamąsias dalis dalyviai privalo pateikti elektronine forma (tiesiogiai suformuotus elektroninėmis priemonėmis arba pateikiant skaitmenines dokumentų kopijas), naudojant CVP IS priemones.

13.2. Pasiūlymas turi būti pateiktas iki skelbime nurodyto pasiūlymų pateikimo termino pabaigos, o jeigu skelbime nurodytas pasiūlymų pateikimo terminas buvo pratęstas – iki pratęsto termino pabaigos. Perkančioji organizacija neatsako dėl pasiūlymų, kurie nebuvo gauti ar buvo gauti pavėluotai dėl tiekėjo ryšių ir telekomunikacinių priemonių, CVP IS darbo sutrikimų ar kitų nenumatytų atvejų. Atsižvelgiant į tai, tiekėjams siūloma rengti pasiūlymus taip, kad liktų pakankamai laiko jiems laiku ir tinkamai pateikti. Pasiūlymai, gauti po nustatytos pasiūlymų pateikimo termino pabaigos, bus laikomi negautais ir nebus vertinami. Sutrikus CVP IS veikimui, tiekėjai turi imtis veiksmų, numatytų *Rekomendacijose dėl veiksmų, kurių turėtų imtis pirkimo vykdytojai ir tiekėjai, sutrikus Centrinės viešųjų pirkimų informacinės sistemos veikimui*, patvirtintose Viešųjų pirkimų tarnybos direktoriaus 2018 m. kovo 15 d. įsakymu Nr. 1S-31.

13.3. Tiekėjas pasiūlyme turi aiškiai nurodyti, kuri pasiūlymo informacija yra **konfidenciali**, vadovaujantis VPĮ 20 straipsniu. Jei tokia informacija pasiūlyme nebus nurodyta, tuomet bus laikoma, kad bet kuri pateiktame pasiūlyme nurodyta informacija nėra konfidenciali. Konfidencialia informacija negali būti laikomos pasiūlymo charakteristikos, į kurias turi būti atsižvelgiama vertinant pasiūlymus, taip pat informacija, nurodyta VPĮ 20 straipsnio 2 dalyje. Perkančiajai organizacijai kilus abejonių, ar konkreti informacija pagrįstai nurodyta konfidencialia, privalo kreiptis į tiekėją, prašydama pagrįsti informacijos konfidencialumą. Jeigu tiekėjas per perkančiosios organizacijos nurodytą terminą (kuris negali būti trumpesnis kaip 3 darbo dienos) nepateiks tokių įrodymų arba nepateiks pagrįstų argumentų ir (ar) įrodymų, jog informacija pagrįstai nurodyta kaip konfidenciali, bus laikoma, kad tokia informacija yra nekonfidenciali. Gavusi pirkime dalyvaujančio tiekėjo prašymą susipažinti su tiekėjo pasiūlymu, kuriame nurodyta konfidenciali informacija, perkančioji organizacija suteiks tiek informacijos, kiek reikia tiekėjui sprendžiant dėl poreikio ginti savo teisėtus interesus (kiekvieniu konkrečiu atveju individualiai) (pavyzdžiui, pateikdama pasiūlymo aspektų santrauką ir jų technines charakteristikas, taip, kad nebūtų galima nustatyti konfidencialios informacijos). Jei tiekėjo pasiūlyme nurodyta konfidenciali informacija, perkančiosios organizacijos vertinimu, nėra konfidenciali, prieš supažindindama kitą tiekėją su tokiu pasiūlymu, ji apie tokius savo ketinimus informuos konfidencialią informaciją pasiūlyme nurodžiusį tiekėją.

13.4. Apskaičiuojant kainą, turi būti atsižvelgta į visą pirkimo dokumentuose nurodytą pirkimo objekto apimtį ir reikalavimus, kainos sudėtinės dalis ir pan. PVM nurodomas atskirai. Jei tiekėjas yra ne PVM mokėtojas, turi apie tai nurodyti pasiūlyme, nurodant teisinį pagrindą. Tiekėjas turi įvertinti, ar sutarties vykdymo metu netaps PVM mokėtoju. Jei tiekėjas, vykdydamas sutartį taps PVM mokėtoju, pasiūlyme turi nurodyti kainą su PVM. Jeigu specialiosiose pirkimo sąlygose nenumatyta kitaip, pasiūlymų kainos bus vertinamos ir lyginamos su visais mokesčiais, įskaitant PVM. Jei perkančioji organizacija pati turi sumokėti PVM į valstybės biudžetą už įsigytą pirkimo objektą, šis mokestis įskaičiuojamas į pasiūlymo kainą (jeigu tiekėjas jo neįskaičiavo pateikiant pasiūlymą, pasiūlymų palyginimo tikslais įskaičiuoja pati perkančioji organizacija). Į pasiūlymo kainą privalo būti įskaičiuoti visi mokesčiai bei visos kitos tiekėjo patirtos ir (ar) galimos patirti tiesioginės ir netiesioginės išlaidos ir mokesčiai, susiję su pirkimo objektu (išskyrus tuos atvejus, kai pirkimo dokumentuose aiškiai nurodyta, kad tam tikros konkrečios išlaidos neturi būti įskaičiuotos į sutarties kainą).

13.5. Pasiūlymas galioja jame tiekėjo nurodytą laiką, tačiau ne trumpiau nei numatyta specialiosiose pirkimo sąlygose. Jeigu pasiūlyme nenurodytas jo galiojimo laikas, laikoma, kad pasiūlymas galioja tiek, kiek numatyta specialiosiose pirkimo sąlygose.

13.6. Perkančioji organizacija turi teisę prašyti, kad tiekėjai pratęstų pasiūlymų galiojimą iki konkrečiai nurodyto termino.

13.7. Kol nesibaigė pasiūlymų pateikimo terminas, tiekėjas turi teisę CVP IS priemonėmis pakeisti arba atšaukti savo pasiūlymą, neprarasdamas teisės į pasiūlymo galiojimo užtikrinimą (jei toks užtikrinimas yra reikalaujamas). Norėdamas vėl pateikti atšauktą ir pakeistą pasiūlymą, tiekėjas turi jį pateikti iš naujo. Po pasiūlymų pateikimo termino pabaigos tiekėjas negali nei atsiimti (atšaukti), nei pakeisti jau pateikto savo pasiūlymo.

13.8. Jei specialiosiose pirkimo sąlygose nenurodyta kitaip, pasiūlymas turi būti parengtas lietuvių arba anglų kalba. Jei su pasiūlymu pateikiami dokumentai negali būti pateikti lietuvių arba anglų kalba, šie dokumentai turi būti pateikti originalo kalba, pridėdant jų vertimą į lietuvių ar anglų kalbą (vertimas turi būti patvirtintas vertimą atlikusio asmens parašu). Perkančioji organizacija specialiosiose pirkimo sąlygose nurodo, ar kilus įtarimų dėl pasiūlyme pateikto dokumento vertimo kokybės ir (ar) jo atitikties dokumento originalo turiniui, reikalaus pateikti vertimą atlikusio asmens parašu ir vertimų biuro antspaudu (jei turi) patvirtintą šio dokumento vertimą ir (arba) nurodys, kad vertimą atlikusio asmens parašas būtų patvirtintas notariškai.

13.9. Pasiūlyme kaina nurodoma eurais. Jeigu pasiūlymuose kainos nurodytos užsienio valiuta, jos turės būti perskaičiuojamos į eurus pagal Europos Centrinio Banko skelbiamą orientacinį euro ir užsienio valiutų santykį, o tais atvejais, kai orientacinio euro ir užsienio valiutų santykio Europos Centrinis Bankas neskelbia, – pagal Lietuvos banko nustatomą ir skelbiamą orientacinį euro ir užsienio valiutų santykį pasiūlymų pateikimo dieną.

14. Pasiūlymų šifravimas

14.1. Tiekėjo teikiamas pasiūlymas gali būti užšifruojamas.

14.2. **Jeigu perkančioji organizacija pasiūlymus vertins pagal kainą arba kainos ar sąnaudų ir kokybės santykį ir jos pasirinktos vertinti pasiūlymo techninės charakteristikos yra kiekybiškai įvertinamos (pasiūlymą reikalaujama pateikti 1 voke),** tiekėjas, nusprendęs pateikti užšifruotą pasiūlymą, turi:

14.2.1. **iki pasiūlymų pateikimo termino pabaigos** naudodamasis CVP IS priemonėmis pateikti užšifruotą pasiūlymą (užšifruojamas visas pasiūlymas arba pasiūlymo dokumentas, kuriame nurodyta pasiūlymo kaina ir (ar) sąnaudos. Instrukciją, kaip tiekėjui užšifruoti pasiūlymą galima rasti **ČIA**²).

14.2.2. **per 30 min. nuo pasiūlymų pateikimo termino pabaigos CVP IS susirašinėjimo priemonėmis** pateikti slaptažodį, su kuriuo perkančioji organizacija galės iššifruoti pateiktą pasiūlymą. Iškilus CVP IS techninėms problemoms, kai tiekėjas neturi galimybės pateikti slaptažodžio CVP IS susirašinėjimo priemonėmis, tiekėjas turi teisę slaptažodį pateikti kitomis priemonėmis pasirinktinai: perkančiosios organizacijos oficialiu elektroniniu paštu, faksu arba raštu. Tokiu atveju tiekėjas turėtų būti aktyvus ir įsitikinti, kad pateiktas slaptažodis laiku pasiekė adresatą (pavyzdžiui, susisiekęs su perkančiąja organizacija oficialiu jos telefonu ir (arba) kitais būdais).

14.3. Kai pasiūlymas pateikiamas viename voke, tiekėjui užšifravus visą pasiūlymą ir iki pradinio susipažinimo su pasiūlymu procedūros (posėdžio) pradžios nepateikus (dėl jo paties kaltės) slaptažodžio arba pateikus neteisingą slaptažodį, kuriuo naudodamasi perkančioji organizacija negalėjo iššifruoti pasiūlymo, pasiūlymas laikomas nepateiktu ir nėra vertinamas. Jeigu nurodytu atveju tiekėjas užšifravo tik pasiūlymo dokumentą, kuriame nurodyta pasiūlymo kaina ir (ar) sąnaudos, o kitus pasiūlymo dokumentus pateikė neužšifruotus – perkančioji organizacija tiekėjo pasiūlymą atmeta kaip neatitinkantį pirkimo dokumentuose nustatytų reikalavimų (tiekėjas nepateikė pasiūlymo kainos ir (ar) sąnaudų).

14.4. **Jeigu perkančioji organizacija pasiūlymus vertins pagal kainos ar sąnaudų ir kokybės santykį ir jos pasirinktos vertinti pasiūlymo techninės charakteristikos nėra kiekybiškai įvertinamos (pasiūlymą reikalaujama pateikti 2 vokuose),** tiekėjo pasiūlymo dokumentas, kuriame nurodyta pasiūlymo kaina ir (ar) sąnaudos (antras vokas), gali būti užšifruojamas. Tiekėjas, nusprendęs pateikti užšifruotą dokumentą, turi:

14.4.1. **iki pasiūlymų pateikimo termino pabaigos** naudodamasis CVP IS priemonėmis pateikti pasiūlymą su užšifruotu dokumentu, kuriame nurodyta pasiūlymo kaina (iki nurodyto termino atskiruose vokuose pateikiamos abi pasiūlymo dalys (viena dėl pasiūlymo techninių duomenų ir kitos informacijos bei dokumentų, antra dėl kainos), tačiau užšifruojamas tik dokumentas, kuriame nurodyta pasiūlymo kaina ir (ar) sąnaudos (**antras vokas**)).

14.4.2. **iki susipažinimo su pasiūlymų dalimis, kuriuose nurodyta kaina ir (ar) sąnaudos, procedūros (posėdžio) pradžios (apie kurios laiką perkančioji organizacija, įvertinusi pasiūlymų techninę dalį, informuos tiekėjus), CVP IS susirašinėjimo priemonėmis** pateikti slaptažodį, su kuriuo perkančioji organizacija galės iššifruoti pateiktą dokumentą, kuriame nurodyta pasiūlymo kaina. Iškilus CVP IS techninėms problemoms, kai tiekėjas neturi galimybės pateikti slaptažodžio CVP IS susirašinėjimo priemonėmis, tiekėjas turi teisę slaptažodį pateikti kitomis

² [https://vpt.lrv.lt/uploads/vpt/documents/files/uzssisfravimo%20instrukcija\(1\).pdf](https://vpt.lrv.lt/uploads/vpt/documents/files/uzssisfravimo%20instrukcija(1).pdf)

priemonėmis pasirinktinai: perkančiosios organizacijos oficialiu elektroniniu paštu, faksu arba raštu. Tokiu atveju tiekėjas turėtų būti aktyvus ir įsitikinti, kad pateiktas slaptažodis laiku pasiekė adresatą (pavyzdžiui, susisiekęs su perkančiąja organizacija oficialiu jos telefonu ir (arba) kitais būdais).

14.5. Kai pasiūlymas pateikiamas dvejuose vokuose, iki susipažinimo su pasiūlymų dalimis, kuriuose nurodyta kaina ir (ar) sąnaudos (antro voko), atidarymo procedūros (posėdžio) pradžios tiekėjui nepateikus (dėl jo paties kaltės) slaptažodžio arba pateikus neteisingą slaptažodį, kuriuo naudojama perkančioji organizacija negalėjo iššifruoti antrame voke pateiktos informacijos, tiekėjo pasiūlymas atmetamas kaip neatitinkantis pirkimo dokumentuose nustatytų reikalavimų (tiekėjas nepateikė pasiūlymo kainos ir (ar) sąnaudų).

15. Susipažinimas su pasiūlymais

15.1. Jeigu perkančioji organizacija pasiūlymus vertins pagal kainą arba sąnaudas arba kainos ar sąnaudų ir kokybės santykį ir jos pasirinktos vertinti Pasiūlymo techninės charakteristikos yra kiekybiškai įvertinamos (**Pasiūlymą reikalaujama pateikti 1 voke**), pradinis susipažinimas su CVP IS priemonėmis gautais pasiūlymais pradedamas specialiosiose pirkimo sąlygose nustatyta dieną.

15.2. Jeigu perkančioji organizacija pasiūlymus vertins pagal kainos ar sąnaudų ir kokybės santykį ir jos pasirinktos vertinti pasiūlymo techninės charakteristikos nėra kiekybiškai įvertinamos (**pasiūlymą reikalaujama pateikti 2 vokuose**), su kiekviena pasiūlymo dalimi susipažįstama atskirai:

15.2.1. Pradinis susipažinimas su pirmą pasiūlymo dalimi, kurioje pateikti techniniai pasiūlymo duomenys, kita pagal pirkimo sąlygas reikalaujama informacija ir dokumentai, išskyrus pasiūlymo kainą ir (ar) sąnaudas, vyks specialiosiose pirkimo sąlygose nustatyta dieną.

15.2.2. Susipažinimas su antrąja pasiūlymo dalimi, kurioje nurodytos kainos ir (ar) sąnaudos, įvyks tik tada, kai perkančioji organizacija patikrins, ar pateiktų pasiūlymų techniniai duomenys ir tiekėjai atitinka pirkimo sąlygose keliamus reikalavimus, ir pagal pirkimo sąlygose nustatytus reikalavimus įvertins pasiūlymų techninius duomenis. Apie šio patikrinimo ir vertinimo rezultatus perkančioji organizacija CVP IS priemonėmis praneš visiems tiekėjams ir informuos apie susipažinimo su finansiniu pasiūlymu datą ir laiką. Jeigu perkančioji organizacija, patikrinusi ir įvertinusi pirmąją pasiūlymo dalį, atmeta pasiūlymą, su likusia pasiūlymo dalimi nėra susipažįstama ir ji saugoma kartu su kitais tiekėjo pateiktais dokumentais VPĮ 97 straipsnyje nustatyta tvarka.

15.3. Tiekėjai ir (ar) jų įgaliotieji atstovai susipažįstant su elektroninėmis priemonėmis pateiktais pasiūlymais nedalyvauja.

16. Elektroninis aukcionas

16.1. Jeigu perkančioji organizacija numato taikyti elektroninį aukcioną ji specialiosiose pirkimo sąlygose nustato jo taikymo sąlygas ir tvarką.

17. Pasiūlymų vertinimas

17.1. Perkančioji organizacija pasiūlymus vertina ir pasiūlymų eilę sudaro pagal kriterijus ir tvarką, nurodytą pirkimo sąlygose. Pasiūlymų vertinimo kriterijai ir sąlygos nustatytos specialiųjų pirkimo sąlygų 9 skyriuje „Pasiūlymų vertinimas“.

17.2. Pasiūlymus vertins Komisija. Pasiūlymų techniniams duomenims įvertinti gali būti pasitelkti ekspertai (vertinamo objekto žinovai). Pasiūlymai bus vertinami tiekėjams ir (ar) jų įgaliotiesiems atstovams nedalyvaujant.

18. Pasiūlymų atmetimo pagrindai

18.1. Tiekėjo pateiktas pasiūlymas atmetamas, jeigu yra bent viena iš šių sąlygų:

18.1.1. tiekėjas pasiūlymą ar jo dalį pateikė ne CVP IS priemonėmis, išskyrus pirkimo dokumentuose nustatytas išimtis;

18.1.2. tiekėjas iki susipažinimo su pasiūlymais pradžios nepateikė pasiūlymo iššifravimo slaptažodžio, kai jis privalomas;

18.1.3. tiekėjas Komisijos prašymu nepratęsė pasiūlymo galiojimo termino;

18.1.4. tiekėjo pasiūlymas neatitinka pirkimo dokumentuose nustatytų reikalavimų ir tokio neatitikimo negalima ištaisyti nepažeidžiant lygiateisiškumo ir skaidrumo principų bei Viešųjų pirkimų tarnybos nustatytų taisyklių;

18.1.5. tiekėjas per Perkančiosios organizacijos nustatytą terminą nepateikė, nepatiksline, nepapildė arba nepaaiškino pasiūlymo, dokumentų ar duomenų, kai toks tikslinimas, papildymas ar paaiškinimas buvo galimas ir jo buvo prašoma;

18.1.6. tiekėjo pateiktas pasiūlymo, dokumentų ar duomenų patikslinimas, papildymas ar paaiškinimas lėmė esminį pasiūlymo pakeitimą, įskaitant kainos pakeitimą arba kitus pakeitimus, dėl kurių pirkimo dokumentų reikalavimų neatitinkantis pasiūlymas taptų atitinkantis pirkimo dokumentų reikalavimus;

18.1.7. tiekėjas per Perkančiosios organizacijos nustatytą terminą neištaisė pasiūlyme nustatytų aritmetinių klaidų arba taisydamas aritmetines klaidas pakeitė susipažinimo su pasiūlymais metu užfiksuotą kainą ar pasiūlymo esmę;

18.1.8. pasiūlyme nurodyta kaina yra per didelė ir Perkančiajai organizacijai nepriimtina, kaip tai nustatyta VPĮ 45 straipsnio 1 dalies 5 punkte;

18.1.9. pasiūlyme nurodyta neįprastai maža kaina ir tiekėjas per Perkančiosios organizacijos nustatytą terminą nepateikė tinkamų neįprastai mažos kainos pagrindimo įrodymų;

18.1.10. pasiūlymas, kuriame nurodyta neįprastai maža kaina, neatitinka VPĮ 17 straipsnio 2 dalies 2 punkte nurodytų aplinkos apsaugos, socialinės ir darbo teisės įpareigojimų;

18.1.11. pasiūlyme neįprastai maža kaina pasiūlyta dėl to, kad tiekėjas yra gavęs valstybės pagalbą, tačiau tiekėjas per Perkančiosios organizacijos nustatytą terminą neįrodė, kad valstybės pagalba buvo suteikta teisėtai;

18.1.12. paaiškėja, kad ekonomiškai naudingiausią pasiūlymą pateikęs tiekėjas neatitinka VPĮ 17 straipsnio 2 dalies 2 punkte nurodytų aplinkos apsaugos, socialinės ir darbo teisės įpareigojimų;

18.1.13. tiekėjas neatitinka pirkimo dokumentuose nustatytų kvalifikacijos reikalavimų ir (ar), jeigu taikoma, kokybės vadybos sistemos ir (ar) aplinkos apsaugos vadybos sistemos standartų reikalavimų, arba tiekėjas per Perkančiosios organizacijos nustatytą terminą nepateikė, nepatiksline, nepapildė ar nepaaiškino tai pagrindžiančių dokumentų ar duomenų;

18.1.14. ūkio subjektas, kurio pajėgumais tiekėjas remiasi, netenkina jam keliamų kvalifikacijos reikalavimų ir Perkančiosios organizacijos nurodymu nebuvo pakeistas kitu reikalavimus atitinkančiu ūkio subjektu;

18.1.15. tiekėjas neturi reikalaujamo profesinio pajėgumo, kai Perkančioji organizacija nustato tiekėjo interesų konfliktą, galintį neigiamai paveikti pirkimo sutarties vykdymą;

18.1.16. tiekėjas pateikė melagingą informaciją, kurią Perkančioji organizacija gali įrodyti bet kokiomis teisėtomis priemonėmis;

18.1.17. tiekėjas pateikė daugiau kaip vieną pasiūlymą arba tas pats ūkio subjektas kaip tiekėjas, ūkio subjektų grupės narys ar kitas bendro pasiūlymo dalyvis dalyvauja teikiant kelis pasiūlymus, jeigu tai draudžiama pirkimo dokumentuose;

18.1.18. tiekėjas pateikė alternatyvų pasiūlymą, kai alternatyvių pasiūlymų pateikimas pirkimo dokumentuose neleidžiamas;

18.1.19. tiekėjas iki nustatyto termino neprisijungė prie elektroninio aukciono ir (ar) nesuderino pirminės elektroninio aukciono kainos arba atsisakė dalyvauti elektroniniame aukcione, kai elektroninis aukcionas taikomas;

18.1.20. tiekėjo pasiūlymo galiojimo užtikrinimas, jeigu jo reikalaujama, nepateiktas, pateiktas netinkamai, negalioja nuo pirkimo dokumentuose nustatyto momento arba tiekėjas per Perkančiosios organizacijos nustatytą terminą neištaisė pasiūlymo galiojimo užtikrinimo trūkumų, kai toks tikslinimas galimas;

18.1.21. netenkinami specialiosiose pirkimo sąlygose nustatyti reikalavimai, susiję su nacionaliniu saugumu, jeigu tokie reikalavimai taikomi;

18.1.22. tiekėjas neatitinka Reglamente nustatytų reikalavimų, jeigu Reglamentas šiam pirkimui taikomas;

18.1.23. Lietuvos Respublikos Vyriausybė yra priėmusi sprendimą, patvirtinantį, kad ketinamas sudaryti sandoris neatitinka nacionalinio saugumo interesų, vadovaujantis Nacionaliniam saugumui užtikrinti svarbių objektų apsaugos įstatymu, jeigu toks vertinimas taikomas;

18.1.24. yra kitų specialiosiose pirkimo sąlygose aiškiai nurodytų pasiūlymo atmetimo pagrindų.

18.2. Perkančioji organizacija gali nevertinti viso tiekėjo pasiūlymo, jeigu patikrinusi jo dalį nustato, kad pasiūlymas turi būti atmetas, išskyrus VPĮ nustatytas išimtis.

18.3. Apie pasiūlymo atmetimą ir tokio atmetimo priežastis tiekėjas informuojamas raštu CVP IS priemonėmis.

18. Pasiūlymų eilė ir laimėtojo nustatymas

18.1. Išnagrinėjusi, įvertinusi ir palyginusi pateiktus pasiūlymus, perkančioji organizacija nustato pasiūlymų eilę (išskyrus atvejus, kai pasiūlymą pateikia, arba įvertinus pasiūlymus liko tik vienas tiekėjas), į kurią įtraukia neatmestus pasiūlymus, ir nustato laimėjusį pasiūlymą bei priima sprendimą dėl sutarties sudarymo. Pasiūlymų eilė nustatoma ekonominio naudingumo mažėjimo tvarka. Jeigu kelių pateiktų pasiūlymų ekonominis naudingumas yra vienodas, nustatant pasiūlymų eilę pirmesnis į šią eilę įrašomas tiekėjas, kurio pasiūlymas CVP IS priemonėmis pateiktas anksčiausiai. Pasiūlymų eilės sudarymo ir laimėtojo nustatymo sąlygos nustatytos specialiųjų pirkimo sąlygų 9 skyriuje „Pasiūlymų vertinimas“.

19. Informavimas apie pirkimo procedūrų rezultatus

19.1. Perkančioji organizacija ne vėliau kaip per 3 darbo dienas nuo laimėjusio pasiūlymo nustatymo, CVP IS priemonėmis tiekėjus informuoja apie pirkimo procedūros rezultatus, vadovaujantis VPĮ 58 straipsnio nuostatomis. Perkančioji organizacija taip pat turi informuoti tiekėjus apie priežastis, dėl kurių buvo priimtas sprendimas nesudaryti sutarties.

19.2. Suinteresuoti dalyviai nuo perkančiosios organizacijos pranešimo apie sprendimą nustatyti laimėjusį pasiūlymą pateikimo dalyviams dienos iki atidėjimo termino pabaigos gali prašyti perkančiosios organizacijos pateikti laimėjusį pasiūlymą. Tokiu atveju VPĮ 102 straipsnio 1 dalyje nustatytas terminas ir atidėjimo terminas pratęsimi papildomam terminui, jį skaičiuojant nuo suinteresuoto dalyvio prašymo pateikti laimėjusį pasiūlymą pateikimo perkančiajai organizacijai dienos iki tol, kol suinteresuotam dalyviui bus pateiktas minėtas pasiūlymas. Jeigu laimėjusio dalyvio pasiūlymas pateikiamas tą pačią dieną, kai buvo paprašyta, VPĮ 102 straipsnio 1 dalyje nustatytas terminas ir atidėjimo terminas pratęsimi vienai darbo dienai. Perkančioji organizacija laimėjusį pasiūlymą suinteresuotiems dalyviams gali pateikti teikdama 20.1 punkte nurodytą informaciją.

20. Sutarties sudarymas

20.1. Sutartis sudaroma su tiekėju, kurio pasiūlymas, vadovaujantis pirkimo sąlygų nustatyta tvarka pripažintas laimėjusiu, o jei pirkimas skaidomas į dalis – su tiekėjais, kurių pasiūlymai pripažinti laimėjusiais (perkančioji organizacija gali nuspręsti sudaryti vieną sutartį dėl pirkimo dalių, dėl kurių laimėtoju nustatytas tas pats tiekėjas).

20.2. Sutartis sudaroma nedelsiant, bet ne anksčiau negu pasibaigė specialiosiose pirkimo sąlygose nustatytas atidėjimo terminas, išskyrus atvejus, kai vadovaujantis VPĮ nuostatomis jis gali būti netaikomas. Perkančioji organizacija, gavusi tiekėjo prašymo ar ieškinio teismui kopiją, negali sudaryti sutarties, kol nesibaigė specialiosiose pirkimo sąlygose nustatytas atidėjimo terminas ar VPĮ 103 straipsnio 2 dalyje, 105 straipsnio 2 dalies 3 punkte ir 105 straipsnio 3 dalies 3 punkte nurodyti terminai ir kol perkančioji organizacija negavo teismo pranešimo apie:

20.2.1. motyvuotą teismo nutartį, kuria atsisakoma priimti ieškinį;

20.2.2. motyvuotą teismo nutartį dėl tiekėjo prašymo taikyti laikinąsias apsaugos priemones atmetimo, kai šis prašymas teisme buvo gautas iki ieškinio pareiškimo;

20.2.3. teismo rezoliuciją priimti ieškinį netaikant laikinųjų apsaugos priemonių.

20.3. Tiekėjas, kurio pasiūlymas nustatytas laimėjusiu, sudaryti sutartį kviečiamas raštu ir jam nurodomas laikas, iki kada jis turi sudaryti sutartį.

20.4. Laikoma, kad tiekėjas atsisakė sudaryti sutartį, kai yra bent vienas iš šių atvejų:

20.4.1. tiekėjas raštu atsisako ją sudaryti;

20.4.2. iki perkančiosios organizacijos nurodyto laiko nepasirašo sutarties;
20.4.3. atsisako sudaryti sutartį VPĮ ir Pirkimo sąlygose nustatytomis sąlygomis;
20.4.4. tiekėjų grupė, kurios pasiūlymas nustatytas laimėjęs, neįsteigia juridinio asmens, jeigu toks reikalavimas nustatytas specialiosiose pirkimo sąlygose.

20.5. Jeigu laimėjęs tiekėjas atsisako sudaryti sutartį, arba jeigu iki perkančiosios organizacijos nurodyto termino nepateikia pirkimo sąlygose nustatyto sutarties įvykdymo užtikrinimą patvirtinančio dokumento arba neįvykdo kitų sutartyje nustatytų jos įsigaliojimo sąlygų, ją sudaryti siūloma tiekėjui, kurio pasiūlymas pagal nustatytą pasiūlymų eilę yra pirmas po tiekėjo, atsisakiusio sudaryti sutartį, nepateikusių sutarties įvykdymo užtikrinimo ar neįvykdžiusio sutarties įsigaliojimo sąlygų. Prieš siūlant sudaryti sutartį, perkančioji organizacija paprašo to tiekėjo aktualių dokumentų, patvirtinančių EBVPD nurodytą informaciją, pateikimo, jei, jų nebuvo paprašyta ir nebuvo įvertinta ankstesniuose pirkimo procedūros etapuose ir (arba) vadovaujantis pirkimo sąlygomis šių dokumentų nereikalaujama ir įvertina, ar jo pasiūlymas neturėtų būti atmetas dėl kitų priežasčių.

20.6. Sudarant sutartį, joje negali būti keičiama laimėjusio tiekėjo pasiūlymo kaina, sąnaudos ir nekeičiamos kitos sąlygos.

20.7. Perkančioji organizacija laimėjusį pasiūlymą, sudarytą sutartį ir jos pakeitimus, išskyrus informaciją, kuriai taikomi VPĮ 20 straipsnio 5 dalyje nurodyti konfidencialios informacijos apsaugos reikalavimai arba kurios atskleidimas prieštarautų informacijos ir duomenų apsaugą reguliuojantiems teisės aktams arba visuomenės interesams, pažeistų teisėtus konkretaus tiekėjo komercinius interesus arba turėtų neigiamą poveikį tiekėjų konkurencijai, ne vėliau kaip per 15 dienų nuo sutarties sudarymo ar jos pakeitimo dienos, bet ne vėliau kaip iki pirmojo mokėjimo pagal ją pradžios, skelbia CVP IS. Informaciją apie žodžiu sudarytas sutartis (*supaprastintų pirkimų atveju*) perkančioji organizacija viešina CVP IS ne vėliau kaip per 15 kalendorinių dienų nuo to ketvirčio, per kurį buvo sudarytos sutartys, pabaigos.

21. Teisė ginčyti perkančiosios organizacijos veiksmus ar priimtus sprendimus

21.1. Tiekėjas, kuris mano, kad perkančioji organizacija nesilaikė VPĮ reikalavimų ir tuo pažeidė ar pažeis jo teisėtus interesus, VPĮ VII skyriuje nustatyta tvarka gali kreiptis į apygardos teismą, kaip pirmosios instancijos teismą.

21.2. Tiekėjas, norėdamas iki sutarties sudarymo teisme ginčyti perkančiosios organizacijos sprendimus ar veiksmus, pirmiausia elektroninėmis priemonėmis turi pateikti pretenziją perkančiajai organizacijai.

21.3. Pretenzijos pateikimo perkančiajai organizacijai, prašymo pateikimo ar ieškinio pareiškimo teismui terminai nustatyti VPĮ 102 straipsnyje.

KAZLŲ RŪDOS SAVIVALDYBĖS ADMINISTRACIJA

Atgimimo g. 12, LT-69443 Kazlų Rūda, Tel. +370 343 95 276, el. p. priimamasis@kazluruda.lt

PATVIRTINTA
Kazlų Rūdos savivaldybės administracijos
direktorė
Virginija Mitrikevičienė
PAKEITIMAI PATVIRTINTI:
NETAIKOMA

**SUPAPRASTINTO VIEŠOJO PIRKIMO „ Pagalbinio ūkio pastato Vytauto g. 58, Kazlų
Rūdoje, rekonstravimo į lopšelių-darželį (mokslo paskirties pastatą) III korpuso baldai
ir integruota buitinė technika“
ATVIRO KONKURSO SPECIALIOSIOS SĄLYGOS
Versija Nr. 1.**

TURINYS

1. Bendra informacija	2
2. Pirkimo objektas	3
3. Susitikimai su tiekėjais ir objekto apžiūra	3
4. Tiekėjų pašalinimo pagrindai ir kvalifikacijos reikalavimai	4
5. Reikalavimai, susiję su nacionaliniu saugumu	4
6. Specialieji reikalavimai pasiūlymų rengimui ir pateikimui	7
7. Pasiūlymo galiojimo užtikrinimas	9
8. Elektroninis aukcionas	10
9. Pasiūlymų vertinimas	11
10. Sutarties sudarymas	12
11. Kitos sąlygos	13
Pirkimo sąlygų 1 priedas „Terminai“	28
Pirkimo sąlygų 2 priedas „Techninė dokumentacija“	31
Pirkimo sąlygų 3 priedas „Tiekėjų pašalinimo pagrindai“	42
Pirkimo sąlygų 4 priedas „Tiekėjų kvalifikacijos reikalavimai ir reikalaujami kokybės bei aplinkos apsaugos vadybos sistemų standartai“	42
Pirkimo sąlygų 5 priedas „Pasiūlymo forma“	43
Pirkimo sąlygų 5.1 priedas „Prekių techninių parametrų forma. 2 p.o.d. Įranga“	43
Pirkimo sąlygų 6 priedas „EBVPD“	43
Pirkimo sąlygų 7 priedas „Tiekėjo darbuotojų (specialistų) sąrašas. 3 p.o.d. Baldų projektavimas“	43
Pirkimo sąlygų 8 priedas „Pristatytų ir (ar) sumontuotų baldų sąrašas. 1 p.o.d. Baldai“	43
Pirkimo sąlygų 9 priedas „Sutarties projektas. 1 p.o.d. Baldų gamyba, tiekimas ir montavimas“	43
Pirkimo sąlygų 10 priedas „Sutarties projektas. 2 p.o.d. Įrangos tiekimas, pristatymas, montavimas ir paleidimas“	43
Pirkimo sąlygų 11 priedas „Sutarties projektas. 3 p.o.d. Baldų projektavimo paslaugos“	43

1. Bendra informacija

1.1. **Perkančioji organizacija – Prezidento Kazio Griniaus Gimnazija**, juridinio asmens kodas 190398583, adresas Atgimimo g. 1, LT-69415 Kazlų Rūda, darbo laikas pirmadieniais-penktadieniais 8:00-17:00; pietų pertrauka: 12:00-12:45. Perkančioji organizacija nėra PVM mokėtoja.

1.2. **Pirkimą perkančiosios organizacijos vardu atlieka centrinė perkančioji organizacija: Kazlų Rūdos savivaldybės administracija**, kodas 188777932, adresas Atgimimo g. 12, LT-69443 Kazlų Rūda, Darbo laikas: pirmadieniais-ketvirtadieniais 8:00-17:00, penktadieniais 8:00-15:45; pietų pertrauka: 12:00-12:45. Perkančioji organizacija nėra PVM mokėtoja. Sutartį pasirašys perkančioji organizacija.

1.3. Pirkimas neatliekamas naudojantis centralizuotų pirkimų katalogu (toliau – CPO.LT arba katalogas), nes atlikus CPO.LT kataloge esančio pirkimo objekto „Baldai su projektavimu“ techninės specifikacijos ir Perkančiosios organizacijos faktinio poreikio vertinimą nustatyta, kad kataloge esantis sprendinys neužtikrina viso planuojamo pirkimo objekto įsigijimo pilna apimtimi ir neatitinka konkretaus projekto poreikių.

Planuojamas pirkimas skaidomas į 3 pirkimo dalis:

1.3.1. Baldų gamyba, tiekimas ir montavimas;

1.3.2. Integruotos įrangos tiekimas, pristatymas, montavimas ir paleidimas;

1.3.3. Baldų projektavimo paslaugos;

CPO.LT katalogo techninėje specifikacijoje „Baldai su projektavimu“ numatytos dvi pirkimo objekto kategorijos – baldų projektavimas ir baldų gamyba. Tuo tarpu Perkančiosios organizacijos poreikis apima ne tik baldų projektavimą ir baldų gamybą, bet ir integruotos buitinės technikos / įrangos tiekimą, montavimą, prijungimą, paleidimą, energinio efektyvumo reikalavimus, garantinį aptarnavimą, remonto galimybę ir atsarginių dalių prieinamumą. Senojo CPO.LT katalogo apimtyje tokios įrangos dalies nėra, todėl visas Perkančiosios organizacijos poreikis per CPO.LT katalogą negali būti patenkintas.

Perkančiosios organizacijos pirkimo objektas yra skirtas konkrečiam Europos Sąjungos fondų lėšomis finansuojamam projektui – projekto pavadinimas „Ikimokyklinio ugdymo paslaugų ir įvairialypio švietimo plėtra Kazlų Rūdos savivaldybėje“, projekto kodas Nr. 24-001-P-0001. Dėl šios priežasties pirkimo objektui keliami ne tik bendrieji baldų projektavimo ir baldų gamybos reikalavimai, bet ir specialieji reikalavimai, susiję su vaikų ugdymo įstaigos paskirtimi, vaikų sauga, higienos normomis, universalaus dizaino principais, prieinamumu įvairių poreikių naudotojams, darbuotojų ergonomika, integruojamos įrangos suderinamumu su baldais ir inžineriniais tinklais, DNSH principo laikymusi bei aplinkos apsaugos kriterijų įgyvendinimu.

Atsižvelgiant į I pirkimo dalį – baldų gamybą, tiekimą ir montavimą – nustatyta, kad perkami baldai nėra standartiniai kataloginiai gaminiai. Jie turi būti gaminami pagal individualų baldų projektą, konkrečių patalpų matmenis, patalpų indeksus, vaikų ugdymo įstaigos funkcines zonas, integruojamos įrangos sprendinius ir faktines objekto sąlygas. Baldams nustatyti konkretūs saugos, stabilumo, ergonomikos, atsparumo intensyviai naudojimui, drėgmei, valymui ir dezinfekcijai, briaunų saugumo, furnitūros kokybės, tvirtinimo, vaikų amžiaus ir ugdymo aplinkos reikalavimai. Tokie reikalavimai būtini, nes baldai bus naudojami ikimokyklinio ugdymo įstaigoje, todėl standartizuotas kataloginis sprendinys neužtikrintų reikiamo individualaus pritaikymo, funkcionalumo ir saugos lygio.

Atsižvelgiant į II pirkimo dalį – įrangos tiekimą, montavimą ir paleidimą – nustatyta, kad ši dalis yra tiesiogiai susijusi su baldų projektavimo ir baldų gamybos sprendiniais. Perkama integruojama indaplovė ir integruojamas šaldytuvas su šaldikliu turi būti suderinti su baldų fasadais, numatytomis nišomis, elektros, vandentiekio ir nuotekų tinklais, turi būti pristatyti, sumontuoti, prijungti, paleisti ir patikrinti. Atskirai įsigyjant įrangą kitomis priemonėmis arba per kitą katalogo modulį nebūtų užtikrintas vientisas projektavimo, baldų gamybos ir įrangos integravimo procesas, galėtų kilti nesuderinamumo rizika, atsakomybės pasidalijimo problemos bei papildomų išlaidų poreikis.

Atsižvelgiant į III pirkimo dalį – baldų projektavimo paslaugas – nustatyta, kad Perkančiajai organizacijai reikalingi ne bendro pobūdžio baldų projektiniai sprendiniai, o konkrečiam lopšelio-darželio III korpusui pritaikyta projektinė dokumentacija, apimanti esamos situacijos analizę, patalpų funkcionalumo vertinimą, individualių baldų išdėstymo sprendinius, integruojamos įrangos numatymą ir suderinimą, medžiagiškumo, matmenų, funkcionalumo ir vaikų saugos sprendinius. Projektiniai sprendiniai turi būti rengiami vadovaujantis universalaus dizaino principais, užtikrinant saugų, patogų ir funkcionalų naudojimą įvairioms naudotojų grupėms, atsižvelgiant į vaikų amžių, ūgį, judėjimo galimybes, darbuotojų ergonomiką ir ugdymo įstaigos funkcinius poreikius. Projektavimo TS taip pat numato

socialinį kriterijų – prienamumą ir tinkamumą naudoti visiems naudotojams. Šie reikalavimai yra tiesiogiai susiję su projekto pobūdžiu ir turi būti įgyvendinami jau projektavimo stadijoje.

Taip pat pažymėtina, kad šiam pirkimui taikomi DNSH, aplinkosaugos, pakuočių, energinio efektyvumo, ilgaamžiškumo, remonto galimybių ir atsarginių dalių prienamumo reikalavimai. Perkančiosios organizacijos techninėse specifikacijose šie reikalavimai nustatyti atsižvelgiant į konkretaus projekto finansavimo sąlygas ir pirkimo objekto naudojimo paskirtį. CPO.LT katalogo techninė specifikacija yra bendro pobūdžio ir skirta plačiam perkančiųjų organizacijų ratui, todėl ji neužtikrina visų Perkančiosios organizacijos konkrečiam projektui būtinų reikalavimų įgyvendinimo viena apimtimi.

Atsižvelgiant į tai, kad:

1.3.4. CPO.LT katalogo „Baldai su projektavimu“ techninė specifikacija apima tik baldų projektavimą ir baldų gamybą, tačiau neapima integruotos buitinės technikos / įrangos tiekimo, montavimo, prijungimo ir paleidimo;

1.3.5. Perkančiosios organizacijos poreikis yra kompleksinis ir apima tarpusavyje susijusias projektavimo, baldų gamybos ir įrangos integravimo dalis;

1.3.6. perkami baldai ir įranga turi būti pritaikyti konkrečiam rekonstruojamam lopšelio-darželio pastatui, vaikų ugdymo aplinkai, higienos, saugos, universalaus dizaino, prienamumo ir DNSH reikalavimams;

1.3.7. atskiras įrangos įsigijimas neužtikrintų tinkamo suderinamumo su individualiai projektuojamais baldais ir inžineriniais sprendiniais;

1.3.8. pirkimo objektas finansuojamas ES fondų lėšomis, todėl būtina užtikrinti aiškų, dokumentais pagrįstą ir vientisą specialiųjų projekto reikalavimų įgyvendinimą,

pirkimą tikslinga vykdyti savarankiškai, skaidant jį į 3 pirkimo dalis. Toks pirkimo būdas geriausiai užtikrina Perkančiosios organizacijos poreikį, racionalų lėšų panaudojimą, techninių sprendinių suderinamumą, tiekėjų konkurenciją, tinkamą projekto tikslų įgyvendinimą ir sumažina riziką, kad įsigyti baldų, projektavimo ir įrangos sprendiniai nebus tarpusavyje suderinti arba neatitiks CPVA tikrinamam projektui taikomų reikalavimų.

1.4. Pirkimo Komisija yra sudaroma.

1.5. Perkančioji organizacija nerezervuoja teisės dalyvauti pirkime.

1.6. Vykdomas žaliasis pirkimas pagal Lietuvos Respublikos aplinkos ministro 2022 m. gruodžio 13 d. įsakymu Nr. D1-401 patvirtinto „Aplinkos apsaugos kriterijų taikymo, vykdam žaliuosius pirkimus, tvarkos aprašo“ (galiojanti redakcija) nuostatas:

1.6.1. I pirkimo daliai „Baldų gamyba, tiekimas ir montavimas“ taikomas Tvarkos aprašo 4.1 papunktis, taikant Tvarkos aprašo 1 priedo II skyriaus „Pakuotės“ ir VII skyriaus „Baldai“ 7.1 papunkčio minimalius aplinkos apsaugos kriterijus. Minimalūs aplinkos apsaugos kriterijai nustatyti specialiųjų pirkimo sąlygų 9 priede „Sutarties projektas“;

1.6.2. II pirkimo daliai „Įrangos tiekimas, montavimas ir paleidimas“ taikomi Tvarkos aprašo 4.1 ir 4.4.4 papunkčiai, taikant Tvarkos aprašo 1 priedo II skyriaus „Pakuotės“ minimalius aplinkos apsaugos kriterijus, bei papildomus aplinkos apsaugos reikalavimus dėl energinio efektyvumo, ilgaamžiškumo, remonto galimybių, atsarginių dalių prienamumo, atliekų prevencijos ir žiedinės ekonomikos principų įgyvendinimo. Minimalūs aplinkos apsaugos kriterijai nustatyti specialiųjų pirkimo sąlygų 10 priede „Sutarties projektas“;

1.6.3. III pirkimo daliai „Baldų projektavimo paslaugos“ taikomas Tvarkos aprašo 4.4.3 papunktis Minimalūs aplinkos apsaugos kriterijai nustatyti specialiųjų pirkimo sąlygų 11 priede „Sutarties projektas“.

Visoms pirkimo dalims papildomai taikomas reikšmingos žalos nedarymo (DNSH) principas.

1.7. Taikomi socialiniai kriterijai, susiję su prienamumo ir tinkamumo naudoti visiems naudotojams (universalaus dizaino) principais. Tiekėjų siūlomi projektiniai sprendiniai, baldai, įranga ir jų išdėstymas (kai taikoma) turi būti pritaikyti įvairių poreikių naudotojams, atsižvelgiant į objekto paskirtį, vaikų amžių, ūgį, judėjimo galimybes, darbuotojų ergonomiką, saugumą bei funkcionalumą.

Taikomas reikšmingos žalos nedarymo principas (angl. *Do No Significant Harm*, DNSH). Tiekėjai turi užtikrinti, kad siūlomos prekės, paslaugos, projektiniai sprendiniai ir sutarties vykdymo metu atliekami veiksmai atitiktų DNSH principo reikalavimus, racionalaus išteklių naudojimo, atliekų prevencijos, žiedinės ekonomikos, taršos mažinimo bei kitus pirkimo dokumentuose nustatytus aplinkos apsaugos reikalavimus.

Tiekėjai turi laikytis visų techninėse specifikacijose, sutarties projekte ir kituose pirkimo dokumentuose nustatytų socialinių, aplinkosauginių, kokybės, saugos, prienamumo, universalaus dizaino, energinio efektyvumo ir kitų specialiųjų reikalavimų. Šių reikalavimų laikymasis vertinamas ir kontroliuojamas pirkimo procedūrų bei sutarties vykdymo metu.

- 1.8. Pirkime perkančioji organizacija nenumato skelbti pranešimo dėl savanoriško *ex ante* skaidrumo.
- 1.9. Pirkime neleidžiama pateikti alternatyvių pasiūlymų.
- 1.10. Bendrosios pirkimo sąlygos yra neatskiriama šių pirkimo sąlygų dalis.

2. Pirkimo objektas

2.1. Perkančioji organizacija, įgyvendindama Europos Sąjungos struktūrinių fondų lėšų bendrai finansuojamą projektą Nr. 24-001-P-0001 „Ikimokyklinio ugdymo paslaugų ir įvairialypio švietimo plėtra Kazlų Rūdos savivaldybėje“, numato įsigyti Pagalbinio ūkio pastato Vytauto g. 58, Kazlų Rūdoje, rekonstravimo į lopšelj-darželį (mokslo paskirties pastatą) III korpuso baldus ir integruotą buitinę techniką: baldų projektavimo paslaugas; baldų gamybą, tiekimą ir montavimą; įrangos tiekimą, pristatymą, montavimą ir paleidimą. Reikalavimai pirkimo objektui nustatyti specialiųjų pirkimo sąlygų 2 priede.

2.1.1. Pirkimo objektas skaidomas į dalis:

2.1.I (pirma) pirkimo dalis - Baldų gamyba, tiekimas ir montavimas. **Numatoma I pirkimo dalies vertė iš viso 112 000,00 Eur be PVM (vertė su PVM 135 520,00 Eur su PVM)**. Pagrindinis BVPŽ kodas: 39161000-8 (Vaikų darželio baldai). Papildomi BVPŽ kodai: 45421153-1 (Įmontuojamų baldų montavimas).

2.1.1.1. II (antra) pirkimo dalis - įrangos tiekimas, pristatymas, montavimas ir paleidimas. **Numatoma II pirkimo dalies vertė iš viso 5 000,00 Eur be PVM (vertė su PVM 6 050,00 Eur su PVM)**. Papildomi BVPŽ kodai: 39700000-9 (Buitiniai prietaisai); 45421153-1 (Įmontuojamų baldų montavimas).

2.2.III (trečia) pirkimo dalis - Baldų projektavimo paslaugos. **Numatoma III pirkimo dalies vertė iš viso 3 000,00 Eur be PVM (vertė su PVM 3 630,00 Eur su PVM)**. Papildomi BVPŽ kodai: 79934000-0 (Baldų projektavimo paslaugos).

2.3. Pirkimo dalyviai atsako už rūpestingą visų pirkimo dokumentų išnagrinėjimą, įskaitant pateiktus projektinius dokumentus ir visus išleistus papildymus. Iš tiekėjo, laimėjusio pirkimą, nebus priimtas joks reikalavimas pakeisti pasiūlymo sumą arba sąlygas, grindžiamas klaidomis ar praleidimais.

2.4. Tiekėjas medžiagoms ir įrangai privalo suteikti gamintojų taikomas garantijas pagal Lietuvos Respublikos civilinio kodekso 6.698 str.

2.3. Jeigu apibūdinant pirkimo objektą techninėje specifikacijoje nurodytas konkretus modelis ar tiekimo šaltinis, konkretus procesas, būdingas konkrečiau tiekėjo tiekiamoms prekėms ar teikiamoms paslaugoms, ar prekių ženklas, patentas, tipai, konkreti kilmė ar gamyba, turi būti laikoma, kad kiekviena tokia nuoroda yra pateikta su žodžiais „arba lygiavertis“.

2.4. Jeigu apibūdinant pirkimo objektą techninėje specifikacijoje nurodytas standartas, techninis liudijimas ar bendrosios techninės specifikacijos (Europos standartą perimantis Lietuvos standartas, Europos techninio įvertinimo patvirtinimo dokumentas, informacinių ir ryšių technologijų bendrosios techninės specifikacijos, tarptautinis standartas, kitos Europos standartizacijos organizacijų nustatytos techninių normatyvų sistemos, nacionaliniai standartai, nacionaliniai techniniai liudijimai arba nacionalinės techninės specifikacijos, susijusios su darbų projektavimu, sąmatų apskaičiavimu ir vykdymu bei prekių naudojimu), turi būti laikoma, kad kiekviena tokia nuoroda yra pateikta su žodžiais „arba lygiavertis“.

3. Susitikimai su tiekėjais ir objekto apžiūra

3.1. Perkančioji organizacija nerengs susitikimo su tiekėjais dėl pirkimo sąlygų paaiškinimo.

3.2. Perkančioji organizacija nerengs objekto apžiūros, kadangi pirkimo objektas yra susijęs su šiuo metu vykdomu statybos projektu, kurio statybos darbai dar nėra užbaigti, o dalis pastato konstrukcijų ir patalpų dar nėra įrengtos. Tiekėjams visa pasiūlymui parengti reikalinga informacija pateikiama pirkimo dokumentuose, įskaitant projektinę dokumentaciją, patalpų planus, technines specifikacijas ir kitą su pirkimo objektu susijusią informaciją.

4. Tiekėjų pašalinimo pagrindai ir kvalifikacijos reikalavimai

4.1. Reikalavimai dėl tiekėjo ir subtiektėjų (jei taikoma), ūkio subjektų, kurių pajėgumais tiekėjas remiasi, pašalinimo pagrindų nebuvimo bei jų nebuvimą patvirtinantys dokumentai nurodyti specialiųjų pirkimo sąlygų 3 priede.

4.2. Tiekėjams nustatomi kvalifikacijos reikalavimai ir (arba) reikalavimai dėl kokybės vadybos sistemos ir (arba) aplinkos apsaugos vadybos sistemos standartų laikymosi ir jų atitiktį patvirtinantys dokumentai nurodyti specialiųjų pirkimo sąlygų 4 priede.

5. Reikalavimai, susiję su nacionaliniu saugumu

5.1. Perkančioji organizacija įvertino Lietuvos Respublikos viešųjų pirkimų įstatymo 37 straipsnio 9 dalies ir 47 straipsnio 9 dalies nuostatas bei Lietuvos Respublikos Vyriausybės patvirtintą viešojo pirkimo objektų, nurodytų VPĮ 37 straipsnio 9 dalyje ir 47 straipsnio 9 dalyje, BVPŽ kodų sąrašą. Nustatyta, kad tiek pagrindinis šio pirkimo objektui taikomas BVPŽ kodas 39161000-8 (Vaikų darželio baldai), tiek papildomi BVPŽ kodai 39700000-9 (Buitiniai prietaisai), 45421153-1 (Įmontuojamų baldų montavimas), 79934000-0 (Baldų projektavimo paslaugos), nepatenka į minėtą sąrašą. Pirkimo objektas nėra susijęs su nacionaliniam saugumui užtikrinti svarbių objektų, informacinių išteklių ar kritinės infrastruktūros kūrimu, modernizavimu ar eksploatavimu, todėl šiame pirkime nacionalinio saugumo reikalavimai netaikomi.

6. Specialieji reikalavimai pasiūlymų rengimui ir pateikimui

6.1. Tiekėjo pasiūlymą sudaro CVP IS pateikiamų ir žemiau nurodytų dokumentų visuma 1 p.o.d. Baldų gamyba, tiekimas ir montavimas:

6.1.1. dokumentas (įgaliojimas ar kitas dokumentas (pvz., pareigybės aprašymo)), patvirtinantis, kad asmuo, kuris pasirašė pasiūlymą (jei jis ne tiekėjo vadovas), turėjo teisę jį pasirašyti kopija (taikoma, kai pasiūlymą pateikia ne įmonės vadovas, o įgaliotas asmuo);

6.1.2. jungtinės veiklos sutarties kopija (jeigu pirkime dalyvauja ūkio subjektų grupė jungtinės veiklos sutarties pagrindu);

6.1.3. jei tiekėjas pasitelkia ūkio subjektus, kurių pajėgumais remiasi, – įrodymai, kad šie ištekliai bus prieinami per visą sutartinių įsipareigojimų vykdymo laikotarpį;

6.1.4. jei tiekėjas pasitelkia subtiektėjus, subtiektėjo laisvos formos deklaracija ar kitas dokumentas, patvirtinantis jo sutikimą būti subtiektėju pirkime;

6.1.5. jei pasitelkiamas specialistas – kvazisubtiektėjas, jo sutikimas atlikti sutartyje nurodytus darbus, jei jis dirba kitoje įmonėje (ne tiekėjo ar ūkio subjekto, kurio pajėgumais tiekėjas remiasi, įmonėje) ir tiekėjo ar ūkio subjekto, kurio pajėgumais tiekėjas remiasi, patvirtinimas, kad laimėjęs konkursą, įdarbins šį kvazisubtiektėją (tik tuo atveju, jei šis specialistas nesiūlomas kaip ūkio subjektas, kurio pajėgumais tiekėjas remiasi);

6.1.6. užpildytas EBVPD (specialiųjų pirkimo sąlygų 6 priedas). Pasirašydamas pasiūlymą, tiekėjas patvirtina ir EBVPD tikrumą;

6.2. Tiekėjo pasiūlymą sudaro CVP IS pateikiamų ir žemiau nurodytų dokumentų visuma 2 p.o.d. Įrangos tiekimas, pristatymas, montavimas ir paleidimas:

6.2.1. dokumentas (įgaliojimas ar kitas dokumentas (pvz., pareigybės aprašymo)), patvirtinantis, kad asmuo, kuris pasirašė pasiūlymą (jei jis ne tiekėjo vadovas), turėjo teisę jį pasirašyti kopija (taikoma, kai pasiūlymą pateikia ne įmonės vadovas, o įgaliotas asmuo);

6.2.2. jungtinės veiklos sutarties kopija (jeigu pirkime dalyvauja ūkio subjektų grupė jungtinės veiklos sutarties pagrindu);

6.2.3. jei tiekėjas pasitelkia ūkio subjektus, kurių pajėgumais remiasi, – įrodymai, kad šie ištekliai bus prieinami per visą sutartinių įsipareigojimų vykdymo laikotarpį;

6.2.4. jei tiekėjas pasitelkia subtiekęjus, subtiekęjo laisvos formos deklaracija ar kitas dokumentas, patvirtinantis jo sutikimą būti subtiekęju pirkime;

6.2.5. jei pasitelkiamas specialistas – kvazisubtiekęjas, jo sutikimas atlikti sutartyje nurodytus darbus, jei jis dirba kitoje įmonėje (ne tiekėjo ar ūkio subjekto, kurio pajėgumais tiekėjas remiasi, įmonėje) ir tiekėjo ar ūkio subjekto, kurio pajėgumais tiekėjas remiasi, patvirtinimas, kad laimėjęs konkursą, įdarbins šį kvazisubtiekęją (tik tuo atveju, jei šis specialistas nesiūlomas kaip ūkio subjektas, kurio pajėgumais tiekėjas remiasi);

6.2.6. užpildytas EBVPD (specialiųjų pirkimo sąlygų 6 priedas). Pasirašydamas pasiūlymą, tiekėjas patvirtina ir EBVPD tikrumą;

6.2.7. užpildytą prekių techninių parametrų forma (specialiųjų pirkimo sąlygų 5.1 priedas);

6.3. **Tiekėjo pasiūlymą sudaro CVP IS pateikiamų ir žemiau nurodytų dokumentų visuma 3 p.o.d. Baldų projektavimo paslaugos:**

6.3.1. dokumentas (įgaliojimas ar kitas dokumentas (pvz., pareigybės aprašymo)), patvirtinantis, kad asmuo, kuris pasirašė pasiūlymą (jei jis ne tiekėjo vadovas), turėjo teisę jį pasirašyti kopija (taikoma, kai pasiūlymą pateikia ne įmonės vadovas, o įgaliotas asmuo);

6.3.2. jungtinės veiklos sutarties kopija (jeigu pirkime dalyvauja ūkio subjektų grupė jungtinės veiklos sutarties pagrindu);

6.3.3. jei tiekėjas pasitelkia ūkio subjektus, kurių pajėgumais remiasi, – įrodymai, kad šie ištekliai bus prieinami per visą sutartinių įsipareigojimų vykdymo laikotarpį;

6.3.4. jei tiekėjas pasitelkia subtiekęjus, subtiekęjo laisvos formos deklaracija ar kitas dokumentas, patvirtinantis jo sutikimą būti subtiekęju pirkime;

6.3.5. jei pasitelkiamas specialistas – kvazisubtiekęjas, jo sutikimas atlikti sutartyje nurodytus darbus, jei jis dirba kitoje įmonėje (ne tiekėjo ar ūkio subjekto, kurio pajėgumais tiekėjas remiasi, įmonėje) ir tiekėjo ar ūkio subjekto, kurio pajėgumais tiekėjas remiasi, patvirtinimas, kad laimėjęs konkursą, įdarbins šį kvazisubtiekęją (tik tuo atveju, jei šis specialistas nesiūlomas kaip ūkio subjektas, kurio pajėgumais tiekėjas remiasi);

6.3.6. užpildytas EBVPD (specialiųjų pirkimo sąlygų 6 priedas). Pasirašydamas pasiūlymą, tiekėjas patvirtina ir EBVPD tikrumą;

6.4. Pasiūlymas gali būti pasirašytas fiziniu parašu arba kvalifikuotu elektroniniu parašu. Jeigu tiekėjas dokumentus tvirtina naudodamas elektroninį, o ne fizinį parašą, elektroninis parašas turi atitikti VPĮ 22 straipsnio 11 dalies 2 ir 3 punktuose nustatytus reikalavimus. Perkančiajai organizacijai kilus abejonių dėl dokumentų tikrumo, ji turi teisę reikalauti pateikti dokumentų originalus. Gali būti:

6.4.1. pateikiami kvalifikuotu elektroniniu parašu pasirašyti elektroninėmis priemonėmis suformuoti dokumentai;

6.4.2. skaitmeninės dokumentų kopijos (fiziniu parašu tvirtinami dokumentai turi būti pateikiami pasirašyti ir nuskenuoti).

6.5. Pasiūlymas turi būti parengtas, lietuvių kalba. Jei kurie nors su pasiūlymu teikiami dokumentai parengti ne ta kalba, kuria reikalaujama, turi būti pateiktas tikslus vertimas į reikalaujamą kalbą. Perkančiajai organizacijai turint įtarimų dėl pasiūlyme pateikto dokumento vertimo kokybės ir (ar) jo atitikties dokumento originalo turiniui, perkančioji organizacija reikalauja, kad vertimą atlikusio asmens parašas būtų patvirtintas notariškai.

6.6. Bendra pasiūlymo kaina (sąnaudos) su PVM turi būti nurodoma dviejų skaičių po kablelio tikslumu. Šią kainą sudarančios kainos sudedamosios dalys ar įkainiai gali būti išreikštos neribojant skaičių po kablelio kiekio.

6.7. Tiekėjų pasiūlymuose nurodytos kainos bus vertinamos ir lyginamos su visais mokesčiais, įskaitant PVM.

7. Pasiūlymo galiojimo užtikrinimas

7.1. Perkančioji organizacija nereikalauja užtikrinti pasiūlymo galiojimą, tačiau pasilieka teisę kreiptis į teismą dėl žalos, atsiradusios dėl to, kad pasiūlymo galiojimo laikotarpiu tiekėjas pakeičia ar atšaukia savo pasiūlymą ar pirkimo laimėtojas atsisako sudaryti sutartį, atlyginimo.

8. Elektroninis aukcionas

8.1. Perkančioji organizacija pirkime netaikys elektroninio aukciono.

9. Pasiūlymų vertinimas

9.1. Perkančioji organizacija ekonomiškai naudingiausią pasiūlymą išrenka pagal tiekėjo pasiūlyme nurodytą kainą, kuri turi būti apskaičiuota ir nurodyta taip, kaip reikalaujama specialiųjų pirkimo sąlygų 5 priede.

9.2. Laimėjusiu pasiūlymu gali būti pripažintas tik vienas ekonomiškai naudingiausias pasiūlymas.

9.3. Pasiūlymus vertina Komisija. Pasiūlymų techniniams duomenims įvertinti gali būti pasitelkti ekspertai. Pasiūlymai vertinami tiekėjams ir (ar) jų įgaliotiesiems atstovams nedalyvaujant.

9.4. Atlikusi pradinį susipažinimą su pasiūlymais, Perkančioji organizacija:

9.4.1. įvertina, ar tiekėjo pasiūlyme nurodyta kaina nėra per didelė ir perkančiajai organizacijai nepriimtina. Laikoma, kad pasiūlyta kaina yra per didelė ir nepriimtina, jeigu ji viršija Perkančiosios organizacijos pirkimui skirtas lėšas, nustatytas ir užfiksuotas prieš pradėdant pirkimo procedūrą;

9.4.2. įvertina, ar pasiūlymai atitinka pirkimo dokumentuose nustatytus, su pirkimo objektu nesusijusius, reikalavimus, įskaitant nuostatas dėl alternatyvių pasiūlymų teikimo;

9.4.3. patikrina, ar tiekėjo pasiūlymas ir kartu su pasiūlymu pateikti dokumentai atitinka pirkimo dokumentų reikalavimus, ar pateikti visi prašomi dokumentai ir informacija;

9.4.4. įvertina tiekėjo pateiktame Europos bendrajame viešųjų pirkimų dokumente (EBVPD) nurodytą informaciją ir nustato, ar tiekėjas deklaruoja atitiktą pirkimo dokumentuose nustatytiems pašalinimo pagrindų nebuvimo, kvalifikacijos, kokybės vadybos sistemos ir (ar) aplinkos apsaugos vadybos sistemos standartų reikalavimams, jeigu tokie reikalavimai nustatyti;

9.4.5. vertina, ar tiekėjo siūlomas pirkimo objektas atitinka techninės specifikacijos ir kitų pirkimo dokumentų reikalavimus;

9.4.6. nagrinėja, vertina ir palygina pirkimo dalyvių pateiktus pasiūlymus vadovaudamasi pirkimo dokumentų nuostatomis;

9.4.7. vertina, ar tiekėjo pasiūlyme nėra kainos apskaičiavimo klaidų. Nustačiusi aritmetines klaidas, Perkančioji organizacija prašo tiekėjo jas ištaisyti nekeičiant pasiūlymo esmės ir susipažinimo su pasiūlymais metu užfiksuotos kainos;

9.4.8. tikrina, ar nebuvo pasiūlyta neįprastai maža kaina. Jeigu pasiūlymo kaina atrodo neįprastai maža, Perkančioji organizacija prašo tiekėjo ją pagrįsti;

9.4.9. atlieka kitus veiksmus, būtinus pasiūlymams įvertinti.

9.5. Jeigu tiekėjas nepateikė EBVPD arba pateiktame EBVPD nurodyti duomenys yra neišsamūs, netikslūs ar klaidingi, Perkančioji organizacija gali prašyti tiekėjo per nustatytą terminą pateikti, patikslinti, papildyti arba paaiškinti EBVPD nurodytą informaciją.

9.6. Jeigu tiekėjas pateikė netikslus, neišsamius ar klaidingus dokumentus ar duomenis apie atitiktą pirkimo dokumentų reikalavimams arba šių dokumentų ar duomenų trūksta, Perkančioji organizacija gali nepažeisdama lygiateisiškumo ir skaidrumo principų prašyti kandidatą ar dalyvį šiuos dokumentus ar duomenis patikslinti, papildyti arba paaiškinti per jos nustatytą protingą terminą. Dokumentai ir duomenys tikslinami, papildomi ar paaiškinami vadovaujantis Viešųjų pirkimų tarnybos nustatytais taisyklėmis.

9.7. Perkančioji organizacija gali prašyti dalyvių patikslinti, papildyti arba paaiškinti savo pasiūlymus, tačiau negali prašyti, siūlyti arba leisti pakeisti pasiūlymo esmės – pakeisti kainą arba atlikti kitus pakeitimus, dėl kurių pirkimo dokumentų reikalavimų neatitinkantis pasiūlymas taptų atitinkantis pirkimo dokumentų reikalavimus.

9.8. Perkančioji organizacija gali nevertinti viso tiekėjo pasiūlymo, jeigu patikrinusi jo dalį nustato, kad pasiūlymas turi būti atmestas.

9.9. Apie pasiūlymo atmetimą ir tokio atmetimo priežastis tiekėjas informuojamas CVP IS priemonėmis.

9.10. Nustačiusi ekonomiškai naudingiausią pasiūlymą pateikusį tiekėją, Perkančioji organizacija kreipiasi į jį dėl dokumentų, patvirtinančių EBVPD nurodytą informaciją, pateikimo, jeigu šie dokumentai nebuvo pateikti kartu su pasiūlymu arba jų tikrinimas nebuvo atliktas ankstesniuose pirkimo procedūros etapuose.

9.11. Jeigu tiekėjas kartu su EBVPD buvo pateikęs dokumentus, patvirtinančius jo atitiktą pirkimo dokumentuose nustatytiems reikalavimams, šie dokumentai tikrinami vertinant ekonomiškai naudingiausią pasiūlymą pateikusių tiekėjų atitiktą.

9.12. Jeigu ekonomiškai naudingiausią pasiūlymą pateikęs tiekėjas nepateikia prašomų dokumentų, pateikti dokumentai nepatvirtina jo atitikties pirkimo dokumentų reikalavimams arba nustatomi pašalinimo pagrindai, jo pasiūlymas atmetamas ir analogiškas vertinimas atliekamas kito tiekėjo, kurio pasiūlymas pagal ekonominį naudingumą yra sekantis.

9.13. Jeigu ekonomiškai naudingiausią pasiūlymą pateikęs tiekėjas atitinka visus pirkimo dokumentuose nustatytus reikalavimus, priimamas sprendimas dėl jo pripažinimo pirkimo laimėtoju.

9.14. Priėmus sprendimą dėl pirkimo laimėtojo, sudaroma pasiūlymų eilė. Į pasiūlymų eilę įtraukiami tiekėjai, kurių pasiūlymai nebuvo atmesti. Pasiūlymų eilė sudaroma ekonominio naudingumo mažėjimo tvarka. Jeigu kelių tiekėjų pasiūlymų ekonominis naudingumas yra vienodas, pirmesnis įrašomas tiekėjas, kurio pasiūlymas pateiktas anksčiausiai.

9.15. Tais atvejais, kai pasiūlymą pateikė tik vienas tiekėjas arba po pasiūlymų vertinimo liko vienas tiekėjas, pasiūlymų eilė nesudaroma ir jo pasiūlymas laikomas laimėjusiu, jeigu jis nebuvo atmestas pagal pirkimo dokumentų nuostatas.

9.16. Perkančioji organizacija ne vėliau kaip per 3 darbo dienas nuo sprendimo nustatyti laimėtoją priėmimo dienos kandidatams ir dalyviams raštu praneša apie nustatytą laimėtoją, pasiūlymų eilę, atidėjimo terminą ir kitą VPĮ 58 straipsnyje nurodytą informaciją.

9.17. Tiekėjas, kurio pasiūlymas pripažintas laimėjusiu, kviečiamas sudaryti pirkimo sutartį.

9.18. Pirkimo sutartis sudaroma ne anksčiau kaip pasibaigus VPĮ ir pirkimo dokumentuose nustatytam atidėjimo terminui.

9.19. Jeigu tiekėjas, kurio pasiūlymas pripažintas laimėjusiu, atsisako sudaryti pirkimo sutartį, nepateikia pirkimo dokumentuose nustatyto sutarties įvykdymo užtikrinimo arba atsisako sudaryti sutartį pirkimo dokumentuose nustatytomis sąlygomis, laikoma, kad jis atsisakė sudaryti pirkimo sutartį. Tokiu atveju Perkančioji organizacija gali siūlyti sudaryti sutartį kitam tiekėjui, kurio pasiūlymas pagal pasiūlymų eilę yra pirmas po atsisakiusio sudaryti sutartį tiekėjo, jeigu tenkinamos VPĮ 45 straipsnio 1 dalies sąlygos.

9.20. Perkančioji organizacija atmeta tiekėjo pasiūlymą, jeigu kartu su pasiūlymu nepateikti pirkimo dokumentuose aiškiai nurodyti dokumentai, kurių nepateikimas pagal pirkimo dokumentus ir taikytiną teisinį reguliavimą lemia pasiūlymo atmetimą be galimybės juos pateikti ar patikslinti vėliau.

9.21. Perkančioji organizacija atmes tiekėjo pasiūlymą, jeigu kartu su pasiūlymu nebus pateikti šie pirkimo sąlygose reikalaujami pateikti užpildyti ir pasirašyti dokumentai: pasiūlymo galiojimą užtikrinantis dokumentas.

10. Sutarties sudarymas

10.1. Ši pirkimo procedūra atliekama siekiant sudaryti sutartį su tiekėju, kurio pasiūlymas, vadovaujantis pirkimo sąlygose nustatyta tvarka, bus pripažintas laimėjęs, o jei pirkimas skaidomas į dalis – su tiekėjais, kurių pasiūlymai bus pripažinti laimėję. Sutarties sąlygos pateikiamos specialiuųjų pirkimo sąlygų 9, 10, 11 prieduose.

10.2. Kiekvienai pirkimo daliai bus sudaromos atskiros sutartys. Sutartys įsigalioja nuo tada, kai jas pasirašo abi Sutarties šalys ir tiekėjas per 10 (dešimt) darbo dienų nuo pirkimo sutarties pasirašymo dienos pateikia sutarties įvykdymą užtikrinantį dokumentą kiekvienai sutarčiai atskirai, ir galioja iki visiško sutartinių įsipareigojimų įvykdymo, arba kol Šalys sutaria jas nutraukti. Sutarčių galiojimo pasibaigimas neatleidžia šalių nuo visiško Sutartimis prisiimtų įsipareigojimų vykdymo.

11. Kitos sąlygos

11.1. Pirkimą perkančiosios organizacijos vardu atliekančios centrinės perkančiosios organizacijos įgalioti asmenys palaikyti tiesioginį ryšį su tiekėjais ir gauti iš jų su pirkimo procedūromis susijusius pranešimus: dėl pirkimo procedūrų: Darija Rimkevičienė, Teisės ir viešųjų pirkimų skyriaus patarėja, tel. +370 343 68 627, el. paštas

darija.rimkeviciene@kazluruda.lt; dėl pirkimo objekto: Prezidento Kazio Griniaus Gimnazija, tel. + 370 343 68029, el. paštas kgrinius@gimnazija.kazluruda.lm.lt.

Eil.Nr.	VEIKSMAS	DATA/DIENŲ SKAIČIUS/ LAIKAS (Lietuvos laiku)	PASTABOS
1.	Pasiūlymų pateikimo terminas	nurodytas skelbime	Perkančioji organizacija turi teisę pratęsti pasiūlymų pateikimo terminą.
2.	Pradinis susipažinimas su CVP IS priemonėmis gautais pasiūlymais	Pradedamas ne anksčiau nei po 30 minučių po pasiūlymų pateikimo termino pabaigos	
3.	Prašymą paaiškinti, patikslinti pirkimo sąlygas tiekėjas turi pateikti ne vėliau kaip:	6 (šešios) dienos iki pasiūlymų pateikimo termino dienos	
4.	Perkančioji organizacija pirkimo sąlygų paaiškinimą, patikslinimą pateikia visiems tiekėjams ne vėliau kaip:	4 (keturios) dienos iki pasiūlymų pateikimo termino dienos	
5.	Objekto apžiūra bus vykdoma:	NETAIKOMA	
6.	Perkančioji organizacija rengs susitikimus su tiekėjais dėl pirkimo sąlygų paaiškinimo	NETAIKOMA	
7.	Tiekėjai turi pateikti prekių pavyzdžius	NETAIKOMA	
8.	Pasiūlymo galiojimo ir pasiūlymo galiojimo užtikrinimo (jei taikoma) terminas ne trumpesnis kaip	90 (devyniasdešimt) dienų nuo pasiūlymų pateikimo galutinio termino pabaigos	
9.	Perkančioji organizacija atsako tiekėjui, ar ji sutinka priimti tiekėjo siūlomą pasiūlymo galiojimo užtikrinimą patvirtinantį dokumentą ne vėliau kaip per	3 (tris) darbo dienas nuo prašymo gavimo dienos	
10.	Pasiūlymo galiojimo užtikrinimas pirkimo dalyviui grąžinamas (arba atsisakoma teisių į jį) per	5 (penkias) darbo dienas nuo prašymo gavimo dienos	
11.	Perkančioji organizacija informuoja pirkimo dalyvius apie EBVPD vertinimo rezultatus ne vėliau kaip per	3 (tris) darbo dienas nuo sprendimo priėmimo dienos	

12.	Perkančioji organizacija pirkimo dalyviams praneša apie priimtą sprendimą nustatyti laimėjusį pasiūlymą, dėl kurio bus sudaroma sutartis ne vėliau kaip per	3 (tris) darbo dienas nuo sprendimo priėmimo dienos	
13.	Perkančioji organizacija, pirkimo dalyviui raštu paprašius, jam pateikia VPĮ 58 straipsnio 2 dalyje nustatytą informaciją ne vėliau kaip per	15 (penkiolika) dienų nuo pirkimo dalyvio raštu pateikto prašymo gavimo dienos	
14.	Tiekėjas turi teisę pateikti pretenziją perkančiajai organizacijai, pateikti prašymą ar pareikšti ieškinį teismui ne vėliau kaip per	5 (penkias) darbo dienas nuo perkančiosios organizacijos pranešimo raštu apie jos priimtą sprendimą išsiuntimo tiekėjams dienos arba nuo paskelbimo apie perkančiosios organizacijos priimtus sprendimus dienos, jei VPĮ nenumato reikalavimo raštu informuoti tiekėjus apie perkančiosios organizacijos priimtus sprendimus; 15 (penkiolika) dienų nuo pranešimo išsiuntimo tiekėjams dienos, jeigu šis pranešimas nebuvo siunčiamas elektroninėmis priemonėmis.	
15.	Perkančioji organizacija privalo išnagrinėti tiekėjo pretenziją priimti motyvuotą sprendimą ir apie jį, taip pat apie anksčiau praneštų pirkimo procedūros terminų pasikeitimą raštu pranešti pretenziją pateikusiam tiekėjui ir suinteresuotiems pirkimo dalyviams ne vėliau kaip per	6 (šešias) darbo dienas nuo pretenzijos gavimo dienos	
16.	Jeigu perkančioji organizacija per nustatytą terminą neišnagrinėja jai pateiktos pretenzijos, tiekėjas turi teisę pateikti prašymą ar pareikšti ieškinį teismui per (išskyrus ieškinį dėl sutarties pripažinimo negaliojančia)	per 15 (penkiolika) dienų nuo dienos, kurią perkančioji organizacija turėjo raštu pranešti apie priimtą sprendimą pretenziją pateikusiam tiekėjui, suinteresuotiems pirkimo dalyviams.	

17.	Perkančioji organizacija negali sudaryti sutarties anksčiau kaip po	5 (penkių) darbo dienų, nuo pranešimo apie sprendimą sudaryti sutartį (o jei buvau gauta pretenzija – nuo pranešimo raštu apie jos priimtą sprendimą dėl pretenzijos) išsiuntimo iš perkančiosios organizacijos pirkimo dalyviams dienos, o jeigu šis pranešimas nebuvo siunčiamas elektroninėmis priemonėmis, – ne anksčiau kaip po 15 (penkiolikos) dienų.	
18.	Jeigu suinteresuotas dalyvis paprašys perkančiosios organizacijos pateikti laimėjusį pasiūlymą	VPĮ 102 straipsnio 1 dalyje nustatytas terminas ir atidėjimo terminas pratęsimi papildomam terminui, jį skaičiuojant nuo suinteresuoto dalyvio prašymo pateikti laimėjusį pasiūlymą pateikimo perkančiajai organizacijai dienos iki tol, kol suinteresuotam dalyviui bus pateiktas minėtas pasiūlymas. Jeigu laimėjusio dalyvio pasiūlymas pateikiamas tą pačią dieną, kai buvo paprašyta, VPĮ 102 straipsnio 1 dalyje nustatytas terminas ir atidėjimo terminas pratęsimi vienai darbo dienai.	

TIEKĖJŲ PAŠALINIMO PAGRINDAI

1. Su pasiūlymu tiekėjas pateikia tik Europos bendrąjį viešųjų pirkimų dokumentą (EBVPD). Perkančioji organizacija kartu su pasiūlymu nereikalauja pateikti dokumentų, patvirtinančių pašalinimo pagrindų nebuvimą. Šių dokumentų prašoma tik iš ekonomiškai naudingiausią pasiūlymą pateikusių tiekėjų prieš priimančią sprendimą dėl pirkimo laimėtojo nustatymo. Perkančioji organizacija bet kuriuo pirkimo procedūros metu gali prašyti kandidatų ar dalyvių pateikti visus ar dalį dokumentų, patvirtinančių pašalinimo pagrindų nebuvimą, jeigu tai būtina siekiant užtikrinti tinkamą pirkimo procedūros atlikimą. **Tiekėjų pašalinimo pagrindai taikomi visoms pirkimo dalims, jeigu konkrečioje pirkimo dalyje nenurodyta kitaip.**

2. Pašalinimo pagrindai taikomi tiekėjui. Jeigu pasiūlymą teikia ūkio subjektų grupė, pašalinimo pagrindai taikomi kiekvienam grupės nariui atskirai. Jeigu tiekėjas remiasi kitų ūkio subjektų pajėgumais, pašalinimo pagrindai taip pat taikomi šiems ūkio subjektams. Pašalinimo pagrindai netaikomi subtiekiams, subrangovams, subteikiams ar specialistams (kvazisubtiekiams), kurių pajėgumais tiekėjas nesiremia, išskyrus atvejus, kai specialiosiose pirkimo sąlygose aiškiai nustatyta kitaip.

Perkančioji organizacija tiekėją pašalina iš pirkimo procedūros bet kuriame pirkimo procedūros etape, jeigu paaiškėja, kad dėl savo veiksmų ar neveikimo prieš pirkimo procedūrą ar jos metu jis atitinka bent vieną iš pirkimo dokumentuose nustatytų tiekėjo pašalinimo pagrindų, išskyrus VPĮ 46 straipsnio 10 dalyje nustatytus atvejus (tačiau atsižvelgiant į VPĮ 46 straipsnio 11 ir 12 dalių nuostatas).

4. Perkančioji organizacija, priimdama sprendimus dėl tiekėjo pašalinimo iš pirkimo procedūros VPĮ 46 straipsnio 4 ir 6 dalyse nurodytais pašalinimo pagrindais, atsižvelgia į tai, ar vertinant tiekėjo patikimumą tiekėjo pašalinimas iš pirkimo procedūros proporcingas vertinamam tiekėjo elgesiui, VPĮ 46 straipsnio 4 dalies 7 punkto c papunkčio atveju – ar taikant šį tiekėjo pašalinimo iš pirkimo procedūros pagrindą nebūtų reikšmingai apribota konkurencija. Priimančią sprendimą dėl tiekėjo pašalinimo iš pirkimo procedūros VPĮ 46 straipsnio 4 dalies 4 ir 6 punktuose nurodytais pašalinimo pagrindais, gali būti atsižvelgiama į pagal VPĮ 52 ir 91 straipsnius skelbiamą informaciją.

5. Perkančioji organizacija visų pirma reikalauja tokios rūšies pažymų ir tokių dokumentinių įrodymų formų, apie kuriuos pateikta informacija Europos Komisijos informacinėje dokumentų saugykloje „e-Certis“. Lentelės ketvirtame stulpelyje nurodomi dokumentai, kuriuos turi pateikti Lietuvos Respublikoje registruoti tiekėjai. Dėl dokumentų, kuriuos turi pateikti užsienio šalių tiekėjai, informaciją Perkančioji organizacija pasitikrina „e-Certis“, adresu <https://ec.europa.eu/tools/ecertis/>.

6. Perkančioji organizacija nereikalauja iš tiekėjo pateikti dokumentų, patvirtinančių jo pašalinimo pagrindų nebuvimą, jeigu ji:

6.1. turi galimybę susipažinti su šiais dokumentais ar informacija tiesiogiai ir neatlygintinai prisijungusi prie nacionalinės duomenų bazės bet kurioje valstybėje narėje arba naudodamasi Centrinės viešųjų pirkimų informacinės sistemos priemonėmis;

6.2. šiuos dokumentus jau turi iš ankstesnių pirkimo procedūrų, jeigu šiuose dokumentuose nurodyta informacija vis dar yra aktuali (dokumentas išduotas prieš ne daugiau dienų, negu nurodyta atitinkamoje žemiau esančios lentelės eilutėje).

6¹. Nuo 2024-01-01 įsigaliojus VPĮ 25 straipsnio 1 dalies pakeitimui, atliekant supaprastintus pirkimus, kai tiekėjas pateikia EBVPD, pažymų, patvirtinančių VPĮ 46 straipsnyje nurodytų tiekėjo pašalinimo pagrindų nebuvimą, nereikalaujama. Pažymų, patvirtinančių tiekėjo pašalinimo pagrindų nebuvimą, perkančioji organizacija gali reikalauti iš tiekėjų tik turėdama pagrįstų abejonių dėl šių tiekėjų patikimumo.

7. Jeigu tiekėjas negali pateikti nurodytų dokumentų, įrodančių, kad nėra pašalinimo pagrindų, numatytų VPĮ 46 straipsnio 1 ir 3 dalyse ir 6 dalies 2 punkte, nes valstybėje narėje ar atitinkamoje šalyje tokie dokumentai neišduodami arba toje šalyje išduodami dokumentai neapima visų 46 straipsnio 1 ir 3 dalyse ir 6 dalies 2 punkte keliamų klausimų, jie gali būti pakeisti:

7.1. priesaikos deklaracija;

7.2. oficialia tiekėjo deklaracija, jeigu šalyje nenaudojama priesaikos deklaracija. Oficiali deklaracija turi būti patvirtinta valstybės narės ar tiekėjo kilmės šalies arba šalies, kurioje jis registruotas, kompetentingos teisinės ar administracinės institucijos, notaro arba kompetentingos profesinės ar prekybos organizacijos.

Eil. Nr.	Tiekėjo pašalinimo pagrindai	VPĮ straipsnis, dalis, punktas bei EBVPD formos dalis pildymui	Pašalinimo pagrindų nebuvimą įrodantys dokumentai
1.	<p>Tiekėjas arba jo atsakingas asmuo, nurodytas VPĮ 46 straipsnio 2 dalies 2 punkte, nuteistas už šią nusikalstamą veiką:</p> <ol style="list-style-type: none"> 1) dalyvavimą nusikalstamame susivienijime, jo organizavimą ar vadovavimą jam; 2) kyšininkavimą, prekybą poveikiu, papirkimą; 3) sukčiavimą, turto pasisavinimą, turto iššvaistymą, apgaulingą pareiškimą apie juridinio asmens veiklą, kredito, paskolos ar tikslinės paramos panaudojimą ne pagal paskirtį ar nustatytą tvarką, kreditinį sukčiavimą, neteisingų duomenų apie pajamas, pelną ar turtą pateikimą, deklaracijos, ataskaitos ar kito dokumento nepateikimą, apgaulingą apskaitos tvarkymą ar piktnaudžiavimą, kai šiomis nusikalstamomis veikomis kėsinama į Europos Sąjungos finansinius interesus, kaip apibrėžta Konvencijos dėl Europos Bendrijų finansinių interesų apsaugos 1 straipsnyje; 4) nusikalstamą bankrotą; 5) teroristinį ir su teroristine veikla susijusį nusikaltimą; 6) nusikalstamu būdu gauto turto legalizavimą; 7) prekybą žmonėmis, vaiko pirkimą arba pardavimą; 8) kitos valstybės tiekėjo atliktą nusikaltimą, apibrėžtą Direktyvos 2014/24/ES 57 straipsnio 1 dalyje išvardytus Europos Sąjungos teisės aktus įgyvendinančių valstybių teisės aktų, susijusių su Europos Sąjungos teisės aktų įgyvendinimu, 46 straipsnio 1 ir 3 dalyse ir 6 dalies 2 punkte, kaip ir kitais atvejais, kai tas pats asmuo nuteistas už aukščiau nurodytą nusikalstamą veiką, kai dėl: <ol style="list-style-type: none"> a) priesaikos deklaracija; b) oficialia tiekėjo deklaracija, jeigu šalyje nenaudojama priesaikos deklaracija. Oficiali deklaracija turi būti patvirtinta valstybės narės ar tiekėjo kilmės šalies arba šalies, kurioje jis registruotas, kompetentingos teisinės ar administracinės institucijos, notaro arba kompetentingos profesinės ar prekybos organizacijos. 	<p>VPĮ 46 straipsnio 1 dalis</p> <p>EBVPD III dalies A1-A6 punktai</p> <p>EBVPD III dalies D1 punktas</p>	<p>Iš Lietuvoje įsteigtų subjektų reikalaujama:</p> <ul style="list-style-type: none"> • išrašo iš teismo sprendimo arba • Informatikos ir ryšių departamento prie Vidaus reikalų ministerijos pažymos, arba • valstybės įmonės Registrų centro Lietuvos Respublikos Vyriausybės nustatyta tvarka išduoto dokumento, patvirtinančio jungtinius kompetentingų institucijų tvarkomus duomenis. <p>Iš ne Lietuvoje įsteigtų subjektų reikalaujama:</p> <ul style="list-style-type: none"> • atitinkamos užsienio šalies institucijos dokumento³. <p>Nurodyti dokumentai turi būti išduoti ne anksčiau kaip 180 dienų iki <i>tos dienos, kai tiekėjas perkančiosios organizacijos prašymu turės pateikti pašalinimo pagrindų nebuvimą patvirtinančius dokumentus. Pavyzdys: Jeigu perkančioji organizacija 2022-10-10 kreipėsi į tiekėją prašydama iki 2022-10-14 pateikti įrodančius dokumentus, jie turi būti išduoti ne anksčiau kaip 180 dienų, jas skaičiuojant atgal nuo 2022-10-14.</i></p> <p>Jei dokumentas išduotas anksčiau, tačiau jame nurodytas galiojimo terminas ilgesnis nei pašalinimo pagrindų nebuvimą patvirtinančių dokumentų</p>

	<p>įsiteisėjęs apkaltinamasis teismo nuosprendis ir šis asmuo turi neišnykusį ar nepanaikintą teistumą;</p> <p>2) tiekėjo, kuris yra juridinis asmuo, kita organizacija ar jos struktūrinis padalinys, vadovo ar asmens (asmenų), turinčio (turinčių) teisę surašyti ir pasirašyti tiekėjo finansinės apskaitos dokumentus, per pastaruosius 5 metus buvo priimtas ir įsiteisėjęs apkaltinamasis teismo nuosprendis ir šis asmuo turi neišnykusį ar nepanaikintą teistumą;</p> <p>3) tiekėjo, kuris yra juridinis asmuo, kita organizacija ar jos struktūrinis padalinys, per pastaruosius 5 metus buvo priimtas ir įsiteisėjęs apkaltinamasis teismo nuosprendis arba VPĮ 46 straipsnio 3 dalies atveju – galutinis administracinis sprendimas, jeigu toks sprendimas priimamas pagal tiekėjo šalies teisės aktų reikalavimus.</p>		<p>pagal EBVPD galutinis pateikimo terminas, toks dokumentas jo galiojimo laikotarpiu yra priimtinas.</p> <p>PASTABA</p> <p>Pažymų, patvirtinančių VPĮ 46 straipsnyje nurodytų tiekėjo pašalinimo pagrindų nebuvimą, pateikti nereikalaujama. Jų perkančioji organizacija reikalaus tik turėdama pagrįstų abejonių dėl tiekėjo patikimumo.</p>
2.	<p>Tiekėjas yra neatlikęs jam paskirtos baudžiamojo poveikio priemonės – uždraudimo juridiniam asmeniui dalyvauti viešuosiuose pirkimuose.</p>	<p>VPĮ 46 straipsnio 2¹ dalis</p> <p>EBVPD III dalies D2 punktas</p>	<p>Iš Lietuvoje įsteigtų subjektų įrodančių dokumentų nereikalaujama. Užtenka pateikto EBVPD.</p>
3.	<p>Tiekėjas yra nuteistas už įsipareigojimų, susijusių su mokesčių, įskaitant socialinio draudimo įmokas, mokėjimu, nevykdymą pagal šalies, kurioje registruotas tiekėjas, ar šalies, kurioje yra perkančioji organizacija, reikalavimus, kaip tai apibrėžta VPĮ 46 straipsnio 2 dalies 1 ir 3 punktuose, arba perkančioji organizacija turi kitų įrodymų apie šių įsipareigojimų nevykdymą.</p> <p>Laikoma, kad tiekėjas nuteistas už aukščiau nurodytą nusikalstamą veiką, kai dėl:</p> <p>1) tiekėjo, kuris yra fizinis asmuo, per pastaruosius 5 metus buvo priimtas ir įsiteisėjęs apkaltinamasis teismo nuosprendis ir šis asmuo turi neišnykusį ar nepanaikintą teistumą;</p> <p>2) tiekėjo, kuris yra juridinis asmuo, kita organizacija ar jos struktūrinis padalinys, per pastaruosius 5 metus buvo priimtas ir įsiteisėjęs apkaltinamasis teismo nuosprendis arba VPĮ 46 straipsnio 3 dalies atveju – galutinis administracinis sprendimas, jeigu toks sprendimas</p>	<p>VPĮ 46 straipsnio 3 dalis</p> <p>EBVPD III dalies B1 ir B2 punktai</p>	<p>Iš Lietuvoje įsteigtų subjektų reikalaujama:</p> <p>1) Dėl įsipareigojimų, susijusių su mokesčių mokėjimu, įvykdymo iš Lietuvoje įsteigtų subjektų prašoma:</p> <ul style="list-style-type: none"> • išrašo iš teismo sprendimo (jei toks yra) • arba Valstybinės mokesčių inspekcijos prie Lietuvos Respublikos finansų ministerijos išduoto dokumento, • arba valstybės įmonės Registrų centro Lietuvos Respublikos Vyriausybės nustatyta tvarka išduoto dokumento, patvirtinančio jungtinius kompetentingų institucijų tvarkomus duomenis. <p>Iš ne Lietuvoje įsteigtų subjektų reikalaujama:</p> <ul style="list-style-type: none"> • atitinkamos užsienio šalies institucijos dokumento⁴.
	<p>⁴ Jeigu tiekėjas negali pateikti nurodytų dokumentų, įrodančių, kad nėra pašalinimo pagrindų, numatytų Lietuvos Respublikos viešųjų pirkimų įstatymo 46 straipsnio 1 ir 3 dalyse ir 6 dalies 2 punkte, nes valstybėje narėje ar atitinkamoje šalyje tokie dokumentai neišduodami arba toje šalyje išduodami dokumentai neapima visų 46 straipsnio 1 ir 3 dalyse ir 6 dalies 2 punkte keliamų klausimų, jie gali būti pakeisti:</p>		

<p>priimamas pagal tiekėjo šalies teisės aktų reikalavimus.</p> <p>Tačiau ši nuostata netaikoma, jeigu:</p> <p>1) tiekėjas yra įsipareigojęs sumokėti mokesčius, įskaitant socialinio draudimo įmokas ir dėl to laikomas jau įvykdžiusiu šioje dalyje nurodytus įsipareigojimus;</p> <p>2) įsiskolinimo suma neviršija 50 Eur (penkiasdešimt eurų);</p> <p>3) tiekėjas apie tikslią jo įsiskolinimo sumą informuotas tokiu metu, kad iki paraiškų ar pasiūlymų pateikimo termino pabaigos nespėjo sumokėti mokesčių, įskaitant socialinio draudimo įmokas, sudaryti mokestinės paskolos sutartis ar kito panašaus pobūdžio įpareigojančio susitarimo dėl jų sumokėjimo ar imtis kitų priemonių, kad atitiktų 1 punkto nuostatas. Tiekėjas šiuo pagrindu nepašalinamas iš pirkimo procedūros, jeigu, perkančiajai organizacijai reikalaujant pateikti aktualius dokumentus pagal VPĮ 50 straipsnio 6 dalį, jis įrodo, kad jau yra laikomas įvykdžiusiu įsipareigojimus, susijusius su mokesčių, įskaitant socialinio draudimo įmokas, mokėjimu.</p>		<p>Nurodyti dokumentai turi būti išduoti ne anksčiau kaip 120 dienų iki <i>tos dienos, kai tiekėjas perkančiosios organizacijos prašymu turės pateikti pašalinimo pagrindų nebuvimą patvirtinančius dokumentus. Pavyzdys: Jeigu perkančioji organizacija 2022-10-10 kreipėsi į tiekėją prašydama iki 2022-10-14 pateikti įrodančius dokumentus, jie turi būti išduoti ne anksčiau kaip 120 dienų, jas skaičiuojant atgal nuo 2022-10-14.</i></p> <p>Jei dokumentas išduotas anksčiau, tačiau jame nurodytas galiojimo terminas ilgesnis nei pašalinimo pagrindų nebuvimą patvirtinančių dokumentų pagal EBVPD galutinis pateikimo terminas, toks dokumentas jo galiojimo laikotarpiu yra priimtinas.</p> <p>2) Dėl įsipareigojimų, susijusių su socialinio draudimo įmokų mokėjimu, įvykdymo iš Lietuvoje įsteigtų subjektų prašoma:</p> <p>2.1) Jeigu tiekėjas yra juridinis asmuo, registruotas Lietuvos Respublikoje, iš jo nereikalaujama pateikti jokių šį reikalavimą įrodančių dokumentų. Perkančioji organizacija savarankiškai patikrina duomenis nacionalinėje duomenų bazėje, adresu http://draudejai.sodra.lt/draudeju_viesi_duomenys/.</p> <p>Jeigu dėl Valstybinio socialinio draudimo fondo valdybos (toliau – „Sodra“) informacinės sistemos techninių trikdžių Perkančioji organizacija neturės galimybės patikrinti neatlygintinai prieinamų duomenų apie tiekėją (juridinį asmenį), jis turės teisę prašyti tiekėjo (juridinio asmens) pateikti išrašą iš teismo sprendimo (jei toks yra) arba „Sodros“ nustatyta tvarka išduotą dokumentą, patvirtinantį atitiktį šiam reikalavimui. Tiekėjas taip pat gali</p>
--	--	--

a) *priesaikos deklaracija;*

b) *oficialia tiekėjo deklaracija, jeigu šalyje nenaudojama priesaikos deklaracija. Oficiali deklaracija turi būti patvirtinta valstybės narės ar tiekėjo kilmės šalies arba šalies, kurioje jis registruotas, kompetentingos teisinės ar administracinės institucijos, notaro arba kompetentingos profesinės ar prekybos organizacijos.*

		<p>pateikti valstybės įmonės Registrų centro Lietuvos Respublikos Vyriausybės nustatyta tvarka išduotą dokumentą, patvirtinantį jungtinius kompetentingų institucijų tvarkomus duomenis.</p> <p>2.2) Jeigu tiekėjas yra fizinis asmuo, registruotas Lietuvos Respublikoje, jis pateikia išrašą iš teismo sprendimo (jei toks yra) arba „Sodros“ išduotą dokumentą, arba valstybės įmonės Registrų centras Lietuvos Respublikos Vyriausybės nustatyta tvarka išduotą dokumentą, patvirtinantį jungtinius kompetentingų institucijų tvarkomus duomenis.</p> <p>Iš ne Lietuvoje įsteigtų subjektų reikalaujama:</p> <ul style="list-style-type: none"> • atitinkamos užsienio šalies kompetentingos institucijos dokumento⁵ <p>Nurodyti dokumentai turi būti išduoti ne anksčiau kaip 120 dienų iki <i>tos dienos, kai tiekėjas perkančiosios organizacijos prašymu turės pateikti pašalinimo pagrindų nebuvimą patvirtinančius dokumentus. Pavyzdys: Jeigu perkančioji organizacija 2022-10-10 kreipėsi į tiekėją prašydama iki 2022-10-14 pateikti įrodančius dokumentus, jie turi būti išduoti ne anksčiau kaip 120 dienų, jas skaičiuojant atgal nuo 2022-10-14.</i></p> <p>Jei dokumentas išduotas anksčiau, tačiau jame nurodytas galiojimo terminas ilgesnis nei pašalinimo pagrindų nebuvimą patvirtinančių dokumentų pagal EBVPD galutinis pateikimo terminas, toks dokumentas jo galiojimo laikotarpiu yra priimtinas.</p>
--	--	---

⁵ Jeigu tiekėjas negali pateikti nurodytų dokumentų, įrodančių, kad nėra pašalinimo pagrindų, numatytų Lietuvos Respublikos viešųjų pirkimų įstatymo 46 straipsnio 1 ir 3 dalyse ir 6 dalies 2 punkte, nes valstybėje narėje ar atitinkamoje šalyje tokie dokumentai neišduodami arba toje šalyje išduodami dokumentai neapima visų 46 straipsnio 1 ir 3 dalyse ir 6 dalies 2 punkte keliamų klausimų, jie gali būti pakeisti:

- a) priesaikos deklaracija;
- b) oficialia tiekėjo deklaracija, jeigu šalyje nenaudojama priesaikos deklaracija. Oficiali deklaracija turi būti patvirtinta valstybės narės ar tiekėjo kilmės šalies arba šalies, kurioje jis registruotas, kompetentingos teisinės ar administracinės institucijos, notaro arba kompetentingos profesinės ar prekybos organizacijos.

			PASTABA Pažymų, patvirtinančių VPĮ 46 straipsnyje nurodytų tiekėjo pašalinimo pagrindų nebuvimą, pateikti nereikalaujama. Jų perkančioji organizacija reikalaus tik turėdama pagrįstų abejonių dėl tiekėjo patikimumo.
4.	Tiekėjas su kitais tiekėjais yra sudaręs susitarimų, kuriais siekiama iškreipti konkurenciją atliekamame pirkime, ir perkančioji organizacija dėl to turi įtikinamų duomenų.	VPĮ 46 straipsnio 4 dalies 1 punktas EBVVPD III dalies C10 punktas	Iš Lietuvoje įsteigtų subjektų įrodančių dokumentų nereikalaujama. Užtenka pateikto EBVVPD.
5.	Tiekėjas pirkimo metu pateko į interesų konflikto situaciją, kaip apibrėžta VPĮ 21 straipsnyje, ir atitinkamos padėties negalima ištaisyti. Laikoma, kad atitinkamos padėties dėl interesų konflikto negalima ištaisyti, jeigu į interesų konfliktą patekę asmenys nulėmė viešojo pirkimo komisijos ar perkančiosios organizacijos sprendimus ir šių sprendimų pakeitimas prieštarautų VPĮ nuostatom.	VPĮ 46 straipsnio 4 dalies 2 punktas EBVVPD III dalies C12 punktas	Iš Lietuvoje įsteigtų subjektų įrodančių dokumentų nereikalaujama. Užtenka pateikto EBVVPD.
6.	Pažeista konkurencija, kaip nustatyta VPĮ 27 straipsnio 3 ir 4 dalyse, ir atitinkamos padėties negalima ištaisyti.	VPĮ 46 straipsnio 4 dalies 3 punktas EBVVPD III dalies C13 punktas	Iš Lietuvoje įsteigtų subjektų įrodančių dokumentų nereikalaujama. Užtenka pateikto EBVVPD.
7.	Tiekėjas pirkimo procedūrų metu nuslėpė informaciją ar pateikė melagingą informaciją apie atitiktį VPĮ 46 ir 47 straipsniuose nustatytiems reikalavimams, ir perkančioji organizacija gali tai įrodyti bet kokiomis teisėtomis priemonėmis, arba tiekėjas dėl pateiktos melagingos informacijos negali pateikti patvirtinančių dokumentų, reikalaujamų pagal VPĮ 50 straipsnį. Šiuo pagrindu tiekėjas taip pat pašalinamas iš pirkimo procedūros, kai ankstesnių procedūrų, atliktų VPĮ, Viešųjų pirkimų, atliekamų gynybos ir saugumo srityje, įstatymo, Pirkimų, atliekamų vandentvarkos, energetikos, transporto ar pašto paslaugų srities perkančiųjų subjektų, įstatymo ar Koncesijų įstatymo nustatyta tvarka, metu nuslėpė informaciją ar pateikė šiame punkte nurodytą melagingą informaciją arba tiekėjas dėl pateiktos melagingos informacijos negalėjo pateikti patvirtinančių dokumentų, reikalaujamų	VPĮ 46 straipsnio 4 dalies 4 punktas EBVVPD III dalies C15 punktas	Iš Lietuvoje įsteigtų subjektų įrodančių dokumentų nereikalaujama. Užtenka pateikto EBVVPD. Priimant sprendimus dėl tiekėjo pašalinimo iš pirkimo procedūros šiame punkte nurodytu pašalinimo pagrindu, be kita ko, gali būti atsizvelgiama į pagal VPĮ 52 straipsnį skelbiamą informaciją: https://vpt.lrv.lt/lt/nuorodos/kiti-duomenys/powerbi/melaginga-informacija-pateikusiu-tiekeju-sarasas-3/

	<p>pagal VPĮ 50 straipsnį, dėl ko per pastaruosius vienus metus buvo pašalintas iš pirkimo ar koncesijos suteikimo procedūrų.</p> <p>Šiuo pagrindu tiekėjas taip pat pašalinamas iš pirkimo procedūros, kai, vadovaujantis kitų valstybių teisės aktais, ankstesnių procedūrų metu jis nuslėpė informaciją ar pateikė melagingą informaciją arba dėl melagingos informacijos pateikimo negalėjo pateikti patvirtinančių dokumentų, dėl ko per pastaruosius vienus metus buvo pašalintas iš pirkimo ar koncesijos suteikimo procedūrų arba taikomos kitos panašios sankcijos.</p>		
8.	<p>Tiekėjas pirkimo metu ėmėsi neteisėtų veiksmų, siekdamas daryti įtaką perkančiosios organizacijos sprendimams, gauti konfidencialios informacijos, kuri suteiktų jam neteisėtą pranašumą pirkimo procedūroje, ar teikė klaidinančią informaciją, kuri gali daryti esminę įtaką perkančiosios organizacijos sprendimams dėl tiekėjų pašalinimo, jų kvalifikacijos vertinimo, laimėtojo nustatymo, ir perkančioji organizacija gali tai įrodyti bet kokiomis teisėtomis priemonėmis.</p>	<p>VPĮ 46 straipsnio 4 dalies 5 punktas</p> <p>EBVPD III dalies C15 punktas</p>	<p>Iš Lietuvoje įsteigtų subjektų įrodančių dokumentų nereikalaujama. Užtenka pateikto EBVPD.</p>
9.	<p>Tiekėjas yra neįvykdęs sutarties, sudarytos vadovaujantis VPĮ, Viešųjų pirkimų, atliekamų gynybos ir saugumo srityje, įstatymu ar Pirkimų, atliekamų vandentvarkos, energetikos, transporto ar pašto paslaugų srities perkančiųjų subjektų, įstatymu, ar koncesijos sutarties arba yra netinkamai ją įvykdęs ir tai buvo esminis sutarties pažeidimas, kaip nustatyta Civilinio kodekso 6.217 straipsnyje (toliau – esminis sutarties pažeidimas), dėl kurio per pastaruosius 3 metus buvo nutraukta sutartis arba per pastaruosius 3 metus buvo priimtas ir įsiteisėjęs teismo sprendimas, kuriuo tenkinamas perkančiosios organizacijos, perkančiojo subjekto ar suteikiančiosios institucijos reikalavimas atlyginti nuostolius, patirtus dėl to, kad tiekėjas sutartyje nustatytą esminę sutarties sąlygą vykdė su dideliais arba nuolatiniais trūkumais, ar per pastaruosius 3 metus buvo priimtas perkančiosios organizacijos sprendimas, kad tiekėjas sutartyje</p>	<p>VPĮ 46 straipsnio 4 dalies 6 punktas</p> <p>EBVPD III dalies C14 punktas</p>	<p>Iš Lietuvoje įsteigtų subjektų įrodančių dokumentų nereikalaujama. Užtenka pateikto EBVPD.</p> <p>Priimant sprendimus dėl tiekėjo pašalinimo iš pirkimo procedūros šiame punkte nurodytu pašalinimo pagrindu, gali būti atsižvelgiama į pagal VPĮ 91 straipsnį skelbiamą informaciją:</p> <p>https://vpt.lrv.lt/lt/nuorodos/kiti-duomenys/powerbi/nepatikimi-tiekejai-1/</p> <p>https://vpt.lrv.lt/lt/pasalinimo-pagrindai-1/nepatikimu-koncesininku-sarastas-1/nepatikimu-koncesininku-sarastas/</p>

	<p>nustatytą esminę sutarties sąlygą vykdė su dideliais arba nuolatiniais trūkumais ir dėl to buvo pritaikyta sutartyje nustatyta sankcija.</p> <p>Šiuo pagrindu tiekėjas taip pat pašalinamas iš pirkimo procedūros, kai, vadovaujantis kitų valstybių teisės aktais, per pastaruosius 3 metus nustatyta, kad jis, vykdydamas ankstesnę sutartį, ankstesnę sutartį su perkančiuoju subjektu arba ankstesnę koncesijos sutartį, sutartyje nustatytą esminį reikalavimą vykdė su dideliais arba nuolatiniais trūkumais ir dėl to ta ankstesnė sutartis buvo nutraukta anksčiau, negu toje sutartyje nustatytas jos galiojimo terminas, buvo pareikalauta atlyginti žalą ar taikomos kitos panašios sankcijos.</p>		
10.	<p>Tiekėjas yra padaręs rimtą profesinį pažeidimą, dėl kurio perkančioji organizacija abejoja tiekėjo sąžiningumu, kai jis yra padaręs finansinės atskaitomybės ir audito teisės aktų pažeidimą ir nuo jo padarymo dienos praėjo mažiau kaip vieni metai.</p>	<p>VPĮ 46 straipsnio 4 dalies 7 punkto a papunktis</p> <p>EBVPD III dalies C11 punktas</p>	<p>Iš Lietuvoje įsteigtų subjektų įrodančių dokumentų nereikalaujama. Užtenka pateikto EBVPD. Priimant sprendimus dėl tiekėjo pašalinimo iš pirkimo procedūros šiame punkte nurodytu pašalinimo pagrindu, be kita ko, atsižvelgiama į nacionalinėje duomenų bazėje adresu: https://www.registrucentras.lt/jar/p/index.php paskelbtą informaciją, taip pat į šiame informaciniame pranešime pateiktą informaciją: https://vpt.lrv.lt/lt/naujienos-3/finansiniu-ataskaitu-nepateikimas-galitapti-kliutimi-dalyvauti-viesuosiuose-pirkimuose/</p>
11.	<p>Tiekėjas yra padaręs rimtą profesinį pažeidimą, dėl kurio perkančioji organizacija abejoja tiekėjo sąžiningumu, kai jis (tiekėjas) neatitinka minimalių patikimo mokesčių mokėtojo kriterijų, nustatytų Lietuvos Respublikos mokesčių administravimo įstatymo 40¹ straipsnio 1 dalyje.</p>	<p>VPĮ 46 straipsnio 4 dalies 7 punkto b papunktis</p> <p>EBVPD III dalies C11 punktas</p>	<p>Iš Lietuvoje įsteigtų subjektų įrodančių dokumentų nereikalaujama. Užtenka pateikto EBVPD.</p> <p>Priimant sprendimus dėl tiekėjo pašalinimo iš pirkimo procedūros šiame punkte nurodytu pašalinimo pagrindu, be kita ko, atsižvelgiama į nacionalinėje duomenų bazėje adresu https://www.vmi.lt/evmi/mokesciu-moketoju-informacija skelbiamą informaciją.</p>
12.	<p>Tiekėjas yra padaręs rimtą profesinį pažeidimą, dėl kurio perkančioji organizacija abejoja tiekėjo sąžiningumu, kai jis yra padaręs draudimo sudaryti</p>	<p>VPĮ 46 straipsnio 4 dalies 7 punkto c papunktis</p>	<p>Iš Lietuvoje įsteigtų subjektų įrodančių dokumentų nereikalaujama. Užtenka pateikto EBVPD.</p>

	draudžiamus susitarimus, įtvirtinto Lietuvos Respublikos konkurencijos įstatyme ar panašaus pobūdžio kitos valstybės teisės akte, pažeidimą ir nuo jo padarymo dienos praėjo mažiau kaip 3 metai.	EBVPD III dalies C11 punktas	Priimant sprendimus dėl tiekėjo pašalinimo iš pirkimo procedūros šiame punkte nurodytu pašalinimo pagrindu, be kita ko, atsižvelgiama į nacionalinėje duomenų bazėje adresu: https://kt.gov.lt/lt/atviri-duomenys/diskvalifikavimas-is-viesuju-pirkimu-skelbiamą-informaciją .
13.	Tiekėjas yra pažeidęs bent vieną iš VPĮ 17 straipsnio 2 dalies 2 punkte nurodytų aplinkos apsaugos, socialinės ir darbo teisės įpareigojimų, kurį perkančioji organizacija gali įrodyti bet kokiomis tinkamomis priemonėmis. Šiuo pagrindu perkančioji organizacija pašalina tiekėją iš pirkimo procedūros, jeigu nuo pažeidimo padarymo dienos praėjo mažiau kaip vieni metai.	VPĮ 46 straipsnio 6 dalies 1 punktas EBVPD III dalies C1, C2, C3 punktai	Iš Lietuvoje įsteigtų subjektų įrodančių dokumentų nereikalaujama. Užtenka pateikto EBVPD.
14.	Tiekėjas yra nemokus, jam iškelta restruktūrizavimo ar bankroto byla, inicijuotos ar pradėtos likvidavimo procedūros, kai jo turtą valdo teismas ar nemokumo administratorius, kai jis su kreditoriais yra sudaręs taikos sutartį (tiekėjo ir kreditorių susitarimą tęsti tiekėjo veiklą, kai tiekėjas prisiima tam tikrus įsipareigojimus, o kreditoriai sutinka savo reikalavimus atidėti, sumažinti ar jų atsisakyti), kai jo veikla sustabdyta ar apribota arba jo padėtis pagal šalies, kurioje jis registruotas, teisės aktus yra tokia pati ar panaši. Tačiau kai yra šiame punkte apibrėžta situacija, perkančioji organizacija nepašalins tiekėjo iš pirkimo procedūros, jeigu jis pateikia pagrįstų įrodymų, kad sugebės tinkamai įvykdyti sutartį.	VPĮ 46 straipsnio 6 dalies 2 punktas EBVPD III dalies C4, C5, C6, C7, C8, C9 punktai	Iš Lietuvoje įsteigtų subjektų įrodančių dokumentų nereikalaujama, užtenka pateikto EBVPD. Perkančioji organizacija savarankiškai patikrina duomenis nacionalinėje duomenų bazėje, adresu: https://www.registrucentras.lt/jar/p/ . Prireikus, perkančioji organizacija turi teisę prašyti pateikti valstybės įmonės Registrų centro Lietuvos Respublikos Vyriausybės nustatyta tvarka išduoto dokumento, patvirtinančio jungtinius kompetentingų institucijų tvarkomus duomenis. Tokiu atveju dokumentas turi būti išduotas ne anksčiau kaip 120 dienų iki <i>tos dienos, kai tiekėjas perkančiosios organizacijos prašymu turės pateikti pašalinimo pagrindų nebuvimą patvirtinančius dokumentus. Pavyzdys: Jeigu perkančioji organizacija 2022-10-10 kreipėsi į tiekėją prašydama iki 2022-10-14 pateikti įrodančius dokumentus, jie turi būti išduoti ne anksčiau kaip 120 dienų, jas skaičiuojant atgal nuo 2022-10-14.</i> Jei dokumentas išduotas anksčiau, tačiau jame nurodytas galiojimo terminas ilgesnis nei pašalinimo pagrindų nebuvimą patvirtinančių dokumentų pagal EBVPD galutinis pateikimo terminas, toks dokumentas jo galiojimo laikotarpiu yra priimtinas.

			PASTABA Pažymų, patvirtinančių VPĮ 46 straipsnyje nurodytų tiekėjo pašalinimo pagrindų nebuvimą, pateikti nereikalaujama. Jų perkančioji organizacija reikalaus tik turėdama pagrįstų abejonių dėl tiekėjo patikimumo.
15.	Tiekėjas yra padaręs rimtą profesinį pažeidimą (išskyrus VPĮ 46 straipsnio 4 dalies 7 punkte nurodytą pažeidimą), dėl kurio perkančioji organizacija abejoja tiekėjo sąžiningumu ir šį pažeidimą gali įrodyti bet kokiais tinkamomis priemonėmis. Šiuo pagrindu perkančioji organizacija pašalina tiekėją iš pirkimo procedūros, jeigu nuo pažeidimo padarymo dienos praėjo mažiau kaip vieni metai.	VPĮ 46 straipsnio 6 dalies 3 punktas EBVPD III dalies C11 punktas	Iš Lietuvoje įsteigtų subjektų įrodančių dokumentų nereikalaujama, užtenka pateikto EBVPD.

Pirkimo sąlygų 4 priedas „Tiekėjų kvalifikacijos reikalavimai ir reikalaujami kokybės bei aplinkos apsaugos vadybos sistemų standartai“

TIEKĖJŲ KVALIFIKACIJOS REIKALAVIMAI IR REIKALAVIMAI LAIKYTIS KOKYBĖS VADYBOS SISTEMOS IR (ARBA) APLINKOS APSAUGOS VADYBOS SISTEMOS STANDARTŲ

1. Tiekėjo kvalifikacija turi atitikti šiame priede nustatytus reikalavimus kvalifikacijai. Jei pasiūlymas teikiamas ūkio subjektų grupės jungtinės veiklos sutarties pagrindu, bent vienas ūkio subjektų grupės narys arba visi ūkio subjektų grupės nariai kartu turi atitikti šiame priede nustatytus reikalavimus ir pateikti nurodytus dokumentus arba aprašoma prie kiekvieno reikalavimo atskirai (Žr. lentelę žemiau).

2. Kai tiekėjas remiasi kitų ūkio subjektų pajėgumais, kad atitiktų nustatytus ekonominio ir finansinio pajėgumo reikalavimus jie privalo prisiimti solidarią atsakomybę už sutarties įvykdymą. Tokiu atveju kartu su pasiūlymu pateikiama ūkio subjekto pasirašytos laidavimo sutarties kopija, patvirtinanti, kad ūkio subjektas, kurio ekonominiais ir (ar) finansiniais pajėgumais remiamasi, yra solidariai atsakingas už tiekėjo įsipareigojimų pagal sutartį vykdymą ir pareikalavus atlygins bet kokią žalą, kilusią dėl netinkamo įsipareigojimų vykdymo ir (ar) nevykdymo. Tiekėjas, kuris bus pripažintas laimėjusiu, privalės pateikti pasirašytos laidavimo sutarties originalus, o nepateikus jų laikoma, kad tiekėjas atsisakė pasirašyti sutartį pirkimo dokumentuose nustatytais sąlygomis.

3. Tinkamai atliktais darbais, suteiktomis paslaugomis ar pristatytomis (ir, jei taikoma, sumontuotomis) prekėmis laikomi tokie darbai, paslaugos ar prekės, kurie buvo įvykdyti pagal sutarties sąlygas, priimti užsakovo be esminių trūkumų, tai patvirtina perdavimo–priėmimo aktai, pažymos ar kiti lygiaverčiai dokumentai, ir dėl jų nebuvo pareikšta pagrįstų pretenzijų.

Tiekėjų kvalifikacijos reikalavimai

I (pirma) pirkimo dalis - Baldų gamyba, tiekimas ir montavimas:

Eil. Nr.	Kvalifikacijos reikalavimas	Atitiktį reikalavimui įrodantys dokumentai	Subjektas, kuris turi atitikti reikalavimą
1.	Techninis ir profesinis pajėgumas		
1.1.	<p>Tiekėjas per paskutinius 3 metus iki pasiūlymo pateikimo termino pabaigos pagal vieną ar daugiau sutarčių yra savo jėgomis pristatęs ir / arba sumontavęs baldų, kurių bendra vertė ne mažesnė kaip 50 000,00 Eur be PVM.</p>	<p>Su pasiūlymu pateikiamas tik EBVPD.</p> <p>Tik ekonomiškai naudingiausią pasiūlymą pateikęs tiekėjas bus prašoma pateikti:</p> <ul style="list-style-type: none"> • Per paskutinius 3 metus iki pasiūlymų pateikimo termino pabaigos pagal vieną ar daugiau sutarčių savo jėgomis pristatytų ir / arba sumontuotų baldų sąrašą pagal specialiųjų pirkimo sąlygų 8 priedą „Pristatytų ir (ar) sumontuotų baldų sąrašas“. • Užsakovų (tiek viešųjų, tiek privačiųjų) pažymas, patvirtinančias, kad baldai buvo pristatyti ir / arba sumontuoti tinkamai, bei galutiniai rezultatai buvo tinkami. • Jeigu remiamasi vykdomomis sutartimis – dokumentus, patvirtinančius faktiškai įvykdytos sutarties dalies vertę bei tinkamą jos įvykdymą. <p>PASTABA:</p> <ul style="list-style-type: none"> • Įrodymui taip pat bus priimtini baldų perdavimo–priėmimo aktai, darbų (montavimo) priėmimo–perdavimo aktai, sutartys, sąskaitos faktūros, užsakovo atsiliepimai arba kiti lygiaverčiai dokumentai, jeigu iš jų galima nustatyti reikalaujamos patirties apimtį, vertę ir tinkamą sutarties įvykdymą. • Pateiktuose dokumentuose nurodyta informacija turi sutapti su specialiųjų pirkimo sąlygų 8 priede „Pristatytų baldų sąrašas“ pateikta informacija. 	<ul style="list-style-type: none"> • jeigu pasiūlymą teikia ūkio subjektų grupė – reikalavimą turi atitikti visi ūkio subjektų grupės nariai kartu (ūkio subjektų grupės narių turima patirtis sumuojama), atsižvelgiant į jų prisiimamus įsipareigojimus; • tiekėjas gali remtis kitų ūkio subjektų pajėgumais tik tuo atveju, jeigu tie subjektai patys vykdys tą pirkimo sutarties dalį, kuriai reikia jų turimų pajėgumų; • subtiekejams šis reikalavimas nenustatomas.

II (antra) pirkimo dalis - įrangos tiekimas, pristatymas, montavimas ir paleidimas:

Eil. Nr.	Kvalifikacijos reikalavimas	Atitiktį reikalavimui įrodantys dokumentai	Subjektas, kuris turi atitikti reikalavimą
1.1.	Kvalifikacijos reikalavimai nenustatomi. Tiekėjas, teikdamas pasiūlymą, perkančiajai organizacijai įsipareigoja, kad sutartį vykdys tik teisę verstis atitinkama veikla turintys asmenys.	Nereikalaujama.	

III (trečia) pirkimo dalis - Baldų projektavimo paslaugos:

Eil. Nr.	Kvalifikacijos reikalavimas	Atitiktį reikalavimui įrodantys dokumentai	Subjektas, kuris turi atitikti reikalavimą
1.	Techninis ir profesinis pajėgumas		
1.1.	Tiekėjas turi paskirti bent 1 specialistą - projekto vadovą. Projekto vadovas turi turėti aukštąjį architektūros, ir / arba interjero architektūros, ir / arba dizaino, ir / arba pramoninio dizaino ir / arba kitą lygiavertį išsilavinimą.	<p>Su pasiūlymu pateikiamas tik EBVPD.</p> <p>Tik ekonomiškai naudingiausią pasiūlymą pateikusių tiekėjų bus prašoma pateikti:</p> <ul style="list-style-type: none"> Tiekėjo darbuotojų (specialistų) sąrašą pagal specialiųjų pirkimo sąlygų 7 priedą; aukštąjį išsilavinimą patvirtinančio diplomo kopiją. 	<ul style="list-style-type: none"> jeigu pasiūlymą teikia ūkio subjektų grupė – reikalavimą turi atitikti visi ūkio subjektų grupės nariai kartu (ūkio subjektų grupės narių turima patirtis sumuojama), atsižvelgiant į jų prisiimamus įsipareigojimus; tiektėjas gali remtis kitų ūkio subjektų pajėgumais tik tuo atveju, jeigu tie subjektai patys vykdys tą pirkimo sutarties dalį, kuriai reikia jų turimų pajėgumų; subtiektėjams šis reikalavimas nenustatomas.

Tiekėjams keliami reikalavimai dėl kokybės vadybos sistemos ir (ar) aplinkos apsaugos vadybos sistemos standartų reikalavimai

1. Perkančioji organizacija nereikalauja, kad tiekėjai laikytųsi kokybės vadybos sistemos ir (arba) aplinkos apsaugos vadybos sistemos standartų.

Pirkimo sąlygų 5 priedas „Pasiūlymo forma”

Pirkimo sąlygų 5.1 priedas „ Prekių techninių parametru forma”

Pirkimo sąlygų 6 priedas „EBVPD” (XML formatu)”

Pirkimo sąlygų 7 priedas „ Tiekėjo darbuotojų (specialistų) sąrašas”

Pirkimo sąlygų 8 priedas „ Pristatytų ir (ar) sumontuotų baldų sąrašas”

Pirkimo sąlygų 9 priedas „ Sutarties projektas. 1 p.o.d. Baldų gamyba, tiekimas ir montavimas”

Pirkimo sąlygų 10 priedas „ Sutarties projektas. 2 p.o.d. Įrangos tiekimas, pristatymas, montavimas ir paleidimas“

Pirkimo sąlygų 11 priedas „Sutarties projektas. 3 p.o.d. Baldų projektavimo paslaugos“

TVIRTINU

Direktoriaus pavaduotoja ugdymui, laikinai
atliekanti Prezidento Kazio Griniaus
gimnazijos direktoriaus funkcijas
Irena Raulinaitienė



**PAGALBINIO ŪKIO PASTATO VYTAUTO G. 58, KAZLŲ RŪDOJE,
REKONSTRAVIMO Į LOPŠELĮ-DARŽELĮ (MOKSLO PASKIRTIES
PASTATĄ) III KORPUSO BALDŲ IR INTEGRUOTOS BUITINĖS
TECHNIKOS TECHNINĖ SPECIFIKACIJA**

Baldų gamyba, tiekimas ir montavimas

1. PIRKIMO OBJEKTAS

1.1. Pirkimo objektas – pagal individualų baldų projektą pagamintų baldų gamyba, pristatymas, surinkimas, sumontavimas ir paruošimas naudoti adresu Vytauto g. 58, Kazlų Rūdoje, Kazlų Rūdės savivaldybės Kazlų Rūdės vaikų lopšelio-darželio „Pušėlė“ III korpuse.

1.2. Baldai turi būti gaminami pagal Perkančiosios organizacijos pateiktą baldų projektą, brėžinius, patalpų planus, baldų išdėstymo sprendinius, matmenis ir kitus pirkimo dokumentuose pateiktus duomenis.

1.3. Pirkimo objektas apima:

- baldų gamybą pagal pateiktą projektą;
- baldų komplektavimą reikiama furnitūra, tvirtinimo elementais ir priedais;
- baldų pristatymą į objektą;
- baldų surinkimą, montavimą ir tvirtinimą, kai tai būtina stabilumui ir saugiam naudojimui;
- baldų pritaikymą faktinėms patalpų sąlygoms, nekeičiant projekto esmės ir funkcionalumo;
- pakuočių ir montavimo metu susidariusių atliekų sutvarkymą;
- dokumentacijos pateikimą kartu su prekėmis.

1.4. Visi reikalavimai laikytini minimaliais. Tiekėjas gali siūlyti lygiaverčius arba geresnius sprendinius, jeigu jie atitinka pirkimo dokumentų tikslą, nepablogina baldų funkcionalumo, saugumo, ilgaamžiškumo, estetikos ir suderinamumo su projektu. Baldai turi būti pristatyti ir sumontuoti ne vėliau kaip per 10 mėn. nuo projekto parengimo dienos.

2. PREKIŲ PRISTATYMO IR MONTAVIMO VIETOS ADRESAS

2.1. Prekių pristatymo ir montavimo vieta: Vytauto g. 58, Kazlų Rūda.

2.2. Baldų pristatymo, montavimo laikas ir darbų organizavimas iš anksto raštu derinami su Perkančiąja organizacija.

2.3. Tiekėjas privalo užtikrinti, kad pristatymo ir montavimo metu nebūtų sugadintos patalpos, grindų, sienų, durų, langų, inžinerinių tinklų ar kitos pastato dalys. Padaryta žala šalinama tiekėjo sąskaita.

3. BENDRA INFORMACIJA

3.1. Baldai skirti vaikų ugdymo įstaigos patalpoms, todėl turi būti saugūs, stabilūs, ergonomiški, lengvai valomi, atsparūs intensyviai naudojimui, drėgmei, valymui ir dezinfekcinėms priemonėms.

3.2. Baldai turi būti nauji, nenaudoti, neeksponuoti, nepažeisti, kokybiški, pilnai sukomplektuoti ir tinkami naudoti pagal paskirtį.

3.3. Baldai turi būti gaminami ir montuojami laikantis Lietuvos Respublikoje ir Europos Sąjungoje taikomų teisės aktų, higienos normų, saugos, priešgaisrinių, aplinkos apsaugos, vaikų ugdymo įstaigoms taikomų reikalavimų ir taikomų LST EN arba lygiaverčių standartų.

3.4. Techninė specifikacija parengta apibūdinant pirkimo objekto funkcinius, kokybinius, saugos, aplinkosauginius ir techninius reikalavimus. Jeigu techninėje specifikacijoje nurodomas standartas, techninis liudijimas, gamybos būdas, medžiaga, tipas ar kitas konkretus apibūdinimas, laikoma, kad šalia jo nurodyti žodžiai „arba lygiavertis“.

3.5. Techninė specifikacija negali būti aiškinama kaip ribojanti tiekėjų konkurenciją ar sudaranti nepagrįstą pranašumą konkrečiam gamintojui, prekės ženklui, modeliui ar tiekėjui.

4. BENDRIEJI REIKALAVIMAI PIRKIMO OBJEKTUI

4.1. Visi baldai turi būti:

- pagaminti pagal pateiktą baldų projektą ir faktines patalpų sąlygas;
- stabilūs, saugūs, ergonomiški ir tinkami naudoti vaikų ugdymo įstaigoje;
- be aštrių kampų, briaunų, pavojingų išsikišimų ar lengvai nuimamų smulkių detalių, kai tai gali kelti pavojų vaikams;
- lengvai valomi ir prižiūrimi;
- atsparūs mechaniniam poveikiui, drėgmei, valymui ir dezinfekcijai;
- sumontuoti taip, kad nekeltų pavojaus naudotojams;
- pilnai sukomplektuoti ir paruošti naudoti.

4.2. Tiekėjas iki gamybos pradžios privalo objekte patikrinti faktinius matmenis, įvertinti grindų, sienų, angų, nišų, inžinerinių komunikacijų ir kitų elementų faktinę būklę. Šis patikrinimas nelaikomas projektavimo paslauga – tai yra tiekėjo pareiga, būtina tinkamam pagamintų baldų pritaikymui ir montavimui.

4.3. Tiekėjas negali savavališkai keisti baldų projekto, funkcijos, konstrukcinių sprendinių, paskirties, komplektacijos ar išdėstymo. Visi būtini tikslinimai dėl faktinių patalpų matmenų derinami su Perkančiąja organizacija raštu.

4.4. Baldai, kurie dėl savo aukščio, konstrukcijos, paskirties ar naudojimo pobūdžio gali virsti, turi būti tvirtinami prie sienos ar kito stabilaus pagrindo, naudojant saugius ir patikimus tvirtinimo elementus.

4.5. Visi tvirtinimo elementai turi būti paslėpti arba estetiškai uždengti, išskyrus atvejus, kai dėl konstrukcinių ar saugos priežasčių tai neįmanoma.

4.6. Tiekėjas privalo užtikrinti baldų suderinamumą su patalpų paskirtimi, naudojimo intensyvumu, vaikų amžiumi, darbuotojų ergonomikos poreikiais ir universalus dizaino principais.

5. MATMENYS IR PRITAIKYMAS

5.1. Baldai gaminami pagal pateiktame baldų projekte nurodytus matmenis, kiekius, patalpų indeksus, išdėstymo sprendinius ir funkcinius reikalavimus.

5.2. Techninėje specifikacijoje ar projekte nurodyti matmenys, kai jie pažymėti kaip orientaciniai, preliminarūs, „apie“, „~“ ar panašiai, reiškia, kad galutiniai gamybiniai matmenys turi būti tikslinami pagal faktinius matavimus objekte, tačiau negali būti keičiama baldo paskirtis, talpa, funkcionalumas, naudojimo patogumas ir suderinamumas su patalpa.

5.3. Matmenų tikslinimas galimas tik tiek, kiek tai objektyviai būtina baldams tinkamai įmontuoti, pritaikyti prie sienų, grindų, nišų, inžinerinių komunikacijų ar kitų faktinių patalpų sąlygų.

5.4. Jeigu faktiniai matmenys ar objekto sąlygos neatitinka projekto duomenų ir dėl to būtini esminiai sprendinių pakeitimai, tiekėjas privalo apie tai raštu informuoti Perkančiąją organizaciją ir gauti jos suderinimą iki gamybos pradžios.

5.5. Spalvos, dekorų atspalviai, rankenėlių tipai, furnitūros matomos dalys ir kiti estetiniai sprendiniai prieš gamybą derinami su Perkančiąja organizacija, nekeičiant techninės specifikacijos minimalių reikalavimų.

6. MEDŽIAGOS IR FURNITŪRA

6.1. Baldų korpusams turi būti naudojama ne plonesnė kaip 18 mm LMDP, MDF, faneruota plokštė, mediena ar kita lygiavertė medžiaga, tinkama intensyviai naudojimui ugdymo įstaigoje.

6.2. Sėdimosios, atraminės, apkrovą laikančios ar intensyviai naudojamos dalys turi būti sustiprintos pagal baldo paskirtį. Kai projekte ar techniniuose parametruose nurodyta, naudojamos ne plonesnės kaip 25 mm plokštės arba kiti lygiaverčiai sustiprinti sprendiniai.

6.3. Plokščių formaldehido emisijos klasė turi būti ne blogesnė kaip E1 arba lygiavertė.

6.4. Matomos baldų briaunos turi būti dengtos ne plonesne kaip 2 mm ABS, PVC, HPL, medžio masyvo ar kita lygiaverte atsparia briauna. Nematomoms ar konstrukcinėms briaunoms gali būti taikomi kiti gamintojo technologiją atitinkantys sprendiniai, jeigu užtikrinamas saugumas, ilgaamžiškumas ir atsparumas drėgmei.

6.5. Visi baldų kampai ir briaunos turi būti saugūs naudoti vaikams – užapvalinti, nušlifuoti, apsaugoti arba kitaip apdirbti taip, kad nekeltų susižalojimo rizikos.

6.6. Furnitūra turi būti kokybiška, tinkama intensyviai naudojimui. Kai konstrukciškai taikoma, stalčių bėgeliai, lankstai ir durelių mechanizmai turi būti su švelnaus uždarymo funkcija.

6.7. Stalčių, durelių ir kitų judančių mechanizmų tarnavimo resursas turi būti ne mažesnis kaip 50 000 ciklų arba lygiavertis gamintojo dokumentais pagrįstas sprendinys.

6.8. Rankenos, kabliukai, laikikliai ir kitos matomos detalės turi būti ergonomiškos, saugios, be aštrių kampų, tinkamos vaikų ugdymo įstaigai.

6.9. Drėgnose zonose, prie kriauklių, sanitarinėse patalpose ar kitose padidintos drėgmės vietose naudojamos medžiagos ir briaunos turi būti atsparios drėgmei, valymui ir dezinfekcijai.

6.10. Plautuvės, maišytuvai, sifonai ir kiti komplektuojami elementai, jeigu jie numatyti konkrečiau baldo aprašyme, turi būti nauji, tinkami naudoti pagal paskirtį ir suderinami su esamomis inžinerinėmis komunikacijomis.

7. KOKYBĖS IR PRIĖMIMO REIKALAVIMAI

7.1. Baldai laikomi tinkamais priimti, jeigu:

- atitinka techninės specifikacijos, projekto ir sutarties reikalavimus;
- yra pagaminti pagal suderintus matmenis ir sprendinius;
- yra pilnai sukomplektuoti, pristatyti, surinkti, sumontuoti ir paruošti naudoti;
- neturi matomų defektų, įbrėžimų, įlenkimų, atsilupusių briaunų, nelygumų, spalvinių neatitikimų ar kitų kokybės trūkumų;
- visi mechanizmai veikia sklandžiai;
- baldai stabilūs, saugūs ir tinkami naudoti pagal paskirtį;
- pateikti visi privalomi dokumentai.

7.2. Perkančioji organizacija turi teisę nepriimti baldų ar jų dalies, jeigu jie neatitinka techninės specifikacijos, projekto, suderintų sprendinių, saugos, kokybės ar komplektacijos reikalavimų.

7.3. Nustatyti trūkumai šalinami tiekėjo sąskaita per su Perkančiąja organizacija suderintą terminą.

7.4. Baldų perdavimas įforminamas prekių perdavimo–priėmimo aktu. Akto pasirašymas neatima iš Perkančiosios organizacijos teisės reikšti pretenzijas dėl paslėptų trūkumų, paaiškėjusių naudojimo ar garantijos laikotarpiu.

8. GARANTIJA

8.1. Baldams suteikiama ne trumpesnė kaip 24 mėnesių kokybės garantija, skaičiuojama nuo baldų perdavimo–priėmimo akto pasirašymo dienos.

8.2. Komplektuojamosioms dalims, furnitūrai, tvirtinimo elementams, mechanizmams ir kitiems baldų komponentams taikomas ne trumpesnis kaip pagrindiniam gaminiui suteikiamas garantinis terminas, jeigu gamintojas nenustato ilgesnio termino.

8.3. Garantiniu laikotarpiu tiekėjas savo sąskaita šalina visus defektus, atsiradusius dėl netinkamos gamybos, medžiagų, furnitūros, komplektacijos, montavimo ar kitų nuo tiekėjo priklausančių priežasčių.

8.4. Apie nustatytus defektus Perkančioji organizacija informuoja tiekėją raštu. Tiekėjas privalo pradėti defekto vertinimą ne vėliau kaip per 5 darbo dienas nuo pranešimo gavimo dienos, o defektus pašalinti per protingą, su Perkančiąja organizacija suderintą terminą, išskyrus atvejus, kai šalis raštu susitaria kitaip.

8.5. Jeigu defekto pašalinti neįmanoma arba defektas kartojasi, tiekėjas privalo pakeisti nekokybišką baldą, jo dalį ar mechanizmą nauju, ne blogesnių savybių gaminiu.

8.6. Garantija netaikoma defektams, atsiradusiems dėl netinkamo naudojimo, tyčinio sugadinimo, stichinių įvykių ar kitų nuo tiekėjo nepriklausančių aplinkybių, tačiau tiekėjas privalo pagrįsti, kad defektas atsirado ne dėl jo kaltės.

9. PREKIŲ TECHNINIAI PARAMETRAI

9.1. Baldų kiekiai, paskirtis, orientaciniai matmenys ir patalpų indeksai nurodomi šiame skyriuje ir/arba baldų projekte. Jeigu tarp techninės specifikacijos ir projekto yra neatitikimų, tiekėjas privalo iki gamybos pradžios kreiptis į Perkančiąją organizaciją dėl paaiškinimo.

Eil. Nr.	Prekės pavadinimas	Kiekis	Patalpos	Pagrindiniai techniniai ir funkciniai reikalavimai
1	Rašomasis stalas	5 vnt.	1-03, 1-12, 1-13, 2-03, 2-07	Darbuotojų darbo vietoms. Orientaciniai matmenys apie 1400 x 700 x 750 mm, tikslinami pagal projektą ir faktines patalpų sąlygas. Konstrukcija stabili, standi, prireikus su reguliuojamomis kojelėmis. Stalviršis ir korpusas – LMDP ≥ 18 mm arba lygiavertė medžiaga. Briaunos – ABS ≥ 2 mm arba lygiavertės. Paviršius lengvai valomas, atsparus mechaniniam poveikiui, kampai saugūs.
2	Spintos	13 vnt.	1-03, 1-08, 1-10, 1-12, 1-13, 1-15, 1-16, 1-17, 2-03, 2-07	Daiktams, darbo priemonėms ir inventoriui laikyti. Aukštis pagal projektą, iki apie 2500 mm arba pagal patalpos aukštį. Uždaro tipo, su varstomomis durimis, lentynomis, pakabomis ar kita projekte numatyta komplektacija. Korpusas – LMDP ≥ 18 mm arba lygiavertė medžiaga, fasadai – LMDP, MDF arba lygiavertė medžiaga. Briaunos – ABS ≥ 2 mm arba lygiavertės. Vyriai, kai taikoma, su švelnaus uždarymo funkcija. Spintos stabilios, prireikus tvirtinamos prie sienos.
3	Pakabinama spintelė indams	3 vnt.	1-03, 2-03, 2-07	Indams laikyti. Pakabinama ant sienos, su vidaus lentynomis. Medžiagos – drėgmei atspari LMDP ≥ 18 mm arba lygiavertė medžiaga. Briaunos – ABS ≥ 2 mm arba lygiavertės. Tvirtinimas reguliuojamais

				laikikliais ar kitu saugiu tvirtinimo būdu. Atspari drėgmei, lengvai prižiūrima.
4	Pastatoma spintelė su kriaukle	3 vnt.	1-03, 2-03, 2-07	Sanitarinėms ir pagalbinėms zonoms. Pastatoma, pritaikyta sifonui ir komunikacijoms. Komplektacija – plautuvė, maišytuvas, sifonas, jeigu tai numatyta projekte. Korpusas – drėgmei atspari medžiaga. Briaunos – ABS ≥ 2 mm arba lygiavertės. Atspari vandeniui ir drėgmei, su patogia prieiga prie inžinerinių tinklų.
5	Ovalus stalas	1 vnt.	1-13	Bendro naudojimo erdvei. Forma – ovali, pagal projektą. Konstrukcija stabili, atspari deformacijoms. Medžiagos – LMDP, MDF, mediena arba lygiavertė medžiaga. Kraštai užapvalinti, paviršius atsparus mechaniniam poveikiui ir lengvai valomas.
6	Lentynos sportiniam inventoriui	3 vnt.	1-10	Sporto inventoriui laikyti. Konstrukcija sustiprinta, pritaikyta didesnėms apkrovoms, pastatoma ir / arba tvirtinama prie sienos pagal projektą ir saugos poreikį. Stabilies, atsparios mechaniniam poveikiui, saugios naudoti vaikų ugdymo įstaigoje.
7	Stalas	5 vnt.	1-11	Universaliam naudojimui. Konstrukcija stabili, pritaikyta numatytai veiklai. Medžiagos – LMDP ≥ 18 mm arba lygiavertė medžiaga. Briaunos – ABS ≥ 2 mm arba lygiavertės. Paviršius atsparus dėvėjimuisi ir lengvai prižiūrimas.
8	Laboratorinis centrinis stalas, salos tipo	1 vnt.	1-11	Edukacinei veiklai. Salos tipo. Konstrukcija sustiprinta, pritaikyta intensyviai naudojimui, numatant galimybę integruoti komunikacijas, jeigu tai numatyta projekte. Paviršius atsparus mechaniniam ir cheminiam poveikiui, lengvai valomas, ilgaamžis.
9	Spintelė po kriaukle	1 vnt.	1-11	Sanitarinei zonai. Konstrukcija pritaikyta sifonui, su durelėmis ir patogia prieiga prie komunikacijų. Medžiagos – drėgmei atspari LMDP ≥ 18 mm arba lygiavertė medžiaga. Atspari drėgmei, valymui ir dezinfekcijai.
10	Spintelė naktipuodžiams	1 vnt.	1-04	Naktipuodžiams laikyti. Pastatoma, su atskiromis ventiliuojamomis sekcijomis kiekvienam naktipuodžiui, perforuotomis ar su tarpeliais lentynomis arba kitu lygiaverčiu vėdinimą užtikrinančiu sprendiniu. Medžiagos – drėgmei atspari LMDP ≥ 18 mm arba lygiavertė medžiaga. Prireikus tvirtinama prie sienos. Atspari

				drėgmei, dezinfekcinėms priemonėms, lengvai valoma, su saugiomis briaunomis.
11	Rankšluostinės	9 vnt.	Pagal projektą	Rankšluosčiams laikyti ir džiovinti. Sieninė konstrukcija, su atskirais kabliukais, skyriais ar kitu projekte numatytu sprendiniu kiekvienam vaikui. Medžiagos – LMDP, metalas, kombinuota konstrukcija arba lygiavertė, atspari drėgmei. Tvirtinama prie sienos paslėptais arba saugiai uždengtais tvirtinimo elementais. Lengvai valoma, saugių užapvalintų formų.
12	Vaikų drabužinės su suoliukais, ne mažiau kaip 5 vietų	9 vnt.	1-02, 2-02, 2-08	Vaikų rūbams ir avalynei laikyti bei persirengimui. Modulinė konstrukcija su integruotu suoliuku, durelėmis, kabliukais, lentynomis ir / arba skyriais avalynei pagal projektą. Korpusas – LMDP ≥ 18 mm arba lygiavertė medžiaga. Sėdimoji dalis – sustiprinta, ≥ 25 mm arba lygiavertis sustiprintas sprendinys. Briaunos – ABS ≥ 2 mm arba lygiavertės. Tvirtinama prie sienos stabilumui užtikrinti. Pritaikyta vaikų ūgiui ir intensyviai naudojimui.
13	Mediniai staliukai su kėdutėmis	10 stalų ir 45 kėdutės	1-03, 2-03, 2-07	Vaikų veikloms ir maitinimuisi. Konstrukcija stabili, pritaikyta vaikų ūgiui ir amžiui. Medžiagos – natūrali mediena, faneruota MDF, LMDP arba lygiavertė medžiaga. Briaunos užapvalintos ir saugios. Paviršiai lengvai valomi, atsparūs dėvėjimuisi ir dezinfekcijai. Turi atitikti vaikų baldams taikomus saugos ir ergonomikos reikalavimus.
14	Trivietės lovos	12 vnt.	2-03, 2-07	Vaikų poilsiui. Trijų vietų / trijų aukštų ar ištraukiama konstrukcija pagal projektą, skirta trimis vaikams. Medžiagos – LMDP ≥ 18 mm arba lygiavertė medžiaga, dugnas – medžio dulkių plokštė, fanera ar lygiavertis sprendinys. Ratukai, jeigu numatyti, gumuoti, patvarūs, nebraižantys grindų ir lengvai riedantys. Stabilios, saugios, atsparios kasdieniam intensyviai naudojimui.
15	Lovelės nuleidžiamais kraštais	10 vnt.	1-03	Vaikų poilsiui. Konstrukcija su reguliuojamo aukščio dugnu ir nuleidžiamu šoniniu kraštu. Medžiagos – mediena, MDF, LMDP arba lygiavertė medžiaga, saugios dangos. Turi atitikti vaikų lovelėms taikomus saugos reikalavimus, pvz., EN 716 arba lygiaverčius standartus. Turi būti užtikrinti saugūs tarpai tarp grotelių,

				stabilumas ir atsparumas intensyviai naudojimui.
16	Edukacinių priemonių lentynos	1 vnt.	1-11	Edukacinėms priemonėms, žaidimams, laboratorijos reikmenims laikyti. Konstrukcija atvira arba kombinuota su durelėmis, modulinė, pagal projektą. Medžiagos – LMDP ≥ 18 mm arba lygiavertė medžiaga. Stabili, prirėmus tvirtinama prie sienos, atspari apkrovoms, su saugiomis briaunomis ir lengvai prižiūrima.

9.2. Matmenys orientaciniai. Tiekėjas gali siūlyti kitus matmenis, jeigu jie užtikrina lygiavertį funkcionalumą ir pritaikymą numatytai vietai, nepablogina baldo funkcionalumo ir suderinamumo su numatyta patalpa. Galutiniai matmenys tikslinami tiekėjo projektavimo metu pagal faktinius patalpų matmenis ir Perkančiosios organizacijos poreikius.

10. DNSH REIKALAVIMAI

10.1. Tiekėjas, vykdydamas sutartį, turi užtikrinti, kad baldų gamyba, tiekimas, montavimas ir naudojamos medžiagos nedarytų reikšmingos žalos aplinkos tikslams.

10.2. Tiekėjas privalo užtikrinti, kad:

- būtų vengiama perteklinio energijos, vandens ir kitų gamtos išteklių naudojimo;
- būtų naudojamos teisės aktų reikalavimus atitinkančios ir saugios medžiagos;
- nebūtų naudojamos draudžiamos ar ribojamos pavojingos medžiagos;
- baldai būtų ilgaamžiai, remontuojami ir tinkami intensyviai naudojimui;
- montavimo metu susidariusios atliekos ir pakuotės būtų surenkamos, išvežamos ir sutvarkomos teisės aktų nustatyta tvarka;
- būtų laikomasi žiedinės ekonomikos, taršos prevencijos ir atliekų mažinimo principų.

10.3. Tiekėjas privalo pateikti dokumentus ar deklaracijas, pagrindžiančias DNSH reikalavimų laikymąsi, jeigu tokie dokumentai taikomi konkrečioms medžiagoms, gaminiams ar projekto finansavimo sąlygoms.

11. APLINKOSAUGINIAI REIKALAVIMAI

11.1. Pirkimas vykdomas kaip žaliasis pirkimas, taikant Lietuvos Respublikos aplinkos ministro 2011 m. birželio 28 d. įsakymu Nr. D1-508 patvirtinto Aplinkos apsaugos kriterijų taikymo, vykdam žaliuosius pirkimus, tvarkos aprašo aktualios redakcijos, galiojančios nuo 2026 m. gegužės 11 d., 4.1 papunktį.

11.2. Šiam pirkimo objektui taikomi Tvarkos aprašo 1 priedo:

- II skyriaus „Pakuotės“ reikalavimai;
- VII skyriaus „Baldai“ 7.1 papunkčio reikalavimai.

11.3. Tiekėjas privalo užtikrinti, kad baldų pakuotės atitiktų Tvarkos aprašo 1 priedo II skyriaus „Pakuotės“ reikalavimus, įskaitant reikalavimus dėl pakuočių mažinimo, tinkamumo pakartotinai naudoti ir (ar) perdirbti, pakuočių atliekų sutvarkymo bei kitus šiam pirkimo objektui taikomus reikalavimus.

11.4. Tiekėjas privalo užtikrinti, kad siūlomi baldai atitiktų Tvarkos aprašo 1 priedo VII skyriaus „Baldai“ 7.1 papunkčio reikalavimus.

11.5. Tiekėjas sutarties vykdymo metu, kai to prašo Perkančioji organizacija, turi pateikti dokumentus, pagrindžiančius atitiktį taikomiems aplinkos apsaugos kriterijams. Tinkamais dokumentais gali būti laikomi gamintojo ar tiekėjo deklaracijos, techniniai dokumentai, sertifikatai, ekologiniai ženklai arba kiti lygiaverčiai įrodymai.

11.6. Tiekėjas privalo užtikrinti, kad baldų gamybai naudojamos medžiagos būtų tinkamos naudoti vaikų ugdymo įstaigoje, atitiktų teisės aktų reikalavimus ir neturėtų draudžiamų ar ribojamų pavojingų medžiagų. Naudojamos medžiagos turi būti saugios, tinkamos vaikų ugdymo aplinkai. Paviršių dangos, klėjai, dažai, lakai ir kitos naudojamos cheminės medžiagos turi atitikti taikomus teisės aktų reikalavimus dėl pavojingų medžiagų ribojimo ir būti tinkamos naudoti vaikų ugdymo įstaigoje.

11.7. Tiekėjas privalo savo sąskaita surinkti ir išvežti baldų pristatymo bei montavimo metu susidariusias pakuotes ir atliekas, jas sutvarkant teisės aktų nustatyta tvarka.

11.8. Jeigu tiekėjas siūlo lygiaverčius aplinkosauginius sprendinius ar dokumentus, jis privalo pagrįsti jų lygiavertiškumą Perkančiajai organizacijai priimtinais įrodymais.

11.10. Baldai turi būti tinkami ilgalaikiam ir intensyviai naudojimui, remontuojami, o jų konstrukcija turi sudaryti galimybę pakeisti susidėvėjusias dalis, kai tai techniškai įmanoma.

11.11. Tiekėjas turi užtikrinti atsarginių dalių, furnitūros ar lygiaverčių komponentų prieinamumą ne trumpiau kaip 5 metus po garantinio laikotarpio pabaigos, jeigu tokios dalys yra būtinos baldų funkcionalumui palaikyti ir jų tiekimas objektyviai įmanomas.

11.12. Mediena ir medienos pagrindu pagamintos medžiagos turi būti teisėtos kilmės. Tiekėjas, Perkančiajai organizacijai paprašius, turi pateikti tai pagrindžiančius dokumentus, pavyzdžiui, gamintojo deklaraciją, FSC, PEFC ar lygiaverčius dokumentus, tiekimo grandinės dokumentus arba kitus teisėtą kilmę pagrindžiančius įrodymus.

12. DOKUMENTACIJA PATEIKIAMA KARTU SU PREKĖMIS

12.1. Kartu su prekėmis tiekėjas Perkančiajai organizacijai turi pateikti:

- prekių perdavimo–priėmimo aktus;
- atitikties deklaracijas, sertifikatus arba lygiaverčius dokumentus, kai jie taikomi konkrečiam gaminiui;
- dokumentus, pagrindžiančius aplinkosauginių ir DNSH reikalavimų laikymąsi;
- sąskaitos faktūros teikiamos per SABIS, teisės aktų nustatyta tvarka.

12.2. Dokumentai turi būti pateikiami lietuvių kalba arba kartu su vertimu į lietuvių kalbą. Techniniai gamintojo dokumentai gali būti pateikiami anglų kalba, jeigu Perkančioji organizacija sutinka ir jų turinys yra aiškus atitikčiai įvertinti.

12.3. Jeigu tiekėjas pasiūlyme ar sutarties vykdymo metu siūlo lygiaverčius sprendinius, jis privalo pateikti lygiavertiškumą pagrindžiančius dokumentus.

13. BAIGIAMOSIOS NUOSTATOS

13.1. Visi baldai turi būti pagaminti, pristatyti, sumontuoti ir perduoti Perkančiajai organizacijai laikantis pirkimo dokumentų, sutarties, techninės specifikacijos, pateikto baldų projekto, teisės aktų ir gerosios profesinės praktikos.

13.2. Tiekėjas atsako už tai, kad jo pagaminti ir sumontuoti baldai būtų tinkami naudoti pagal paskirtį, saugūs, funkcionalūs ir atitiktų šios techninės specifikacijos reikalavimus.

13.3. Visi gamybiniai tikslinimai, susiję su faktiniais matmenimis, spalvomis, furnitūra, tvirtinimo būdu ar kitais sprendiniais, turi būti suderinti su Perkančiaja organizacija raštu iki gamybos pradžios.

13.4. Suderinimai su Perkančiaja organizacija negali būti naudojami kaip pagrindas bloginti techninės specifikacijos reikalavimus, mažinti baldų kokybę, keisti jų paskirtį ar atsisakyti privalomų funkcijų.

13.5. Jeigu pirkimo dokumentuose, projekte ar techninėje specifikacijoje nurodyti konkretūs standartai, techniniai liudijimai, ženklai, tipai, medžiagos ar kiti apibūdinimai, visais atvejais leidžiami lygiaverčiai sprendiniai, tiekėjui pagrindžiant jų lygiavertiškumą.

13.6. Nustačius neatitikimus, tiekėjas privalo juos pašalinti savo sąskaita per Perkančiosios organizacijos nustatytą arba šalių suderintą terminą.

13.7. Tiekėjas privalo užtikrinti, kad viso sutarties vykdymo metu būtų laikomasi darbuotojų saugos, priešgaisrinės saugos, aplinkos apsaugos, atliekų tvarkymo ir kitų taikomų teisės aktų reikalavimų.

TVIRTINU

Direktoriaus pavaduotoja ugdymui, laikinai
atliekanti Prezidento Kazio Griniaus
gimnazijos direktoriaus funkcijas
Irena Raulinaitienė



**PAGALBINIO ŪKIO PASTATO VYTAUTO G. 58, KAZLŲ RŪDOJE,
REKONSTRAVIMO Į LOPŠELĮ-DARŽELĮ (MOKSLO PASKIRTIES
PASTATĄ) III KORPUSO BALDŲ IR INTEGRUOTOS BUITINĖS
TECHNIKOS TECHNINĖ SPECIFIKACIJA**

Įrangos tiekimas, pristatymas, montavimas ir paleidimas

1. PIRKIMO OBJEKTAS

1.1. Pirkimo objektas – įrangos tiekimas, pristatymas, užnešimas, sumontavimas, prijungimas, paleidimas ir paruošimas eksploatuoti adresu Vytauto g. 58, Kazlų Rūdoje, Kazlų Rūdos savivaldybės Kazlų Rūdos vaikų lopšelio-darželio „Pušėlė“ III korpuse.

1.2. Pirkimo objektas apima:

- įrangos tiekimą;
- pristatymą į objektą;
- užnešimą ir pastatymą numatytoje vietoje;
- surinkimą, montavimą ir prijungimą (kai taikoma);
- funkcionalumo patikrinimą ir paleidimą;
- pakuočių bei montavimo metu susidariusių atliekų išvežimą;
- dokumentacijos pateikimą;
- garantinį aptarnavimą.

1.3. Visa tiekiamą įrangą turi būti nauja, nenaudota, neeksponuota, techniškai tvarkinga.

1.4. Visi reikalavimai laikytini minimaliais. Tiekėjas gali siūlyti lygiaverčius arba geresnius sprendinius, jeigu jie užtikrina ne blogesnes funkcines, technines, saugos, energetinio efektyvumo ir eksploatacines savybes. Įranga turi būti pristatyta ir sumontuota ne vėliau kaip per 10 mėn. nuo projekto parengimo dienos.

2. PREKIŲ PRISTATYMO IR MONTAVIMO VIETA

2.1. Prekių pristatymo, montavimo ir paleidimo vieta – Vytauto g. 58, Kazlų Rūda.

2.2. Įrangos pristatymo ir montavimo laikas iš anksto derinamas su Perkančiąja organizacija.

2.3. Tiekėjas atsako už saugų įrangos transportavimą, užnešimą, montavimą ir prijungimą.

2.4. Montavimo metu padaryta žala pastatui, apdailai ar inžinerinėms sistemoms šalinama tiekėjo lėšomis.

3. BENDRA INFORMACIJA

3.1. Visa tiekiamą įrangą turi:

- atitikti Lietuvos Respublikos ir Europos Sąjungos teisės aktų reikalavimus;
- turėti CE ženklą, kai toks ženklinimas konkrečiai įrangai yra privalomas;
- būti tinkama naudoti vaikų ugdymo įstaigoje;

- būti saugi naudotojams;
- būti pritaikyta intensyviai naudojimui;
- būti lengvai valoma ir prižiūrima;
- būti atspari drėgmei, plovimui ir dezinfekavimo priemonėms.

3.2. Siūloma buitinė technika ir kita įranga turi būti energiška efektyvi, tinkama intensyviai naudojimui bei atitikti taikomus Europos Sąjungos saugos ir aplinkosaugos reikalavimus.

3.3. Kai konkrečiai įrangai pagal Europos Sąjungos teisės aktus taikomas energinio efektyvumo ženklavimas, tiekėjas privalo pateikti informaciją apie energinio efektyvumo klasę.

3.4. Tiekėjas turi užtikrinti garantinį aptarnavimą, remonto galimybę ir atsarginių dalių prieinamumą.

3.5. Elektros įranga turi būti pritaikyta naudoti Lietuvos Respublikoje eksploatuojamuose elektros tinkluose.

3.6. Jeigu techninėje specifikacijoje nurodytas konkretus standartas, techninis sprendinys, gamybos būdas, medžiaga, modelis ar tipas, laikoma, kad šalia jo nurodyti žodžiai „arba lygiavertis“.

3.7. Tiekėjas privalo užtikrinti, kad siūlomos prekės, paslaugos ir sutarties vykdymas atitiktų Lietuvos Respublikos aplinkos apsaugos teisės aktų reikalavimus, Lietuvos Respublikos aplinkos ministro įsakymu Nr. D1-508 patvirtintą Aplinkos apsaugos kriterijų taikymo, vykdam žaliuosius pirkimus, tvarkos aprašą bei reikšmingos žalos nedarymo principą (DNSH), taikomą ES fondų finansuojamiems projektams.

4. BENDRIEJI REIKALAVIMAI PIRKIMO OBJEKTUI

4.1. Visa įranga turi būti:

- pilnai sukomplektuota;
- tinkama eksploatuoti pagal paskirtį;
- neturėti išorinių pažeidimų;
- saugi naudoti;
- atitikti gamintojo techninius reikalavimus.

4.2. Jeigu įrangos montavimui reikalingi papildomi prijungimo elementai, laikikliai, žarnos, kabeliai ar kitos komplektuojamosios dalys, jos turi būti įskaičiuotos į pasiūlymo kainą.

4.3. Tiekėjas privalo atlikti visus veiksmus, būtinus įrangos paruošimui eksploatuoti.

5. ELEKTRINIŲ ĮRENGINIŲ REIKALAVIMAI

5.1. Visi elektriniai įrenginiai turi:

- būti energetiškai efektyvūs;
- būti tinkami intensyviai kasdienei eksploatacijai;
- turėti gamintojo numatytas saugos priemones;
- būti pritaikyti prijungimui prie standartinio elektros tinklo;
- turėti lengvai valomus paviršius;
- atitikti elektrosaugos reikalavimus.

5.2. Jeigu konkrečiai įrangai pagal ES teisės aktus taikomas energijos vartojimo efektyvumo ženklavimas, tiekėjas turi nurodyti energinio efektyvumo klasę.

6. KOKYBĖS IR PRIĖMIMO REIKALAVIMAI

6.1. Įranga laikoma tinkama priimti, jeigu:

- atitinka techninės specifikacijos reikalavimus;
- yra pilnai sukomplektuota;
- sumontuota ir prijungta;
- veikia pagal paskirtį;

- neturi matomų defektų;
- pateikti visi reikalaujami dokumentai.

6.2. Perkančioji organizacija turi teisę nepriimti įrangos, neatitinkančios techninės specifikacijos reikalavimų.

6.3. Nustatyti trūkumai šalinami tiekėjo lėšomis.

7. GARANTIJA

7.1. Visai įrangai suteikiama ne trumpesnė kaip 24 mėnesių garantija.

7.2. Garantinis laikotarpis pradedamas skaičiuoti nuo perdavimo–priėmimo akto pasirašymo dienos.

7.3. Garantiniu laikotarpiu visi gedimai ir defektai šalinami tiekėjo sąskaita.

7.4. Gavęs Perkančiosios organizacijos pranešimą apie gedimą ar defektą, tiekėjas privalo pradėti situacijos vertinimą ne vėliau kaip per 2 darbo dienas nuo pranešimo gavimo dienos.

7.5. Garantiniai gedimai ir defektai turi būti pašalinti ne vėliau kaip per 10 darbo dienų nuo pranešimo gavimo dienos, išskyrus atvejus, kai dėl objektyvių priežasčių reikalingas ilgesnis terminas ir jis raštu suderinamas su Perkančiąja organizacija.

7.6. Jeigu defekto pašalinti neįmanoma arba jo pašalinimas užtrunka ilgiau kaip 10 darbo dienų, Perkančioji organizacija turi teisę reikalauti nekokybišką įrangą pakeisti nauja.

8. PREKIŲ TECHNINIAI PARAMETRAI

Eil. Nr.	Įrangos pavadinimas	Kiekis	Patalpa	Minimalūs techniniai reikalavimai
1	Integruojama indaplovė	1 vnt.	Pagal projektą	Elektrinė. Integruojama ir suderinama su baldų fasadais. Tinkama intensyviai naudojimui maitinimo patalpose. Nerūdijančio plieno arba lygiaverčių higieniškų medžiagų konstrukcija. Ekonomiškas vandens ir elektros energijos suvartojimas. Apsauga nuo vandens nuotėkio arba lygiavertis sprendinys. Komplektuojama su visais prijungimo elementais. Talpa – ne mažiau kaip 12 komplektų. Triukšmo lygis – ne didesnis kaip 49 dB. Energijos vartojimo efektyvumo klasė – ne žemesnė kaip E.
2	Integruojamas šaldytuvas su šaldikliu	1 vnt.	Pagal projektą	Integruojamas į baldus ir suderinamas su fasadais. Tinkamas intensyviai naudojimui. Užtikrina saugų maisto produktų laikymą. Reguluojamos lentynos arba lygiavertis vidaus išplanavimo sprendimas. Šaldytuvo talpa – ne mažesnė kaip 158 l. Šaldiklio talpa – ne mažesnė kaip 44 l. Triukšmo lygis – ne didesnis kaip 40 dB. Energijos vartojimo efektyvumo klasė – ne žemesnė kaip E.

9. DNSH REIKALAVIMAI

Tiekėjas privalo užtikrinti, kad:

9.1. siūlomos prekės, paslaugos ir sutarties vykdymas nedarytų reikšmingos žalos klimato kaitos švelninimo ir prisitaikymo prie klimato kaitos tikslams;

9.2. būtų vengiamas perteklinis energijos, vandens ir kitų gamtos išteklių naudojimas;

9.3. prekės būtų ilgaamžės, tinkamos intensyviai naudojimui ir, kai techniškai įmanoma, remontuojamos;

9.4. pakuotės ir pristatymo, montavimo ar įrengimo metu susidarančios atliekos būtų surenkamos ir sutvarkomos teisės aktų nustatyta tvarka;

9.5. nebūtų naudojamos draudžiamos, ribojamos ar kitais teisės aktais uždraustos pavojingos medžiagos, jeigu tokie ribojimai taikomi konkrečiam pirkimo objektui;

9.6. sutarties vykdymo metu būtų laikomasi žiedinės ekonomikos, atliekų prevencijos, taršos mažinimo bei biologinės įvairovės apsaugos principų.

10. APLINKOSAUGINIAI REIKALAVIMAI

10.1. Pirkimas vykdomas taikant Lietuvos Respublikos aplinkos ministro įsakymu Nr. D1-508 patvirtinto Aplinkos apsaugos kriterijų taikymo, vykdamas žaliuosius pirkimus, tvarkos aprašo aktualios redakcijos reikalavimus.

10.2. Šiam pirkimui taikomi Tvarkos aprašo 1 priedo II skyriaus „Pakuotės“ reikalavimai.

10.3. Integruotai buitinei technikai taikomi tvarkos apraše nustatyti savarankiškai aplinkos apsaugos kriterijai vadovaujantis Tvarkos aprašo 4.4.4 papunkčiu.

10.4. Visa siūloma įranga turi būti energetiškai efektyvi, tinkama intensyviai naudojimui, ilgaamžė ir, kai techniškai įmanoma, remontuojama.

10.5. Kai konkrečiai įrangai pagal Europos Sąjungos teisės aktus taikomas energijos vartojimo efektyvumo ženklavimas, tiekėjas turi pateikti informaciją apie energinio efektyvumo klasę.

10.6. Tiekėjas turi užtikrinti remonto galimybes bei atsarginių dalių prieinamumą ne trumpiau kaip 5 metus po garantinio laikotarpio pabaigos, jeigu tokia pareiga nėra nustatyta ilgesniam laikotarpiui pagal teisės aktus arba gamintojo politiką.

10.7. Tiekėjas privalo užtikrinti, kad įrangos pristatymo, montavimo ir eksploatacijos metu būtų siekiama mažinti atliekų susidarymą.

10.8. Pakuotės turi būti kiek įmanoma mažesnės apimties, tinkamos pakartotiniam naudojimui ir (arba) perdirbimui.

10.9. Tiekėjas privalo surinkti, išvežti ir teisės aktų nustatyta tvarka sutvarkyti visas pakuotes bei montavimo metu susidariusias atliekas.

10.10. Perkančioji organizacija turi teisę prašyti tiekėjo pateikti dokumentus, pagrindžiančius atitiktį aplinkos apsaugos reikalavimams.

10.11. Jeigu tiekėjas siūlo lygiaverčius aplinkosauginius sprendinius arba dokumentus, jis privalo pateikti jų lygiavertiškumą pagrindžiančius įrodymus.

11. DOKUMENTACIJA PATEIKIAMA KARTU SU PREKĖMIS

11.1. Kartu su įranga tiekėjas pateikia:

- prekių perdavimo–priėmimo akta;
- naudojimo instrukcijas lietuvių kalba;
- garantinius dokumentus;
- techninius aprašymus;
- CE atitikties deklaracijas (kai taikoma);
- energinio efektyvumo klasę pagrindžiančius dokumentus (kai taikoma);
- gamintojo techninę dokumentaciją;
- DNSH ir aplinkosauginių reikalavimų atitiktį pagrindžiančius dokumentus (kai taikoma);
- Sąskaitos faktūros teikiamos per SABIS, teisės aktų nustatyta tvarka.

11.2. Dokumentai turi būti pateikiami lietuvių kalba arba kartu su vertimu į lietuvių kalbą.

12. BAIGIAMOSIOS NUOSTATOS

12.1. Tiekėjas atsako už įrangos tinkamumą, funkcionalumą ir atitiktį techninės specifikacijos reikalavimams.

12.2. Jeigu siūlomi lygiaverčiai sprendiniai, tiekėjas privalo pateikti jų lygiavertiškumą pagrindžiančius dokumentus.

12.3. Visi darbai turi būti atlikti laikantis galiojančių teisės aktų, gamintojų reikalavimų ir gerosios profesinės praktikos.

12.4. Nustačius neatitikimus, tiekėjas privalo juos pašalinti savo sąskaita per Perkančiosios organizacijos nustatytą arba šalių suderintą terminą.

TVIRTINU

Direktorius pavaduotoja ugdymui, laikinai
atliekanti Prezidento Kazio Griniaus
gimnazijos direktoriaus funkcijas
Irena Raulinaitienė



**PAGALBINIO ŪKIO PASTATO VYTAUTO G. 58, KAZLŲ RŪDOJE,
REKONSTRAVIMO Į LOPŠELĮ-DARŽELĮ (MOKSLO PASKIRTIES
PASTATĄ) III KORPUSO BALDŲ IR INTEGRUOTOS BUITINĖS
TECHNIKOS TECHNINĖ SPECIFIKACIJA**

Baldų projektavimo paslaugos

1. PIRKIMO OBJEKTAS

1.1. Pirkimo objektas – baldų projektavimo paslaugos pagalbiniu ūkio pastato, esančio Vytauto g. 58, Kazlų Rūdoje, rekonstravimo į lopšelių-darželį (mokslo paskirties pastatą) projektui.

1.2. Paslaugų apimtis:

- esamos situacijos analizė;
- patalpų funkcionalumo vertinimas;
- baldų išdėstymo sprendinių parengimas;
- individualių baldų projektavimas;
- integruojamos įrangos numatymas ir suderinimas;
- baldų techninių sprendinių, matmenų, medžiagiškumo ir funkcionalumo parinkimas;
- vizualizacijų, planų ir brėžinių parengimas;
- techninės informacijos pateikimas, reikalingos vėlesniam baldų pirkimui.

1.3. Projektavimo paslaugų rezultatas – pilnai parengta projektinė dokumentacija, tinkama baldų pirkimo techninei specifikacijai rengti ir baldų gamybai vykdyti.

1.4. Projektavimo paslaugos turi būti suteiktos ne vėliau kaip per 2 mėnesius nuo sutarties įsigaliojimo dienos.

2. PROJEKTAVIMO VIETA IR PRADINIAI DUOMENYS

2.1. Objektas – Vytauto g. 58, Kazlų Rūda.

2.2. Užsakovas Projektuotojui pateikia:

- architektūrinę projekto dalį;
- patalpų planus;
- turimą projektinę informaciją;
- funkcinius poreikius ir pageidavimus.

2.3. Projektuotojas privalo susipažinti su objekto dokumentais ir, esant poreikiui, atlikti objekto apžiūrą.

3. BENDRIEJI REIKALAVIMAI

3.1. Projektiniai sprendiniai turi būti funkcionalūs, ekonomiškai pagrįsti, racionalūs ir pritaikyti ikimokyklinio ugdymo įstaigos veiklai.

3.2. Projektuojami baldai turi būti:

- saugūs;
- ergonomiški;
- ilgaamžiai;
- lengvai valomi ir prižiūrimi;

- atsparūs intensyviai naudojimui;
- pritaikyti vaikų ugdymo aplinkai.

3.3. Projektiniai sprendiniai turi atitikti:

- Lietuvos Respublikos teisės aktus;
- statybos techninius reglamentus (STR);
- higienos normas;
- darbuotojų saugos ir sveikatos reikalavimus;
- vaikų saugos reikalavimus;
- universalios dizaino principus.

3.4. Tiekėjas privalo užtikrinti, kad siūlomos paslaugos ir sutarties vykdymas atitiktų Lietuvos Respublikos aplinkos apsaugos teisės aktų reikalavimus, Lietuvos Respublikos aplinkos ministro įsakymu Nr. D1-508 patvirtintą Aplinkos apsaugos kriterijų taikymo, vykdančią žaliuosius pirkimus, tvarkos aprašą bei reikšmingos žalos nedarymo principą (DNSH), taikomą ES fondų finansuojamiems projektams.

3.5. Projektiniai sprendiniai viso projektavimo proceso metu derinami su Užsakovu.

3.6. Užsakovas turi teisę teikti pastabas ir pasiūlymus projektiniams sprendiniams. Projektuotojas privalo atlikti pagrįstas korekcijas, nekeičiant esminių techninės specifikacijos tikslų ir funkcinio poreikio.

3.7. Projektuotojas turi turėti teisę verstis baldų projektavimo, interjero projektavimo, projektinių sprendinių rengimo ar kita su pirkimo objektu susijusia veikla. Perkančiajai organizacijai paprašius, Projektuotojas turi pateikti tai pagrindžiančius dokumentus.

4. UNIVERSALUS DIZAINAS IR PRIEINAMUMAS

4.1. Projektavimo sprendiniai, baldai ir jų išdėstymas turi būti rengiami vadovaujantis universalios dizaino principais, užtikrinant saugų, patogų ir funkcionalų naudojimą įvairioms naudotojų grupėms, atsižvelgiant į:

- vaikų amžių;
- vaikų ūgį;
- judėjimo galimybes;
- darbuotojų ergonomiką;
- ugdymo įstaigos funkcinius poreikius.

4.2. Baldai turi būti:

- stabilūs;
- ergonomiški;
- saugūs naudoti vaikams;
- be aštrių briaunų ir pavojingų kampų;
- lengvai valomi;
- pritaikyti intensyviai naudojimui ugdymo įstaigoje.

4.3. Projektuojant turi būti užtikrintas saugus judėjimas patalpose, tinkamas praėjimų plotis, funkcinių zonų prieinamumas ir patalpų naudojimo paprastumas.

4.4. Projektuojant turi būti taikomas socialinis kriterijus „prieinamumas ir tinkamumas naudoti visiems naudotojams“, užtikrinant, kad baldų sprendiniai būtų kiek įmanoma tinkami naudoti įvairių poreikių asmenims be papildomo pritaikymo.

4.5. Projektiniai sprendiniai neturi riboti saugaus judėjimo, evakuacijos galimybių ar patalpų funkcionalumo.

5. PROJEKTAVIMO PRINCIPAI

5.1. Projektuojami baldai turi būti:

- funkcionalūs;
- ergonomiški;

- saugūs;
- ilgaamžiai;
- lengvai prižiūrimi;
- atsparūs intensyviai eksploatacijai.

5.2. Projektuojant turi būti vertinami:

- patalpų matmenys;
- funkcinis išdėstymas;
- vaikų amžiaus grupės;
- darbuotojų darbo vietų ergonomika;
- judėjimo srautai;
- inžineriniai sprendiniai.

5.3. Baldų projektiniai sprendiniai turi būti suderinti su architektūriniais, konstrukciniais ir inžineriniais sprendiniais.

6. MEDŽIAGŲ IR KONSTRUKCIJŲ PROJEKTAVIMO REIKALAVIMAI

6.1. Projektuojami baldai turi būti numatomi iš ilgaamžių, saugių ir higieniškų medžiagų.

6.2. Projektiniuose sprendiniuose turi būti numatyta:

- drėgmei atsparios medžiagos;
- lengvai valomi paviršiai;
- nusidėvėjimui atsparios konstrukcijos;
- stabilios konstrukcijos;
- saugios konstrukcijos;
- užapvalinti kampai ir briaunos;
- sprendiniai, leidžiantys atlikti paprastą priežiūrą ir valymą.

6.3. Projektuojant turi būti sudaromos sąlygos įsigyti aplinkosauginius kriterijus atitinkančius baldus – ilgaamžius, saugius, remontuojamus, funkcionalių bei, kiek techniškai ir ekonomiškai pagrįsta, pagamintus iš aplinkai palankesnių medžiagų.

7. VAIKŲ SAUGOS REIKALAVIMAI

7.1. Projektuojant baldus turi būti numatyta:

- traumų riziką mažinantys sprendiniai;
- ergonomiškai pasiekiamumo sprendiniai;
- vaikams saugūs aukščiai;
- saugios laikymo zonos;
- stabilios konstrukcijos.

7.2. Projektuojami baldai turi būti pritaikyti skirtingų amžiaus grupių vaikams.

8. INTEGRUOJAMOS ĮRANGOS PROJEKTAVIMO REIKALAVIMAI

8.1. Projektuojant baldus turi būti numatomos vietos integruojamai įrangai.

8.2. Integruojamos įrangos sprendiniai turi būti suderinti su:

- baldų fasadais;
- elektros tinklais;
- vandentiekio ir nuotekų tinklais;
- kitomis inžinerinėmis sistemomis.

8.3. Projektuojant turi būti užtikrinta galimybė atlikti integruotos įrangos:

- techninį aptarnavimą;
- remontą;
- pakeitimą nauja įranga, neardant pagrindinių baldų konstrukcijų.

9. HIGIENOS IR PRIEŽIŪROS REIKALAVIMAI

9.1. Projektuojami baldai turi būti pritaikyti intensyviai valymui ir dezinfekcijai.

9.2. Turi būti numatyti sprendiniai, leidžiantys:

- lengvai valyti paviršius;
- išvengti sunkiai prieinamų dulkių kaupimosi vietų;
- užtikrinti higienos normų laikymąsi.

10. DNSH REIKALAVIMAI

Projektuotojas privalo užtikrinti, kad:

10.1. siūlomos paslaugos ir projektiniai sprendiniai nedarytų reikšmingos žalos klimato kaitos švelninimo ir prisitaikymo prie klimato kaitos tikslams;

10.2. būtų vengiamas perteklinis energijos, vandens ir kitų gamtos išteklių naudojimas;

10.3. projektuojami baldai būtų ilgaamžiai, tinkami intensyviai naudojimui ir, kai techniškai įmanoma, remontuojami;

10.4. būtų sudaromos prielaidos mažinti atliekų susidarymą baldų gamybos, naudojimo ir eksploatacijos metu;

10.5. nebūtų numatomi teisės aktų ribojami ar draudžiami sprendiniai ir medžiagos;

10.6. projektavimo metu būtų laikomasi žiedinės ekonomikos, taršos prevencijos bei biologinės įvairovės apsaugos principų.

11. APLINKOSAUGINIAI REIKALAVIMAI

11.1. Baldų projektavimo paslaugai taikomi Lietuvos Respublikos aplinkos ministro įsakymu Nr. D1-508 patvirtinto Aplinkos apsaugos kriterijų taikymo, vykdamas žaliuosius pirkimus, tvarkos aprašo 4.4.3 papunkčio reikalavimai.

11.2. Projektiniai sprendiniai turi būti rengiami taip, kad sudarytų sąlygas vėliau įsigyti aplinkos apsaugos kriterijus atitinkančius baldus.

11.3. Projektuojant turi būti siekiama:

- racionalaus medžiagų naudojimo;
- ilgaamžių sprendinių;
- remonto ir atnaujinimo galimybių;
- atliekų mažinimo;
- aplinkai ir žmogaus sveikatai saugių medžiagų naudojimo.

11.4. Projektiniuose sprendiniuose rekomenduojama numatyti baldus, kurių konstrukcija leistų keisti susidėvinčias dalis, atlikti remontą ir prailginti baldų naudojimo laikotarpį.

12. PROJEKGINĖS DOKUMENTACIJOS PATEIKIMAS

12.1. Projektuotojas privalo pateikti visą parengtą projektą ir visas jo dalis reikalingas baldų gamybai, tiekimui ir montavimui bei vėlesniam baldų pirkimui vykdyti.

- Projektinė dokumentacija pateikiama 1 egzempliorius popierine forma ir 1 egzempliorius skaitmeninėje laikmenoje PDF ir DWG formatais. Jeigu konkreči projektinės dokumentacijos dalis dėl savo pobūdžio negali būti pateikta DWG formatu, ji pateikiama kitu su Užsakovu suderintu redaguojamu formatu.

- Sąskaitos faktūros teikiamos per SABIS, teisės aktų nustatyta tvarka.

12.2. Visa projektinė dokumentacija pateikiama redaguojamu ir PDF formatu.

12.3. Projektiniai sprendiniai prieš galutinį tvirtinimą derinami su Užsakovu.

12.4. Galutinė projektinė dokumentacija perduodama ne vėliau kaip per 2 mėnesius nuo sutarties įsigaliojimo dienos.

13. BAIGIAMOSIOS NUOSTATOS

13.1. Projektuotojas atsako už projektinių sprendinių tinkamumą, funkcionalumą ir atitiktį techninei specifikacijai.

13.2. Projektiniai sprendiniai turi būti ekonomiškai pagrįsti, racionalūs ir tinkami vėlesniam viešajam baldų pirkimui vykdyti.

13.3. Nustačius projektinės dokumentacijos trūkumus ar neatitikimus, Projektuotojas privalo juos pašalinti savo lėšomis per su Užsakovu suderintą terminą.

UŽSAKOVAS: KAZLŲ RŪDOS SAVIVALDYBĖS ADMINISTRACIJA

STATYTOJAS: KAZLŲ RŪDOS SAVIVALDYBĖ

OBJEKTAS: PAGALBINIO ŪKIO PASTATO VYTAUTO G.58, KAZLŲ RŪDOJE, REKONSTRAVIMO Į LOPŠELĮ-DARŽELĮ (MOKSLO PASKIRTIES PASTATĄ) PROJEKTAS

STATYBOS VIETA: VYTAUTO G.58, KAZLŲ RŪDA

STATINIO KATEGORIJA: YPATINGASIS

STATYBOS RŪŠIS: REKONSTRAVIMAS

PROJEKTAVIMO DARBŲ STADIJA: TECHNINIS PROJEKTAS

DALIS: ARCHITEKTŪROS DALIS

TOMAS 03

PROJEKTO NR. 24373-03-TP-SA

DIREKTORIUS T. VAIKASAS

PV, PDV ATEST. NR. A1960 Atestuotas Architektas T. VAIKASAS

T. Vaikasas
T. Vaikasas

STATINIO PROJEKTO DOKUMENTŲ SUDĖTIES ŽINIARAŠTIS

PROJEKTO SUDĖTIS:

TOMAS 01	Bendroji dalis	BD
TOMAS 02	Sklypo sutvarkymo dalis	SP
TOMAS 03	Architektūros dalis	SA
TOMAS 04	Konstrukcijų dalis	SK
TOMAS 05	Vandentiekio ir nuotekų šalinimo dalis	VN
TOMAS 06-1	Šildymo, vėdinimo ir oro kondicionavimo	ŠVOK
TOMAS 06-2	Šilumos gamyba ir tiekimas	ŠT
TOMAS 07	Elektrotechnikos dalis	E
TOMAS 08	Apsauginės signalizacijos dalis	AS
TOMAS 09	Gaisrinės signalizacijos	GSS
TOMAS 10	Gaisrinės saugos	GS
TOMAS 11	Pasirengimo statybai ir statybos darbų organizavimo dalis	SO
TOMAS 12	Statybos skaičiuojamosios kainos nustatymo dalis	KS

BYLOS DOKUMENTŲ SUDĖTIES ŽINIARAŠTIS

Tekstinių dokumentų žiniaraštis

Dokumento žymuo	Lapų sk.	Laida	Statinio projekto dalies pavadinimas	Pastabos
24373-03-TP-SA.BSZ	1	0	Bylos dokumentų žiniaraštis	
	1	0	Objekto vietovės schema	
	2	0	Bendrieji statinių rodikliai	
24373-03-TP-SA.AR	15	0	Aiškinamasis raštas	
24373-03-TP-SA.TS	27	0	Techninės specifikacijos	
24373-03-TP-SA.MŽ	5	0	Medžiagų žiniaraštis	

BRĖŽINIŲ ŽINIARAŠTIS

Dokumento žymuo	Lapo nr.	Lapų	Laida	Statinio projekto dalies pavadinimas	Pastabos
24373-03-TP-SA-01	1	1	0	Pirmo aukšto planas	
24373-03-TP-SA-02	1	1	0	Antro aukšto planas	
24373-03-TP-SA-03	1	1	0	Pjūvis A-A	
24373-03-TP-SA-04	1	1	0	Fasadas 6-1	
24373-03-TP-SA-05	1	1	0	Fasadas 1-6	
24373-03-TP-SA-06	1	1	0	Fasadas A-E	
24373-03-TP-SA-07	1	1	0	Fasadas E-A	
24373-03-TP-SA-08	1	1	0	Stogo planas	
24373-03-TP-SA-09	3	3	0	Pirmo aukšto patalpų apdailos žiniaraštis	
24373-03-TP-SA-10	1	1	0	Antro aukšto patalpų apdailos žiniaraštis	
24373-03-TP-SA-11	1	1	0	Fasadų apdailos žiniaraštis	
24373-03-TP-SA-12	2	2	0	Vidaus durų žiniaraštis . 1 aukštas	
24373-03-TP-SA-13	1	1	0	Vidaus durų žiniaraštis . 2 aukštas	
24373-03-TP-SA-14	1	1	0	Lauko durų žiniaraštis	
24373-03-TP-SA-15	3	3	0	Langų žiniaraštis	
24373-03-TP-SA-16	1	1	0	Vizualizacija	

OBJEKTO VIETOVĒS SCHEMA

PAGALBINIO ŪKIO PASTATO VYTAUTO G.58, KAZLŪ RŪDOJE, REKONSTRAVIMO Į LOPŠELĮ-DARŽELĮ (MOKSLO PASKIRTIES PASTATĄ) PROJEKTAS



AIŠKINAMASIS RAŠTAS

1. NORMATYVINIŲ DOKUMENTŲ, KURIAIS VADOVAUJANTIS PARENGTA PROJEKTO DALIS, SAŪRAŠAS:

- LR Statybos įstatymas (aktuali redakcija nuo 2021-01-01)
- LR Aplinkos apsaugos įstatymas. 1992-01-30 (aktuali redakcija nuo 2021-01-01)
- LR Žemės įstatymas. 1994-07-01 (aktuali redakcija nuo 2021-01-01)
- LR Geriamojo vandens tiekimo ir nuotekų tvarkymo įstatymas. 2006-07-13 (aktuali redakcija nuo 2021-01-01)
- STR 1.01.02:2016 „Normatyviniai statybos techniniai dokumentai“
- STR 1.01.03:2017 „Statinių klasifikavimas“
- STR 1.01.08:2002 „Statinio statybos rūšys“
- STR 1.02.09:2011 „Teisės atlikti pastatų energinio naudingumo sertifikavimą įgijimo tvarkos aprašas“
- STR 1.04.02:2011 „Inžineriniai geologiniai ir geotechniniai tyrimai“
- STR 1.04.03:2012 „Inžineriniai geologiniai ir geotechniniai tyrimai Šiaurės Lietuvos karstiniame rajone“
- STR 1.04.04:2017 „Statinio projektavimas, projekto ekspertizė“
- STR 1.05.01:2017 „Statybą leidžiantys dokumentai. Statybos užbaigimas. Statybos sustabdymas. Savavališkos statybos padarinių šalinimas. Statybos pagal neteisėtai išduotą statybą leidžiantį dokumentą padarinių šalinimas“
- STR 1.06.01:2016 „Statybos darbai. Statinio statybos priežiūra“
- STR 1.12.06:2002 „Statinio naudojimo paskirtis ir gyvavimo trukmė“
- STR 2.01.01(1):2005 „Esminis statinio reikalavimas „Mechaninis atsparumas ir pastovumas“
- STR 2.01.01(2):1999 „Esminiai statinio reikalavimai. Gaisrinė sauga“
- STR 2.01.01(3):1999 „Esminiai statinio reikalavimai. Higiena, sveikata, aplinkos apsauga“
- STR 2.01.01(4):2008 „Esminis statinio reikalavimas „Naudojimo sauga“
- STR 2.01.01(5):2008 „Esminis statinio reikalavimas „Apsauga nuo triukšmo“
- STR 2.01.01(6):2008 „Esminis statinio reikalavimas „Energijos taupymas ir šilumos išsaugojimas“
- STR 2.01.06:2009 „Statinių apsauga nuo žaibo. Išorinė statinių apsauga nuo žaibo“
- STR 2.01.07:2003 „Pastatų vidaus ir išorės aplinkos apsauga nuo triukšmo“
- STR 2.02.02:2004 „Visuomeninės paskirties statiniai“
- STR 2.03.01:2019 „Statinių prieinamumas“
- STR 2.04.01:2018 „Pastatų atitvaros. Sienos, stogai, langai ir išorinės įėjimo durys“
- STR 2.05.03:2003 „Statybinių konstrukcijų projektavimo pagrindai“
- STR 2.06.04:2014 „Gatvės ir vietinės reikšmės keliai. Bendrieji reikalavimai“

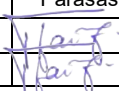
0	2024			
Laida	Data	Keitimų pavadinimas (priežastis)		
Kval. patv. dok. Nr.			Statinys: PAGALBINIO ŪKIO PASTATO VYTAUTO G.58, KAZLŲ RŪDOJE, REKONSTRAVIMO Į LOPŠELĮ-DARŽELĮ (MOKSLO PASKIRTIES PASTATĄ) PROJEKTAS	
	Pareigos	V. Pavardė	Parašas	Laida
A1960	PV	Atest. Arch. T. Vaikasas		0
A1960	PDV	Atest. Arch. T. Vaikasas		
Kalba	Statytojas:			Lapas
LT	KAZLŲ RŪDOS SAVIVALDYBĖ			Lapų
			24373-03-TP-SA.AR	1
				15

- Gaisrinės saugos pagrindiniai reikalavimai (2016-03-02 įsakymas Nr. 1-65 (TAR, 2016-03-03, Nr. 4108)
- Visuomeninių statinių gaisrinės saugos taisyklės (2011-01-17 įsakymas Nr. 1-14 (Žin., 2011, Nr. 8-378)
- RSN 156-94. Statybinė klimatologija.
- Lietuvos Respublikos darbuotojų saugos ir sveikatos įstatymas (aktuali redakcija nuo 2020-05-01)
- Darboviečių įrengimo statybvietėse nuostatos 2008-01-15, Nr. A1-22/D1-34 (aktuali redakcija nuo 2009-05-27)
- DT 5-00. Saugos ir sveikatos taisyklės statyboje (aktuali redakcija nuo 2011-07-01)
- HN 24:2003 "Geriamojo vandens saugos ir kokybės reikalavimai" (aktuali redakcija nuo 2020-05-14)
- "Dėl darboviečių įrengimo bendrųjų nuostatų patvirtinimo" Nr.85/233 (aktuali redakcija 2019-07-09)
- Paviršinių (lietaus) nuotekų tinklų ir įrenginių sistemos eksploatavimo taisyklių ir paviršinių (lietus) nuotekų tvarkymo paslaugų kainos Nr. 1-126 (aktuali redakcija 2016-01-28)
- „Specialiosios žemės naudojimo sąlygos“, patvirtintos LR Respublikos vyriausybės nutarimu Nr. 343 (aktuali redakcija nuo 2021-01-01)
- Paviršinių nuotekų tvarkymo reglamentas, patvirtintas LR aplinkos ministro 2007 balandžio 02d. Nr. D1-193 (aktuali redakcija nuo 2019-11-01)
- Nuotekų valymo įrenginių taikymo reglamentas, patvirtintas LR aplinkos ministro 2006 rugsėjo 11d. Nr. D1-412 (aktuali redakcija 2018-07-01)
- Nuotekų tvarkymo reglamentas, patvirtintas LR aplinkos ministro 2007 spalio 8d. Nr. D1-515 (aktuali redakcija nuo 2019-11-01)
- Atliekų tvarkymo taisyklės, patvirtintos LR aplinkos ministro 2011 gegužės 3d. Nr. D1-368 (aktuali redakcija nuo 2018-12-06)
- Statybinių atliekų tvarkymo taisyklės, patvirtintos aplinkos ministro 2006 m. gruodžio 29 d. įsakymu Nr.D1-63 (aktuali redakcija nuo 2018-07-01)
- LR Statybos ir Urbanistikos ministerijos įsakymas dėl „Želdinių apsaugos, vykdanč statybos darbus, taisyklių“ 2010-03-15 Nr. D1-193
- LR aplinkos ministro įsakymas „Dėl Saugotinių medžių ir krūmų kirtimo, persodinimo ar kitokio pašalinimo atvejų, šių darbų vykdymo ir leidimų šiems darbams išdavimo, medžių ir krūmų vertės atlyginimo tvarkos aprašo patvirtinimo“ 2008-01-31 Nr. D1-87 (aktuali redakcija 2017-01-05)
- Lietuvos standartas „Statinio projektas. Lauko inžinerinių tinklų grafiniai ženklai“ LST 1569:2000
- Kelių horizontaliojo ženklinimo taisyklės, patvirtintos LR susisiekimo ministro 2012 m. sausio 31 d. įsakymu Nr. 3-82
- Kelio ženklų įrengimo ir vertikaliojo ženklinimo taisyklės patvirtintos susisiekimo ministro 2012 m. sausio 31d. įsakymu Nr. 3-83
- HN 75:2016 „Ikimokyklinio ir priešmokyklinio ugdymo programų vykdymo bendrieji sveikatos saugos reikalavimai“
- HN 131:2023 „Vaikų žaidimų aikštelės ir patalpos. bendrieji sveikatos saugos reikalavimai“
- ISO 23599:2012 „Pagalbinės priemonės neregiamis ir silpnaregiams. Taktiniai vaikščiojamojo paviršiaus indikatoriai“;
- Lietuvos Respublikos viešųjų pirkimų įstatymas;
- Lietuvos Respublikos Žemės įstatymas;
- Lietuvos Respublikos želdynų įstatymas;

24373-03-TP-SA.AR	Lapas	Lapų	Laida
	2	15	0

- Lietuvos Respublikos architektūros įstatymas;
- Europos architektūros paslaugų teikėjų etikos kodeksas (redakcija nuo 2016-04-22);
- Lietuvos Respublikos nekilnojamojo turto registro įstatymas;
- Lietuvos Respublikos civilinis kodeksas;
- Lietuvos Respublikos asmens su negalia teisių apsaugos pagrindų įstatymas;
- Lietuvos Respublikos neįgaliųjų socialinės integracijos įstatymas;
- Lietuvos Respublikos potencialiai pavojingų įrenginių priežiūros įstatymas;
- Lietuvos higienos norma HN 75:2010 „Įstaiga, vykdanči ikimokyklinio ir (ar) priešmokyklinio ugdymo programą. bendrieji sveikatos saugos reikalavimai“;
- HN 15:2005 „Maisto higiena“;
- HN 90:2006 „Dezinsekcijos ir deratizacijos bendrieji saugos reikalavimai“;
- HN 35:2007 „Didžiausia leidžiamų cheminių medžiagų (teršalų) koncentracija gyvenamosios aplinkos ore“;
- HN 33:2007 „Akustinis triukšmas. Triukšmo ribiniai dydžiai gyvenamosios ir visuomenės paskirties pastatuose bei jų aplinkoje“;
- HN 131:2015 „Vaikų žaidimų aikštelės ir patalpos. Bendrieji sveikatos saugos reikalavimai“;
- HN 51:2003 „Visą žmogaus kūną veikianti vibracija: didžiausi leidžiami dydžiai ir matavimo reikalavimai darbo vietose“ patvirtinimo“;
- Lietuvos standartas LST 1569:2012 „Statinio projektas. Lauko inžinerinių tinklų grafiniai ženklai“;
- Lietuvos standartas LST 1516 „Statinio projektavimas. Bendrieji įforminimo reikalavimai“;
- Europos Parlamento ir Tarybos Reglamentas(ES) Nr. 305/2011 (OL2011 L88,p. 5);
- Gaisro aptikimo ir signalizavimo sistemų projektavimo ir įrengimo taisyklės.
- Lauko gaisrinio vandentiekio tinklų ir statinių projektavimo ir įrengimo taisyklės.
- Elektros įrenginių įrengimo bendrosios taisyklės.
- Elektros linijų ir instaliacijos įrengimo taisyklės.
- Apšvietimo elektros įrenginių įrengimo taisyklės.
- Šilumos tiekimo tinklų ir šilumos punktų įrengimo taisyklės,

2.PAGRINDINIAI PROJEKTAVIMO DUOMENYS

Techninis projektas parengtas vadovaujantis projektavimo užduotimi, kadastriniais matavimas, gautomis projektavimo/techninėmis sąlygomis ir kitais teisiniais dokumentais, patvirtintais Užsakovo, pastabomis bei nurodymais, gautais tarpinių derinimų metu.

Projektuotojas – MB „Trimatės idėjos“

Statinio objekto adresas – Vytauto g.58, Kazlų Rūda

Rekonstruojamas pastatas į lopšelj-darželį (mokslo paskirties) - ūkinis pastatas 211/p

Statybos rūšis – rekonstravimas

Rekonstruojamo statinio kategorija – esama neypatingasis, po rekonstravimo- ypatingasis

Rekonstruojamo statinio paskirtis: esama-pagalbinio ūkio, būsima- mokslo

Rekonstruojamo statinio unikalus Nr.: 5198-8003-9029 (211/p)

Griaunamas pastatas- ūkinis pastatas 311/ž

Statybos rūšis –statinio griovimas

Griaunamo statinio kategorija – 1 grupės nesudėtingas

Griaunamo statinio paskirtis: pagalbinio ūkio

24373-03-TP-SA.AR	Lapas	Lapų	Laida
	3	15	0

Griaunamo statinio unikalus Nr.: 4400-4474-5488 (3I1/Ž)

Nuosavybės teisė: Kazlų Rūdos savivaldybė

3.STATYBOS SKLYPO APIBŪDINIMAS

Sklypas – Vytauto g.58, Kazlų Rūda

Žemės sklypo unikalus Nr. 4400-2041-4464

Žemės sklypo kadastrinis Nr.: 5146/0002:199 Kazlų Rūdos m. k. v.

Žemės sklypo naudojimo būdas: Visuomeninės paskirties teritorijos

Sklypo plotas 0,7040 ha.

Sklypo savininkas LIETUVOS RESPUBLIKA.

Sudaryta panaudos sutartis: Kazlų Rūdos savivaldybės Kazlų Rūdos vaikų lopšelis-darželis „Pušėlė“

Teritorijos, kuriose taikomos specialiosios žemės naudojimo sąlygos:

-Elektroninių ryšių tinklų elektroninių ryšių infrastruktūros apsaugos zonos (III sk., 11skirsnis)

-Elektros tinklų apsaugos zonos (III sk. 4skirsnis)

Geografinė vieta

Rekonstruojamas pastatas randasi Marijampolės apskrityje, Kazlų Rūdos savivaldybėje, centrinėje miesto dalyje. Sklypas stačiakampio plano, 0,7040 ha ploto. Sklypo šiaurinę kraštinę riboja rajoninis kelias Kazlų Rūda-Pažėrai (2610). Rytinėje sklypo pusėje yra miškas ir gyvenamosios teritorijos. Pietuose gyvenamieji namai. Vakarinėje sklypo pusėje- Kazlų Rūdos Kazio Griniaus gimnazija. Greta nagrinėjamo sklypo gatvių tinklas surofuotas, susisiekimo infrastruktūra išvystyta. Sklypo kraštinėse auga medžiai. Artimiausias gyvenamasis namas yra už 20 metrų nuo projektuojamo pastato.

Žemės reljefas

Tvarkomos teritorijos žemės reljefas pakankamai lygus, altitudės svyruoja nuo 68.30 iki 69.00m.

Esami želdiniai, kultūros vertybės

Šiuo projektu tvarkomoje teritorijoje yra veja, auga lapuočiai bei spygliuočiai didieji medžiai, pasodinti dekoratyviniai augalai.

Žemės sklypas nepatenka į kultūros paveldo, saugomas teritorijas.

Vandens telkiniai

Vandens telkinių nėra

Sklypo geologinė sandara

Geologinius tyrimus atliko UAB “Rapasta” (leidimas tirti žemės gelmes Nr. 30, išduotas 2003-02-21).

Geomorfologiniu požiūriu tyrinėtus sklypas yra priskirtos holoceno ir paskutinio apledėjimo amžiu, Pabaltijo žemumų sričiai, Nemuno žemupio lygumos rajonui, Užnemunės lygumos parajoniui, Kazlų Rūdos supustytos limnoglacialinės lygumos mikrorajonui. Reljefo tipas: eolinis/limnoglacialinis.

Geologiniu požiūriu geotechninį pjūvį sudaro eoliniai dariniai (e IV) ir Baltijos posvitės limnoglacialinės nuogulos (lg III bl).

Tyrinėtus plotas (gręžinių zonoje) padengtas 0,2-0,3 m storio dirvožemio sluoksniu.

Po dirvožemiu, iki 2,8 – 3,0 m gylio stebėti eoliniai dariniai, kuriuos sudaro purus dulkingas smėlis, siSa, drėgnas-vandeningas (IGS Nr. 1), ar vidutinio tankumo Mažai dulkingas-molingas smėlis, tolygiai išrūšiuotas, SaFU, drėgnas-vandeningas (IGS Nr. 2), giliau tyrimų plote slūgso limnoglacialinės nuogulos, kurias sudaro tankus, ar labai tankus Mažai dulkingas-molingas smėlis, tolygiai išrūšiuotas, SaFU, vandeningas (IGS Nr. 3, 4).

24373-03-TP-SA.AR	Lapas	Lapų	Laida
	4	15	0

Hidrogeologinės sąlygos

Hidrogeologinės sąlygos pateiktos remiantis vandens lygio stebėjimais gręžiniuose tyrimų metu.

Gręžiniuose, 2,2-2,4 m gylyje (alt. 66,60-66,62 m) sutiktas gruntinis vanduo, šis vanduo susikaupęs dulkingame ar mažai dulkingame-molingame tolygiai išrūšiuotame smėlyje, pragręžto vandeningo smėlio sluoksnis siekia 7,6-7,8 m storį, vandenspara 10,0 m gylio gręžiniais nepasiekta.

Lietingais metų laikotarpiais ir pavasarinių polaidžių metu, gruntinio vandens lygis gali pakilti. Virš dirvožemio gali susikaupti trumpalaikis podirvio vanduo.

Lietingais metų laikotarpiais ir pavasarinių polaidžių metu, gruntinio vandens lygis gali pakilti. Virš dirvožemio gali susikaupti trumpalaikis podirvio vanduo.

Tirtame sklype, iki 2,8-3,0 m gylio stebėti puraus/silpno ar vidutinio tankumo/vidutinio stiprumo smėlio sluoksniai, giliau slūgso tankaus/stipraus ar labai tankaus/labai stipraus smėlio sluoksniai. Greta esamo pastato (pamatų zonoje), požeminių komunikacijų zonoje, ar kitų ankščiau kastų iškasų zonoje, bus technogeninių darinių (neplaningai supilto ir nebūtinai sutankino grunto). Pastato rekonstrukcijos metu, statybu darbus gali apsunkinti požeminis vanduo bei birus rupus gruntas vyraujantys ištirtame plote. Jei bus kasamos iškasos ar gręžiamos gręžduobės giliau požeminio vandens lygio, vyks grunto slinkimas ir vandens pritekėjimas į iškasas ar gręžduobes. Jei bus įrenginėjami gręžtiniai pamatai žemiau požeminio vandens lygio, apsaugai nuo požeminio vandens ir slenkančio grunto, rekomenduojame naudoti vientiso sraigtinio gręžimo technologiją CFA. Iškasų šlaitus rekomenduojama sutvirtinti.

4.PROJEKTINIAI SPRENDIMAI

Rekonstruojamas pastatas į lopšelj-darželį:

Pastatas-ūkinis pastatas 211/p

- Unikalus daikto Nr.5198-8003-9029
- Naudojimo paskirtis-pagalbinio ūkio.
- Statybos pabaigos metai 1988.
- Auštų sk.-1. Tūris-555 kub.m., užstatytas plotas 206 kv.m. Sienos-plytų mūro ir medinės, stogas dvišlaitis, šiferio dangos.

Griaunamas šalia rekonstruojamo pastato esantis priestatas:

Pastatas-ūkinis pastatas 311/ž

- Unikalus daikto Nr.4400-4474-5488
- Naudojimo paskirtis-pagalbinio ūkio.
- Statybos pabaigos metai 2010.
- Auštų sk.-1. Tūris-74 kub.m., užstatytas plotas 34 kv.m. Sienos-medis su karkasu, stogas vienišlaitis, šiferio dangos.

Projektiniais sprendimais esamas ūkinis pastatas rekonstruojamas jį pritaikant lopšeliui-darželiui ir nugriaunant esamą priestatą.

4.1.Projektuojamų statinių išdėtymas sklype

Sklypo šiaurinėje dalyje yra esamas mokslo paskirties pastatas- vaikų lopšelis-darželis. Projektiniais sprendimais rekonstruojamas ūkinis pastatas 211/p ir griaunamas šalia jo pristatytas rekonstruojamas ūkinis pastatas 311/ž yra sklypo pietinėje pusėje. Sklypo pakraščiuose auga medžiai, yra trinkelė dangos kiemo

24373-03-TP-SA.AR	Lapas	Lapų	Laida
	5	15	0

aikštelė, vaikų žaidimo aikštelės, sklypas apjuostas tvora. Pagrindinis įvažiavimas į sklypo teritoriją išlieka esamas šiaurėje– iš rajoninio kelio Kazlų Rūda-Pažėrai. Nauji įvažiavimai neprojektuojami.

4.2. Projektuojamo pastato projektiniai sprendiniai

Rekonstruojamas lopšelis-darželis yra dviejų aukštų, sutapdinto stogo, stačiakampio su įgilinta centrine dalimi kompozicijos. Rekonstrukcijos metu išsaugoma ūkinio pastato šiaurinė mūrinė siena pirmame aukšte.

Sąlyginė altitudė $\pm 0,000=69.10$; $\pm 0,000$ sutampa su pirmo aukšto patalpų grindų paviršiumi.

Rekonstruojamo pastato karkaso principinė schema –mūro sienos su g/b perdangos plokštėmis. Pastatui projektuojami poliniai pamatai. Išsaugoma pirmame aukšte dalis esamų mūrinių sienų. Antrajame aukšte visa konstrukcinė schema- nauja.

4.3. Statinio zonavimas ir funkciniai ryšiai

Pagrindinis pateikimas į pastatą planuojamas šiaurinėje dalyje, centre per architektūriškai išreikštą įėjimą. Įėjimo vieta parinkta taip, kad būtų patogų patekti iš automobilio stovėjimo aikštelės ir atėjus nuo gatvės. Patekus į pastatą numatoma funkcinė ašis- koridorius, kuris jungia laiptinę, žmonių su negalia keltuvaž, grupes bei kitas patalpas.

Pirmajame pastato aukšte vakarinė dalis skirta 1-2 metų vaikų darželio grupei (10 vaikų). Pagal HN 75:2016 vienam vaikui iki 3 metų grupėje turi būti numatytas ne mažesnis kaip 4,3 kv.m. plotas, tai grupės plotas turi būti didesnis nei 43 kv.m. Ikimokyklinio ugdymo patalpa atskirta į tris funkcines zonas: persirengimo patalpa, grupė ir san. mazgas. Pirmiausia patenkama į nusirengimo zoną, kur vaikai persirengia, numatoma 10 persirengimo spintelių ir tada toliau einama į grupę. Iš grupės patenkama į san. mazgą. San. mazge projektuojamai 2 unitazai, 3 praustuvai ir viena pusvonė. Pagrindinė grupės erdvė suskaidoma į aktyvią ir tyliąją įrengiant stiklinę pertvarą. Tyliojoje zonoje numatomas vaikų mitymas. Grupėse baldai rekomenduojami moduliniai- su galimybe apjungti bendroms veikloms, arba atskirti individualiems užsiėmimams ar bendrai veiklai mažesnėse grupėse. Iš grupės evakuojamasi tiesiogiai per vitrininius langus į lauką. Grupės langai numatomi į pietinę ir vakarinę puses. Kampe planuojama virtuvėlė, kurioje bus serviruojamas atvežtas maistas, plautuvė ir indaplovė, kurioje bus plaunami vaikų indai.

Lopšelio-darželio šiaurės vakariniame kampe numatoma laiptinė patekimui į antrą aukštą ir techninės patalpos-vent.kamera bei šiluminis mazgas. Pastato centrinėje dalyje įrengiamas keltuvas žmonėms su negalia, san. mazgas. Ir valytojos-pagalbinė patalpa.

Rytinėje pastato dalyje planuojama salė, ir STEAM laboratorija, sujungti stumdoma pertvara- esant poreikiui salė bus padidinama. Šalia salės įrengima pagalbinė patalpa ir san. mazgas. Evakuacija iš salės numatoma tiesiogiai į lauką per papildomas evakuacines duris. Šiaurės rytų dalyje įrengiami du kabinetai darbuotojams.

Pietinėje pastato dalyje pristatoma evakuacinė laiptinė.

Antras pastato aukštas skirtas dviem lopšelio-darželio grupėms. Vakarinėje pusėje įrengiama 2-3 metų vaikų grupė (15 vaikų). Pagal HN 75:2016 vienam vaikui iki 3 metų grupėje turi būti numatytas ne mažesnis kaip 4,3 kv.m. plotas, tai grupės plotas turi būti didesnis nei 64,5 kv.m. Rytinėje pusėje įrengiama nuo 3 metų vaikų grupė (20 vaikų). Pagal HN grupės plotas turi būti didesnis nei 86 kv.m. Abi grupės padalintos į tris funkcines zonas: persirengimo patalpa, grupė ir san. mazgas. San. mazguose projektuojama po 3 unitazas, 4 praustuvus ir vieną pusvonę. Grupių erdvės suskaidomos į aktyvią ir tylią miegojimui. Kiekvienoje grupėje

24373-03-TP-SA.AR	Lapas	Lapų	Laida
	6	15	0

įrengiamos virtuvėlės zonos, kuriose bus serviruojamas atvežtas maistas, plautuvė ir indaplovė, kurioje bus plaunami vaikų indai.

Evakuacija tiesiogiai numatoma iš grupių per tambūrą į šaltą evakuacinę laiptinę. Šiaurės rytų dalyje numatomas san. mazgas pritaikytas žmonėms su negalia.

4.4. Statinio tūriniai sprendimai

Pastato plano formą padiktavo esama senojo ūkinio pastato šiaurinė siena, kurią išlaikome rekonstrukcijos metu. Tūris plečiamas į pietų ir vakarų puses, pristatomas antras aukštas. Projektuojamo pastato karkaso principinė schema –mūro sienos su g/b perdangos plokštėmis. Pastatui projektuojami poliniai Ø 350 mm pamatai. Stogas-sutapdintas. Stogo konstrukcija – g/b surenkamos plokštės. Stogo danga – prilydoma. Vandens surinkimas – išorinis. Išorės ir vidaus laikančios 18-25 cm storio sienos mūrijamos iš silikatinių plytų. Iš lauko pusės sienos apšiltinamos EPS 70N 300 mm storio plokštėmis, įrengiant struktūrinio tinko apdailą. Pertvaros įrengiamos iš gipso kartono su akmens vatos užpildu.

4.5. Fasadų apdaila

Fasadų apdaila numatoma struktūrinio tinko, šviesiai smėlinės spalvos. Apdailos tipas derinamas prie esamo sklype lopšelio pastato. Pagrindiniame fasade numatomi medžio apdailos intarpai. Apdaila tiksliau derinama su projekto architektu darbo projekto metu.

4.6. Vidaus patalpų apdaila

Grindys: darželyje numatoma įrengti vinilinę akustinę grindų dangą. San. mazguose- grindų akmens masės plytelės.

Langai: langai numatomi plastikinių profilių, užtikrinantys reikalingą apšvietos lygį dienos metu.

Lubos: įrengiamos pakabinamos segmentinės lubos su įmontuojamais šviestuvais.

Sienos: lopšelyje-darželyje įrengiamos dvigubo gipso kartono ir mūrinės sienos. Apdaila- glaistymas (pagal poreikį), gruntavimas ir dažymas matiniais plaunamais dažais.

Laiptinės: laiptai dengiami akmens masės plytelėmis. Laiptatakliai projektuojami pagal reikalavimus, ne siauresni nei negu 1200mm. Tarp turėklų strypų tarpas ne didesnis nei 100mm., turėklų skaidymas-vertikalus. Turėklai įrengiami dviejų lygių- 50 ir 90cm aukštyje, kad būtų patogiu ir darželinukams ir suaugusiems.

Fasaduose įrengiami dideli langai ir durys. Rėmų spalva derinama darbo projekto metu su architektu. Vitrinose ir langai turi atitikti A++ energetinio naudingumo klasės reikalavimus ir turi būti sumontuoti sandariai. Vitrinų ir langų šilumos perdavimo koeficientas ne didesnis kaip 0,9(W/(m²K)), orinio laidžio 4 klasė. Langai išnešti ant išorinės sienos termoizoliacinio sluoksnio.

Visos lauko durys turi atitikti A++ energetinio naudingumo klasės reikalavimus ir turi būti sumontuotos sandariai. Durų šilumos perdavimo koeficientas be stiklo ne didesnis kaip 1,4 (W/(m²K)), orinio laidžio 4 klasė. Stiklinių lauko durų šilumos perdavimo koeficientas ne didesnis kaip 0,9 (W/(m²K)). Vidaus durys skydinės sustiprintos konstrukcijos.

Metalo gaminiai padengti antikorozine danga.

Rekonstruojamas pastatas **A++ energinio naudingumo klasės**. Pastatui turės būti atlikti sandarumo matavimas. Statinio projektiniai sprendiniai: atitvarinės konstrukcijos, šildymo, vėdinimo, vėsinimo, apšvietimo, karšto buitinio vandens ruošimo atitinka A++ energinio naudingumo klasei keliamus reikalavimus.

24373-03-TP-SA.AR	Lapas	Lapų	Laida
	7	15	0

Atliekant statybos darbus turi būti išpildyti visi pastato A++ energinio naudingumo klasei ir sandarumui taikomi reikalavimai, remiantis STR 2.01.02:2016 „Pastatų energinio naudingumo projektavimas ir sertifikavimas“, LST EN ISO 9972:2015 „Šiluminės pastatų charakteristikos. Pastatų pralaidumo orui nustatymas. Ventilatorinis slėgių skirtumo metodas“, STR 2.01.01(6):2008 „Esminis statinio reikalavimas. Energijos taupymas ir šilumos išsaugojimas“, STR 2.09.02:2005 „Šildymas, vėdinimas ir oro kondicionavimas“.

4.7. Energijos taupymas ir šilumos išsaugojimas

Pastatas projektuojamas A++ energinio naudingumo klasės.

Šilumos perdavimo koeficientų vertės:

- Lauko sienoms 0,12 W/m²*K;
- Stogui 0,11 W/m²*K;
- Langams, durims 0,9-1,4 W/m²*K;

Visos pastato išorinės konstrukcijos sandarios. Išorinėse sienose, stoguose kertamos angos statybų darbų metu turi būti užsandarinamos specialiomis mastikomis. Statinio projektiniai sprendiniai: atitvarinės konstrukcijos, šildymo, vėdinimo, vėsinimo, apšvietimo, karšto buitinio vandens ruošimo atitinka A++ energinio naudingumo klasei keliamus reikalavimus.

Šildymo, vėdinimo sprendiniai, atitinkantys pastato energinio naudingumo A++ klasės reikalavimus, pateikti projekto šildymo, vėdinimo ir oro kondicionavimo dalyje (ŠVOK).

4.8 Numatomas darbo režimas, sanitarinis darbuotojų ir vaikų aprūpinimas

- Lopšelyje-darželyje numatomos 3 vaikų grupės. 1-2 metų vaikai -10 vaikų grupė (1 aukšte), 2-3 metų vaikai-15 vaikų grupė (2 aukšte) ir nuo 3 metų vaikai- 20 vaikų grupė (2 aukšte). Viso vaikų -45.
- Didžiausias darbuotojų skaičius vienoje pamainoje – 8 žm. (moterys)

Abiejuose pastato auštuose projektuojamas san. mazgas su unitazu ir praustuviu, pritaikytas žmonėms su negalia, skirtas darbuotojams. Tualetė turi būti rankų praustuvė, asmens higienos priemonių (tualetinio popieriaus, muilo), vienkartinį rankšluosčių dėtuve su vienkartiniais rankšluosčiais ar rankų džiovintuvu, atliekų surinkimo talpykla.

Pagal STR 2.02.02:2004 "Visuomeninės paskirties statiniai" sanitarinių prietaisų skaičius bendruoju atveju turi būti ne mažesnis kaip:

<i>Įrenginio pavadinimas</i>	<i>Vyrų ne daugiau kaip</i>	<i>Moteryų ne daugiau kaip</i>
1 unitazas	18	12
1 pisuaras	18	-
1 bidė (higieninis dušas)	-	14

Pastaba- pagal STR 2.02.02:2004 „Visuomeninės paskirties statiniai, moterų asmeninės higienos kabinos (bidė arba higieniniai dušai) turi būti įrengiamos, jeigu Statinyje dirba (gyvena) daugiau kaip 14 moterų. Kadangi darželyje tiek moterų darbo vietų numatyta nėra, bidė kabinos nėra privaloma.

Vaikams šalia grupių projektuojami atskiri san. mazgai.

Šalia 10 vaikų grupės (1-2 metų) projektuojamai 2 unitazai, 3 praustuvai, viena pusvonė.

Šalia 15 vaikų grupės (2-3 metų) projektuojamai 3 unitazai, 4 praustuvai, viena pusvonė.

Šalia 20 vaikų grupės (nuo 3 metų) projektuojamai 3 unitazai, 4 praustuvai, viena pusvonė.

24373-03-TP-SA.AR	Lapas	Lapų	Laida
	8	15	0

Pagal HN 75:2016 „Ikmokyklinio ir priešmokyklinio ugdymo programų vykdymo bendrieji sveikatos saugos reikalavimai“ sanitarinių prietaisų skaičius bendruoju atveju turi būti ne mažesnis kaip: 1 unitazas septyniems vaikams (išskyrus grupes, kuriose ugdomi vaikai iki 3 metų amžiaus), 1 praustuvė penkiems vaikams, 1 pusvonė ar dušas, vonia su lanksčiu dušo rageliu tualetu-prausyklos patalpoje (išskyrus priešmokyklinio ugdymo grupes). Grupės, kurioje ugdomi vaikai iki 3 metų amžiaus, tualetu-prausyklos patalpoje įrengiama ne mažiau kaip 1 unitazas. Tualetuose-prausyklose turi būti asmens higienos priemonių: tualetinio popieriaus, skysto muilo, rankšluostinė ir individualūs daugkartinio naudojimo rankšluosčiai arba vienkartiniai rankšluosčiai dėtuvė su vienkartiniais rankšluosčiais. Vaikams skirtos praustuvės įrengiamos taip, kad skirtingo amžiaus vaikai galėtų patogiai ir saugiai jomis naudotis. (aukštis derinamas darbo projekto metu) Prireikus patogiam ir saugiam praustuvės naudojimui vaikams pritaikyti gali būti naudojamos papildomos priemonės (pvz., pakyla ar pan.). Vaikams unitazai įrengiami taip, kad būtų užtikrintas vaikų privatumas. Jei patalpoje įrengiami keli unitazai, jie įrengiami ne mažesnėse kaip 0,6 kv. m kabinose. Tarp kabinų turi būti ne žemesnė kaip 1,2 m aukščio pertvara su tarpu nuo grindų. Grupėse, kuriose ugdomi 3 metų ir vyresni vaikai, kabinos turi būti su durimis ar kita uždanga.

Vaikai bus maitinami grupėse atvežtu maistu. Kiekviena grupė turės savo virtuvėlę su indais, įrankiais, plautuve, indaplove. Indai po maisto bus plaunami indaplovėse grupėse.

4.9. Statinio inž. aprūpinamas, privažiavimo keliai.

▪ Elektros energijos tiekimo patikimumo kategorija - trečia. Elektros energijos tiekimas bus vykdomas iš komercinės apskaitos skydo į įvadinį skydą ĮSS, kuris yra suprojektuotas elektros skydinėje. Elektros energijos tiekimo kabelis projektuojamas pagal atskirą, elektros energijos tiekimo po apskaitos, projektą.

▪ Vandens šaltinis – esami centralizuoti miesto tinklai. Vanduo į rekonstruojamą pastatą bus tiekiamas projektuojamu PE100 PN10 d63 mm vamzdžiu nuo esamos vandentiekio linijos d110 mm ir esamo šulinio prie Vytauto g., pagal UAB „Kazlų Rūdos šilumos tinklai“ prisijungimo sąlygas. Vanduo bus naudojamas pastato lankytojų ir darbuotojų buitiniams reikmėms. Lauko vandentiekio trasa suprojektuota iš polietileningų PE100 PN10 Ø63 slėgio vamzdžių.

▪ Lauko buitinių nuotekų sistema suprojektuota iš PVC SN8 ir PE100 RC Ø110/160 mm savitakinių nuotekų vamzdžių. Vamzdžiai turi būti klojami su nuolydžiu užtikrinančiu savaiminį tinklo prasivalymą. 110 mm skersmens vamzdžiai montuojami su nuolydžiu – i=0.02; atitinkamai 160 mm su - i=0.01.

▪ Lietaus nuotekos surenkamos nuo rekonstruojamo statinio stogo. Lietaus nuotekos nuo stogo išoriniais lietaus nuotekų stovais nuleidžiamos į esamą lietaus tinklą vakarinėje sklypo dalyje. Įlajos ir lietvamzdžiai montuojami su el. pašildymu.

4.10 Kultūros paveldo išsaugojimas, urbanistikos sprendiniai.

Sklypas nepatenka į nekilnojamo kultūros paveldo apsaugos zoną.

Pagal Kazlų Rūdos miesto bendrojo plano sprendinius sklypas priklauso vienbučių ir dvibučių pastatų gyvenamajai teritorijai.

4.11 Esminių statinio reikalavimų išpildymas

Mechaninis atsparumas ir pastovumas.

Statinio konstrukcijos suprojektuotos vadovaujantis normatyviniais dokumentais. Projektiniai sprendimai užtikrina statinio mechaninį pastovumą ir pastovumą statybos ir naudojimo metu.

24373-03-TP-SA.AR	Lapas	Lapų	Laida
	9	15	0

Gaisrinė sauga.

Pagal „Gaisrinės saugos pagrindiniai reikalavimai“ pastatas priskiriamas P.2.11 (Mokslo pastatai švietimo ir mokslo tikslams) funkicinei grupei. Projektuojamas statinys priklauso I (pirmo) laipsnio 3 (trečiai) gaisro apkrovos kategorijai. Minimalus konstrukcijų atsparumas ugniai ir maksimali ugnies plitimo riba konstrukcijoms nustatoma pagal Gaisrinės saugos pagrindinius reikalavimus. Evakuacijos keliuose apdaila numatyta iš nedegių medžiagų. Aplink pastatą aikštelėse ir ant kelio gaisrų gesinimo ir gelbėjimo automobiliams privažiuoti paliekami laisvi pravažiavimai, nesodinami medžiai nesukuriamos kitokios kliūtys. Įrengiama metalinių konstrukcijų įžeminimas ir žaibosauga. Pastate įrengiama A – tipo gaisro aptikimo ir signalizavimo sistema su dūminiais detektoriais.

Higiena, sveikata, aplinkos apsauga.

Darželio-lopšelio pastato patalpose įrengiamos normalios buitinės sąlygos, geriamas vanduo, nuotekų šalinimas, šildymas, vėdinimas, dirbtinis ir natūralus apšvietimas.

Statinyje naudojamos sertifikuotos žmogaus sveikatai nekenksmingos medžiagos. Produktų ir jų aplinkos projektavimo principai, pabrėžiantys, kad produktai turi būti projektuojami bei kuriami taip, kad jie būtų universaliai pritaikyti naudojimui kiek įmanomą didesnei žmonių grupei, neintegruojant papildomų produkto savybių, kurios būtų specialiai skirtos tik tam tikrai vienai žmonių grupei, o kitoms ne. Aplinka projektuojama – universali. Pastate nėra oro taršos šaltinių.

Naudojimo sauga.

Statiniai suprojektuoti, kad būtų išvengta nelaimingų atsitikimų. Metalo konstrukcijos įžemintos. Dangos parenkamos pagal slidumo klasę.

Apsauga nuo triukšmo.

Projektuojamos atitvarinės konstrukcijos užtikrina norminę garso izoliaciją. Langai ir vitrinos įrengiamos su stiklo paketais. Viduje nėra triukšmo šaltinių.

4.12 Energijos taupymas ir šilumos išsaugojimas.

Pastate projektuojamas grindinis šildymas, tik techninėse patalpose ir laiptinėje numatyti elektriniai radiatoriai. Patalpų šildymui projektuojama dvivamzdė kolektorinė grindų šildymo sistema. Vaikų darželio patalpų vėdinimui suprojektuota viena mechaninė rekuperacinė vėdinimo sistema ir penkios atskiros oro šalinimo sistemos iš WC-dušų patalpų. Vasaros metu siekiant patalpose užtikrinti normalias klimatinės sąlygas, numatytas oro atvėsinimas. Patalpų oro vėsinimo galios skaičiavimuose įvertinta šilumos pritekėjimai, kuriuos sudaro vidaus šilumos pritekėjimai nuo žmonių, apšvietimo ir saulės spinduliuotės pritekėjimai. Numatytas salės ir administracinių patalpų vėsinimas, taikant Multisplit oro kondicionierius.

Karšto vandens ruošimas elektra numatytas VN dalyje, įrengiant tūrinius boileriukus.

Vėdinimo sistemos rekuperatoriui papildomas oro pašildymas numatytas oras-oras šilumos siurbliu ir elektriniu šildytuvu.

Šilumos gamybai projektuojami du šilumos siurbliai oras-vanduo po 16,0 kW.

4.13 Prevencinės priemonės apsaugai nuo smurto ir vandalizmo.

Duryse įrengiami patikimi užraktai. Nakties metu teritorija ir aikštelės apšviestos. Visas sklypas yra aptvertas tvora. Vartai ir varteliai nakties metu rakinami.

4.14 Aplinkos ir statinių pritaikymas žmonėms su negalia

Rekonstruojamas pastatas pritaikytas judėjimui žmonėms su negalia pagal STR 2.03.01:2019 ir ISO 21542:2011. Koridoriai projektuojami ne siauresni nei 1,5m pločio, numatomi san. mazgai žmonėms su negalia

24373-03-TP-SA.AR	Lapas	Lapų	Laida
	10	15	0

abiejuose pastato aukštuose. Patekimui į antrąjį aukštą projektuojamas keltuvas (taikant Reglamentą ir standartą LST EN 81-70:2018 [5.13]). Keltuvo iškvietimo ir valdymo mygtukai turi būti sumontuoti 800 – 1100 mm aukštyje nuo grindų ar priėjimo prie lifto paviršiaus.

Pagrindinio įėjimo durų slenkstis ne aukštesnis kaip 20mm, prie įėjimo projektuojamas pandusas, arba dangos sukėlimas ne aukštesnis kaip 8,3% nuolydžio. Prie pagrindinio įėjimo durų montuojami kojų valymo įtaisai turi būti įgilinti, taip kad jų paviršius sutaptų su dangos paviršiumi.

Pastatų vidaus įspėjamieji paviršiai nuo gretimų paviršių turi skirtis savo kietumu, tamprumu ar garsu, sklindančiu nuo jų paviršiaus.

Ant ŽN judėjimo trasoje ar greta jos esančių kliūčių (stulpų, atramų, medžių kamienų ir kt.) 1 500-1 700 mm aukštyje nuo žemės paviršiaus turi būti įrengiama perspėjanti ryškios spalvos 150 mm pločio juosta. Prieš tokias kliūtis turi būti įrengiami įspėjamieji paviršiai.

ŽN pritaikytas įėjimas į pastatą, ŽN pritaikytos vietos patalpose ir nuorodos į jas turi būti pažymėtos tarptautiniu ŽN ženklu. Prie pastato ir viduje ŽN judėjimo trasose įrengiami įspėjamieji paviršiai pagal STR 2.03.01:2001. ŽN judėjimo trasose įrengiami įspėjamieji paviršiai rekomenduojami tokio reljefo:

- lygiagrečių juostelių (4-5 mm aukščio, 20-25 mm pločio, išdėstytų kas 40-60 mm), skirto judėjimo kryptims ar krypties pasikeitimui pažymėti;

- apvalių kauburėlių (kauburėlių skersmuo 20-25 mm, aukštis 4-5 mm, atstumai tarp centrų 60 mm), skirto įspėti apie priekyje esančius aukščio pasikeitimus (laiptus arba pandusus).

ŽN judėjimo trasų paviršiai turi būti lygūs, kieti, pakankamai šiurkštūs, neslidūs, neklampūs, iš nebirų (ne smėlio, ne žvyro) ir saikingai rievėtų medžiagų. Dangos iš plokščių ar plytelių turi būti lygios, siūlės tarp plytelių ne platesnės nei 15 mm. ŽN pritaikytose trasose ir zonose esančių grotų, dangčių ir pan. kiaurymės negali būti platesnės kaip 15 mm.

ŽN pritaikytų durų, jas atidarius, angos beklūtis plotis, matuojant tarp varčios ir staktos vidaus, turi būti ne mažesnis kaip 850 mm. Jei durys yra dvivėrės neautomatinės, varstomosios varčios plotis turi būti toks, kad ją atidarius beklūtis angos plotis būtų ne mažesnis kaip 850 mm. Durys pastato viduje turi būti be slenksčių.

Prie durų, kurios atsidaro ne automatiškai, būtina palikti aikštelę ŽN vežimėliui važiuoti. Stiklinės lauko durys turi būti iš smūgiams atsparaus stiklo. Stiklinė durų plokštuma turi būti pažymėta ryškios spalvos juosta. Taip pat, turi būti pažymėtos stiklinės sienos, vitrinos ir kitokie stiklo elementai, esantys greta durų.

Rankenas, užraktus, grandinėles ir pan. elementus būtina įtaisyti ne aukščiau kaip 1 200 mm nuo grindų paviršiaus.

Kiekviename pastato aukšte įrengiamas sanmazgas pritaikytas neįgaliesiems. Visuomeninės paskirties statinyje, kai aukšto patalpų plotas didesnis nei 200 m² ir ne didesnis kaip 1 000 m², įrengiamas A tipo tualetas su įėjimu iš bendro naudojimo patalpų, o antrame aukšte, kai aukšto patalpų plotas didesnis nei 200 m² ir iki 1 000 m², įrengiamas B tipo tualetas su įėjimu iš bendrojo naudojimo patalpų.

ŽN pritaikytame sanitariniame mazge būtina įrengti pavojaus signalizaciją. Pavojaus signalas turi būti perduodamas garsu ir šviesa iš atskiro maitinimo šaltinio. Sanmazgas turi būti pažymėtas tarptautiniu ŽN ženklu. ŽN WC elektros jungikliai, kištukiniai lizdai, skambučių mygtukai ir kiti valdymo įtaisai, skirti naudotis ŽN, turi būti įrengti ne žemiau kaip 500 mm, ne aukščiau kaip 1300 mm nuo grindų paviršiaus ir ne arčiau kaip 300 mm nuo artimiausio baldo ar vidinio sienos kampo. Vienoje vietoje galima sugrupuoti ne daugiau kaip po du jungiklius ar kištukinius lizdus. WC durys turi būti be slenksčio.

Tualete pritaikytame žmonių su negalia reikmėms unitazas turi būti pastatytas taip, kad iš vieno jo šono liktų ne siauresnis kaip 900mm tarpas vežimėliui pastatyti. Unitazas turi būti pastatytas ne arčiau kaip 300mm

24373-03-TP-SA.AR	Lapas	Lapų	Laida
	11	15	0

iki šoninės sienos. Abipus unitazo 300-350mm atstumu nuo tualetu centro, turi būti įrengti turėklai (arba nuleidžiamasis, arba pritvirtintas prie sienos). Mažiausias atstumas nuo sienos turėtų būti 40mm. Pusėse, kuriose galimas šoninis persėdimas, (200-300)mm aukštyje nuo unitazo sėdynės turi būti įrengtas užlenkiamasis turėklas (nuleidžiamasis atraminis turėklas). Turėklai turi atlaikyti bet kokia kryptimi veikiančią bent 1kN jėgą, rekomenduojama 1,7kN. Užlenkiamojo turėklo ilgis turėtų (100-250)mm persidengti su unitazo sėdynės priekiniu kraštu. Užlenkiamasis turėklas turėtų būti išdėstytas taip, kad užlenktą turėklą būtų galima pasiekti iš neįgaliųjų vežimėlio. Kai šalia unitazo yra siena, (200-300)mm aukštyje nuo unitazo sėdynės turi būti įrengtas horizontalusis turėklas, o vertikalusis turėklas turi tęstis nuo horizontaliojo turėklo iki 1700mm aukščio nuo grindų lygio. Turėklas turi tęstis bent 150mm iki unitazo sėdynės priekinio krašto. Visas horizontalusis turėklas turi būti be tarpų. Vaikams skirtuose tualetuose turėklo aukštis turi būti 510-635mm. Turėklai turi būti apvalaus profilio, ne mažesnio kaip 35mm ir ne didesnio kaip 50mm skersmens. Priedai, pvz. rankšluosčiai, muilas, šiukšlinė ir kt., turi būti išdėstyti taip, kad netrukdytų naudotis turėklais.

ŽN pritaikytas praustuvas turi būti pakabintas ne arčiau kaip 300 nuo šoninės sienos, praustuvo viršus turi būti 750-850mm aukštyje nuo grindų paviršiaus. Prieš praustuva būtina palikti ne mažesnę kaip 1200x900mm dydžio aikštelę NŽ su vežimėliu važiuoti. Abipus praustuvo 800-900mm aukštyje taip pat reikia pritvirtinti turėklus. Ant sienos turi būti įrengta lanksti dušo žarna su dušo galvute, grindyse trapas vandeniui surinkti.

Sanitarinėse patalpose, pritaikytose ŽN, veidrodžiai turi būti pakabinti taip, kad apatinė atspindžio paviršiaus briauna būtų ne aukščiau kaip 850 mm nuo grindų paviršiaus. Rankšluosčius, rankų džiovintuvus, popieriaus, muilo laikiklius ir kitus elementus būtina kabinti 850-1 200 mm aukštyje nuo grindų.

Durų furnitūros elementus – užraktus, rankenas, skambučius ir kt. – turi būti galima valdyti viena ranka (ISO 21542:2011).

ŽN pritaikytų durų, jas atidarius, angos beklūtis plotis, matuojant tarp varčios ir staktos vidaus, turi būti ne mažesnis kaip 850 mm.

Visi svarbūs valdymo įtaisai turėtų būti pažymėti Brailio raštu (ISO 21542:2011).

Pastato durys, skirtingi aukštai arba skyriai turi būti identifikuojami skirtingomis spalvomis, dideliais numeriais (ISO 21542:2011) (Sprendžiama darbo projekto metu).

Siekiant palengvinti silpnaregių judėjimą, maršrutai turėtų turėti aptinkamas ribas ir regimai išsiskirti iš aplinkos. Kad būtų galima orientuotis ir rasti kelią labai labai sudėtinguose pastatuose ir didelėse zonose, nurodymai gali būti pateikiami įrengiant taktilinius vaikščiojimo paviršiaus indikatorius ir vaizdinę, garso bei taktilinę informaciją, įskaitant informaciją apie išėjimus ir evakuaciją.

Įrengiami turėklai pagrindinėje laiptinėje turi turėti horizontalią iškyšą, besitęsiančią bent 300mm už kiekvieno laiptatačio pirmosios ir paskutinės pakopos iškyšų. Prie turėklo turi būti nekludančiu būdu nuolatinei užrašytas arba pritvirtintas iškilas tekstas arba taktiliniai simboliai, silpnaregių asmenų naudojami kaip svarbus informacinis šaltinis, pvz. aukšto numeris, evakuacijos kilus gaisrui kryptis, galutinių priešgaisrinių išėjimų vietos ir kt.

4.15 Įstiklintų durų ir vitrinų reikalavimai

Įėjimo stiklinės durys turi būti aiškiai pažymėtos vaizdiniais indikatoriais. 900-1000mm ir 1300-1400mm aukštyje virš grindų lygio turi būti įrengti 75mm aukščio ištiniai vaizdiniai indikatoriai, kurių šviesos atspindžio koeficientas nuo fono skiriasi bent 30balų. Rekomenduojama 100-300mm aukštyje įrengti papildomą vaizdinį indikatorių. Naudoti vaizdinius indikatorius, sudarytus iš dviejų skirtingų spalvų, kurių tarpusavio LRV

24373-03-TP-SA.AR	Lapas	Lapų	Laida
	12	15	0

skirtumas yra 60 balų. Visos atskiros įstiklintų vitrinų briaunos turi turėti juostą, regimai išsiskiriančią iš fono, prieš kurį yra matomos.

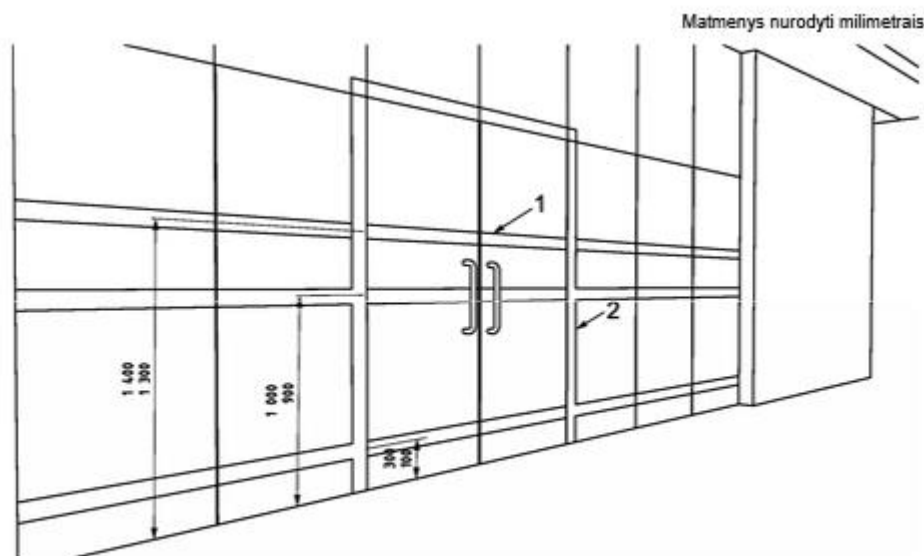

Paaiškinimas:

- 1 - rekomenduojamas vaizdinis ženklینimas, mažiausias plotis 75 mm, dvi skirtingos spalvos, kurių tarpusavio LRV skirtumas yra 30 balų;
- 2 - durų staktos vaizdinis ženklینimas, mažiausias plotis 50 mm.

Įstiklintų durų ženklینimas

4.16 Trečiųjų asmenų gyvenimo ir veiklos sąlygų užtikrinimas

Dėl statybos darbų aplinkiniai žmonės gali patirti tam tikrų nepatogumų. Dėl to pagrindinis dalykas, kurio reikalaujama yra, kad Rangovas bendradarbiaujant ir informuojant užsakovą iki minimumo sumažintu nepatogumus, kuriuos žmonės gali patirti dėl statybų.

Rangovas privalo atstatyti visus jo darbo metu sugadintus ar sužalotus paviršius bei turtą ir visiškai atsako už visų baigtų išorinių bei vidinių paviršių, rangos ir įtaisų apsaugą nuo dėmių, žymių, purvo ir kt., pradedant nuo jų statybos ar montavimo momento ir baigiant perdavimu.

Tuo atveju, jei kyla pretenzijos dėl turto sugadinimo ar tariamo sugadinimo, vykusio atliekant darbus pagal šį projektą, Rangovas atsako už visas išlaidas, susijusias su pretenzijų sureguliuavimu ir gynyba. Prieš pradėdamas darbus greta nuosavybės, esančios šalia statybviētės, Rangovas savo sąskaita turi atlikti tokius patikrinimus, kurie gali būti reikalingi nuosavybės būklei nustatyti.

Rangovas turi parengti, įgyvendinti ir nuolatos - nuo pradžios iki projekto užbaigimo – tobulinti neigiamo poveikio sumažinimo priemonių planą. Šį planą turi patvirtinti Inžinierius.

Parengto statybos projekto įgyvendinimo metu vykdant statybos darbus turi būti nepertraukiamas arba minimaliai pertraukimas inžinerinių tinklų tiekimas esamais tinklais.

Pastato rekonstravimas neigiamos įtakos eksploatacijos ir statybos laikotarpiu aplinkinėms teritorijoms neturės. Sklypo teritorijoje jau yra veikiantis darželis, tad vietoje apleisto ūkinio pastato praplėtus darželio patalpas, situacija nepakis. Artimiausias gyvenamasis namas šalia rekonstruojamo pastato yra rytinėje pusėje už 20 metrų.

4.17 Triukšmo šaltiniai

Statybos darbų metu galimas laikinas triukšmo lygio ir vibracijos padidėjimas artimiausioje gyvenamojoje teritorijoje dėl teritorijoje vykdomų darbų, veikiančios statybinės technikos. Statybviētėje naudojama įranga turi atitikti statybos techniniame reglamente STR 2.01.08:2003 „Lauko sąlygomis naudojamos įrangos į aplinką

24373-03-TP-SA.AR	Lapas	Lapų	Laida
	13	15	0

skleidžiamo triukšmo valdymas“, patvirtintame Lietuvos Respublikos aplinkos ministro 2003 m. birželio 30 d. įsakymu Nr. 325 (Žin., 2003, Nr. 90-4086), nustatytus reikalavimus.

4.18 Darbo vietų apšvietimas

Projektuojamos dirbtinės, natūralios ir mišrios apšvietos mažiausios ribinės vertės (HN 98:2014 "Natūralus ir dirbtinis darbo vietų apšvietimas. Apšvietos mažiausios ribinės vertės ir bendrieji matavimo reikalavimai", 2014 m. balandžio 30 d. Nr. V-520):

Lietuvos higienos normos HN 98:2014 „Natūralus ir dirbtinis darbo vietų apšvietimas. Apšvietos mažiausios ribinės vertės ir bendrieji matavimo reikalavimai“1 priedas DARBO VIETŲ PATALPŲ VIDUJE APŠVIETOS MAŽIAUSIOS RIBINĖS VERTĖS

Eil.Nr.	Regos darbų charakteristika	Mažiausio matomo objekto dydis,mm	Regos darbų kategorija	Mažiausia ribinė vertė, lx	Natūralus apšvietimas, NAK, proc.	Vykdomų darbų rūšys (darbo zonos)*
3.	Tikslūs	0,31–0,50	III	500	4,0	Rašymas, skaitymas, duomenų tvarkymas, konferencijų, susitikimų patalpos biuruose
5.	Nelabai tikslūs	1,1–5,0	V	200	3,0	Mokymo įstaigų vestibuliai, bibliotekų knygų saugyklos

Pastabos

Atstatyti darbų metu pažeistas dangas ir veja. Vykdamas darbus nepažeisti esamų tinklų.

Projektiniai sprendiniai atitinka privalomuosius projekto dokumentus, taip pat teritorijų planavimo dokumentus, esminius statinio ir trečiųjų asmenų interesų apsaugos reikalavimai

4.19 Ugdymo grupių formavimo principai

- Grupė 1-03 skirta 10 vaikų nuo 1 iki 1,5 metų. Grupės plotas turi būti ne mažesnis kaip $10 \times 4,3 = 43 \text{ kv.m.}$ (projektuojamas plotas 58.26 kv.m.)
- Grupė 2-03 skirta 15 vaikų nuo 1,5 iki 3 metų. Grupės plotas turi būti ne mažesnis kaip $15 \times 4,3 = 64,5 \text{ kv.m.}$ (projektuojamas plotas 78.73 kv.m.)
- Grupė 2-07 skirta 20 vaikų nuo 3 iki 7 metų. Grupės plotas turi būti ne mažesnis kaip $20 \times 4,3 = 86 \text{ kv.m.}$ (projektuojamas plotas 105,97 kv.m.)

Ugdymo grupės formuojamos iš to paties arba skirtingo amžiaus vaikų, užtikrinant vaiko dienos ir ugdymo režimo fiziologinius ir amžiaus ypatumus: grupėse iki 1 metų amžiaus gali būti ne daugiau kaip 6 vaikai, nuo 1 iki 1,5 metų – ne daugiau kaip 10 vaikų, nuo 1,5 iki 3 metų – ne daugiau kaip 15 vaikų, nuo 3 iki 7 metų – ne daugiau kaip 20 vaikų. Skirtingo amžiaus vaikų grupėse nuo gimimo iki 3 metų gali būti ne daugiau kaip 8 vaikai. Grupių sąrašai turi būti sudaromi neviršijant pagal amžiaus grupes nurodyto vaikų skaičiaus.

Vienas sutrikusio intelekto, kurčias, neprigirdintis, aklas, silpnaregis, turintis judesio ir padėties, kompleksinių, elgesio, žymių kalbos ar kitų komunikacijos sutrikimų, neįgalus vaikas, integruotai ugdomas

24373-03-TP-SA.AR	Lapas	Lapų	Laida
	14	15	0

įstaigos grupėje, prilyginamas dviem tos grupės, kurioje ugdomas, vaikams, todėl atitinkamai mažinamas 9 punkte nustatytas grupės vaikų skaičius.

Specialiosios ikimokyklinio ir (ar) priešmokyklinio ugdymo grupės komplektuojamos taip:



1. turinčių vidutinį, žymų ir labai žymų intelekto sutrikimą – ne daugiau kaip 6 vaikai; aklujų – ne daugiau kaip 6 vaikai; silpnaregių – ne daugiau kaip 10 vaikų; sutrikusios klausos – ne daugiau kaip 6 vaikai; turinčių žymių kalbos ar kitų komunikacijos sutrikimų – ne daugiau kaip 10 vaikų; turinčių judesio ir padėties sutrikimų – ne daugiau kaip 8 vaikai; turinčių kompleksinių raidos sutrikimų – ne daugiau kaip 6 vaikai; turinčių kompleksinių raidos sutrikimų (ir judesio, ir padėties) – ne daugiau kaip 3 vaikai;

2. vienas aklasis specialiojoje silpnaregių ikimokyklinio ir (ar) priešmokyklinio ugdymo grupėje, vienas turintis kompleksinių raidos sutrikimų ar neįgalus vaikas specialiojoje ikimokyklinėje ir (ar) priešmokyklinėje grupėje prilyginamas dviem tos grupės vaikams. (HN 75:2016 „Ikimokyklinio ir priešmokyklinio ugdymo programų vykdymo bendrieji sveikatos saugos reikalavimai“

24373-03-TP-SA.AR	Lapas	Lapų	Laida
	15	15	0

TECHNINĖS SPECIFIKACIJOS TURINYS

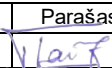
1.	APDAILOS DARBAI	3
1.1	Bendrieji reikalavimai.....	3
2	TINKAVIMAS	4
2.1	Paviršių paruošimas.....	4
2.2	Medžiagos.....	4
2.3	Tinko skiediniai.....	4
2.4	Tinkavimo darbų vykdymas.....	5
2.5	Tinkavimas žiemos metu.....	6
3	BETONINIŲ PAVIRŠIŲ IMPREGNAVIMAS	6
4	SIENŲ DENGIMAS PLYTELĖMIS	7
4.1	Reikalavimai plytelių klijavimui.....	7
4.2	Reikalavimai klijuojant plyteles žiemos metu.....	8
5	GIPSO KARTONO PLOKŠČIŲ PANAUDOJIMAS IR KITA	9
5.1	Gipso kartono pertvaros.....	9
5.2	Sanitarinių mazgų kabinų iš presuotų ir laminuotų plokščių.....	10
5.3	Matinio stiklo pertvaros.....	10
6	HPL PLOKŠČIŲ APDAILA	10
6.1	Skardinimas.....	10
7	STOGO DANGA	11
8	LUBOS	11
8.1	Pakabinamos lubos.....	12
8.2	Pakabinamos modulinės lubos.....	12
9	DAŽYMAS	14
9.1	Bendrieji reikalavimai.....	14
9.2	Darbų vykdymas.....	14
9.3	Paviršių paruošimas.....	15
9.4	Dažymo būdas.....	16

0	2024			
Laida	Data	Keitimų pavadinimas (priežastis)		
Kval. patv. dok. Nr.			Statyns: PAGALBINIO ŪKIO PASTATO VYTAUTO G.58, KAZLŲ RŪDOJE, REKONSTRAVIMO Į LOPŠELĮ-DARŽELĮ (MOKSLO PASKIRTIES PASTATĄ) PROJEKTAS	
	Pareigos	V. Pavardė	Parašas	Dokumento pavadinimas
A1960	PV	Atest. Arch. T. Vaikasas		TECHNINĖS SPECIFIKACIJOS. APDAILOS DARBAI
A1960	PDV	Atest. Arch. T. Vaikasas		Laida
Kalba	Statytojas: KAZLŲ RŪDOS SAVIVALDYBĖS ADMINISTRACIJA			Lapas
LT	24373-03-TP-SA.TS-1			Lapų
				1
				27

9.5	Medžiagos.....	16
9.6	Dažymo rūšys.....	17
9.7	Paliekamų patalpų būklė.....	18
10	GRINDYS	18
10.1	Grindų įrengimas	18
10.2	Grindų pagrindų, paruošiamųjų ir išlyginamųjų sluoksnių įrengimas.....	18
10.4	Akmens masės, Keraminių plytelių danga	19
10.5	PVC dangos grindys	20
10.6	Reikalavimai baigta grindų dangai.....	20
10.7	Grindjuostės	20
10.8	Paliekamų patalpų būklė	21
11	LANGAI.....	21
11.1	Bendrieji reikalavimai.....	21
11.2	Langų tvirtinimas.....	22
11.3	Palangės.....	22
12	DURYS.....	22
12.1	Bendrieji reikalavimai.....	22
12.2	Metalinės durys.....	24
12.3	Medinės skydinės durys.....	24
13	LANGŲ IR DURŲ MONTAVIMAS IR PRIDAVIMAS.....	25
13.1	Leistini durų ir langų įrengimo nuokrypiai.....	25
13.2	Langų ir durų furnitūra.....	26
14	VIDAUS ĮRANGA.....	27

1. APDAILOS DARBAI

1.1 Bendrieji reikalavimai

Apdailos darbus sudaro pastatų atitvarų paviršių tinkavimo, aptaisymo HPL apdailos plokštėmis, dengimo plytelėmis, pertvarų įrengimo, dažymo, grindų ir pakabinamų lubų įrengimo, darbai. Apdailos darbai turi būti atliekami esant teigiamai ($>10^{\circ}\text{C}$) aplinkos temperatūrai, kai oro drėgnumas nedidesnis kaip 60 %. Sienų, pertvarų, lubų ir grindų apdailos darbai atliekami hermetiškai užsandarinus angas inžinerinių tinklų praėjimo vietose.

Paviršių, kurių vietose bus montuojami sanitarinių-techninių sistemų prietaisai apdaila turi būti įvykdyta iki jų montavimo.

Fasadų apdailos darbai pradedami, įrengus stogo hidroizoliaciją, detales ir sandūras; apskardinus parapetus, palanges, įstačius langus ir duris.

Paviršiaus medžiagos turi dengti aptariamą paviršių pilnai iki gretimai esančių, pvz., lubų ir pertvarų, nebent brėžiniuose būtų nurodyta kitaip. Sienų paviršiai už tvirtinimų turi būti apdailinti tokio pačiu būdu, kaip ir likusioji sienos dalis, o tik vėliau montuoti įvairius tvirtinimus.

Paviršiaus konstrukcijos ir pagrindinės dangos yra nurodytos brėžiniuose, apdailos lentelėse.

Pastatų metalinės konstrukcijos, kur nurodyta, turi būti dažomos priešgaisriniais ir antikoroziniais dažais (žiūr. techninę specifikaciją „Metalai“). Atliekant apdailos darbus, būtina laikytis darbų vykdymo eiliškumo. Jei kokia nors darbų operacija nėra aprašyta specifikacijose ar sąnaudų žiniaraščiuose, bet paprastai įeina į pilną darbų atlikimą, ji turi būti atlikta be atskiros kompensacijos.

Atliekant apdailos darbus elektros patalpose laikytis „Skirstyklų ir pastočių elektros įrenginių įrengimo taisyklės“ reikalavimų.

Gamyklinio išbaigtumo atviros konstrukcijos (metaliniai ryšiai, ilginiai, gelžbetoninės kolonos) iš gamyklos turi atkelti geros kokybės (kokybės rodikliai paviršiams, siūlėms ir sandūroms pateikti SK techninėse specifikacijose), o montavimo metu atsiradę pažeidimai turi būti pašalinti, apdailinant konstrukcijas taip, kad nesimatytų skirtumo tarp gamyklinės ir taisymo apdailos – jeigu konstrukcija dažoma neturi būti nuvarvėjimų ar atspalvių neatitikimų.

Apdailinių medžiagų tipai ir spalvos tikslinamos DP metu.

Rangovas privalo įrengti patalpą siūlomų produktų ir medžiagų pavyzdžiams, kad užsakovas gyvai galėtų jas pamatyti ir įvertinti.

Apdailos darbai turi būti vykdomi vadovaujantis šiais dokumentais:

LST EN ISO 12944-1:2018 Dažai ir lakai. Plieninių konstrukcijų apsauga nuo korozijos apsauginėmis dažų sistemomis.1 dalis. Bendrasis įvadas

LST EN ISO 12944-2:2018 Dažai ir lakai. Plieninių konstrukcijų apsauga nuo korozijos apsauginėmis dažų sistemomis.2 dalis. Aplinkos klasifikavimas

LST EN ISO 12944-3:2018 Dažai ir lakai. Plieninių konstrukcijų apsauga nuo korozijos apsauginėmis dažų sistemomis.3 dalis. Projektavimo ypatumai

LST EN ISO 6270-1:2018 Dažai ir lakai. Atsparumo drėgmei nustatymas. 1 dalis. Kondensacija (vienpusis poveikis)

LST EN ISO 6270-2:2018 Dažai ir lakai. Atsparumo drėgmei nustatymas. 2 dalis. Kondensacija (poveikis kameroje su šildomo vandens rezervuaru)

LST EN ISO 7784-1:2016 Dažai ir lakai. Atsparumo dilinimui nustatymas. 1 dalis. Abrazyvinių popierių dengtų ritinėlių ir besisukančio bandinio metodas

LST EN ISO 13803:2015 Dažai ir lakai. Blizgesio nustatymas 20°, 60° ir 85° kampu

LST EN 13300:2002 Dažai ir lakai. Vidinių sienų ir lubų dengimo medžiagos ir dangų sistemos. Klasifikavimas

LST EN 12004 Keraminių plytelių klijai. 1 dalis. Reikalavimai, eksploatacinių savybių pastovumo vertinimas ir tikrinimas, klasifikavimas ir ženkinimas.

LST EN 998-1:2017. Techniniai mūro skiedinio reikalavimai. 1 dalis. Tinko skiedinys.

2 TINKAVIMAS

2.1 Paviršių paruošimas

Paruoštas tinkavimui paviršius turi būti kruopščiai nuvalytas nuo dulkių, panaikintos riebalų ir bitumo dėmės ir gerai sudrėkintas. Išsikišusios architektūrinės detalės, metaliniai paviršiai ir paviršiai, kuriuos reikia tinkuoti storesniu kaip 20 mm tinku, aptaisomi metaliniu tinklu.

Glotnūs betoniniai paviršiai išraižomi, kapojami arba kitaip šiurkštinami. Mūrinių sienų ir pertvarų siūlės turi būti neužpildytos skiediniu per 10-15 mm

2.2 Medžiagos

Portlandcementas aprašytas betono darbų skyriuje.

Smėlis turi būti aštriabriaunis kalnų arba karjerų; gerai išplautas švariu gėlu vandeniu. Dulkių, molio ir dumblo dalelių turi būti ne daugiau 3 % pagal masę, iš jų molio mažiau kaip 0.5 % pagal masę. Kitų pašalinių priemaišų negali būti.

Paruošiamajam ir išlyginamajam tinko sluoksniams naudojamos medžiagos turi atitikti LST EN 197-1 „Cementas. 1 dalis. Įprastinių cementų sudėtis, techniniai reikalavimai ir atitikties kriterijai“ bei LST EN 459-1+AC „Statybinės kalkės. 1 dalis. Apibrėžimai, techniniai reikalavimai ir atitikties kriterijai“ reikalavimus.

Kalkių tešlos naudojamos skiediniams: tankis - 1400 kg/m³, vandens - 50 %.

Metalinis tinklas turi būti apie 10x10 mm dydžio akučių plonavielio metalo (vielos storis 0.9-1.2 mm), galvanizuotas ir tvirtinamas galvanizuotomis sankabomis

2.3 Tinko skiediniai

Paruošiamojo, išlyginamojo ir dengiamojo sluoksnio skiedinio sudėtis tūrio dalimis turi atitikti LST EN 998-1 „Techniniai mūro skiedinio reikalavimai. 1 dalis. Išorės ir vidaus tinko skiedinys“ reikalavimus.

Skiediniai turi atitikti šiuos techninius reikalavimus:

Skiedinio paskirtis	Cementas:kalkės:smėlis
Vidiniams paviršiams: - kai santykinis oro drėgnumas < 60 % - kai santykinis oro drėgnumas > 60 %	1:4:12 1:1:6
Išoriniams paviršiams: - cokoliui, juostoms	1:0.3-0.5:3-5

Dengiamojo sluoksnio skiedinio sudėtis pagerintam tinkui tūrio dalimis

Skiedinio paskirtis	Cementas:kalkės:smėlis
Mūrinėms sienoms ir pertvaroms	1:1:2-4
Juostoms, luboms	1:1:2

Skiediniai turi atitikti šiuos techninius reikalavimus:

Techniniai reikalavimai skiediniams	Leistini ribiniai nuokrypiai, mm	Kontrolė
Tinko skiediniai negali turėti nuosėdų ant tinklo akutėmis mm: - skirti gruntui - 2,5 - dengiamajam sluoksniui - 2,0	- -	Periodinis matavimas
Tinkuojant mechanizuotu būdu, skiedinys paruošiamajam sluoksniui turi būti 9-14 cm slankumo; išlyginamajam ir dengiamajam - 7-8 cm; rankiniu būdu atitinkamai 8-12 cm ir 7-8 cm		Bandant standartiniu konusu
Išsisluoksniavimas < 15 %	-	Laboratorijoje
Vandens išlaikymas > 90 %		
Sukibimo stiprumas, MPa: - vidaus darbams > 0,1 - išorės > 0,4	10 % 10 %	3 matavimai 50-70 m ² paviršiaus
Dengiamojo sluoksnio užpildų stambumas mm: - marmuro, granito, stambaus smėlio grūdėliai - 2 - kvarcinio smėlio - 0,5	+3 mm +1,5 mm	Periodinis matavimas
Glaisto: - sukibimo stiprumas, MPa: po 24 h > 0,1 po 72 h > 0,2		Periodinis matavimas

2.4 Tinkavimo darbų vykdymas

Tinką turi sudaryti paruošiamasis, 1-2 išlyginamieji ir dengiamasis sluoksnis. Bendras tinko storis turi būti ne daugiau 20 mm. Tinkavimo darbų kokybę parinkti pagal patalpų paskirtį (pvz.: gamybinėms, techninėms ir sandėlių patalpoms – paprastas tinkas, administracinėms ir kt. patalpoms – pagerintas ir aukštos kokybės tinkas) bei suderinti su Architektu ir Inžinieriumi.

Reikalavimai tinkavimo darbams

Techniniai reikalavimai sluoksniams	Kontrolė
Leistinas tinko storis, mm: - iki 20 Leistinas kiekvieno sluoksnio storis daugiasluoksniame tinkui, mm: - mūrinio, betoninio paviršiaus aptaškymo, cementinio skiedinio išlyginamojo sluoksnio - iki 5;	Matuojama 5 kartus 70-100 m ² paviršiaus arba vienoje patalpoje mažesniame plote, kur matomos nuokrypos

- kalkinio skiedinio išlyginamojo sluoksnio - iki 7;
- dekoratyvinio dengiamojo sluoksnio - iki 7.
- dengiamojo sluoksnio - iki 2

Leistini nuokrypiai nutinkuotiems paviršiams

Nukrypimo pavadinimas	Leistini ribiniai nuokrypiai, mm	Kontrolė
Nuokrypiai nuo vertikalės ir horizontalės: - 1-am metrui - visam patalpos aukščiui ar ilgiui	1 5	5 matavimai kontroline 2-jų metrų ilgio matuokle 50-70 m ² paviršiaus arba mažesniame plote, kur matomi nukrypimai (ilgio elementams - 5 matavimai 35-40 metrų ilgio)
Angokraščių, piliastų, stulpų, kampų, įdubų nukrypimai nuo vertikalės ir horizontalės: - 1-am metrui - vienam elementui	1 3	5 matavimai kontroline 2-jų metrų ilgio matuokle 50-70 m ² paviršiaus arba mažesniame plote, kur matomi nukrypimai (ilgio elementams - 5 matavimai 35-40 metrų ilgio)
Tinkuoto angokraščio pločio nuo projekcinio,	< 2	5 matavimai kontroline 2-jų metrų ilgio matuokle 50-70 m ² paviršiaus arba mažesniame plote, kur matomi nukrypimai (ilgio elementams - 5 matavimai 35-40 metrų ilgio)
Juostų nuo tiesios linijos tarp dviejų kampų ar užkarpų	< 2	5 matavimai kontroline 2-jų metrų ilgio matuokle 50-70 m ² paviršiaus arba mažesniame plote, kur matomi nukrypimai (ilgio elementams - 5 matavimai 35-40 metrų ilgio)
Leistinas tinkuotų ir glaistytų paviršių drėgnumas	< 8 %	Matuojama 3 kartus 10 m ² paviršiaus

Cokolio tinkas turi būti padidinto atsparumo drėgmei ir atsparus smūgiams. Spalvą derinti su architektūrinės dalies vadovu.

Išoriniai paviršiai netinkuojami esant aukštesnei negu 27°C temperatūrai, esant tiesioginiams saulės spinduliams, taip pat lyjant arba esant šlapiam fasadui po lietaus, kai pučia vėjas, kurio greitis daugiau kaip 10 m/s. Vykdam tinkavimo darbus, išoriniai paviršiai turi būti uždengti nuo saulės, lietaus ir vėjo. Visos tinko sluoksnių medžiagos turi būti vienos sistemos ir vieno gamintojo. Tvirtinimai turi būti atlikti pagal gamintojo rekomendacijas.

2.5 Tinkavimas žiemos metu

Tinko skiedinių temperatūra turi būti ne mažesnė kaip 8°C.

Kai aplinkos temperatūra mažesnė kaip 5°C tinkavimo darbai negali būti vykdomi.

Tinkuojami vidiniai paviršiai turi būti atšilę nemažiau per pusę sienos storio. Patalpose 5 paras prieš tinkuojant turi būti palaikoma tolygi 8°C temperatūra. Sienų drėgnumas neturi viršyti 8 %.

BETONINIŲ PAVIRŠIŲ IMPREGNAVIMAS

Išoriniai betoniniai paviršiai apdorojami polimeriniu impregnantu, siekiant juos apsaugoti nuo nešvarumų, lietaus, norit išsaugoti šilumos izoliacines savybes bei prailginti eksploataavimo trukmę.

Impregnuojamas paviršius turi būti sausas, apsaugotas nuo tiesioginės saulės šviesos. Jei impregnantas purškiamas, prieš purškiant būtina uždengti langus, duris ir kitus paviršius. Darbo metu vengti balų susidarymo, nuolatinio ar smarkaus lietaus, gausaus kitų kritulių kiekio. Prieš naudojant impregnantą, paviršių švariai nuvalyti. Darbo metu bei tris valandas po jo, saugoti nuo tiesioginių saulės spindulių. Prieš naudojant aukšto slėgio aparatūrą, jos poveikį išbandyti mažiau matomoje vietoje. Monolitinio betono paviršius turi būti lygus. Betono paviršiaus lygumo klasė - A3.

SIENŲ DENGIMAS PLYTELĖMIS

4.1 Reikalavimai plytelių klijavimui

Keraminės sienų plytelės turi atitikti Europos standartą EN159. Jų įmirkis turi būti ne didesnis kaip 16%, stipris lenkiant ne mažesnis kaip 20N/mm². Paviršiaus kietumas (Moso) ne mažesnis kaip 5 klasės. Patalpose su chemiškai agresyvia aplinka turi būti naudojamos chemiškai atsparios plytelės.

Keraminės plytelės turi būti pirmos rūšies.

Patalpose plytelės turi būti klijuojamos ant paruoštų gipso kartono ir tinkuotų mūro paviršių (paviršiai turi būti lygūs, kampai ir plokštumos - vertikalūs, grindys ir lubos - horizontalios, sienų kampai - statūs) naudojant patentuotus klijus pagal gamintojo rekomendacijas. Sienos klijuojamos plytelėmis įrengus grindis.

Sienų paviršiai prieš plytelių klijavimą turi būti paruošiami kaip tinkavimui. Vidiniai ir išoriniai kampai bei jungtys su grindimis ir lubomis turi būti hermetizuotos klijutinės hidroizoliacijos juostomis. Grindų hidroizoliacija turi būti 200 mm užlenkta ant sienų. Grindų ir sienų kampų hidroizoliacija turi būti ištisinė be siūlių. Gipso kartono konstrukcijų kampai aptaisomi specialiais aliuminio kampuočiais, o gipso kartonas 2 kartus gruntuojamas drėgmei atspariu gruntu ar kita teptine hidroizoliacija pagal gamintojo rekomendacijas. Analogiškai turi būti įrengta ir tinkuotų sienų hidroizoliacija.

Vamzdynų praėjimo vietose gipso kartonas impregnuojamas papildomai 20-30 cm plote aplink vamzdį.

Plyteles galima klijuoti horizontaliai arba vertikaliai, kad piešinys būtų stačiakampis tinklas iš vertikalių ir horizontalių siūlių. Siūlių plotis 1,5 mm. Siūlių plotis per visą ilgį turi būti vienodas. Siūlių plotis tarp sienų ir grindų plytelių, taip pat tarp sienų plytelių ir lubų turi būti ne didesnis kaip 1 mm. Plytelėmis dengtų plotų išoriniams kampams bei kraštams įrengti turi būti naudojami glazūruoti plytelių kampai ar specialūs plastikiniai profiliai. Plytelės pjaustomos taip, kad nebūtų aštrių briaunų. Plastikiniai kampeliai turi būti tinkamo dydžio, briaunos neaštrios. Vidiniai kampai turi būti įrengiami tiksliai sudedant plyteles ir nenaudojant plastikinių profilių. Chemiškai agresyviose patalpose plytelėmis dengti paviršiai turi būti be aštrių briaunų ir kampų, lengvai valomi. Briaunų ir kampų įrengimui turi būti naudojamos specialios fasoninės plytelės, užapvalintu paviršiumi. Plytelės, fasoninės ir kitos detalės turi būti vienos sistemos ir vieno gamintojo. Todėl tokie sienų kampai turi būti kruopščiai įrengti prieš klijuojant plyteles. Durų angokraščiai taip pat turi būti išklijuojami plytelėmis. Plytelės klijuojamos neužpildant siūlių. Siūlės užpildomos pagal gamintojo rekomendacijas specialiu glaistu po 1-2 dienų arba kai baigti visi pagrindiniai statybos darbai. Elastinės deformacinės siūlės turi būti įrengiamos kas 3 metrus. Glaisto, impregnuojančių medžiagų kokybė turi būti tokia, kad baigtas plytelių siūlių paviršius būtų lygus, neporėtas, neigeriantis vandens, cheminių medžiagų ir purvo, lengvai valomas, atsparus valymo priemonių poveikiui, nekeisti spalvos, jame neturi atsirasti pelėsių. Drėgnų patalpų sienų vidiniai kampai, sienų jungimosi

su grindimis siūlės, vamzdžių praėjimo per sienas ir praustuvų, tvirtinimo vietos turi būti hermetizuotos tinkamais hermetikais ir užglaištos. Hermetikai neturi keisti spalvos nuo vandens ar valymo priemonių poveikio. Chemiškai agresyviose patalpose klijai, hermetikai ir glaistai turi būti atsparūs agresyvioms cheminėms medžiagoms, tepalams, rūgštims, šarmams, druskoms, ir valymo medžiagoms. Patalpose, kur yra pakabinamos lubos, viršutinės plytelių eilės išorinis kraštas turi būti 100 mm virš pakabinamų lubų altitudės.

Glazūruotų plytelių kraštai turi būti lygūs, nepažeisti. Glazūra turi būti lygi ir be porų ar pašalinių priemaišų. Glazūra turi būti tolygiai pasiskirsčiusi po visą plytelės paviršių. Spalvotas plyteles reikia pirkti iš tos pačios degimo partijos ir rūšiuoti aikštelėje. Plytelių siūlės turi būti užtrinamos drėgmei atspariais siūlių užpildais.

Reikia laikytis šių standartų, jei nenurodyta kitaip:

LST EN 12004+A1+AC, LST EN 159.

Techniniai reikalavimai plytelėmis aptaisytam paviršiui

Techniniai reikalavimai	Leistini ribiniai nuokrypiai, mm		Kontrolės metodas
	Lygaus paviršiaus plytelės	Gruoblėto paviršiaus plytelės	
Rišamosios medžiagos storis, mm:			
- iš mastikos - 1	+1	+1	Matuojama 5 kartus 70-100 m ² paviršiaus arba mažesnis plotas su matomais defektais
Padengtam paviršiui:			5 matavimai 50-70 m ² paviršiaus
- nukrypimai nuo vertikalės 1-am metrui ilgio	2	3	
- aukštui	2	4	
- siūlių nukrypimai nuo vertikalės ir horizontalės 1-am metrui ilgio	1.5	3	
Siūlių nesutapimas	0,5	1	5 matavimai 50-70 m ² paviršiaus
Paviršiaus nelygumai matuojant 2 m kontroline linuote	2	4	
Siūlės storio nukrypimai	±0,5	±1	5 matavimai 70-100 m ² paviršiaus

4.2 Reikalavimai klijuojant plyteles žiemos metu

Sienų vidinių paviršių temperatūra turi būti ne mažiau 8°C. Mastikų ir klijų temperatūra turi būti ne mažiau kaip 15°C. Patalpose 2 paras prieš pradėdant darbus turi būti palaikoma 10°C temperatūra. Santykinis drėgnumas turi būti ne didesnis kaip 60 %. Plytelių spalva ir rūšis derinamos su architektu, vykdančiu autorinę priežiūrą.

GIPSO KARTONO PLOKŠČIŲ PANAUDOJIMAS IR KITA

Gipso kartono plokštės naudojamos vidaus pertvarų įrengimui, inžinerinių komunikacijų uždengimui. Įrengiant pertvaras, gipso kartono plokštės tvirtinamos prie metalinio karkaso iš lenktų cinkuotų profilių savisriegiais sraigtais - plokštės kraštuose kas 150mm, viduryje kas 300mm. Jungtys daromos lygios ir nematomos. Siūlės užglaistomos, užklijuojamos stiklo audinio juostele, glaistomos. Sraigtų galvutės turi būti įgilintos ir užglaistytos. Pertvarų iš gipso kartono plokščių paviršiai turi atitikti tinkuotų paviršių, paruoštų dažymui, reikalavimus. Visi kampai apsaugomi tam skirtais specialias kampuočiais. Visi sienų paviršiai aptaisyti gipso kartono plokštėmis turi būti vertikalūs, kampai statūs. Visi lubų paviršiai turi būti horizontalūs.

Gipso kartono plokščių, naudojamų pertvarų įrengimui, paviršiai turi būti lygūs, be įtrūkimų, briaunos be ištrupėjimų, neturi būti riebalinių ir kitokių dėmių, plokščių storis vienodas (plokštės turi būti vieno tiekėjo, vieno gamintojo). Paviršių nuokrypiai baigtiems paviršiams kaip ir tinkuotiems.

Gipso kartono plokštės, klijavimo mastikos turi turėti sertifikatus, gamintojo instrukcijas ir gaminių techninių charakteristikų lapus.

Visi gaminiai turi atitikti LST 1533:1998 ir LST 1441:1996 reikalavimus.

Prieš užsakydamas gaminius, Rangovas turi pateikti produkto pavyzdį su kokybės patvirtinimo dokumentacija Užsakovui ir Inžinieriui patvirtinti.

5.1 Gipso kartono pertvaros

Pertvaroms įrengti naudojami metaliniai cinkuoti karkaso profiliai, statomi vertikaliai kas 600 mm ir ties horizontaliom siūlėm. Prie grindų ir prie lubų statomi specialūs loviniai karkaso profiliai.

Pertvaras daryti pagal konkrečios firmos rekomendacijas ir technologiją. Siūloma „Knauf“ ar „Gyproc“ sistema arba analogiška, ne blogesnės kokybės.

Kitų konstrukcijų ir komunikacijų uždengimui įrengimui naudoti 1 sl. gipso kartono ant cinkuoto karkaso.

Pagrindinis reikalavimas visoms pertvaroms - absoliutus sandarumas. Jungtys su sienomis ir perdangomis turi būti hermetiškos, nedegios ir izoliuojančios garsą. Pertvaros turi būti ištisinės nuo grindų iki perdangos.

Visur, kur reikia prie pertvaros tvirtinti techninę ar kitą įrangą, pertvaros konstrukcijoje turi būti įrengtas papildomas metalinis cinkuotas karkasas, impregnuota medžio drožlių plokštė ar cinkuota plokštelė, vamzdynų laikikliai pagal naudojamos sistemos gaminius. Durų angoms turi būti naudojamos sustiprintos plieninės atramos ir mediniai tašai.

Pertvarų ugniaatsparumas ir degumo klasės turi atitikti Gaisrinės saugos pagrindinių reikalavimų nuostatas, pateiktas GS užduotyje.

Triukšmo lygis patalpose turi atitikti HN 33-2007 „Akustinis triukšmas“.

Visos pertvaros turi atlaikyti norminę apkrovą $q \geq 0,3 \text{ kN/m}^2$.

Visi gaminiai turi atitikti LST 1533-1998 ir LST 1441:1996 reikalavimus.

Pradėjus pertvarų montavimo darbus montavimo pavyzdys turi būti pateikiamas Inžinieriaus patvirtinimui.

Prieš užsakydamas gaminius, Rangovas turi pateikti produkto pavyzdį su kokybės patvirtinimo dokumentacija Užsakovui ir Inžinieriui patvirtinti.

Leistini paklaidų lygiai

	Matavimo atstumas, mm	Maksimali paklaida,
--	-----------------------	---------------------

24373-03-TP-SA-TS	Lapas	Lapų	Laida
	9	27	0

		mm
Įlinkiai	200	1
	1000	2
	2000	3
Vertikali paklaida		4
Jungties plotis prieš užpildant, galinė jungtis		2
Susitraukimas		1

5.2 Sanitarinių mazgų kabinų iš presuotų ir laminuotų plokščių

Pertvarinės sienelės turi būti įrengtos iš impregnuotų ir laminuotų aukšto slėgio laminatu drėgmei atsparių plokščių. Plokščių storiai turi būti parenkami pagal gamintojo rekomendacijas. Plokščių paviršius turi būti pusiau matinis. Pertvarų apačia turi būti 15 cm virš grindų paviršiaus. Spalva, dizainas ir furnitūra turi būti derinama su Inžinieriumi. Plokštės turi būti aprėmintos aliuminio profilių sistema. Gaminiai turi būti tiekiami visiškai sukomplektuoti su baigta apdaila, suderinta su sienų plytelių danga, su visais reikalingais montavimui elementais. Plokščių matmenys turi atitikti brėžiniuose nurodytus. Plokštės turi būti lengvai valomos, atsparios vandeniui, drėgmei ir valymo medžiagoms.

2.5 Matinio stiklo pertvaros

Pertvaroms gaminti naudojamas 10 mm storio stiklas. Pertvaros gaminamos iš laminuoto stiklo su, matine plėvele. Įrengiamos varstomos durys pertvarose. Varstomos durys be slenksčio. Spyna su nulenkiama rankena. Į grindis montuojamas hidraulinis pritraukėjas, neleidžiantis durims trankytis – paleidus, pritraukia duris. Naudojama kokybiška furnitūra (itališka, vokiška, lenkiška): anoduoto aliuminio, nerūdijančio plieno.

HPL PLOKŠČIŲ APDAILA

HPL plokštės turi būti pagamintos iš aukščiausios kokybės medžiagų ir naudojant pažangias technologijas, HPL plokštės atsparios UV spinduliams, šalčiui, drėgmei ir temperatūros svyravimams. Turi pasižymėti aukštu atsparumu įbrėžimams ir smūgiams. Turi atitikti aukščiausius gaisrinės saugos reikalavimus. HPL plokštės turi būti gaminamos iš aplinkai nekenksmingų medžiagų ir būti ilgaamžės. HPL plokščių tipas ir modelis derinamas su architektu darbo projekto metu.

6.1 Skardinimas

Skardinimo darbai atliekami: cokolio viršutinių horizontalių plokštumų vietose; fasado elementų susijungimo siūlių vietose, kampuose; stogo elementų užbaigimo/ sujungimo vietose. Skarda dengiama ant cinkuotų laikiklių 5mm storio, įrengiamų kas 0,5m. Mažesni skardos plotai priveržiant skardą medsraigčiais. Nematomi skardos laikikliai- cinkuoto plieno, matomi-cinkuoto plieno, dažyto miltelinu būdu. Visi stogo konstrukcijoms gaminti naudojami metalo ir skardos elementai turi būti iš korozijai atsparių statybos produktų: cinkuoto arba nerūdijančio plieno, vario ir panašiai. Apdailiniai elementai turi būti atsparūs atmosferos

24373-03-TP-SA-TS	Lapas	Lapų	Laida
	10	27	0

poveikiui, be bangų, reikiamų matmenų, be įtempimų ar iškraipymų ir turėti galimybę plėstis bei trauktis nepažeidžiant skardinimo sistemos. Siūloma naudoti kuo daugiau gamyklinių standartinių stogo ir sienų skardinimo elementų. Stogo sandūrų prie sienų ir kitų vertikalių paviršių vietos turi būti padengtos skarda. Skarda turi būti užleista ant vertikalaus paviršiaus ne mažiau kaip 300mm. Prie vertikalaus paviršiaus tvirtinamas skardos kraštas turi būti užsandarintas, kad į stogo konstrukciją nepatektų vanduo. Ant stogo dangos skarda turi būti užleista ne mažiau kaip 150mm. Atliekant skardinimo darbus, būtina nepažeisti lakštų paviršiaus ir jų deformuoti, užtikrinti dangos hermetiškumą, įvertinant paviršių nuolydžius. Įbrėžimai ir nedideli paviršiaus defektai gali būti pataisyti pagal gamintojo instrukcijas. Reikalinga pakeisti pažeistus paviršius, atsirandančius dėl įbrėžimų, dėmių, spalvos ir paviršiaus tekstūros pokyčių, kurių negalima taisyti. Skardinimo elementai turi būti pagaminti iš cinkuotos skardos, dengtos poliuretano PVDF (dangos storis 45-50 μm) pagal fasado ar stogo spalvą (ne mažesnis kaip 0,5 mm storio, plieno rūšis - ST 02Z, Zn kiekis – min275g / m²), atspari korozijai danga. Siūloma naudoti gamyklinius apdailos elementus iš skardų, darančių su sienų ar stogo .

STOGO DANGA

Stogui naudojama ruloninė bituminė danga. Ji klojama pagal gamintojo rekomendacijas. Danga turi būti užleidžiama ant parapeto ar kitų išsikišimų.

Siūloma dviejų sluoksnių prilydomoji polimerinė bituminė stogo danga poliesterinio audinio pagrindu.

Prilydomos ruloninės stogų dangos turi būti sudarytos iš pagrindo, padengto išorinėje pusėje bituminiu-polimeriniu rišikliu, o vidinėje – prilydomu bituminės mastikos sluoksniu, todėl medžiagą galima naudoti vieno, dviejų, trijų ar keturių sluoksnių stogo dangai. Prilydomos ruloninės stogo dangos pagrindu gali būti gelžbetonio plytų arba termoizoliacijos paviršiai, surenkamos arba monolitinės sąvaržos. Apatiniam ir viršutiniam stogo sluoksniui skirtos skirtingos modifikacijos ritininės stogų medžiagos. Ritininės stogų medžiagos tipas turi tikti pagal projektą.

Prilydomoji elastomerinė- bituminė lakštinė (ritininė) stogų ir hidroizoliacinė danga turi pasižymėti geromis techninėmis, ilgaamžiškumo ir kokybės charakteristikomis. Ji gaminama dviejų tipų: apatiniam stogo dangos sluoksniui – iš viršaus padengta kvarcinio smėlio pabarstu, ir viršutiniam hidroizoliaciniam apsauginiam dangos sluoksniui – iš viršaus padengta skalūno pabarstu, kuris užtikrina patikimą apsaugą nuo UV spindulių. Turi būti tinkama naujiems stogams įrengti.

Dangos savybės turi garantuoti atsparumą ekstremaliomis sąlygomis bei esant įvairiai klimato temperatūrų kaitai. Medžiagos sudėtyje neturi būti žmonėms ir gyvūnams pavojingų medžiagų. Tarnavimo laikas – ne mažiau nei 25-30 metų. (Pvz. Mida)

LUBOS

Betoniniai lubų paviršiai turi atitikti tinkuotų paviršių, paruoštų dažymui, reikalavimus. Betoninės lubų konstrukcijos ir perdangos, kurioms nenumatoma apdaila, turi būti gruntuojamos, siūlės rievėjamos. Grunto dangos turi gerai įsigerti į paviršių, sujungimus, kampus ir kitas vietas, kur gali kauptis drėgmė. Kiti paviršiai turi būti apdailinami kaip nurodyta brėžiniuose.

Metaliniai profiliuotos skardos stogo konstrukcijos lakštai turi būti gamykloje padengti dažais. Lakštų bangos turi būti lygiagrečios, jų paviršius lygus, nesulankstytas, nepažeistas apdailinis sluoksniu.

24373-03-TP-SA-TS	Lapas	Lapų	Laida
	11	27	0

8.1 Pakabinamos lubos

Lubos turi būti lengvai sumontuojamos-išmontuojamos, lengvos. Šviestuvai, ventiliacijos įranga turi būti įmontuojama į lubų plokštes. Lubų elementai negali būti tvirtinami prie įrangos.

Pakabinamų lubų konstrukciją turi sudaryti šie pagrindiniai elementai:

- apdailiniai - sukuriantys matomą patalpoje lubų paviršių;
- kontūriniai - įrengiami lubų apdailinių elementų jungimosi su vertikaliomis patalpų atitvaromis vietose;
- laikantys - naudojami karkaso, prie kurio tvirtinami apdailiniai elementai, įrengimui;
- tvirtinimo detalės (pakabos, tarpai ir t.t.) - naudojamos surenkant ir pakabinant laikančius bei apdailinius elementus.

Apdailinių elementų jungimui su vertikaliomis konstrukcijomis turi būti naudojamas kontūrinis elementas iš šaltai lenkto aliuminio profilio. Jis kas 1000 mm tvirtinamas \varnothing 4,5 mm kietvinėmis arba varžtais. Matomas paviršius gamykloje padengiamas matine spalvota emaline danga kaip ir apdailiniai elementai. Išoriniai kontūriniai elementai gipso kartono pakabinamose lubose naudojami tik revizijų durelių įrengimo vietose, kai durėlės iš tos pačios medžiagos kaip ir lubos. Elektros apšvietimo ir kita inžinerinė įranga, esanti tarp pakabinamų lubų ir statybinių konstrukcijų, turi turėti atskirą tvirtinimą prie statybinių konstrukcijų. Šviestuvai turi būti integruojami į pakabinamas lubas arba tvirtinami kaip nurodyta brėžiniuose.

Plieninės tvirtinimo detalės besijungiančios su aliumininėmis turi būti cinkuotos, o sraigčiai ir varžtai cinkuoti arba padengti kadmiu.

Pakabinamų lubų konstrukcijos turi būti įžemintos.

Šviestuvų ir revizijų durelių įrengimo vietose pakabinamų lubų apdailiniai elementai turi būti išpjaunami pagal šviestuvo arba durelių kontūrą.

Lubų pakabinimo konstrukcija, kraštų ir kitos užbaigimo detalės turi būti vieno gamintojo.

Gaminiai turi būti pateikti su:

- gamintojo rekvizitais, firmos atpažinimo ženklu;
- specifikacija;
- interjero ar eksterjero naudojimui;
- spalvos nuroda;
- įrengimo instrukcija;
- pagaminimo data.

Įrengtas lubų paviršius turi būti lygus, be peraukštėjimų, tvirtas, standus ir nevibruoti.

Pakabinamos lubos turi atitikti žemiau nurodytus techninius reikalavimus:

Techniniai reikalavimai	Leistini ribiniai nuokrypiai, mm	Kontrolė
Visos plokštumos nuokrypos pagal diagonalę, vertikale ir horizontalę nuo projekcinės	1,5	Matuojama 5 kartus 50-70 m ² paviršiaus arba mažesniame plote su matomais defektais
- 1-am metrui - visam paviršiui	5	

2.6 Pakabinamos modulinės lubos

Pakabinamos lubos turi būti montuojamos po to, kai bus sumontuotas jų pakabinimo karkasas (pagal projektinius sprendimus), patikrint karkaso horizontalumas ir atitikimas projektinėms altitudėms.

Pakabinamų lubų karkaso elementų ir tvirtinimo detalių antikorozinė apsauga turi tenkinti RSN 133-91 reikalavimus.

Pagal RSN 133-91 reikalavimus pakabinamų lubų karkasą būtina įrengti iš nedegių sunkiai degių medžiagų, o užpildui leidžiama naudoti ir degias medžiagas, išskyrus bendro naudojimo koridorius, laiptines, vestibulius, holus ir fojė. Juose draudžiama įrengti lubas iš degių skydų, plokščių, polimerinių plėvelių gaminių.

Prieš įrengiant pakabinamas lubas, viso pertvarų ir sienų dalys, esančios virš pakabinamų lubų, turi būti užsandarintos, be plyšių ir angų, remtis į perdangos konstrukciją. Esant dideliame pakabinamų lubų plotui patalpoje, ertmės turi būti padalintos nedegiomis diafragmomis į zonas, ne didesnes kaip 54 m².

Pakabinamų lubų apdailiniai elementai turi būti tiekiami su higieniniais ir degumo bandymų sertifikatais (pažymėjimais), išduodamais Valstybinio visuomenės sveikatos centro ir gaisrinio tyrimo centro.

Modulinės kabinamos lubos montuojamos iš standartinių plokščių (600 x 600mm dydžio), naudojant aliuminio kabinimo tinklelį.

Montuojant į lubų plokštę papildomus elementus (įleidžiamus šviestuvus, groteles vėdinimui ir pan.) atitinkamai numatyti papildomą tinklelio tvirtinimą.

Pakabinamos lubos turi būti plaunamos dezinfekciniais tirpalais ir plovimo priemonėmis.

Lubos montuojamos tik sausoje ir valytoje patalpoje, kurioje jau sumontuoti langai, durys, paklota grindų danga, sumontuota inžinerinė įranga. Turi veikti šildymo sistema, nes patalpos temperatūra turi būti ne žemesnė 15°C. Patalpos santykinis drėgnumas turi būti ne didesnis kaip 70%.

Vėdinimo ortakiai, elektros apšvietimo ir kita inžinerinė įranga, esanti tarp pakabinamų lubų ir statybinių konstrukcijų, turi turėti atskirą tvirtinimą prie statybinių konstrukcijų

Pakabinamų lubų konstrukcijos turi būti įžeminamos.

Šviestuvų įrengimo vietose pakabinamų lubų apdailiniai elementai turi būti išpjaunami pagal šviestuvo kontūrą.

Lubų pakabinimo konstrukcija, kraštų ir kitos užbaigimo detalės turi būti vieno gamintojo.

Gaminiai turi būti pateikti su:

- gamintojo rekvizitais, firmos atpažinimo ženklu;
- specifikacija;
- interjero naudojimui,
- spalvos nuoroda;
- įrengimo instrukcija;
- pagaminimo data.

Įrengtas lubų paviršius turi būti lygus, be peraukštėjimų, tvirtas, standus ir nevibruoti.

Kabinamos lubos turi atitikti žemiau nurodytus techninius reikalavimus

Ribiniai nukrypimai montuojant pakabinamas lubas neturi viršyti nurodytų dydžių:

- baigtų paviršių tarp plokščių, lentelių arba aliuminio juostelių + 2 mm
- esant perkyčiams, vertikalių elementų (kiekvienam metrui aukščiau) + 1 mm
- plokštumos netikslumai pagal įstrižaines, horizontalią ir vertikalią plokštumas, kiekvienam metrui <1.5 mm (max 7 mm visam atstumui)

Lubų paruošimas

Visi lubų paviršiai prieš dažant turi būti vientisi, švarūs, sausi ir lygūs;

Plokščių paviršių plyšiai užrievėjami ir užtaisomi skiediniu, paviršiai lyginami, šlifuojami, po to glaistomi;

Paruošti paviršiai prieš dažant turi būti glaistomi pagal technologiją, nurodytą gamintojo instrukcijoje;

Kiekvieno sluoksnio danga turi pilnai išdžiūti prieš dedant kitą, dengiamasis sluoksnis nedaromas kol Užsakovo atstovas nepriima anksčiau atliktų darbų.

Sienų ir lubų paviršių baigtine apdaila taip pat grindys priimami užsakovo nuožiūra.

DAŽYMAS

9.1 Bendrieji reikalavimai

Prieš pradėdamas darbus, dažymo darbų Rangovas privalo atlikti bandomojo dažymo pavyzdžius. Šiuos pavyzdžius naudoti kaip etalonus. Visiems dažymo darbams reikalaujama penkerių (5) metų garantija, pradedant nuo objekto pridavimo eksploatacijai datos. Visus įmanomus dažymo darbus, įtrauktus pagal šią garantiją, turi atlikti dažymo darbų Rangovas, kuris taip pat atsakingas už visas su dažymu susijusias išlaidas. Jei reikia, nekokybiškai nudažyti arba pažeisti paviršiai turi būti ištaisyti atnaujinant visą dažų paviršių. Rangovas prižiūri dažymo darbų tvarką pagal statybos darbų sekos eigą. Rangovas turi samdyti patyrusius prižiūrėtojus ir kvalifikuotą personalą. Naudojami darbo metodai turi tikti naudojamoms dažymo medžiagoms. Atliekant darbą, reikia atsižvelgti į visus faktorius, turinčius įtaką darbo rezultatams, pvz. oro sąlygas, oro temperatūrą, dažomo paviršiaus ir jo pagrindo drėgnumą, dulkiškumą ir galimybę iškraustyti dažytinas patalpas, bei visa tai registruoti į statybos darbų žurnalą. Užbaigus darbus Rangovas turi pateikti Užsakovui dokumentaciją, kurioje būtų nurodyti naudotų medžiagų pavadinimai, gamybos vieta, spalvų kodai ir priežiūros instrukcijos bei galimi garantijos liudijimai. Rangovas neatleidžiamas nuo atsakomybės už netinkamą darbų vykdymą. Visi vandeniniais dažais dažyti paviršiai turi atitikti patvirtintus etalonus.

Reikalavimai dangos sluoksniams

Techniniai reikalavimai	Kontrolė
Dažų dangos sluoksnių leidžiamas storis: - glaisto - 0,5 mm - atskirų vietų užtaisymai glaistu - 2 mm (šios vietos dengiamos keliais sluoksniais, kurių storis po 0,5 mm, kitas sluoksnis dengiamas visiškai išdžiūvus prieš tai dengtam) - dažų sluoksnio > 25 mkm	5 matavimai 50-70 m ² paviršiaus arba mažesnis paviršius su matomais defektais

Kiekvieno sluoksnio paviršiai turi būti lygūs, be nuotekų. Dažų sluoksnis turi būti tvirtai ir tolygiai sukibęs su dengiamuoju paviršiumi. Skirtingų spalvų dažų ar medžiagų sandūros ar jų sandūros su nedažytais paviršiais turi būti tiesios ir tikslios. Šviesi spalva turi būti uždažoma už kampo, o tamsioji maždaug 1mm iki kampo, nebent būtų pateikti kitokie nurodymai. Dažytų paviršių kokybė turi būti vertinama tik dažams visai išdžiūvus. Apdaila turi būti atlikta taip, kad paviršiuje nebūtų matinių ar blizgių dėmių. Jei atsiranda defektų, Rangovas turi atnaujinti visą paviršių, nebent remontas būtų pakankama priemonė defektų ištaisymui.

9.2 Darbų vykdymas

Dažymo darbų ir kitų darbų vykdymo tvarka turi būti suplanuota taip, kad nesukeltų žalos aplink ir šalia esančioms konstrukcijoms, kurios turės būti dažomos, ir kad statybos darbus būtų įmanoma atlikti vėliau, nepažeidžiant užbaigtų paviršių. Darbo metodai, kurie turi atitikti gamintojo keliamus reikalavimus, turi būti tinkami toms dažymo medžiagoms. Darbas

atliekamas taip, kad užbaigtas paviršius atitiktų dokumentuose nurodytus reikalavimus pagal savo patvarumą ir išvaizdą. Rangovas atsakingas už tai, kad aikštelėje būtų laikomasi apsauginių priemonių nuo kenksmingų medžiagų naudojimą apibrėžiančių galiojančių sprendimų ir nuostatų.

Vykdamas dažymo darbus prisilaikyti LST EN 13300 reikalavimų. Bet kuris darbas, kuris konkrečiai nenurodytas šiame darbo aprašyme, patalpų aprašyme ar brėžiniuose, bet kuris paprastai įeina į pilną darbų atlikimo apimtį, turi būti atliekamas be atskiros kompensacijos

9.3 Paviršių paruošimas

Visi paviršiai turi būti vientisi, švarūs, sausi ir lygūs. Tinkuotų paviršių drėgnumas < 8 % betoninių ir gelžbetoninių < 4-6 %, medinių < 12 %. Dažomos patalpos temperatūra > 8° C, santykinis oro drėgnumas < 70 %. Išoriniai paviršiai nedažomi esant aukštesnei negu 27° C temperatūrai, esant tiesioginiams saulės spinduliams, taip pat lyjant arba esant šlapiam fasadui po lietaus, kai pučia vėjas, kurio greitis daugiau kaip 10 m/s, o taip pat apledėję ar apšalę paviršiai žiemos metu. Paviršių paruošimo nuoseklumas ir technologinės operacijos pateikiamos lentelėse.

Lentelė A. Darbų atlikimo eiliškumas ruošiant ir dažant vidaus patalpų paviršius vandeniniais dažais

Technologinė operacija	Dažymo rūšys		
	Vandeninis		Silikatinis
	pagerintas	aukštos kokybės	
Valymas	+	+	+
Šlapinimas vandeniu	-	-	-
Išlyginimas	+	+	+
Plyšių rievėjimas	+	+	+
Pirminis gruntavimas	+	+	+
Dalinis glaistymas	+	+	-
Užglaistyčių vietų šlifavimas	+	+	-
Pirmasis išsivėdinimas	-	+	-
Svidinimas	-	+	-
Antrasis glaistymas	-	+	-
Svidinimas	-	+	-
Antrasis gruntavimas	+	+	-
Trečiasis gruntavimas (su dažų pasluoksniu)	-	+	-
Dažymas	+	+	+
Tapnojimas	-	+	-

Lentelė B. Darbų atlikimo eiliškumas ruošiant ir dažant vidaus patalpų paviršius aliejiniais, emaliniiais ir sintetiniais dažais

Technologinės operacijos	Paviršių rūšys		
	medžio	tinko ir betono	metalo
Valymas	+	+	+
Išlyginimas	-	+	-
Šakų ir smalingų tarpelių išplovimas su plyšių rievėjimu	+	-	-
Plyšių raižymas	-	+	-
Nugruntavimas	+	+	+
Dalinis glaistymas su užglaistyčių vietų gruntavimu	+	+	+
Užglaistyčių vietų svidinimas	+	+	+
Išsivėdinimas	+	+	-
Svidinimas	+	+	-
Gruntavimas	+	+	-
Fleicavimas	+	+	-
Svidinimas	+	+	-

Pirmasis dažymas	+	+	+
Fleicavimas	+	+	-
Svidinimas	+	+	-
Antrasis dažymas	+	+	+
Fleicavimas arba tapnojimas	+	+	-

Lentelė C. Darbų atlikimo eiliškumas ruošiant ir dažant išorinius paviršius

Technologinės operacijos	Aliejiniai, sintetiniai ir emaliniai dažai
Valymas	+
Plyšių raižymas	+
Glaistymas	+
Svidinimas	+
Glaistymas	+
Svidinimas	+
Šlapinimas vandeniu	-
Nugruntavimas	+
Pirmasis dažymas	+
Antrasis dažymas	+

Tinkuotų ir betoninių paviršių plyšiai išrievejami ir užtaisomi skiediniu, paviršiai lyginami, svidinami. Po to paviršiai gruntuojami, glaistomi ir svidinami (šlifuojami). Iš medinių paviršių pašalinamas silpnai besilaikančios šakos ir smalingi tarpeliai, skylės užtaisomos mediniais kaiščiais, plyšiai ir nelygumai užglaistomi. Nuo metalinių paviršių rūdys ir purvas nuvalomi metaliniais grandikliais ir šepečiais. Rūdys pašalinamos cheminiu rūdžių valikliu, po to paviršius nuplaunamas ir išdžiovinamas. Nuo naujų galvanizuotų paviršių, kurie bus dažomi, turi būti kruopščiai pašalintos tepalų dėmės tirpiklio pagalba. Dulkės nuo paviršių nusiurbiamos. Paruošti paviršiai prieš dažant turi būti gruntuojami pagal technologiją nurodytą gamintojo instrukcijoje. Grunto dangos turi gerai įsigerti į paviršių, sujungimus, kampus ir kitas vietas, kur galimas drėgmės susikaupimas. Kiekvieno sluoksnio danga turi pilnai išdžiūti, prieš dedant sekančią, dengiamasis sluoksnis nedaromas, kol techninės priežiūros Inžinierius nepatvirtina. Jeigu kitaip nenurodyta, turi būti dažoma 2 sluoksniais ant paruošiamojo grunto sluoksnio.

9.4 Dažymo būdas

Jis turi būti parenkamas pagal darbų vietą ir pagal gamintojų nurodymus. Dažymas teptuku atliekamas taip, kad paviršiaus dengiamajame sluoksnyje nesimatytų teptuko žymių.

Voleliu dažoma tik lygiuose apribotuose plotuose viduje patalpų.

Purškimas galimas, jei gretimi paviršiai gerai uždengti. Dažoma pagal nurodytą spalvų skalę.

9.5 Medžiagos

Bet kurios sandaros gruntinis, išlyginamasis bei apdailinis dažų sluoksniai turi būti iš vieno gamintojo. Medžiagos turi būti tiekiamos į statybos aikštelę paruoštos naudojimui. Jos pristatomos užantspauduotose konteineriuose su tokia informacija:

- gamintojo rekvizitai;
- medžiagos pavadinimas ir savybės;
- pritaikymo sritys;
- reikalavimai paviršiams, skiediklio tipui, dažymo būdui;
- spalvos nuoroda pagal Europos standartus;
- siuntos numeris ir pagaminimo data.

Dažai turi gerai prasiskiesti, gerai ir tolygiai dengti paviršių. Dažų atsparumas šlapiam trynimui 1 klasė; blizgumas – kiaušinio lukštas.

9.6 Dažymo rūšys

Tipas 1. Mūrinių, betoninių, tinkuotų ir gipso kartoninių, vidaus paviršių dažymas vandens pagrindo šilko blizgesio arba matiniais akrilinais dažais. Jie turi būti atsparūs plovimui (plaunamumas 5000), valymo priemonių chemikalų poveikiui ir drėgmei, neblukti. Gerai padengti paviršių. 10 metų nekeisti savybių.

Nuo tinkuotų ir betoninių paviršių nuvalomos dulės ir nešvarumai. Paviršiai išlyginami medine trintuve, plyšeliai ir kavernos išrievejami ir užglaištomi. Švarūs ir lygūs paviršiai nugruntuojami, o išdžiūvę dalinai užglaištomi. Išdžiūvusios užglaiстыtos vietos nušlifuojamos. (Visos plokštumos ištiesai nuglaistomos vienu sluoksniu, o išdžiūvusios vėl nušlifuojamos. Nušlifuoti paviršiai glaistomi antrą kartą, išdžiovinami ir šlifuojami). Taip paruošti paviršiai gruntuojami. (Gruntui išdžiūvus gruntuojami dar kartą su dažų pasluoksniu). Gruntui išdžiūvus, paviršiai du kartus dažomi dažais. Dažymo darbus vykdyti pagal gamintojo reikalavimus.

Tipas 2. Metalinių ir medinių vidaus paviršių dažymas sintetiniais emaliniais matiniais dažais. Jie turi būti atsparūs dėvėjimui ir dilimui, visiems įprastiniams valikliams. Dažymas turi apsaugoti metalą nuo korozijos. Savybių turi nekeisti 15-20 metų. Metaliniai paviršiai turi būti švarūs ir nesurūdiję. Nuo naujų galvanizuotų paviršių turi būti kruopščiai pašalintos tepalų dėmės tirpiklio pagalba. Dulės nuo paviršių nusiurbiamos. Nuvalyti paviršiai nugruntuojami, o išdžiūvę dalinai užglaištomi, užglaiстыtos vietos nugruntuojamos. Gruntui išdžiūvus užglaiстыtos vietos nušlifuojamos ir visos plokštumos 2 kartus nudažomos sintetiniais emaliniais matiniais dažais. Žiūrėti lentelę B.

Tipas 3. Metalinių vidaus paviršių dažymas ugniaatspariais dažais aprašytas skyriuje "Metalų darbai" (SK).

Tipas 4. Metalinių išorės paviršių dažymas atsparių atmosferos poveikiams epoksidinių dažų sistema. Dažai turi būti atsparūs klimatinėms sąlygoms, neblukti. Savybių turi nekeisti 15-20 metų. Darbų eiliškumas analogiškas 3 tipui.

Tipas 5. Betoninių vidaus paviršių dažymas atsparių dėvėjimui, vandens, chemijos ir tepalų poveikiui, dvikomponenčių epoksidinių dažų sistema. Dažai turi neblukti. Savybių turi nekeisti 15-20 metų.

Tipas 6. Tinkuotų ir cementinių išorės paviršių dažymas fasadiniais ir silikatiniais dažais. Dažai turi būti atsparūs atmosferos poveikiams, neblukti. Savybių turi nekeisti 15-20 metų.

Reikalavimai baigtam paviršiui

Techniniai reikalavimai	Leistini nuokrypiai, mm	Kontrolės būdai
Paviršiai padengti vandeniniais emulsiniais dažais turi būti vieno tono, be juostų, dėmių, nuotekų, pusrų ir ištrintų vietų.		
Vietiniai ištaisymai 3 m atstumu nuo paviršiaus neturi būti matomi	-	Vizualinė apžiūra
Paviršiai padengti nevandeniniais dažais turi būti vieno tono matinio arba blizgančio paviršiaus		"
Negali būti išsisluoksniavimo pūslių, raukšlių, dažų kruopelių, nelygumų, teptuko ar volelio žymių, neturi prasišviesti apatiniai dažų sluoksniai		"
Pridėjus prie išdžiūvusio dažyto paviršiaus sudrėkintą tamponą ir pabraukus ant jo neturi likti dažų žymių	-	Vizualinė apžiūra
Dviejų skirtingų spalvų paviršių sandūros linijos kreivumas	2	Matuojant liniuote

atskiruose ruožuose Dažytų paviršių skiriamųjų juostelių (apvadų) linijų kreivumas ar gretimo kitos spalvos paviršiaus uždažymas (1 m ilgio ruože)	1	Matuojant liniuote
---	---	--------------------

9.7 Paliekamų patalpų būklė

Pabaigus darbus, Rangovas turi pašalinti visas medžiagas ir šiukšles, išvalyti purvą. Visi aptaškymai ar nuvarvėjimai turi būti pašalinti visais įmanomais būdais. Pastatas turi būti paliktas švarus, su išvalytais langais ir grindimis, tinkamas naudojimui.

GRINDYS

10.1 Grindų įrengimas

Grindų įrengimas susideda iš pagrindo, paruošiamųjų ir išlyginamųjų sluoksnių įrengimo, hidroiziacijos įrengimo, armatūros suklojimo, grindų betonavimo ir dangos įrengimo.

Įrengiant grindis prisilaikyti STR 2.05.13:2004; "Statinių konstrukcijos. Grindys".

Grindys turi būti įrengiamos pagal tipus, nurodomus techninio projekto brėžiniuose ir kiekių žiniaraščiuose. Visos grindys turi būti horizontalios išskyrus nurodytas vietas, kur reikalingi nuolydžiai į trapus ir kt. Grindų dangų medžiagos turi būti sertifikuotos, ilgaamžės. Rangovas privalo pateikti grindų dangų pavyzdžius architektui derinti.

10.2 Grindų pagrindų, paruošiamųjų ir išlyginamųjų sluoksnių įrengimas

Pagrindų iš betono įrengimas apima gruntinio pagrindo paruošimą ir betoninių ar cementinio skiedinio sluoksnių įrengimą. Įrengiant gruntinį pagrindą, suardytos struktūros natūralūs gruntai arba pilti gruntai sutankinami (iki 0,10 MPa atsparumo). Pagrindė negali būti augalinio grunto, durpių, dumblo ir statybinių šiukšlių. Viršutinį pagrindo sluoksnį reikia sutvirtinti žvyru arba skalda įplūskiant į gruntą 40 mm. Įrengtų prieduobių, kanalų, trapų ir pan. paviršiai, kurie bus užbetonuoti įrengiant pagrindą, turi būti nuvalyti ir sudrėkinti. Įrengiant išlyginamąjį sluoksnį ant perdangos plokščių, turi būti užtaisytos perdangos plokščių siūlės, plyšiai sandūrose su sienomis, montažinės skylės ir pan. Grindų pagrindai paruošiamieji ir išlyginamieji sluoksniai gali būti įrengiami esant ne žemesnei kaip 5^o C aplinkos temperatūrai. Tokia temperatūra turi būti išlaikyta, kol betonai pasiekia 50 % stiprumo. Grindų pagrindai, paruošiamieji ir išlyginamieji sluoksniai įrengiami iš betono ar cementinio skiedinio. Grindų ant grunto nuolydis formuojamas gruntu. Pagrindo gruntas sutankinamas.

Pagrindų ir išlyginamųjų sluoksnių leistini nuokrypiai (tolerancijos) pateikti lentelėje.

Pagrindo paskirtis	Leistini nuokrypiai, mm matuojant 2 m ilgio liniuote
1. Gruntinis pagrindas	20
2. Betoniniai pagrindai visų tipų grindų dangoms išskyrus klijuojamas karštomis mastikomis ir pagrindus hidroiziacijai	10
3. Betoniniai pagrindai ar paruošiamieji sluoksniai grindų dangoms klijuojamoms karštomis mastikomis ir pagrindai hidroiziacijai, taip pat šlifuojami betoniniai sluoksniai	5
4. Išlyginamieji (paruošiamieji) sluoksniai polimerinėms ruloninėms ir plytelių, linoleumo, parketo ir mastikinėms dangoms	2

24373-03-TP-SA-TS	Lapas	Lapų	Laida
	18	27	0

Betoniniai pagrindai gali būti įrengiami vakuumavimo metodu. Įrengiant pagrindą šiuo metodu, smėlio kiekis 1 m³ betono mišinio turi būti 150-200 kg didesnis nei paprastame betono mišinyje. Betono mišinio slankumas 8-12 cm. Vakuuminio siurblio iškrova turi būti 0,07- 0,08 MPa, o vakuumavimo trukmė 1-1,5 min. 1 cm sluoksniui.

Paruošiamieji ir išlyginamieji sluoksniai turi būti izoliuoti nuo sienų ir pertvarų hidroizoliacinės ir garsą izoliuojančios medžiagos juostomis. Darbinės šių sluoksnių siūlės turi būti gerai užlygintos. Mažiausias nuolaidaus sluoksnio storis ties kanalais ir trapais ant perdangos - 20 mm, ant šilumos ar garso izoliacijos - 40 mm. Vamzdžius dengiančio sluoksnio storis turi būti 10-15 mm didesnis už vamzdžių diametrą. Klojant išlyginamojo sluoksnio skiedinį betoninis pagrindas sudrėkinamas ir gruntuojamas cemento pienu. Sluoksnis lyginamas ir tankinamas iki cementinio pieno pasirodymo. Sustingę ruožai periodiškai laistomi, kad geriau kietėtų. Išlyginamieji sluoksniai, ant kurių bus klijuojama hidroizoliacija arba keraminės plytelės gruntuojami specialiu mišiniu. Paviršius užtrinamas 2 ar 3 dieną, kai skiedinio stiprumas pasiekia 2,5-3 MPa.

10.4 Akmens masės, Keraminių plytelių danga

Plytelių gabaritas – 600x600/600x300/8.5 mm (arba kitokios, derinama darbo projekto ir interjero projekto) metu. Naudojamos plytelės turi būti pirmos rūšies ir iš vienos partijos, kad nebūtų spalvos skirtumo. Grindų plytelės turi atitikti Europos standartus EN176, EN 177. Plytelių vandens įmirkis turi būti ≤0,1%, kietumas (Moso)≥7, stipris lenkiant ≥40 MPa, atsparumas nusidėvėjimui ≤130 mm³ (pagal EN102),atsparumas dilumui ≥ PEI-4.

Galimos paklaidos:

matinės plytelės

kraštinių ilgis	±0,5%
plytelės storis	±5%
kraštinių lygumas	±0,2%
kraštinių statmenumas	±0,3%
paviršiaus lygumas	±0,25%

Įrengiant plytelių dangą, pagrindas turi būti kietas, o hidroizoliacija turi būti atlikta pagal konstrukcinius brėžinius. Pagrindas turi būti švarus, atitinkamai sausas (pagal gamintojo instrukcijas) teigiamos temperatūros. Grindys turi būti suskirstytos deformacinėmis siūlėmis pagal konstrukcines nuorodas ir, jei nebus nurodyta kitaip, į ne didesnes kaip 10 m² su ilgiausia kraštine, lygia 3,6 m, zonas. Prieš plytelių klojimą pagrindą reikia sudrėkinti. Plytelės klojamos ant gamykloje paruošto mišinio. Plytelės nuolydžiuose turi būti nuvalytos ir visą likusį darbų laikotarpį uždengtos bent jau plastikine plėvele. Reikia vengti staigaus dangos džiūvimo.

Kloti plyteles reikia, išlaikant statų kampą ir simetriškai, siūlės turi sutapti su sienų siūlėmis. Už slenksčių siūlės turi tęstis tomis pačiomis linijomis. Siūlės turi būti sandarinamos elastiniu glaistu. Atsižvelgiant į patalpų paskirtį naudojamas siūlių glaistas turi būti atsparus drėgmei, tinkamas naudoti patalpose.

Inžinerinių tinklų praėjimo vietose siūlės turi būti hermetinamos ir uždengiamos plastikiniais ar metaliniais žiedais, siūlės su sienomis drėgnose patalpose taip pat turi būti hermetiškos.

Siūlės tarp plytelių turi būti 1,5-2 mm pločio. Siūlės turi būti tiesios ir vienodo pločio per visą ilgį. Siūlės glaistomos specialiu glaistu pagal gamintojo rekomendacijas. Glaistų ir impregnuojančių medžiagų kokybė turi būti tokia, kad baigtas siūlių paviršius būtų lygus, neporėtas, neįgerti purvo, lengvai valomas, atsparus trinčiams ir valikliams, nekeisti spalvos, o

plytelių dangos pastato išorėje siūlės turi neįgerti drėgmės ir būti atsparios šalčiui. Plytelių ir siūlių spalvą bei grindų piešinį derinti su architektu.

dangos paviršius turi būti atsparus dėvėjimui, neslidus, antistatinis, nedegus ir lengvai valomas.

10.5 PVC dangos grindys

Grindų dangos storis 2,0 mm. Medžiaga homogeninė - spalva turi būti tolygi ir patvari (atsparumas blukimui nuo šviesos turi būti ne mažiau kaip 6 klasė), danga neturi išskirti toksiškų cheminių medžiagų. Atsižvelgiant į patalpų paskirtį turi būti naudojamos 34 naudojimo klasės dangos, kurių liekamoji deformacija $\leq 0,1$ mm, matmenų stabilumas $\leq 0,4$ %. Juostų suvirinimo siūlių tvirtumas ne mažesnis kaip 294 N/cm. Degumo klasė D_{FL}-s1.

Danga klijuojama ant paruošto pagrindo, kurio drėgmė ne didesnė kaip 5% arba pagal gamintojo rekomendacijas. Dangos priklijavimui turi būti naudojami tinkami klijai, užtikrinantys priklijavimo ilgaamžiškumą ir pakankamą stiprumą.

Grindų dangos kraštas turi būti sujungtas su sienų medžiaga silikono tarpiklio pagalba. Kampai turi būti sulydomi ir nepralaidūs vandeniui. Reikalinga prisilaikyti gamintojo rekomendacijų klojimui ir priežiūrai.

Įrengtas dangos paviršius turi būti atsparus dėvėjimui, neslidus, atsparus tepalams, cheminėms medžiagoms ir lengvai valomas. Negali būti pūslių, raukšlių, įtrūkimų.

10.6 Reikalavimai baigta grindų dangai

Techniniai reikalavimai	Leistini nuokrypiai,	Kontrolė
Paviršiaus nukrypimai nuo plokštumos,		9 matavimai 50-70 m ² paviršiaus arba
- betono dangos	4	
- keraminių ir akmens masės plytelių	4	
Nesutapimas tarp gretimų plytelių	1	9 matavimai 50-70 m ² paviršiaus arba
Neatitikimas tarp žyminių ir dangos	2	9 matavimai 50-70 m ² paviršiaus arba
Nukrypimai nuo projekcinio dangos	$\leq 0,2\%$	9 matavimai 50-70 m ² paviršiaus arba
Dangos storio nuokrypos	$< 10\%$ nuo	9 matavimai 50-70 m ² paviršiaus arba
Negali būti plyšių tarp grindjuosčių ir		Vizualinė
Paviršiai negali turėti jokių nelygumų		
Neleistinos dėmės ir įbrėžimai		

Grindų spalvos ir gaminių tipai derinami su Užsakovu ir Inžinieriumi.

10.7 Grindjuostės

Grindjuostės įrengiamos ties sandūromis su visomis konstrukcijomis, kurios iškyla virš grindų, jeigu nurodyta kitaip. Grindjuostės turi būti iš tos pačios medžiagos, kaip ir grindų danga, arba kitokia nurodyta, nurodyto profilio, storio ir aukščio.

Plytelių grindjuostės daromos iš tų pačių plytelių, 70 mm aukščio, tokio pat ilgio ir spalvos kaip ir grindų plyteles. Kampai aptaisomi pjaustant grindjuosčių plyteles reikiamu ilgiu, arba specialaus profilio kampų plytelėmis.

Grindjuostės iš PVC turi savo spalva atitikti grindų dangos spalvą, būti ilgaamžiškos. Profilio aukštis - 70 mm. Tvirtinamos klijuojant arba kitaip pagal gamintojo rekomendacijas.

Grindjuostės turi būti lengvai valomos, atsparios valymo medžiagoms, agresyvioms cheminėms medžiagoms patalpose, kur tokios medžiagos yra naudojamos, nekeisti spalvos.

10.8 Paliekamų patalpų būklė

Pabaigus darbus, Rangovas turi pašalinti visas medžiagas ir šiukšles, išvalyti purvą. Visi aptaškymai turi būti pašalinti visais įmanomais būdais. Pastatas turi būti palikti paliktas švarus, tinkamas naudojimui. Darbų priėmimas neatleidžia Rangovo nuo atsakomybės už darbų kokybę.

11 LANGAI

11.1 Bendrieji reikalavimai

Langai pateikiami langų tipų lentelėje. Langų tipų išdėstymas parodytas brėžiniuose. Langai turi atitikti ne prastesnius reikalavimus, nei išdėstyti STR 2.04.01:2018 „Pastatų atitvaros. Sienos. Stogai, Langai ir išorinės įėjimo durys“ ir šioje specifikacijoje.

- langų rėmai turi būti su šalčio tiltelį izoliuojančiu intarpu;
- langų šilumos perdavimo koeficientas turi būti ne didesnis kaip nurodytas kiekvieno tipo aprašyme
- langai turi atitikti 4 orinio laidžio klasę.
- ore sklindančio garso izoliavimo rodiklis ≥ 30 dB;
- visuminės saulės energijos praleisties koeficientas $g - 0,52$
- uždarymo prietaisų atsparumas statinei apkrovai - ne mažesnis kaip 500 N;
- langai turi priklausyti 5 mechaninio patvarumo klasei;
- langai turi priklausyti 2 mechaninio stiprio klasei;
- kritinėse padėtyse esančių langų įstiklinimas turi būti 1 atsparumo smūgiui klasės (pagal STR 2.04.01:2018 „Pastatų atitvaros. Sienos. Stogai, Langai ir išorinės įėjimo durys“);
- langų profiliai, sandarinimo medžiagos neturi būti radioaktyvios ir neturi išskirti nuodingų medžiagų;
- langų gamybai naudojamos medžiagos ir detalės turi atitikti Lietuvoje galiojančius dokumentus ir reikalavimus;
- garso izoliavimo klasė- neklasifikuojama.
- surinktas lango blokas, susidedantis iš vidinių bei išorinių rėmų (varstomos dalies-rėmo), kartu su varstymo prietaisais ir furnitūra, tvirtinimo detalėmis, sandarintojais - pateikiamas su gaminio pasu į statybos aikštelę.
- profiliai ir stiklai turi būti gerai uždengti apsaugine plastikine danga montuojant ir iki statybos pabaigos.

- prieš pradėdant langų gamybą, gamintojas privalo atlikti matavimus statybos vietoje.

Gaminys turi būti sertifikuotas.

Langai turi būti pagaminti ir įrengti taip, kad atitiktų tokius standartus:

- STR 2.04.01:2018 „Pastatų atitvaros. Sienos. Stogai, Langai ir išorinės įėjimo durys“
- STR 2.01.02:2016 Pastatų energinio naudingumo projektavimas ir sertifikavimas
- STR 2.01.07:2003 Pastatų vidaus ir išorės aplinkos apsauga nuo triukšmo
- LST EN 12207 Langai ir durys. Oro skverbtis. Klasifikavimas.
- LST L ENV 1627:2002 „Langai, durys, skydai. Atsparumas įsilaužimui. Reikalavimai ir klasifikavimas“.
- LST EN 13241-1 „Pramonės, prekybos pastatų ir garažų durys bei vartai. Gaminio standartas. 1 dalis. Gminių charakteristikos, išskyrus atsparumą ugniai ir dūmams“

- LST EN 1191(2013) Langai ir durys - Atsparumas pakartotiniam atidarymui ir uždarymui - Bandymo metodas.

-LST EN 1634-1(2014) Durų ir užrakto rinkinių, atveriamų langų atsparumas ugniai ir dūmų kontrolė, pastatų techninės detalės - 1 dalis: Durų ir sklendžių sąstatų ir atsiveriančių langų atsparumo ugniai bandymas

- LST EN 14351-1 (2010: 2006+A1) Langai ir durys - Produkto standartas, eksploatacinės charakteristikos - 1 dalis: Langai ir išorinės pėsčiųjų durys be atsparumo ugniai ir (arba) dūmų nuotėkio charakteristikos

- LST EN 1634-1(2014) Durų ir užrakto rinkinių, atveriamų langų atsparumas ugniai ir dūmų kontrolė, pastatų techninės detalės - 1 dalis: Durų ir sklendžių sąstatų ir atsiveriančių langų atsparumo ugniai bandymas

11.2 Langų tvirtinimas

Langai turi būti patikimai įtvirtinti į angokraščius, o tarpai tarp lango bloko ir angokraščių patikimai užsandarinti. Langai tvirtinami pagal langų gamintojų langų statymo technologiją. Tarpų tarp lango bloko ir angokraščių užsandarinimui naudoti makroflexo tipo išpurškiamus sąstatus. Priešgaisriniais langams turi būti naudojamos nedegios sandarinimo medžiagos (akmens vata). Įstačius langus sienose dengtose skarda išoriniai langų angokraščiai aptaisomi PVDF dengtomis metalo juostomis.

11.3 Palangės

Vidinės palangės (administracinė dalis) įrengiamos iš laminuotos medžio drožlių plokštės. Plokštės storis 24mm. Palangių paviršius turi būti atsparus trumpalaikiams drėgmės ir vandens poveikiams. Montuojamos pagal gamintojo nurodymus, plyšius užglaistant specialia sandarinimo mase. Laikikliai turi būti iš metalinių kampuočių. Laikikliai nugruntuojami ir nudažomi sienų spalvos metalui skirtais dažais. Palangės turi būti įrengiamos su 1% nuolydžiu į patalpų pusę.

Išorinės palangės turi būti įrengtos iš cinkuotos skardos, dengtos PVDF ne mažiau kaip 0,6 mm storio ir išsikišančiomis už baigtos sienos plokštumos 40 mm. Išorinių palangių spalvą derinti su architektu.

DURYS

12.1 Bendrieji reikalavimai

Durys pateikiamos durų tipų lentelėje. Durų tipų išdėstymas parodytas brėžiniuose. Durys turi atitikti reikalavimus išdėstytus STR 2.04.01:2018, „Pastatų atitvaros. Sienos. Stogai, Langai ir išorinės įėjimo durys“ ir šioje specifikacijoje:

- durų šilumos perdavimo koeficientas turi būti ne didesnis kaip nurodytas kiekvieno tipo aprašyme;

- išorinės durys turi atitikti 2 oro skverbties klasę ir 3 orinio laidžio klasę.

- išorinės durys (I vėjo greičio rajonas, B vietovės tipas) turi priklausyti 4A,4B vandens nepralaidumo klasei - centrinėse pastato zonose; 5A,5B -pastato pakraščiuose; 7A,7B - pastato kampuose;

- išorinės durys (I vėjo greičio rajonas, B vietovės tipas) turi priklausyti A1 vėjo apkrovos klasei - centrinėse pastato zonose; A3 - pastato pakraščiuose; A4 - pastato kampuose;

- išorines duris veikianti vėjo apkrova – 140 Pa centrinėje pastato zonoje; 350 Pa pastato pakraščiuose; 530 Pa pastato kampuose;

- durys turi priklausyti 6 mechaninio patvarumo klasei;
- durys turi priklausyti 3 mechaninio stiprio klasei;
- durų gamybai naudojamos medžiagos ir detalės turi atitikti Lietuvoje galiojančių dokumentų ir reikalavimus.

Gaminys turi būti sertifikuotas Lietuvoje. Durys turi būti pagaminti ir įrengti taip, kad atitiktų tokius standartus:

- STR 2.04.01:2018 „Pastatų atitvaros. Sienos. Stogai, Langai ir išorinės įėjimo durys“
- STR 2.01.02:2016 Pastatų energinio naudingumo projektavimas ir sertifikavimas
- STR 2.01.07:2003 Pastatų vidaus ir išorės aplinkos apsauga nuo triukšmo
- LST EN 12207 Langai ir durys. Oro skverbtis. Klasifikavimas.
- LST L ENV 1627:2002 „Langai, durys, skydai. Atsparumas įsilaužimui. Reikalavimai ir klasifikavimas“
- LST EN 13241-1 „Pramonės, prekybos pastatų ir garažų durys bei vartai. Gaminio standartas. 1 dalis. Gminių charakteristikos, išskyrus atsparumą ugniai ir dūmams“

Durys iš gamintojo turi būti pristatytos surinktos į blokus: stakta su varčia pakabinta ant vyrių įleistas užraktas; sukomplektuotos rankenos; su visiškai baigta paviršiaus apdaila.

Visos durys ir vartai turi būti gamyklinio išbaigtumo ir sertifikuotos Lietuvoje. Gamintojas atsakingas už gaminių kokybę ir nustatytus atsparumo ugniai bei garso izoliavimui reikalavimus.

Siūloma naudoti “Hörmann” tipo metalines duris ir vartus arba kitas neblogesnės kokybės, aliuminio profilių su įstiklinimu duris, medines skydines aklinas duris. Durų slenksčiai turi būti sandariai įtvirtinti. Išorinių durų slenksčiai turi būti apsaugoti nuo peršalimo. Slenksčiai turi būti sumontuoti grindų lygyje, kad netrukdytų technologiniam procesui. Nurodytos durys turi būti sumontuotos su elektros instaliacija užrakto sistemai ir kitai įrangai.

Rangovas savo sąskaita privalo pateikti 5% nuo bendro kiekio (bet ne mažiau kaip po vieną visų tvirtinimo elementų, vyrių, spynų remonto reikmėms. Parinkti gaminiai turi būti suderinti su Užsakovu. Bandant gaminius, įvežamus iš kitų šalių, jų pagaminimo šalyje, bandymo metodai turi būti identiški ir priimtini Lietuvos institucijoms. Rangovas privalo gauti bandymų, rezultatų dokumentus ir sertifikatus bei pateikti šią dokumentaciją Užsakovui, jei to bus paprašytas. Prieš pradėdamas durų gamybą, Rangovas privalo gauti Užsakovo patvirtinimą. Prieš pradėdamas gamybą gamintojas, Rangovas ir Užsakovas turi kartu patvirtinti sąlygas vietoje, angų dydžius ir išmatavimus, spalvas ir montavimo tvarką, kad montavimo darbus būtų galima atlikti greitai ir tiksliai. Pradėjus kiekvieno durų tipo montavimo darbus, montavimo pavyzdys turi būti pateikiamas Užsakovo patvirtinimui.

Durų vyrių paviršius chromuotas arba derančios spalvos su aplinkiniais paviršiais, o matomų tvirtinimų paviršių spalva turi derėti prie durų spalvos. Nematomi tvirtinimai gali būti padengti cinku ar kita atsparia vandeniui ir išorės poveikiams danga.

Visos išorinės durys turi būti atsparios atmosferiniams poveikiams, o WC patalpų durys - santykiniam drėgnumui iki 80%.

Visur, kur durų rankena gali atsitrekti į sieną, turi būti sumontuotos atmušos. Visur, kur nurodyta, durys turi būti su pritraukimo mechanizmais (“Abloy” tipo arba analogiškais). Mechanizmas turi lengvai uždaryti duris. Durų užraktai ir rankenos - “Abloy” tipo. Evakuacinių išėjimų durų užraktai parenkami vadovaujantis LST EN 179 serijos standartų reikalavimais. Evakuacinių išėjimų durų, pro kurias evakuojasi 15 ir daugiau žmonių, evakuaciniai užraktai parenkami pagal LST EN 179 serijos standarto reikalavimus, atitinkamai durų, pro kurias evakuojasi 100 ir daugiau žmonių, – pagal LST EN 1125 standarto serijos reikalavimus. Visais atvejais evakuavimo(si) kelių iš pastatų išorinės

evakuacinės durys privalo turėti užraktus arba uždarymo mechanizmus, atidaromus iš vidaus. Spynos į transformatorinių patalpas įrengiamos pagal ESSO techninių reikalavimų 10-0.4kV tinklui, 11.2 punktą.

12.2 Metalinės durys

Visos metalinės durys, įskaitant ugniai atsparias duris, turi būti pagamintos iš plieninio profilio rėmo. Išorinės durys turi būti pilnai izoliuotos. Išorinių durų viršutinė briauna turi būti užsandarinta, kad vanduo nepatektų į vidų. Durys su užlaida turi būti padengtos $\geq 1,2$ mm storio cinkuoto plieno lakštais, dažytais poliesterio milteliais. Priešgaisrinių ir garsui nepralaidžių durų varčios turi būti užpildytos akmens vata. Kitos durys turi būti užpildytos mineraline vata.

Durys montuojamos mechaniškai su elastingu tarpiklių užpildu. Priešgaisrinėse duryse turi būti užpildas, pagamintas iš akmens vatos ir nedegių sandariklių, kuris gali būti naudojamas ir iš abiejų pusių padengtas 1,5 mm cinkuoto plastiko dengta plienine juoste. Durų varčios ir rėmai apie ~ 50 mm storio. Šalia durų, kurioms reikalinga įėjimo kontrolė, gamintojas turi sumontuoti vamzdžius, kad būtų lengva įdiegti elektrinę valdymo įrangą ir automatines užrakinimo sistemas. Priešgaisriniai durų vyriai turi būti spyruokliniai ir suvirinti.

Jei yra projektuojamos priešgaisrinės durys, jos turi būti sandariai uždaromos, o jungtis turi būti padaryta taip, kad nesusilpnintų pateiktos atsparumo vertės, jei durys buvo priskirtos atitinkamai klasei. Priešgaisrinės durys turi turėti etiketę, ant kurios pažymimas durų atsparumo ugniai laikas ir durų klasė, o taip pat institucijos ar organizacijos pavadinimas, kuri išdavė patvirtinimą. Gamintojo pavadinimas taip pat turėtų būti nurodomas. Durys priešgaisrinėje sienoje turi turėti dūmų sulaikymo juosteles. Priešgaisrinės durys visuomet turi turėti slenkstį. Jei dėl procesų būtina, kad slenkščio nebūtų, iš abiejų durų pusių 300 mm atstumu į kiekvieną pusę turi būti patiesta nedegi danga. Jei toks slenkstis, padarytas priešgaisrinėje sienoje, jis turi būti užsandarintas nuo dūmų gumine juostele ar automatinio žemyn nusispaudžiančiu sandarinimo juostelės mechanizmu. Durys turi turėti durų pritraukėją. Evakuacinės durys avariniam išėjimui turi būti atidaromos iš vidaus be raktų su specialia rankena. Išorinių durų šilumos perdavimo koeficientas $u=1.4$ W/m²K.

12.3 Medinės skydinės durys

Medinių durų konstrukcija skydinė, stakta - dažytas plienas; varčia - iš anksto nudažytos MDF(vidutinio tankio medienos plaušų) laminuotos plokštės. Vyriai simetriški, pritvirtinti 2-jose vietose. Apvada mediniai (plotis 70 mm, storis ~ 13 mm).

Furnitūra iš metalo chromuota. Furnitūros tipą derinti su Užsakovu.

Durų staktos kiekviena pusė tvirtinama trim varžtais. Varžtai įgilinami ir paslepiami mediniais kamščiais, iš viršaus turinčiais tokią pačią kaip ir staktos apdailą. Plyšiai užsandarinami montažinėmis putomis ir uždengiami apvadais.

Varčios, staktos bei apvada gamykloje dažyti vakuuminiu būdu.

Durys be slenkščio arba su aliuminio profilio slenkščiu. Patalpose, kuriose yra grindų drenažas ir vandens išvadai, slenkstis turi būti ne mažiau, kaip 25 mm aukščio ar lygus skirtumui tarp grindų lygių. Jei reikalinga ventiliacija tarp slenkščio ir apatinės durų varčios dalies turi būti paliekamas 15 mm tarpas arba įrengiamas specialaus profilio slenkstis.

Durys montuojamos tvirtinant į angą mechaniniu būdu su elastingomis tarpinėmis užpildyta jungtimi.

Durys turi būti patikrintos, o patvirtinimą turi išduoti įgaliotoji institucija, pasinaudodama išsamiais metodais ir klasifikacijomis, kurios vietos institucijoms privalomos.

13 LANGŲ IR DURŲ MONTAVIMAS IR PRIDAVIMAS

13.1 Leistini durų ir langų įrengimo nuokrypiai

Langų, durų ir vartų blokai turi būti pastatomi į vietą taip, kad jų vertikalios ir horizontalios plokštumos griežtai sutaptų su vertikale ir horizontale.

Varstant langus, vartus ir duris jų varčios turi lengvai atsidaryti, užsidaryti ir išlaikyti pusiausvyrą bet kurioje padėtyje. Gaminiai turi būti tinkamai sumontuoti, patikimai įtvirtinti ir sureguliuoti.

Aliuminio, metalinių langų ir durų rėmai turi būti gamykloje aptraukti apsaugine polietilene plėvele. Medinių skydinių durų rėmai statybos metu turi būti aptraukti apsaugine polietilene plėvele.

Plyšiai tarp staktų ir išorės sienų turi būti gerai užhermetinti sandarinimo putomis. Langų ir lauko durų varstomos dalys turi turėti elastingas hermetinimo tarpines. Gaminiai turi būti tinkamai sumontuoti, užsandarinti ir sureguliuoti. Sandarikliai turi būti chemiškai suderinami su angokraščių sandarinimo juostomis ir su sandarikliais, naudojamais gaminant stiklo paketus.

Tarpai tarp išorės durų, langų staktų ir varčių turi būti ne didesni kaip 1 mm. Tarpai tarp vidaus durų varčios ir grindų dangos turi būti 5 mm.

Leistini langų ir durų įrengimo nuokrypiai:

Nuokrypio pavadinimas	Leistinas nuokrypis, mm
Langų vartų ir durų blokų nuokrypis nuo vertikalės	3
Apvadų nukrypimas nuo vertikalės	3
Gaminių persikreipimas (kreivumas) bet kuria kryptimi	2
Palanginių lentų nuokrypis nuo horizontalės	3
Apvadų pločio nuokrypis nuo projekto	± 3
Horizontalių elementų nesutapimas langų rėmuose arba duryse	1

GGaminių baigtas apdailinis paviršius neturi būti pažeistas statybos metu.

Įrengtuose gaminiuose neturi būti įlenkimų, nelygumų, šiurkščių, plyšių arba įskilimų, dažytų paviršių defektų, nubraižymų, nudaužytų kampų. Jei defektų negalima pašalinti, jie turi būti pakeisti.

Defektai šalinami Rangovo sąskaita.

Langai, vartai ir durys turi būti pridudami nuvalyti, su rankenomis ir užraktais, kur tai numatyta. Po montavimo visi gaminiai turi būti apsaugoti nuo dažų ir kitų pažeidimų, kol bus priimtas darbas. Gaminiai turi būti sureguliuotais vyriais, spynomis, rankenomis, laikikliais, pritraukėjais ir pan., kad jie veiktų tinkamai.

13.2 Langų ir durų furnitūra

Langų furnitūra turi būti iš galvanizuoto plieno.

Smulki informacija apie durų tvirtinimus pateikta skyriuose, susijusiuose su konkrečiais durų tipais.

Visoms durims turi būti dveji vyriai. Priešgaisrinėse duryse ir duryse, kurios yra vieno metro ir platesnės turi būti trys ar daugiau vyrių. Plieninėse duryse priimtini privirinti vyriai.

Durų fiksatoriai tvirtinami visoms durims. Durys turi turėti Užsakovo patvirtintus uždarymo mechanizmus. Tokie durų uždarymo mechanizmai turi būti derančios spalvos su durų paviršiais. Durų uždarymo mechanizmą reikia pasirinkti pagal durų varčios svorį.

Durų atmušos turi būti visur, kur tik rankena gali atsitrekti į sieną.

Išorinės durys turi turėti laikiklius ar mechanizmą, kad duris galima būtų laikyti praviras arba visiškai atidarytas.

Kiekvienose duryse turi būti spyna. Matomos spynų dalys turi derėti su kita matoma furnitūra. Rangovas atsakingas už spynų įrengimą pagal Užsakovo nurodytus principus. Durų gamintojas turi turėti visą informaciją apie būsimą įrangą prieš pradėdamas gaminti duris.

Angų, didesnių negu 15mm įrengimo ir dažymo bei kitus apdailos darbus įrengiant spynas turi atlikti statybos darbu Rangovas.

Durys į skirstyklų patalpas turi turėti užtrenkiamas spynas, atrakinamas be rakto iš skirstyklos pusės.

Konkretus spynų tipas turi būti suderintas su Užsakovu.

Cilindrai (spynų šerdys), raktai:

Sertifikuotas cilindro saugumo ir ilgaikiškumo klasifikavimas pagal LST EN 1303 standartą.

Rakto sauga – 6 klasė, mechaninis atparumas įsilaužimui – ne žemesnė nei 1 klasė.

Sertifikuotas minimalus rakinimo ciklų skaičius - 100 000 ciklų.

Patentuotas raktas. Raktų dublikatai gaminami tik su rakto arba rakinimo sistemos kortele pas įgaliotus pardavėjus.

Mechaniniai spynų korpusai:

Mechaninių spynų korpusų klasifikavimas pagal LST EN 12209 standartą.

Sertifikuotas spynų patikimumas (aukšta naudojimo kategorijos klasė) ir ilgaamžiškumas (ciklų skaičius ne mažiau 200 000 bei didelė liežuvėlio apkrova).

Vidaus durų spynos – 1 saugumo klasė, lauko (išorės) - 3 saugumo klasė, spec. paskirties, padidinto saugumo durų spynų korpusai – 5 saugumo klasė, WC durys – nėra saugumo reikalavimų.

Durų pritraukikliai:

Priešgaisrinėse duryse bei ten kur nurodyta, turi būti įrengtas Užsakovo patvirtintas durų pritraukiklis. Priešgaisrinėse duryse naudojami CE ženklinti pritraukikliai.

Durų pritraukikliai klasifikuojami pagal LST EN 1154 standartą.

Rankenos ir kita durų furnitūra:

Rankenų tipą, formą ir padengimą derinti su projekto autoriumi.

Nulenkiamos rankenos parenkamos patikimos konstrukcijos, su kiauryminiais tvirtinimo varžtais.

Evakuacinių išėjimų durų užraktai parenkami vadovaujantis LST EN 179 ir LST EN 1125 serijos standartų reikalavimais.

Lauko (išorinėse) duryse, laiptinių bei intensyvaus varstymo duryse rekomenduojama montuoti traukiamas rankenas. Traukiamos rankenos parenkamos patikimos konstrukcijos, su kiauryminiais tarpusavio tvirtinimo varžtais. Tambūrų ir laiptinių duryse turi būti uždarytuvai su standartine alkūne ir atidarymo greičio reguliatoriumi.

Nulenkiamos rankenos parenkamos patikimos konstrukcijos, su kiauryminiais tvirtinimo varžtais. Pritaikytos intensyviai naudojimui, 200 000 varstymo ciklų.

Antipanių strypai ir rankenos gali būti komplektuojamos su atitinkamai sertifikuotomis mechaninėmis arba elektromechaninėmis spygomis.

14 VIDAUS ĮRANGA

Projekte pateiktas apibendrintas vidaus įrangos ir baldų kiekių žiniaraštis. Tikslius baldų brėžinius, įrangos modelius ir tipus parenka ir ruošia architektas ar dizaineris darbo projekto ar interjero projekto metu. Visa įranga prieš užsakant ir atliekant pirkimus raštiškai turi būti patvirtinta užsakovo.

24373-03-TP-SA-TS	Lapas	Lapų	Laida
	27	27	0

SAŃAUDŲ KIEKIŲ ŹINIARAŠTIS

Pozicija, eil.Nr.	Darbų pavadinimas ir techninės charakteristikos	Źymuo	Mato vnt.	Kiekis	Pastabos
1	2	3	4	5	6
1. Išorės apdaila					
1.1	Cokolio struktūrinio tinko apdailos įrengimas.	SA.TS_2	m ²	23	
1.2	Sienu struktūrinio tinko apdailos įrengimas.	SA.TS_2	m ²	606	
1.3	Medinių lentelių arba HPL plokščių medžio imitacijos fasado apdailos įrengimas. Spalva ir apdailos tipas derinamas darbo projekto metu.	SA.TS_6	m ²	157	
1.4	Berėmio stiklo stogelio įrengimas		m ²	12.5	
1.5	Hidroizoliacinės ruloninės bituminės stogo dangos 2 sl. įrengimas	SA.TS_7	m ²	365	
1.6	Lietvamzdžių įrengimas		m	14	
1.7	Įlajų iš nerūdijančio plieno per parapetą įrengimas		vnt.	6	
1.8	Parapetų apskardinimas	SA.TS_6.1	m ²	51	
1.9	Tūrinio šviečiančio logotipo įrengimas		m ²	4	
1.10	Apsauginės metalinės langų tvorelės		m	23	
2. Vidaus patalpų apdaila					
2.1	Mūrinių sienu tinkavimas sudėtinu tinku	SA.TS_2	m ²	1020	
2.2	Pertvarų įrengimas iš gipso kartono plokščių ant cinkuotų metalinių profilių karkaso su akmens vatos izoliacija	SA.TS_5.1	m ²	389	
2.3	Pakabinamų segmentinių lubų įrengimas	SA.TS_8	m ²	531.22	
2.4	Pakabinamų atsparių drėgmei segmentinių lubų įrengimas	SA.TS_8	m ²	65.97	
2.5	Paviršių glaistymas, paruošimas dažymui ir dažymas matiniais plaunamais dažais 2k.	SA.TS_9	m ²	1589	
2.6	Keraminių plytelių dangos įrengimas su drėgmei atspariu siūlių užpildu sienoms	SA.TS_4	m ²	281	
2.7	Akmens masės plytelių dangos įrengimas su drėgmei atspariu siūlių užpildu grindims	SA.TS_10.4	m ²	115.97	
2.8	Vinilinės akustinės grindų dangos įrengimas	SA.TS_10.5	m ²	514.46	
2.9	Grindjuosčių iš akmens masės plytelių įrengimas (h7cm)	SA.TS_10.7	m	68	
2.10	Vinilinės dangos grindjuosčių įrengimas (h7cm)	SA.TS_10.7	m	327	
2.11	Neįgalųjų keltuvas		vnt.	1	
2.12	Matinio stiklo stumdoma pertvara su durimis 5380x3000 (tarp 1-09 ir 1-11 patalpų)	SA.TS_5.3	m ²	16.4	
2.13	Matinio stiklo stumdoma pertvara su durimis 5380x3000 (1-03 patalpoje)	SA.TS_5.3	m ²	16.4	
2.14	Matinio stiklo stumdoma pertvara su durimis 8610x3000 (2-03 patalpoje)	SA.TS_5.3	m ²	26	
2.15	Matinio stiklo stumdoma pertvara su durimis 6000x3000 (2-07 patalpoje)	SA.TS_5.3	m ²	18	
2.16	Sanitarinės WC kabinos. Berėmė sistema, atsparios drėgmei	SA.TS_5.2	vnt.	8	
2.17	Turėklai pagrindinėje laiptinėje		m	25	

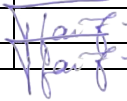
0	2024			
Laida	Data	Keitimų pavadinimas (priežastis)		
Kval. patv. dok. Nr.			Statinsys: PAGALBINIO ŪKIO PASTATO VYTAUTO G.58, KAZLŲ RŪDOJE, REKONSTRAVIMO Į LOPŠELĮ-DARŽELĮ (MOKSLO PASKIRTIES PASTATĄ) PROJEKTAS	
	Pareigos	V. Pavardė	Parašas	Dokumento pavadinimas
A1960	PV	Atest. Arch. T. Vaikasas		MEDŹIAGŲ ŹINIARAŠTIS
A1960	PDV	Atest. Arch. T. Vaikasas		
Kalba	Statytojas:			Lapas
LT	KAZLŲ RŪDOS SAVIVALDYBĖ			Lapų
			24373-03-TP-SA.MŹ	1
				5

2.18	Turėklai evakuacinėje laiptinėje		m	25	
2.19	Laiptų betono dangos šlifavimas ir impregnavimas dulkes surišančia medžiaga	SA.TS_3	m ²	55	
2.20	Esamų laipynių įrengimų perkėlimas iš senojo darželio pastato į naują		vnt.	1	
2.21	Vidaus durys, medinės, aklinos, skydinės, su užraktu ir rankenom, su furnitūra, vienvėrės, dažytos. 900x2100 (kairinės) 900x2100 (dešininės) 1000x2100 (dešininės) 1000x2100 (kairinės)	SA.TS_12.3	vnt. vnt. vnt. vnt.	3 2 4 8	
2.22	Vidaus durys, atsparios drėgmei, medinės, aklinos, skydinės, su užraktu ir rankenom, su furnitūra, vienvėrės, dažytos, su ventiliacinėmis grotelėmis arba oro tarpu apačioje. 900x2100 (kairinės) 1000x2100 (dešininės) 1000x2100 (kairinės) 800x2100 (kairinės)	SA.TS_12.3	vnt. vnt. vnt. vnt.	1 2 3 1	
2.22	Vidaus durys, ugniai atsparios 1000x2100 (dešininės)C3S200 800x2100 (kairinės)EW30-C3	SA.TS_12.1	vnt. vnt.	1 1	
2.23	Teptinės hidroiziacijos įrengimas		m ²	150	

3. Išorės durys ir langai

3.1	Išorinės metalinės durys, apšiltintos, su rankenom, užraktu ir furnitūra, su apšiltintu slenksčiu, su savaiminio užsidarymo mechanizmu 1000x2200 (dešininės) 1000x2200 (kairinės) ugniai atsparios C3S200	SA.TS_12.2	vnt. vnt.	2 1	
3.2	Dvivėrės lauko durys su stiklu 2000x2200	SA.TS_12.1	vnt.	1	
3.3	PVC rėmų langai su varstoma dalimi 4000x2300 3000x2300 2000x1400 5640x2300 1000x1400 3000x1400 2000x2300	SA.TS_11	vnt vnt vnt vnt vnt vnt vnt	4 4 6 1 2 2 2	
3.4	PVC rėmų vitrinos su dvivėrėmis lauko durimis, durys su rankenom, užraktu ir furnitūra, su savaiminio užsidarymo mechanizmu 4000x2300 5645x2200	SA.TS_11	vnt vnt	1 1	
3.5	Vidaus palangės	SA.TS_11.3	m	20	
3.6	Lauko palangės	SA.TS_11.3	m	20	

4. Vidaus įrangos ir baldų žiniaraštis

4.1	Persirengimui skirtos spintelės su suoliukais	SA.TS_14	vnt.	45	1-02, 2-02, 2-08 patalpa
4.2	Rašomasis stalas	SA.TS_14	vnt.	5	1-03, 1-12, 1-13, 2-07, 2-03 patalpa
4.3	Kėdės	SA.TS_14	vnt.	42	1-03, 1-08, 1-11, 1-12, 1-13, 2-03, 2-07 patalpa
4.4	Kompiuteris	SA.TS_14	vnt.	4	1-03, 1-13, 2-03, 2-07 patalpa
4.5	Vaikiški staliukai	SA.TS_14	vnt.	15	1-03, 2-03,

					2-07 , 1-12 patalpa
4.6	Vaikiškos kėdutės	SA.TS_14	vnt.	49	1-03,2-03, 2-07, 1-12 patalpa
4.7	Komodos vaikų edukacinėms priemonėms, žaislams susidėti	SA.TS_14	vnt.	6	1-03,2-03, 2-07 patalpa
4.8	Lovelės darželiams su sienelėmis ir pritaikytais čiužinukais	SA.TS_14	vnt.	10	1-03 patalpa
4.9	Trijų aukštų lova darželiams	SA.TS_14	vnt.	12	2-03, 2-07 patalpa
4.10	Trijų aukštų lovom pritaikyti čiužinukai	SA.TS_14	vnt.	35	2-03, 2-07 patalpa
4.11	Vasarinės antklodės vaikiškos	SA.TS_14	vnt.	45	1-03,2-03, 2-07 patalpa
4.12	Žieminės antklodės vaikiškos	SA.TS_14	vnt.	45	1-03,2-03, 2-07 patalpa
4.13	Pagalvės	SA.TS_14	vnt.	45	1-03,2-03, 2-07 patalpa
4.14	Pagalvių užvalkalai	SA.TS_14	vnt.	90	1-03,2-03, 2-07 patalpa
4.15	Antklodžių užvalkalai	SA.TS_14	vnt.	90	1-03,2-03, 2-07 patalpa
4.16	Paklodės	SA.TS_14	vnt.	90	1-03,2-03, 2-07 patalpa
4.17	Kilimas 3x5m	SA.TS_14	vnt.	3	1-03,2-03, 2-07 patalpa
4.18	Kilimas 2x3m	SA.TS_14	vnt.	3	1-03,2-03, 2-07 patalpa
4.19	Spintos	SA.TS_14	vnt.	13	1-03, 1-12, 1-13, 1-17,1-16, 2-03, 2-07, 1-08, 1-15 , 1-10 patalpa
4.20	Pakabinama spintelė indams	SA.TS_14	vnt.	3	1-03,2-03, 2-07 patalpa
4.21	Pastatoma spintelė su kriaukle	SA.TS_14	vnt.	3	1-03,2-03, 2-07 patalpa
4.22	Indaplovė	SA.TS_14	vnt.	3	1-03,2-03, 2-07 patalpa
4.23	Rankšluoščių kabyklos	SA.TS_14	vnt.	48	1-04, 1-07, 1-18, 2-04, 2-06 2-09 patalpa
4.24	Tualetinio popieriaus laikiklis	SA.TS_14	vnt.	11	1-04, 1-07, 1-18, 2-04, 2-06 2-09 patalpa
4.25	Skysto muilo dozatorius	SA.TS_14	vnt.	21	1-03, 1-04, 1-07, 1-18,

					1-11, 1-12, 1-13, 2-04, 2-06, 2-03, 2-07, 2-09 patalpa
4.26	Skalbinių dėžė	SA.TS_14	vnt.	4	1-16 patalpa
4.27	Maisto vežimėlis	SA.TS_14	vnt.	3	
4.28	Ovalus stalas	SA.TS_14	vnt.	1	1-13 patalpa
4.29	Krepšinio lenta reguliuojamo aukščio	SA.TS_14	vnt.	1	1-09 patalpa
4.30	Pakyla su čiuožykla.	SA.TS_14	vnt.	1	1-09 patalpa
4.31	Lentynos, sportiniam inventoriui	SA.TS_14	vnt.	3	1-10 patalpa
4.32	Stalas	SA.TS_14	vnt.	5	1-11 patalpa
4.33	Magnetinė lenta	SA.TS_14	vnt.	1	1-11 patalpa
4.34	Išmanus ekranas/interaktyvi lenta su laikymo sistema	SA.TS_14	vnt.	1	1-11 patalpa
4.35	Laboratorinis centrinis stalas (salos tipo)	SA.TS_14	vnt.	1	1-11 patalpa
4.36	Spintelė po kriaukle	SA.TS_14	vnt.	1	1-11 patalpa
4.37	Pakabinamas veidrodis	SA.TS_14	vnt.	1	1-12 patalpa
4.38	Kompiuterio kėdė	SA.TS_14	vnt.	1	1-13 patalpa
4.39	Spausdintuvas	SA.TS_14	vnt.	1	1-13 patalpa
4.40	Kopijavimo aparatas	SA.TS_14	vnt.	1	1-13 patalpa

PASTABOS:

„STATINIO PROJEKTAVIMAS“

-Resursų poreikio žiniaraščiai sudaromi pagal darbo, medžiagų (gaminių) ir mechanizmų (mašinų ir kitos įrangos eksploatacijos) normatyvines sąnaudas bei projektuose apskaičiuotus darbų kiekius. Jeigu iš anksto negalima tiksliai apskaičiuoti darbų kiekių (restauravimo darbai, požeminių tinklų pakeitimo darbai ir pan.), žiniaraštyje nurodomi prognozuojami arba apytikriai darbų ir numatomų resursų kiekiai. STR 3.01.01:2002 „STATINIŲ STATYBOS RESURSŲ POREIKIO SKAIČIAVIMO TVARKA“.

-Nurodyti darbai turi būti įvertinti kompleksiskai, kartu su visais palydinčiais darbais.

-Įrengimų, gaminių, medžiagų ir darbų kiekių žiniaraščiai turės būti tikslinami ir derinami su perkančiąja organizacija pagal faktinę situaciją statybvietėje.

-Vadovaujantis projekto sprendiniais prieš užsakant konkrečius statybos produktus arba įrangą turi būti gautas projekto autorių patvirtinimas. Derinamų statybos produktų bei įrangos sąrašas suderinamas su projekto autoriais statybos darbų pradžioje.

-Skaiciuojant sąmatą reikia pridėti apie 4% kiekių atsargos.

-Medžiagų kiekių žiniaraščiai turi būti patikslinti vietoje, darbo projekto ir statybos metu.

-Darbų kiekių žiniaraščiuose nurodyti gaminių pavadinimai yra orientacinio pobūdžio ir gali būti pakeisti analogiška tos pačios kokybės bei techninių parametrų gaminiu.

-Visi darbai, kurie gali būti laikomi pagrįstai numatomais Darbo projekte suprojektuotų darbų užbaigimui ir tinkamam teritorijos, pastato ir pastato sistemų eksploatavimui, turi būti numatyti rangovo pasiūlyme, nepriklausomai nuo to, ar jie yra parodyti brėžiniuose arba apibūdinti šiame dokumente ar ne.

-Į visų medžiagų, įrangos ir elementų kainą turi būti įskaičiuojamas jų atvežimas, visi teritorijos paruošimo, pilno įrengimo ir priežiūros darbai, tam reikalingos medžiagos ir priemonės nepriklausomai nuo to, ar šie darbai yra paminėti žiniaraštyje ir techninėse specifikacijose ar ne.

-Gaminių, medžiagų ir spalvų pavyzdžių aprobavimo tvarka: Visų šioje dalyje išvardintų elementų, taip pat neišvardintų, tačiau kitose projekto dalyse specifiкуotų matomų (fasaduose ir interjere) elementų, taip pat papildomų elementų - jei tokių atsirastų darbo projekto ar statybos stadijoje - dizainas (vaizdo savybės) privalo prieš juos užsakant ar gaminant būti iš anksto suderinti su šio projekto architektūros ir sklypo plano dalies autoriais ar užsakovu. Derinimus vykdo Rangovas. Derinimas gali vykti arba pristatant architektams realius gaminių pavyzdžius,

arba elektroniniu paštu jei su tokiu derinimo keliu iš anksto sutiko architektas. Derinant el. paštu būtina pateikti kokybišką gaminio fotografiją, spalvos kodą, esminius brėžinius su gabaritų matmenimis ir tvirtinimo sprendimą, bei kitą architekto prašomą informaciją.

Visų baldų ir įrangos tipas ir modelis derinamas prieš pirkimą su užsakovu.

Baldų detalizavimas sprendžiamas darbo projekto ir interjero projekto metu.

24373-03-TP-SA-MŽ	Lapas	Lapų	Laida
	5	5	0

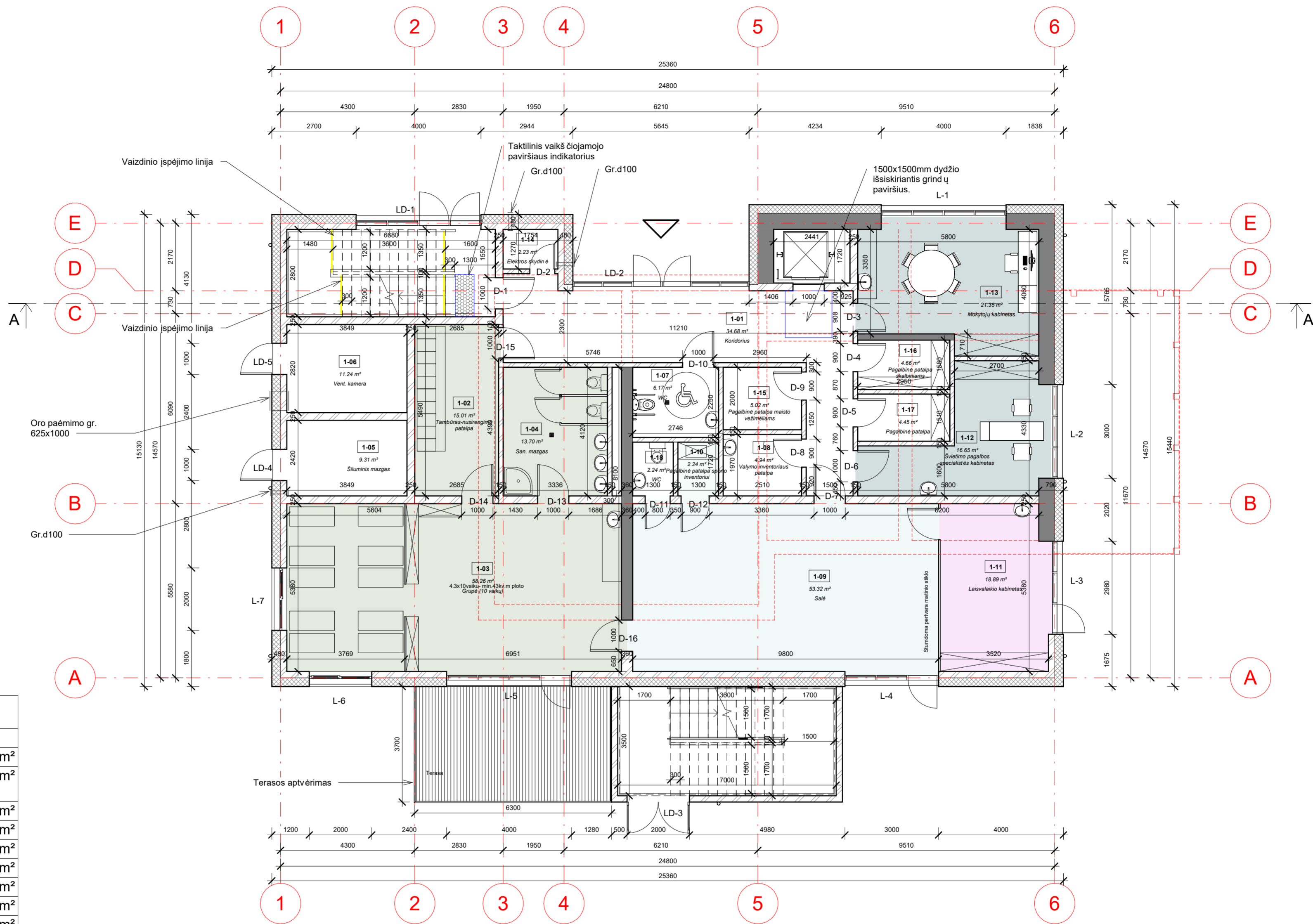

I Aukšto patalpų eksplikacija		
Nr.	Pavadinimas	Plotas
1-01	Koridorius	34.68 m ²
1-02	Tambūras-nusirengimo patalpa	15.01 m ²
1-03	Grupė (10 vaikų)	58.26 m ²
1-04	San. mazgas	13.70 m ²
1-05	Šiluminis mazgas	9.31 m ²
1-06	Vent. kamera	11.24 m ²
1-07	WC	6.17 m ²
1-08	Valymo inventoriaus patalpa	4.94 m ²
1-09	Salė	53.32 m ²
1-10	Pagalbinė patalpa sporto inventoriui	2.24 m ²
1-11	Laisvalaikio kabinetas	18.89 m ²
1-12	Švietimo pagalbos specialistės kabinetas	16.65 m ²
1-13	Mokytojų kabinetas	21.35 m ²
1-14	Elektros skydinė	2.23 m ²
1-15	Pagalbinė patalpa maisto vežimėliams	5.02 m ²
1-16	Pagalbinė patalpa skalbiniams	4.66 m ²
1-17	Pagalbinė patalpa	4.45 m ²
1-18	WC	2.24 m ²
		284.36 m ²

0	2024		
Laida	Data	Keitimų pavadinimas (priežastis)	
KVAL. PATV. DOK. NR.			STATINIO PROJEKTO PAVADINIMAS PAGALBINIO ŪKIO PASTATO VYTAUTO G.58, KAZLŲ RŪDOJE, REKONSTRAVIMO Į LOPŠELĮ-DARŽELĮ (MOKSLO PASKIRTIES PASTATĄ) PROJEKTAS
	Pareigos	V. Pavardė	Parašas
A 1960	PV	Atest. Arch. T. VAIKASAS	
A 1960	PDV	Atest. Arch. T. VAIKASAS	
			STATINIO NUMERIS IR PAVADINIMAS 1 REKONSTRUOJAMAS PASTATAS
			DOKUMENTO PAVADINIMAS PIRMO AUKŠTO PLANAS M 1:100
			LAIDA
			0
Kalba	STATYTOJAS		DOKUMENTO ŽYMUO
LT	KAZLŲ RŪDOS SAVIVALDYBĖ		24373-03-TP-SA -1
		LAPAS	LAPŲ
		1	1

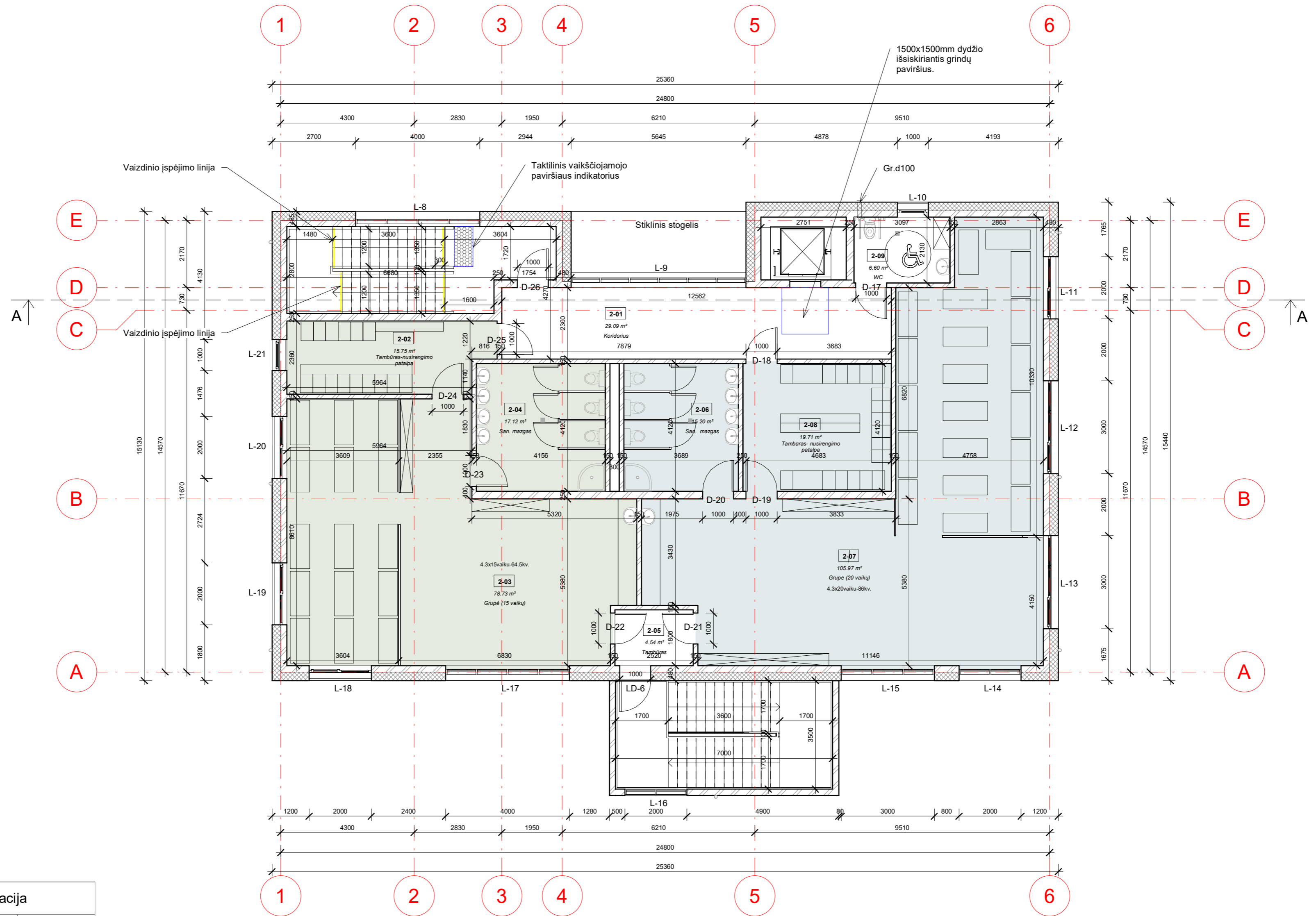

II Aukšto patalpų eksplikacija

Nr.	Pavadinimas	Plotas
2-01	Koridorius	29.09 m ²
2-02	Tambūras-nusirengimo patalpa	15.75 m ²
2-03	Grupė (15 vaikų)	78.73 m ²
2-04	San. mazgas	17.12 m ²
2-05	Tambūras	4.54 m ²
2-06	San. mazgas	15.20 m ²
2-07	Grupė (20 vaikų)	105.97 m ²
2-08	Tambūras- nusirengimo patalpa	19.71 m ²
2-09	WC	6.60 m ²
		292.70 m ²

0	2024		
Laida	Data	Keitimų pavadinimas (priežastis)	
KVAL. PATV. DOK. NR.			STATINIO PROJEKTO PAVADINIMAS PAGALBINIO ŪKIO PASTATO VYTAUTO G.58, KAZLŲ RŪDOJE, REKONSTRAVIMO Į LOPŠELĮ-DARŽELĮ (MOKSLO PASKIRTIES PASTATĄ) PROJEKTAS
Pareigos	V. Pavardė	Parašas	STATINIO NUMERIS IR PAVADINIMAS
A 1960	PV	Atest. Arch. T. VAIKASAS	1 REKONSTRUOJAMAS PASTATAS
A 1960	PDV	Atest. Arch. T. VAIKASAS	DOKUMENTO PAVADINIMAS
			ANTRO AUKŠTO PLANAS M 1:100
Kalba	STATYTOJAS		DOKUMENTO ŽYMUO
LT	KAZLŲ RŪDOS SAVIVALDYBĖ		24373-03-TP-SA -2
			LAPAS LAPŲ
			0
			1 1

Parapetas apskardinamas

Parapetas apskardinamas

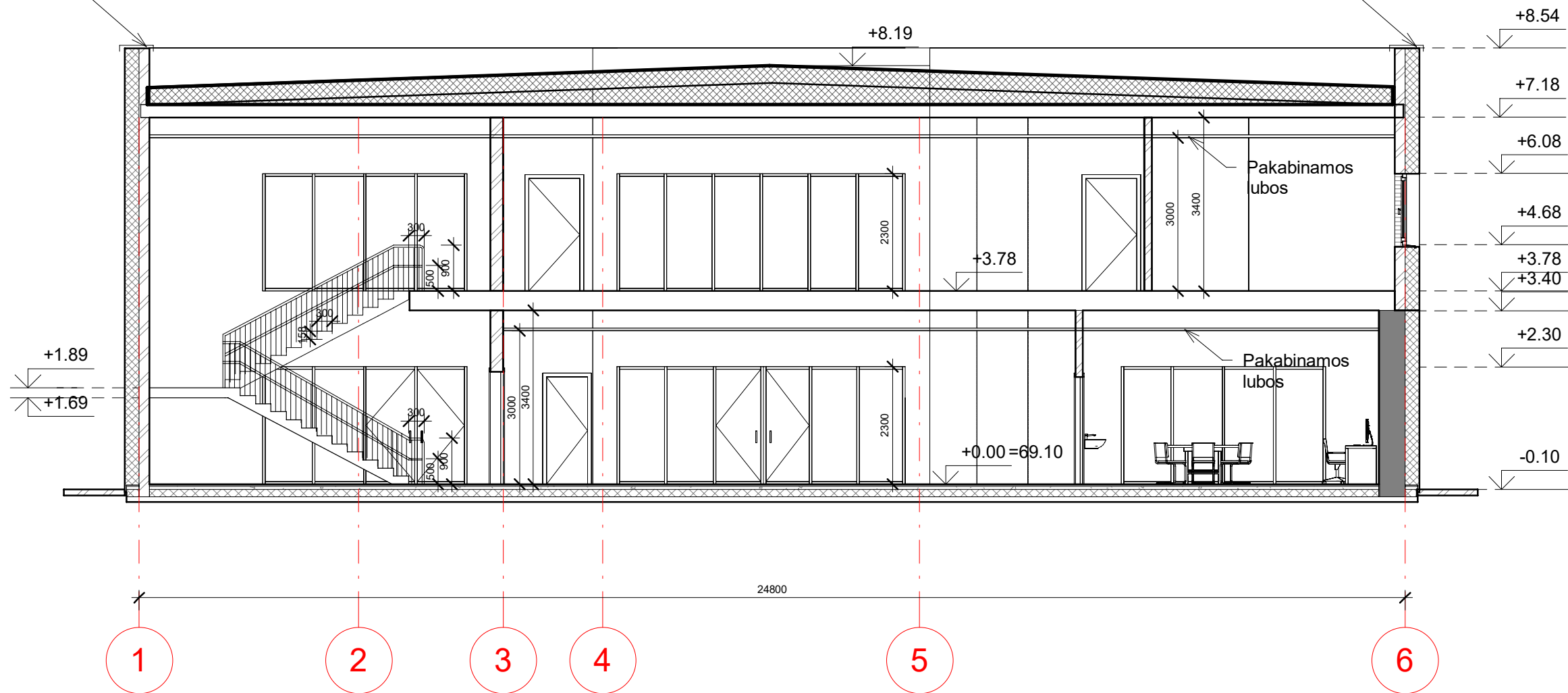

1 Pjūvis A-A
1 : 100

0	2024				
Laida	Data	Keitimų pavadinimas (priežastis)			
KVAL. PATV. DOK. NR.			STATINIO PROJEKTO PAVADINIMAS PAGALBINIO ŪKIO PASTATO VYTAUTO G.58, KAZLŲ RŪDOJE, REKONSTRAVIMO LOPŠELĮ-DARŽELĮ (MOKSLO PASKIRTIES PASTATĄ) PROJEKTAS		
	Pareigos	V. Pavardė	Parašas	STATINIO NUMERIS IR PAVADINIMAS	
A 1960	PV	Atest. Arch. T. VAIKASAS	<i>[Signature]</i>	1 REKONSTRUOJAMAS PASTATAS	
A 1960	PDV	Atest. Arch. T. VAIKASAS	<i>[Signature]</i>	DOKUMENTO PAVADINIMAS	LAIDA
				PJŪVIS A-A M 1:100	0
Kalba	STATYTOJAS			DOKUMENTO ŽYMUO	LAPAS
LT	KAZLŲ RŪDOS SAVIVALDYBĖ			24373-03-TP-SA -3	LAPŲ
					1 1

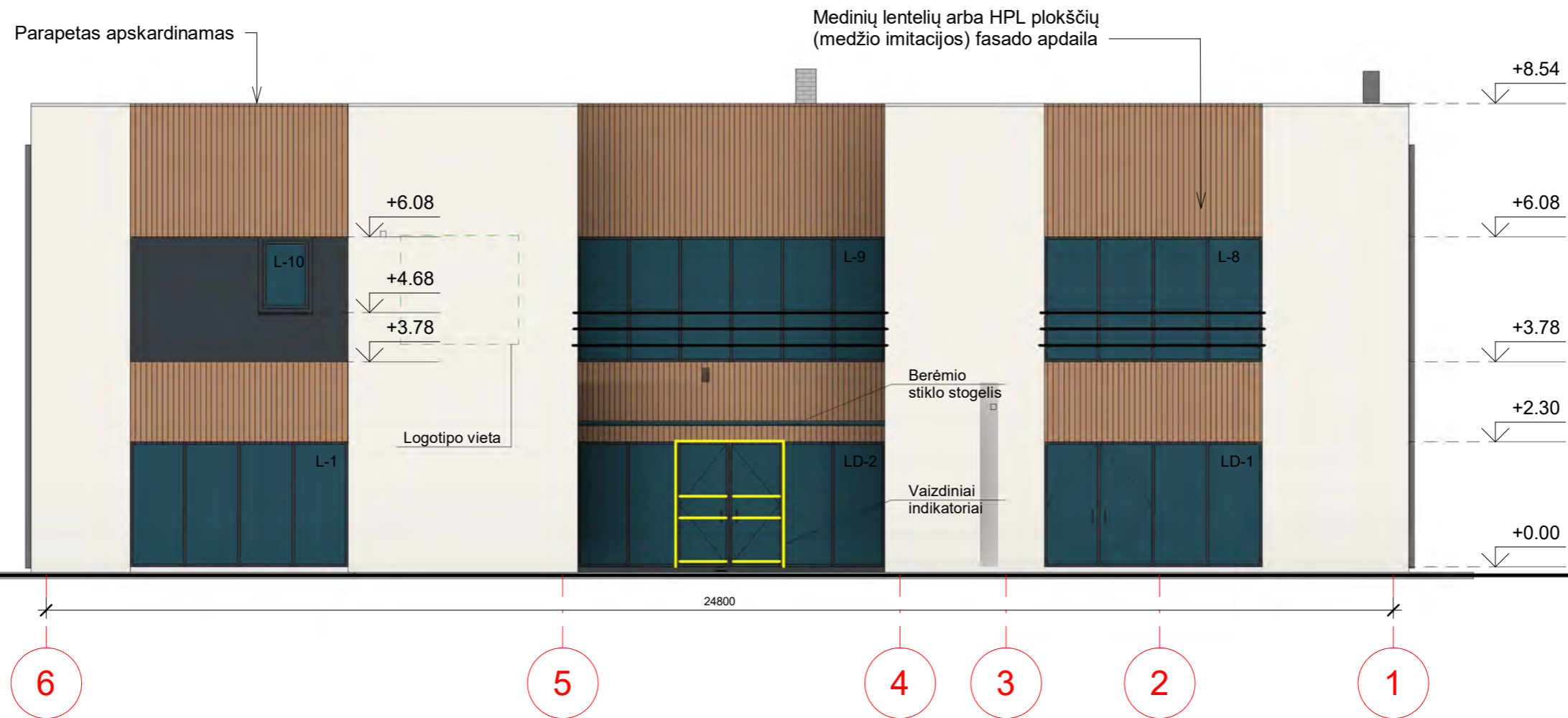

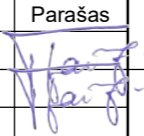

0	2024				
Laida	Data	Keitimų pavadinimas (priežastis)			
KVAL. PATV. DOK. NR.			STATINIO PROJEKTO PAVADINIMAS PAGALBINIO ŪKIO PASTATO VYTAUTO G.58, KAZLŲ RŪDOJE, REKONSTRAVIMO Į LOPŠELĮ-DARŽELĮ (MOKSLO PASKIRTIES PASTATĄ) PROJEKTAS		
	Pareigos	V. Pavardė	Parašas	STATINIO NUMERIS IR PAVADINIMAS 1 REKONSTRUOJAMAS PASTATAS	
A 1960	PV	Atest. Arch. T. VAIKASAS		DOKUMENTO PAVADINIMAS FASADAS TARP AŠIŲ 6-1, M 1:100	
A 1960	PDV	Atest. Arch. T. VAIKASAS		LAIDA 0	
Kalba	STATYTOJAS KAZLŲ RŪDOS SAVIVALDYBĖ		DOKUMENTO ŽYMUO 24373-03-TP-SA-4		LAPAS 1
LT					LAPŲ 1

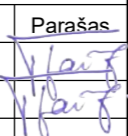

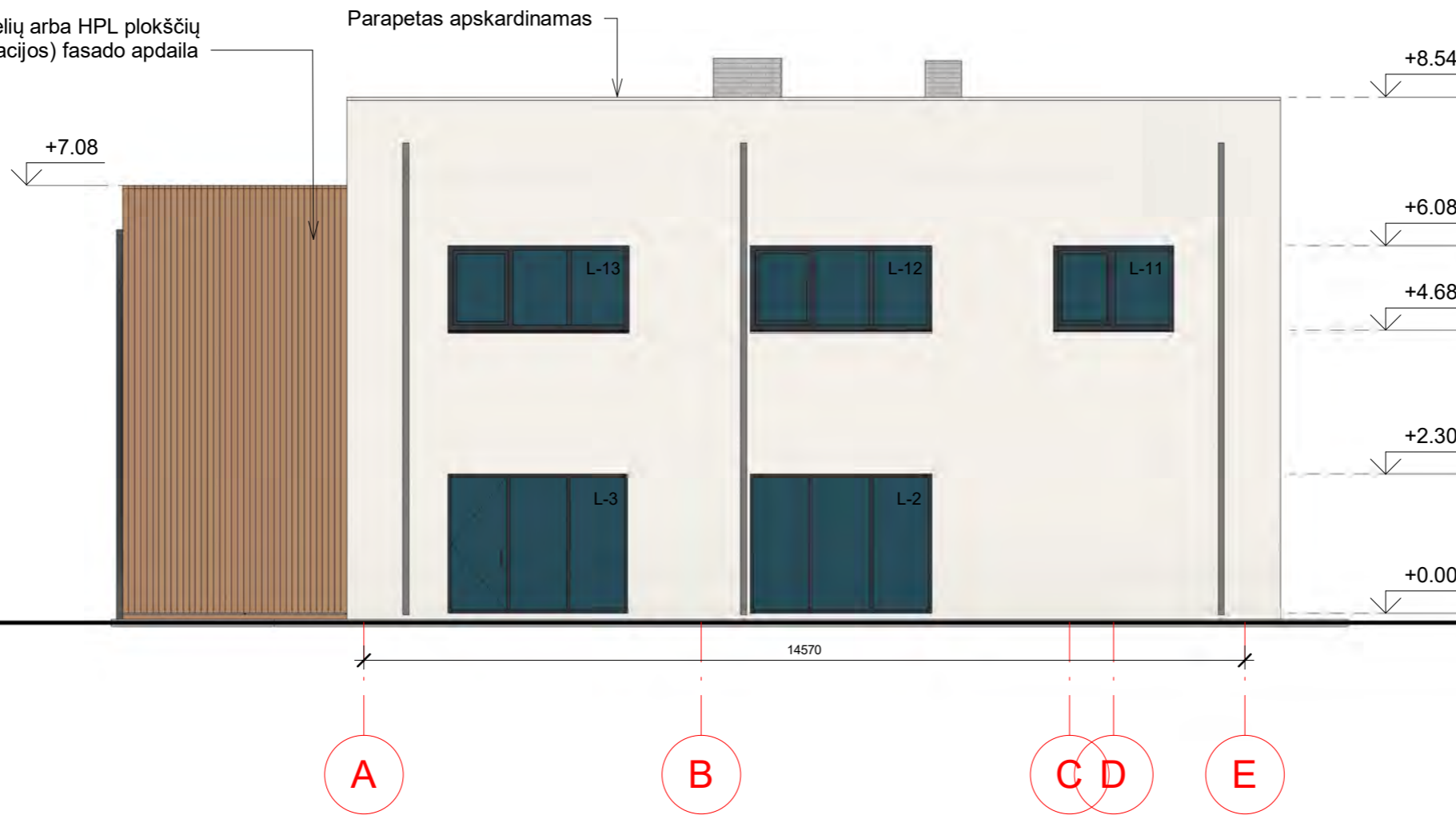

0	2024				
Laida	Data	Keitimų pavadinimas (priežastis)			
KVAL. PATV. DOK. NR.			STATINIO PROJEKTO PAVADINIMAS PAGALBINIO ŪKIO PASTATO VYTAUTO G.58, KAZLŲ RŪDOJE, REKONSTRAVIMO Į LOPŠELĮ-DARŽELĮ (MOKSLO PASKIRTIES PASTATĄ) PROJEKTAS		
	Pareigos	V. Pavardė	Parašas	STATINIO NUMERIS IR PAVADINIMAS 1 REKONSTRUOJAMAS PASTATAS	
A 1960	PV	Atest. Arch. T. VAIKASAS		DOKUMENTO PAVADINIMAS FASADAS TARP AŠIŲ 1-6, M 1:100	LAIDA 0
A 1960	PDV	Atest. Arch. T. VAIKASAS			
Kalba	STATYTOJAS KAZLŲ RŪDOS SAVIVALDYBĖ		DOKUMENTO ŽYMUO 24373-03-TP-SA-5	LAPAS 1	LAPŲ 1

Medinių lentelių arba HPL plokščių
(medžio imitacijos) fasado apdaila

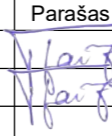
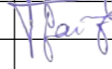

0	2024				
Laida	Data	Keitimų pavadinimas (priežastis)			
KVAL. PATV. DOK. NR.			STATINIO PROJEKTO PAVADINIMAS PAGALBINIO ŪKIO PASTATO VYTAUTO G.58, KAZLŲ RŪDOJE, REKONSTRAVIMO Į LOPŠELĮ-DARŽELĮ (MOKSLO PASKIRTIES PASTATĄ) PROJEKTAS		
	Pareigos	V. Pavardė	Parašas	STATINIO NUMERIS IR PAVADINIMAS 1 REKONSTRUOJAMAS PASTATAS	
A 1960	PV	Atest. Arch. T. VAIKASAS		DOKUMENTO PAVADINIMAS FASADAS TARP AŠIŲ A-E, M 1:100	
A 1960	PDV	Atest. Arch. T. VAIKASAS		LAIDA 0	
Kalba	STATYTOJAS KAZLŲ RŪDOS SAVIVALDYBĖ		DOKUMENTO ŽYMUO 24373-03-TP-SA-6		LAPAS 1
LT					LAPŲ 1

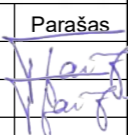

0	2024				
Laida	Data	Keitimų pavadinimas (priežastis)			
KVAL. PATV. DOK. NR.	 <small>Tel. +370 672 72728 www.trimatesidejos.lt</small>		STATINIO PROJEKTO PAVADINIMAS PAGALBINIO ŪKIO PASTATO VYTAUTO G.58, KAZLŲ RŪDOJE, REKONSTRAVIMO Į LOPŠELĮ-DARŽELĮ (MOKSLO PASKIRTIES PASTATĄ) PROJEKTAS		
	Pareigos	V. Pavardė	Parašas	STATINIO NUMERIS IR PAVADINIMAS	
A 1960	PV	Atest. Arch. T. VAIKASAS		1 REKONSTRUOJAMAS PASTATAS	
A 1960	PDV	Atest. Arch. T. VAIKASAS		DOKUMENTO PAVADINIMAS	LAIDA
				FASADAS TARP AŠIŲ E-A, M 1:100	0
Kalba	STATYTOJAS		DOKUMENTO ŽYMUO		LAPAS
LT	KAZLŲ RŪDOS SAVIVALDYBĖ		24373-03-TP-SA-7		LAPŲ
				1	1

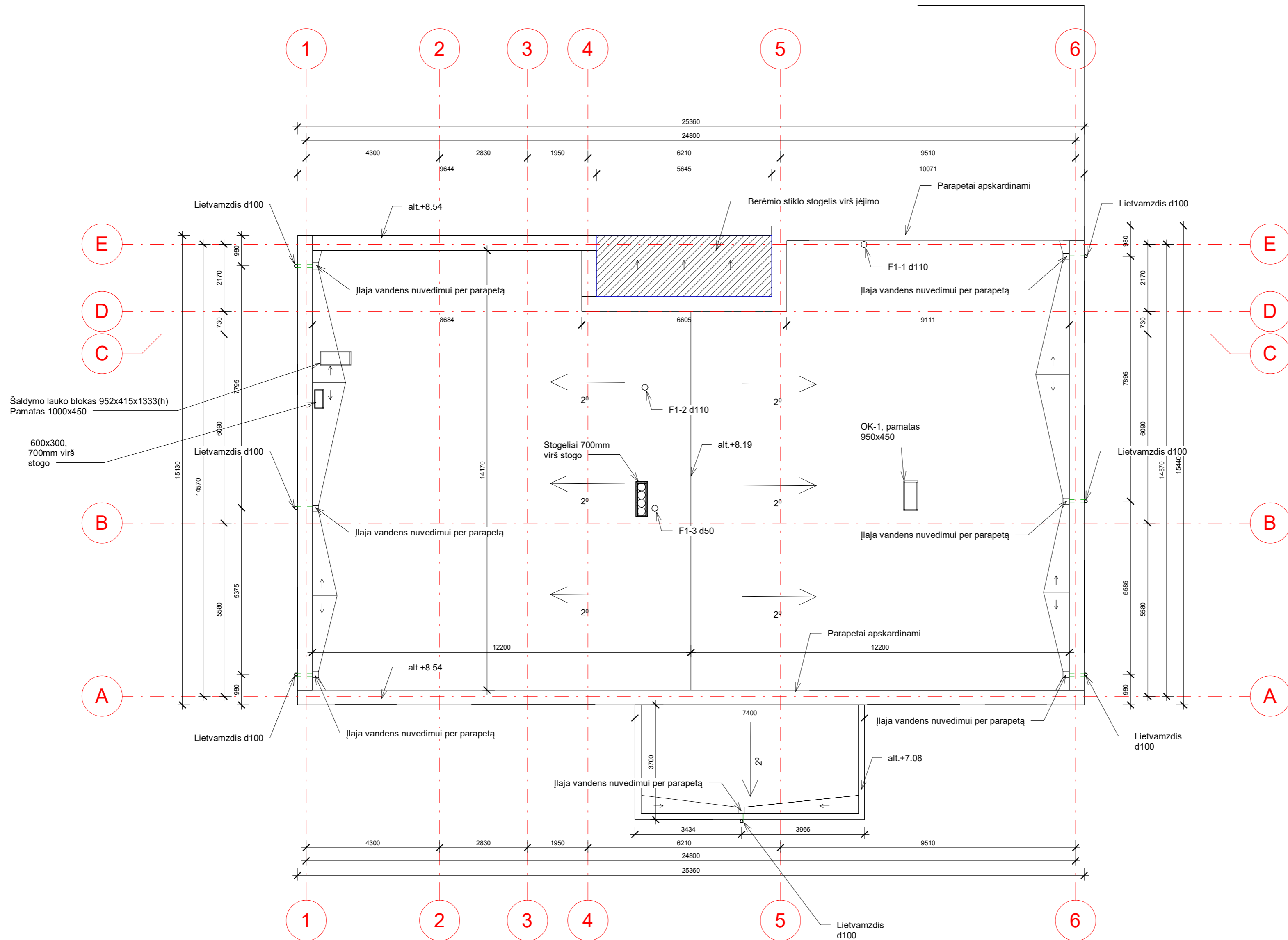

0	2024			
Laida	Data	Keitimų pavadinimas (priežastis)		
KVAL. PATV. DOK. NR.			STATINIO PROJEKTO PAVADINIMAS PAGALBINIO ŪKIO PASTATO VYTAUTO G.58, KAZLŲ RŪDOJE, REKONSTRAVIMO Į LOPŠELĮ-DARŽELĮ (MOKSLO PASKIRTIES PASTATĄ) PROJEKTAS	
Pareigos	V. Pavardė	Parašas	STATINIO NUMERIS IR PAVADINIMAS	
A 1960	PV	Atest. Arch. T. VAIKASAS	1 REKONSTRUOJAMAS PASTATAS	
A 1960	PDV	Atest. Arch. T. VAIKASAS	DOKUMENTO PAVADINIMAS	LAIDA
			STOGO PLANAS M 1:100	0
Kalba	STATYTOJAS		DOKUMENTO ŽYMUO	LAPAS LAPŲ
LT	KAZLŲ RŪDOS SAVIVALDYBĖ		24373-03-TP-SA-8	1 1

PIRMO AUKŠTO PATALPŲ APDAILOS ŽINIARAŠTIS													
Nr.	Patalpos pavadinimas	LUBOS			SIENOS			GRINDYS					
		Apdailos tipas	Plotas m ²	Pastabos	Apdailos tipas	Plotas m ²	Pastabos	Apdailos tipas	Plotas m ²	Pastabos	Grindjuostės		
-	-										Apdailos tipas	Ilgis m	pastabos
1.01	KORIDORIUS	Pakabinamos segmentinės lubos	34.57	-	Sienų glaistymas, gruntavimas, dažymas matiniais plaunamais dažais.	102	-	Vinilinė akustinė grindų danga	34.57	-	Vinilinė danga (7cm aukščio)	21	-
1.02	TAMBŪRAS-NUSIRENGIMO PATALPA	Pakabinamos segmentinės lubos	15.01	-	Sienų glaistymas, gruntavimas, dažymas matiniais plaunamais dažais.	55	-	Vinilinė akustinė grindų danga	15.01	-	Vinilinė danga (7cm aukščio)	15	-
1.03	GRUPĖ	Pakabinamos segmentinės lubos	58.26	-	Sienų glaistymas, gruntavimas, dažymas matiniais plaunamais dažais.	103	-	Vinilinė akustinė grindų danga	58.26	-	Vinilinė danga (7cm aukščio)	27	-
1.04	SAN.MAZGAS	Pakabinamos segmentinės lubos	13.70	Atsparios drėgmei	Plytelių 60x60cm danga	52		Akmens masės plytelių 60x60cm danga	13.70	Akmens masės plytelių slidumo klasė ≥R10	-	-	
1.05	ŠILUMINIS MAZGAS	Pakabinamos segmentinės lubos	9.31	-	Sienų glaistymas, gruntavimas, dažymas matiniais plaunamais dažais.	42	-	Akmens masės plytelių 60x60cm danga	9.31	-	Akmens masės plytelių (7 cm aukščio)	12	-
1.06	VENT. KAMERA	Pakabinamos segmentinės lubos	11.24	-	Sienų glaistymas, gruntavimas, dažymas matiniais plaunamais dažais.	46	-	Akmens masės plytelių 60x60cm danga	11.24	-	Akmens masės plytelių (7 cm aukščio)	13	-
1.07	WC	Pakabinamos segmentinės lubos	6.17	Atsparios drėgmei	Plytelių 60x60cm danga	34	-	Akmens masės plytelių 60x60cm danga	6.17	Akmens masės plytelių slidumo klasė ≥R10	-	-	-
1.08	VALYMO INVENTORIAUS PATALPA	Pakabinamos segmentinės lubos.	4.94	Atsparios drėgmei	Plytelių 60x60cm danga	31	-	Akmens masės plytelių 60x60cm danga	4.94	Akmens masės plytelių slidumo klasė ≥R10	-	-	-
1.09	SALĖ	Pakabinamos segmentinės lubos	52.00	-	Sienų glaistymas, gruntavimas, dažymas matiniais plaunamais dažais.	97	-	Vinilinė akustinė grindų danga	52.00	-	Vinilinė danga (7cm aukščio)	24	-

0	2024	
Laida	Data	Keitimų pavadinimas (priežastis)
KVAL. PATV. DOK. NR.	 Tel. +370 672 72728 www.trimatesidejos.lt	
	Pareigos	V. Pavardė
A 1960	PV	Atest. arch. T. VAIKASAS
A 1960	PDV	Atest. arch. T. VAIKASAS
KALBA	STATYTOJAS	
LT	KAZLŲ RŪDOS SAVIVALDYBĖ	
STATINIO PROJEKTO PAVADINIMAS		STATINIO NUMERIS IR PAVADINIMAS
PAGALBINIO ŪKIO PASTATO VYTAUTO G.58, KAZLŲ RŪDOJE, REKONSTRAVIMO Į LOPŠELĮ-DARŽELĮ (MOKSLO PASKIRTIES PASTATĄ) PROJEKTAS		1 REKONSTRUOJAMAS PASTATAS
DOKUMENTO PAVADINIMAS		LAIDA
PIRMO AUKŠTO PATALPŲ APDAILOS ŽINIARAŠTIS		0
DOKUMENTO ŽYMUO		LAPAS
24373-03-TP-SA-09		LAPŲ
		1
		3

PIRMO AUKŠTO PATALPŲ APDAILOS ŽINIARAŠTIS

Nr.	Patalpos pavadinimas	LUBOS			SIENOS			GRINDYS					
		Apdailos tipas	Plotas m ²	Pastabos	Apdailos tipas	Plotas m ²	Pastabos	Apdailos tipas	Plotas m ²	Pastabos	Grindjuostės		
											Apdailos tipas	Ilgis m	pastabos
1.10	PAGALBINĖ PATALPA SPORTO INVENTORIUI	Pakabinamos segmentinės lubos	2.24	-	Sienų glaistymas, gruntavimas, dažymas matiniais plaunamais dažais.	22	-	Vinilinė akustinė grindų danga	2.24	-	Vinilinė danga (7cm aukščio)	6	-
1.11	"STEEM" LABORATORIJA	Pakabinamos segmentinės lubos	20.22	-	Sienų glaistymas, gruntavimas, dažymas matiniais plaunamais dažais.	60	-	Vinilinė akustinė grindų danga	20.22	-	Vinilinė danga (7cm aukščio)	15	-
1.12	ŠVIETIMO PAGALBOS SPECIALISTĖS KABINETAS	Pakabinamos segmentinės lubos	16.65	-	Sienų glaistymas, gruntavimas, dažymas matiniais plaunamais dažais.	67	-	Vinilinė akustinė grindų danga	16.65	-	Vinilinė danga (7cm aukščio)	17	-
1.13	MOKYTOJŲ KABINETAS	Pakabinamos segmentinės lubos	21.35	-	Sienų glaistymas, gruntavimas, dažymas matiniais plaunamais dažais.	66	-	Vinilinė akustinė grindų danga	21.35	-	Vinilinė danga (7cm aukščio)	17	-
1.14	ELEKTROS SKYDINĖ	Pakabinamos segmentinės lubos	2.23	-	Sienų glaistymas, gruntavimas, dažymas matiniais plaunamais dažais.	20	-	Vinilinė akustinė grindų danga	2.23	-	Vinilinė danga (7cm aukščio)	6	-
1.15	PAGALBINĖ PATALPA MAISTO VEŽIMĖLIAMS	Pakabinamos segmentinės lubos	5.02	-	Sienų glaistymas, gruntavimas, dažymas matiniais plaunamais dažais.	30	-	Vinilinė akustinė grindų danga	5.02	-	Vinilinė danga (7cm aukščio)	9	-
1.16	PAGALBINĖ PATALPA SKALBINIAMS	Pakabinamos segmentinės lubos	4.66	-	Sienų glaistymas, gruntavimas, dažymas matiniais plaunamais dažais.	30	-	Vinilinė akustinė grindų danga	4.66	-	Vinilinė danga (7cm aukščio)	9	-
1.17	PAGALBINĖ PATALPA	Pakabinamos segmentinės lubos	4.45	-	Sienų glaistymas, gruntavimas, dažymas matiniais plaunamais dažais.	29	-	Vinilinė akustinė grindų danga	4.45	-	Vinilinė danga (7cm aukščio)	8	-
1.18	WC	Pakabinamos segmentinės lubos	2.24	Atsparios drėgmei	Plytelių 60x60cm danga	21	-	Akmens masės plytelių 60x60cm danga	2.24	Akmens masės plytelių slidumo klasė ≥R10	-	-	-

	LAIPTINĖ	-	-	Sienų glaistymas, gruntavimas, dažymas matiniais plaunamais dažais.	68	-	Akmens masės plytelių 60x60cm danga	25	Akmens masės plytelių slidumo klasė ≥R10	Akmens masės plytelių (7 cm aukščio)	36	-
							Akmens masės plytelių danga (pakopos)	20				
	EVAKUACINĖ LAIPTINĖ			Sienų glaistymas, gruntavimas, dažymas matiniais plaunamais dažais.	71		Šlifluotas betonas	34				

PAPILDOMI DARBAI:

EILĖS NR.	MEDŽIAGOS	KIEKIS
1.	Matinio stiklo stumdoma pertvara su durimis 5380x3000m (tarp 1-09 ir 1-11 patalpų)	16.14 kv.m.
2.	Matinio stiklo pertvara su durų anga 5380x3000m (1-03 patalpoje)	16.14 kv.m.
3.	Nejgaliųjų keltuvas	1 vnt.
4.	Sanitarinės WC kabinos. Berėmė sistema, atsparios drėgmei.	2 vnt.
5.	Turėklai vidaus laiptinėje	8.5 m
6.	G/k pertvaros	187 kv.m.
7.	Mūrinių sienų tinkavimas	602 kv.m.
8.	Esamų laipynių įrengimų perkėlimas iš senojo pastato į naują	1 vnt.

PASTABOS:

- GRINDINIŲ PLYTELIŲ SLIDUMO KLASĖ DERINTI SU UŽSAKOVU.
- MEDŽIAGŲ KIEKIAI NURODYTI PROJEKTINIAI-BE ATSAUGOS KOEFICIENTŲ.
- PRIEŠ UŽSAKINĖJANT MEDŽIAGAS, PRIVALOMA IŠSIMATUOTI IR TIKSLINTI MEDŽIAGŲ KIEKIUS VIETOJE, ĮVERTINAT ESAMĄ SITUACIJĄ.
- VYKDANT APDAILO ĮRENGIMO DARBUS VADOVAUTIS UŽSAKOVO PATEIKIAMAIS STATYBOS APRAŠYMAIS. ESANT NEATITIKIMAMS PĖP PROJETO SPRENDINIŲ IR UŽSAKOVO PATEIKIAMŲ STATYBOS APRAŠYMŲ, SPRENDINIUS DERINTI SU UŽSAKOVU.
- MEDŽIAGŲ/BALDŲ/ĮRANGOS SPALVOS IR MODELIS RIEŠ ĮRENGIMĄ IR PIRKIMĄ DERINAMAS SU UŽSAKOVU.
- SIENOS IR LUBOS DAŽOMOS YPAČ ATSPARIAIS INTENSIVIAM PLOVIMUI (1 STIPRUMO KLASĖ) LATEKSINIAIS DAŽAIS SU KERAMIKOS PRIEPAIS VIDAUS DARBAMS. PADENGTA PAVIRŠIUS TURI SUDARYTI ATSPARIĄ DANGĄ, KURIĄ GALIMA VALYTI DRĖGNOJUJU IR SAUSUOJU BŪDAIS, BEI DEZINFEKAVIMO PRIEMONĖMIS. DAŽAI TURI TURĖTI EKSPLOATACINIŲ SAVYBIŲ DEKLARACIJĄ, PRODUKTAS TURI BŪTI SERTIFIKUOTAS, JAM SUTEIKTAS EUROPOS SĄJUNGOS EKOLOGINIS ŽENKLAS.

DOKUMENTO ŽYMUO	LAPAS	LAPŲ
24373-03-TP-SA-09	3	3

ANTRO AUKŠTO PATALPŲ APDAILOS ŽINIARAŠTIS

Nr.	Patalpos pavadinimas	LUBOS			SIENOS			GRINDYS					
		Apdailos tipas	Plotas m ²	Pastabos	Apdailos tipas	Plotas m ²	Pastabos	Apdailos tipas	Plotas m ²	Pastabos	Grindjuostės		
											Apdailos tipas	Ilgis m	pastabos
2.01	KORIDORIUS	Pakabinamos segmentinės lubos	32.55	-	Sienų glaistymas, gruntavimas, dažymas matiniais plaunamais dažais.	106	-	Vinilinė akustinė grindų danga	32.55	-	Vinilinė danga (7cm aukščio)	25	-
2.02	TAMBŪRAS-NUSIRENGIMO PATALPA	Pakabinamos segmentinės lubos	15.75	-	Sienų glaistymas, gruntavimas, dažymas matiniais plaunamais dažais.	61	-	Vinilinė akustinė grindų danga	15.75	-	Vinilinė danga (7cm aukščio)	17	-
2.03	GRUPĖ	Pakabinamos segmentinės lubos	78.73	-	Sienų glaistymas, gruntavimas, dažymas matiniais plaunamais dažais.	124	-	Vinilinė akustinė grindų danga	78.73	-	Vinilinė danga (7cm aukščio)	37	-
2.04	SAN.MAZGAS	Pakabinamos segmentinės lubos	17.12	Atsparios drėgmei	Plytelių 60x60 danga	56	-	Plytelių 60x60cm danga	17.12	Akmens masės plytelių slidumo klasė ≥R10	-	-	-
2.05	TAMBŪRAS	Pakabinamos segmentinės lubos	4.54	-	Sienų glaistymas, gruntavimas, dažymas matiniais plaunamais dažais.	26	-	Vinilinė akustinė grindų danga	4.54	-	Vinilinė danga (7cm aukščio)	6	-
2.06	SAN.MAZGAS	Pakabinamos segmentinės lubos	15.20	Atsparios drėgmei	Plytelių 60x60cm danga	52	-	Plytelių 60x60cm danga	15.20	Akmens masės plytelių slidumo klasė ≥R10	-	-	-
2.07	GRUPĖ	Pakabinamos segmentinės lubos	105.97	-	Sienų glaistymas, gruntavimas, dažymas matiniais plaunamais dažais.	174	-	Vinilinė akustinė grindų danga	105.97	-	Vinilinė danga (7cm aukščio)	52	-
2.08	TAMBŪRAS-NUSIRENGIMO PATALPA	Pakabinamos segmentinės lubos	19.71	-	Sienų glaistymas, gruntavimas, dažymas matiniais plaunamais dažais.	59	-	Vinilinė akustinė grindų danga	19.71	-	Vinilinė danga (7cm aukščio)	16	-
2.09	WC	Pakabinamos segmentinės lubos	6.60	Atsparios drėgmei	Plytelių 60x60cm danga	35	-	Plytelių 60x60cm danga	6.60	Akmens masės plytelių slidumo klasė ≥R10	-	-	-
	LAIPTINĖ	Pakabinamos segmentinės lubos	19	-	Sienų glaistymas, gruntavimas, dažymas matiniais plaunamais dažais.	60	-	Plytelių 60x60cm danga	5	Akmens masės plytelių slidumo klasė ≥R10	Akmens masės plytelių (7cm aukščio)	7	-
	EVAKUACINĖ LAIPTINĖ				Sienų glaistymas, gruntavimas, dažymas matiniais plaunamais dažais.	71	-	Šlifluotas betonas	21				

PAPILDOMI DARBAI:

EILĖS NR.	MEDŽIAGOS	KIEKIS
1.	Matinio stiklo pertvara su durų anga 8610x3000m (2-03 patalpoje)	25.83 kv.m.
2.	Matinio stiklo pertvara su durų anga 6000x3000m (2-07 patalpoje)	18 kv.m.
3.	Sanitarinės WC kabinos. Berėmė sistema, atsparios drėgmei	6 vnt.
4.	G/k pertvaros	202 kv.m.
5.	Mūrinių sienų tinkavimas	418 kv.m.

PASTABOS:

- GRINDINIŲ PLYTELIŲ SLIDUMO KLASĘ DERINTI SU UŽSAKOVU.
- MEDŽIAGŲ KIEKIAI NURODYTI PROJEKTINIAI-BE ATSARGOS KOEFICIENTŲ.
- PRIEŠ UŽSAKINĖJANT MEDŽIAGAS, PRIVALOMA IŠSIMATUOTI IR TIKSLINTI MEDŽIAGŲ KIEKIUS VIETOJE, ĮVERTINAT ESAMĄ SITUACIJĄ.
- VYKDOTI APDAILOS ĮRENGIMO DARBUS VADOVAUTIS UŽSAKOVO PATEIKIAMAIS STATYBOS APRAŠYMAIS. ESANT NEATITIKIMAMS TARP PROJEKTO SPRENDINIŲ IR UŽSAKOVO PATEIKIAMŲ STATYBOS APRAŠYMŲ, SPRENDINIUS DERINTI SU UŽSAKOVU.
- MEDŽIAGŲ/BALDŲ/ĮRANGOS SPALVOS IR MODELIS RIEŠ ĮRENGIMĄ IR PIRKIMĄ DERINAMAS SU UŽSAKOVU.
- SIENOS IR LUBOS DAŽOMOS YPAČ ATSPARIAIS INTENSIVIAM PLOVIMUI (1 STIPRUMO KLASĖ) LATEKSINIAIS DAŽAIS SU KERAMIKOS PRIEDAIS VIDAUS DARBAMS. PADENGTA PAVIRŠIUS TURI SUDARYTI ATSPARIĄ DANGĄ, KURIĄ GALIMA VALYTI DRĖGNOJUJIR SAUSUOJUJŲ BŪDAIS, BEI DEZINFEKAVIMO PRIEMONĖMIS. DAŽAI TURI TURĖTI EKSPLOATAČINIŲ SAVYBIŲ DEKLARACIJĄ, PRODUKTAS TURI BŪTI CERTIFIKUOTAS, JAM SUTEIKTAS EUROPOS SĄJUNGOS EKOLOGINIS ŽENKLAS.

0	2024			
Laida	Data	Keitimų pavadinimas (priežastis)		
KVAL. PATV. DOK. NR.			STATINIO PROJEKTO PAVADINIMAS PAGALBINIO ŪKIO PASTATO VYTAUTO G.58, KAZLŲ RŪDOJE, REKONSTRAVIMO Į LOPŠELĮ-DARŽELĮ (MOKSLO PASKIRTIES PASTATĄ) PROJEKTAS	
	Pareigos	V. Pavardė	Parašas	STATINIO NUMERIS IR PAVADINIMAS 1 REKONSTRUOJAMAS PASTATAS
A 1960	PV	Atest. arch. T. VAIKASAS	<i>[Signature]</i>	DOKUMENTO PAVADINIMAS ANTRO AUKŠTO PATALPŲ APDAILOS ŽINIARAŠTIS
A 1960	PDV	Atest. arch. T. VAIKASAS	<i>[Signature]</i>	
KALBA	STATYTOJAS			DOKUMENTO ŽYMUO
LT	KAZLŲ RŪDOS SAVIVALDYBĖ			24373-03-TP-SA-10
				LAPAS
				LAPŲ
				1
				1

FASADŲ APDAILOS ŽINIARAŠTIS

Nr.	Pavadinimas	Plotas
1.	Sienų struktūrinio tinko apdailos įrengimas. Spalva derinama darbo projekto metu.	606 m ²
2.	Medinių lentelių (arba HPL plokščių) fasado apdailos įrengimas. Spalva ir apdailos tipas derinamas darbo projekto metu.	157 vnt.
3.	Berėmio stiklo stogelio įrengimas	12.5m ²
4.	Ruloninės stogo dangos įrengimas	365 m ²
5.	Lietvamzdžių įrengimas	14 m
6.	Tūrinio šviečiančio logotipo įrengimas	4 m ²
7.	Cokolio struktūrinio tinko apdailos įrengimas. Spalva derinama darbo projekto metu.	23 m ²

PASTABOS:

- MEDŽIAGŲ KIEKIAI NURODYTI PROJEKTINIAI-BE ATSARGOS KOEFICIENTŲ.
- PRIEŠ UŽSAKINĖJANT MEDŽIAGAS, PRIVALOMA IŠSIMATUOTI IR TIKSLINTI MEDŽIAGŲ KIEKIUS VIETOJE, ĮVERTINAT ESAMĄ SITUACIJĄ.
- VYKDANT REMONTO DARBUS VADOVAUTIS UŽSAKOVO PATEIKIAMAIS STATYBOS APRAŠYMAIS. ESANT NEATITIKIMAMS PARP PROJEKTO SPRENDINIŲ IR UŽSAKOVO PATEIKIAMŲ STATYBOS APRAŠYMŲ, SPRENDINIUS DERINTI SU UŽSAKOVU.
- MEDŽIAGŲ/GAMINIŲ/ĮRANGOS SPALVOS IR MODELIS PRIEŠ ĮRENGIMĄ IR PIRKIMĄ DERINAMAS SU UŽSAKOVU.
- GAMINIO ATITIKIMAS VIETAI-GAMINTOJO ATSAKOMYBĖ

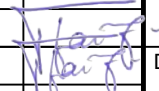
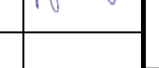
0	2024				
Laida	Data	Keitimų pavadinimas (priežastis)			
KVAL. PATV. DOK. NR.			STATINIO PROJEKTO PAVADINIMAS PAGALBINIO ŪKIO PASTATO VYTAUTO G.58, KAZLŲ RŪDOJE, REKONSTRAVIMO Į LOPŠELĮ-DARŽELĮ (MOKSLO PASKIRTIES PASTATĄ) PROJEKTAS		
	Pareigos	V. Pavardė	Parašas	STATINIO NUMERIS IR PAVADINIMAS	
A 1960	PV	Atest. arch. T. VAIKASAS		1 REKONSTRUOJAMAS PASTATAS	
A 1960	PDV	Atest. arch. T. VAIKASAS		DOKUMENTO PAVADINIMAS	LAIDA
				FASADŲ APDAILOS ŽINIARAŠTIS	0
KALBA	STATYTOJAS		DOKUMENTO ŽYMUO		LAPAS
LT	KAZLŲ RŪDOS SAVIVALDYBĖ		24373-03-TP-SA-11		LAPŲ
				1	1

VIDAUS DURŲ ŽINIARAŠTIS:

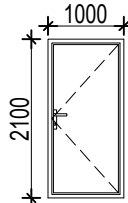
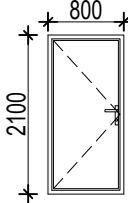
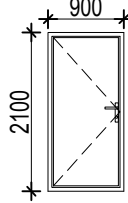
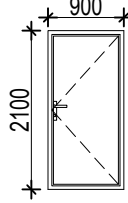
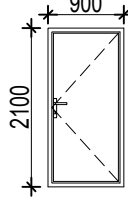
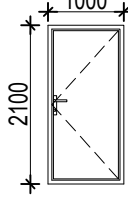
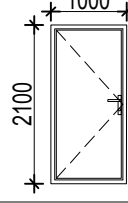
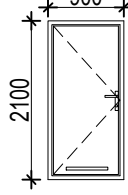
EILĖS ŽYMĖJIMAS NR.	ANGOS MATMENYS (AxB, m)	ATSIDARYMO KRYPTIS	SCHEMA	PASTABOS
PIRMAS AUKŠTAS				
1	D-1	1,0x 2,1		Vidaus durys. Ugniai atsparios C3S200. Pagal LST EN 179
2	D-2	0,8x 2,1		Vidaus durys. Ugniai atsparios EW30-C3
3	D-3	0,9x 2,1		Vidaus durys
4	D-4	0,9x 2,1		Vidaus durys.
5	D-5	0,9x 2,1		Vidaus durys.
6	D-6	1,0x 2,1		Vidaus durys.
7	D-7	1,0x 2,1		Vidaus durys.
8	D-8	0,9x 2,1		Vidaus durys. Atsparios drėgmei. Su ventiliacinėmis grotelėmis arba oro tarpu apačioje.

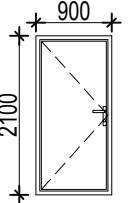
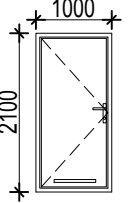
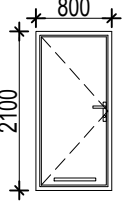
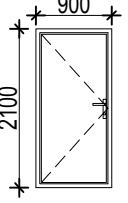
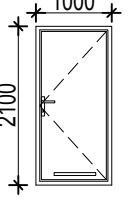
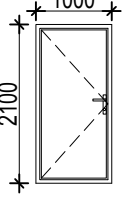
9	D-9	0,9x 2,1	Kairinės		Vidaus durys.
10	D-10	1,0x 2,1	Kairinės		Vidaus durys. Atsparios drėgmei. Su ventiliacinėmis grotelėmis arba oro tarpu apačioje. Su užraktu-suktuku.
11	D-11	0,8x 2,1	Kairinės		Vidaus durys. Atsparios drėgmei. Su ventiliacinėmis grotelėmis arba oro tarpu apačioje. Su užraktu-suktuku.
12	D-12	0,9x 2,1	Kairinės		Vidaus durys.
13	D-13	1,0x 2,1	Dešininės		Vidaus durys. Atsparios drėgmei. Su ventiliacinėmis grotelėmis arba oro tarpu apačioje.
14	D-14	1,0x 2,1	Kairinės		Vidaus durys.

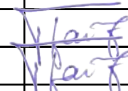
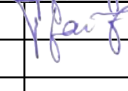
0	2024			
Laida	Data	Keitimų pavadinimas (priežastis)		
KVAL. PATV. DOK. NR.			STATINIO PROJEKTO PAVADINIMAS PAGALBINIO ŪKIO PASTATO VYTAUTO G.58, KAZLŲ RŪDOJE, REKONSTRAVIMO Į LOPŠELĮ-DARŽELĮ (MOKSLO PASKIRTIES PASTATĄ) PROJEKTAS	
	Pareigos	V. Pavardė	Parašas	STATINIO NUMERIS IR PAVADINIMAS
A 1960	PV	Atest. arch. T. VAIKASAS		1 REKONSTRUOJAMAS PASTATAS
A 1960	PDV	Atest. arch. T. VAIKASAS		DOKUMENTO PAVADINIMAS
				VIDAUS DURŲ ŽINIARAŠTIS. 1 AUKŠTAS
KALBA	STATYTOJAS		DOKUMENTO ŽYMUO	LAPAS
LT	KAZLŲ RŪDOS SAVIVALDYBĖ		24373-03-TP-SA-12	LAPŲ
				0
				1 2

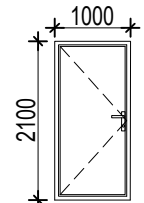
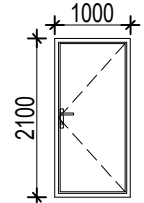
15	D-15	1,0x 2,1	Kairinės		Vidaus durys.
16	D-16	1,0x 2,1	Dešinės		Vidaus durys.

PASTABOS:

1. PRIEŠ PRADĖDAMAS GAMINTI DURIS, LANGUS, GAMINTOJAS PRIVALO IŠSIMATUOTI SUFORMUOTAS ANGAS, GAMINIŲ ATITIKIMAS ANGOMS YR/ GAMINTOJO ATSAKOMYBĖ.
2. GAMINIAI Į STATYBOS VIETĄ TURI BŪTI PRISTATOMI PILNAI SUKOMPLEKTUOTI (SU FURNITŪTA, TVIRTINIMO ELEMENTAIS, TARPINĖMIS IR T.T.). GAMINIAI TURI BŪTI SERTIFIKUOTI LR SERTIFIKAVIMO CENTRE, ATITIKTI LR GALIOJANČIOMS AKUSTINĖMS IR HIGIENOS NORMOMS.
3. LAUKO DURYS APŠILTINTOS, SUSTIPRINTOS KONSTRUKCIJOS SU PRITRAUKĖJAIS IR UŽRAKINIMO MECHANIZMAIS
4. DARBO BRĖŽINIUS RUOŠIA GAMINTOJAS
5. ĮSPĖJAMŲJŲ ŽENKLŲ ĮRENGIMAS ANT STIKLO DURŲ IR VITRINŲ PRIVALOMAS. SPRENDŽIAMA PROJ. PRIEŽIŪROS VYKDYMO METU
6. DURŲ TIPAS IR MODELIS DERINAMAS SU UŽSAKOVU IR ARCHITEKTU DARBO PROJEKTO METU

DOKUMENTO ŽYMUO	LAPAS	LAPŲ
24373-03-TP-SA-12	2	2

VIDAUS DURŲ ŽINIARAŠTIS:

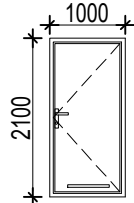
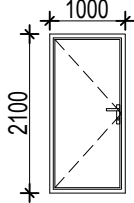
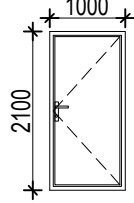
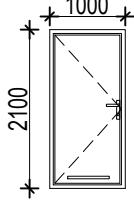
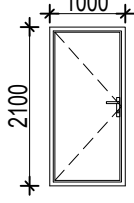
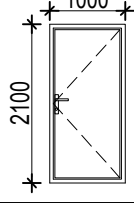
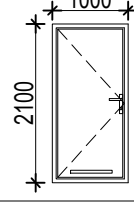
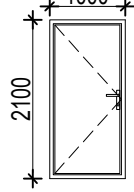
EILĖS NR.	ŽYMĖJIMAS	ANGOS MATMENYS (AxB, m)	ATSIDARYMO KRYPTIS	SCHEMA	PASTABOS
ANTRAS AUKŠTAS					
1	D-17	1,0x 2,1	Dešininės		Vidaus durys. Atsparios drėgmei. Su ventiliacinėmis grotelėmis arba oro tarpu apačioje. Su užraktu-suktuku.
2	D-18	1,0x 2,1	Kairinės		Vidaus durys.
3	D-19	1,0x 2,1	Dešininės		Vidaus durys
4	D-20	1,0x 2,1	Kairinės		Vidaus durys. Atsparios drėgmei. Su ventiliacinėmis grotelėmis arba oro tarpu apačioje. Su užraktu-suktuku.
5	D-21	1,0x 2,1	Kairinės		Vidaus durys.
6	D-22	1,0x 2,1	Dešininės		Vidaus durys.
7	D-23	1,0x 2,1	Kairinės		Vidaus durys. Atsparios drėgmei. Su ventiliacinėmis grotelėmis arba oro tarpu apačioje. Su užraktu-suktuku.
8	D-24	1,0x 2,1	Kairinės		Vidaus durys.

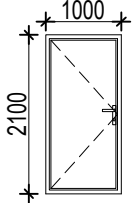
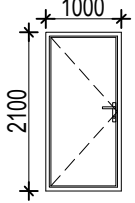
9	D-25	1,0x 2,1	Kairinės		Vidaus durys.
10	D-26	1,0x 2,1	Kairinės		Vidaus durys. Ugniai atsparios C3S200. Pagal LST EN 179

PASTABOS:

- PRIEŠ PRADĖDAMAS GAMINTI DURIS, LANGUS, GAMINTOJAS PRIVALO IŠSIMATUOTI SUFORMUOTAS ANGAS, GAMINIŲ ATITIKIMAS ANGOMS YRA GAMINTOJO ATSAKOMYBĖ.
- GAMINIAI Į STATYBOS VIETĄ TURI BŪTI PRISTATOMI PILNAI SUKOMPLEKTUOTI (SU FURNITŪTA, TVIRTINIMO ELEMENTAIS, TARPINĖMIS IR T.T.). GAMINIAI TURI BŪTI SERTIFIKUOTI LR SERTIFIKAVIMO CENTRE, ATITIKTI LR GALIOJANČIOMS AKUSTINĖMS IR HIGIENOS NORMOMS.
- LAUKO DURYS APŠILTINTOS, SUSTIPRINTOS KONSTRUKCIJOS SU PRITRAUKĖJAIS IR UŽRAKINIMO MECHANIZMAIS
- DARBO BRĖŽINIUS RUOŠIA GAMINTOJAS
- ĮSPĖJAMŲJŲ ŽENKLŲ ĮRENGIMAS ANT STIKLO DURŲ IR VITRINŲ PRIVALOMAS. SPRENDŽIAMA PROJ. PRIEŽIŪROS VYKDYMO METU
- DURŲ TIPAS IR MODELIS DERINAMAS SU UŽSAKOVU IR ARCHITEKTU DARBO PROJEKTO METU

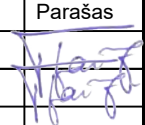
0	2024				
Laida	Data	Keitimų pavadinimas (priežastis)			
KVAL. PATV. DOK. NR.	 Tel. +370 672 72728 www.trimatesidejos.lt		STATINIO PROJEKTO PAVADINIMAS PAGALBINIO ŪKIO PASTATO VYTAUTO G.58, KAZLŲ RŪDOJE, REKONSTRAVIMO Į LOPŠELĮ-DARŽELĮ (MOKSLO PASKIRTIES PASTATĄ) PROJEKTAS		
	Pareigos	V. Pavardė	Parašas	STATINIO NUMERIS IR PAVADINIMAS	
A 1960	PV	Atest. arch. T. VAIKASAS		1 REKONSTRUOJAMAS PASTATAS	
A 1960	PDV	Atest. arch. T. VAIKASAS		DOKUMENTO PAVADINIMAS	
				VIDAUS DURŲ ŽINIARAŠTIS. 2 AUKŠTAS	
KALBA	STATYTOJAS			DOKUMENTO ŽYMUO	LAPAS
LT	KAZLŲ RŪDOS SAVIVALDYBĖ			24373-03-TP-SA-13	LAPŲ
				1	1

LAUKO DURŲ ŽINIARAŠTIS:



EILĖS NR.	ŽYMĖJIMAS	ANGOS MATMENYS (AxB, m)	ATSIDARYMO KRYPTIS	SCHEMA	PASTABOS
1	LD-1	4,0x 2,3	Dvivėrės		Vitrina su lauko durimis. Durų plotis "švaroje" 1200mm. Atidaromos dalies plotis ne mažesnis kaip 1200mm. Dvivėrių durų pagrindinės varčios plotis ne mažesnis kaip 900mm. Pagal LST EN 179
2	LD-2	2,3x 5,6	Dvivėrės		Vitrina su lauko durimis. Durų plotis "švaroje" 1200mm. Atidaromos dalies plotis ne mažesnis kaip 1200mm. Dvivėrių durų pagrindinės varčios plotis ne mažesnis kaip 900mm. Pagal LST EN 179
3	LD-3	2,2x 2	Dvivėrės		Dvivėrės lauko durys su stiklu. Durų plotis "švaroje" 1200mm. Atidaromos dalies plotis ne mažesnis kaip 1200mm. Dvivėrių durų pagrindinės varčios plotis ne mažesnis kaip 900mm. Pagal LST EN 179
4	LD-4	1,0x 2,2	Dešininės		Lauko durys. Su ventiliacinėmis grotelėmis (pagal SVOK užduotį)
5	LD-5	1,0x 2,2	Dešininės		Lauko durys. Su ventiliacinėmis grotelėmis (pagal SVOK užduotį)
6	LD-6	1,0x 2,2	Kairinės		Lauko durys. Ugniai atsparios C3S200. Pagal LST EN 179

PASTABOS:

- PRIEŠ PRADĖDAMAS GAMINTI DURIS, LANGUS, GAMINTOJAS PRIVALO IŠSIMATUOTI SUFORMUOTAS ANGAS, GAMINIŲ ATITIKIMAS ANGOMS YRA GAMINTOJO ATSAKOMYBĖ.
- GAMINIAI Į STATYBOS VIETĄ TURI BŪTI PRISTATOMI PILNAI SUKOMPLEKTUOTI (SU FURNITŪTA, TVIRTINIMO ELEMENTAIS, TARPINĖMIS IR T.T.). GAMINIAI TURI BŪTI SERTIFIKUOTI LR SERTIFIKAVIMO CENTRE, ATITIKTI LR GALIOJANČIOMS AKUSTINĖMS IR HIGIENOS NORMOMS.
- LAUKO DURYS APŠILTINTOS, SUSITIPINTOS KONSTRUKCIJOS SU PRITRAUKĖJAIS IR UŽRAKINIMO MECHANIZMAIS
- DARBO BRĖŽINIUS RUOŠIA GAMINTOJAS
- ĮSPĖJAMŲJŲ ŽENKLŲ ĮRENGIMAS ANT STIKLO DURŲ IR VITRINŲ PRIVALOMAS. SPRENDŽIAMA PROJ. PRIEŽIŪROS VYKDYMO METU
- DURŲ TIPAS IR MODELIS DERINAMAS SU UŽSAKOVU IR ARCHITEKTU DARBO PROJEKTO METU

0	2024			
Laida	Data	Keitimų pavadinimas (priežastis)		
KVAL. PATV. DOK. NR.			STATINIO PROJEKTO PAVADINIMAS PAGALBINIO ŪKIO PASTATO VYTAUTO G.58, KAZLŲ RŪDOJE, REKONSTRAVIMO Į LOPŠELĮ-DARŽELĮ (MOKSLO PASKIRTIES PASTATĄ) PROJEKTAS	
	Pareigos	V. Pavardė	Parašas	STATINIO NUMERIS IR PAVADINIMAS 1 REKONSTRUOJAMAS PASTATAS
A 1960	PV	Atest. arch. T. VAIKASAS		DOKUMENTO PAVADINIMAS LAUKO DURŲ ŽINIARAŠTIS
A 1960	PDV	Atest. arch. T. VAIKASAS		
KALBA	STATYTOJAS		DOKUMENTO ŽYMUO	
LT	KAZLŲ RŪDOS SAVIVALDYBĖ		24373-03-TP-SA-14	LAPAS 1
				LAPŲ 1

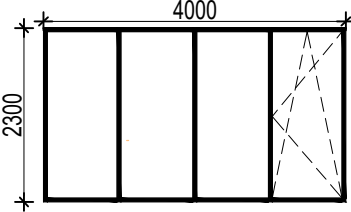
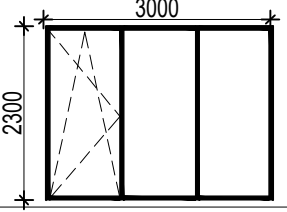
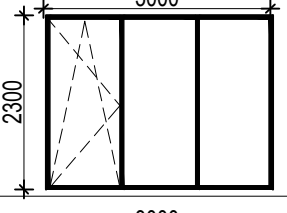
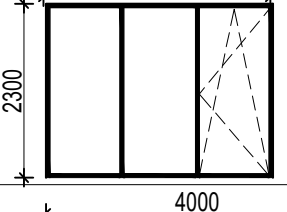
LANGŲ ŽINIARAŠTIS:

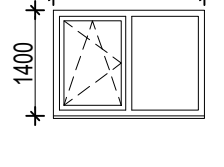
EILĖS NR.	ŽYMĖJIMAS	ANGOS MATMENYS (AxB, m)	KIEKIS	ANGOS PLOTAS (m ²)	SCHEMA	PASTABOS
1	L-1	4 x 2.3	1	9.2		Plastikinių rėmų langas sudalintas, su varstoma dalimi. Rėmų spalva iš vidaus balta, iš išorės pilka (derinama darbo projekto metu).
2	L-2	3 x 2.3	1	6.9		Plastikinių rėmų langas sudalintas, su varstoma dalimi. Rėmų spalva iš vidaus balta, iš išorės pilka (derinama darbo projekto metu).
3	L-3	3 x 2.3	1	6.9		Plastikinių rėmų langas sudalintas, su varstoma dalimi. Rėmų spalva iš vidaus balta, iš išorės pilka (derinama darbo projekto metu).
4	L-4	3 x 2.3	1	6.9		Plastikinių rėmų langas sudalintas, su varstoma dalimi. Rėmų spalva iš vidaus balta, iš išorės pilka (derinama darbo projekto metu).
5	L-5	4 x 2.3	1	9.2		Plastikinių rėmų langas sudalintas, su varstoma dalimi. Rėmų spalva iš vidaus balta, iš išorės pilka (derinama darbo projekto metu).
6	L-6	2 x 1.4	1	2.8		Plastikinių rėmų langas sudalintas, su varstoma dalimi. Rėmų spalva iš vidaus balta, iš išorės pilka (derinama darbo projekto metu).

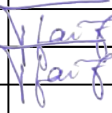
0	2024			
Laida	Data	Keitimų pavadinimas (priežastis)		
KVAL. PATV. DOK. NR.	 Tel. +370 672 72728 www.trimatesidejos.lt		STATINIO PROJEKTO PAVADINIMAS PAGALBINIO ŪKIO PASTATO VYTAUTO G.58, KAZLŲ RŪDOJE, REKONSTRAVIMO Į LOPŠELĮ-DARŽELĮ (MOKSLO PASKIRTIES PASTATĄ) PROJEKTAS	
	Pareigos	V. Pavardė	Parašas	STATINIO NUMERIS IR PAVADINIMAS
A 1960	PV	Atest. arch. T. VAIKASAS		1 REKONSTRUOJAMAS PASTATAS
A 1960	PDV	Atest. arch. T. VAIKASAS		DOKUMENTO PAVADINIMAS
				LANGŲ ŽINIARAŠTIS
				LAIDA
				0
KALBA	STATYTOJAS		DOKUMENTO ŽYMUO	
LT	KAZLŲ RŪDOS SAVIVALDYBĖ		24373-03-TP-SA-15	
			LAPAS	LAPŲ
			1	2

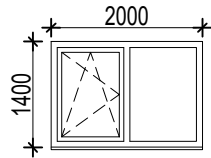
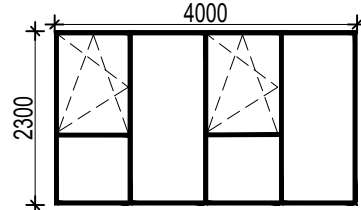
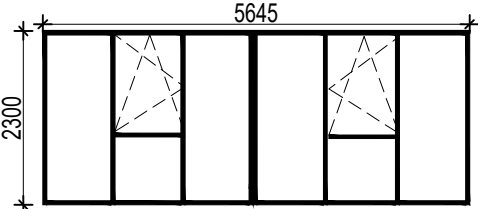
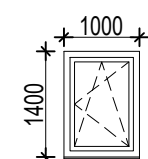
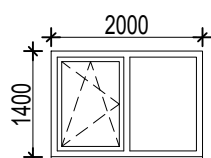
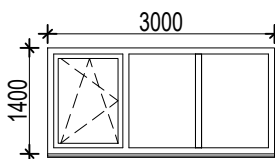
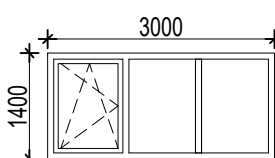
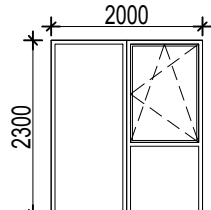
7	L-7	2 x 1.4	1	2.8		Plastikinių rėmų langas sudalintas, su varstoma dalimi. Rėmų spalva iš vidaus balta, iš išorės pilka (derinama darbo projekto metu).
8	L-8	4 x 2.3	1	9.2		Plastikinių rėmų langas sudalintas, su varstoma dalimi. Rėmų spalva iš vidaus balta, iš išorės pilka (derinama darbo projekto metu). Ranka atidaroma 1,2 kv.m. lango dalis su neužsidarymo mechanizmu.
9	L-9	5.64x 2.3	1	12.98		Plastikinių rėmų langas sudalintas, su varstoma dalimi. Rėmų spalva iš vidaus balta, iš išorės pilka (derinama darbo projekto metu).
10	L-10	1x 1.4	1	1.4		Plastikinių rėmų langas su varstoma dalimi. Rėmų spalva iš vidaus balta, iš išorės pilka (derinama darbo projekto metu).
11	L-11	2 x 1.4	1	2.8		Plastikinių rėmų langas sudalintas, su varstoma dalimi. Rėmų spalva iš vidaus balta, iš išorės pilka (derinama darbo projekto metu).
12	L-12	3 x 1.4	1	4.2		Plastikinių rėmų langas sudalintas, su varstoma dalimi. Rėmų spalva iš vidaus balta, iš išorės pilka (derinama darbo projekto metu).
13	L-13	3 x 1.4	1	4.2		Plastikinių rėmų langas sudalintas, su varstoma dalimi. Rėmų spalva iš vidaus balta, iš išorės pilka (derinama darbo projekto metu).
14	L-14	2 x 2.3	1	4.6		Plastikinių rėmų langas sudalintas, su varstoma dalimi. Rėmų spalva iš vidaus balta, iš išorės pilka (derinama darbo projekto metu).

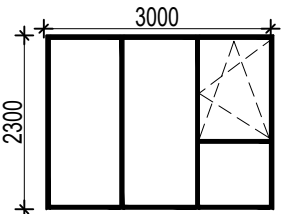
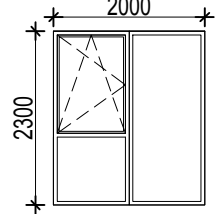
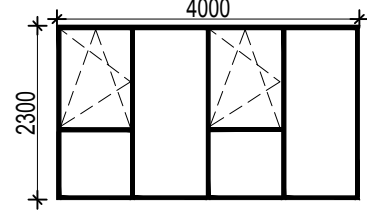
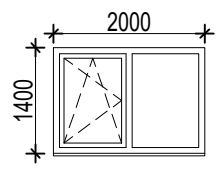
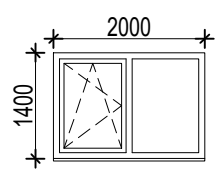
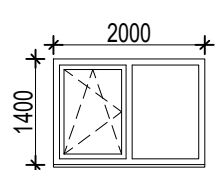
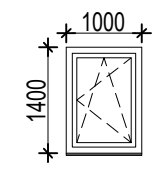
15	L-15	3 x 2.3	1	6.9		Plastikinių rėmų langas sudalintas, su varstoma dalimi. Rėmų spalva iš vidaus balta, iš išorės pilka (derinama darbo projekto metu).
16	L-16	2 x 2.3	1	4.6		Plastikinių rėmų langas sudalintas, su varstoma dalimi. Rėmų spalva iš vidaus balta, iš išorės pilka (derinama darbo projekto metu). Ranka atidaroma 1,2 kv.m. lango dalis su neužsidarymo mechanizmu.
17	L-17	4 x 2.3	1	9.2		Plastikinių rėmų langas sudalintas, su varstoma dalimi. Rėmų spalva iš vidaus balta, iš išorės pilka (derinama darbo projekto metu).
18	L-18	2 x 1.4	1	2.8		Plastikinių rėmų langas sudalintas, su varstoma dalimi. Rėmų spalva iš vidaus balta, iš išorės pilka (derinama darbo projekto metu).
19	L-19	2 x 1.4	1	2.8		Plastikinių rėmų langas sudalintas, su varstoma dalimi. Rėmų spalva iš vidaus balta, iš išorės pilka (derinama darbo projekto metu).
20	L-20	2 x 1.4	1	2.8		Plastikinių rėmų langas sudalintas, su varstoma dalimi. Rėmų spalva iš vidaus balta, iš išorės pilka (derinama darbo projekto metu).
21	L-21	1x 1.4	1	1.4		Plastikinių rėmų langas su varstoma dalimi. Rėmų spalva iš vidaus balta, iš išorės pilka (derinama darbo projekto metu).
11	VIDAUS PALANGĖS:			20m	Baltos spalvos	
12	LAUKO PALANGĖS:			20m	Pilkos spalvos	

PASTABOS:

1. PRIEŠ PRADĖDAMAS GAMINTI DURIS, LANGUS, GAMINTOJAS PRIVALO IŠSIMATUOTI SUFORMUOTAS LANGAS, GAMINIŲ ATITIKIMAS LANGOMS YRA GAMINTOJO ATSAKOMYBĖ.
2. GAMINIAI Į STATYBOS VIETĄ TURI BŪTI PRISTATOMI PILNAI SUKOMPLEKTUOTI (SU FURNITŪTA, TVIRTINIMO ELEMENTAIS, TARPINĖMIS IR T.T.). GAMINIAI TURI BŪTI SERTIFIKUOTI LR SERTIFIKAVIMO CENTRE, ATITIKTI LR GALIOJANČIOMS AKUSTINĖMS IR HIGIENOS NORMOMS.

DOKUMENTO ŽYMUO

24373-03-TP-SA-15

LAPAS LAPŲ

3

3



0	2024			
Laida	Data	Keitimų pavadinimas (priežastis)		
KVAL. PATV. DOK. NR.			STATINIO PROJEKTO PAVADINIMAS PAGALBINIO ŪKIO PASTATO VYTAUTO G.58, KAZLŲ RŪDOJE, REKONSTRAVIMO LOPŠELĮ-DARŽELĮ (MOKSLO PASKIRTIES PASTATĄ) PROJEKTAS	
	Pareigos	V. Pavardė	Parašas	STATINIO NUMERIS IR PAVADINIMAS 1 REKONSTRUOJAMAS PASTATAS
A 1960	PV	Atest. Arch. T. VAIKASAS		DOKUMENTO PAVADINIMAS VIZUALIZACIJA
A 1960	PDV	Atest. Arch. T. VAIKASAS		
				LAIDA
				0
Kalba	STATYTOJAS		DOKUMENTO ŽYMUO	
LT	KAZLŲ RŪDOS SAVIVALDYBĖ		24373-03-TP-SA -16	
			LAPAS	LAPŲ
			1	1

Herbas arba prekių ženklas
(Tiekėjo pavadinimas)

(Juridinio asmens teisinė forma, buveinė, kontaktinė informacija, registro, kuriame kaupiami ir saugomi duomenys apie tiekėją, pavadinimas, juridinio asmens kodas, pridėtinės vertės mokesčio mokėtojo kodas, jei juridinis asmuo yra pridėtinės vertės mokesčio mokėtojas)

(Adresatas (perkančioji organizacija))

PASIŪLYMAS
DĖL PAGALBINIO ŪKIO PASTATO VYTAUTO G. 58, KAZLŲ RŪDOJE,
REKONSTRAVIMO Į LOPŠELĮ-DARŽELĮ (MOKSLO PASKIRTIES PASTATĄ) III
KORPUSO BALDŲ IR INTEGRUOTOS BUITINĖS TECHNIKOS

Nr. _____

(Data)

(Sudarymo vieta)

I. INFORMACIJA APIE TIEKĖJĄ (TIEKĖJŲ GRUPĖS NARIUS)

Tiekėjo pavadinimas /Jeigu dalyvauja ūkio subjektų grupė, surašomi visi dalyvių pavadinimai/	
Tiekėjo adresas /Jeigu dalyvauja ūkio subjektų grupė, surašomi visi dalyvių adresai/	
Tiekėjo įmonės kodas /Jeigu dalyvauja ūkio subjektų grupė, surašomi visi dalyvių įmonės kodai/	
Tiekėjo PVM mokėtojo kodas /Jeigu dalyvauja ūkio subjektų grupė, surašomi visi dalyvių PVM mokėtojų kodai/	
Tiekėjo banko rekvizitai/Jeigu dalyvauja ūkio subjektų grupė, surašomi visi dalyvių banko rekvizitai/	
Telefono numeris /Jeigu dalyvauja ūkio subjektų grupė, surašomi visi dalyvių telefono numeriai/	
El. pašto adresas /Jeigu dalyvauja ūkio subjektų grupė, surašomi visi dalyvių el. pašto adresai/	

Šiuo pasiūlymu pažymime, kad sutinkame su visomis Pirkimo sąlygomis, nustatytomis:

1. Supaprastinto atviro konkurso būdu pirkimo skelbime, paskelbtame Lietuvos Respublikos viešųjų pirkimų įstatymo nustatyta tvarka;
2. kituose pirkimo dokumentuose (jų paaiškinimuose, papildymuose).

Taip pat patvirtiname, kad visa Mūsų pasiūlyme pateikta informacija yra teisinga ir kad Mes nenuslėpėme jokios informacijos, kurią buvo prašoma pateikti pirkimo dokumentuose.

Suprantame, kad išaiškėjus aukščiau nurodytoms aplinkybėms būsime pašalinti iš šio pirkimo ir mūsų pateiktas pasiūlymas bus atmetas.

Pasirašydami kvalifikuotu parašu CVP IS priemonėmis pateiktą pasiūlymą patvirtiname, kad dokumentų skaitmeninės kopijos ir elektroninės priemonėmis pateikti duomenys yra tikri.

II. PASIŪLYMO KAINA

1. PIRMA PIRKIMO DALIS

Eil. Nr.	Pavadinimas	Fiksuota kaina EUR, be PVM	PVM, EUR	Fiksuota kaina, EUR su PVM
1.	Baldų gamyba, tiekimas ir montavimas			

Bendra pasiūlymo suma pasiūlymų vertinimui yra _____ EUR (nurodoma bendra pasiūlymo suma skaičiais ir žodžiais - įrašo tiekėjas) su PVM.

Į šią sumą įeina visos išlaidos ir visi mokesčiai, taip pat ir PVM (21 proc.), kuris sudaro _____ EUR (*nurodoma bendra pasiūlymo PVM suma skaičiais ir žodžiais - įrašo tiekėjas*).

*Tais atvejais, kai pagal galiojančius teisės aktus tiekėjui nereikia mokėti PVM, jis nurodo priežastis, dėl kurių PVM nemoka:

2. ANTRA PIRKIMO DALIS

Eil. Nr.	Pavadinimas	Fiksuota kaina EUR, be PVM	PVM, EUR	Fiksuota kaina, EUR su PVM
1.	Įrangos tiekimas, pristatymas, montavimas ir paleidimas			

Bendra pasiūlymo suma pasiūlymų vertinimui yra _____ EUR (*nurodoma bendra pasiūlymo suma skaičiais ir žodžiais - įrašo tiekėjas*) su PVM.

Į šią sumą įeina visos išlaidos ir visi mokesčiai, taip pat ir PVM (21 proc.), kuris sudaro _____ EUR (*nurodoma bendra pasiūlymo PVM suma skaičiais ir žodžiais - įrašo tiekėjas*).

*Tais atvejais, kai pagal galiojančius teisės aktus tiekėjui nereikia mokėti PVM, jis nurodo priežastis, dėl kurių PVM nemoka:

3. TREČIA PIRKIMO DALIS

Eil. Nr.	Pavadinimas	Fiksuota kaina EUR, be PVM	PVM, EUR	Fiksuota kaina, EUR su PVM
1.	Baldų projektavimo paslaugos			

Bendra pasiūlymo suma pasiūlymų vertinimui yra _____ EUR (*nurodoma bendra pasiūlymo suma skaičiais ir žodžiais - įrašo tiekėjas*) su PVM.

Į šią sumą įeina visos išlaidos ir visi mokesčiai, taip pat ir PVM (21 proc.), kuris sudaro _____ EUR (*nurodoma bendra pasiūlymo PVM suma skaičiais ir žodžiais - įrašo tiekėjas*).

*Tais atvejais, kai pagal galiojančius teisės aktus tiekėjui nereikia mokėti PVM, jis nurodo priežastis, dėl kurių PVM nemoka:

Ekonomiškai naudingiausias pasiūlymas išrenkamas pagal kainos kriterijų.

Tiekėjo pasiūlyme nurodytos darbų kainos bus perkeliamos į Sutartį.

PVM apskaičiuojamas pagal tuo metu galiojančius Lietuvos Respublikos teisės aktus.

Pasiūlyme tiekėjo nurodyta kaina turi būti pateikta dviejų skaičių po kablelio tikslumu.

Taip pat mes patvirtiname, kad visa pasiūlyme pateikta informacija yra teisinga, atitinka tikrovę ir apima viską, ko reikia visiškam ir tinkamam sutarties įvykdymui.

Siūlomi darbai visiškai atitinka pirkimo dokumentuose nurodytus reikalavimus.

Teikdami šį pasiūlymą, mes patvirtiname, kad į mūsų siūlomą kainą įskaičiuotos visos išlaidos ir visi mokesčiai, ir kad mes prisiimame riziką už visas išlaidas, kurias, teikdami pasiūlymą ir laikydamiesi Perkančiosios organizacijos reikalavimų, privalėjome įskaičiuoti į pasiūlymo kainą.

Kartu su pasiūlymu pateikiami šie dokumentai (pasirašydamas pasiūlymą ar kiekvieną dokumentą kvalifikuotu elektroniniu parašu patvirtinu, kad dokumentų skaitmeninės kopijos yra tikros):

Eil. Nr.	Pateiktų dokumentų pavadinimas	Dokumento puslapių skaičius
1 p.o.d. Baldų gamyba, tiekimas ir montavimas:		
1.	Įgaliojimas <i>(jei taikoma, jei netaikoma - ištrinti)</i>	
2.	Jungtinės veiklos sutarties kopija (jei pasiūlymą teikia ūkio subjektų grupė) <i>(jei taikoma, jei netaikoma - ištrinti)</i>	
3.	Jei tiekėjas pasitelkia ūkio subjektus, kurių pajėgumais remiasi, – įrodymai, kad šie ištekliai bus prieinami per visą sutartinių įsipareigojimų vykdymo laikotarpį (laisvos formos deklaracija) <i>(jei taikoma, jei netaikoma - ištrinti)</i>	
4.	Jei tiekėjas pasitelkia subtiekėjus, subtiekėjo deklaracija ar kitas dokumentas, patvirtinantis jo sutikimą būti subtiekėju pirkime (laisvos formos deklaracija) <i>(jei taikoma, jei netaikoma - ištrinti)</i>	
5.	Užpildytas EBVPD (specialiųjų pirkimo sąlygų 5 priedas)	
6. ir t.t.		
2 p.o.d. Įrangos tiekimas, pristatymas, montavimas ir paleidimas:		
1.	Įgaliojimas <i>(jei taikoma, jei netaikoma - ištrinti)</i>	
2.	Jungtinės veiklos sutarties kopija (jei pasiūlymą teikia ūkio subjektų grupė) <i>(jei taikoma, jei netaikoma - ištrinti)</i>	
3.	Jei tiekėjas pasitelkia ūkio subjektus, kurių pajėgumais remiasi, – įrodymai, kad šie ištekliai bus prieinami per visą sutartinių įsipareigojimų vykdymo laikotarpį (laisvos formos deklaracija) <i>(jei taikoma, jei netaikoma - ištrinti)</i>	
4.	Jei tiekėjas pasitelkia subtiekėjus, subtiekėjo deklaracija ar kitas dokumentas, patvirtinantis jo sutikimą būti subtiekėju pirkime (laisvos formos deklaracija) <i>(jei taikoma, jei netaikoma - ištrinti)</i>	
5.	Užpildytas EBVPD (specialiųjų pirkimo sąlygų 5 priedas)	
6.	Užpildyta prekių techninių parametrų forma (specialiųjų pirkimo sąlygų 5.1 priedas)	
7. ir t.t.		
3 p.o.d. Baldų projektavimo paslaugos:		
1.	Įgaliojimas <i>(jei taikoma, jei netaikoma - ištrinti)</i>	
2.	Jungtinės veiklos sutarties kopija (jei pasiūlymą teikia ūkio subjektų grupė) <i>(jei taikoma, jei netaikoma - ištrinti)</i>	
3.	Jei tiekėjas pasitelkia ūkio subjektus, kurių pajėgumais remiasi, – įrodymai, kad šie ištekliai bus prieinami per visą sutartinių įsipareigojimų vykdymo laikotarpį (laisvos formos deklaracija) <i>(jei taikoma, jei netaikoma - ištrinti)</i>	
4.	Jei tiekėjas pasitelkia subtiekėjus, subtiekėjo deklaracija ar kitas dokumentas, patvirtinantis jo	

	sutikimą būti subtiekejū pirkime (laisvos formos deklaracija) (jei taikoma, jei netaikoma - ištrinti)	
5.	Užpildytas EBVPD (specialiųjų pirkimo sąlygų 5 priedas)	
6. ir t.t.		

III. KONFIDENCIALIOS INFORMACIJOS PATEIKIMAS

Ši pasiūlyme nurodyta informacija yra konfidenciali ir neturi būti atskleidžiama tretiesiems asmenims:

Eil. Nr.	Dokumento pavadinimas (rekomenduojama dokumento pavadinime vartoti žodį „Konfidencialu“)	Dokumento lapai arba konkreti informacija, kuri laikoma konfidencialia	Konfidencialumo pagrindimas
1	2	3	4

Pastaba: Pildoma tik tuo atveju, jeigu pasiūlyme pateikiama informacija, kurią tiekėjas laiko konfidencialia.

Tiekėjas, prašydamas tam tikrą informaciją laikyti konfidencialia, privalo nurodyti konkrečią konfidencialią informaciją ir pagrįsti, kodėl jos atskleidimas pažeistų jo teisėtus komercinius interesus. Vien informacijos pažymėjimas kaip konfidencialios savaime nesukuria pareigos perkančiajai organizacijai tokią informaciją laikyti konfidencialia. Konfidencialia negali būti laikoma visa pasiūlymo medžiaga ar visa pasiūlymo apimtis. Taip pat konfidencialia paprastai nelaikoma informacija, kuri pagal Lietuvos Respublikos viešųjų pirkimų įstatymą, kitus teisės aktus ar teismų praktiką turi būti viešinama, įskaitant, bet neapsiribojant:

- pasiūlymo kainą;
- pasiūlyme nurodytas prekių, paslaugų ar darbų charakteristikas, kurių pagrindu vertinama pasiūlymo atitiktis pirkimo dokumentų reikalavimams;
- informaciją apie subtiekejū, ūkio subjektus, kurių pajėgumais remiamasi;
- kvalifikaciją pagrindžiančius dokumentus, išskyrus atvejus, kai tiekėjas pagrindžia konkrečios informacijos konfidencialumą.

Jeigu tiekėjas nenurodo, kuri konkreti informacija laikytina konfidencialia, arba nepateikia konfidencialumo pagrindimo, laikoma, kad pasiūlyme konfidencialios informacijos nėra. Perkančioji organizacija informaciją apie konfidencialumą vertins vadovaudamasi Lietuvos Respublikos viešųjų pirkimų įstatymo 20 straipsniu, 58 straipsnio 5 dalimi, 86 straipsnio nuostatomis, teismų praktika bei Viešųjų pirkimų tarnybos rekomendacijomis.

Pasiūlymo dalys, kurių tiekėjas nepagrįstai nurodė kaip konfidencialias arba kurių nenurodė kaip konfidencialių, gali būti viešinamos teisės aktų nustatyta tvarka.

IV. INFORMACIJA APIE ŪKIO SUBJEKTUS, SUBTIEKĖJUS IR KVAZISUBTIEKĖJUS

Tiekėjas pasiūlyme privalo išviešinti ūkio subjektus (jei taikoma), kurių pajėgumais remiasi:

Eil. Nr.	Ūkio subjekto(ų), kurio (-ių) pajėgumais remiamasi, (toliau – ūkio subjekto pavadinimas(-ai))	Ūkio subjekto(-ų), adresas(-ai)	Ūkio subjekto(-ų) kodas(-ai)	Įsipareigojimų dalis (nurodant konkrečius pagal pirkimo sutartį priisiimamus įsipareigojimus), kuriai ketinama pasitelkti ūkio subjektą (-us), ir

				procentinė dalis nuo pasiūlymo kainos
1	2	3	4	5

Pastaba: Ūkio subjektas, kurio pajėgumais remiamasi – tiekėjo pirkimo sutarties vykdymui pasitelkiamas trečiasis asmuo, kurio kvalifikacija tiekėjas remiasi, kad atitiktų kvalifikacijos reikalavimus.

Tiekėjas pasiūlyme privalo išviešinti subtiekejus (jei taikoma), kurių pajėgumais nesiremia:

Eil. Nr.	Subtiekejo (-ų) pavadinimas (-ai)	Subtiekejo(-ų) adresas (-ai)	Subtiekejo(-ų) kodas(-ai)	Įsipareigojimų dalis (nurodant konkrečius pagal pirkimo sutartį prisiimamus įsipareigojimus), kuriai ketinama pasitelkti subtiekeją (-us) ir procentinė dalis nuo pasiūlymo kainos
1	2	3	4	5
1.				

Pastaba: Subtiekejas, kurio pajėgumais tiekėjas nesiremia – tiekėjo pirkimo sutarties vykdymui pasitelkiamas trečiasis asmuo, kurio kvalifikacija tiekėjas nesiremia, kad atitiktų kvalifikacijos reikalavimus (Tiekėjo kvalifikacijos reikalavimų nustatymo metodikos 2.7 p.).

Tiekėjas pasiūlyme privalo išviešinti kvazisubtiekejus (jei taikoma), kurių pajėgumais remiasi:

Kvazisubtiekejas (-ai) – specialistas (-ai), kurio (-ių) kvalifikacija tiekėjas remiasi, ir kuris (-ie) pasiūlymo pateikimo metu dar nėra tiekėjo, ūkio subjekto, kurio pajėgumais tiekėjas remiasi, ar subtiekejo darbuotojas (-ai), tačiau jį (juos) ketinama įdarbinti, jei pasiūlymas bus pripažintas laimėjusiu.	1.
	2.
	3.
	4. ir t.t.

Pasiūlymas galioja iki termino, nurodyto pirkimo dokumentuose.

(Tiekėjo arba jo įgalioto asmens pareigų pavadinimas)

(Parašas)

(Vardas ir pavardė)

PREKIŲ (ĮRANGOS) TECHNINIAI PARAMETRAI

1. Pažymime, kad _____ priedėlis yra neatsiejama pasiūlymo dalis.
2. Teikėjas turi užpildyti stulpelį „**Tiekėjo siūloma prekė / techniniai duomenys:**“ (neužpildžius informacijos lentelėje laikoma, kad pasiūlymas nėra pateiktas).
3. Tiekėjas patvirtina, kad siūlomi baldai visiškai atitinka techninės specifikacijos reikalavimus.
4. Kartu su užpildyta techninių parametrų forma tiekėjas privalo pateikti gamintojo techninius aprašymus, katalogus, specifikacijas, nuotraukas, brėžinius ar kitus dokumentus, leidžiančius Perkančiajai organizacijai įvertinti siūlomų prekių atitiktį techninės specifikacijos reikalavimams.
5. Teikėjas, teikdamas pasiūlymą pirkimui, patvirtina, kad vykdant prekių pirkimo-pardavimo sutartį įsigijamas objektas atitiks šiuos reikalavimus:

TS Nr.	Įrangos pavadinimas	Reikalaujama charakteristika	Tiekėjo siūloma prekė / techniniai duomenys
5.1	Integruojama indaplovė	Elektrinė. Integruojama ir suderinama su baldų fasadais. Tinkama intensyviai naudojimui maitinimo patalpose. Nerūdijančio plieno arba lygiaverčių higienišku medžiagų konstrukcija. Ekonomiškas vandens ir elektros energijos suvartojimas. Apsauga nuo vandens nuotėkio arba lygiavertis sprendinys. Komplektuojama su visais prijungimo elementais. Talpa ≥ 12 komplektų, triukšmo lygis ≤ 49 dB, Energijos vartojimo efektyvumo klasė ne žemesnė kaip E	
5.2	Integruojamas šaldytuvas su šaldikliu	Integruojamas į baldus ir suderinamas su fasadais. Tinkamas intensyviai naudojimui. Užtikrina saugų maisto produktų laikymą. Reguliuojamos lentynos arba lygiavertis vidaus išplanavimo sprendimas. Šaldytuvo talpa ≥ 158 l, šaldiklio talpa ≥ 44 l. Triukšmo lygis ≤ 40 dB. Energijos vartojimo efektyvumo klasė ne žemesnė kaip E	

6. Energinio efektyvumo ir aplinkosauginiai reikalavimai. Teikėjas, teikdamas pasiūlymą pirkimui, patvirtina, kad vykdant prekių pirkimo-pardavimo sutartį įsigijamas objektas atitiks šiuos energinio efektyvumo ir aplinkosauginius reikalavimus:

Reikalavimas	Atitiktis (TAIP/NE)	Pagrindžiantis dokumentas
Pateikta energinio efektyvumo klasė		
Atitinka DNSH reikalavimus		
Atitinka Tvarkos aprašo 1 priedo II skyriaus „Pakuotės“ reikalavimus		
Pateikti CE ir kiti atitikties dokumentai (kai taikoma)		

(Tiekėjo arba jo įgalioto asmens
pareiḡų pavadinimas)

(Parašas)

(Vardas ir pavardė)

Europos bendrasis viešųjų pirkimų dokumentas (EBVPD)

I dalis. Informacija apie pirkimo procedūrą ir perkančiąją organizaciją ar perkantįjį subjektą

Informacija apie paskelbimą

Skelbimo numeris OL S (tik tarptautiniams pirkimams):

-

Skelbimo numeris CVP IS (kur rasti?):

-

Perkančiosios organizacijos / Perkančiojo subjekto tapatybė

Oficialus pavadinimas:

Kazlų Rūdos savivaldybės administracija

Šalis:

Lietuva

Informacija apie pirkimo procedūrą

Procedūros tipas

Atvira

Pavadinimas:

Pagalbinio ūkio pastato Vytauto g. 58, Kazlų Rūdoje, rekonstravimo į lopšelių-darželį (mokslo paskirties pastatą) III korpuso baldai ir integruota buitinė technika

Trumpas aprašymas:

2.1. Perkančioji organizacija numato įsigyti Pagalbinio ūkio pastato Vytauto g. 58, Kazlų Rūdoje, rekonstravimo į lopšelių-darželį (mokslo paskirties pastatą) III korpuso baldus ir integruotą buitinę techniką: baldų projektavimo paslaugas; baldų gamybą, tiekimą ir montavimą; įrangos tiekimą, pristatymą, montavimą ir paleidimą. Reikalavimai pirkimo objektui nustatyti specialiųjų pirkimo sąlygų 2 priede. 2.1.1. Pirkimo objektas skaidomas į dalis: 2.1.1.1. I (pirma) pirkimo dalis - Baldų gamyba, tiekimas ir montavimas. Numatoma II pirkimo dalies vertė iš viso 5 000,00 Eur be PVM (vertė su PVM 6 050,00 Eur su PVM). 2.1.1.2. II (antra) pirkimo dalis - įrangos tiekimas, pristatymas, montavimas ir paleidimas. Numatoma III pirkimo dalies vertė iš viso 112 000,00 Eur be PVM (vertė su PVM 135 520,00 Eur su PVM). 2.1.1.3. III (trečia) pirkimo dalis - Baldų projektavimo paslaugos.

Numatoma I pirkimo dalies vertė iš viso 3 000,00 Eur be PVM (vertė su PVM 3 630,00 Eur su PVM).

Perkančiosios organizacijos ar perkančiojo subjekto (jei taikoma) priskirtas dokumento numeris:

-

II dalis. Informacija apie ekonominės veiklos vykdytoją

A. Informacija apie ekonominės veiklos vykdytoją

Tiekėjo pavadinimas arba vardas ir pavardė (jei fizinis asmuo):

-

Gatvė ir namo numeris:

-

Pašto kodas:

-

Miestas:

-

Šalis:

Interneto adresas (jei yra):

-

E. paštas:

-

Telefonas:

-

Asmuo ar asmenys ryšiams:

-

PVM mokėtojo kodas, jei yra:

-

Jei PVM mokėtojo kodo nėra, nurodykite kitą nacionalinį identifikacinį numerį (Lietuvoje - įmonės kodą)

-

Ar ekonominės veiklos vykdytojas yra labai maža, mažoji ar vidutinė įmonė?

Taip

Ne

Tik tuo atveju, kai pirkimas rezervuotas: ar ekonominės veiklos vykdytojas yra globojama darbo grupė (neįgaliųjų socialinė įmonė), socialinė įmonė? Ar jis vykdys sutartį pagal globojamų darbo grupių (neįgaliųjų socialinių įmonių) užimtumo programas?

- Taip
- Ne

Kokia yra atitinkama neįgalių ar nepalankioje padėtyje esančių darbuotojų procentinė dalis?

-

Jei reikia, nurodykite, kuriai neįgaliųjų ar nepalankioje padėtyje esančių darbuotojų kategorijai ar kategorijoms priskiriami susiję darbuotojai.

-

Jei taikoma, ar ekonominės veiklos vykdytojas įtrauktas į oficialų patvirtintų ekonominės veiklos vykdytojų sąrašą arba ar jis turi lygiavertį sertifikatą (pvz., pagal nacionalinę (išankstinę) kvalifikacijos vertinimo sistemą)? Lietuvos tiekėjai renkasi „ne“

- Taip
- Ne

- Atsakykite į likusius šio skirsnio, šios dalies B skirsnio ir reikiamais atvejais C skirsnio klausimus, užpildykite V dalį (jei taikytina) ir bet kuriuo atveju užpildykite ir pasirašykite VI dalį.

a) Nurodykite atitinkamą registracijos ar sertifikavimo numerį, jei taikytina:

-

b) Jei registracijos ar sertifikavimo sertifikatas prieinamas elektroniniu būdu, nurodykite:

-

c) Pateikite nuorodas, kuriomis grindžiama registracija ar sertifikavimas ir, jei taikytina, klasifikavimas oficialiajame sąrašė:

-

d) Ar registracija ar sertifikavimas apima visus reikalaujamus atrankos kriterijus?

- Taip
- Ne

- Be to, užpildykite trūkstamą informaciją IV dalies A, B, C arba D skirsniuose, atsižvelgdami į konkretų atvejį TIK jei to reikalaujama atitinkamame skelbime arba pirkimo dokumentuose:

e) Ar ekonominės veiklos vykdytojas galės pateikti sertifikatą dėl socialinio draudimo įmokų ir mokesčių mokėjimo arba pateikti informaciją, kuri leistų perkančiajai organizacijai ar perkančiajam subjektui jį gauti tiesiogiai naudojantis prieiga prie bet kurios iš valstybių narių nemokamos nacionalinės duomenų bazės?

- Taip
- Ne

Jei atitinkami dokumentai prieinami elektroniniu būdu, nurodykite:

-

Ar ekonominės veiklos vykdytojas pirkimo procedūroje dalyvauja kartu su kitais? Žymima TAIP, jei pasiūlymą teikia ūkio subjektų grupė (konsorciumas) pagal jungtinės veiklos sutartį

- Taip
- Ne

- Užtikrinkite, kad kiti susiję asmenys pateiktų atskirą EBVPD formą.

a) Nurodykite ekonominės veiklos vykdytojo vaidmenį grupėje (vadovavimas, atsakomybė už konkrečias užduotis ir t. t.):

-

b) Nurodykite kitus ekonominės veiklos vykdytojus, kurie kartu dalyvauja viešojo pirkimo procedūroje:

-

c) Jei taikytina, dalyvaujančios grupės pavadinimas:

-

Jei pirkimas padalintas į dalis, nuoroda į pirkimo dalį (-is), dėl kurios (-ių) ekonominės veiklos vykdytojas nori dalyvauti konkurse:

-

B. Informacija apie ekonominės veiklos vykdytojo teisinius atstovus #1

- Šis skirsnis pildomas, jeigu tiekėjo vadovas įgalioja kitą asmenį pasirašyti pasiūlymą, bendrauti su pirkimo vykdytoju, įgalioja atstovauti ir pasirašyti EBVPD, bendrauti su pirkimo vykdytoju dėl EBVPD pateiktos informacijos, teikiamų kvalifikaciją ir pašalinimo pagrindų nebuvimą pagrindžiančių dokumentų, dėl pasiūlymo ir pan.

Jei taikytina, nurodykite asmens (-ų), įgaliojoto (-ų) atstovauti ekonominės veiklos vykdytojui šios pirkimo procedūros tikslais, vardą ir pavardę ir adresą:

Vardas

-

Pavardė

-

Gimimo data

-

Gimimo vieta

-

Gatvė ir namo numeris:

-

Pašto kodas:

-

Miestas:

-

Šalis:

E. paštas:

-

Telefonas:

-

Pareigos arba statusas:

-

Prireikus pateikite išsamią informaciją apie atstovavimą (formą, aprėptį, paskirtį ir t. t.):

-

C. Informacija apie rėmimąsi kitų subjektų pajėgumais

Ar siekdamas patenkinti IV dalyje nurodytus atrankos kriterijus ir V dalyje nurodytus kriterijus bei taisykles (jei tokių yra) ekonominės veiklos vykdytojas remiasi kitų subjektų pajėgumais?

- Taip
- Ne

- Dėl kiekvieno iš susijusių subjektų pateikite atskirą, tų subjektų tinkamai užpildytą ir pasirašytą EBVPD formą su informacija, kurios reikalaujama pagal šios dalies A ir B skirsnius ir III dalį.

Atkreipkite dėmesį, kad reikėtų įtraukti ir visus specialistus arba technines įstaigas, nepriklausomai nuo to, ar jie tiesiogiai priklauso ekonominės veiklos vykdytojo įmonei, pirmiausia atsakingus už kokybės kontrolę, o viešojo darbų pirkimo sutarčių atveju – specialistus arba technines įstaigas, į kuriuos ekonominės veiklos vykdytojas gali kreiptis, siekdamas atlikti darbą.

Jei svarbu pranešti apie konkretų pajėgumą arba pajėgumus, kuriais remiasi ekonominės veiklos vykdytojas, IV ir V dalyse reikalaujamą informaciją pateikite apie kiekvieną susijusį subjektą.

D. Informacija apie subrangovus, kurių pajėgumais ekonominės veiklos vykdytojas nesiremia

- (Skirsnį reikia pildyti, tik jei šios informacijos aiškiai reikalauja perkančioji organizacija ar perkantysis subjektas.)

Ar ekonominės veiklos vykdytojas ketina kurias nors sutarties dalis subrangos sutartimi pavesti atlikti trečiosioms šalims?

- Taip
- Ne

Jei taip ir tiek, kiek žinoma, išvardykite siūlomus subrangovus:

-

- Jei perkančioji organizacija ar perkantysis subjektas aiškiai prašo šios informacijos, šalia informacijos pagal šį skirsnį, pateikite pagal šios dalies A ir B skirsnius ir III dalį reikalaujamą informaciją apie kiekvieną susijusį subrangovą (subrangovų kategorijas).

III dalis. Pašalinimo pagrindai

A. Su baudžiamaisiais nuosprendžiais susiję pagrindai

Direktyvos 2014/24/ES 57 straipsnio 1 dalyje nustatyti šie pašalinimo pagrindai

A1. Dalyvavimas nusikalstamos organizacijos veikloje (VPĮ 46 str. 1 d. 1 p.)

Ar pats ekonominės veiklos vykdytojas ar bet kuris asmuo, kuris yra jo administracijos, valdymo ar priežiūros organo narys arba turi atstovavimo, sprendimo ar kontrolės įgaliojimus to ekonominės veiklos vykdytojo atžvilgiu, buvo nuteistas galutiniu teismo sprendimu už dalyvavimą nusikalstamos organizacijos veikloje, o nuosprendis priimtas prieš ne daugiau kaip penkerius metus arba kai nuosprendyje aiškiai nustatytas pašalinimo laikotarpis tebesitęsia? Kaip apibrėžta 2008 m. spalio 24 d. Tarybos pamatinio sprendimo 2008/841/TVR dėl kovos su organizuotu nusikalstamumu 2 straipsnyje (OL L 300, 2008 11 11, p. 42).

Jūsų atsakymas

- Taip
- Ne

Ar ši informacija ES valstybės narės duomenų bazėje nemokamai prieinama valdžios institucijoms?

- Taip
- Ne

URL

-

Kodas

-

Emitentas

-

A2. Korupcija (VPĮ 46 str. 1 d. 2 p.)

Ar pats ekonominės veiklos vykdytojas ar bet kuris asmuo, kuris yra jo administracijos, valdymo ar priežiūros organo narys arba turi atstovavimo, sprendimo ar kontrolės įgaliojimus to ekonominės veiklos vykdytojo atžvilgiu, buvo nuteistas galutiniu teismo sprendimu už korupciją, o nuosprendis priimtas prieš ne daugiau kaip penkerius metus arba kai nuosprendyje aiškiai nustatytas pašalinimo laikotarpis tebesitęsia? Kaip apibrėžta Konvencijos dėl kovos su korupcija, susijusia su Europos Bendrijų pareigūnais ar Europos Sąjungos valstybių narių pareigūnais, 3 straipsnyje (OL C 195, 1997 6 25, p. 1) ir 2003 m. liepos 22 d. Tarybos pamatinio sprendimo 2003/568/TVR dėl kovos su korupcija privačiame sektoriuje 2 straipsnio

1 dalyje (OL L 192, 2003 7 31, p. 54). Į pašalinimo pagrindus taip pat įtraukta korupcija, kaip apibrėžta perkančiosios organizacijos (perkančiojo subjekto) arba ekonominės veiklos vykdytojo nacionalinėje teisėje.

Jūsų atsakymas

Taip

Ne

Ar ši informacija ES valstybės narės duomenų bazėje nemokamai prieinama valdžios institucijoms?

Taip

Ne

URL

-

Kodas

-

Emitentas

-

A3. Sukčiavimas (VPI 46 str. 1 d. 3 p.)

Ar pats ekonominės veiklos vykdytojas ar bet kuris asmuo, kuris yra jo administracijos, valdymo ar priežiūros organo narys arba turi atstovavimo, sprendimo ar kontrolės įgaliojimus to ekonominės veiklos vykdytojo atžvilgiu, buvo nuteistas galutiniu teismo sprendimu už sukčiavimą, o nuosprendis priimtas prieš ne daugiau kaip penkerius metus arba kai nuosprendyje aiškiai nustatytas pašalinimo laikotarpis tebesitęsia? Pagal Europos Bendrijų finansinių interesų apsaugos konvencijos 1 straipsnį (OL C 316, 1995 11 27, p. 48).

Jūsų atsakymas

Taip

Ne

Ar ši informacija ES valstybės narės duomenų bazėje nemokamai prieinama valdžios institucijoms?

Taip

Ne

URL

-

Kodas

-

Emitentas

-

A4. Teroristiniai nusikaltimai arba su teroristine veikla susiję nusikaltimai (VPĮ 46 str. 1 d. 5 p.)

Ar pats ekonominės veiklos vykdytojas ar bet kuris asmuo, kuris yra jo administracijos, valdymo ar priežiūros organo narys arba turi atstovavimo, sprendimo ar kontrolės įgaliojimus to ekonominės veiklos vykdytojo atžvilgiu, buvo nuteistas galutiniu teismo sprendimu už teroristinius nusikaltimus arba su teroristine veikla susijusius nusikaltimus, o nuosprendis priimtas prieš ne daugiau kaip penkerius metus arba kai nuosprendyje aiškiai nustatytas pašalinimo laikotarpis tebesitęsia? Kaip apibrėžta 2002 m. birželio 13 d. Tarybos pamatinio sprendimo dėl kovos su terorizmu 1 ir 3 straipsniuose (OL L 164, 2002 6 22, p. 3). Į pašalinimo pagrindus taip pat įtrauktas nusikalstamos veikos kurstymas, pagalba ar bendrininkavimas ją vykdant arba kėsintis ją įvykdyti, kaip nurodyta to pamatinio sprendimo 4 straipsnyje.

Jūsų atsakymas

- Taip
- Ne

Ar ši informacija ES valstybės narės duomenų bazėje nemokamai prieinama valdžios institucijoms?

- Taip
- Ne

URL

-

Kodas

-

Emitentas

-

A5. Pinigų plovimas arba teroristų finansavimas (VPĮ 46 str. 1 d. 6 p.)

Ar pats ekonominės veiklos vykdytojas ar bet kuris asmuo, kuris yra jo administracijos, valdymo ar priežiūros organo narys arba turi atstovavimo, sprendimo ar kontrolės įgaliojimus to ekonominės veiklos vykdytojo atžvilgiu, buvo nuteistas galutiniu teismo sprendimu už pinigų plovimą arba teroristų finansavimą, o nuosprendis priimtas prieš ne daugiau kaip penkerius metus arba kai nuosprendyje aiškiai nustatytas pašalinimo laikotarpis tebesitęsia? Kaip apibrėžta 2005 m. spalio 26 d. Europos Parlamento ir Tarybos direktyvos 2005/60/

EB dėl finansų sistemos apsaugos nuo jos panaudojimo pinigų plovimui ir teroristų finansavimui 1 straipsnyje (OL L 309, 2005 11 25, p. 15).

Jūsų atsakymas

- Taip
- Ne

Ar ši informacija ES valstybės narės duomenų bazėje nemokamai prieinama valdžios institucijoms?

- Taip
- Ne

URL

-

Kodas

-

Emitentas

-

A6. Vaikų darbas ir kitos prekybos žmonėmis formos (VPĮ 46 str. 1 d. 7 p.)

Ar pats ekonominės veiklos vykdytojas ar bet kuris asmuo, kuris yra jo administracijos, valdymo ar priežiūros organo narys arba turi atstovavimo, sprendimo ar kontrolės įgaliojimus to ekonominės veiklos vykdytojo atžvilgiu, buvo nuteistas galutiniu teismo sprendimu už vaikų darbą arba kitas prekybos žmonėmis formas, o nuosprendis priimtas prieš ne daugiau kaip penkerius metus arba kai nuosprendyje aiškiai nustatytas pašalinimo laikotarpis tebesitęsia? Kaip apibrėžta 2011 m. balandžio 5 d. Europos Parlamento ir Tarybos direktyvos 2011/36/ES dėl prekybos žmonėmis prevencijos, kovos su ja ir aukų apsaugos, pakeičiančios Tarybos pamatinį sprendimą 2002/629/TVR, 2 straipsnyje (OL L 101, 2011 4 15, p. 1).

Jūsų atsakymas

- Taip
- Ne

Ar ši informacija ES valstybės narės duomenų bazėje nemokamai prieinama valdžios institucijoms?

- Taip
- Ne

URL

-

Kodas

-

Emitentas

-

**B. Su mokesčių ar socialinio draudimo įmokų mokėjimu susiję pagrindai
Direktyvos 2014/24/ES 57 straipsnio 2 dalyje nustatytos šios pašalinimo
priežastys**

B1. Mokesčių mokėjimas VPĮ 46 str. 3 d.

Ar ekonominės veiklos vykdytojas pažeidė savo pareigas, susijusias su mokesčių mokėjimu, tiek šalyje, kurioje yra įsisteigęs, tiek perkančiosios organizacijos ar perkančiojo subjekto valstybėje narėje, jei tai nėra jo įsisteigimo šalis?

Jūsų atsakymas

Taip

Ne

Susijusi šalis ar valstybė narė

Susijusi suma

-

Ar pareigų nevykdymas nustatytas kitais būdais nei teismo ar administraciniu sprendimu?

Taip

Ne

Jei pareigų nevykdymas nustatytas teismo ar administraciniu sprendimu, ar šis sprendimas yra galutinis ir privalomas?

Taip

Ne

Nurodykite nuosprendžio ar sprendimo datą

-

Jei priimtas nuosprendis, jeigu jame tai tiesiogiai nustatyta, pašalinimo laikotarpio trukmę

-

Aprašykite taikytus būdus

-

Ar ekonominės veiklos vykdytojas įvykdė savo pareigas sumokėdamas mokesčius ar socialinio draudimo įmokas arba sudarydamas privalomą susitarimą, kuriuo įsipareigoja sumokėti mokėtinus mokesčius ar socialinio draudimo įmokas, įskaitant, jei taikytina, susikaupusias palūkanas ar baudas?

- Taip
- Ne

Pateikite išsamią informaciją apie tai

-

Ar ši informacija ES valstybės narės duomenų bazėje nemokamai prieinama valdžios institucijoms?

- Taip
- Ne

URL

-

Kodas

-

Emitentas

-

B2. Socialinio draudimo įmokų mokėjimas VPI 46 str. 3 d.

Ar ekonominės veiklos vykdytojas pažeidė savo pareigas, susijusias su socialinio draudimo įmokų mokėjimu, tiek šalyje, kurioje yra įsisteigęs, tiek perkančiosios organizacijos ar perkančiojo subjekto valstybėje narėje, jei tai nėra jo įsisteigimo šalis?

Jūsų atsakymas

- Taip
- Ne

Susijusi šalis ar valstybė narė

Susijusi suma

-

Ar pareigų nevykdymas nustatytas kitais būdais nei teismo ar administraciniu sprendimu?

- Taip
- Ne

Jei pareigų nevykdymas nustatytas teismo ar administraciniu sprendimu, ar šis sprendimas yra galutinis ir privalomas?

- Taip
- Ne

Nurodykite nuosprendžio ar sprendimo datą

-

Jei priimtas nuosprendis, jeigu jame tai tiesiogiai nustatyta, pašalinimo laikotarpio trukmę

-

Aprašykite taikytus būdus

-

Ar ekonominės veiklos vykdytojas įvykdė savo pareigas sumokėdamas mokesčius ar socialinio draudimo įmokas arba sudarydamas privalomą susitarimą, kuriuo įsipareigoja sumokėti mokėtinus mokesčius ar socialinio draudimo įmokas, įskaitant, jei taikytina, susikaupusias palūkanas ar baudas?

- Taip
- Ne

Pateikite išsamią informaciją apie tai

-

Ar ši informacija ES valstybės narės duomenų bazėje nemokamai prieinama valdžios institucijoms?

- Taip
- Ne

URL

-

Kodas

-

Emitentas

-

C. Su nemokumu, interesų konfliktu ar profesiniais nusižengimais susiję pagrindai

Direktyvos 2014/24/ES 57 straipsnio 4 dalyje nustatyti šie pašalinimo pagrindai

C1. Pareigų aplinkos teisės srityje pažeidimas (VPĮ 46 str. 6 d. 1 p.)

Ar ekonominės veiklos vykdytojas, kiek jam žinoma, pažeidė savo pareigas aplinkos teisės srityje? Kaip šio pirkimo tikslu nurodyta nacionalinėje teisėje, atitinkamame skelbime ar pirkimo dokumentuose arba Direktyvos 2014/18/ES 24 straipsnio 2 dalyje.

Jūsų atsakymas

- Taip
- Ne

Pateikite išsamią informaciją apie tai

-

Ar ėmėtės priemonių, kad įrodytumėte savo patikimumą (reputacijos susigrąžinimas, „apsivalymas“)

- Taip
- Ne

Pateikite išsamią informaciją apie tai

-

C2. Pareigų socialinės teisės srityje pažeidimas (VPĮ 46 str. 6 d. 1 p.)

Ar ekonominės veiklos vykdytojas, kiek jam žinoma, pažeidė savo pareigas socialinės teisės srityje? Kaip šio pirkimo tikslu nurodyta nacionalinėje teisėje, atitinkamame skelbime ar pirkimo dokumentuose arba Direktyvos 2014/18/ES 24 straipsnio 2 dalyje.

Jūsų atsakymas

- Taip
- Ne

Pateikite išsamią informaciją apie tai

-

Ar ėmėtės priemonių, kad įrodytumėte savo patikimumą (reputacijos susigrąžinimas, „apsivalymas“)

- Taip
- Ne

Pateikite išsamią informaciją apie tai

-

C3. Pareigų darbo teisės srityje pažeidimas (VPĮ 46 str. 6 d. 1 p.)

Ar ekonominės veiklos vykdytojas, kiek jam žinoma, pažeidė savo pareigas darbo teisės srityje? Kaip šio pirkimo tikslu nurodyta nacionalinėje teisėje, atitinkamame skelbime ar pirkimo dokumentuose arba Direktyvos 2014/18/ES 24 straipsnio 2 dalyje.

Jūsų atsakymas

Taip

Ne

Pateikite išsamią informaciją apie tai

-

Ar ėmėtės priemonių, kad įrodytumėte savo patikimumą (reputacijos susigrąžinimas, „apsivalymas“)

Taip

Ne

Pateikite išsamią informaciją apie tai

-

C4. Bankrotas ar restruktūrizavimas VPI 46 str. 6 d. 2 p.

Ar ekonominės veiklos vykdytojas yra bankrutavęs, jam iškelta restruktūrizavimo ar bankroto byla?

Jūsų atsakymas

Taip

Ne

Pateikite išsamią informaciją apie tai

-

Nurodykite priežastis, pagrindžiančias, kad galite įvykdyti sutartį.

-

Ar ši informacija ES valstybės narės duomenų bazėje nemokamai prieinama valdžios institucijoms?

Taip

Ne

URL

-

Kodas

-

Emitentas

-

C5. Nemokumas VPI 46 str. 6 d. 2 p.

Ar ekonominės veiklos vykdytojas yra nemokus, jam taikoma nemokumo ar likvidavimo procedūra (inicijuotos ar pradėtos likvidavimo procedūros)?

Jūsų atsakymas

Taip

Ne

Pateikite išsamią informaciją apie tai

-

Nurodykite priežastis, pagrindžiančias, kad galite įvykdyti sutartį.

-

Ar ši informacija ES valstybės narės duomenų bazėje nemokamai prieinama valdžios institucijoms?

Taip

Ne

URL

-

Kodas

-

Emitentas

-

C6. Susitarimas su kreditoriais VPĮ 46 str. 6 d. 2 p.

Ar ekonominės veiklos vykdytojas yra sudaręs susitarimą su kreditoriais?

Jūsų atsakymas

Taip

Ne

Pateikite išsamią informaciją apie tai

-

Nurodykite priežastis, pagrindžiančias, kad galite įvykdyti sutartį.

-

Ar ši informacija ES valstybės narės duomenų bazėje nemokamai prieinama valdžios institucijoms?

Taip

Ne

URL

-

Kodas

-

Emitentas

-

C7. Bankrotui prilygstanti situacija pagal nacionalinius įstatymus VPĮ 46 str. 6 d. 2 p.

Ar ekonominės veiklos vykdytojas yra bet kokioje bankrotui prilygstančioje situacijoje, susiklosčiusioje dėl panašios nacionaliniuose įstatymuose ir kituose teisės aktuose nustatytos procedūros?

Jūsų atsakymas

Taip

Ne

Pateikite išsamią informaciją apie tai

-

Nurodykite priežastis, pagrindžiančias, kad galite įvykdyti sutartį.

-

Ar ši informacija ES valstybės narės duomenų bazėje nemokamai prieinama valdžios institucijoms?

Taip

Ne

URL

-

Kodas

-

Emitentas

-

C8. Likvidatoriaus administruojamas turtas VPI 46 str. 6 d. 2 p.

Ar ekonominės veiklos vykdytojo turtą administruoja likvidatorius, nemokumo administratorius arba teismas?

Jūsų atsakymas

Taip

Ne

Pateikite išsamią informaciją apie tai

-

Nurodykite priežastis, pagrindžiančias, kad galite įvykdyti sutartį.

-

Ar ši informacija ES valstybės narės duomenų bazėje nemokamai prieinama valdžios institucijoms?

Taip

Ne

URL

-

Kodas

-

Emitentas

-

C9. Sustabdyta verslo veikla VPĮ 46 str. 6 d. 2 p.

Ar ekonominės veiklos vykdytojo verslo veikla yra sustabdyta arba apribota?

Jūsų atsakymas

Taip

Ne

Pateikite išsamią informaciją apie tai

-

Nurodykite priežastis, pagrindžiančias, kad galite įvykdyti sutartį.

-

Ar ši informacija ES valstybės narės duomenų bazėje nemokamai prieinama valdžios institucijoms?

Taip

Ne

URL

-

Kodas

-

Emitentas

-

C10. Su kitais ekonominės veiklos vykdytojais sudaryti susitarimai, kuriais siekta iškreipti konkurenciją (VPĮ 46 str. 4 d. 1 p.)

Ar ekonominės veiklos vykdytojas su kitais ekonominės veiklos vykdytojais yra sudaręs susitarimų, kuriais siekta iškreipti konkurenciją atliekamame pirkime?

Jūsų atsakymas

Taip

Ne

Pateikite išsamią informaciją apie tai

-

Ar ėmėtės priemonių, kad įrodytumėte savo patikimumą (reputacijos susigrąžinimas, „apsivalymas“)

Taip

Ne

Pateikite išsamią informaciją apie tai

-

C11. Rimti profesiniai pažeidimai VPĮ 46 str. 4 d. 7 p., VPĮ 46 str. 6 d. 3 p.

Pirkimams pradėtiems nuo 2022-01-01: Ar ekonominės veiklos vykdytojas yra padaręs rimtą profesinį pažeidimą, kaip nurodyta žemiau?:

a) yra padaręs finansinės atskaitomybės ir audito teisės aktų pažeidimą ir nuo jo padarymo dienos praėjo mažiau kaip vieni metai; **Nuo 2022-08-12 pildydamas EBVPD tiekėjas yra informuotas ir supranta, kad finansinės atskaitomybės ir audito teisės aktų pažeidimu taip pat gali būti laikomi atvejai, kai tiekėjas nepateikia privalomų finansinės atskaitomybės dokumentų Registrų centrui ar juos pateikia nesilaikydamas privalomų teisės aktų reikalavimų. Išsamiau: <https://vpt.lrv.lt/lt/naujienos-3/finansiniu-ataskaitu-nepateikimas-gali-tapti-kliutimi-dalyvauti-viesuosiuose-pirkimuose>**

b) neatitinka minimalių patikimo mokesčių mokėtojo kriterijų, nustatytų Lietuvos Respublikos mokesčių administravimo įstatymo 40¹ straipsnio 1 dalyje. Taikant šį tiekėjo pašalinimo iš pirkimo procedūros pagrindą, vadovaujamas Lietuvos Respublikos mokesčių administravimo įstatymo 40¹ straipsnio 1 dalyje nustatytais terminais, juos skaičiuojant nuo Mokesčių administravimo įstatymo 40¹ straipsnio 1 dalyje nurodytų pažeidimų padarymo dienos, tačiau visais atvejais šie terminai negali būti ilgesni negu 3 metai;

c) yra padaręs draudimo sudaryti draudžiamus susitarimus, įtvirtinto Lietuvos Respublikos konkurencijos įstatyme ar panašaus pobūdžio kitos valstybės teisės akte, pažeidimą ir nuo jo padarymo dienos praėjo mažiau kaip 3 metai;

d) yra padaręs bet kokį kitą rimtą profesinį pažeidimą, nenurodytą aukščiau, nuo kurio padarymo dienos praėjo mažiau kaip vieni metai?

Pirkimams pradėtiems iki 2022-01-01: Ar ekonominės veiklos vykdytojas yra pripažintas kaltu dėl sunkaus profesinio nusižengimo kaip nurodyta žemiau?

I. ar ekonominės veiklos vykdytojas yra padaręs profesinį pažeidimą, kai už finansinės atskaitomybės ir audito teisės aktų pažeidimus ekonominės veiklos vykdytojui ar jo vadovui paskirta administracinė nuobauda ar ekonominė sankcija, nustatytos Lietuvos Respublikos įstatymuose ar kitų valstybių teisės aktuose, ir nuo sprendimo, kuriuo buvo paskirta ši sankcija, įsiteisėjimo dienos arba nuo dienos, kai asmuo įvykdė administracinį nurodymą, praėjo mažiau kaip vieni metai?

II. Ar ekonominės veiklos vykdytojas yra padaręs kurį nors vieną iš žemiau nurodytų rimtų profesinių pažeidimų(taikoma tik tada kai, ir tik tiek, kiek apibrėžta kituose pirkimo dokumentuose):

- a) profesinės etikos pažeidimas, kai nuo ekonominės veiklos vykdytojo pripažinimo nesilaikančiu profesinės etikos normų momento praėjo mažiau kaip vieni metai;
- b) konkurencijos, darbuotojų saugos ir sveikatos, informacijos apsaugos, intelektinės nuosavybės apsaugos pažeidimas, už kurį ekonominės veiklos vykdytojui ar jo vadovui yra paskirta administracinė nuobauda ar ekonominė sankcija, nustatytos Lietuvos Respublikos ar kitų valstybių įstatymuose, kai nuo sprendimo, kuriuo buvo paskirta ši sankcija, arba nuo dienos, kai asmuo įvykdė administracinį nurodymą, įsiteisėjimo dienos praėjo mažiau kaip vieni metai;
- c) draudimo sudaryti draudžiamus susitarimus, įtvirtinto Lietuvos Respublikos konkurencijos įstatyme ar panašaus pobūdžio kitos valstybės teisės akte, pažeidimas, kai nuo sprendimo paskirti Konkurencijos įstatyme ar kitos valstybės teisės akte nustatytą ekonominę sankciją įsiteisėjimo dienos praėjo mažiau kaip 3 metai;
- d) ekonominės veiklos vykdytojas, kuris yra fizinis asmuo, arba ekonominės veiklos vykdytojo, kuris yra juridinis asmuo, kita organizacija ar jos padalinys, vadovas, kitas valdymo ar priežiūros organo narys ar kitas asmuo, turintis (turintys) teisę atstovauti ekonominės veiklos vykdytojui ar jį kontroliuoti, jo vardu priimti sprendimą, sudaryti sandorį, arba dalyvis, turintis balsų daugumą juridinio asmens dalyvių susirinkime, yra pripažintas kaltu dėl tyčinio bankroto, kaip jis apibrėžtas Lietuvos Respublikos įmonių bankroto įstatyme ar panašaus pobūdžio kitų valstybių teisės aktuose, kai nuo teismo sprendimo įsiteisėjimo dienos praėjo mažiau kaip 3 metai?

Jūsų atsakymas

- Taip
- Ne

Pateikite išsamią informaciją apie tai

-

Ar ėmėtės priemonių, kad įrodytumėte savo patikimumą (reputacijos susigrąžinimas, „apsivalymas“)

- Taip
- Ne

Pateikite išsamią informaciją apie tai

-

C12. Interesų konfliktas dėl dalyvavimo pirkimo procedūroje (VPĮ 46 str. 4 d. 2 p.)

Ar ekonominės veiklos vykdytojas žino apie kokius nors [interesų konfliktus](#), kaip nurodyta nacionalinėje teisėje, atitinkamame skelbime ar pirkimo dokumentuose, kylančius dėl jo dalyvavimo pirkimo procedūroje?

Jūsų atsakymas

- Taip
- Ne

Pateikite išsamią informaciją apie tai

-

C13. Tiesioginis arba netiesioginis dalyvavimas rengiant šią pirkimo procedūrą (46 str. 4 d. 3 p.)

Ar ekonominės veiklos vykdytojas arba su juo susijusi įmonė konsultavo perkančiąją organizaciją ar perkantįjį subjektą arba kitaip dalyvavo rengiant pirkimo procedūrą?

Jūsų atsakymas

- Taip
- Ne

Pateikite išsamią informaciją apie tai

-

C14. Sutarties nutraukimas anksčiau laiko, žala ar kitos panašios sankcijos (VPĮ 46 str. 4 d. 6 p.)

Ar ekonominės veiklos vykdytojas turėjo tokios patirties: ankstesnė viešoji sutartis, ankstesnė sutartis su perkančiuoju subjektu arba ankstesnė koncesijos sutartis buvo nutraukta anksčiau laiko; arba buvo pareikalauta atlyginti su ankstesne sutartimi susijusią žalą ar skirtos kitos panašios sankcijos?

Lietuvoje (be kita ko) - ar ekonominės veiklos vykdytojas yra įtrauktas į nepatikimų tiekėjų sąrašą ?

Jūsų atsakymas

- Taip
- Ne

Pateikite išsamią informaciją apie tai

-

Ar ėmėtės priemonių, kad įrodytumėte savo patikimumą (reputacijos susigrąžinimas, „apsivalymas“)

- Taip
- Ne

Pateikite išsamią informaciją apie tai

-

C15. Pripažinimas kaltu dėl faktų iškraipymo, informacijos nuslėpimo, negalėjimas pateikti reikalaujamų dokumentų ir su šia procedūra

susijusios konfidencialios informacijos gavimas (46 str. 4 d. 4 p. ir 46 str. 4 d. 5 p.)

Ar ekonominės veiklos vykdytojas yra susijęs su vienu iš šių atvejų, kai jis :

- a) buvo labai iškreipęs faktus pateikdamas informaciją (**pateikęs melagingą informaciją**), reikalingą patikrinti, ar nėra pagrindų pašalinti, arba patikrinti atitiktį atrankos kriterijams;
- b) slėpė tokią informaciją;
- c) delsė pateikti patvirtinamuosius dokumentus, kurių reikalavo perkančioji organizacija ar perkantysis subjektas,
- d) siekė daryti neteisėtą įtaką perkančiosios organizacijos ar perkančiojo subjekto sprendimų priėmimo procesui, kad gautų konfidencialios informacijos, dėl kurios per pirkimo procedūrą įgytų nepagrįstą pranašumą, arba tyčia teikti klaidinančios informacijos, kuri gali turėti esminės įtakos sprendimams dėl pašalinimo, atrankos ar sutarties skyrimo?

Jūsų atsakymas

- Taip
- Ne

D. Išimtinai nacionaliniai pašalinimo pagrindai

Išimtinai nacionaliniai pašalinimo pagrindai, nurodyti atitinkamame skelbime ar pirkimo dokumentuose.

D1. Išimtinai nacionalinis pašalinimo pagrindas dėl nusikalstamo bankroto (VPĮ 46 str. 1 d. 4 p.)

Pirkimams pradėtiems nuo 2022-01-01:

Ar pats ekonominės veiklos vykdytojas ar bet kuris asmuo, kuris yra jo administracijos, valdymo ar priežiūros organo narys arba turi atstovavimo, sprendimo ar kontrolės įgaliojimus to ekonominės veiklos vykdytojo atžvilgiu, buvo **nuteistas galutiniu teismo sprendimu už nusikalstamą bankrotą**, o nuosprendis priimtas prieš ne daugiau kaip penkerius metus arba kai nuosprendyje aiškiai nustatytas pašalinimo laikotarpis tebesitęsia?

Pirkimams pradėtiems iki 2022-01-01:

Ar ekonominės veiklos vykdytojas yra susijęs su vienu iš šių atvejų, kai:

- a) jis **neatitinka minimalių patikimo mokesčių mokėtojo kriterijų**, nustatytų Lietuvos Respublikos mokesčių administravimo įstatymo 40¹ straipsnio 1 dalyje ir dėl to laikomas padariusiu šiurkštų profesinį pažeidimą.
- b) pats ekonominės veiklos vykdytojas ar bet kuris asmuo, kuris yra jo administracijos, valdymo ar priežiūros organo narys arba turi atstovavimo,

sprendimo ar kontrolės įgaliojimus to ekonominės veiklos vykdytojo atžvilgiu, buvo **nuteistas galutiniu teismo sprendimu už nusikalstamą bankrotą**, o nuosprendis priimtas prieš ne daugiau kaip penkerius metus arba kai nuosprendyje aiškiai nustatytas pašalinimo laikotarpis tebesitęsia?

Jūsų atsakymas

- Taip
- Ne

Pateikite išsamią informaciją apie tai

-

Ar ši informacija ES valstybės narės duomenų bazėje nemokamai prieinama valdžios institucijoms?

- Taip
- Ne

URL

-

Kodas

-

Emitentas

-

D2. Išimtinai nacionalinis pašalinimo pagrindas dėl paskirtos baudžiamojo poveikio priemonės (VPĮ 46 str. 2¹ d.)

Pirkimams pradėtiems nuo 2025-02-01:

Ar ekonominės veiklos vykdytojui yra taikoma sąlyga, kad jis yra neatlikęs jam paskirtos baudžiamojo poveikio priemonės – uždraudimo juridiniam asmeniui dalyvauti viešuosiuose pirkimuose?

Jūsų atsakymas

- Taip
- Ne

Pateikite išsamią informaciją apie tai

-

Ar ši informacija ES valstybės narės duomenų bazėje nemokamai prieinama valdžios institucijoms?

- Taip
- Ne

URL

-

Kodas

-

Emitentas

-

IV dalis. Atrankos kriterijai

α. Visų atrankos kriterijų bendra nuoroda

Dėl atrankos kriterijų ekonominės veiklos vykdytojas pareiškia, kad jis atitinka visus reikalaujamus atrankos kriterijus

Jūsų atsakymas

Taip

Ne

Baigti

IV dalis. Baigiamieji pareiškimai

Ekonominės veiklos vykdytojai oficialiai pareiškia, kad II-V dalyse pateikta informacija yra tiksli ir teisinga ir kad ji pateikta visiškai suvokiant didelio faktų iškreipimo padarinius.

Ekonominės veiklos vykdytojai oficialiai pareiškia, kad pareikalavus gali nedelsdami pateikti nurodytus sertifikatus ir kitų formų įrodomuosius dokumentus, išskyrus tuos atvejus, kai:

- a) perkančioji organizacija ar perkantysis subjektas turi galimybę atitinkamus patvirtinamuosius dokumentus tiesiogiai gauti naudodamiesi prieiga prie bet kurios iš valstybių narių nemokamos nacionalinės duomenų bazės (su sąlyga, kad ekonominės veiklos vykdytojas pateikė reikalingą informaciją (interneto adresą, išduodančiąją instituciją ar įstaigą, tiksliai dokumentų nuorodas), kuri perkančiajai organizacijai ar perkančiajam subjektui leidžia tai padaryti (pareikalavus dėl tokios prieigos turi būti pridėtas atitinkamas sutikimas), arba
- b) perkančioji organizacija ar perkantysis subjektas yra gavusi ir turi aktualius susijusius dokumentus iš ankstesnių (kitų) pirkimo procedūrų.

Ekonominės veiklos vykdytojai oficialiai sutinka perkančiajai organizacijai ar perkančiajam subjektui, nurodytam I dalyje, leisti susipažinti su dokumentais, kuriais patvirtinama informacija, pateikta šio Europos bendrojo viešųjų pirkimų dokumento III ir IV dalyse, kiek tai susiję su pirkimu, nurodytu I dalyje.

Data, vieta ir, jei reikia ar būtina, parašas (-ai):

Data

-

Vieta

-

Parašas

TIEKĖJO DARBUOTOJŲ (SPECIALISTŲ) IR ASMENŲ, ATSAKINGŲ UŽ SUTARTIES VYKDYMĄ SĄRAŠAS

Eil. Nr.	Vardas, pavardė	Darbuotojo esama(-os) darbovietė (-ės) ¹	Pozicija (darbo vieta, pareigos), kuriai siūlomas darbuotojas (specialistas)	Darbuotojo (specialisto) turima kvalifikacija, patvirtinanti specialiųjų pirkimo sąlygų 2 priede nurodytus darbuotojui (specialistui) keliamus reikalavimus	Pridedami reikalaujami darbuotojo (specialisto) kvalifikaciją patvirtinantys dokumentai
1	2	3	4	6	7
1			Projekto vadovas		
..					
..					

¹ Jei specialistas – kvazisubtiekėjas dirba kitoje įmonėje, t. y. ne tiekėjo ar ūkio subjekto, kurio pajėgumais tiekėjas remiasi, įmonėje, kuri dalyvauja konkurse, turi būti pateikiamas specialisto - kvazisubtiekėjo **sutikimas** teikti/atlikti sutartyje nurodytas (-us) paslaugas/darbus ir tiekėjo / ūkio subjekto, kurio pajėgumais tiekėjas remiasi, **patvirtinimas**, kad laimėjęs konkursą įdarbins šį specialistą – kvazisubtiekėją.

PRISTATYTŲ IR (AR) SUMONTUOTŲ BALDŲ SĄRAŠAS

Pateikiame per paskutinius 3 metus iki pasiūlymo pateikimo termino pabaigos pagal vieną ar daugiau sutarčių savo jėgomis pristatytų ir (ar) sumontuotų baldų sąrašą:

Eil. Nr.	Baldų tiekimo ir (ar) montavimo sutarties / projekto pavadinimas, apibūdinimas	Bendra sutarties vertė EUR be PVM	Savo jėgomis pristatytų ir (ar) sumontuotų baldų vertė (Eur be PVM) per lentelės 5 skiltyje nurodytą (-us) laikotarpį (-ius)	Baldų tiekimo ir (ar) montavimo tiksli data (vykdymo pradžia ir pabaiga, nurodant metus, mėnesį, dieną)	Užsakovo identifikavimo duomenys	Užsakovų pažymos (atsiliepimai) apie tinkamai įvykdytą sutartį (pridedama/nurodomas pridedamo dokumento pavadinimas)
1	2	3	4	5	6	7
1						
2						
3						
...						
...						
...						

Pastabos:

1. Vertinama tik ta baldų tiekimo ir (ar) montavimo darbų dalis, kurią tiekėjas, tiekėjų grupės partneriai arba ūkio subjektai, kurių pajėgumais tiekėjas remiasi, atliko savo jėgomis.
2. Tiekėjui nedraudžiama remtis sutartimi, kuri buvo vykdoma kartu su kitais ūkio subjektais. Tokiu atveju turi būti nurodoma būtent konkretaus viešajame pirkime dalyvaujančio subjekto savo jėgomis pristatytų ir (ar) sumontuotų baldų vertė, o ne visa sutarties vertė.
3. Jeigu remiamasi vykdomomis sutartimis, nurodoma tik faktiškai iki pasiūlymo pateikimo termino pabaigos savo jėgomis įvykdyta sutarties dalis.
4. Sąraše turi būti nurodytos tikslios baldų tiekimo ir (ar) montavimo pradžios ir pabaigos datos.
5. Sąraše pateikta informacija turi sutapti su užsakovų pažymose, baldų perdavimo–priėmimo aktuose, montavimo darbų priėmimo–perdavimo aktuose, sutartyse, sąskaitose faktūrose ar kituose lygiaverčiuose dokumentuose pateikta informacija.
6. Užsakovų pažymose arba kituose lygiaverčiuose dokumentuose turi būti galima nustatyti:
 - 6.1. sutarties arba projekto pavadinimą;
 - 6.2. baldų tiekimo ir (ar) montavimo pobūdį;
 - 6.3. sutarties arba faktiškai įvykdytos dalies vertę (Eur be PVM);
 - 6.4. vykdymo laikotarpį;
 - 6.5. informaciją, kad sutartis buvo įvykdyta tinkamai ir galutiniai rezultatai buvo tinkami.

**PAGALBINIO ŪKIO PASTATO VYTAUTO G. 58, KAZLŲ RŪDOJE, REKONSTRAVIMO Į
LOPŠELĮ-DARŽELĮ (MOKSLO PASKIRTIES PASTATĄ) III KORPUSO BALDŲ IR
INTEGRUOTOS BUITINĖS TECHNIKOS (BALDŲ GAMYBA, TIEKIMAS IR
MONTAVIMAS) SUTARTIES PROJEKTAS**

2026 m. _____ d. Nr. ____
Kazlų Rūda

Kazlų Rūdos Prezidento Kazio Griniaus Gimnazija, juridinio asmens kodas 190398583, kurios buveinė įregistruota adresu Atgimimo g. 1, LT-69415 Kazlų Rūda (toliau – **Užsakovas**), kuriai (-iam) atstovauja (*pareigos, vardas, pavardė*), veikiantis (-i) pagal (*dokumentas, kurio pagrindu veikia asmuo*), ir

(**Tiekėjas**), juridinio asmens kodas (*nurodomas kodas*), kurio buveinė įregistruota adresu (*nurodomas adresas*) (toliau – **Tiekėjas**), kuriai (-iam) atstovauja (*pareigos, vardas, pavardė*), veikiantis (-i) pagal (*dokumentas, kurio pagrindu veikia asmuo*),

toliau kartu vadinami Šalimis, o kiekvienas atskirai – Šalimi, sudarė šią sutartį (toliau – Sutartis):

PREKIŲ PIRKIMO–PARDAVIMO SUTARTIES BENDROSIOS SĄLYGOS

1. PAGRINDINĖS SĄVOKOS IR SUTARTIES AIŠKINIMAS

1.1. Sąvokos

1.1.1. Šioje Sutartyje didžiąja raide rašomos sąvokos turi paskiau nurodytas reikšmes:

1.1.1.1. **Bendrosios sąlygos** – Sutarties dalis, kuri vadinasi „Prekių pirkimo–pardavimo sutarties Bendrosios sąlygos“;

1.1.1.2. **Pirkėjas** – asmuo, kuris Specialiosiose sąlygose yra įvardytas kaip Pirkėjas, įsigyjantis Specialiosiose sąlygose ir Sutarties prieduose nurodytas Prekes;

1.1.1.3. **Pradinės sutarties vertė** – Specialiosiose sąlygose nurodyta vertė be pridėtinės vertės mokesčio (toliau – PVM);

1.1.1.4. **Prekės** – Specialiosiose sąlygose ir Sutarties prieduose nurodytos prekės (prekių pirkimas, nuoma, finansinė nuoma (lizingas), pirkimas išsimokėtinai, numatant jas įsigyti ar to nenumatant), taip pat įsigyjamų prekių pristatymo, montavimo, diegimo ir kitos jų parengimo naudoti paslaugos (toliau – su Prekėmis susijusios paslaugos), jeigu šios paslaugos tik papildo prekių tiekimą, kurias Tiekėjas įsipareigoja tiekti Pirkėjui pagal Sutartį ir galiojančių įstatymų bei kitų teisės aktų reikalavimus;

1.1.1.5. **Prekių perdavimo–priėmimo aktas** – dokumentas, kuriuo Tiekėjas perduoda, o Pirkėjas priima Prekes ir kuriuo Šalys patvirtina, kad pristatytos Prekės atitinka nustatytus reikalavimus. Jeigu Sutartyje yra numatytas Prekių pristatymas dalimis, Prekių perdavimo–priėmimo aktas gali būti sudaromas dėl kiekvienos dalies atskirai;

1.1.1.6. **Prekių trūkumai** – Prekių perdavimo–priėmimo metu ar Prekių garantinio termino galiojimo metu Pirkėjo, ar (ir) trečiųjų asmenų nustatyti Prekių kokybės neatitikimai Sutarties ar (ir) įstatymų bei kitų teisės aktų reikalavimams, Prekių gedimai, paslėpti defektai, veiklos sutrikimai ar pan., dėl kurių Prekių nebūtų galima naudoti tam tikslui, kuriam Pirkėjas (jas) ketino naudoti, arba dėl kurių Prekių naudingumas sumažėtų taip, kad Pirkėjas, apie tuos trūkumus žinodamas, arba apskritai nebūtų tų Prekių pirkęs, arba nebūtų už Prekes mokėjęs tokio dydžio kainą;

- 1.1.1.7. **Sąskaita** – Tiekėjo išrašoma ir Pirkėjui apmokėjimui pateikiama sąskaita faktūra, PVM sąskaita faktūra ar kitas mokėjimo dokumentas už Tiekėjo perduotas bei Pirkėjo priimtas Prekes. Jeigu Sutartyje yra numatytas Prekių pristatymas dalimis, Sąskaita gali būti pateikiama dėl kiekvienos dalies atskirai;
- 1.1.1.8. **Specialiosios sąlygos** – Sutarties dalis, kuri vadinasi „Prekių pirkimo-pardavimo sutarties Specialiosios sąlygos“ ir kurioje yra nurodytos konkretaus pirkimo objekto įsigijimą aptariančios sąlygos (tokios kaip Pradinės sutarties vertė, Prekių tiekimo terminai ir pan.) bei kiti konkretūs duomenys (tokie kaip Šalys, Prekės ir pan.), išvardyti priedai, taip pat nurodyti Bendrųjų sąlygų pakeitimai ir papildymai (jeigu tokie padaryti);
- 1.1.1.9. **Susitarimas** – tai dokumentas, kurį Šalys sudaro keisdamos Sutarties sąlygas VPĮ leidžiama apimtimi;
- 1.1.1.10. **Sutarties kaina** – pagal Sutartį Tiekėjui mokėtina suma, įskaitant visus privalomus mokesčius ir išlaidas;
- 1.1.1.11. **Sutarties sąlygos** – Bendrosios sąlygos ir Specialiosios sąlygos kartu;
- 1.1.1.12. **Sutartis** – Prekių pirkimo-pardavimo sutartis, kurią sudaro Sutarties sąlygos, Specialiosiose sąlygose išvardyti priedai ir Susitarimai;
- 1.1.1.13. **Šalis** – Pirkėjas arba Tiekėjas, kiekvienas atskirai, priklausomai nuo konteksto;
- 1.1.1.14. **Šalys** – Pirkėjas ir Tiekėjas kartu;
- 1.1.1.15. **Tiekėjas** – asmuo, kuris Specialiosiose sąlygose yra įvardytas kaip Tiekėjas, tiekiantis Specialiosiose sąlygose nurodytas Prekes;
- 1.1.1.16. **VPĮ** – Lietuvos Respublikos viešųjų pirkimų įstatymas.
- 1.1.1.17. Kitų Sutartyje didžiaja raide rašomų sąvokų reikšmės yra nurodytos Sutarties tekste.
- 1.1.1.18. Sutartyje neapibrėžtos sąvokos suprantamos ir aiškinamos taip, kaip jas apibrėžia VPĮ ir kiti įstatymai bei teisės aktai, galiojantys Sutarties sudarymo ir vykdymo metu.
- 1.1.1.19. Kitos Sutartyje vartojamos sąvokos ir terminai turi bendrinę reikšmę arba artimiausią Sutarties pobūdžiui specialiąją reikšmę, jei Sutartyje nėra nustatyta ir paaiškinta kitokia jų reikšmė.

1.2. Sutarties aiškinimas

- 1.2.1. Sutartis yra sudaryta ir turi būti aiškinama pagal Lietuvos Respublikos teisės aktus.
- 1.2.2. Jei Bendrosios sąlygos ir (ar) Specialiosios sąlygos prieštarauja VPĮ ir kitų teisės aktų reikalavimams, taikomos VPĮ ir kitų teisės aktų nuostatos.
- 1.2.3. Diena Sutartyje reiškia kalendorinę dieną.
- 1.2.4. Darbo diena Sutartyje reiškia bet kurią dieną, išskyrus šeštadienį, sekmadienį ir švenčių dienas Lietuvoje, nurodytas Lietuvos Respublikos darbo kodekse.
- 1.2.5. Terminai pagal Sutartį yra skaičiuojami metais, mėnesiais, savaitėmis, darbo dienomis, kalendorinėmis dienomis ir valandomis ir minutėmis.
- 1.2.6. Kvalifikacija, rėmimasis kitų ūkio subjektų pajėgumais, Prekių apimtis, peržiūra suprantami taip, kaip nustatyta VPĮ bei jį įgyvendinančiuose teisės aktuose.
- 1.2.7. Jeigu Prekių perdavimo-priėmimo akto, kaip atskiro dokumento, reikalauti neprivaloma, Šalys susitaria, ir tai aiškiai nurodo Specialiosiose sąlygose, Prekių perdavimo-priėmimo aktu laikoma Sąskaita. Tais atvejais, kai išrašoma Sąskaita ir Prekių perdavimo-priėmimo aktas nepasirašomas, Sutarties nuostatos dėl Prekių perdavimo-priėmimo akto išrašymo taikomos ir Sąskaitos išrašymui.
- 1.2.8. Informuoti, pranešti, įspėti arba atsakyti reiškia pateikti informaciją, pranešimą, įspėjimą arba atsakymą Bendrosiose ir (ar) Specialiosiose sąlygose nustatyta tvarka.
- 1.2.9. Patvirtinti reiškia pateikti patvirtinimą raštu arba pasirašyti dokumentą be išlygų ar su išlygomis, išskyrus atvejus, kai asmuo, pasirašydamas dokumentą, nurodo, jog atsisako jį patvirtinti.

1.2.10. Jeigu Sutartyje nenurodyta kitaip, žodžiai, vartojami vienaskaitos forma taip pat reiškia ir daugiskaitą ir atvirkščiai, vienos giminės žodžiai apima ir kitos giminės atitinkamus žodžius, žodis asmuo reiškia tiek fizinius, tiek ir juridinius asmenis.

1.2.11. Jeigu Sutartyje nurodyta reikšmė skaičiais ir žodžiais skiriasi, vadovaujamosi žodžiais nurodyta reikšme.

1.2.12. Jei pateikiamos nuorodos į teisės aktus, turi būti taikomos aktualios teisės aktų redakcijos, jeigu nenurodyta kitaip.

1.3. Dokumentų viršenybė

1.3.1. Sutartį sudarantys dokumentai turi būti suprantami kaip papildantys vienas kitą. Bet kokio Sutarties dokumentų sąlygų neatitikimo ar neaiškumo atveju, toks neatitikimas ar neaiškumas pašalinamas dokumentus aiškinant tokia eilės tvarka:

1.3.1.1. Techninė specifikacija;

1.3.1.2. Specialiosios sąlygos;

1.3.1.3. Bendrosios sąlygos;

1.3.1.4. Pirkimo dokumentai (išskyrus techninę specifikaciją);

1.3.1.5. Pasiūlymas;

1.3.1.6. Kiti Specialiosiose sąlygose išvardinti priedai.

1.3.2. Tuo atveju, kai Šalių Susitarimu yra keičiamos Sutarties sąlygos, naujai sutartos Sutarties sąlygos turi viršenybę prieš pakeistasias.

1.3.3. Jeigu Šalys susitaria dėl Sutarties sąlygų arba priedo papildymo nauja sąlyga, neatitikimo ar neaiškumo atveju tokia sąlyga turi viršenybę atitinkamai kitų Sutarties sąlygų arba kitų to priedo sąlygų atžvilgiu.

1.3.4. Jeigu Šalys susitaria dėl naujo priedo, Šalys turi sutarti dėl naujojo priedo įtraukimo į priedų sąrašą vietos ir jo reikšmės aiškinant Sutartį. Jeigu naujas priedas yra įterpiamas į priedų sąrašą, jam turi būti suteikiamas eilės numeris su viršutiniu indeksu, atsižvelgiant į priedų eiliškumą ir svarbą (pavyzdžiui, priedas Nr. 4¹).

2. SUTARTIES DALYKAS

2.1. Tiekėjas įsipareigoja Sutartyje nustatytais sąlygomis ir tvarka perduoti Pirkėjui Prekes, atitinkančias Sutartyje nustatytus reikalavimus, o Pirkėjas įsipareigoja priimti Sutarties sąlygas atitinkančias ir tinkamai patiektas Prekes bei sumokėti Tiekėjui Sutartyje nurodytą kainą Sutartyje nustatytais sąlygomis ir tvarka.

2.2. Šalys, vykdydamos Sutartį, įsipareigoja laikytis visų Sutarties vykdymui taikytinų įstatymų bei kitų teisės aktų reikalavimų. Šalis turi teisę reikalauti, kad kita Šalis įvykdytų visus įstatymų bei kitų teisės aktų reikalavimus, taikomus Sutarties vykdymui. Nė viena iš Sutarties sąlygų nereiškia ir negali būti aiškinama kaip Pirkėjo atsisakymas įstatymuose bei kituose teisės aktuose numatytų ir Sutartimi neaptartų Pirkėjo kitų teisių ir garantijų, susijusių su netinkamu Prekių tiekimu ar jų kokybe, arba kaip Tiekėjo atsisakymas įstatymuose bei kituose teisės aktuose numatytų ir Sutartimi neaptartų Tiekėjo kitų teisių ir garantijų dėl atlyginimo už Prekes gavimo.

2.3. Tiekėjas privalo užtikrinti, kad Prekės atitiktų techninės specifikacijos reikalavimus ir Tiekėjo pasiūlymo sąlygas, būtų kokybiškos, tiekiamos tinkamai ir laiku, laikantis Sutarties sąlygų taip, kad tai labiausiai atitiktų Pirkėjo interesus, pagal geriausius visuotinai pripažįstamus profesinius, techninius standartus ir praktiką, panaudodamas visus reikiamus įgūdžius ir žinias.

3. TIEKĖJAS IR KITI SUTARTIES VYKDYMUI PASITELKIAMAI ASMENYS

3.1. Kvalifikacija ir kiti Tiekėjo pasiūlymu prisiimti įsipareigojimai

3.1.1. Tiekėjas atsako už tai, kad visą Sutarties vykdymo laikotarpį Tiekėjas būtų kompetentingas, patikimas ir pajėgus (įskaitant ūkio subjektų, kurių pajėgumais remiasi Tiekėjas, pajėgumus) įvykdyti Sutarties reikalavimus:

3.1.1.1. turėtų teisę verstis ta veikla, kuri yra reikalinga Sutarčiai įvykdyti. Pirkėjui pareikalavus, Tiekėjas turi pateikti dokumentus, įrodančius, kad Sutartį vykdo tik tokią teisę turintys asmenys;

3.1.1.2. atitiktų tiekėjų kvalifikacijai pirkimo dokumentuose nustatytus reikalavimus bei neturėtų pirkimo dokumentuose nustatytų pašalinimo pagrindų;

3.1.1.3. laikytųsi Tiekėjo pasiūlyme nurodytų įsipareigojimų, įskaitant, bet neapsiribojant – atitiktų pasiūlyme nurodytų kriterijų, dėl kurių jo pasiūlymas buvo išrinktas ekonomiškai naudingiausiu (toliau – **Kokybiniai kriterijai**), reikšmes ir parametrus. Šiame papunktyje nurodytų įsipareigojimų laikymosi tikrinimo tvarka nustatoma Specialiosiose sąlygose;

3.1.1.4. užtikrintų nustatytų kokybės vadybos sistemos ir (arba) aplinkos apsaugos vadybos sistemos standartų taikymą, jeigu to reikalaujama pirkimo dokumentuose, ir turėtų tą patvirtinančius dokumentus;

3.1.1.5. atitiktų nacionalinio saugumo interesus bei nebūtų registruotas (nuolat gyvenantis ar turintis pilietybę) nepatikimomis laikomose valstybėse ar teritorijose, jei tokie reikalavimai buvo numatyti pirkimo dokumentuose.

3.1.2. Tuo atveju, kai Tiekėjas yra jungtinės veiklos sutarties pagrindu veikianti tiekėjų grupė, jos nariai Pirkėjui už Sutarties vykdymą atsako solidariai. Jeigu Tiekėjas remiasi ūkio subjektų pajėgumais, siekdamas atitikti finansinio ir ekonominio pajėgumo reikalavimus, Tiekėjas su tokiais ūkio subjektais už Sutarties vykdymą atsako solidariai (jeigu to buvo reikalaujama pirkimo dokumentuose).

3.1.3. Tiekėjas taip pat atsako už tai, kad Tiekėjas, Sutartį tiesiogiai vykdantys subtiekJai ir specialistai atitiktų jiems įstatymų bei kitų teisės aktų ir (arba) pirkimo dokumentų nustatytus profesinės kvalifikacijos ir kitus reikalavimus bei turėtų teisę verstis ta veikla, kuriai jie pasitelkiami.

3.2. SubtiekJų bei specialistų pasitelkimas ir keitimas

3.2.1. Tiekėjas įsipareigoja užtikrinti, kad Sutartį vykdys pirkime pasiūlyti ir kvalifikacijos bei kitus pirkimo dokumentuose nustatytus reikalavimus atitinkantys subtiekJai ir (ar) specialistai. Šių asmenų veiksmai vykdant Sutartį Tiekėjui sukelia tokias pačias pasekmes ir atsakomybę, kaip jo paties veiksmai. Tiekėjas atsako už savo subtiekJų ir specialistų veiksmus ar neveikimą.

3.2.2. Sutarties vykdymui pasitelkiami subtiekJai ir (ar) specialistai (jeigu tokie pasitelkiami) nurodomi Specialiosiose sąlygose.

3.2.3. Tiekėjas gali keisti ir (ar) pasitelkti subtiekJus ir (ar) specialistus šiame Sutarties poskyryje nustatytais atvejais ir tvarka.

3.2.4. Naujas subtiekJas ar specialistas gali pradėti vykdyti jiems Tiekėjo pavestus įsipareigojimus pagal Sutartį ne anksčiau, nei bus pasirašytas Susitarimas.

3.2.5. Jei Tiekėjas pasitelkia naują subtiekJą arba pakeičia esamą subtiekJą ir (ar) specialistą, negavęs Pirkėjo raštiško sutikimo, arba sutartinius įsipareigojimus pagal Sutartį vykdo subtiekJai ir (ar) specialistai, neatitinkantys pirkimo dokumentuose nustatytų kvalifikacijos reikalavimų, kokybės vadybos sistemos ir (arba) aplinkos apsaugos vadybos sistemos standartų reikalavimų, reikalavimų dėl pašalinimo pagrindų nebuvimo, atitikties nacionalinio saugumo interesams bei reikalavimams nebūti registruotu (nuolat gyvenančiu ar turinčiu pilietybę) nepatikimomis laikomose valstybėse ar teritorijose (jei taikoma) ir Tiekėjo pasiūlyme nurodytų sąlygų pirkimo dokumentuose nustatytiems Kokybiniams kriterijams pagrįsti (jei taikoma), Tiekėjui taikoma Specialiosiose sąlygose nustatyto dydžio bauda.

3.2.6. Tiekėjas turi teisę Sutarties vykdymui pasitelkti naujus, Specialiosiose sąlygose nenurodytus

subtiekėjus, kurių pajėgumais Tiekėjas nesirėmė pirkimo dokumentuose numatytiems kvalifikacijos reikalavimams pagrįsti.

3.2.7. Sudarius Sutartį, tačiau ne vėliau negu Sutartis pradeda vykdyti, Tiekėjas įsipareigoja Pirkėjui pranešti tuo metu žinomų subtiekėjų, kurių pajėgumais Tiekėjas nesirėmė pirkimo dokumentuose numatytiems kvalifikacijos reikalavimams pagrįsti, pavadinimus, juridinio asmens kodą, kontaktinius duomenis, jų atstovus.

3.2.8. Tiekėjas, bet kuriuo Sutarties vykdymo metu, subtiekėjus, kurių pajėgumais Tiekėjas nesirėmė pirkimo dokumentuose numatytiems kvalifikacijos reikalavimams pagrįsti, gali keisti savo nuožiūra.

3.2.9. Tiekėjas, bet kuriuo Sutarties vykdymo metu, ne vėliau nei prieš 5 (penkias) darbo dienas iki numatomo naujo subtiekėjo, kurio pajėgumais Tiekėjas nesirėmė pirkimo dokumentuose numatytiems kvalifikacijos reikalavimams pagrįsti, pasitelkimo ir (arba) keitimo apie tai privalo informuoti Pirkėją. Pirkėjas (jeigu buvo taikoma pirkimo dokumentuose) turi patikrinti, ar nėra subtiekėjo pašalinimo pagrindų ir subtiekėjo atitiktį nacionalinio saugumo interesams ir reikalavimams nebūti registruotu (nuolat gyvenančiu ar turinčiu pilietybę) nepatikimomis laikomose valstybėse ar teritorijose. Jeigu subtiekėjo padėtis neatitinka bent vieno iš nurodytų reikalavimų, Pirkėjas reikalauja pakeisti šį subtiekėją reikalavimus atitinkančiu subtiekėju. Pirkėjas per 5 (penkias) darbo dienas raštu informuoja Tiekėją apie sutikimą pasitelkti ir (ar) keisti naują subtiekėją, kurio pajėgumais Tiekėjas nesirėmė pirkimo dokumentuose numatytiems kvalifikacijos reikalavimams pagrįsti. Pirkėjui sutikus, Šalys pasirašo Susitarimą, kuris laikomas neatsiejama Sutarties dalimi.

3.2.10. Subtiekėjai, kurių pajėgumais Tiekėjas rėmėsi, kad atitiktų pirkimo dokumentuose nustatytus kvalifikacijos reikalavimus, gali būti keičiami tik šiais atvejais:

3.2.10.1. kai subtiekėjui iškelta bankroto byla, pradėtas bankroto procesas ne teismo tvarka, jis tampa nemokus arba yra nemokumo tikimybė, sustabdo ūkinę veiklą ar kai įstatymuose ir kituose teisės aktuose nustatyta tvarka susidaro analogiška situacija;

3.2.10.2. kai subtiekėjas dėl objektyvių priežasčių (pavyzdžiui, subtiekėjui atsisakius dalyvauti Sutarties vykdyme, nutrūkus teisiniams santykiams su Tiekėju ir pan.) negali vykdyti visų ar dalies Sutartyje numatytų įsipareigojimų;

3.2.10.3. Tiekėjas ar subtiekėjas privalo pakeisti subtiekėją, jei paaiškėja, kad jis neatitinka jam pirkimo dokumentuose keliamų reikalavimų.

3.2.11. Tiekėjo (ar subtiekėjų) specialistai, vykdantys Sutartį, gali būti keičiami šiais atvejais:

3.2.11.1. Tiekėjo iniciatyva dėl objektyvių priežasčių (pavyzdžiui, atostogų, ligos, nutrūkus darbo santykiams ir pan.), pateikus duomenis apie numatomą naujai skirti specialistą bei jo kvalifikaciją ir atitiktį kitiems pirkimo dokumentuose keliamiems reikalavimams patvirtinančius dokumentus;

3.2.11.2. Pirkėjo iniciatyva, jei Pirkėjas turi pagrįstą įtarimą, kad Tiekėjo Sutarties vykdymui paskirtas specialistas nekompetentingas vykdyti nustatytas pareigas;

3.2.11.3. Tiekėjas ar subtiekėjas privalo pakeisti specialistą, jei paaiškėja, kad jis neatitinka jam pirkimo dokumentuose keliamų reikalavimų.

3.2.12. Naujas specialistas ir (ar) subtiekėjas Tiekėjo prašymo pakeisti specialistą ir (ar) subtiekėją pateikimo metu turi atitikti pirkimo dokumentuose specialistui ir (ar) subtiekėjui keliamus reikalavimus ir Tiekėjo pasiūlyme nurodytas Kokybinių kriterijų reikšmes.

3.2.13. Tiekėjas privalo ne vėliau nei prieš 5 (penkias) darbo dienas iki numatomo subtiekėjo, kurio pajėgumais Tiekėjas rėmėsi, kad atitiktų pirkimo dokumentuose nustatytus kvalifikacijos reikalavimus, ir (ar) specialisto keitimo pateikti Pirkėjui šiuos dokumentus:

3.2.13.1. argumentuotą rašytinį prašymą pakeisti subtiekėją ir (ar) specialistą, paaiškinant keitimo aplinkybę. Pirkėjas pasilieka teisę paprašyti įrodymų, pagrindžiančių keitimo aplinkybę;

3.2.13.2. naujo subtiekėjo ir (ar) specialisto kvalifikaciją, atitiktį Kokybiniais kriterijams (jei taikoma), reikalaujamiems kokybės vadybos sistemos ir (arba) aplinkos apsaugos vadybos sistemos standartams (jei taikoma), pašalinimo pagrindų nebuvimą ir atitiktį nacionalinio saugumo interesams bei

reikalavimams nebūti registruotu (nuolat gyvenančiu ar turinčiu pilietybę) nepatikimomis laikomose valstybėse ar teritorijose (jei taikoma) įrodančius dokumentus pagal Sutarties reikalavimus.

3.2.14. Pirkėjas, gavęs Tiekėjo prašymą su kitais Sutartyje nurodytais dokumentais, per 5 (penkias) darbo dienas įvertina keitimo galimybę ir raštu informuoja Tiekėją apie sutikimą pakeisti subtiekėją, kurio pajėgumais Tiekėjas rėmėsi, kad atitiktų pirkimo dokumentuose nustatytus kvalifikacijos reikalavimus, ir (ar) specialistą. Pirkėjui sutikus, Šalys pasirašo Susitarimą, kuris laikomas neatsiejama Sutarties dalimi.

3.3. Jungtinės veiklos partnerių keitimas

3.3.1. Tiekėjas, vykdamas Sutartį kaip tiekėjų grupę, veikianti jungtinės veiklos sutarties pagrindu, turi teisę atsisakyti jungtinės veiklos partnerio (toliau – Partneris), jei dėl objektyvių ir pagrįstų aplinkybių Partneris nebegali vykdyti Sutarties, įskaitant, bet neapsiribojant atvejais, kai Partneris neatitinka VPI ar kitų teisės aktų nuostatų, kelia grėsmę nacionaliniam saugumui, Partneriui pritaikytos tarptautinės sankcijos kaip jos suprantamos Lietuvos Respublikos tarptautinių sankcijų įstatyme (toliau – Sankcijų įstatymas), Partnerio sunki finansinė būklė, lemianti Sutarties nevykdymą ir (ar) atsisakymą ją vykdyti ar atsirado kitos nenumatytos objektyvios priežastys, lemiančios Partnerio pasitraukimą iš jungtinės veiklos sutarties.

3.3.2. Tiekėjas, vykdamas Sutartį kaip tiekėjų grupę, turi teisę pakeisti Partnerį, jei dėl reorganizavimo, restruktūrizavimo ar bankroto procedūrų, pradinio Partnerio teises ir pareigas visiškai arba iš dalies perima kitas Partneris. Toks Partnerio pakeitimas negali lemti kitų esminių Sutarties pakeitimų ir taip negali būti siekiama išvengti VPI ir kitų teisės aktų taikymo.

3.3.3. Tiekėjas privalo ne vėliau nei prieš 10 (dešimt) darbo dienų iki numatomo Partnerio keitimo arba atsisakymo pateikti Pirkėjui šiuos dokumentus:

3.3.3.1. argumentuotą prašymą pakeisti Tiekėjo sudėtį ir įrodymus, pagrindžiančius bent vieną Partnerio atsisakymo ar keitimo aplinkybę, nurodytą Sutartyje;

3.3.3.2. naujos jungtinės veiklos sutarties ar esamos jungtinės veiklos sutarties pakeitimo projektą, kuriame, jeigu Partneris pasitraukia, turi būti nurodyta, kad pasitraukiančiojo Partnerio įsipareigojimus visa apimtimi perima pasiliekančias Partneris ir (ar) naujai pasitelktas Partneris;

3.3.3.3. pasiliekančiojo ar naujai pasitelkiamo Partnerio kvalifikaciją patvirtinančius dokumentus. Visais atvejais pasiliekančiojo Partnerio ar naujai pasitelkto Partnerio kvalifikacija turi būti ne žemesnė nei pasitraukiančiojo Partnerio (atitinkanti pirkimo dokumentuose nustatytus kvalifikacijos reikalavimus, kuriuos atitiko pasitraukiantysis Partneris, ir atitinkanti pasitraukiančiojo Partnerio pasiūlyme nurodytą specialistų kvalifikaciją ir kitas sąlygas pirkimo dokumentuose nustatytiems Kokybiniais kriterijams pagrįsti (jei taikoma). Jei pasitelkiamas naujas Partneris, taip pat, vadovaujantis pirkimo dokumentuose nurodytais reikalavimais, pateikiami dokumentai, pagrindžiantys pasitelkiamo Partnerio pašalinimo pagrindų nebuvimą ir atitiktį nacionalinio saugumo interesams bei reikalavimams nebūti registruotu (nuolat gyvenančiu ar turinčiu pilietybę) nepatikimomis laikomose valstybėse ar teritorijose (jei taikoma).

3.3.4. Pirkėjas, gavęs Tiekėjo prašymą su kitais Sutartyje nurodytais dokumentais, per 10 (dešimt) darbo dienų įvertina keitimo galimybes ir raštu informuoja Tiekėją apie sutikimą arba apie nesutikimą atsisakyti ar pakeisti Partnerį. Pirkėjui sutikus, Šalys pasirašo Susitarimą, kuris laikomas neatsiejama Sutarties dalimi. Prieš Susitarimo pasirašymą, Pirkėjui pateikiama naujos jungtinės veiklos sutarties ar esamos jungtinės veiklos sutarties pakeitimo kopija arba nuorašas.

3.4. Susitarimai dėl tiesioginio atsiskaitymo su subtiekejais

3.4.1. Subtiekejams pageidaujant, Pirkėjas su jais atsiskaitys tiesiogiai. Pirkėjas numato tiesioginio atsiskaitymo galimybę su Sutartyje nurodytais subtiekejais tokiomis sąlygomis ir tvarka:

3.4.1.1. sudarius Sutartį, Tiekėjas ne vėliau negu Sutartis pradėdama vykdyti, įsipareigoja Pirkėjui raštu pateikti tuo metu žinomų subtiekejų pavadinimus, atstovus ir jų kontaktinius duomenis. Pirkėjas taip pat reikalauja, kad Tiekėjas informuotų apie minėtos informacijos pasikeitimus bei naujų subtiekejų pasitelkimą visu Sutarties vykdymo metu;

3.4.1.2. Pirkėjas ne vėliau kaip per 3 (tris) darbo dienas nuo Bendrųjų sąlygų 3.4.1.1 papunktyje nurodytos informacijos gavimo dienos raštu informuoja subtiekejus apie tiesioginio atsiskaitymo galimybę;

3.4.1.3. subtiekėjas, norėdamas pasinaudoti tokia galimybe, raštu pateikia prašymą Pirkėjui. Kai subtiekėjas išreiškia norą pasinaudoti tiesioginio atsiskaitymo galimybe, sudaroma trišalė sutartis tarp Pirkėjo, Tiekėjo ir šio subtiekėjo, kurioje aprašoma tiesioginio atsiskaitymo su subtiekejų tvarka, atsižvelgiant į Sutartyje ir subtiekimio sutartyje nustatytus reikalavimus;

3.4.1.4. tiesioginio atsiskaitymo su subtiekejais galimybė nekeičia Tiekėjo atsakomybės dėl Sutarties įvykdymo.

4. ŠALIŲ BENDRADARBIAVIMAS

4.1. Šalių bendradarbiavimo pareiga

4.1.1. Vykdydamos Sutartį, Šalys privalo maksimaliai bendradarbiauti ir operatyviai keistis informacija, taip pat pateikti viena kitai rašytinius pranešimus nedelsiant apie tai, kad atsirado ar egzistuoja bet koks įvykis, sąlyga ar aplinkybė, kuri gali paveikti Sutarties vykdymą ar sąlygoti jos pažeidimą.

4.1.2. Šalys įsipareigoja užtikrinti, kad viena kitai teiks dokumentus ir (ar) kitą informaciją, kurie yra būtini Šalių tinkamam įsipareigojimų įvykdymui pagal Sutartį.

4.1.3. Jeigu Šalis susiduria su Sutarties vykdymo kliūtimi, ji turi nedelsdama, bet ne vėliau kaip per 5 (penkias) darbo dienas, įspėti kitą Šalį apie tokias kliūtis ir imtis visų nuo jos priklausančių protingų priemonių toms kliūtims pašalinti.

4.2. Kontaktiniai asmenys

4.2.1. Kiekviena iš Šalių Sutarties sudarymo metu privalo paskirti kontaktinį asmenį, atsakingą už Sutarties vykdymą (pavyzdžiui, Prekių priėmimą, užsakymų teikimą ir gavimą ir kt.), ir nurodyti jų kontaktinius duomenis Specialiosiose sąlygose.

4.2.2. Tuo atveju, kai Šalis nori atšaukti paskirtą kontaktinį asmenį ir paskirti kitą asmenį arba nori paskirti kitą asmenį laikinai vykdyti kontaktinio asmens funkcijas kontaktinio asmens laikino negalėjimo vykdyti savo funkcijas laikotarpiu, Šalis privalo iš anksto apie tai informuoti kitą Šalį ir pateikti kitai Šaliai tokio asmens kontaktinius duomenis: vardą, pavardę, el. paštą ir telefono numerį.

4.2.3. Tuo atveju, kai paaiškėja, kad Šalies kontaktinis asmuo laikinai negali vykdyti savo pareigų (dėl ligos, traumos ar kitų nenumatytų priežasčių), Šalis privalo nedelsdama, bet ne vėliau nei kitą darbo dieną, paskirti kitą kontaktinį asmenį laikinai vykdyti kontaktinio asmens funkcijas ir pranešti apie tai kitai Šaliai. Keičiant kontaktinių asmenų funkcijas atliekančius asmenis Susitarimas, vadovaujantis Bendrųjų sąlygų 20.5 punktu, nesudaromas.

5. SUTARTIES VYKDYMO METU PATEIKIAMAI DOKUMENTAI

5.1. Jeigu Tiekėjas turi parengti ir (ar) pateikti Pirkėjui Prekių naudojimo instrukcijas, jos turi būti aiškios ir detalios, kad Pirkėjas, vadovaudamasis jomis, galėtų tinkamai naudoti patiektas Prekes.

5.2. Tuo atveju, kai pagal Sutartį turi būti vykdomi mokymai ir (arba) atliekami bandymai, Tiekėjas privalo perduoti Pirkėjui naudojimo instrukcijas prieš tokius mokymus ir (arba) bandymus, o po mokymų ir (arba) bandymų patikslinti ir papildyti naudojimo instrukcijas, atsižvelgdamas į mokymų ir (arba) bandymų eigą ir rezultatus.

5.3. Jei Prekių naudojimui būtiniems dokumentams reikalingas vertimas, su tuo susijusios išlaidos tenka Tiekėjui. Jei Tiekėjas Prekių naudojimui būtinus dokumentus verčia savarankiškai, jis atsako už šių dokumentų vertimo tikslumą.

6. PREKIŲ TIEKIMO PABAIGA IR PREKIŲ PRIĖMIMAS

6.1. Prekių tiekimo pabaiga

6.1.1. Prekių tiekimas laikomas užbaigtu, kai yra įvykdytos visos šios sąlygos:

6.1.1.1. Tiekėjas pristatė visas Prekes pagal Sutarties ir įstatymų bei kitų teisės aktų reikalavimus (ir kai suteiktos visos su Prekėmis susijusios paslaugos, jei to reikalaujama);

6.1.1.2. Tiekėjas perdavė Pirkėjui visą reikalingą dokumentaciją, įskaitant naudojimo instrukcijas, sertifikatus ir garantijas (jei to reikalaujama);

6.1.1.3. Tiekėjas apmokė Pirkėjo personalą, kaip naudoti Prekes (jeigu to reikalaujama);

6.1.1.4. buvo pasirašytas Prekių perdavimo–priėmimo aktas ar Prekių perdavimo–priėmimo aktai, jei numatytas Prekių pristatymas dalimis, ar kitas Sutartyje numatytas dokumentas, nuo kurio pasirašymo laikoma, kad Prekės buvo priimtos;

6.1.1.5. Tiekėjas įvykdė kitas sąlygas, numatytas įstatymuose bei kituose teisės aktuose, Sutartyje ir pasiūlyme, kurios turi būti įvykdytos tam, kad būtų laikoma, jog Prekių tiekimas yra užbaigtas, ir pateikė Pirkėjui tai įrodančius dokumentus.

6.2. Prekių perdavimas–priėmimas

6.2.1. Tiekėjas privalo pristatyti ir perduoti Prekes Pirkėjui, o Pirkėjas privalo kokybiškas ir Sutarties bei įstatymų ir kitų teisės aktų reikalavimus atitinkančias Prekes priimti. Prekės pristatomos Specialiosiose sąlygose nurodytais terminais ir adresu, pristatymą iš anksto suderinus su Pirkėju.

6.2.2. Prekės perduodamos Šalims pasirašant Prekių perdavimo–priėmimo aktą, kuris pasirašomas 2 (dviem) vienodą teisinę galią turinčiais egzemplioriais (išskyrus atvejus, kai Prekių perdavimo–priėmimo aktas pasirašomas saugiu elektroniniu parašu), po vieną kiekvienai Šaliai. Jeigu Prekių perdavimo–priėmimo akto, kaip atskiro dokumento, reikalauti neprivaloma, Šalys susitaria, ir tai aiškiai nurodo Specialiosiose sąlygose, jog Prekių perdavimo–priėmimo aktu laikoma Sąskaita.

6.2.3. Tiekėjui pristačius Prekes, Pirkėjas atlieka jų patikrinimą ir privalo:

6.2.3.1. ne vėliau kaip per 5 (penkias) darbo dienas nuo faktinio Prekių perdavimo priimti Prekes, pasirašydamas Prekių perdavimo–priėmimo aktą; arba

6.2.3.2. priimti Prekes su išlygomis, pasirašydamas Prekių perdavimo–priėmimo aktą ir Prekių patikrinimo metu sudarytą defektų aktą, kuriame Pirkėjas privalo nurodyti per Prekių priėmimą pastebėtus Prekių ar pateikiamų Tiekėjo dokumentų trūkumus ir tų trūkumų pašalinimo tvarką (toliau – **Defektų aktas**); arba

6.2.3.3. atsisakyti priimti Prekes ar jų dalį ir įteikti (arba išsiųsti) Defektų aktą Tiekėjui dėl netinkamų Prekių ar jų dalies.

6.2.4. Prekių perdavimo–priėmimo akte turi būti nurodoma data, kada Tiekėjas pristatė visas Prekes (ar atitinkamą jų dalį, kai Sutartyje numatytas pristatymas dalimis) ir pateikė visus reikiamus dokumentus.

6.2.5. Prekes, neatitinkančias Sutarties, įstatymų bei kitų teisės aktų (jei taikoma) reikalavimų, Tiekėjas privalo atsiimti savo sąskaita per Pirkėjo Defektų akte nustatytą terminą, taip pat Pirkėjo reikalavimu atlyginti tokių Prekių saugojimo išlaidas.

6.2.6. Jeigu nustatoma Prekių trūkumų, kurie nereiškia neatitikimo Sutartyje nustatytiems reikalavimams, ir jų pašalinimas netrukdo Pirkėjui naudotis Prekėmis pagal paskirtį, Pirkėjas gali priimti Prekes su išlygomis, sudaryti Defektų aktą ir nustatyti protingus terminus Tiekėjui pašalinti Prekių trūkumus. Tiekėjas privalo pašalinti Prekių trūkumus per Pirkėjo nurodytus protingus terminus, vadovaudamasis Bendrųjų sąlygų 7.3 poskyriu „Prekių trūkumų šalinimas“. Jeigu Tiekėjas praleidžia Prekių trūkumų pašalinimo terminus, taikomos Bendrųjų sąlygų 7.4 poskyrio „Pirkėjo teisės, Tiekėjui nepašalinus Prekių trūkumų“ nuostatos.

6.2.7. Jeigu Pirkėjas per 5 (penkias) darbo dienas nuo Prekių perdavimo–priėmimo akto gavimo nepateikia (neišsiunčia) Tiekėjui Defektų akto, laikoma, kad Pirkėjas Prekes priėmė ir joms pretenzijų neturi.

6.2.8. Prekių praradimo ar sugadinimo ar atsitiktinio žuvimo rizika Pirkėjui iš Tiekėjo pereina nuo faktinio tokių Prekių priėmimo momento.

6.2.9. Pirkėjas turi teisę naudotis Prekėmis tik po Prekių perdavimo–priėmimo akto pasirašymo.

6.2.10. Jeigu Tiekėjas Prekes pristatė per Specialiosiose sąlygose nustatytą Prekių pristatymo terminą, tačiau jos turi trūkumų ir Tiekėjas šių trūkumų neištaiso iki Specialiosiose sąlygose nurodyto Prekių pristatymo termino pabaigos, Tiekėjui iki tinkamų Prekių pristatymo dienos taikomos Specialiosiose sąlygose nurodyto dydžio netesybos.

7. TIEKĖJO GARANTINIAI ĮSIPAREIGOJIMAI

7.1. Garantiniai terminai (jei taikoma)

7.1.1. Prekėms taikomas teisės aktuose nustatytas ir (ar) gamintojo taikomas garantinis terminas, jeigu Tiekėjo pasiūlyme, techninėje specifikacijoje ar Specialiosiose sąlygose nėra nurodytas kitas garantinis terminas. Jeigu garantinis terminas nėra niekur nustatytas, Prekėms taikomas 24 (dvidešimt keturių) mėnesių garantinis terminas. Garantinis terminas pradedamas skaičiuoti nuo pristatytų Prekių perdavimo–priėmimo akto pasirašymo dienos.

7.1.2. Garantiniai terminai sustabdomi tiek laiko, kiek Pirkėjas negali tinkamai naudoti Prekių dėl nustatytų Prekių trūkumų, už kuriuos atsako Tiekėjas. Jeigu Pirkėjas dėl Prekių trūkumų negali naudoti tik apibrėžtos Prekių dalies, garantiniai terminai sustabdomi tik tokios dalies atžvilgiu.

7.1.3. Tiekėjas neatsako už Prekių trūkumus, kurie atsirado dėl Prekių normalaus susidėvėjimo, jų netinkamo naudojimo ar priežiūros arba Pirkėjo, jo personalo arba trečiųjų asmenų kaltės, su sąlyga, kad nėra Tiekėjo kaltės dėl tokių Prekių trūkumų, Prekių netinkamo naudojimo ar priežiūros.

7.2. Pretenzijos dėl Prekių trūkumų

7.2.1. Pirkėjas, per garantinius terminus nustatęs Prekių trūkumų, turi nedelsdamas, bet ne vėliau nei per 30 (trisdešimt) dienų ir ne vėliau nei iki garantinio termino pabaigos, pareikšti rašytinę pretenziją Tiekėjui ir nustatyti protingus terminus, jeigu jų nėra nustatyta Specialiosiose sąlygose, Prekių trūkumams pašalinti.

7.2.2. Tiekėjas privalo neatlygintinai pašalinti visus Prekių trūkumus, už kuriuos atsako Tiekėjas, per Pirkėjo pretenzijoje nustatytus protingus terminus, jeigu konkretūs terminai nėra nustatyti Specialiosiose sąlygose, kurie skaičiuojami nuo pretenzijos gavimo dienos.

7.2.3. Jei Tiekėjas nepripažįsta Prekių trūkumų, kiekviena iš Šalių gali kreiptis dėl nepriklausomos ekspertizės atlikimo. Jei Tiekėjas ilgiau nei 10 (dešimt) dienų nuo Pirkėjo kreipimosi neatsako arba

nepasitelkia nepriklausomo su Pirkėju suderinto (Pirkėjas negali nepagrįstai neduoti pritarimo Tiekėjui pasitelkti siūlomą ekspertą) eksperto ginčui spręsti ar (ir) jei ginčas užtruko ilgiau nei 30 (trisdešimt) dienų nuo Pirkėjo pirmojo kreipimosi, tai Pirkėjas turi teisę savarankiškai kreiptis dėl ekspertizės atlikimo. Tokiu atveju ekspertizės išlaidas padengia:

7.2.3.1. jei Prekės atitinka Sutartyje ir įstatymuose bei kituose teisės aktuose nurodytus reikalavimus – Pirkėjas;

7.2.3.2. jei Prekės neatitinka Sutartyje ir įstatymuose bei kituose teisės aktuose nurodytų reikalavimų – Tiekėjas.

7.2.4. Ekspertizės išvados Šalims yra privalomos.

7.2.5. Pirkėjas nepraranda teisės pareikšti pretenziją dėl Prekių trūkumų, o Tiekėjas turi pareigą neatlygintinai pašalinti visus Prekių trūkumus, nepriklausomai nuo to, ar tie trūkumai galėjo būti nustatyti Prekių perdavimo–priėmimo akto pasirašymo metu.

7.3. Prekių trūkumų šalinimas

7.3.1. Tiekėjas privalo nemokamai pašalinti Prekių trūkumus, sutaisydamas Prekes ar jų dalį arba pakeisdamas Prekę nauja Preke ar jos dalimi.

7.3.2. Pirkėjas privalo suteikti prieigą Tiekėjui atlikti Prekių trūkumų pašalinimą, kad Tiekėjas galėtų atlikti tai per nustatytus terminus. Jei Prekių trūkumai šalinami Prekių naudojimo vietoje, Pirkėjas ir Tiekėjas privalo susitarti dėl Prekių trūkumų šalinimo laiko.

7.3.3. Sutaisytoje Prekių dalyje pakartotinai nustačius Prekių trūkumų, Tiekėjas privalo pakeisti Prekes naujomis kokybiškomis Prekėmis, nebent Pirkėjas raštu sutiktų Prekes dar kartą taisyti.

7.3.4. Pašalinus Prekių trūkumus, garantinis terminas sutaisytajai Prekių daliai ar naujoms Prekėms vėl pradedamas skaičiuoti nuo tinkamai sutaisytų ar pakeistų Prekių (ar jų dalių) perdavimo Pirkėjui dienos.

7.3.5. Jeigu Prekių trūkumų šalinimas gali turėti įtakos Prekių funkcionalumui, Pirkėjas gali pareikalauti Tiekėjo pakartotinai atlikti bandymus, atliktus pagal Sutartį (jei tokie buvo numatyti). Pirkėjas privalo raštu pateikti Tiekėjui tokį reikalavimą per 30 (trisdešimt) dienų po Prekių trūkumų pašalinimo. Tokie bandymai atliekami pagal anksčiau atliktų bandymų sąlygas, išskyrus tai, kad jie visais atvejais turi būti atliekami Tiekėjo rizika ir sąskaita.

7.3.6. Tiekėjas, pašalinęs visus Prekių trūkumus, privalo apie tai informuoti Pirkėją.

7.3.7. Pirkėjas per 5 (penkias) darbo dienas po Tiekėjo pranešimo apie Prekių trūkumų pašalinimą gavimo privalo patikrinti trūkumus, nurodytus Defektų akte arba Pirkėjo pretenzijoje, ir raštu patvirtinti, kurie Prekių trūkumai buvo pašalinti.

7.4. Pirkėjo teisės, Tiekėjui nepašalinus Prekių trūkumų

7.4.1. Jeigu Tiekėjas atsisako pašalinti arba nepašalina Prekių trūkumų per Pirkėjo nustatytus protingus terminus, Pirkėjas turi teisę:

7.4.1.1. pašalinti Prekių trūkumus pats arba pasamdydamas trečiuosius asmenis, iš anksto apie tai informuodamas Tiekėją, ir pareikalauti Tiekėjo atlyginti Prekių ekspertizės bei Prekių trūkumų šalinimo išlaidas ir padengti patirtus nuostolius; arba

7.4.1.2. reikalauti sumažinti Tiekėjui mokėtiną sumą ir grąžinti dėl šios sumos sumažinimo susidariusią permoką per 30 (trisdešimt) dienų nuo Tiekėjui nustatyto termino pašalinti Prekių trūkumus pabaigos, jeigu tai neprieštarauja VPI įtvirtintiems principams; arba

7.4.1.3. grąžinti Prekes Tiekėjui ir nemokėti už tokias Prekes ar reikalauti grąžinti už Prekes sumokėtą sumą bei nutraukti Sutartį.

7.4.2. Tiekėjui pagal Sutartį mokėtina suma sumažinama tiek, kiek sumažėja Prekių vertė Pirkėjui dėl Prekių trūkumų, jeigu tokia Prekių vertė gali būti išskaitoma iš bendros Prekių vertės į Prekių vertės

sumažėjimą, be kita ko, įskaičiuojamos Pirkėjo išlaidos Prekių trūkumų įvertinimui ir šalinimui (jeigu tokių Prekių kaina buvo nurodyta pirkimo metu), Pirkėjo esamų ar būsimų išlaidų Prekių eksploatavimui padidėjimas (jeigu tokios išlaidos buvo vertinamos pirkimo metu).

7.4.3. Tiekėjas privalo patenkinti Pirkėjo pagal Bendrųjų sąlygų 7.4.4 punktą pareikštą piniginių reikalavimą per 30 (trisdešimt) dienų arba per ilgesnį Pirkėjo reikalavime nurodytą protingą terminą.

7.4.4. Už vėlavimą pašalinti Prekių trūkumus Pirkėjas privalo reikalauti Tiekėjo sumokėti Specialiosiose sąlygose nustatyto dydžio netesybas.

8. PRISTATYMO TERMINAI

8.1. Pristatymo terminai ir Prekių tiekimo grafikas

8.1.1. Tiekėjas privalo pristatyti Prekes laikydamasis terminų, nurodytų Specialiosiose sąlygose.

8.1.2. Jei taikytina, Pirkėjas privalo ne vėliau kaip per 14 (keturiolika) darbo dienų nuo Sutarties įsigaliojimo arba per kitą pirkimo dokumentuose nurodytą terminą parengti ir pateikti Tiekėjui suderinimui Prekių tiekimo grafiką (toliau – **Grafikas**).

8.1.3. Jei aktualu, Grafike turi būti pažymėta, kurios Prekės gali būti pristatomos lygiagrečiai, o kurios gali būti pristatomos tik numatytu eiliškumu.

8.2. Netesybos už Prekių pristatymo vėlavimą

8.2.1. Jeigu Tiekėjas praleidžia Prekių pristatymo terminus, nustatytus Specialiosiose sąlygose, Tiekėjui iki Prekių pristatymo datos taikomos Specialiosiose sąlygose nurodyto dydžio netesybos.

8.2.2. Tiekėjui praleidus Prekių dalies pristatymo terminą, netesybos skaičiuojamos nuo Prekių dalies pristatymo termino pabaigos (neįskaitytinai) iki Prekių dalies pristatymo datos (įskaitytinai), nustatytos pagal Prekių perdavimo–priėmimo aktus.

8.2.3. Jei Tiekėjui pagal šią Sutartį yra priskaičiuotos netesybos, Pirkėjo už Prekes mokėtina suma mažinama priskaičiuotų netesybų suma. Taip pat Pirkėjas turi teisę priskaičiuotas netesybas vienašališkai išskaičiuoti iš bet kokių Tiekėjui atliekamų mokėjimų teisės aktų nustatyta tvarka, pranešant Tiekėjui raštu apie tokių netesybų įskaitymą.

9. PRIEVOLIŲ PAGAL SUTARTĮ ĮVYKDYMO UŽTIKRINIMO BŪDAI

Šalių prievolių pagal Sutartį įvykdymas yra užtikrinamas Specialiųjų sąlygų 8 skyriuje nurodytais prievolių pagal Sutartį įvykdymo užtikrinimo būdais, Bendrųjų sąlygų 10 skyriuje nustatyta sutartinių įsipareigojimų įvykdymo užtikrinimo tvarka, Bendrųjų sąlygų 12.1.3 punkte nurodytu avanso užtikrinimu (jeigu Specialiosiose sąlygose yra nurodytas avanso dydis ir yra reikalaujama avanso užtikrinimo), Specialiųjų sąlygų 9 skyriuje nurodytomis netesybomis.

10. SUTARTIES ĮVYKDYMO UŽTIKRINIMAS (JEI TAIKOMA)

10.1. Šio skyriaus nuostatos taikomos tuomet, jei Specialiosiose sąlygose numatyta, kad tinkamam Sutarties įvykdymui užtikrinti Tiekėjas turi pateikti banko garantiją arba draudimo bendrovės laidavimo draudimo raštą arba kitą Specialiosiose sąlygose nurodytą sutartinių įsipareigojimų įvykdymo užtikrinimą.

Pastaba. Kai Specialiosiose sąlygose nurodoma, kad Pirkėjas reikalauja pateikti kredito unijos išduotą Sutarties įvykdymo užtikrinimą, šio skyriaus nuostatos taikomos pagal poreikį ir Pirkėjas

gali nusimatyti papildomus reikalavimus Specialiosiose sąlygose tokio Sutarties įvykdymo užtikrinimo pateikimui, atitinkančius įstatymų bei kitų teisės aktų nuostatas.

10.2. Tiekėjas privalo pateikti Pirkėjui Specialiosiose sąlygose nurodytos rūšies ir dydžio Sutarties įvykdymo užtikrinimą – pirmo pareikalavimo banko garantiją arba draudimo bendrovės laidavimo draudimo raštą (kartu su draudimo bendrovės laidavimo draudimo raštu turi būti pateiktas ir pasirašytas draudimo liudijimas (polisas) bei dokumentas, įrodantis, kad draudimo įmoka už išduotą laidavimo draudimo raštą yra sumokėta), atitinkantį Bendrųjų sąlygų 10 skyriuje nurodytas sąlygas, per Specialiosiose sąlygose nustatytą terminą (toliau – **Sutarties įvykdymo užtikrinimas**).

10.3. Jei Tiekėjas nepateikia Pirkėjui Sutartyje nustatytos vertės Sutarties įvykdymo užtikrinimo per Sutartyje nustatytą terminą, laikoma, kad Tiekėjas atsisakė sudaryti Sutartį ir Pirkėjas turi teisę VPĮ nustatyta tvarka pasiūlyti sudaryti Sutartį kitam tiekėjui.

10.4. Prieš pateikdamas Sutarties įvykdymo užtikrinimą, Tiekėjas gali prašyti Pirkėjo patvirtinti, kad Pirkėjas sutinka priimti Tiekėjo siūlomą Sutarties įvykdymo užtikrinimą. Tokiu atveju, Pirkėjas privalo atsakyti Tiekėjui ne vėliau kaip per 3 (tris) darbo dienas nuo Tiekėjo prašymo gavimo dienos.

10.5. Sutarties įvykdymo užtikrinime bankas (draudimo bendrovė) privalo neatšaukiamai ir besąlygiškai įsipareigoti ne vėliau kaip per 15 (penkiolika) dienų nuo Pirkėjo raštiško pranešimo apie Tiekėjo Sutartyje nustatytų prievolių pažeidimą, dalinį ar visišką jų nevykdymą arba netinkamą vykdymą gavimo dienos, sumokėti Pirkėjui Sutarties įvykdymo užtikrinime nurodytą sumą, pinigus pervedant į Pirkėjo sąskaitą.

10.6. Sutarties įvykdymo užtikrinime negali būti nurodyta, kad bankas (draudimo bendrovė) atsako tik už tiesioginių nuostolių atlyginimą. Bankas (draudimo bendrovė) neturi teisės reikalauti, kad Pirkėjas pagrįstų savo reikalavimą. Pirkėjas pranešime bankui (draudimo bendrovei) nurodo, kad Sutarties įvykdymo užtikrinimo suma jam priklauso dėl to, kad Tiekėjas iš dalies ar visiškai neįvykdė Sutarties ir (arba) ji buvo nutraukta dėl Tiekėjo kaltės. Pirkėjas neįsipareigoja įrodyti realiai patirtų nuostolių ir Tiekėjas, pasirašydamas Sutartį ir pateikdamas Sutarties įvykdymo užtikrinimą, patvirtina, kad Sutarties įvykdymo užtikrinimo suma laikytina minimaliais neįrodinėjamais Pirkėjo nuostoliais.

10.7. Sutarties įvykdymo užtikrinimas turi įsigalioti ne vėliau negu jo pateikimo Pirkėjui dieną.

10.8. Sutarties įvykdymo užtikrinimo suma turi būti nurodoma ir išmokama eurais.

10.9. Sutarties įvykdymo užtikrinimas turi būti surašytas lietuvių arba kita kalba (esant Pirkėjo prašymui, turi būti pateiktas vertimas į lietuvių kalbą).

10.10. Sutarties įvykdymo užtikrinime nurodytas jo galiojimo terminas turi būti ne trumpesnis nei nurodytas Specialiosiose sąlygose.

10.11. Jeigu Sutarties trukmė yra ilgesnė nei 1 (vieneri) metai, Tiekėjas turi teisę pateikti 1 (vienerius) metus galiojantį Sutarties įvykdymo užtikrinimą, tačiau privalo pratęsti Sutarties įvykdymo užtikrinimo terminą arba pateikti naują Sutarties įvykdymo užtikrinimą ne vėliau kaip prieš 10 (dešimt) darbo dienų iki Sutarties įvykdymo užtikrinimo galiojimo termino pabaigos.

10.12. Jeigu Sutartyje nustatytais sąlygomis Prekių pristatymo terminas yra pratęsiamas arba nukeliamas dėl Sutarties sustabdymo arba pristatyti Prekes arba taisyti Prekių trūkumus yra vėluojama, Tiekėjas privalo užtikrinti Sutarties įvykdymo užtikrinimo galiojimą visą Sutarties galiojimo laikotarpį ir ne vėliau kaip iki Sutarties įvykdymo užtikrinimo galiojimo termino pabaigos privalo Pirkėjui pateikti naują arba pratęstą Sutarties įvykdymo užtikrinimą.

10.13. Tiekėjui laiku nepratęsus Sutarties įvykdymo užtikrinimo galiojimo termino arba nepateikus naujo Sutarties įvykdymo užtikrinimo, Pirkėjas turi teisę reikalauti Specialiosiose sąlygose nustatyto dydžio netesybų už kiekvieną pradelstą dieną.

10.14. Pirkėjas nepriima Sutarties įvykdymo užtikrinimo ir (ar) laiko jį negaliojančiu, ir (ar) kreipiasi į Tiekėją dėl naujo Sutarties įvykdymo užtikrinimo pateikimo Pirkėjui, o Tiekėjas privalo Sutarties įvykdymo užtikrinimą pateikti per trumpiausią įmanomą terminą, jei Sutarties įvykdymo užtikrinimas neatitinka Sutartyje keliamų reikalavimų arba Pirkėjas turi informacijos, susijusios su Sutarties

įvykdymo užtikrinimą išdavusio banko (draudimo bendrovės) veiklos sustabdymu arba galimu veiklos sustabdymu (įskaitant nemokumą, likvidavimą ar teisinės apsaugos taikymo procedūras).

10.15. Jei Tiekėjas pažeidžia Sutartimi nustatytus įsipareigojimus, dalinai ar visiškai įsipareigojimų nevykdo (ar juos vykdo ne pagal Sutarties sąlygas), Pirkėjas gali pasinaudoti Sutarties įvykdymo užtikrinimu. Tiekėjas, siekdamas toliau vykdyti Sutarties įsipareigojimus, privalo per 10 (dešimt) darbo dienų nuo pranešimo apie Sutarties įvykdymo užtikrinimo sumokėjimą Pirkėjui pranešimo gavimo dienos pateikti Pirkėjui naują Specialiosiose sąlygose nurodyto dydžio Sutarties įvykdymo užtikrinimą.

10.16. Pirkėjas gali pasinaudoti Sutarties įvykdymo užtikrinimu, esant bet kuriai iš žemiau nurodytų aplinkybių:

10.16.1. Tiekėjas neįvykdė, nevykdo arba netinkamai vykdo savo įsipareigojimus pagal Sutartį;

10.16.2. Tiekėjas per protingai nustatytą laikotarpį neįvykdo Pirkėjo nurodymo ištaisyti Prekių trūkumus;

10.16.3. jei dėl bet kokių Tiekėjo veiksmų (veikimo ar neveikimo) Pirkėjas patyrė nuostolius (įskaitant, bet neapribojant, papildomas išlaidas, negautas pajamas ar kitus tiesioginius ir netiesioginius nuostolius, delspinigius ir (arba) baudas (jei tai yra numatyta Specialiosiose sutarties sąlygose);

10.16.4. Tiekėjas be pateisinamos priežasties (ne Sutartyje nustatytais atvejais) vienašališkai nutraukia Sutartį.

11. SUTARTIES KAINA IR JOS PERSKAIČIAVIMAS

11.1. Sutarties kaina, kurią Pirkėjas privalo sumokėti Tiekėjui už faktiškai pristatytas Prekes pagal Sutarties sąlygas, įskaitant visus Susitarimus, yra apskaičiuojama, taikant kainos apskaičiavimo būdą ar būdus, nurodytus Specialiosiose sąlygose.

11.2. Pradinės sutarties vertė yra nurodyta Specialiosiose sąlygose.

11.3. Laikoma, kad į Sutarties kainą yra įtrauktos visos Tiekėjo išlaidos, susijusios su visų Prekių pristatymu, taip pat su tinkamu šioje Sutartyje numatytų kitų Tiekėjo įsipareigojimų įvykdymu, įskaitant draudimus, muitus ir kitokias išlaidas, Tiekėjo patirtas vykdant Sutartyje numatytus įsipareigojimus.

11.4. Sutarties kainos peržiūra atliekama Specialiosiose sąlygose nustatyta tvarka.

12. ATSISKAITYMO TVARKA

12.1. Išankstinis mokėjimas (avansas) (jei taikoma)

12.1.1. Bendrųjų sąlygų 12.1 poskyrio sąlygos taikomos tuo atveju, jei Specialiosiose sąlygose yra nurodyta, kad Tiekėjui mokamas išankstinis mokėjimas (avansas) (toliau – **Avansas**).

12.1.2. Pirkėjas sumoka Tiekėjui ne didesnę kaip Specialiosiose sąlygose nurodyto dydžio Avansą.

12.1.3. Jei Specialiosiose sąlygose to reikalaujama, Tiekėjas, norėdamas gauti Avansą, kreipdamasis dėl Avanso išmokėjimo, ne vėliau kaip per 10 (dešimt) darbo dienų nuo Sutarties įsigaliojimo dienos kartu su išankstinio mokėjimo sąskaita Pirkėjui turi pateikti Avanso užtikrinimą – banko garantiją arba draudimo bendrovės laidavimo draudimo raštą arba kitą sutartinių įsipareigojimų įvykdymo užtikrinimą ne mažesnei kaip Specialiosiose sąlygose prašomo Avanso dydžio sumai (toliau – **Avanso užtikrinimas**).

Pastaba. Kai Specialiosiose sąlygose nurodoma, kad Pirkėjas reikalauja pateikti kredito unijos išduotą Avanso užtikrinimą, šio poskyrio nuostatos taikomos pagal poreikį ir Pirkėjas gali nusimatyti papildomus reikalavimus Specialiosiose sąlygose tokio Avanso užtikrinimo pateikimui, atitinkančius įstatymų bei kitų teisės aktų nuostatas.

12.1.4. Prieš pateikdamas Avanso užtikrinimą, Tiekėjas gali prašyti Pirkėjo patvirtinti, kad Pirkėjas sutinka priimti Tiekėjo siūlomą Avanso užtikrinimą. Tokiu atveju, Pirkėjas privalo atsakyti Tiekėjui ne vėliau kaip per 3 (tris) darbo dienas nuo Tiekėjo prašymo gavimo dienos.

12.1.5. Avanso užtikrinimu bankas (draudimo bendrovė) privalo neatšaukiamai ir besąlygiškai įsipareigoti ne vėliau kaip per 15 (penkiolika) dienų nuo Pirkėjo raštiško pranešimo apie Sutarties neįvykdymą ar Sutarties nutraukimą dėl Tiekėjo kaltės, sumokėti Pirkėjui sumą, neviršijančią išmokėto Avanso sumos ir užtikrinimo sumos, pinigus pervedant į Pirkėjo sąskaitą.

12.1.6. Bankas (draudimo bendrovė) neturi teisės reikalauti, kad Pirkėjas pagrįstų savo reikalavimą. Pirkėjas pranešime bankui (draudimo bendrovei) nurodys, kad Avanso užtikrinimo suma jam priklauso dėl to, kad Tiekėjas iš dalies ar visiškai neįvykdė Sutarties sąlygų ir (arba) ji buvo nutraukta dėl Tiekėjo kaltės ir Tiekėjas negrąžino Avanso.

12.1.7. Avanso užtikrinimo suma turi būti nurodoma ir išmokama eurais.

12.1.8. Avanso užtikrinimas turi būti surašytas lietuvių arba kita kalba (esant Pirkėjo prašymui, turi būti pateiktas vertimas į lietuvių kalbą).

12.1.9. Avanso užtikrinimas, neatitinkantis šiame Sutarties poskyryje nustatytų reikalavimų, nebus priimamas.

12.1.10. Jei Sutarties vykdymo metu Avanso užtikrinimą išdavęs bankas (draudimo bendrovė) negali įvykdyti savo įsipareigojimų, Pirkėjas gali raštu pareikalauti Tiekėjo per 10 (dešimt) darbo dienų pateikti naują Avanso užtikrinimą, tokiomis pačiomis sąlygomis kaip ir ankstesnysis.

12.1.11. Pirkėjas sumoka Tiekėjui avansą per Specialiosiose sąlygose numatytą terminą nuo išankstinio mokėjimo sąskaitos ir Avanso užtikrinimo (jei taikoma) gavimo dienos. Sumokėto avanso suma išskaitoma iš mokėtinos sumos.

12.1.12. Nutraukus Sutartį, Tiekėjas privalo grąžinti Pirkėjui gautą Avansą per 5 (penkias) darbo dienas (jeigu dalis Prekių pristatyta, Pirkėjas jas yra priėmęs ir jomis gali naudotis pagal paskirtį – grąžinama ta Avanso dalis, kuri viršija Pirkėjo priimtų Prekių kainą). Jei Tiekėjas negrąžina gauto Avanso, Pirkėjas pasinaudoja Avanso užtikrinimu (jei taikoma). Tais atvejais, jei nebuvo taikytas Bendrųjų sąlygų 12.1.3 punktas, Tiekėjas turi sumokėti Specialiosiose sąlygose nurodyto dydžio netesybas, skaičiuojamas nuo grąžintinos Avanso sumos už laikotarpį nuo Avanso išmokėjimo iki jo grąžinimo.

12.2. Mokėjimų tvarka

12.2.1. Tiekėjas išrašo Sąskaitą tik Šalims pasirašius Prekių perdavimo–priėmimo aktą, jeigu kitaip nenumatyta Specialiosiose sąlygose:

12.2.1.1. elektroninę sąskaitą faktūrą, atitinkančią Europos elektroninių sąskaitų faktūrų standartą, kurio nuoroda paskelbta 2017 m. spalio 16 d. Komisijos įgyvendinimo sprendime [\(ES\) 2017/1870](#) dėl nuorodos į Europos elektroninių sąskaitų faktūrų standartą ir sintaksių sąrašo paskelbimo pagal Europos Parlamento ir Tarybos direktyvą [2014/55/ES](#) (toliau – **Europos elektroninių sąskaitų faktūrų standartas**), Tiekėjas gali pateikti pasirinktomis priemonėmis;

12.2.1.2. Europos elektroninių sąskaitų faktūrų standarto neatitinkančią elektroninę sąskaitą faktūrą Tiekėjas gali teikti tik naudodamasis Sąskaitų administravimo bendrosios informacinės sistemos (toliau – **SABIS**) priemonėmis.

12.2.2. Pirkėjas elektronines sąskaitas faktūras priima ir apdoroja naudodamasis informacinės sistemos SABIS priemonėmis, išskyrus jeigu mobilizacijos, karo ar nepaprastosios padėties atveju yra informacinės sistemos SABIS pažeidimų, dėl kurių negalimas Pirkėjo ir Tiekėjo bendravimas ir keitimasis informacija naudojantis SABIS.

12.2.3. Išankstinio mokėjimo sąskaitas (jeigu Specialiosiose sąlygose yra numatytas Avanso mokėjimas) Tiekėjas privalo pateikti šiame Sutarties poskyryje nustatyta tvarka.

12.2.4. Pirkėjas atlieka mokėjimus už Prekes Specialiosiose sąlygose nustatytais terminais.

12.2.5. Už mokėjimų pagal Sutartį vėlavimus, Pirkėjui taikomos netesybos Specialiosiose sąlygose nustatyta tvarka.

12.2.6. Jei Prekės pristatomos dalimis, aukščiau nurodyta atsiskaitymo tvarka galioja kiekvienai tokiai daliai, jei Specialiosiose sąlygose nenustatyta kitaip.

12.2.7. Jeigu Šalys sudaro trišalį susitarimą su subtiekejū, Pirkėjas privalo pervesti subtiekejū mokėtiną sumą į subtiekejū banko sąskaitą, nurodytą trišaliame susitarime, o likutį pervesti į Tiekėjo banko sąskaitą po to, kai pagal Sutarties ir trišalio susitarimo reikalavimus sudaromas pristatytų Prekių perdavimo–priėmimo aktas ir Tiekėjas pateikia Sąskaitą už Prekes Pirkėjui.

12.3. Kiti atsiskaitymo klausimai

12.3.1. Pirkėjas privalo pervesti mokėjimus Tiekėjui į Tiekėjo banko sąskaitą, nurodytą Specialiosiose sąlygose.

12.3.2. Pirkėjas turi teisę sumas, gautinas iš Tiekėjo, išskaityti iš mokėjimų Tiekėjui pagal Sutartį (vienašališkai daryti įskaitymus). Dėl šios priežasties Tiekėjas neturi teisės perleisti arba įkeisti reikalavimo teisių į gautinas pagal Sutartį sumas tretiesiems asmenims arba kitaip jomis disponuoti be Pirkėjo sutikimo.

12.3.3. Visi mokėjimai pagal Sutartį atliekami eurais.

12.3.4. Už pavėluotus mokėjimus pagal Sutartį mokančioji Šalis privalo sumokėti kitai Šaliai Specialiosiose sąlygose nurodyto dydžio netesybas.

13. KONFIDENCIALI INFORMACIJA

13.1. Šalys įsipareigoja laikytis konfidencialumo ir be kitos Šalies rašytinio sutikimo neatskleisti tos Šalies informacijos, nurodytos kaip konfidencialios, jokiems Šalies darbuotojams, su Šalimi susijusiems ar kitiems tretiesiems asmenims, kuriems nėra būtina šią informaciją naudoti jų darbo tikslais, išskyrus žemiau nurodytus atvejus.

13.2. Šalis turi teisę atskleisti kitos Šalies konfidencialią informaciją šiais atvejais:

13.2.1. konfidencialios informacijos atskleidimas yra būtinas tinkamam Šalies teisių ar pareigų pagal Sutartį įgyvendinimui – tačiau tokiu atveju informaciją galima atskleisti tik ta apimtimi, kiek tai yra reikalinga sutartinių teisių ar pareigų įgyvendinimui, ir tik tokiems tretiesiems asmenims, kuriems būtina, su sąlyga, kad konfidencialią informaciją gaunantys tretieji asmenys prisiima tokius pačius konfidencialumo įsipareigojimus, kokie yra nustatyti šioje Sutartyje. Jeigu tretieji asmenys atskleidžia konfidencialią informaciją, Šalis atsako už jų veiksmus kaip už savo;

13.2.2. konfidencialią informaciją yra būtina atskleisti pagal įstatymų bei kitų teisės aktų reikalavimus, įskaitant atvejus, kai to reikalauja viešojo administravimo subjektai, taip, kaip jie apibrėžti Lietuvos Respublikos viešojo administravimo įstatyme.

13.3. Prieš atskleisdama konfidencialią informaciją, Šalis privalo informuoti kitą Šalį (tiek, kiek tai nedraudžiama pagal įstatymus bei kitus teisės aktus) apie būtinybę arba gautą viešojo administravimo subjekto reikalavimą atskleisti konfidencialią informaciją ir imtis protingų priemonių, siekdama užtikrinti atskleistos informacijos konfidencialumą.

13.4. Šalis atsako:

13.4.1. už bet kokią neteisėtą, įskaitant atsitiktinį, kitos Šalies konfidencialios informacijos ar bet kurios jos dalies atskleidimą ar perdavimą arba konfidencialios informacijos neteisėtą naudojimą;

13.4.2. už tai, kad nesiėmė visų protingų veiksmų, kad išsaugotų ir apsaugotų kitos Šalies konfidencialią informaciją ar bet kurią jos dalį, užkirstų kelią tolesniam jos neteisėtam atskleidimui, perdavimui ar naudojimui.

13.5. Šalis nepagrįstai atskleidusi kitos Šalies konfidencialią informaciją privalo sumokėti kitai Šaliai Specialiosiose sąlygose nurodyto dydžio baudą.

14. ASMENS DUOMENŲ APSAUGA

14.1. Šalys įsipareigoja užtikrinti asmens duomenų saugumą bei asmens duomenų tvarkymą vykdyti teisėtai, vadovaujantis 2016 m. balandžio 27 d. priimto Europos Parlamento ir Tarybos reglamento ([ES](#)) [2016/679](#) dėl fizinių asmenų apsaugos tvarkant asmens duomenis ir dėl laisvo tokių duomenų judėjimo ir kuriuo panaikinama Direktyva [95/46/EB](#) (Bendrasis duomenų apsaugos reglamentas) ir kitų teisės aktų, reglamentuojančių asmens duomenų tvarkymą, nuostatomis.

14.2. Šalys patvirtina, kad jeigu siekiant užtikrinti tinkamą Sutarties vykdymą bus tvarkomi asmens duomenys, Šalys įsipareigoja sudaryti atskirą susitarimą dėl duomenų tvarkymo, kuriuo nustato duomenų tvarkymo dalyką ir trukmę, duomenų tvarkymo pobūdį ir tikslą, asmens duomenų rūšis ir duomenų subjektų kategorijas bei duomenų valdytojo prievoles ir teises.

15. INTELEKTINĖ NUOSAVYBĖ

15.1. Visi rezultatai ir su jais susijusios teisės, įgytos vykdant Sutartį, įskaitant intelektinės nuosavybės teises, išskyrus asmenines neturtines teises į intelektinės veiklos rezultatus, yra Pirkėjo nuosavybė, pereinanti Pirkėjui nuo Prekių perdavimo–priėmimo momento be jokių apribojimų, kurią Pirkėjas gali naudoti, publikuoti, perleisti ar perduoti be atskiro Tiekėjo sutikimo tretiesiems asmenims, jei Specialiosiose sąlygose nenumatyta kitaip ar intelektinės nuosavybės teisės negali būti perduodamos nuosavybės teise dėl Prekių pobūdžio ar (ir) Prekių gamintojo išimtinių teisių, patentų ir kt.

15.2. Tiekėjas įsipareigoja atlyginti nuostolius Pirkėjui dėl bet kokių reikalavimų, kylančių dėl intelektinės nuosavybės teisių, įskaitant, bet neapsiribojant, dėl patento, prekių ženklo, pramoninio dizaino savininko (naudotojo) teisės (registruojamos arba ne), teisės, kylančios iš paraiškų bet kurioms minėtoms teisėms įregistruoti, autoriaus teisės, duomenų bazių gamintojų (*sui generis*) teisės, firmų, įmonių, organizacijų, verslo pavadinimų ar vardų savininkų ir kitos panašios teisės ar įsipareigojimai, nepriklausomai nuo to, ar jie registruoti Lietuvos Respublikoje, ar kitose šalyse, ar neregistruotini, kaip numatyta Sutartyje, išskyrus atvejus, kai toks pažeidimas atsiranda dėl Pirkėjo kaltės.

15.3. Tiekėjas neturi teisės be išankstinio rašytinio Pirkėjo sutikimo naudoti Pirkėjo simbolių, pavadinimo ir ženklo reklamoje, rinkodaroje, taip pat naudotis Pirkėjo sukurtais intelektualiais veiklos rezultatais. Pažeidus reikalavimą, Tiekėjui taikoma Specialiosiose sąlygose nurodyta bauda.

16. PAREIŠKIMAI IR GARANTIJOS

16.1. Kiekviena iš Šalių pareiškia ir garantuoja kitai Šaliai, kad:

16.1.1. yra teisėtai priimti ir galioja visi būtini sprendimai, gauti leidimai bei sutikimai, taip pat teisėtai atlikti ir galioja kiti teisiniai veiksmai, reikalingi Sutarties sudarymui, galiojimui ir vykdymui;

16.1.2. sudarydama Sutartį, Šalis neviršija savo kompetencijos ir nepažeidžia jai taikomų įstatymų bei kitų teisės aktų, teismo ar arbitražo teismo sprendimų, administracinių aktų, sutarčių ar kitų prievolių pagal taikomą privatinę teisę, viešąją teisę, Europos Sąjungos teisę arba tarptautinę teisę;

16.1.3. Šalies atstovas turi visus reikiamus įgaliojimus sudaryti ir įvykdyti Sutartį. Šalies atstovas, sudarydamas ir pasirašydamas Sutartį, nepažeidžia Šalies įstatų, nuostatų ir kitų vidaus dokumentų, Šalies valdymo ir kitų organų ir (ar) kreditorių teisių ir teisėtų interesų, sudarydamas Sutartį jis Šalies ir Šalies organų narių, kreditorių atžvilgiu veikia sąžiningai ir protingai;

16.1.4. Šalis įvertino visas aplinkybes, turinčias esminės reikšmės Sutarties sudarymui ir jos vykdymui. Nė viena iš Sutartyje nurodytų sąlygų ir aplinkybių neturi neigiamos įtakos Šalies valiai sudaryti Sutartį tokiomis sąlygomis, kurios nurodytos Sutartyje, ir vykdyti iš Sutarties kylančius įsipareigojimus;

16.1.5. Sutartis sudaroma vadovaujantis sąžiningumo, protingumo, teisingumo ir Šalių lygiateisiškumo principais, nenaudojant apgaulės ar spaudimo. Šalys atskleidė viena kitai visą joms žinomą informaciją, turinčią esminės reikšmės Sutarties sudarymui ir jos vykdymui;

16.1.6. visi Šalies pareiškimai ir garantijos yra išsamūs ir nepalieka nutylėtų jokių aplinkybių, kurios darytų šiuos pareiškimus ar garantijas neteisingais.

16.2. Tiekėjas papildomai pareiškia ir garantuoja Pirkėjui, kad Tiekėjas, subtiekejai, jungtinės veiklos partneriai ir specialistai turi galiojančius ir teisėtus visus įstatymuose bei kituose teisės aktuose numatytus leidimus, licencijas, atestatus, teisės pripažinimo dokumentus, reikalingus vykdant Sutartį.

16.3. Tiekėjas pareiškia, kad parduodamų Prekių disponavimo, valdymo ir naudojimosi teisės nėra apribotos ir jokie tretieji asmenys neturi pretenzijų į Sutartimi perduodamas Prekes (įkeitimai, areštai ar pan.).

16.4. Tiekėjas įsipareigoja vykdant Sutartį laikytis aplinkos apsaugos, socialinės ir darbo teisės įpareigojimų, nustatytų Europos Sąjungos ir nacionalinėje teisėje, kolektyvinėse sutartyse ir VPĮ 5 priede nurodytose tarptautinėse konvencijose.

17. BENDRIEJI ATSAKOMYBĖS KLAUSIMAI

17.1. Netesybų sumokėjimas už vėlavimą ar pareigų pagal Sutartį pažeidimą neatleidžia Šalies nuo Sutartyje numatytų jos pareigų vykdymo.

17.2. Netesybų sumokėjimas ir (ar) Sutarties įvykdymo užtikrinimo gavimas nepanaikina Šalies teisės reikalauti, kad kita Šalis kompensuotų jos patirtus nuostolius. Šioje Sutartyje nustatytos netesybos yra laikomos minimaliais, neįrodinėtinais Šalių nuostoliais. Kiekviena iš Šalių turi teisę gauti iš kitos Šalies nuostolių, atsiradusių dėl kitos Šalies netinkamo įsipareigojimų pagal Sutartį vykdymo ar nevykdymo, neviršijant Pradinės sutarties vertės, jei teisės aktai nenumato, kad privalo būti kompensuota didesnė suma. Šiame punkte numatytas atsakomybės ribojimas netaikomas, jei žala atsirado dėl konfidencialumo įsipareigojimų, asmens duomenų apsaugą reglamentuojančių teisės aktų ar intelektinės nuosavybės teisių pažeidimo.

17.3. Tuo atveju, jei paaiškėja, kad kuris nors iš šioje Sutartyje pateiktų pareiškimų ar garantijų buvo iš esmės neteisingas, melagingas ar klaidinantis, Šalis pažeidėja nukentėjusiai Šaliai privalo atlyginti visus nuostolius, kuriuos nukentėjusioji Šalis patyrė dėl tokio neteisingo, melagingo ar klaidinančio pareiškimo ar garantijos.

17.4. Šioje Sutartyje numatytos teisių gynybos priemonės neapriboja Šalių teisės pasinaudoti kitomis teisėtomis teisių gynybos priemonėmis.

17.5. Atsakomybės apribojimai pagal Sutartį netaikomi, kai žala padaroma tyčia arba dėl didelio neatsargumo, padaroma neturtinė žala, sužalojama sveikata ar atimama gyvybė, taip pat kai padaroma žala (nuostoliai) tretiesiems asmenims, įskaitant atvejus, jeigu vienos Šalies padarytą žalą tretiesiems asmenims atlygina kita Šalis.

17.6. Pasibaigus Sutarties galiojimui, Šalys neatleidžiamos nuo atsakomybės už Sutarties pažeidimą. Pasibaigus Sutarties galiojimui, Šalys nepraranda teisės reikalauti atlyginti dėl Sutarties nevykdymo patirtus nuostolius bei sumokėti netesybas.

17.7. Jeigu Sutartis nutraukiama dėl esminio Sutarties pažeidimo pagal Bendrųjų sąlygų 22.2.1 papunktį ir (ar) Tiekėjas esminę Sutarties sąlygą, nurodytą Specialiųjų sąlygų 10 skyriuje, vykdo su dideliais ar nuolatiniais trūkumais, Tiekėjas įtraukiamas į nepatikimų tiekėjų sąrašą VPĮ 91 straipsnyje nustatyta tvarka. Atvejai, kuomet laikoma, kad esminė Sutarties sąlyga vykdoma su dideliais arba nuolatiniais

trūkumais nurodyti Specialiųjų sąlygų 10 skyriuje. Esminės Sutarties sąlygos vykdymas su dideliais arba nuolatiniiais trūkumais gali būti pripažįstamas ir kitais, Specialiosiose sąlygose nenurodytais, atvejais, įvertinus konkrečias esminės Sutarties sąlygos netinkamo vykdymo aplinkybes.

18. NENUGALIMA JĖGA (FORCE MAJEURE)

18.1. Atsakomybė pagal Sutartį netaikoma, taip pat Šalys gali būti visiškai ar iš dalies atleistos nuo civilinės atsakomybės šiais pagrindais:

18.1.1. dėl nenugalimos jėgos (*force majeure*) – taikomos Lietuvos Respublikos civilinio kodekso 6.212 straipsnio ir Lietuvos Respublikos Vyriausybės 1996 m. liepos 15 d. nutarimu Nr. 840 „Dėl Atleidimo nuo atsakomybės esant nenugalimos jėgos (*force majeure*) aplinkybėms taisyklių patvirtinimo“ patvirtintų taisyklių nuostatos;

18.1.2. dėl Europos Sąjungos valstybių veiksmų – kai prievolę pagal Sutartį įvykdyti neįmanoma dėl privalomų ir nenumatytų Europos Sąjungos valstybės institucijų veiksmų (aktų), kurių Šalys neturėjo teisės ginčyti ir šie veiksmai negalėjo būti iš anksto numatyti.

18.2. Šalis, prašanti ją atleisti nuo atsakomybės, privalo pranešti kitai Šaliai apie nenugalimos jėgos aplinkybes nedelsiant, bet ne vėliau kaip per 5 (penkias) dienas nuo tokių aplinkybių atsiradimo ar paaiškėjimo, pateikdama įrodymus, kad ji ėmėsi visų pagrįstų atsargumo priemonių ir dėjo visas pastangas, kad sumažintų išlaidas ar neigiamas pasekmes, taip pat pranešti galimą įsipareigojimų įvykdymo terminą. Šalis taip pat turi pateikti kitai Šaliai atitinkamą pranešimą, kai išnyksta įsipareigojimų nevykdymo pagrindas.

18.3. Pagrindas atleisti Šalį nuo atsakomybės atsiranda nuo nenugalimos jėgos aplinkybių atsiradimo momento arba, jeigu laiku nebuvo pateiktas pranešimas, nuo pranešimo pateikimo momento. Jeigu Šalis laiku neišsiunčia pranešimo arba neinformuoja, ji privalo kompensuoti kitai Šaliai žalą, kurią ši patyrė dėl laiku nepateikto pranešimo arba dėl to, kad nebuvo jokio pranešimo.

18.4. Jeigu nenugalimos jėgos (*force majeure*) aplinkybės tęsiasi ilgiau negu 1 (vieną) mėnesį nuo pranešimo apie jas gavimo dienos, bet kuri Šalis gali nutraukti Sutartį apie tai pranešusi kitai šaliai prieš 5 (penkias) darbo dienas. Nenugalima jėga nelaikoma tai, kad Šalis neturi reikiamų finansinių išteklių arba skolininko kontrahentai pažeidžia savo prievoles, arba skolininkas pažeidžia savo prievoles kontrahentams.

19. SUTARTIES NUOSTATŲ NEGALIOJIMAS

19.1. Jeigu kuri nors Sutarties nuostata yra arba tampa dalinai ar pilnai negaliojanti, Šalys privalo kuo skubiau sudaryti Susitarimą, ir juo pakeisti negaliojančią nuostatą kita nuostata, kuri, kiek tai yra įmanoma, turėtų tokį patį ekonominį ir teisinį efektą, kokio buvo siekta susitariant dėl negaliojančios Sutarties nuostatos. Tokia negaliojanti nuostata nedaro negaliojančiomis kitų Sutarties nuostatų, jeigu tai nepažeidžia įstatymų bei kitų teisės aktų ir galima daryti prielaidą, kad Sutartis būtų buvusi teisėtai sudaryta ir neįtraukus nuostatos, kuri yra negaliojanti.

19.2. Jeigu Specialiosiose sąlygose numatytas Bendrųjų sąlygų nuostatos pakeitimas yra arba tampa dalinai ar pilnai negaliojantis, negali būti taikoma tos Bendrųjų sąlygų nuostatos redakcija, buvusi iki pakeitimo. Tokiu atveju Šalys privalo veikti pagal Bendrųjų sąlygų 19.1 punktą.

20. SUTARTIES PAKEITIMAI

20.1. Sutarties sąlygos Sutarties galiojimo laikotarpiu negali būti keičiamos, išskyrus tokias Sutarties sąlygas, kurių keitimas numatytas Sutartyje ir (ar) galimas vadovaujantis VPĮ nuostatomis.

20.2. Sutarties pakeitimai įforminami Šalims sudarant Susitarimą.

20.3. Šalis, inicijuojanti Susitarimą, privalo pateikti kitai Šaliai pranešimą dėl Sutarties pakeitimo bei pagrindimą dėl to, jog yra faktinis ir teisinis pagrindas sudaryti Susitarimą. Kita Šalis per 5 (penkias) darbo dienas (arba per kitą Šalių raštu sutartą terminą) privalo išanalizuoti ir įvertinti gautą informaciją, pateikti savo pastabas ir pasiūlymus, pagrįstus Sutarties arba imperatyviomis įstatymų bei kitų teisės aktų nuostatomis.

20.4. Susitarimai įsigalioja nuo jų sudarymo, jei Susitarime nenurodyta kitaip. Susitarimą Pirkėjas privalo pavišinti VPI 33 ir 86 straipsniuose nustatyta tvarka.

20.5. Specialiosiose sąlygose nurodytų duomenų apie kontaktinius asmenis bei rekvizitų pasikeitimas nelaikomas Sutarties pakeitimu (išskyrus Tiekėjo, jungtinės veiklos Partnerio, subtiekejo ar specialisto pakeitimą kitu asmeniu) ir Šalis turi pakeisti tuos duomenis vienašališkai, informuodama apie tai kitą Šalį. Bet kuriuo atveju Sutarties pakeitimu negali būti iš esmės keičiama Sutartis.

21. SUTARTIES SUSTABDYMAS

21.1. Nesant Tiekėjo kaltės ir esant aplinkybėms, kurių Sutarties Šalis negalėjo numatyti Sutarties sudarymo metu, dėl kurių Sutarties Šalis negali vykdyti savo sutartinių įsipareigojimų ir (arba) esant kitoms nenumatytoms aplinkybėms, Sutarties šalys turi teisę inicijuoti Prekių (jų dalies) tiekimo sustabdymą iki atitinkamų aplinkybių pasibaigimo.

21.2. Prekių (jų dalies) tiekimas gali būti stabdomas esant bent vienai iš šių aplinkybių:

21.2.1. esant Bendrųjų sąlygų 18 skyriuje numatytoms nenugalimos jėgos aplinkybėms, sutartinių įsipareigojimų vykdymo terminai stabdomi nuo kliūtis atsiradimo momento arba jeigu apie ją nėra laiku pranešta, nuo pranešimo momento ir atnaujinami, kai minėtos aplinkybės nebetrukdo vykdyti Sutarties;

21.2.2. Pirkėjas Sutartyje nurodyta tvarka negali priimti Prekių (pavyzdžiui, nebaigta įrengti patalpa, kurioje turi būti įmontuojamos Prekės), o Tiekėjas dėl to negali vykdyti Sutarties;

21.2.3. dėl nenumatytų prekių, paslaugų ir (ar) darbų, susijusių su perkamu objektu, kurių poreikis paaiškėjo tik vykdant Sutartį;

21.2.4. ne dėl Pirkėjo kaltės vėluoja kitos Pirkėjo pirkimo sutarties, turinčios tiesioginės įtakos šiai Sutarčiai, vykdymas;

21.2.5. esant įrodymais pagrįstoms kliūtims ar trukdymams, sukeltiems Tiekėjui kitų trečiųjų asmenų ne dėl Tiekėjo ne laiku ar netinkamai pagal Sutarties sąlygas ir tvarką įvykdytų sutartinių įsipareigojimų;

21.2.6. pasikeitus galiojančiam teisės aktui ar įsigaliojus naujam teisės aktui, kuris turi įtakos šios Sutarties vykdymui;

21.2.7. sutartinių įsipareigojimų stabdymo būtinybė atsirado dėl sustabdyto / persikirstyto / negauto ir panašiai Pirkėjo Prekių pirkimui skirto finansavimo arba finansavimo trūkumo;

21.2.8. dėl teisminių (arbitražinių) ginčų su Pirkėju ar trečiaisiais asmenimis, kurių dalykas yra tiesiogiai susijęs su Sutarties vykdymu.

21.3. Jei Prekių (jų dalies) tiekimo stabdymas atliekamas dėl Bendrųjų sąlygų 21.2 punkte nurodytų aplinkybių ir tęsiasi ne ilgiau kaip 3 (tris) mėnesius, toks stabdymas laikomas Sutarties keitimu joje numatytomis sąlygomis ir įforminamas Sutarties 21.6 punkte nustatyta tvarka.

21.4. Jei Prekių (jų dalies) stabdymas vykdomas dėl kitų aplinkybių, nenurodytų Bendrųjų sąlygų 21.2 punkte ar (ir) Bendrųjų sąlygų 21.2 punkte nurodytos aplinkybės tęsiasi ilgiau nei 3 (tris) mėnesius ir (ar) nesilaikant šiame skyriuje nustatytos tvarkos, tai laikoma Sutarties keitimu, kuris turi būti atliekamas, vadovaujantis VPI nuostatomis ir įforminamas Sutarties 21.6 punkte nustatyta tvarka.

21.5. Sutartinių įsipareigojimų vykdymas gali būti stabdomas tik Sutarties galiojimo laikotarpiu tokia tvarka:

21.5.1. Atsiradus aplinkybėms, dėl kurių Tiekėjas negali vykdyti sutartinių įsipareigojimų, Tiekėjas apie tai nedelsdamas privalo informuoti Pirkėją. Tiekėjo rašytiniame prašyme turi būti nurodyta stabdymo aplinkybė (Bendrųjų sąlygų 21.2 punktas) ir aplinkybės atsiradimą bei galimą terminą pagrindžiantys

argumentai, objektyvūs faktai ir įrodymai. Pirkėjas, įvertinęs prašymą, ne vėliau kaip per 3 (tris) darbo dienas raštu informuoja Tiekėją apie priimtą sprendimą dėl sutartinių įsipareigojimų vykdymo stabdymo. Tiekėjui nepateikus konkrečių argumentų, faktų, pagrįstų įrodymais, Pirkėjas turi teisę raštu atsisakyti patvirtinti stabdymą.

21.5.2. Pirkėjui raštu informavus Tiekėją ir pateikus jam argumentuotą paaiškinimą, dėl kokių aplinkybių ir kuriam terminui yra būtina stabdyti sutartinių įsipareigojimų vykdymo terminą, Tiekėjas ne vėliau kaip per 3 (tris) darbo dienas raštu informuoja Pirkėją ir patvirtina, kad sutinka su stabdymu. Tiekėjas turi teisę prieštarauti sutartinių įsipareigojimų vykdymo stabdymui tik tuo atveju, jei Tiekėjas savo sąskaita ir jėgomis gali pašalinti atsiradusias aplinkybes, dėl kurių kilo būtinybė stabdyti sutartinių įsipareigojimų vykdymą.

21.5.3. Tiekėjas, gavęs Pirkėjo raštišką pranešimą apie stabdymą, privalo nedelsiant, bet ne vėliau kaip per 3 (tris) darbo dienas po patvirtinimo išsiuntimo Pirkėjui dienos, sustabdyti sutartinių įsipareigojimų ar jų dalies vykdymą. Jei sutartinių įsipareigojimų ar jų dalies vykdymas sustabdytas, Šalys negali vykdyti jokių jiems pagal Sutartį ar Sutarties dalį priskirtų įsipareigojimų.

21.6. Šalys sutartinių įsipareigojimų vykdymo stabdymą įformina rašytiniu susitarimu, nurodant priežastis ir sustabdymo terminą, bei pridedant dokumentus, patvirtinančius sustabdymo pagrindą, ir patvirtina Šalių įgaliotų atstovų parašais. Tokie susitarimai yra neatskiriama Sutarties dalis.

21.7. Sutartinių įsipareigojimų vykdymas stabdomas ne ilgesniam kaip konkrečios, pagrįstos aplinkybės egzistavimo laikotarpiui.

21.8. Šalys susitaria, kad sutartinių įsipareigojimų vykdymo sustabdymo terminas į Sutarties vykdymo terminą nėra įskaičiuojamas, jo metu sutartiniai įsipareigojimai nevykdomi ir už šį periodą Pirkėjas Tiekėjui nemoka jokių mokėjimų, baudų ar prastovų.

21.9. Jeigu Sutartyje numatytų prievolių įvykdymo terminai buvo sustabdyti Sutartyje nustatytais pagrindais, jie atnaujinami pasibaigus sustabdymą lėmusiems aplinkybėms arba Šalių susitarime nurodytam terminui, priklausomai nuo to, kuris įvyksta anksčiau. Tuo atveju, jeigu Sutartyje numatytų prievolių įvykdymo terminai atnaujinami anksčiau negu pasibaigia Šalių susitarime nurodytas sustabdymo terminas, Šalys Sutartyje numatytų prievolių įvykdymo terminų atnaujinimo datą įformina raštu.

21.10. Atnaujinus Sutarties vykdymą, neįvykdytų prievolių (jų dalies) įvykdymo terminai ir Sutarties galiojimas nukeliami tokiam terminui, kiek buvo likę laiko jų įvykdymui (Sutarties galiojimui) jų sustabdymo metu.

21.11. Jei sutartinių įsipareigojimų vykdymas buvo sustabdytas ilgesniam nei 3 (trijų) mėnesių laikotarpiui, praėjus šiam terminui, viena Šalis gali rašytiniu pranešimu kitos Šalies pareikalauti atnaujinti Sutarties vykdymą. Šaliai be pagrįstų aplinkybių neatnaujinus Sutarties vykdymo per 10 (dešimt) dienų nuo atitinkamo kreipimosi, kita Šalis gali nutraukti Sutartį, apie tai įspėjusi kitą Šalį prieš 10 (dešimt) dienų.

22. SUTARTIES NUTRAUKIMAS

Sutartis gali būti nutraukiama VPĮ 90 straipsnyje ir Sutartyje numatytais atvejais, įskaitant galimybę nutraukti Sutartį Šalių susitarimu.

22.1. Pretenzijos dėl Sutarties pažeidimų

22.1.1. Jeigu Šalis pažeidžia Sutartį arba įstatymus bei kitus teisės aktus, kita Šalis turi teisę pareikšti jai rašytinę pretenziją, nurodyti, kokią Sutarties ar įstatymų bei kitų teisės aktų nuostatą ir kokių būdu kita Šalis pažeidė bei nustatyti protingą terminą ištaisyti pažeidimą.

22.1.2. Pretenziją gavusi Šalis privalo nedelsdama, bet ne vėliau nei per 5 (penkias) darbo dienas, atsakyti į pretenziją ir nurodyti, kokių priemonių imsis siekdama ištaisyti pažeidimą per pretenzijoje nustatytą terminą arba motyvuotai pasiūlyti kitą pagrįstą terminą. Tiekėjo teisė siūlyti kitą terminą nelaikoma Pirkėjo pareiga tą terminą priimti. Pretenziją gavusios Šalies pasiūlytasis terminas pakeičia terminą, nurodytą pretenzijoje, tik jeigu kita Šalis jį patvirtina.

22.2. Sutarties nutraukimas Pirkėjo iniciatyva

22.2.1. Pirkėjas vienašališkai nutraukia Sutartį, įspėjęs Tiekėją raštu prieš ne trumpesnę nei 5 (penkių) dienų terminą, jeigu Tiekėjas padaro esminį Sutarties pažeidimą, nurodytą Specialiosiose sąlygose ar Sutarties pažeidimą, kuris atitinka esminio Sutarties pažeidimo požymius, nurodytus Lietuvos Respublikos civiliniame kodekse, ir, gavęs Pirkėjo pretenziją, per pretenzijoje nurodytą terminą neištaiso pažeidimo.

22.2.2. Pirkėjas turi teisę vienašališkai nutraukti Sutartį ar jos dalį raštu įspėjęs Tiekėją prieš ne trumpesnę nei 10 (dešimties) dienų terminą, jeigu:

22.2.2.1. Tiekėjui yra iškelta bankroto byla, pradėtas bankroto procesas ne teismo tvarka, jis tampa nemokus arba yra nemokumo tikimybė, sustabdo ūkinę veiklą ar susidaro įstatymuose ir kituose teisės aktuose nustatyta tvarka analogiška situacija;

22.2.2.2. Tiekėjo padėtis pasikeičia ir jis atitinka pirkimo dokumentuose nustatytą pašalinimo pagrindą;

22.2.2.3. pasikeičia teisės aktai, susiję su Sutarties objektu, Sutarties vykdymu, ar su Pirkėjo vykdoma veikla, kuriai buvo sudaryta Sutartis, ir dėl tokių pakeitimų Pirkėjas nusprendžia nutraukti Sutartį;

22.2.2.4. Pirkėjas nusprendžia nebevykdyti veiklos, kurios vykdymui Sutartimi įsigyjamos Prekės ir Sutarties poreikis išnyksta;

22.2.2.5. Pirkėjo valdymo organas priima sprendimą, dėl kurio Sutarties poreikis išnyksta;

22.2.2.6. pasikeičia (pablogėja) Pirkėjo finansinė padėtis ar Pirkėjas negauna arba netenka finansavimo ir dėl šios priežasties nusprendžia nutraukti Sutartį;

22.2.2.7. keičiasi Pirkėjo organizacinė struktūra – juridinis statusas, pobūdis ar valdymo struktūra ir tai gali turėti įtakos tinkamam Sutarties įvykdymui arba Sutarties poreikiui;

22.2.2.8. nebelieka perkamų Prekių poreikio;

22.2.2.9. Pirkėjas iš pirkimų priežiūrą atliekančių institucijų gauna nurodymą ar rekomendaciją nutraukti Sutartį;

22.2.2.10. Tiekėjas vėluoja pateikti Sutarties įvykdymo užtikrinimo pratęsimą ilgiau kaip 10 (dešimt) darbo dienų nuo paskutinio Sutarties įvykdymo užtikrinimo galiojimo termino pabaigos arba atsisako jį pateikti;

22.2.2.11. Tiekėjas atsisako pašalinti arba nepašalina Prekių trūkumų per Pirkėjo nustatytus protingus terminus;

22.2.2.12. Tiekėjas pažeidžia Sutartį arba įstatymus bei kitus teisės aktus ir per Pirkėjo rašytinėje pretenzijoje nurodytą terminą neištaiso pažeidimo;

22.2.2.13. Lietuvos Respublikos Vyriausybė Nacionaliniam saugumui užtikrinti svarbių objektų apsaugos įstatymo nustatyta tvarka priima sprendimą, patvirtinantį, kad Sutartis neatitinka nacionalinio saugumo interesų (taikoma, jeigu Pirkėjas veikia srityse, kurios laikomos nacionaliniam saugumui užtikrinti strategiškai svarbių ūkio sektorių dalimi, ar yra laikomas esminiu subjektu);

22.2.2.14. paaiškėja VPĮ 37 straipsnio 8 dalyje ir (ar) 47 straipsnio 8 dalyje nurodytos aplinkybės.

22.2.3. Sutartis laikoma niekine ir negaliojančia, jei nustatoma, kad Sutarties vykdymas prieštarauja Lietuvos Respublikoje įgyvendinamoms privalomoms tarptautinėms sankcijoms, kaip tai apibrėžta Sankcijų įstatyme ir kituose tarptautiniuose, Europos Sąjungos ir Lietuvos Respublikos teisės aktuose (bent vienai iš taikomų sankcijų). Sutarties negaliojimo momentas nustatomas vadovaujantis minėtu įstatymu.

22.2.4. Pirkėjas nedelsiant, bet ne vėliau kaip per 5 (penkias) dienas, vienašališkai nutraukia Sutartį arba sustabdo jos vykdymą privalomų tarptautinių sankcijų, kaip tai apibrėžta Sankcijų įstatyme ir kituose tarptautiniuose, Europos Sąjungos ir Lietuvos Respublikos teisės aktuose, įgyvendinimo laikotarpiui, apie tai įspėjęs Tiekėją raštu, jei Sutartis įsigaliojo iki šių tarptautinių sankcijų Lietuvos Respublikoje įgyvendinimo nustatymo. Draudžiama priimti naujas prievoles pagal Sutartį, kurių vykdymas prieštarautų Lietuvos Respublikoje įgyvendinamoms tarptautinėms sankcijoms.

22.2.5. Jei Sutartis nutraukiama dėl Tiekėjo esminio Sutarties pažeidimo ar Tiekėjui nepagrįstai nutraukus Sutarties vykdymą ne Sutartyje nustatyta tvarka, ir jeigu Specialiosiose sąlygose nėra numatyta, kad tinkamas Sutarties įvykdymas yra užtikrinamas Sutarties įvykdymo užtikrinimu, Tiekėjas įsipareigoja sumokėti Pirkėjui Specialiosiose sąlygose nurodyto dydžio baudą ir atlyginti nuostolius, susijusius su Sutarties nutraukimu. Jeigu Specialiosiose sąlygose yra numatyta, kad tinkamas Sutarties įvykdymas yra užtikrinamas Sutarties įvykdymo užtikrinimu, Tiekėjas įsipareigoja Pirkėjui sumokėti likusią dalį Specialiosiose sąlygose nurodyto dydžio baudos ir atlyginti nuostolius, susijusius su Sutarties nutraukimu, kiek jų nepadengia Sutarties įvykdymo užtikrinimas. Pirkėjui pareiškus reikalavimą atlyginti patirtus nuostolius, baudos suma įskaitoma į nuostolių atlyginimą.

22.2.6. Pirkėjas turi teisę vienašališkai nutraukti Sutartį ir kitais Specialiosiose sąlygose (jei taikoma) ir įstatymuose bei kituose teisės aktuose įtvirtintais atvejais.

22.2.7. Sutartis laikoma nutraukta kitą dieną po to, kai pasibaigia įspėjimo apie Sutarties nutraukimą terminas.

22.2.8. Tais atvejais, kai Tiekėjas pašalina pažeidimą ar išnyksta aplinkybės, dėl kurių buvo inicijuota Sutarties nutraukimo procedūra, Sutartis negali būti nutraukiama ir įspėjimas apie Sutarties nutraukimą netenka galios, jei Tiekėjas pateikia informaciją apie pažeidimo pašalinimą ar išnykusias aplinkybes, dėl kurių buvo inicijuota Sutarties nutraukimo procedūra.

22.3. Sutarties nutraukimas Tiekėjo iniciatyva

22.3.1. Tiekėjas turi teisę vienašališkai nutraukti Sutartį, įspėjęs Pirkėją raštu prieš ne trumpesnę nei 30 (trisdešimties) dienų terminą, jeigu Pirkėjas pažeidžia atsiskaitymo su Tiekėju terminus (išskyrus atvejus, kai Pirkėjas naudojasi savo teise sulaikyti mokėjimus), ir Pirkėjo skola Tiekėjui viršija 20 (dvidešimt) proc. Pradinės sutarties vertės ir Pirkėjas, gavęs Tiekėjo pretenziją, per 30 (trisdešimt) dienų nesumoka Tiekėjui mokėtinų sumų.

22.3.2. Tiekėjas turi teisę vienašališkai nutraukti Sutartį, įspėjęs Pirkėją raštu prieš ne trumpesnę nei 10 (dešimties) dienų terminą, jeigu:

22.3.2.1. Pirkėjui yra iškelta bankroto byla, pradėtas procesas dėl bankroto ne teismo tvarka, jis tampa nemokus arba yra nemokumo tikimybė, Pirkėjas sustabdo veiklą, arba įstatymuose ir kituose teisės aktuose numatyta tvarka susidaro analogiška situacija;

22.3.2.2. Pirkėjas pažeidžia Sutartį arba įstatymus bei kitus teisės aktus ir per Tiekėjo rašytinėje pretenzijoje nurodytą terminą neištaiso pažeidimo, išskyrus Bendrųjų sąlygų 22.3.1 punkte nustatytą atvejį.

22.3.3. Jeigu Bendrųjų sąlygų 22.3.1 punkte nurodytos aplinkybės yra susijusios tik su atskira dalimi arba atskiru Susitarimu, Tiekėjas turi teisę nutraukti Sutartį tik tos dalies atžvilgiu arba nutraukti tik tokį Susitarimą.

22.3.4. Tiekėjas turi teisę vienašališkai nutraukti Sutartį ir kitais įstatymuose bei kituose teisės aktuose įtvirtintais atvejais.

22.3.5. Jei Sutartis nutraukiama dėl Pirkėjo esminio Sutarties pažeidimo ar Pirkėjui nepagrįstai nutraukus Sutarties vykdymą ne Sutartyje nustatyta tvarka, Pirkėjas įsipareigoja sumokėti Tiekėjui Specialiosiose sąlygose nurodyto dydžio baudą ir atlyginti nuostolius, susijusius su Sutarties nutraukimu.

22.3.6. Sutartis laikoma nutraukta kitą dieną po to, kai pasibaigia įspėjimo apie Sutarties nutraukimą terminas.

22.3.7. Tais atvejais, kai per įspėjimo apie Sutarties nutraukimą terminą Pirkėjas pašalina pažeidimą arba išnyksta aplinkybės, dėl kurių buvo inicijuota Sutarties nutraukimo procedūra, Sutartis negali būti nutraukiama ir įspėjimas apie Sutarties nutraukimą netenka galios, jei Pirkėjas pateikia informaciją apie pažeidimo pašalinimą ar išnykusias aplinkybes, dėl kurių buvo inicijuota Sutarties nutraukimo procedūra.

22.4. Šalių teisės ir pareigos Sutarties nutraukimo atveju

22.4.1. Sutarties nutraukimas neturi įtakos ginčų nagrinėjimo tvarką nustatančių Sutarties sąlygų ir kitų Sutarties sąlygų, kurios pagal savo esmę lieka galioti ir po Sutarties nutraukimo, galiojimui.

22.4.2. Nutraukus Sutartį, Šalys privalo:

22.4.2.1. įsitikinti, jog iki Sutarties nutraukimo dienos pristatytos Prekės ir kiti atlikti veiksmai atitinka Sutarties reikalavimus ir Šalys dėl to viena kitai nebereikš pretenzijų;

22.4.2.2. atsiskaityti už iki Sutarties nutraukimo pristatytas Prekes, atitinkančias Sutarties reikalavimus;

22.4.2.3. per 10 (dešimt) dienų nuo pranešimo apie Sutarties nutraukimą gavimo dienos ar Susitarimo dėl Sutarties nutraukimo sudarymo dienos perduoti viena kitai visus dokumentus, kuriuos buvo būtina perduoti pagal Sutarties nuostatas.

23. PREKIŲ MODELIO AR GAMINTOJO KEITIMAS

23.1. Tiekėjas turi teisę keisti Prekių modelį ir (ar) gamintoją, jei yra visos toliau nurodytos sąlygos:

23.1.1. jei Tiekėjo pasiūlyme nurodytos Prekės nebegaminamos ar iš esmės sutriko jų tiekimas ir gautas gamintojo patvirtinimas ir (ar) Prekės, jų gamintojas kelia grėsmę nacionaliniam saugumui ir (ar) Prekių tiekimas prieštarauja Lietuvos Respublikoje įgyvendinamoms privalomoms tarptautinėms sankcijoms, kaip tai apibrėžta Sankcijų įstatyme ir (ar) Prekės, jų sudedamosios dalys ar (ir) gamintojas neatitinka VPĮ 45 straipsnio 2¹ dalies nuostatų;

23.1.2. jei keičiamos Prekės visiškai atitinka visus pirkimo dokumentų reikalavimus, yra ne prastesnės, o lygiavertės ar geresnės kokybės nei Tiekėjo pasiūlyme nurodytos Prekės ir Tiekėjas pateikia tai patvirtinančius dokumentus. Jeigu pirkimo procedūrų metu Tiekėjas buvo pateikęs Prekių pavyzdžius, pristatomos Prekės turi būti ne prastesnės kokybės nei pateikti pavyzdžiai;

23.1.3. jei Tiekėjas, ne vėliau kaip prieš 10 (dešimt) dienų iki numatomo Prekių keitimo, pateikė Pirkėjui rašytinį prašymą su keitimą pagrindžiančiais dokumentais bei gavo Pirkėjo rašytinį sutikimą. Pirkėjas turi teisę nesutikti su Prekės keitimu ir turi teisę nutraukti Sutartį, jei Tiekėjas nepateikė įrodymų ar jų pateikimas nepagrindžia keičiamos Prekės atitikimo pirkimo dokumentams ir lygiavertiškumo ar geresnės kokybės nei Sutartyje nurodytos Prekės;

23.1.4. Šalys sudarė rašytinį Susitarimą prie Sutarties dėl Prekių keitimo.

23.2. Šiame Bendrųjų sąlygų skyriuje nurodytu atveju Prekės turi būti pristatytos už ne didesnę nei pasiūlyme nurodytą kainą.

24. BENDRAVIMO TVARKA IR KALBA

24.1. Sutartis sudaroma lietuvių kalba. Jeigu Sutartis ar kuris nors ją sudarantis dokumentas sudaromas kita kalba arba išverčiamas į kitą kalbą, visais atvejais autentišku laikomas tik lietuvių kalba parengtas Sutarties tekstas (jei yra neatitikimų, pirmenybė teikiama lietuvių kalba parengtam tekstui).

24.2. Jeigu Šalis praneša kitai Šaliai apie savo naujus kontaktinius duomenis, tai po to, kai kita Šalis gauna tokį pranešimą, ji visus remiantis Sutartimi siunčiamus pranešimus ir informaciją turi siųsti pagal

naujuosius kontaktinius duomenis. Jei Šalis nepraneša apie kontaktinių duomenų pasikeitimą arba kol kita Šalis negauna tokio pranešimo, pranešimo išsiuntimas pagal paskutinius Šaliai žinomus kontaktinius duomenis laikomas tinkamu.

24.3. Jeigu pranešimas yra įteikiamas asmeniškai arba siunčiamas paštu ar per kurjerį, jis turi būti įteikiamas pasirašytinai ir laikomas gautu gavimo patvirtinime nurodytą dieną.

24.4. Jeigu pranešimas siunčiamas el. paštu, laikoma, kad Šalis jį gavo kitą darbo dieną.

24.5. Jeigu pranešimas siunčiamas keliais skirtingais būdais, laikoma, kad gavėjas jį gavo tada, kai jis gavo pirmesnįjį pranešimą.

25. PRETENZIJOS IR GINČŲ SPRENDIMAS

25.1. Bet kokie ginčai, nesutarimai ar reikalavimai, kylantys iš Sutarties arba susiję su Sutartimi, jos pažeidimu, nutraukimu ar galiojimu, visų pirma privalo būti sprendžiami derybomis tarp Šalių vadovų arba jų įgaliotų asmenų.

25.2. Jeigu Šalys neišsprendžia ginčo derybų būdu tuomet toks ginčas, nesutarimas ar reikalavimas, kylantis iš šios Sutarties arba susijęs su ja ar jos pažeidimu, nutraukimu arba negaliojimu, yra galutinai sprendžiamas Lietuvos Respublikos teismuose Lietuvos Respublikos įstatymuose nustatyta tvarka.

25.3. Kilę ginčai nesudaro pagrindo Šalims atsisakyti vykdyti savo prievolės pagal Sutartį.

UŽSAKOVAS

Pavadinimas
Įstaigos kodas
Adresas
Tel.
El. paštas

TIEKĖJAS

Pareigos
Vardas Pavardė

PREKIŲ PIRKIMO-PARDAVIMO SUTARTIES SPECIALIOSIOS SĄLYGOS

Sutarties pavadinimas	Pagalbinio ūkio pastato Vytauto g. 58, Kazlų Rūdoje, rekonstravimo į lopšelių-darželių (mokslo paskirties pastatą) III korpuso baldai ir integruota būtinė technika (Baldų gamyba, tiekimas ir montavimas)		
Sutarties data		Sutarties numeris	

1. SUTARTIES ŠALYS

1.1. Pirkėjas	1.1.1. Pavadinimas	
	1.1.2. Juridinio asmens kodas	
	1.1.3. Adresas	
	1.1.4. PVM mokėtojo kodas	
	1.1.5. Atsiskaitomoji sąskaita	
	1.1.6. Bankas, banko kodas	
	1.1.7. Telefonas	
	1.1.8. El. paštas	
	1.1.9. Šalies atstovas	
	1.1.10. Atstovavimo pagrindas	
1.2. Tiekėjas (jei Tiekėjas yra fizinis asmuo, skiltys atitinkamai pakoreguojamos. Jei Tiekėjas yra tiekėjų grupė, skiltys pildomos įterpiant kiekvieno grupės nario informaciją)	1.2.1. Pavadinimas	
	1.2.2. Juridinio asmens kodas	
	1.2.3. Adresas	
	1.2.4. PVM mokėtojo kodas	
	1.2.5. Atsiskaitomoji sąskaita	
	1.2.6. Bankas, banko kodas	
	1.2.7. Telefonas	
	1.2.8. El. paštas	
	1.2.9. Šalies atstovas	
	1.2.10. Atstovavimo pagrindas	

2. ATSAKINGI ASMENYS

2.1. Pirkėjo kontaktiniai asmenys, atsakingi už Sutarties vykdymą, Prekių priėmimą, Sąskaitų per informacinę sistemą SABIS priėmimą	(nurodyti padalinį / skyrių, pareigas, vardą, pavardę, tel., el. pašta)
2.2. Tiekėjo kontaktiniai asmenys, atsakingi už Sutarties vykdymą	(nurodyti padalinį / skyrių, pareigas, vardą, pavardę, tel., el. pašta)
3. SUTARTIES DALYKAS	

3.1. Sutarties dalykas	Tiekėjas įsipareigoja Sutartyje numatytais sąlygomis perduoti Pirkėjui Prekes - Baldų gamyba, tiekimas ir montavimas (toliau – Prekės). Išsamus Prekių aprašymas ir kiti reikalavimai tiekiamoms Prekėms nustatyti Sutarties priede Nr. [] „Techninė specifikacija“ (toliau – Techninė specifikacija) ir Sutarties priede Nr. [] „Pasiūlymas“.
3.2. Pirkimo pavadinimas ir numeris	Pagalbinio ūkio pastato Vytauto g. 58, Kazlų Rūdoje, rekonstravimo į lopšelių-darželį (mokslo paskirties pastatą) III korpuso baldai ir integruota buitinė technika, CVP IS Nr. []
3.3. Informacija apie Europos Sąjungos lėšomis finansuojamą projektą arba kitą projektą	Europos Sąjungos lėšomis bendrai finansuojamo projekto Nr. 24-001-P-0001, pavadinimas „Ikimokyklinio ugdymo paslaugų ir įvairialypio švietimo plėtra Kazlų Rūdos savivaldybėje“.
4. PREKIŲ PRISTATYMO TERMINAI IR PREKIŲ PERDAVIMO - PRIĖMIMO TVARKA	
4.1. Prekių pristatymo terminas, kai Prekės pristatomos vienu kartu	Tiekėjas Prekes (visą Prekių kiekį) įsipareigoja pagaminti pagal parengtą baldų projektą, pristatyti ir sumontuoti ne vėliau kaip per 10 (dešimt) mėnesių nuo projekto parengimo dienos šiuo adresu: Vytauto g. 58, Kazlų Rūdoje, Kazlų Rūdos savivaldybės Kazlų Rūdos vaikų lopšelio-darželio „Pušėlė“ III korpuse.
4.2. Prekių (ar jų dalies) pristatymo termino pratęsimas	Netaikoma
4.3. Užsakymų teikimo tvarka	Netaikoma
4.4. Dėl minimalios užsakymo vertės / apimties	Netaikoma
4.5. Kartu su Prekėmis pateikiami dokumentai	Turi būti pateikiami šie dokumentai nurodyti Sutarties priede Nr. [] „Techninė užduotis“. Tiekėjui nepateikus nurodytų dokumentų, laikoma, kad Paslaugos neatitinka Sutartyje nustatytų reikalavimų.
5. SUTARTIES KAINA IR ATSISKAITYMO TVARKA	
5.1. Sutarčiai taikomas kainos apskaičiavimo būdas	Fiksuotos kainos kainodara
5.2. Pradinės Sutarties vertė ir Sutarties kaina, kai taikoma <u>fiksuotos kainos</u> kainodara	Pradinės Sutarties vertė yra (nurodyti sumą skaičiais) Eur, (nurodyti sumą žodžiais) be pridėtinės vertės mokesčio (toliau – PVM). PVM sudaro (nurodyti sumą skaičiais) Eur, (nurodyti sumą žodžiais). Sutarties kaina yra (nurodyti sumą skaičiais) Eur, (nurodyti sumą žodžiais) Eur su PVM. Šioje Sutartyje Pradinės Sutarties vertė yra lygi Tiekėjo pasiūlymo kainai be PVM, nurodytai už visą pirkimo dokumentuose ir Sutartyje nurodytą Prekių kiekį ir (ar) apimtį.
5.3. Sutarties kainos / įkainių perskaičiavimas	Sutarties kaina bus perskaičiuojami: 5.3.1. dėl PVM tarifo pasikeitimo;

taikant peržiūros taisykles	5.3.2. dėl kitų mokesčių, lemiančių Prekių kainos pokytį, pasikeitimo (nurodyti mokesčius, dėl kurių bus atliekamas perskaičiavimas); 5.3.3. dėl kainų lygio pokyčio;
5.3.1. Sutarties kainos / įkainių peržiūra dėl PVM tarifo pasikeitimo	Jeigu Sutarties vykdymo metu pasikeičia PVM mokėjimą reglamentuojantys teisės aktai, darantys tiesioginę įtaką Tiekėjo tiekiamų Prekių Sutartyje nurodytai kainai / įkainiams, Sutarties kaina / įkainiai perskaičiuojami nekeičiant Prekių kainos / įkainio be PVM. Perskaičiuota Sutarties kaina / Prekių įkainiai įforminami Susitarimu ir turi būti taikomi nuo naujo PVM įvedimo datos (nepriklausomai nuo to, kada pasirašytas Susitarimas).
5.3.2. Sutarties kainos / įkainių peržiūra dėl kitų mokesčių, lemiančių Prekių kainos / įkainių pokytį, pasikeitimo	Jeigu Sutarties vykdymo metu pasikeičia kitų (ne PVM) mokesčių, lemiančių Tiekėjo tiekiamų Prekių Sutartyje nurodytos kainos / įkainių pokytį, mokėjimą reglamentuojantys teisės aktai (pavyzdžiui, dėl akcizų pokyčių ir pan.), Sutartyje nurodyta Sutarties kaina / įkainiai perskaičiuojami juos didinant arba mažinant. Peržiūra įforminama Susitarimu, kuris tampa neatskiriama Sutarties dalimi. Perskaičiuota (-as) Sutarties kaina/įkainis taikoma (-as) tik tai Prekių daliai, kurios bus tiekiamos nuo Sutarties Šalies prašymo peržiūrėti kainą pateikimo dienos, ir tik tuo atveju, jei Prekių dalies kainos dedamąją, paveiktą mokesčių pokyčio, galima aiškiai išskirti pagal Sutarties kainodarą.
5.3.3. Sutarties kainos / įkainių peržiūra dėl kainų lygio pokyčio	5.3.3.1. Bet kuri Sutarties šalis Sutarties galiojimo metu turi teisę inicijuoti Sutarties kainos peržiūrą (keitimą) ne anksčiau kaip po 6 (šešių) nuo Sutarties įsigaliojimo dienos (jeigu peržiūra jau buvo atlikta – nuo Susitarimo dėl paskutinio perskaičiavimo pagal šį Specialiųjų sąlygų papunktį įsigaliojimo dienos), jeigu Vartojimo prekių ir paslaugų kainų pokytis (k), apskaičiuotas kaip nustatyta 5.3.3.6 papunktyje, viršija 5 procentus . Sutarties kainos peržiūra atliekama ne rečiau kaip 6 (šeši) mėnesiai. 5.3.3.2. Sutarties kaina peržiūrimi tik tai Sutarties daliai, kuri nėra išpirkta, t. y., Prekėms, kurios nėra priimtose ir apmokėtos. Vėlesnė Sutarties kainos peržiūra negali apimti laikotarpio, už kurį jau buvo atliktas peržiūra. 5.3.3.3. Jeigu Prekių tiekimas vėluoja dėl Tiekėjo kaltės, uždelstų pristatyti Prekių kaina nėra perskaičiuojami dėl kainų lygio kilimo (gali būti mažinami, tačiau negali būti didinami). 5.3.3.4. Atlikdamos Sutarties kainos peržiūrą Šalys vadovaujasi Valstybės duomenų agentūros viešai Oficialiosios statistikos portale paskelbtais Rodiklių duomenų bazės duomenimis arba kitų oficialių šaltinių duomenimis. Iš kitos Šalies reikalaujama pateikti oficialaus Valstybės duomenų agentūros ar kitos institucijos išduoto dokumento ar patvirtinimo. 5.3.3.5. Šalys privalo Susitarime nurodyti vartojimo prekių ir paslaugų indekso reikšmę laikotarpio pradžioje ir jo nustatymo datą,

	<p>indekso reikšmę laikotarpio pabaigoje ir jo nustatymo datą, kainų pokytį (k), perskaičiuotą Sutarties kainą, perskaičiuotą Pradinės Sutarties vertę.</p> <p>5.3.3.6. Nauja Sutarties kaina apskaičiuojami pagal žemiau pateiktą formulę:</p> $a_1 = a + \left(\frac{k}{100} \times a \right),$ <p>kur a – kaina (Eur be PVM)) (jei peržiūra jau buvo atlikta, tai po paskutinio perskaičiavimo) a_1 – perskaičiuota (pakeista) kaina (Eur be PVM) k – pagal vartotojų kainų indeksą apskaičiuotas Vartojimo prekių ir paslaugų kainų pokytis (padidėjimas arba sumažėjimas) (%). „k“ reikšmė skaičiuojama pagal formulę:</p> $k = \frac{\text{Ind}_{\text{naujausias}}}{\text{Ind}_{\text{pradžia}}} \times 100 - 100, \text{ (proc.)}$ <p>kur $\text{Ind}_{\text{naujausias}}$ – kreipimosi dėl kainos / įkainių peržiūros išsiuntimo kitai šaliai dieną paskelbtas naujausias vartojimo prekių ir paslaugų indeksas $\text{Ind}_{\text{pradžia}}$ – laikotarpio pradžios datos (mėnesio) vartojimo prekių ir paslaugų indeksas. Pirmojo perskaičiavimo atveju laikotarpio pradžia (mėnuo) yra Sutarties įsigaliojimo dienos mėnuo. Antrojo ir vėlesnių perskaičiavimų atveju laikotarpio pradžia (mėnuo) yra paskutinio perskaičiavimo metu naudotos paskelbto atitinkamo indekso reikšmės mėnuo.</p> <p>5.3.3.7. Skaičiavimams indeksų reikšmės imamos keturių skaitmenų po kablelio tikslumu. Apskaičiuotas pokytis (k) tolimesniems skaičiavimams naudojamas suapvalinus iki vieno skaitmens po kablelio, o apskaičiuotas įkainis „a_1“ suapvalinamas iki dviejų skaitmenų po kablelio.</p> <p>5.3.3.8. Šalis, siekianti Sutarties kainos peržiūros, privalo raštu kreiptis į kitą Šalį ir prašyme pateikti visą reikalingą informaciją: Sutarties pavadinimą, numerį, datą, neperduotų ir neapmokėtų Prekių sąrašą su kiekiais, indekso reikšmes su nuorodomis į viešus šaltinius Valstybės duomenų agentūros Oficialiosios statistikos portale arba kitus oficialius šaltinių duomenis, kita svarbi informacija. Prašyme Šalis neturi teisės nurodyti kito indekso ar prašyti perskaičiavimo pagal kitą indeksą nei nurodytas šioje procedūroje.</p> <p>5.3.3.9. Susitarimas turi būti sudarytas per 30 (trisdešimt) nuo Šalies pateikto tinkamo prašymo perskaičiuoti Sutarties kainą gavimo dienos.</p> <p>5.3.3.10. Susitarimu Šalys neturi teisės keisti procedūroje nurodytos tvarkos ar kitų Sutarties nuostatų, išskyrus, jei keitimas atliekamas pagal VPĮ nuostatas.</p>
<p>5.3.4. Sutarties kainos / įkainių peržiūra dėl kainų lygio pokyčio pagal Prekių grupių kainų pokyčius</p>	<p>Netaikoma</p>

5.4. Sutarties kainos / įkainių apskaičiavimas taikant kiekio (apimties) keitimo taisykles	Netaikoma
5.5. Atsiskaitymo su Tiekėju terminas ir tvarka	Pirkėjas atsiskaito su Tiekėju ne vėliau kaip per 30 (trisdešimt) nuo Sąskaitos gavimo dienos. Apmokėjimo sąlygos: 1) įvykdžius visus sutartinius įsipareigojimus, sumokama visa Sutarties kaina;
5.6. Avansas	Netaikoma
5.7. Avanso užtikrinimas	Netaikoma
6. PREKIŲ KOKYBĖ IR GARANTINIAI ĮSIPAREIGOJIMAI	
6.1. Garantinis terminas	Prekėms nustatomas Techninėje specifikacijoje nustatytas garantinis terminas, kuris yra 24 mėnesiai. Garantinis terminas, skaičiuojamas nuo Prekių perdavimo–priėmimo akto ar Sąskaitos (kai Prekių perdavimo–priėmimo aktas nėra pasirašomas) pasirašymo dienos.
6.2. Garantinė priežiūra	Garantinio termino laikotarpiu nustačius Prekių trūkumą, Tiekėjas turi ne vėliau kaip per 5 (penkių) dienų nuo rašytinės pretenzijos gavimo dienos pradėti Prekių trūkumą vertinimą ir pašalinti juos per protingą, su Perkančiąja organizacija suderintą terminą. Prekių trūkumą nustatymo bei šalinimo tvarka nustatyta Bendrųjų sąlygų 7 skyriuje.
6.3. Kokybinių kriterijų įgyvendinimo ir tikrinimo tvarka	Netaikoma
7. SUTARTIES VYKDYMUI PASITELKIAMI SUBTIEKĖJAI	
Sutarties vykdymui pasitelkiami subtiekJai ir (ar) specialistai	Sutarties vykdymui subtiekJai ir (ar) specialistai nepasitelkiami. arba Sutarties vykdymui pasitelkiami subtiekJai ir (ar) specialistai yra nurodyti Sutarties priede Nr. [...] „Sutarties vykdymui pasitelkiami subtiekJai ir (ar) specialistai“.
8. PRIEVOLIŲ PAGAL SUTARTĮ ĮVYKDYMO UŽTIKRINIMAS	
8.1. Prievolių pagal Sutartį įvykdymo užtikrinimas	Prievolių pagal Sutartį įvykdymas užtikrinamas: Netesybomis (delspinigiais, bauda); Pirmo pareikalavimo banko garantija; Kredito Unijos garantija; Draudimo bendrovės laidavimo draudimu; Pavedimu į Pirkėjo sąskaitą.
8.2. Sutarties įvykdymo užtikrinimo galiojimo terminas	Sutarties įvykdymo užtikrinimo galiojimo terminas turi būti ne trumpesnis nei Sutarties galiojimo terminas, t. y. ne trumpiau nei 11 mėnesių.
8.3. Sutarties įvykdymo užtikrinimo pateikimas	Tiekėjas ne vėliau kaip per 10 (dešimt) darbo dienų nuo Sutarties pasirašymo dienos turi pateikti Pirkėjui 5 proc. dydžio nuo Pradinės

	<p>Sutarties vertės, nurodytos Specialiųjų sąlygų 5.2 punkte, Sutarties įvykdymo užtikrinimą - pirmo pareikalavimo banko garantiją, arba draudimo bendrovės laidavimo draudimo raštą, arba pavedimą į Pirkėjo sąskaitą, atitinkančius Bendrųjų sąlygų 10 skyriaus reikalavimus. Esant poreikiui, gavus Tiekėjo prašymą, šis terminas gali būti pratęstas Šalių suderintam terminui.</p>
9. ŠALIŲ ATSAKOMYBĖ	
9.1. Pirkėjui taikomos netesybos už mokėjimų pagal Sutartį vėlavimą	<p>Jei Pirkėjas, gavęs tinkamai pateiktą ir užpildytą Sąskaitą, uždelsia atsiskaityti už tinkamai Tiekėjo suteiktas kokybiškas Paslaugas per Sutartyje nurodytą terminą, Tiekėjas nuo kitos nei nustatytas terminas dienos skaičiuoja Pirkėjui 0,02 (dvi šimtosios) procento dydžio delspinigius nuo neapmokėtos sumos be PVM už kiekvieną vėlavimo dieną.</p>
9.2. Tiekėjui taikomos netesybos	<p>9.2.1. Jeigu Tiekėjas vėluoja vykdyti užsakymą, tiekti Prekes ar ištaisyti jų trūkumus arba nevykdo kitų sutartinių įsipareigojimų, Pirkėjas nuo kitos nei nustatytas terminas dienos Tiekėjui skaičiuoja 0,02 (dvi šimtosios) procento dydžio delspinigius už kiekvieną uždelstą dieną nuo laiku neperduotų Prekių ar Prekių, turinčių trūkumų, kainos be PVM.</p> <p>9.2.2. Jeigu Tiekėjas vėluoja grąžinti dėl Tiekėjui mokėtinos sumos sumažinimo susidariusią permoką pagal Bendrųjų sąlygų 7.4.1.2 punktą, Pirkėjas nuo kitos nei nustatytas terminas dienos Tiekėjui skaičiuoja 0,02 (dvi šimtosios) procento dydžio delspinigius už kiekvieną uždelstą dieną nuo laiku negrąžintos permokos, kainos be PVM.</p> <p>9.2.3. Tiekėjas privalo sumokėti Pirkėjui netesybas per 30 (trisdešimt) dienų nuo Pirkėjo pareikalavimo, jeigu netesybų suma nėra išskaitoma iš Tiekėjui mokėtinos sumos.</p>
9.3. Tiekėjui / Pirkėjui taikoma bauda nutraukus Sutartį dėl esminio Sutarties pažeidimo ar nepagrįstai nutraukus Sutarties vykdymą ne Sutartyje nustatyta tvarka	<p>9.3.1. Nutraukus Sutartį dėl esminio Sutarties pažeidimo, nustatyto Sutarties Specialiosiose sąlygose, mokama 10 (dešimt) procentų dydžio bauda nuo Pradinės Sutarties vertės, nurodytos Specialiųjų sąlygų 5.2 punkte.</p>
9.4. Tiekėjui taikoma bauda dėl esamų subtiekėjų ar specialistų pakeitimo / naujų subtiekėjų pasitelkimo nesilaikant Bendrosiose sąlygose nurodytos subtiekėjų ir (ar) specialistų keitimo tvarkos	Netaikoma

9.5. Tiekėjui taikomos baudos dėl aplinkosauginių ir (arba) socialinių kriterijų nesilaikymo	Netaikoma
9.6. Tiekėjui / Pirkėjui taikoma bauda dėl konfidencialumo reikalavimų nesilaikymo	Netaikoma
9.7. Tiekėjui taikomos netesybos dėl pirkimo dokumentuose nustatytų Kokybinių kriterijų nepasiekimo Sutarties vykdymo metu	Netaikoma
9.8. Tiekėjui taikomos netesybos dėl Sutarties įvykdymo užtikrinimo nepratęsimo	Netaikoma
9.9. Tiekėjui taikoma bauda dėl Pirkėjo simbolių, pavadinimo ir ženklo reklamoje ar rinkodaroje naudojimo reikalavimų nesilaikymo bei draudimo naudotis Pirkėjo sukurtais intelektualiais veiklos rezultatais nesilaikymo	Netaikoma
9.10. Kitos netesybos	Netaikoma
10. ESMINĖS SUTARTIES SĄLYGOS	
10.1. Esminės Sutarties sąlygos	Sutarties dalykas, Sutarties kainos, apmokėjimo sąlygos ir tvarka, Prekių gamybos, pristatymo ir sumontavimo terminai, tiekiamų Prekių atitiktis Techninėje specifikacijoje nustatytiems reikalavimams, Prekių atitiktis patvirtintam projektui, garantinių įsipareigojimų vykdymas, garantinio aptarnavimo terminų laikymasis, Sutartinių įsipareigojimų įvykdymo terminai.
10.2. Dideli arba nuolatiniai esminės Sutarties sąlygos vykdymo trūkumai	Dideliais arba nuolatinais esminių Sutarties sąlygų vykdymo trūkumais laikomi šie atvejai: 10.2.1. Sutarties dalyko vykdymas netinkamai – kai Tiekėjas teikia paslaugas, kurios neatitinka Sutartyje, techninėje užduotyje ir / arba Paslaugų teikimo grafike nustatytų reikalavimų, ir / arba toks neatitikimas nustatomas 2 ar daugiau kartų, nepriklausomai nuo to, ar trūkumai vėliau buvo pašalinti.

	<p>10.2.2. Sutarties kainos ir / arba apmokėjimo sąlygų ir tvarkos pažeidimai – kai Tiekėjas be Pirkėjo sutikimo keičia kainodarą ar sąskaitose taiko kainas, neatitinkančias Sutarties nuostatų, ir toks pažeidimas nustatomas bent vieną kartą.</p> <p>10.2.3. Paslaugų teikimo kokybės pažeidimai – kai paslaugų kokybė neatitinka Sutartyje nustatytų kokybės reikalavimų ir trūkumai nėra pašalinami per Pirkėjo nustatytą protingą terminą, ir / arba tokie patys ar analogiški trūkumai nustatomi 2 ar daugiau kartų per Sutarties galiojimo laikotarpį.</p> <p>10.2.4. Paslaugų ar įsipareigojimų įvykdymo terminų pažeidimai – kai Tiekėjas vėluoja suteikti paslaugas daugiau kaip 5 darbo dienas, arba sistemingai (ne mažiau kaip 2 kartus) nesilaiko Sutartyje nustatytų paslaugų teikimo terminų.</p> <p>10.2.5. Kiti esminiai pažeidimai, kurie dėl savo pobūdžio, masto ar pasekmių iš esmės pažeidžia Pirkėjo interesus ir trukdo pasiekti Sutarties tikslą.</p>
11. SUTARTIES GALIOJIMAS IR KEITIMAS	
11.1. Sutarties sudarymas ir įsigaliojimas	<p>Ši Sutartis laikoma sudaryta, kai (pirma) ją pasirašo abi Šalys, ir (antra) pateikiamas Sutarties įvykdymo užtikrinimas.</p> <p>Sutartis galioja iki visiško prievolių įvykdymo (kol bus išnaudota Pradinės Sutarties vertė, bet jos terminas negali būti ilgesnis kaip 13 mėnesių atsižvelgus į Prekių priėmimo ir apmokėjimo už Prekes terminus ar kt. aplinkybes.</p>
11.2. Sutarties galiojimo termino pratęsimas	Netaikoma
12. SUTARTIES NUTRAUKIMAS	
12.1. Sutarties nutraukimo pagrindai	Sutartis gali būti nutraukiama rašytiniu Šalių susitarimu arba vienašališkai, Bendrosiose sąlygose nustatyta tvarka.
12.2. Esminiai Sutarties pažeidimai	<p>12.2.1. jeigu Tiekėjas nevykdo prisiimtų įsipareigojimų už Sutartyje nustatytą Sutarties kainą / įkainius;</p> <p>12.2.2. jeigu Tiekėjas nepateikia Sutarties įvykdymo užtikrinimo pratęsimo ilgiau kaip 30 (trisdešimt) dienų nuo galiojančio Sutarties įvykdymo užtikrinimo termino pabaigos Bendrosiose sąlygose nustatyta tvarka (išskyrus pirminį Sutarties įvykdymo užtikrinimą);</p> <p>12.2.4. jeigu Tiekėjas nesilaiko Sutartyje nustatytų Paslaugų teikimo terminų 2 (du) kartus iš eilės arba vėluoja suteikti Paslaugas daugiau nei 7 (septynias) dienas nuo Sutartyje nustatyto Paslaugų suteikimo termino;</p> <p>12.2.5. jeigu Tiekėjas pažeidžia Paslaugų suteikimo terminus ir priskaičiuotų netesybų už vėlavimą suma viršija 20 (dvidešimt) proc. Pradinės sutarties vertės;</p> <p>12.2.6. Tiekėjas pažeidžia Paslaugų suteikimo terminus ir dėl Paslaugų suteikimo vėlavimo Paslaugos tampa nebereikalingos;</p> <p>12.2.7. Tiekėjas daugiau kaip 2 (du) kartus suteikia Paslaugas, kurios neatitinka Sutartyje ir (ar) įstatymuose nustatytų reikalavimų Paslaugoms;</p>

	<p>12.2.8. Tiekėjo kvalifikacija tapo nebeatitinkančia pirkimo dokumentuose nustatytų Sutarties tinkamam vykdymui būtinų reikalavimų ir šie neatitikimai nebuvo ištaisyti per 14 (keturiolika) kalendorinių dienų nuo kvalifikacijos tapimo neatitinkančia dienos;</p> <p>12.2.9. Tiekėjas pažeidžia šios Sutarties nuostatas, reglamentuojančias konkurenciją, intelektinės nuosavybės ar konfidencialios informacijos valdymą;</p> <p>12.2.10. Tiekėjas 2 (du) kartus pažeidžia esminę Sutarties sąlygą.</p>
13. APLINKOSAUGINIAI IR SOCIALINIAI KRITERIJAI	
<p>13.1. Aplinkosauginių kriterijų nustatymo teisinis pagrindas</p>	<p>Taikomi aplinkos apsaugos kriterijai pagal Lietuvos Respublikos aplinkos ministro 2022 m. gruodžio 13 d. įsakymu Nr. D1-401 patvirtinto „Aplinkos apsaugos kriterijų taikymo, vykdant žaliuosius pirkimus, tvarkos aprašo“ 4.1 papunktį, 1 priedo II skyriaus „Pakuotės“ (Prekės pakuotė turi atitikti Lietuvos Respublikos pakuočių ir pakuočių atliekų tvarkymo įstatymo ir Lietuvos Respublikos aplinkos ministro 2002 m. birželio 27 d. įsakymu Nr. 348 „Dėl pakuočių ir pakuočių atliekų tvarkymo taisyklių patvirtinimo“ patvirtintų Pakuočių ir pakuočių atliekų tvarkymo taisyklių reikalavimus.) ir VII skyriaus „Baldai“ 7.1 papunktį (ne mažiau kaip 80 proc. balduose naudojamos medienos, medienos medžiagų ir gaminių turi būti iš FSC, PEFC arba lygiaverte sistema sertifikuotų miškų.):</p> <ul style="list-style-type: none"> • Tiekėjas sutarties vykdymo metu turės pateikti FSC, PEFC sertifikatus, gamintojo deklaracijas, tiekimo grandinės sertifikatus arba lygiaverčius įrodymus. • Tiekėjas patiekdamas Prekes Pirkėjui, pateikia Prekės antrinės pakuotės tinkamumą perdirbti (perdirbamumą) patvirtinančius dokumentus (pavyzdžiui, pakuotės aprašymo dokumentą, techninį dokumentą, dokumentą iš akredituotų laboratorijų ar pakuočių atliekų perdirbėjų, ar eksportuotojų iš tvarkytojų sąrašo, ar kitus lygiaverčius objektyvius įrodymus). Pateikti dokumentai turi aiškiai įrodyti, kad pakuotė gali būti surenkama, rūšiuojama ir perdirbama pagal Lietuvos Respublikoje ir Europos Sąjungoje taikomus reikalavimus. <p>Tiekėjas įsipareigoja užtikrinti, kad sutarties vykdymo metu tiekiami baldai atitiktų pirkimo dokumentuose nustatytus aplinkos apsaugos reikalavimus.</p> <p>Tiekėjas privalo savo lėšomis surinkti, išvežti ir teisės aktų nustatyta tvarka sutvarkyti visas baldų pristatymo ir montavimo metu susidariusias pakuotes bei kitas atliekas.</p> <p>Tiekėjas vykdydamas sutartį privalo laikytis reikšmingos žalos nedarymo (DNSH) principo, racionaliai naudoti išteklius, mažinti atliekų susidarymą ir užtikrinti žiedinės ekonomikos principų taikymą.</p>
<p>13.2. Su perkamomis Prekėmis susiję socialiniai kriterijai</p>	<p>Taikomi prieinamumo ir tinkamumo visiems naudotojams reikalavimai (socialiniai kriterijai).</p> <p>Tiekėjas įsipareigoja užtikrinti, kad tiekiami baldai atitiktų techninėje specifikacijoje nustatytus universalaus dizaino, prieinamumo, ergonomikos ir vaikų saugos reikalavimus.</p>

	Baldai turi būtī stabilūs, saugūs, neturēti aštrių briaunų, būtī pritaikyti intensyviāam naudojimui ugdymo īstaigoje, atitikti vaikų amžiaus grupių poreikius ir sudaryti sālūgas saugiam bei patogiam naudojimui įvairiems naudotojams.
15. SUTARTIES PRIEDAI	
15.1. Priedas Nr. 1	Pasiūlymas;
15.2. Priedas Nr. 2	1 p.o.d Techninė specifikacija. Baldai;
15.3. Priedas Nr. 3	Tiekėjo deklaracija;
15.4. Priedas Nr. 4	ir kt.
16. ŠALIŲ ATSTOVŲ PARAŠAI	
PIRKĖJAS	TIEKĖJAS
(nurodomos atstovo pareigos, vardas, pavardė)	(nurodomos atstovo pareigos, vardas, pavardė)
(parašas)	(parašas)

TIEKĖJO DEKLARACIJA DĖL APLINKOSAUGOS, DNSH, PRIEINAMUMO IR UNIVERSALIAUS DIZAINO REIKALAVIMŲ

(Data)

(Sudarymo vieta)

Aš, _____,
(tiekėjo pavadinimas)

patvirtinu, kad siūlomos prekės, paslaugos ir sutarties vykdymas:

1. Aplinkos apsaugos reikalavimai

- 1.1 atitinka Lietuvos Respublikos aplinkos apsaugos teisės aktų reikalavimus;
- 1.2 atitinka Lietuvos Respublikos aplinkos ministro įsakymu Nr. D1-508 patvirtinto Aplinkos apsaugos kriterijų taikymo, vykdam žaliuosius pirkimus, tvarkos aprašo reikalavimus;
- 1.3 užtikrina racionalų išteklių naudojimą, atliekų prevenciją ir pakuočių mažinimą.

2. DNSH principas

Patvirtiname, kad siūlomos prekės, paslaugos ir projektiniai sprendiniai:

- 2.1. nedaro reikšmingos žalos klimato kaitos švelninimo tikslams;
- 2.2 nedaro reikšmingos žalos prisitaikymo prie klimato kaitos tikslams;
- 2.3 skatina efektyvų energijos ir išteklių naudojimą;
- 2.4 prisideda prie atliekų prevencijos ir žiedinės ekonomikos principų įgyvendinimo;
- 2.5 nenumato draudžiamų ar ribojamų pavojingų medžiagų naudojimo.

3. Universalus dizainas ir prieinamumas

Patvirtiname, kad siūlomi projektiniai sprendiniai, baldai ir (ar) įranga:

- 3.1. parengti vadovaujantis universalus dizaino principais;
- 3.2. užtikrina saugų ir patogų naudojimą įvairioms naudotojų grupėms;
- 3.3. yra pritaikyti vaikų amžiui, ūgiui ir ugdymo paskirčiai;
- 3.4. atsižvelgia į darbuotojų ergonomiką;
- 3.5. užtikrina prieinamumo ir tinkamumo naudoti visiems naudotojams principų įgyvendinimą.

4. Patvirtinimas

Patvirtiname, kad Perkančiajai organizacijai pareikalavus pateiksime šių deklaracijų pagrindimui reikalingus dokumentus.

Patvirtiname, kad šie duomenys yra teisingi ir aktualūs pasiūlymo pateikimo dieną.

(Tiekėjo vadovo arba jo įgalioto asmens
pareigų pavadinimas*)

(Parašas*)

(Vardas ir pavardė*)

**Deklaracija pasirašoma atskirai elektroniniu parašu tuo atveju, kai joje nurodytas kitas nei visą pasiūlymą pasirašantis asmuo.*

Pirkimo sąlygų 10 priedas „, Sutarties projektas. 2
p.o.d. Įrangos tiekimas, pristatymas, montavimas ir
paleidimas“

PAGALBINIO ŪKIO PASTATO VYTAUTO G. 58, KAZLŲ RŪDOJE, REKONSTRAVIMO Į LOPŠELĮ-DARŽELĮ (MOKSLO PASKIRTIES PASTATĄ) III KORPUSO BALDŲ IR INTEGRUOTOS BUITINĖS TECHNIKOS (ĮRANGOS TIEKIMAS, PRISTATYMAS, MONTAVIMAS IR PALEIDIMAS) SUTARTIES PROJEKTAS

2026 m. _____ d. Nr. ____
Kazlų Rūda

Kazlų Rūdos Prezidento Kazio Griniaus Gimnazija, juridinio asmens kodas 190398583, kurios buveinė įregistruota adresu Atgimimo g. 1, LT-69415 Kazlų Rūda (toliau – **Užsakovas**), kuriai (-iam) atstovauja (*pareigos, vardas, pavardė*), veikiantis (-i) pagal (*dokumentas, kurio pagrindu veikia asmuo*), ir

(**Tiekėjas**), juridinio asmens kodas (*nurodomas kodas*), kurio buveinė įregistruota adresu (*nurodomas adresas*) (toliau – **Tiekėjas**), kuriai (-iam) atstovauja (*pareigos, vardas, pavardė*), veikiantis (-i) pagal (*dokumentas, kurio pagrindu veikia asmuo*),

toliau kartu vadinami Šalimis, o kiekvienas atskirai – Šalimi, sudarė šią sutartį (toliau – Sutartis):

PREKIŲ PIRKIMO–PARDAVIMO SUTARTIES BENDROSIOS SĄLYGOS

1. PAGRINDINĖS SĄVOKOS IR SUTARTIES AIŠKINIMAS

1.1. Sąvokos

1.1.1. Šioje Sutartyje didžiąja raide rašomos sąvokos turi paskiau nurodytas reikšmes:

1.1.1.1. **Bendrosios sąlygos** – Sutarties dalis, kuri vadinasi „Prekių pirkimo–pardavimo sutarties Bendrosios sąlygos“;

1.1.1.2. **Pirkėjas** – asmuo, kuris Specialiosiose sąlygose yra įvardytas kaip Pirkėjas, įsigyjantis Specialiosiose sąlygose ir Sutarties prieduose nurodytas Prekes;

1.1.1.3. **Pradinės sutarties vertė** – Specialiosiose sąlygose nurodyta vertė be pridėtinės vertės mokesčio (toliau – PVM);

1.1.1.4. **Prekės** – Specialiosiose sąlygose ir Sutarties prieduose nurodytos prekės (prekių pirkimas, nuoma, finansinė nuoma (lizingas), pirkimas išsimokėtinai, numatant jas įsigyti ar to nenumatant), taip pat įsigyjamų prekių pristatymo, montavimo, diegimo ir kitos jų parengimo naudoti paslaugos (toliau – su Prekėmis susijusios paslaugos), jeigu šios paslaugos tik papildo prekių tiekimą, kurias Tiekėjas įsipareigoja tiekti Pirkėjui pagal Sutartį ir galiojančių įstatymų bei kitų teisės aktų reikalavimus;

1.1.1.5. **Prekių perdavimo–priėmimo aktas** – dokumentas, kuriuo Tiekėjas perduoda, o Pirkėjas priima Prekes ir kuriuo Šalys patvirtina, kad pristatytos Prekės atitinka nustatytus reikalavimus. Jeigu Sutartyje yra numatytas Prekių pristatymas dalimis, Prekių perdavimo–priėmimo aktas gali būti sudaromas dėl kiekvienos dalies atskirai;

1.1.1.6. **Prekių trūkumai** – Prekių perdavimo–priėmimo metu ar Prekių garantinio termino galiojimo metu Pirkėjo, ar (ir) trečiųjų asmenų nustatyti Prekių kokybės neatitikimai Sutarties ar (ir) įstatymų bei kitų teisės aktų reikalavimams, Prekių gedimai, paslėpti defektai, veiklos sutrikimai ar pan., dėl kurių Prekių nebūtų galima naudoti tam tikslui, kuriam Pirkėjas (jas) ketino naudoti, arba dėl kurių Prekių

naudingumas sumažėtų taip, kad Pirkėjas, apie tuos trūkumus žinodamas, arba apskritai nebūtų tų Prekių pirkęs, arba nebūtų už Prekes mokėjęs tokio dydžio kainą;

1.1.1.7. **Sąskaita** – Tiekėjo išrašoma ir Pirkėjui apmokėjimui pateikiama sąskaita faktūra, PVM sąskaita faktūra ar kitas mokėjimo dokumentas už Tiekėjo perduotas bei Pirkėjo priimtas Prekes. Jeigu Sutartyje yra numatytas Prekių pristatymas dalimis, Sąskaita gali būti pateikiama dėl kiekvienos dalies atskirai;

1.1.1.8. **Specialiosios sąlygos** – Sutarties dalis, kuri vadinasi „Prekių pirkimo-pardavimo sutarties Specialiosios sąlygos“ ir kurioje yra nurodytos konkretaus pirkimo objekto įsigijimą aptariančios sąlygos (tokios kaip Pradinės sutarties vertė, Prekių tiekimo terminai ir pan.) bei kiti konkretūs duomenys (tokie kaip Šalys, Prekės ir pan.), išvardyti priedai, taip pat nurodyti Bendrųjų sąlygų pakeitimai ir papildymai (jeigu tokie padaryti);

1.1.1.9. **Susitarimas** – tai dokumentas, kurį Šalys sudaro keisdamos Sutarties sąlygas VPI leidžiama apimtimi;

1.1.1.10. **Sutarties kaina** – pagal Sutartį Tiekėjui mokėtina suma, įskaitant visus privalomus mokesčius ir išlaidas;

1.1.1.11. **Sutarties sąlygos** – Bendrosios sąlygos ir Specialiosios sąlygos kartu;

1.1.1.12. **Sutartis** – Prekių pirkimo-pardavimo sutartis, kurią sudaro Sutarties sąlygos, Specialiosiose sąlygose išvardyti priedai ir Susitarimai;

1.1.1.13. **Šalis** – Pirkėjas arba Tiekėjas, kiekvienas atskirai, priklausomai nuo konteksto;

1.1.1.14. **Šalys** – Pirkėjas ir Tiekėjas kartu;

1.1.1.15. **Tiekėjas** – asmuo, kuris Specialiosiose sąlygose yra įvardytas kaip Tiekėjas, tiekiantis Specialiosiose sąlygose nurodytas Prekes;

1.1.1.16. **VPI** – Lietuvos Respublikos viešųjų pirkimų įstatymas.

1.1.1.17. Kitų Sutartyje didžiąja raide rašomų sąvokų reikšmės yra nurodytos Sutarties tekste.

1.1.1.18. Sutartyje neapibrėžtos sąvokos suprantamos ir aiškinamos taip, kaip jas apibrėžia VPI ir kiti įstatymai bei teisės aktai, galiojantys Sutarties sudarymo ir vykdymo metu.

1.1.1.19. Kitos Sutartyje vartojamos sąvokos ir terminai turi bendrinę reikšmę arba artimiausią Sutarties pobūdžiui specialiąją reikšmę, jei Sutartyje nėra nustatyta ir paaiškinta kitokia jų reikšmė.

1.2. Sutarties aiškinimas

1.2.1. Sutartis yra sudaryta ir turi būti aiškinama pagal Lietuvos Respublikos teisės aktus.

1.2.2. Jei Bendrosios sąlygos ir (ar) Specialiosios sąlygos prieštarauja VPI ir kitų teisės aktų reikalavimams, taikomos VPI ir kitų teisės aktų nuostatos.

1.2.3. Diena Sutartyje reiškia kalendorinę dieną.

1.2.4. Darbo diena Sutartyje reiškia bet kurią dieną, išskyrus šeštadienį, sekmadienį ir švenčių dienas Lietuvoje, nurodytas Lietuvos Respublikos darbo kodekse.

1.2.5. Terminai pagal Sutartį yra skaičiuojami metais, mėnesiais, savaitėmis, darbo dienomis, kalendorinėmis dienomis ir valandomis ir minutėmis.

1.2.6. Kvalifikacija, rėmimasis kitų ūkio subjektų pajėgumais, Prekių apimtis, peržiūra suprantami taip, kaip nustatyta VPI bei jį įgyvendinančiuose teisės aktuose.

1.2.7. Jeigu Prekių perdavimo-priėmimo akto, kaip atskiro dokumento, reikalauti neprivaloma, Šalys susitaria, ir tai aiškiai nurodo Specialiosiose sąlygose, Prekių perdavimo-priėmimo aktu laikoma Sąskaita. Tais atvejais, kai išrašoma Sąskaita ir Prekių perdavimo-priėmimo aktas nepasirašomas, Sutarties nuostatos dėl Prekių perdavimo-priėmimo akto išrašymo taikomos ir Sąskaitos išrašymui.

1.2.8. Informuoti, pranešti, įspėti arba atsakyti reiškia pateikti informaciją, pranešimą, įspėjimą arba atsakymą Bendrosiose ir (ar) Specialiosiose sąlygose nustatyta tvarka.

1.2.9. Patvirtinti reiškia pateikti patvirtinimą raštu arba pasirašyti dokumentą be išlygų ar su išlygomis, išskyrus atvejus, kai asmuo, pasirašydamas dokumentą, nurodo, jog atsisako jį patvirtinti.

1.2.10. Jeigu Sutartyje nenurodyta kitaip, žodžiai, vartojami vienaskaitos forma taip pat reiškia ir daugiskaitą ir atvirkščiai, vienos giminės žodžiai apima ir kitos giminės atitinkamus žodžius, žodis asmuo reiškia tiek fizinius, tiek ir juridinius asmenis.

1.2.11. Jeigu Sutartyje nurodyta reikšmė skaičiais ir žodžiais skiriasi, vadovaujamosi žodžiais nurodyta reikšme.

1.2.12. Jei pateikiamos nuorodos į teisės aktus, turi būti taikomos aktualios teisės aktų redakcijos, jeigu nenurodyta kitaip.

1.3. Dokumentų viršenybė

1.3.1. Sutartį sudarantys dokumentai turi būti suprantami kaip papildantys vienas kitą. Bet kokio Sutarties dokumentų sąlygų neatitikimo ar neaiškumo atveju, toks neatitikimas ar neaiškumas pašalinamas dokumentus aiškinant tokia eilės tvarka:

1.3.1.1. Techninė specifikacija;

1.3.1.2. Specialiosios sąlygos;

1.3.1.3. Bendrosios sąlygos;

1.3.1.4. Pirkimo dokumentai (išskyrus techninę specifikaciją);

1.3.1.5. Pasiūlymas;

1.3.1.6. Kiti Specialiosiose sąlygose išvardinti priedai.

1.3.2. Tuo atveju, kai Šalių Susitarimu yra keičiamos Sutarties sąlygos, naujai sutartos Sutarties sąlygos turi viršenybę prieš pakeistasias.

1.3.3. Jeigu Šalys susitaria dėl Sutarties sąlygų arba priedo papildymo nauja sąlyga, neatitikimo ar neaiškumo atveju tokia sąlyga turi viršenybę atitinkamai kitų Sutarties sąlygų arba kitų to priedo sąlygų atžvilgiu.

1.3.4. Jeigu Šalys susitaria dėl naujo priedo, Šalys turi sutarti dėl naujojo priedo įtraukimo į priedų sąrašą vietos ir jo reikšmės aiškinant Sutartį. Jeigu naujas priedas yra įterpiamas į priedų sąrašą, jam turi būti suteikiamas eilės numeris su viršutiniu indeksu, atsižvelgiant į priedų eiliškumą ir svarbą (pavyzdžiui, priedas Nr. 4¹).

2. SUTARTIES DALYKAS

2.1. Tiekėjas įsipareigoja Sutartyje nustatytais sąlygomis ir tvarka perduoti Pirkėjui Prekes, atitinkančias Sutartyje nustatytus reikalavimus, o Pirkėjas įsipareigoja priimti Sutarties sąlygas atitinkančias ir tinkamai patiektas Prekes bei sumokėti Tiekėjui Sutartyje nurodytą kainą Sutartyje nustatytais sąlygomis ir tvarka.

2.2. Šalys, vykdydamos Sutartį, įsipareigoja laikytis visų Sutarties vykdymui taikytinų įstatymų bei kitų teisės aktų reikalavimų. Šalis turi teisę reikalauti, kad kita Šalis įvykdytų visus įstatymų bei kitų teisės aktų reikalavimus, taikomus Sutarties vykdymui. Nė viena iš Sutarties sąlygų nereiškia ir negali būti aiškinama kaip Pirkėjo atsisakymas įstatymuose bei kituose teisės aktuose numatytų ir Sutartimi neaptartų Pirkėjo kitų teisių ir garantijų, susijusių su netinkamu Prekių tiekimu ar jų kokybe, arba kaip Tiekėjo atsisakymas įstatymuose bei kituose teisės aktuose numatytų ir Sutartimi neaptartų Tiekėjo kitų teisių ir garantijų dėl atlyginimo už Prekes gavimo.

2.3. Tiekėjas privalo užtikrinti, kad Prekės atitiktų techninės specifikacijos reikalavimus ir Tiekėjo pasiūlymo sąlygas, būtų kokybiškos, tiekiamos tinkamai ir laiku, laikantis Sutarties sąlygų taip, kad tai labiausiai atitiktų Pirkėjo interesus, pagal geriausius visuotinai pripažįstamus profesinius, techninius standartus ir praktiką, panaudodamas visus reikiamus įgūdžius ir žinias.

3. TIEKĖJAS IR KITI SUTARTIES VYKDYMUI PASITELKIAMI ASMENYS

3.1. Kvalifikacija ir kiti Tiekėjo pasiūlymu prisiimti įsipareigojimai

3.1.1. Tiekėjas atsako už tai, kad visą Sutarties vykdymo laikotarpį Tiekėjas būtų kompetentingas, patikimas ir pajėgus (įskaitant ūkio subjektų, kurių pajėgumais remiasi Tiekėjas, pajėgumus) įvykdyti Sutarties reikalavimus:

3.1.1.1. turėtų teisę verstis ta veikla, kuri yra reikalinga Sutarčiai įvykdyti. Pirkėjui pareikalavus, Tiekėjas turi pateikti dokumentus, įrodančius, kad Sutartį vykdo tik tokią teisę turintys asmenys;

3.1.1.2. atitiktų tiekėjų kvalifikacijai pirkimo dokumentuose nustatytus reikalavimus bei neturėtų pirkimo dokumentuose nustatytų pašalinimo pagrindų;

3.1.1.3. laikytųsi Tiekėjo pasiūlyme nurodytų įsipareigojimų, įskaitant, bet neapsiribojant – atitiktų pasiūlyme nurodytų kriterijų, dėl kurių jo pasiūlymas buvo išrinktas ekonomiškai naudingiausiu (toliau – **Kokybiniai kriterijai**), reikšmes ir parametrus. Šiame papunktyje nurodytų įsipareigojimų laikymosi tikrinimo tvarka nustatoma Specialiosiose sąlygose;

3.1.1.4. užtikrintų nustatytų kokybės vadybos sistemos ir (arba) aplinkos apsaugos vadybos sistemos standartų taikymą, jeigu to reikalaujama pirkimo dokumentuose, ir turėtų tą patvirtinančius dokumentus;

3.1.1.5. atitiktų nacionalinio saugumo interesus bei nebūtų registruotas (nuolat gyvenantis ar turintis pilietybę) nepatikimomis laikomose valstybėse ar teritorijose, jei tokie reikalavimai buvo numatyti pirkimo dokumentuose.

3.1.2. Tuo atveju, kai Tiekėjas yra jungtinės veiklos sutarties pagrindu veikianti tiekėjų grupė, jos nariai Pirkėjui už Sutarties vykdymą atsako solidariai. Jeigu Tiekėjas remiasi ūkio subjektų pajėgumais, siekdamas atitikti finansinio ir ekonominio pajėgumo reikalavimus, Tiekėjas su tokiais ūkio subjektais už Sutarties vykdymą atsako solidariai (jeigu to buvo reikalaujama pirkimo dokumentuose).

3.1.3. Tiekėjas taip pat atsako už tai, kad Tiekėjas, Sutartį tiesiogiai vykdantys subtiekJai ir specialistai atitiktų jiems įstatymų bei kitų teisės aktų ir (arba) pirkimo dokumentų nustatytus profesinės kvalifikacijos ir kitus reikalavimus bei turėtų teisę verstis ta veikla, kuriai jie pasitelkiami.

3.2. SubtiekJų bei specialistų pasitelkimas ir keitimas

3.2.1. Tiekėjas įsipareigoja užtikrinti, kad Sutartį vykdys pirkime pasiūlyti ir kvalifikacijos bei kitus pirkimo dokumentuose nustatytus reikalavimus atitinkantys subtiekJai ir (ar) specialistai. Šių asmenų veiksmai vykdant Sutartį Tiekėjui sukelia tokias pačias pasekmes ir atsakomybę, kaip jo paties veiksmai. Tiekėjas atsako už savo subtiekJų ir specialistų veiksmus ar neveikimą.

3.2.2. Sutarties vykdymui pasitelkiami subtiekJai ir (ar) specialistai (jeigu tokie pasitelkiami) nurodomi Specialiosiose sąlygose.

3.2.3. Tiekėjas gali keisti ir (ar) pasitelkti subtieKėjus ir (ar) specialistus šiame Sutarties poskyryje nustatytais atvejais ir tvarka.

3.2.4. Naujas subtiekJas ar specialistas gali pradėti vykdyti jiems Tiekėjo pavestus įsipareigojimus pagal Sutartį ne anksčiau, nei bus pasirašytas Susitarimas.

3.2.5. Jei Tiekėjas pasitelkia naują subtieKėją arba pakeičia esamą subtieKėją ir (ar) specialistą, negavęs Pirkėjo raštiško sutikimo, arba sutartinius įsipareigojimus pagal Sutartį vykdo subtiekJai ir (ar) specialistai, neatitinkantys pirkimo dokumentuose nustatytų kvalifikacijos reikalavimų, kokybės vadybos sistemos ir (arba) aplinkos apsaugos vadybos sistemos standartų reikalavimų, reikalavimų dėl pašalinimo pagrindų nebuvimo, atitikties nacionalinio saugumo interesams bei reikalavimams nebūti registruotu (nuolat gyvenančiu ar turinčiu pilietybę) nepatikimomis laikomose valstybėse ar teritorijose (jei taikoma) ir Tiekėjo pasiūlyme nurodytų sąlygų pirkimo dokumentuose nustatytiems Kokybiniams kriterijams pagrįsti (jei taikoma), Tiekėjui taikoma Specialiosiose sąlygose nustatyto dydžio bauda.

3.2.6. Tiekėjas turi teisę Sutarties vykdymui pasitelkti naujus, Specialiosiose sąlygose nenurodytus

subtiekęjus, kurių pajėgumais Tiekėjas nesirėmė pirkimo dokumentuose numatytiems kvalifikacijos reikalavimams pagrįsti.

3.2.7. Sudarius Sutartį, tačiau ne vėliau negu Sutartis pradėdama vykdyti, Tiekėjas įsipareigoja Pirkėjui pranešti tuo metu žinomų subtiekęjų, kurių pajėgumais Tiekėjas nesirėmė pirkimo dokumentuose numatytiems kvalifikacijos reikalavimams pagrįsti, pavadinimus, juridinio asmens kodą, kontaktinius duomenis, jų atstovus.

3.2.8. Tiekėjas, bet kuriuo Sutarties vykdymo metu, subtiekęjus, kurių pajėgumais Tiekėjas nesirėmė pirkimo dokumentuose numatytiems kvalifikacijos reikalavimams pagrįsti, gali keisti savo nuožiūra.

3.2.9. Tiekėjas, bet kuriuo Sutarties vykdymo metu, ne vėliau nei prieš 5 (penkias) darbo dienas iki numatomo naujo subtiekęjo, kurio pajėgumais Tiekėjas nesirėmė pirkimo dokumentuose numatytiems kvalifikacijos reikalavimams pagrįsti, pasitelkimo ir (arba) keitimo apie tai privalo informuoti Pirkėją. Pirkėjas (jeigu buvo taikoma pirkimo dokumentuose) turi patikrinti, ar nėra subtiekęjo pašalinimo pagrindų ir subtiekęjo atitiktį nacionalinio saugumo interesams ir reikalavimams nebūti registruotu (nuolat gyvenančiu ar turinčiu pilietybę) nepatikimomis laikomose valstybėse ar teritorijose. Jeigu subtiekęjo padėtis neatitinka bent vieno iš nurodytų reikalavimų, Pirkėjas reikalauja pakeisti šį subtiekęją reikalavimus atitinkančiu subtiekęju. Pirkėjas per 5 (penkias) darbo dienas raštu informuoja Tiekėją apie sutikimą pasitelkti ir (ar) keisti naują subtiekęją, kurio pajėgumais Tiekėjas nesirėmė pirkimo dokumentuose numatytiems kvalifikacijos reikalavimams pagrįsti. Pirkėjui sutikus, Šalys pasirašo Susitarimą, kuris laikomas neatsiejama Sutarties dalimi.

3.2.10. Subtiekęjai, kurių pajėgumais Tiekėjas rėmėsi, kad atitiktų pirkimo dokumentuose nustatytus kvalifikacijos reikalavimus, gali būti keičiami tik šiais atvejais:

3.2.10.1. kai subtiekęjui iškelta bankroto byla, pradėtas bankroto procesas ne teismo tvarka, jis tampa nemokus arba yra nemokumo tikimybė, sustabdo ūkinę veiklą ar kai įstatymuose ir kituose teisės aktuose nustatyta tvarka susidaro analogiška situacija;

3.2.10.2. kai subtiekęjas dėl objektyvių priežasčių (pavyzdžiui, subtiekęjui atsisakius dalyvauti Sutarties vykdyme, nutrūkus teisiniams santykiams su Tiekėju ir pan.) negali vykdyti visų ar dalies Sutartyje numatytų įsipareigojimų;

3.2.10.3. Tiekėjas ar subtiekęjas privalo pakeisti subtiekęją, jei paaiškėja, kad jis neatitinka jam pirkimo dokumentuose keliamų reikalavimų.

3.2.11. Tiekėjo (ar subtiekęjų) specialistai, vykdantys Sutartį, gali būti keičiami šiais atvejais:

3.2.11.1. Tiekėjo iniciatyva dėl objektyvių priežasčių (pavyzdžiui, atostogų, ligos, nutrūkus darbo santykiams ir pan.), pateikus duomenis apie numatomą naujai skirti specialistą bei jo kvalifikaciją ir atitiktį kitiems pirkimo dokumentuose keliamiems reikalavimams patvirtinančius dokumentus;

3.2.11.2. Pirkėjo iniciatyva, jei Pirkėjas turi pagrįstą įtarimą, kad Tiekėjo Sutarties vykdymui paskirtas specialistas nekompetentingas vykdyti nustatytas pareigas;

3.2.11.3. Tiekėjas ar subtiekęjas privalo pakeisti specialistą, jei paaiškėja, kad jis neatitinka jam pirkimo dokumentuose keliamų reikalavimų.

3.2.12. Naujas specialistas ir (ar) subtiekęjas Tiekėjo prašymo pakeisti specialistą ir (ar) subtiekęją pateikimo metu turi atitikti pirkimo dokumentuose specialistui ir (ar) subtiekęjui keliamus reikalavimus ir Tiekėjo pasiūlyme nurodytas Kokybinių kriterijų reikšmes.

3.2.13. Tiekėjas privalo ne vėliau nei prieš 5 (penkias) darbo dienas iki numatomo subtiekęjo, kurio pajėgumais Tiekėjas rėmėsi, kad atitiktų pirkimo dokumentuose nustatytus kvalifikacijos reikalavimus, ir (ar) specialisto keitimo pateikti Pirkėjui šiuos dokumentus:

3.2.13.1. argumentuotą rašytinį prašymą pakeisti subtiekęją ir (ar) specialistą, paaiškinant keitimo aplinkybę. Pirkėjas pasilieka teisę paprašyti įrodymų, pagrindžiančių keitimo aplinkybę;

3.2.13.2. naujo subtiekęjo ir (ar) specialisto kvalifikaciją, atitiktį Kokybiniais kriterijams (jei taikoma), reikalaujamiems kokybės vadybos sistemos ir (arba) aplinkos apsaugos vadybos sistemos standartams (jei taikoma), pašalinimo pagrindų nebuvimą ir atitiktį nacionalinio saugumo interesams bei

reikalavimams nebūti registruotu (nuolat gyvenančiu ar turinčiu pilietybę) nepatikimomis laikomose valstybėse ar teritorijose (jei taikoma) įrodančius dokumentus pagal Sutarties reikalavimus.

3.2.14. Pirkėjas, gavęs Tiekėjo prašymą su kitais Sutartyje nurodytais dokumentais, per 5 (penkias) darbo dienas įvertina keitimo galimybę ir raštu informuoja Tiekėją apie sutikimą pakeisti subtiekęją, kurio pajėgumais Tiekėjas rėmėsi, kad atitiktų pirkimo dokumentuose nustatytus kvalifikacijos reikalavimus, ir (ar) specialistą. Pirkėjui sutikus, Šalys pasirašo Susitarimą, kuris laikomas neatsiejama Sutarties dalimi.

3.3. Jungtinės veiklos partnerių keitimas

3.3.1. Tiekėjas, vykdamas Sutartį kaip tiekėjų grupę, veikianti jungtinės veiklos sutarties pagrindu, turi teisę atsisakyti jungtinės veiklos partnerio (toliau – Partneris), jei dėl objektyvių ir pagrįstų aplinkybių Partneris nebegali vykdyti Sutarties, įskaitant, bet neapsiribojant atvejais, kai Partneris neatitinka VPI ar kitų teisės aktų nuostatų, kelia grėsmę nacionaliniam saugumui, Partneriui pritaikytos tarptautinės sankcijos kaip jos suprantamos Lietuvos Respublikos tarptautinių sankcijų įstatyme (toliau – Sankcijų įstatymas), Partnerio sunki finansinė būklė, lemianti Sutarties nevykdymą ir (ar) atsisakymą ją vykdyti ar atsirado kitos nenumatytos objektyvios priežastys, lemiančios Partnerio pasitraukimą iš jungtinės veiklos sutarties.

3.3.2. Tiekėjas, vykdamas Sutartį kaip tiekėjų grupę, turi teisę pakeisti Partnerį, jei dėl reorganizavimo, restruktūrizavimo ar bankroto procedūrų, pradinio Partnerio teises ir pareigas visiškai arba iš dalies perima kitas Partneris. Toks Partnerio pakeitimas negali lemti kitų esminių Sutarties pakeitimų ir taip negali būti siekiama išvengti VPI ir kitų teisės aktų taikymo.

3.3.3. Tiekėjas privalo ne vėliau nei prieš 10 (dešimt) darbo dienų iki numatomo Partnerio keitimo arba atsisakymo pateikti Pirkėjui šiuos dokumentus:

3.3.3.1. argumentuotą prašymą pakeisti Tiekėjo sudėtį ir įrodymus, pagrindžiančius bent vieną Partnerio atsisakymo ar keitimo aplinkybę, nurodytą Sutartyje;

3.3.3.2. naujos jungtinės veiklos sutarties ar esamos jungtinės veiklos sutarties pakeitimo projektą, kuriame, jeigu Partneris pasitraukia, turi būti nurodyta, kad pasitraukiančiojo Partnerio įsipareigojimus visa apimtimi perima pasiliekančysis Partneris ir (ar) naujai pasitelktas Partneris;

3.3.3.3. pasiliekančiojo ar naujai pasitelkiamo Partnerio kvalifikaciją patvirtinančius dokumentus. Visais atvejais pasiliekančiojo Partnerio ar naujai pasitelkto Partnerio kvalifikacija turi būti ne žemesnė nei pasitraukiančiojo Partnerio (atitinkanti pirkimo dokumentuose nustatytus kvalifikacijos reikalavimus, kuriuos atitiko pasitraukiantysis Partneris, ir atitinkanti pasitraukiančiojo Partnerio pasiūlyme nurodytą specialistų kvalifikaciją ir kitas sąlygas pirkimo dokumentuose nustatytiems Kokybiniais kriterijams pagrįsti (jei taikoma). Jei pasitelkiamas naujas Partneris, taip pat, vadovaujantis pirkimo dokumentuose nurodytais reikalavimais, pateikiami dokumentai, pagrindžiantys pasitelkiamo Partnerio pašalinimo pagrindų nebuvimą ir atitiktį nacionalinio saugumo interesams bei reikalavimams nebūti registruotu (nuolat gyvenančiu ar turinčiu pilietybę) nepatikimomis laikomose valstybėse ar teritorijose (jei taikoma).

3.3.4. Pirkėjas, gavęs Tiekėjo prašymą su kitais Sutartyje nurodytais dokumentais, per 10 (dešimt) darbo dienų įvertina keitimo galimybes ir raštu informuoja Tiekėją apie sutikimą arba apie nesutikimą atsisakyti ar pakeisti Partnerį. Pirkėjui sutikus, Šalys pasirašo Susitarimą, kuris laikomas neatsiejama Sutarties dalimi. Prieš Susitarimo pasirašymą, Pirkėjui pateikiama naujos jungtinės veiklos sutarties ar esamos jungtinės veiklos sutarties pakeitimo kopija arba nuorašas.

3.4. Susitarimai dėl tiesioginio atsiskaitymo su subtiekejais

3.4.1. Subtiekejams pageidaujant, Pirkėjas su jais atsiskaitys tiesiogiai. Pirkėjas numato tiesioginio atsiskaitymo galimybę su Sutartyje nurodytais subtiekejais tokiomis sąlygomis ir tvarka:

3.4.1.1. sudarius Sutartį, Tiekėjas ne vėliau negu Sutartis pradėdama vykdyti, įsipareigoja Pirkėjui raštu pateikti tuo metu žinomų subtiekejų pavadinimus, atstovus ir jų kontaktinius duomenis. Pirkėjas taip pat reikalauja, kad Tiekėjas informuotų apie minėtos informacijos pasikeitimus bei naujų subtiekejų pasitelkimą visu Sutarties vykdymo metu;

3.4.1.2. Pirkėjas ne vėliau kaip per 3 (tris) darbo dienas nuo Bendrųjų sąlygų 3.4.1.1 papunktyje nurodytos informacijos gavimo dienos raštu informuoja subtiekejus apie tiesioginio atsiskaitymo galimybę;

3.4.1.3. subtiekėjas, norėdamas pasinaudoti tokia galimybe, raštu pateikia prašymą Pirkėjui. Kai subtiekėjas išreiškia norą pasinaudoti tiesioginio atsiskaitymo galimybe, sudaroma trišalė sutartis tarp Pirkėjo, Tiekėjo ir šio subtiekėjo, kurioje aprašoma tiesioginio atsiskaitymo su subtiekeju tvarka, atsižvelgiant į Sutartyje ir subtiekimo sutartyje nustatytus reikalavimus;

3.4.1.4. tiesioginio atsiskaitymo su subtiekejais galimybė nekeičia Tiekėjo atsakomybės dėl Sutarties įvykdymo.

4. ŠALIŲ BENDRADARBIAVIMAS

4.1. Šalių bendradarbiavimo pareiga

4.1.1. Vykdydamos Sutartį, Šalys privalo maksimaliai bendradarbiauti ir operatyviai keistis informacija, taip pat pateikti viena kitai rašytinius pranešimus nedelsiant apie tai, kad atsirado ar egzistuoja bet koks įvykis, sąlyga ar aplinkybė, kuri gali paveikti Sutarties vykdymą ar sąlygoti jos pažeidimą.

4.1.2. Šalys įsipareigoja užtikrinti, kad viena kitai teiks dokumentus ir (ar) kitą informaciją, kurie yra būtini Šalių tinkamam įsipareigojimų įvykdymui pagal Sutartį.

4.1.3. Jeigu Šalis susiduria su Sutarties vykdymo kliūtimi, ji turi nedelsdama, bet ne vėliau kaip per 5 (penkias) darbo dienas, įspėti kitą Šalį apie tokias kliūtis ir imtis visų nuo jos priklausančių protingų priemonių toms kliūtims pašalinti.

4.2. Kontaktiniai asmenys

4.2.1. Kiekviena iš Šalių Sutarties sudarymo metu privalo paskirti kontaktinį asmenį, atsakingą už Sutarties vykdymą (pavyzdžiui, Prekių priėmimą, užsakymų teikimą ir gavimą ir kt.), ir nurodyti jų kontaktinius duomenis Specialiosiose sąlygose.

4.2.2. Tuo atveju, kai Šalis nori atšaukti paskirtą kontaktinį asmenį ir paskirti kitą asmenį arba nori paskirti kitą asmenį laikinai vykdyti kontaktinio asmens funkcijas kontaktinio asmens laikino negalėjimo vykdyti savo funkcijas laikotarpiu, Šalis privalo iš anksto apie tai informuoti kitą Šalį ir pateikti kitai Šaliai tokio asmens kontaktinius duomenis: vardą, pavardę, el. paštą ir telefono numerį.

4.2.3. Tuo atveju, kai paaiškėja, kad Šalies kontaktinis asmuo laikinai negali vykdyti savo pareigų (dėl ligos, traumos ar kitų nenumatytų priežasčių), Šalis privalo nedelsdama, bet ne vėliau nei kitą darbo dieną, paskirti kitą kontaktinį asmenį laikinai vykdyti kontaktinio asmens funkcijas ir pranešti apie tai kitai Šaliai. Keičiant kontaktinių asmenų funkcijas atliekančius asmenis Susitarimas, vadovaujantis Bendrųjų sąlygų 20.5 punktu, nesudaromas.

5. SUTARTIES VYKDYMO METU PATEIKIAMAI DOKUMENTAI

5.1. Jeigu Tiekėjas turi parengti ir (ar) pateikti Pirkėjui Prekių naudojimo instrukcijas, jos turi būti aiškios ir detalios, kad Pirkėjas, vadovaudamasis jomis, galėtų tinkamai naudoti patiektas Prekes.

5.2. Tuo atveju, kai pagal Sutartį turi būti vykdomi mokymai ir (arba) atliekami bandymai, Tiekėjas privalo perduoti Pirkėjui naudojimo instrukcijas prieš tokius mokymus ir (arba) bandymus, o po mokymų ir (arba) bandymų patikslinti ir papildyti naudojimo instrukcijas, atsižvelgdamas į mokymų ir (arba) bandymų eigą ir rezultatus.

5.3. Jei Prekių naudojimui būtiniems dokumentams reikalingas vertimas, su tuo susijusios išlaidos tenka Tiekėjui. Jei Tiekėjas Prekių naudojimui būtinus dokumentus verčia savarankiškai, jis atsako už šių dokumentų vertimo tikslumą.

6. PREKIŲ TIEKIMO PABAIGA IR PREKIŲ PRIĖMIMAS

6.1. Prekių tiekimo pabaiga

6.1.1. Prekių tiekimas laikomas užbaigtu, kai yra įvykdytos visos šios sąlygos:

6.1.1.1. Tiekėjas pristatė visas Prekes pagal Sutarties ir įstatymų bei kitų teisės aktų reikalavimus (ir kai suteiktos visos su Prekėmis susijusios paslaugos, jei to reikalaujama);

6.1.1.2. Tiekėjas perdavė Pirkėjui visą reikalingą dokumentaciją, įskaitant naudojimo instrukcijas, sertifikatus ir garantijas (jei to reikalaujama);

6.1.1.3. Tiekėjas apmokė Pirkėjo personalą, kaip naudoti Prekes (jeigu to reikalaujama);

6.1.1.4. buvo pasirašytas Prekių perdavimo–priėmimo aktas ar Prekių perdavimo–priėmimo aktai, jei numatytas Prekių pristatymas dalimis, ar kitas Sutartyje numatytas dokumentas, nuo kurio pasirašymo laikoma, kad Prekės buvo priimtos;

6.1.1.5. Tiekėjas įvykdė kitas sąlygas, numatytas įstatymuose bei kituose teisės aktuose, Sutartyje ir pasiūlyme, kurios turi būti įvykdytos tam, kad būtų laikoma, jog Prekių tiekimas yra užbaigtas, ir pateikė Pirkėjui tai įrodančius dokumentus.

6.2. Prekių perdavimas–priėmimas

6.2.1. Tiekėjas privalo pristatyti ir perduoti Prekes Pirkėjui, o Pirkėjas privalo kokybiškas ir Sutarties bei įstatymų ir kitų teisės aktų reikalavimus atitinkančias Prekes priimti. Prekės pristatomos Specialiosiose sąlygose nurodytais terminais ir adresu, pristatymą iš anksto suderinus su Pirkėju.

6.2.2. Prekės perduodamos Šalims pasirašant Prekių perdavimo–priėmimo aktą, kuris pasirašomas 2 (dviem) vienodą teisinę galią turinčiais egzemplioriais (išskyrus atvejus, kai Prekių perdavimo–priėmimo aktas pasirašomas saugiu elektroniniu parašu), po vieną kiekvienai Šaliai. Jeigu Prekių perdavimo–priėmimo akto, kaip atskiro dokumento, reikalauti neprivaloma, Šalys susitaria, ir tai aiškiai nurodo Specialiosiose sąlygose, jog Prekių perdavimo–priėmimo aktu laikoma Sąskaita.

6.2.3. Tiekėjui pristačius Prekes, Pirkėjas atlieka jų patikrinimą ir privalo:

6.2.3.1. ne vėliau kaip per 5 (penkias) darbo dienas nuo faktinio Prekių perdavimo priimti Prekes, pasirašydamas Prekių perdavimo–priėmimo aktą; arba

6.2.3.2. priimti Prekes su išlygomis, pasirašydamas Prekių perdavimo–priėmimo aktą ir Prekių patikrinimo metu sudarytą defektų aktą, kuriame Pirkėjas privalo nurodyti per Prekių priėmimą pastebėtus Prekių ar pateikiamų Tiekėjo dokumentų trūkumus ir tų trūkumų pašalinimo tvarką (toliau – **Defektų aktas**); arba

6.2.3.3. atsisakyti priimti Prekes ar jų dalį ir įteikti (arba išsiųsti) Defektų aktą Tiekėjui dėl netinkamų Prekių ar jų dalies.

6.2.4. Prekių perdavimo–priėmimo akte turi būti nurodoma data, kada Tiekėjas pristatė visas Prekes (ar atitinkamą jų dalį, kai Sutartyje numatytas pristatymas dalimis) ir pateikė visus reikiamus dokumentus.

6.2.5. Prekes, neatitinkančias Sutarties, įstatymų bei kitų teisės aktų (jei taikoma) reikalavimų, Tiekėjas privalo atsiimti savo sąskaita per Pirkėjo Defektų akte nustatytą terminą, taip pat Pirkėjo reikalavimu atlyginti tokių Prekių saugojimo išlaidas.

6.2.6. Jeigu nustatoma Prekių trūkumų, kurie nereiškia neatitikimo Sutartyje nustatytiems reikalavimams, ir jų pašalinimas netrukdo Pirkėjui naudotis Prekėmis pagal paskirtį, Pirkėjas gali priimti Prekes su išlygomis, sudaryti Defektų aktą ir nustatyti protingus terminus Tiekėjui pašalinti Prekių trūkumus. Tiekėjas privalo pašalinti Prekių trūkumus per Pirkėjo nurodytus protingus terminus, vadovaudamasis Bendrųjų sąlygų 7.3 poskyriu „Prekių trūkumų šalinimas“. Jeigu Tiekėjas praleidžia Prekių trūkumų pašalinimo terminus, taikomos Bendrųjų sąlygų 7.4 poskyrio „Pirkėjo teisės, Tiekėjui nepašalinus Prekių trūkumų“ nuostatos.

6.2.7. Jeigu Pirkėjas per 5 (penkias) darbo dienas nuo Prekių perdavimo–priėmimo akto gavimo nepateikia (neišsiunčia) Tiekėjui Defektų akto, laikoma, kad Pirkėjas Prekes priėmė ir joms pretenzijų neturi.

6.2.8. Prekių praradimo ar sugadinimo ar atsitiktinio žuvimo rizika Pirkėjui iš Tiekėjo pereina nuo faktinio tokių Prekių priėmimo momento.

6.2.9. Pirkėjas turi teisę naudotis Prekėmis tik po Prekių perdavimo–priėmimo akto pasirašymo.

6.2.10. Jeigu Tiekėjas Prekes pristatė per Specialiosiose sąlygose nustatytą Prekių pristatymo terminą, tačiau jos turi trūkumų ir Tiekėjas šių trūkumų neištaiso iki Specialiosiose sąlygose nurodyto Prekių pristatymo termino pabaigos, Tiekėjui iki tinkamų Prekių pristatymo dienos taikomos Specialiosiose sąlygose nurodyto dydžio netesybos.

7. TIEKĖJO GARANTINIAI ĮSIPAREIGOJIMAI

7.1. Garantiniai terminai (jei taikoma)

7.1.1. Prekėms taikomas teisės aktuose nustatytas ir (ar) gamintojo taikomas garantinis terminas, jeigu Tiekėjo pasiūlyme, techninėje specifikacijoje ar Specialiosiose sąlygose nėra nurodytas kitas garantinis terminas. Jeigu garantinis terminas nėra niekur nustatytas, Prekėms taikomas 24 (dvidešimt keturių) mėnesių garantinis terminas. Garantinis terminas pradedamas skaičiuoti nuo pristatytų Prekių perdavimo–priėmimo akto pasirašymo dienos.

7.1.2. Garantiniai terminai sustabdomi tiek laiko, kiek Pirkėjas negali tinkamai naudoti Prekių dėl nustatytų Prekių trūkumų, už kuriuos atsako Tiekėjas. Jeigu Pirkėjas dėl Prekių trūkumų negali naudoti tik apibrėžtos Prekių dalies, garantiniai terminai sustabdomi tik tokios dalies atžvilgiu.

7.1.3. Tiekėjas neatsako už Prekių trūkumus, kurie atsirado dėl Prekių normalaus susidėvėjimo, jų netinkamo naudojimo ar priežiūros arba Pirkėjo, jo personalo arba trečiųjų asmenų kaltės, su sąlyga, kad nėra Tiekėjo kaltės dėl tokių Prekių trūkumų, Prekių netinkamo naudojimo ar priežiūros.

7.2. Pretenzijos dėl Prekių trūkumų

7.2.1. Pirkėjas, per garantinius terminus nustatęs Prekių trūkumų, turi nedelsdamas, bet ne vėliau nei per 30 (trisdešimt) dienų ir ne vėliau nei iki garantinio termino pabaigos, pareikšti rašytinę pretenziją Tiekėjui ir nustatyti protingus terminus, jeigu jų nėra nustatyta Specialiosiose sąlygose, Prekių trūkumams pašalinti.

7.2.2. Tiekėjas privalo neatlygintinai pašalinti visus Prekių trūkumus, už kuriuos atsako Tiekėjas, per Pirkėjo pretenzijoje nustatytus protingus terminus, jeigu konkretūs terminai nėra nustatyti Specialiosiose sąlygose, kurie skaičiuojami nuo pretenzijos gavimo dienos.

7.2.3. Jei Tiekėjas nepripažįsta Prekių trūkumų, kiekviena iš Šalių gali kreiptis dėl nepriklausomos ekspertizės atlikimo. Jei Tiekėjas ilgiau nei 10 (dešimt) dienų nuo Pirkėjo kreipimosi neatsako arba

nepasitelkia nepriklausomo su Pirkėju suderinto (Pirkėjas negali nepagrįstai neduoti pritarimo Tiekėjui pasitelkti siūlomą ekspertą) eksperto ginčui spręsti ar (ir) jei ginčas užtruko ilgiau nei 30 (trisdešimt) dienų nuo Pirkėjo pirmojo kreipimosi, tai Pirkėjas turi teisę savarankiškai kreiptis dėl ekspertizės atlikimo. Tokiu atveju ekspertizės išlaidas padengia:

7.2.3.1. jei Prekės atitinka Sutartyje ir įstatymuose bei kituose teisės aktuose nurodytus reikalavimus – Pirkėjas;

7.2.3.2. jei Prekės neatitinka Sutartyje ir įstatymuose bei kituose teisės aktuose nurodytų reikalavimų – Tiekėjas.

7.2.4. Ekspertizės išvados Šalims yra privalomos.

7.2.5. Pirkėjas nepraranda teisės pareikšti pretenziją dėl Prekių trūkumų, o Tiekėjas turi pareigą neatlygintinai pašalinti visus Prekių trūkumus, nepriklausomai nuo to, ar tie trūkumai galėjo būti nustatyti Prekių perdavimo–priėmimo akto pasirašymo metu.

7.3. Prekių trūkumų šalinimas

7.3.1. Tiekėjas privalo nemokamai pašalinti Prekių trūkumus, sutaisydamas Prekes ar jų dalį arba pakeisdamas Prekę nauja Preke ar jos dalimi.

7.3.2. Pirkėjas privalo suteikti prieigą Tiekėjui atlikti Prekių trūkumų pašalinimą, kad Tiekėjas galėtų atlikti tai per nustatytus terminus. Jei Prekių trūkumai šalinami Prekių naudojimo vietoje, Pirkėjas ir Tiekėjas privalo susitarti dėl Prekių trūkumų šalinimo laiko.

7.3.3. Sutaisytoje Prekių dalyje pakartotinai nustačius Prekių trūkumų, Tiekėjas privalo pakeisti Prekes naujomis kokybiškomis Prekėmis, nebent Pirkėjas raštu sutiktų Prekes dar kartą taisyti.

7.3.4. Pašalinus Prekių trūkumus, garantinis terminas sutaisytajai Prekių daliai ar naujoms Prekėms vėl pradedamas skaičiuoti nuo tinkamai sutaisytų ar pakeistų Prekių (ar jų dalių) perdavimo Pirkėjui dienos.

7.3.5. Jeigu Prekių trūkumų šalinimas gali turėti įtakos Prekių funkcionalumui, Pirkėjas gali pareikalauti Tiekėjo pakartotinai atlikti bandymus, atliktus pagal Sutartį (jei tokie buvo numatyti). Pirkėjas privalo raštu pateikti Tiekėjui tokį reikalavimą per 30 (trisdešimt) dienų po Prekių trūkumų pašalinimo. Tokie bandymai atliekami pagal anksčiau atliktų bandymų sąlygas, išskyrus tai, kad jie visais atvejais turi būti atliekami Tiekėjo rizika ir sąskaita.

7.3.6. Tiekėjas, pašalinęs visus Prekių trūkumus, privalo apie tai informuoti Pirkėją.

7.3.7. Pirkėjas per 5 (penkias) darbo dienas po Tiekėjo pranešimo apie Prekių trūkumų pašalinimą gavimo privalo patikrinti trūkumus, nurodytus Defektų akte arba Pirkėjo pretenzijoje, ir raštu patvirtinti, kurie Prekių trūkumai buvo pašalinti.

7.4. Pirkėjo teisės, Tiekėjui nepašalinus Prekių trūkumų

7.4.1. Jeigu Tiekėjas atsisako pašalinti arba nepašalina Prekių trūkumų per Pirkėjo nustatytus protingus terminus, Pirkėjas turi teisę:

7.4.1.1. pašalinti Prekių trūkumus pats arba pasamdydamas trečiuosius asmenis, iš anksto apie tai informuodamas Tiekėją, ir pareikalauti Tiekėjo atlyginti Prekių ekspertizės bei Prekių trūkumų šalinimo išlaidas ir padengti patirtus nuostolius; arba

7.4.1.2. reikalauti sumažinti Tiekėjui mokėtiną sumą ir grąžinti dėl šios sumos sumažinimo susidariusią permoką per 30 (trisdešimt) dienų nuo Tiekėjui nustatyto termino pašalinti Prekių trūkumus pabaigos, jeigu tai neprieštarauja VPI įtvirtintiems principams; arba

7.4.1.3. grąžinti Prekes Tiekėjui ir nemokėti už tokias Prekes ar reikalauti grąžinti už Prekes sumokėtą sumą bei nutraukti Sutartį.

7.4.2. Tiekėjui pagal Sutartį mokėtina suma sumažinama tiek, kiek sumažėja Prekių vertė Pirkėjui dėl Prekių trūkumų, jeigu tokia Prekių vertė gali būti išskaitoma iš bendros Prekių vertės į Prekių vertės

sumažėjimą, be kita ko, įskaičiuojamos Pirkėjo išlaidos Prekių trūkumų įvertinimui ir šalinimui (jeigu tokių Prekių kaina buvo nurodyta pirkimo metu), Pirkėjo esamų ar būsimų išlaidų Prekių eksploatavimui padidėjimas (jeigu tokios išlaidos buvo vertinamos pirkimo metu).

7.4.3. Tiekėjas privalo patenkinti Pirkėjo pagal Bendrųjų sąlygų 7.4.4 punktą pareikštą piniginių reikalavimą per 30 (trisdešimt) dienų arba per ilgesnį Pirkėjo reikalavime nurodytą protingą terminą.

7.4.4. Už vėlavimą pašalinti Prekių trūkumus Pirkėjas privalo reikalauti Tiekėjo sumokėti Specialiosiose sąlygose nustatyto dydžio netesybas.

8. PRISTATYMO TERMINAI

8.1. Pristatymo terminai ir Prekių tiekimo grafikas

8.1.1. Tiekėjas privalo pristatyti Prekes laikydamasis terminų, nurodytų Specialiosiose sąlygose.

8.1.2. Jei taikytina, Pirkėjas privalo ne vėliau kaip per 14 (keturiolika) darbo dienų nuo Sutarties įsigaliojimo arba per kitą pirkimo dokumentuose nurodytą terminą parengti ir pateikti Tiekėjui suderinimui Prekių tiekimo grafiką (toliau – **Grafikas**).

8.1.3. Jei aktualu, Grafike turi būti pažymėta, kurios Prekės gali būti pristatomos lygiagrečiai, o kurios gali būti pristatomos tik numatytu eiliškumu.

8.2. Netesybos už Prekių pristatymo vėlavimą

8.2.1. Jeigu Tiekėjas praleidžia Prekių pristatymo terminus, nustatytus Specialiosiose sąlygose, Tiekėjui iki Prekių pristatymo datos taikomos Specialiosiose sąlygose nurodyto dydžio netesybos.

8.2.2. Tiekėjui praleidus Prekių dalies pristatymo terminą, netesybos skaičiuojamos nuo Prekių dalies pristatymo termino pabaigos (neįskaitytinai) iki Prekių dalies pristatymo datos (įskaitytinai), nustatytos pagal Prekių perdavimo–priėmimo aktus.

8.2.3. Jei Tiekėjui pagal šią Sutartį yra priskaičiuotos netesybos, Pirkėjo už Prekes mokėtina suma mažinama priskaičiuotų netesybų suma. Taip pat Pirkėjas turi teisę priskaičiuotas netesybas vienašališkai išskaičiuoti iš bet kokių Tiekėjui atliekamų mokėjimų teisės aktų nustatyta tvarka, pranešant Tiekėjui raštu apie tokių netesybų įskaitymą.

9. PRIEVOLIŲ PAGAL SUTARTĮ ĮVYKDYMO UŽTIKRINIMO BŪDAI

Šalių prievolių pagal Sutartį įvykdymas yra užtikrinamas Specialiųjų sąlygų 8 skyriuje nurodytais prievolių pagal Sutartį įvykdymo užtikrinimo būdais, Bendrųjų sąlygų 10 skyriuje nustatyta sutartinių įsipareigojimų įvykdymo užtikrinimo tvarka, Bendrųjų sąlygų 12.1.3 punkte nurodytu avanso užtikrinimu (jeigu Specialiosiose sąlygose yra nurodytas avanso dydis ir yra reikalaujama avanso užtikrinimo), Specialiųjų sąlygų 9 skyriuje nurodytomis netesybomis.

10. SUTARTIES ĮVYKDYMO UŽTIKRINIMAS (JEI TAIKOMA)

10.1. Šio skyriaus nuostatos taikomos tuomet, jei Specialiosiose sąlygose numatyta, kad tinkamam Sutarties įvykdymui užtikrinti Tiekėjas turi pateikti banko garantiją arba draudimo bendrovės laidavimo draudimo raštą arba kitą Specialiosiose sąlygose nurodytą sutartinių įsipareigojimų įvykdymo užtikrinimą.

Pastaba. Kai Specialiosiose sąlygose nurodoma, kad Pirkėjas reikalauja pateikti kredito unijos išduotą Sutarties įvykdymo užtikrinimą, šio skyriaus nuostatos taikomos pagal poreikį ir Pirkėjas

gali nusimatyti papildomus reikalavimus Specialiosiose sąlygose tokio Sutarties įvykdymo užtikrinimo pateikimui, atitinkančius įstatymų bei kitų teisės aktų nuostatas.

10.2. Tiekėjas privalo pateikti Pirkėjui Specialiosiose sąlygose nurodytos rūšies ir dydžio Sutarties įvykdymo užtikrinimą – pirmo pareikalavimo banko garantiją arba draudimo bendrovės laidavimo draudimo raštą (kartu su draudimo bendrovės laidavimo draudimo raštu turi būti pateiktas ir pasirašytas draudimo liudijimas (polisas) bei dokumentas, įrodantis, kad draudimo įmoka už išduotą laidavimo draudimo raštą yra sumokėta), atitinkantį Bendrųjų sąlygų 10 skyriuje nurodytas sąlygas, per Specialiosiose sąlygose nustatytą terminą (toliau – **Sutarties įvykdymo užtikrinimas**).

10.3. Jei Tiekėjas nepateikia Pirkėjui Sutartyje nustatytos vertės Sutarties įvykdymo užtikrinimo per Sutartyje nustatytą terminą, laikoma, kad Tiekėjas atsisakė sudaryti Sutartį ir Pirkėjas turi teisę VPĮ nustatyta tvarka pasiūlyti sudaryti Sutartį kitam tiekėjui.

10.4. Prieš pateikdamas Sutarties įvykdymo užtikrinimą, Tiekėjas gali prašyti Pirkėjo patvirtinti, kad Pirkėjas sutinka priimti Tiekėjo siūlomą Sutarties įvykdymo užtikrinimą. Tokiu atveju, Pirkėjas privalo atsakyti Tiekėjui ne vėliau kaip per 3 (tris) darbo dienas nuo Tiekėjo prašymo gavimo dienos.

10.5. Sutarties įvykdymo užtikrinime bankas (draudimo bendrovė) privalo neatšaukiamai ir besąlygiškai įsipareigoti ne vėliau kaip per 15 (penkiolika) dienų nuo Pirkėjo raštiško pranešimo apie Tiekėjo Sutartyje nustatytų prievolių pažeidimą, dalinį ar visišką jų nevykdymą arba netinkamą vykdymą gavimo dienos, sumokėti Pirkėjui Sutarties įvykdymo užtikrinime nurodytą sumą, pinigus pervedant į Pirkėjo sąskaitą.

10.6. Sutarties įvykdymo užtikrinime negali būti nurodyta, kad bankas (draudimo bendrovė) atsako tik už tiesioginių nuostolių atlyginimą. Bankas (draudimo bendrovė) neturi teisės reikalauti, kad Pirkėjas pagrįstų savo reikalavimą. Pirkėjas pranešime bankui (draudimo bendrovei) nurodo, kad Sutarties įvykdymo užtikrinimo suma jam priklauso dėl to, kad Tiekėjas iš dalies ar visiškai neįvykdė Sutarties ir (arba) ji buvo nutraukta dėl Tiekėjo kaltės. Pirkėjas neįsipareigoja įrodyti realiai patirtų nuostolių ir Tiekėjas, pasirašydamas Sutartį ir pateikdamas Sutarties įvykdymo užtikrinimą, patvirtina, kad Sutarties įvykdymo užtikrinimo suma laikytina minimaliais neįrodinėjamais Pirkėjo nuostoliais.

10.7. Sutarties įvykdymo užtikrinimas turi įsigalioti ne vėliau negu jo pateikimo Pirkėjui dieną.

10.8. Sutarties įvykdymo užtikrinimo suma turi būti nurodoma ir išmokama eurais.

10.9. Sutarties įvykdymo užtikrinimas turi būti surašytas lietuvių arba kita kalba (esant Pirkėjo prašymui, turi būti pateiktas vertimas į lietuvių kalbą).

10.10. Sutarties įvykdymo užtikrinime nurodytas jo galiojimo terminas turi būti ne trumpesnis nei nurodytas Specialiosiose sąlygose.

10.11. Jeigu Sutarties trukmė yra ilgesnė nei 1 (vieneri) metai, Tiekėjas turi teisę pateikti 1 (vienerius) metus galiojantį Sutarties įvykdymo užtikrinimą, tačiau privalo pratęsti Sutarties įvykdymo užtikrinimo terminą arba pateikti naują Sutarties įvykdymo užtikrinimą ne vėliau kaip prieš 10 (dešimt) darbo dienų iki Sutarties įvykdymo užtikrinimo galiojimo termino pabaigos.

10.12. Jeigu Sutartyje nustatytais sąlygomis Prekių pristatymo terminas yra pratęsiamas arba nukeliamas dėl Sutarties sustabdymo arba pristatyti Prekes arba taisyti Prekių trūkumus yra vėluojama, Tiekėjas privalo užtikrinti Sutarties įvykdymo užtikrinimo galiojimą visą Sutarties galiojimo laikotarpį ir ne vėliau kaip iki Sutarties įvykdymo užtikrinimo galiojimo termino pabaigos privalo Pirkėjui pateikti naują arba pratęstą Sutarties įvykdymo užtikrinimą.

10.13. Tiekėjui laiku nepratęsus Sutarties įvykdymo užtikrinimo galiojimo termino arba nepateikus naujo Sutarties įvykdymo užtikrinimo, Pirkėjas turi teisę reikalauti Specialiosiose sąlygose nustatyto dydžio netesybų už kiekvieną pradelstą dieną.

10.14. Pirkėjas nepriima Sutarties įvykdymo užtikrinimo ir (ar) laiko jį negaliojančiu, ir (ar) kreipiasi į Tiekėją dėl naujo Sutarties įvykdymo užtikrinimo pateikimo Pirkėjui, o Tiekėjas privalo Sutarties įvykdymo užtikrinimą pateikti per trumpiausią įmanomą terminą, jei Sutarties įvykdymo užtikrinimas neatitinka Sutartyje keliamų reikalavimų arba Pirkėjas turi informacijos, susijusios su Sutarties

įvykdymo užtikrinimą išdavusio banko (draudimo bendrovės) veiklos sustabdymu arba galimu veiklos sustabdymu (įskaitant nemokumą, likvidavimą ar teisinės apsaugos taikymo procedūras).

10.15. Jei Tiekėjas pažeidžia Sutartimi nustatytus įsipareigojimus, dalinai ar visiškai įsipareigojimų nevykdo (ar juos vykdo ne pagal Sutarties sąlygas), Pirkėjas gali pasinaudoti Sutarties įvykdymo užtikrinimu. Tiekėjas, siekdamas toliau vykdyti Sutarties įsipareigojimus, privalo per 10 (dešimt) darbo dienų nuo pranešimo apie Sutarties įvykdymo užtikrinimo sumokėjimą Pirkėjui pranešimo gavimo dienos pateikti Pirkėjui naują Specialiosiose sąlygose nurodyto dydžio Sutarties įvykdymo užtikrinimą.

10.16. Pirkėjas gali pasinaudoti Sutarties įvykdymo užtikrinimu, esant bet kuriai iš žemiau nurodytų aplinkybių:

10.16.1. Tiekėjas neįvykdė, nevykdo arba netinkamai vykdo savo įsipareigojimus pagal Sutartį;

10.16.2. Tiekėjas per protingai nustatytą laikotarpį neįvykdo Pirkėjo nurodymo ištaisyti Prekių trūkumus;

10.16.3. jei dėl bet kokių Tiekėjo veiksmų (veikimo ar neveikimo) Pirkėjas patyrė nuostolius (įskaitant, bet neapribojant, papildomas išlaidas, negautas pajamas ar kitus tiesioginius ir netiesioginius nuostolius, delspinigius ir (arba) baudas (jei tai yra numatyta Specialiosiose sutarties sąlygose);

10.16.4. Tiekėjas be pateisinamos priežasties (ne Sutartyje nustatytais atvejais) vienašališkai nutraukia Sutartį.

11. SUTARTIES KAINA IR JOS PERSKAIČIAVIMAS

11.1. Sutarties kaina, kurią Pirkėjas privalo sumokėti Tiekėjui už faktiškai pristatytas Prekes pagal Sutarties sąlygas, įskaitant visus Susitarimus, yra apskaičiuojama, taikant kainos apskaičiavimo būdą ar būdus, nurodytus Specialiosiose sąlygose.

11.2. Pradinės sutarties vertė yra nurodyta Specialiosiose sąlygose.

11.3. Laikoma, kad į Sutarties kainą yra įtrauktos visos Tiekėjo išlaidos, susijusios su visų Prekių pristatymu, taip pat su tinkamu šioje Sutartyje numatytų kitų Tiekėjo įsipareigojimų įvykdymu, įskaitant draudimus, muitus ir kitokias išlaidas, Tiekėjo patirtas vykdant Sutartyje numatytus įsipareigojimus.

11.4. Sutarties kainos peržiūra atliekama Specialiosiose sąlygose nustatyta tvarka.

12. ATSISKAITYMO TVARKA

12.1. Išankstinis mokėjimas (avansas) (jei taikoma)

12.1.1. Bendrųjų sąlygų 12.1 poskyrio sąlygos taikomos tuo atveju, jei Specialiosiose sąlygose yra nurodyta, kad Tiekėjui mokamas išankstinis mokėjimas (avansas) (toliau – **Avansas**).

12.1.2. Pirkėjas sumoka Tiekėjui ne didesnę kaip Specialiosiose sąlygose nurodyto dydžio Avansą.

12.1.3. Jei Specialiosiose sąlygose to reikalaujama, Tiekėjas, norėdamas gauti Avansą, kreipdamasis dėl Avanso išmokėjimo, ne vėliau kaip per 10 (dešimt) darbo dienų nuo Sutarties įsigaliojimo dienos kartu su išankstinio mokėjimo sąskaita Pirkėjui turi pateikti Avanso užtikrinimą – banko garantiją arba draudimo bendrovės laidavimo draudimo raštą arba kitą sutartinių įsipareigojimų įvykdymo užtikrinimą ne mažesnei kaip Specialiosiose sąlygose prašomo Avanso dydžio sumai (toliau – **Avanso užtikrinimas**).

Pastaba. Kai Specialiosiose sąlygose nurodoma, kad Pirkėjas reikalauja pateikti kredito unijos išduotą Avanso užtikrinimą, šio poskyrio nuostatos taikomos pagal poreikį ir Pirkėjas gali nusimatyti papildomus reikalavimus Specialiosiose sąlygose tokio Avanso užtikrinimo pateikimui, atitinkančius įstatymų bei kitų teisės aktų nuostatas.

12.1.4. Prieš pateikdamas Avanso užtikrinimą, Tiekėjas gali prašyti Pirkėjo patvirtinti, kad Pirkėjas sutinka priimti Tiekėjo siūlomą Avanso užtikrinimą. Tokiu atveju, Pirkėjas privalo atsakyti Tiekėjui ne vėliau kaip per 3 (tris) darbo dienas nuo Tiekėjo prašymo gavimo dienos.

12.1.5. Avanso užtikrinimu bankas (draudimo bendrovė) privalo neatšaukiamai ir besąlygiškai įsipareigoti ne vėliau kaip per 15 (penkiolika) dienų nuo Pirkėjo raštiško pranešimo apie Sutarties neįvykdymą ar Sutarties nutraukimą dėl Tiekėjo kaltės, sumokėti Pirkėjui sumą, neviršijančią išmokėto Avanso sumos ir užtikrinimo sumos, pinigus pervedant į Pirkėjo sąskaitą.

12.1.6. Bankas (draudimo bendrovė) neturi teisės reikalauti, kad Pirkėjas pagrįstų savo reikalavimą. Pirkėjas pranešime bankui (draudimo bendrovei) nurodys, kad Avanso užtikrinimo suma jam priklauso dėl to, kad Tiekėjas iš dalies ar visiškai neįvykdė Sutarties sąlygų ir (arba) ji buvo nutraukta dėl Tiekėjo kaltės ir Tiekėjas negrąžino Avanso.

12.1.7. Avanso užtikrinimo suma turi būti nurodoma ir išmokama eurais.

12.1.8. Avanso užtikrinimas turi būti surašytas lietuvių arba kita kalba (esant Pirkėjo prašymui, turi būti pateiktas vertimas į lietuvių kalbą).

12.1.9. Avanso užtikrinimas, neatitinkantis šiame Sutarties poskyryje nustatytų reikalavimų, nebus priimamas.

12.1.10. Jei Sutarties vykdymo metu Avanso užtikrinimą išdavęs bankas (draudimo bendrovė) negali įvykdyti savo įsipareigojimų, Pirkėjas gali raštu pareikalauti Tiekėjo per 10 (dešimt) darbo dienų pateikti naują Avanso užtikrinimą, tokiomis pačiomis sąlygomis kaip ir ankstesnysis.

12.1.11. Pirkėjas sumoka Tiekėjui avansą per Specialiosiose sąlygose numatytą terminą nuo išankstinio mokėjimo sąskaitos ir Avanso užtikrinimo (jei taikoma) gavimo dienos. Sumokėto avanso suma išskaitoma iš mokėtinios sumos.

12.1.12. Nutraukus Sutartį, Tiekėjas privalo grąžinti Pirkėjui gautą Avansą per 5 (penkias) darbo dienas (jeigu dalis Prekių pristatyta, Pirkėjas jas yra priėmęs ir jomis gali naudotis pagal paskirtį – grąžinama ta Avanso dalis, kuri viršija Pirkėjo priimtų Prekių kainą). Jei Tiekėjas negrąžina gauto Avanso, Pirkėjas pasinaudoja Avanso užtikrinimu (jei taikoma). Tais atvejais, jei nebuvo taikytas Bendrųjų sąlygų 12.1.3 punktas, Tiekėjas turi sumokėti Specialiosiose sąlygose nurodyto dydžio netesybas, skaičiuojamas nuo grąžintinos Avanso sumos už laikotarpį nuo Avanso išmokėjimo iki jo grąžinimo.

12.2. Mokėjimų tvarka

12.2.1. Tiekėjas išrašo Sąskaitą tik Šalims pasirašius Prekių perdavimo–priėmimo aktą, jeigu kitaip nenumatyta Specialiosiose sąlygose:

12.2.1.1. elektroninę sąskaitą faktūrą, atitinkančią Europos elektroninių sąskaitų faktūrų standartą, kurio nuoroda paskelbta 2017 m. spalio 16 d. Komisijos įgyvendinimo sprendime ([ES](#)) 2017/1870 dėl nuorodos į Europos elektroninių sąskaitų faktūrų standartą ir sintaksių sąrašo paskelbimo pagal Europos Parlamento ir Tarybos direktyvą [2014/55/ES](#) (toliau – **Europos elektroninių sąskaitų faktūrų standartas**), Tiekėjas gali pateikti pasirinktomis priemonėmis;

12.2.1.2. Europos elektroninių sąskaitų faktūrų standarto neatitinkančią elektroninę sąskaitą faktūrą Tiekėjas gali teikti tik naudodamasis Sąskaitų administravimo bendrosios informacinės sistemos (toliau – **SABIS**) priemonėmis.

12.2.2. Pirkėjas elektronines sąskaitas faktūras priima ir apdoroja naudodamasis informacinės sistemos SABIS priemonėmis, išskyrus jeigu mobilizacijos, karo ar nepaprastosios padėties atveju yra informacinės sistemos SABIS pažeidimų, dėl kurių negalimas Pirkėjo ir Tiekėjo bendravimas ir keitimasis informacija naudojantis SABIS.

12.2.3. Išankstinio mokėjimo sąskaitas (jeigu Specialiosiose sąlygose yra numatytas Avanso mokėjimas) Tiekėjas privalo pateikti šiame Sutarties poskyryje nustatyta tvarka.

12.2.4. Pirkėjas atlieka mokėjimus už Prekes Specialiosiose sąlygose nustatytais terminais.

12.2.5. Už mokėjimų pagal Sutartį vėlavimus, Pirkėjui taikomos netesybos Specialiosiose sąlygose nustatyta tvarka.

12.2.6. Jei Prekės pristatomos dalimis, aukščiau nurodyta atsiskaitymo tvarka galioja kiekvienai tokiai daliai, jei Specialiosiose sąlygose nenustatyta kitaip.

12.2.7. Jeigu Šalys sudaro trišalį susitarimą su subtiekejū, Pirkėjas privalo pervesti subtiekejū mokėtiną sumą į subtiekejū banko sąskaitą, nurodytą trišaliame susitarime, o likutį pervesti į Tiekėjo banko sąskaitą po to, kai pagal Sutarties ir trišalio susitarimo reikalavimus sudaromas pristatytų Prekių perdavimo–priėmimo aktas ir Tiekėjas pateikia Sąskaitą už Prekes Pirkėjui.

12.3. Kiti atsiskaitymo klausimai

12.3.1. Pirkėjas privalo pervesti mokėjimus Tiekėjui į Tiekėjo banko sąskaitą, nurodytą Specialiosiose sąlygose.

12.3.2. Pirkėjas turi teisę sumas, gautinas iš Tiekėjo, išskaityti iš mokėjimų Tiekėjui pagal Sutartį (vienašališkai daryti įskaitymus). Dėl šios priežasties Tiekėjas neturi teisės perleisti arba įkeisti reikalavimo teisių į gautinas pagal Sutartį sumas tretiesiems asmenims arba kitaip jomis disponuoti be Pirkėjo sutikimo.

12.3.3. Visi mokėjimai pagal Sutartį atliekami eurais.

12.3.4. Už pavėluotus mokėjimus pagal Sutartį mokačioji Šalis privalo sumokėti kitai Šaliai Specialiosiose sąlygose nurodyto dydžio netesybas.

13. KONFIDENCIALI INFORMACIJA

13.1. Šalys įsipareigoja laikytis konfidencialumo ir be kitos Šalies rašytinio sutikimo neatskleisti tos Šalies informacijos, nurodytos kaip konfidencialios, jokiems Šalies darbuotojams, su Šalimi susijusiems ar kitiems tretiesiems asmenims, kuriems nėra būtina šią informaciją naudoti jų darbo tikslais, išskyrus žemiau nurodytus atvejus.

13.2. Šalis turi teisę atskleisti kitos Šalies konfidencialią informaciją šiais atvejais:

13.2.1. konfidencialios informacijos atskleidimas yra būtinas tinkamam Šalies teisių ar pareigų pagal Sutartį įgyvendinimui – tačiau tokiu atveju informaciją galima atskleisti tik ta apimtimi, kiek tai yra reikalinga sutartinių teisių ar pareigų įgyvendinimui, ir tik tokiems tretiesiems asmenims, kuriems būtina, su sąlyga, kad konfidencialią informaciją gaunantys tretieji asmenys prisiima tokius pačius konfidencialumo įsipareigojimus, kokie yra nustatyti šioje Sutartyje. Jeigu tretieji asmenys atskleidžia konfidencialią informaciją, Šalis atsako už jų veiksmus kaip už savo;

13.2.2. konfidencialią informaciją yra būtina atskleisti pagal įstatymų bei kitų teisės aktų reikalavimus, įskaitant atvejus, kai to reikalauja viešojo administravimo subjektai, taip, kaip jie apibrėžti Lietuvos Respublikos viešojo administravimo įstatyme.

13.3. Prieš atskleisdama konfidencialią informaciją, Šalis privalo informuoti kitą Šalį (tiek, kiek tai nedraudžiama pagal įstatymus bei kitus teisės aktus) apie būtinybę arba gautą viešojo administravimo subjekto reikalavimą atskleisti konfidencialią informaciją ir imtis protingų priemonių, siekdama užtikrinti atskleistos informacijos konfidencialumą.

13.4. Šalis atsako:

13.4.1. už bet kokią neteisėtą, įskaitant atsitiktinį, kitos Šalies konfidencialios informacijos ar bet kurios jos dalies atskleidimą ar perdavimą arba konfidencialios informacijos neteisėtą naudojimą;

13.4.2. už tai, kad nesiėmė visų protingų veiksmų, kad išsaugotų ir apsaugotų kitos Šalies konfidencialią informaciją ar bet kurią jos dalį, užkirstų kelią tolesniam jos neteisėtam atskleidimui, perdavimui ar naudojimui.

13.5. Šalis nepagrįstai atskleidusi kitos Šalies konfidencialią informaciją privalo sumokėti kitai Šaliai Specialiosiose sąlygose nurodyto dydžio baudą.

14. ASMENS DUOMENŲ APSAUGA

14.1. Šalys įsipareigoja užtikrinti asmens duomenų saugumą bei asmens duomenų tvarkymą vykdyti teisėtai, vadovaujantis 2016 m. balandžio 27 d. priimto Europos Parlamento ir Tarybos reglamento ([ES](#)) [2016/679](#) dėl fizinių asmenų apsaugos tvarkant asmens duomenis ir dėl laisvo tokių duomenų judėjimo ir kuriuo panaikinama Direktyva [95/46/EB](#) (Bendrasis duomenų apsaugos reglamentas) ir kitų teisės aktų, reglamentuojančių asmens duomenų tvarkymą, nuostatomis.

14.2. Šalys patvirtina, kad jeigu siekiant užtikrinti tinkamą Sutarties vykdymą bus tvarkomi asmens duomenys, Šalys įsipareigoja sudaryti atskirą susitarimą dėl duomenų tvarkymo, kuriuo nustato duomenų tvarkymo dalyką ir trukmę, duomenų tvarkymo pobūdį ir tikslą, asmens duomenų rūšis ir duomenų subjektų kategorijas bei duomenų valdytojo prievoles ir teises.

15. INTELEKTINĖ NUOSAVYBĖ

15.1. Visi rezultatai ir su jais susijusios teisės, įgytos vykdant Sutartį, įskaitant intelektinės nuosavybės teises, išskyrus asmenines neturtines teises į intelektinės veiklos rezultatus, yra Pirkėjo nuosavybė, pereinanti Pirkėjui nuo Prekių perdavimo–priėmimo momento be jokių apribojimų, kurią Pirkėjas gali naudoti, publikuoti, perleisti ar perduoti be atskiro Tiekėjo sutikimo tretiesiems asmenims, jei Specialiosiose sąlygose nenumatyta kitaip ar intelektinės nuosavybės teisės negali būti perduodamos nuosavybės teise dėl Prekių pobūdžio ar (ir) Prekių gamintojo išimtinių teisių, patentų ir kt.

15.2. Tiekėjas įsipareigoja atlyginti nuostolius Pirkėjui dėl bet kokių reikalavimų, kylančių dėl intelektinės nuosavybės teisių, įskaitant, bet neapsiribojant, dėl patento, prekių ženklo, pramoninio dizaino savininko (naudotojo) teisės (registruojamos arba ne), teisės, kylančios iš paraiškų bet kurioms minėtoms teisėms įregistruoti, autoriaus teisės, duomenų bazių gamintojų (*sui generis*) teisės, firmų, įmonių, organizacijų, verslo pavadinimų ar vardų savininkų ir kitos panašios teisės ar įsipareigojimai, nepriklausomai nuo to, ar jie registruoti Lietuvos Respublikoje, ar kitose šalyse, ar neregistruotini, kaip numatyta Sutartyje, išskyrus atvejus, kai toks pažeidimas atsiranda dėl Pirkėjo kaltės.

15.3. Tiekėjas neturi teisės be išankstinio rašytinio Pirkėjo sutikimo naudoti Pirkėjo simbolių, pavadinimo ir ženklo reklamoje, rinkodaroje, taip pat naudotis Pirkėjo sukurtais intelektualiais veiklos rezultatais. Pažeidus reikalavimą, Tiekėjui taikoma Specialiosiose sąlygose nurodyta bauda.

16. PAREIŠKIMAI IR GARANTIJOS

16.1. Kiekviena iš Šalių pareiškia ir garantuoja kitai Šaliai, kad:

16.1.1. yra teisėtai priimti ir galioja visi būtini sprendimai, gauti leidimai bei sutikimai, taip pat teisėtai atlikti ir galioja kiti teisiniai veiksmai, reikalingi Sutarties sudarymui, galiojimui ir vykdymui;

16.1.2. sudarydama Sutartį, Šalis neviršija savo kompetencijos ir nepažeidžia jai taikomų įstatymų bei kitų teisės aktų, teismo ar arbitražo teismo sprendimų, administracinių aktų, sutarčių ar kitų prievolių pagal taikomą privatinę teisę, viešąją teisę, Europos Sąjungos teisę arba tarptautinę teisę;

16.1.3. Šalies atstovas turi visus reikiamus įgaliojimus sudaryti ir įvykdyti Sutartį. Šalies atstovas, sudarydamas ir pasirašydamas Sutartį, nepažeidžia Šalies įstatų, nuostatų ir kitų vidaus dokumentų, Šalies valdymo ir kitų organų ir (ar) kreditorių teisių ir teisėtų interesų, sudarydamas Sutartį jis Šalies ir Šalies organų narių, kreditorių atžvilgiu veikia sąžiningai ir protingai;

16.1.4. Šalis įvertino visas aplinkybes, turinčias esminės reikšmės Sutarties sudarymui ir jos vykdymui. Nė viena iš Sutartyje nurodytų sąlygų ir aplinkybių neturi neigiamos įtakos Šalies valiai sudaryti Sutartį tokiomis sąlygomis, kurios nurodytos Sutartyje, ir vykdyti iš Sutarties kylančius įsipareigojimus;

16.1.5. Sutartis sudaroma vadovaujantis sąžiningumo, protingumo, teisingumo ir Šalių lygiateisiškumo principais, nenaudojant apgaulės ar spaudimo. Šalys atskleidė viena kitai visą joms žinomą informaciją, turinčią esminės reikšmės Sutarties sudarymui ir jos vykdymui;

16.1.6. visi Šalies pareiškimai ir garantijos yra išsamūs ir nepalieka nutylėtų jokių aplinkybių, kurios darytų šiuos pareiškimus ar garantijas neteisingais.

16.2. Tiekėjas papildomai pareiškia ir garantuoja Pirkėjui, kad Tiekėjas, subtiekejai, jungtinės veiklos partneriai ir specialistai turi galiojančius ir teisėtus visus įstatymuose bei kituose teisės aktuose numatytus leidimus, licencijas, atestatus, teisės pripažinimo dokumentus, reikalingus vykdant Sutartį.

16.3. Tiekėjas pareiškia, kad parduodamų Prekių disponavimo, valdymo ir naudojimosi teisės nėra apribotos ir jokie tretieji asmenys neturi pretenzijų į Sutartimi perduodamas Prekes (įkeitimai, areštai ar pan.).

16.4. Tiekėjas įsipareigoja vykdant Sutartį laikytis aplinkos apsaugos, socialinės ir darbo teisės įpareigojimų, nustatytų Europos Sąjungos ir nacionalinėje teisėje, kolektyvinėse sutartyse ir VPI 5 priede nurodytose tarptautinėse konvencijose.

17. BENDRIEJI ATSAKOMYBĖS KLAUSIMAI

17.1. Netesybų sumokėjimas už vėlavimą ar pareigų pagal Sutartį pažeidimą neatleidžia Šalies nuo Sutartyje numatytų jos pareigų vykdymo.

17.2. Netesybų sumokėjimas ir (ar) Sutarties įvykdymo užtikrinimo gavimas nepanaikina Šalies teisės reikalauti, kad kita Šalis kompensuotų jos patirtus nuostolius. Šioje Sutartyje nustatytos netesybos yra laikomos minimaliais, neįrodinėtiniais Šalių nuostoliais. Kiekviena iš Šalių turi teisę gauti iš kitos Šalies nuostolių, atsiradusių dėl kitos Šalies netinkamo įsipareigojimų pagal Sutartį vykdymo ar nevykdymo, neviršijant Pradinės sutarties vertės, jei teisės aktai nenumato, kad privalo būti kompensuota didesnė suma. Šiame punkte numatytas atsakomybės ribojimas netaikomas, jei žala atsirado dėl konfidencialumo įsipareigojimų, asmens duomenų apsaugą reglamentuojančių teisės aktų ar intelektinės nuosavybės teisių pažeidimo.

17.3. Tuo atveju, jei paaiškėja, kad kuris nors iš šioje Sutartyje pateiktų pareiškimų ar garantijų buvo iš esmės neteisingas, melagingas ar klaidinantis, Šalis pažeidėja nukentėjusiai Šaliai privalo atlyginti visus nuostolius, kuriuos nukentėjusioji Šalis patyrė dėl tokio neteisingo, melagingo ar klaidinančio pareiškimo ar garantijos.

17.4. Šioje Sutartyje numatytos teisių gynybos priemonės neapriboja Šalių teisės pasinaudoti kitomis teisėtomis teisių gynybos priemonėmis.

17.5. Atsakomybės apribojimai pagal Sutartį netaikomi, kai žala padaroma tyčia arba dėl didelio neatsargumo, padaroma neturtinė žala, sužalojama sveikata ar atimama gyvybė, taip pat kai padaroma žala (nuostoliai) tretiesiems asmenims, įskaitant atvejus, jeigu vienos Šalies padarytą žalą tretiesiems asmenims atlygina kita Šalis.

17.6. Pasibaigus Sutarties galiojimui, Šalys neatleidžiamos nuo atsakomybės už Sutarties pažeidimą. Pasibaigus Sutarties galiojimui, Šalys nepraranda teisės reikalauti atlyginti dėl Sutarties nevykdymo patirtus nuostolius bei sumokėti netesybas.

17.7. Jeigu Sutartis nutraukiama dėl esminio Sutarties pažeidimo pagal Bendrųjų sąlygų 22.2.1 papunktį ir (ar) Tiekėjas esminę Sutarties sąlygą, nurodytą Specialiųjų sąlygų 10 skyriuje, vykdo su dideliais ar nuolatiniais trūkumais, Tiekėjas įtraukiamas į nepatikimų tiekėjų sąrašą VPI 91 straipsnyje nustatyta tvarka. Atvejai, kuomet laikoma, kad esminė Sutarties sąlyga vykdoma su dideliais arba nuolatiniais

trūkumais nurodyti Specialiųjų sąlygų 10 skyriuje. Esminės Sutarties sąlygos vykdymas su dideliais arba nuolatiniiais trūkumais gali būti pripažįstamas ir kitais, Specialiosiose sąlygose nenurodytais, atvejais, įvertinus konkrečias esminės Sutarties sąlygos netinkamo vykdymo aplinkybes.

18. NENUGALIMA JĖGA (FORCE MAJEURE)

18.1. Atsakomybė pagal Sutartį netaikoma, taip pat Šalys gali būti visiškai ar iš dalies atleistos nuo civilinės atsakomybės šiais pagrindais:

18.1.1. dėl nenugalimos jėgos (*force majeure*) – taikomos Lietuvos Respublikos civilinio kodekso 6.212 straipsnio ir Lietuvos Respublikos Vyriausybės 1996 m. liepos 15 d. nutarimu Nr. 840 „Dėl Atleidimo nuo atsakomybės esant nenugalimos jėgos (*force majeure*) aplinkybėms taisyklių patvirtinimo“ patvirtintų taisyklių nuostatos;

18.1.2. dėl Europos Sąjungos valstybių veiksmų – kai prievolę pagal Sutartį įvykdyti neįmanoma dėl privalomų ir nenumatytų Europos Sąjungos valstybės institucijų veiksmų (aktų), kurių Šalys neturėjo teisės ginčyti ir šie veiksmai negalėjo būti iš anksto numatyti.

18.2. Šalis, prašanti ją atleisti nuo atsakomybės, privalo pranešti kitai Šaliai apie nenugalimos jėgos aplinkybes nedelsiant, bet ne vėliau kaip per 5 (penkias) dienas nuo tokių aplinkybių atsiradimo ar paaiškėjimo, pateikdama įrodymus, kad ji ėmėsi visų pagrįstų atsargumo priemonių ir dėjo visas pastangas, kad sumažintų išlaidas ar neigiamas pasekmes, taip pat pranešti galimą įsipareigojimų įvykdymo terminą. Šalis taip pat turi pateikti kitai Šaliai atitinkamą pranešimą, kai išnyksta įsipareigojimų nevykdymo pagrindas.

18.3. Pagrindas atleisti Šalį nuo atsakomybės atsiranda nuo nenugalimos jėgos aplinkybių atsiradimo momento arba, jeigu laiku nebuvo pateiktas pranešimas, nuo pranešimo pateikimo momento. Jeigu Šalis laiku neišsiunčia pranešimo arba neinformuoja, ji privalo kompensuoti kitai Šaliai žalą, kurią ši patyrė dėl laiku nepateikto pranešimo arba dėl to, kad nebuvo jokio pranešimo.

18.4. Jeigu nenugalimos jėgos (*force majeure*) aplinkybės tęsiasi ilgiau negu 1 (vieną) mėnesį nuo pranešimo apie jas gavimo dienos, bet kuri Šalis gali nutraukti Sutartį apie tai pranešusi kitai šaliai prieš 5 (penkias) darbo dienas. Nenugalima jėga nelaikoma tai, kad Šalis neturi reikiamų finansinių išteklių arba skolininko kontrahentai pažeidžia savo prievoles, arba skolininkas pažeidžia savo prievoles kontrahentams.

19. SUTARTIES NUOSTATŲ NEGALIOJIMAS

19.1. Jeigu kuri nors Sutarties nuostata yra arba tampa dalinai ar pilnai negaliojanti, Šalys privalo kuo skubiau sudaryti Susitarimą, ir juo pakeisti negaliojančią nuostatą kita nuostata, kuri, kiek tai yra įmanoma, turėtų tokį patį ekonominį ir teisinį efektą, kokio buvo siekta susitariant dėl negaliojančios Sutarties nuostatos. Tokia negaliojanti nuostata nedaro negaliojančiomis kitų Sutarties nuostatų, jeigu tai nepažeidžia įstatymų bei kitų teisės aktų ir galima daryti prielaidą, kad Sutartis būtų buvusi teisėtai sudaryta ir neįtraukus nuostatos, kuri yra negaliojanti.

19.2. Jeigu Specialiosiose sąlygose numatytas Bendrųjų sąlygų nuostatos pakeitimas yra arba tampa dalinai ar pilnai negaliojantis, negali būti taikoma tos Bendrųjų sąlygų nuostatos redakcija, buvusi iki pakeitimo. Tokiu atveju Šalys privalo veikti pagal Bendrųjų sąlygų 19.1 punktą.

20. SUTARTIES PAKEITIMAI

20.1. Sutarties sąlygos Sutarties galiojimo laikotarpiu negali būti keičiamos, išskyrus tokias Sutarties sąlygas, kurių keitimas numatytas Sutartyje ir (ar) galimas vadovaujantis VPĮ nuostatomis.

20.2. Sutarties pakeitimai įforminami Šalims sudarant Susitarimą.

20.3. Šalis, inicijuojanti Susitarimą, privalo pateikti kitai Šaliai pranešimą dėl Sutarties pakeitimo bei pagrindimą dėl to, jog yra faktinis ir teisinis pagrindas sudaryti Susitarimą. Kita Šalis per 5 (penkias) darbo dienas (arba per kitą Šalių raštu sutartą terminą) privalo išanalizuoti ir įvertinti gautą informaciją, pateikti savo pastabas ir pasiūlymus, pagrįstus Sutarties arba imperatyviomis įstatymų bei kitų teisės aktų nuostatomis.

20.4. Susitarimai įsigalioja nuo jų sudarymo, jei Susitarime nenurodyta kitaip. Susitarimą Pirkėjas privalo paviesti VPI 33 ir 86 straipsniuose nustatyta tvarka.

20.5. Specialiosiose sąlygose nurodytų duomenų apie kontaktinius asmenis bei rekvizitų pasikeitimas nelaikomas Sutarties pakeitimu (išskyrus Tiekėjo, jungtinės veiklos Partnerio, subtiekejo ar specialisto pakeitimą kitu asmeniu) ir Šalis turi pakeisti tuos duomenis vienašališkai, informuodama apie tai kitą Šalį. Bet kuriuo atveju Sutarties pakeitimu negali būti iš esmės keičiama Sutartis.

21. SUTARTIES SUSTABDYMAS

21.1. Nesant Tiekėjo kaltės ir esant aplinkybėms, kurių Sutarties Šalis negalėjo numatyti Sutarties sudarymo metu, dėl kurių Sutarties Šalis negali vykdyti savo sutartinių įsipareigojimų ir (arba) esant kitoms nenumatytoms aplinkybėms, Sutarties šalys turi teisę inicijuoti Prekių (jų dalies) tiekimo sustabdymą iki atitinkamų aplinkybių pasibaigimo.

21.2. Prekių (jų dalies) tiekimas gali būti stabdomas esant bent vienai iš šių aplinkybių:

21.2.1. esant Bendrųjų sąlygų 18 skyriuje numatytoms nenugalimos jėgos aplinkybėms, sutartinių įsipareigojimų vykdymo terminai stabdomi nuo kliūtis atsiradimo momento arba jeigu apie ją nėra laiku pranešta, nuo pranešimo momento ir atnaujinami, kai minėtos aplinkybės nebetrukdo vykdyti Sutarties;

21.2.2. Pirkėjas Sutartyje nurodyta tvarka negali priimti Prekių (pavyzdžiui, nebaigta įrengti patalpa, kurioje turi būti įmontuojamos Prekės), o Tiekėjas dėl to negali vykdyti Sutarties;

21.2.3. dėl nenumatytų prekių, paslaugų ir (ar) darbų, susijusių su perkamu objektu, kurių poreikis paaiškėjo tik vykdant Sutartį;

21.2.4. ne dėl Pirkėjo kaltės vėluoja kitos Pirkėjo pirkimo sutarties, turinčios tiesioginės įtakos šiai Sutarčiai, vykdymas;

21.2.5. esant įrodymais pagrįstoms kliūtims ar trukdymams, sukeltiems Tiekėjui kitų trečiųjų asmenų ne dėl Tiekėjo ne laiku ar netinkamai pagal Sutarties sąlygas ir tvarką įvykdytų sutartinių įsipareigojimų;

21.2.6. pasikeitus galiojančiam teisės aktui ar įsigaliojus naujam teisės aktui, kuris turi įtakos šios Sutarties vykdymui;

21.2.7. sutartinių įsipareigojimų stabdymo būtinybė atsirado dėl sustabdyto / persikirstyto / negauto ir panašiai Pirkėjo Prekių pirkimui skirto finansavimo arba finansavimo trūkumo;

21.2.8. dėl teisminių (arbitražinių) ginčų su Pirkėju ar trečiaisiais asmenimis, kurių dalykas yra tiesiogiai susijęs su Sutarties vykdymu.

21.3. Jei Prekių (jų dalies) tiekimo stabdymas atliekamas dėl Bendrųjų sąlygų 21.2 punkte nurodytų aplinkybių ir tęsiasi ne ilgiau kaip 3 (tris) mėnesius, toks stabdymas laikomas Sutarties keitimu joje numatytomis sąlygomis ir įforminamas Sutarties 21.6 punkte nustatyta tvarka.

21.4. Jei Prekių (jų dalies) stabdymas vykdomas dėl kitų aplinkybių, nenurodytų Bendrųjų sąlygų 21.2 punkte ar (ir) Bendrųjų sąlygų 21.2 punkte nurodytos aplinkybės tęsiasi ilgiau nei 3 (tris) mėnesius ir (ar) nesilaikant šiame skyriuje nustatytos tvarkos, tai laikoma Sutarties keitimu, kuris turi būti atliekamas, vadovaujantis VPI nuostatomis ir įforminamas Sutarties 21.6 punkte nustatyta tvarka.

21.5. Sutartinių įsipareigojimų vykdymas gali būti stabdomas tik Sutarties galiojimo laikotarpiu tokia tvarka:

21.5.1. Atsiradus aplinkybėms, dėl kurių Tiekėjas negali vykdyti sutartinių įsipareigojimų, Tiekėjas apie tai nedelsdamas privalo informuoti Pirkėją. Tiekėjo rašytiniame prašyme turi būti nurodyta stabdymo aplinkybė (Bendrųjų sąlygų 21.2 punktas) ir aplinkybės atsiradimą bei galimą terminą pagrindžiantys

argumentai, objektyvūs faktai ir įrodymai. Pirkėjas, įvertinęs prašymą, ne vėliau kaip per 3 (tris) darbo dienas raštu informuoja Tiekėją apie priimtą sprendimą dėl sutartinių įsipareigojimų vykdymo stabdymo. Tiekėjui nepateikus konkrečių argumentų, faktų, pagrįstų įrodymais, Pirkėjas turi teisę raštu atsisakyti patvirtinti stabdymą.

21.5.2. Pirkėjui raštu informavus Tiekėją ir pateikus jam argumentuotą paaiškinimą, dėl kokių aplinkybių ir kuriam terminui yra būtina stabdyti sutartinių įsipareigojimų vykdymo terminą, Tiekėjas ne vėliau kaip per 3 (tris) darbo dienas raštu informuoja Pirkėją ir patvirtina, kad sutinka su stabdymu. Tiekėjas turi teisę prieštarauti sutartinių įsipareigojimų vykdymo stabdymui tik tuo atveju, jei Tiekėjas savo sąskaita ir jėgomis gali pašalinti atsiradusias aplinkybes, dėl kurių kilo būtinybė stabdyti sutartinių įsipareigojimų vykdymą.

21.5.3. Tiekėjas, gavęs Pirkėjo raštišką pranešimą apie stabdymą, privalo nedelsiant, bet ne vėliau kaip per 3 (tris) darbo dienas po patvirtinimo išsiuntimo Pirkėjui dienos, sustabdyti sutartinių įsipareigojimų ar jų dalies vykdymą. Jei sutartinių įsipareigojimų ar jų dalies vykdymas sustabdytas, Šalys negali vykdyti jokių jiems pagal Sutartį ar Sutarties dalį priskirtų įsipareigojimų.

21.6. Šalys sutartinių įsipareigojimų vykdymo stabdymą įformina rašytiniu susitarimu, nurodant priežastis ir sustabdymo terminą, bei pridėdant dokumentus, patvirtinančius sustabdymo pagrindą, ir patvirtina Šalių įgaliotų atstovų parašais. Tokie susitarimai yra neatskiriama Sutarties dalis.

21.7. Sutartinių įsipareigojimų vykdymas stabdomas ne ilgesniam kaip konkrečios, pagrįstos aplinkybės egzistavimo laikotarpiui.

21.8. Šalys susitaria, kad sutartinių įsipareigojimų vykdymo sustabdymo terminas į Sutarties vykdymo terminą nėra įskaičiuojamas, jo metu sutartiniai įsipareigojimai nevykdomi ir už šį periodą Pirkėjas Tiekėjui nemoka jokių mokėjimų, baudų ar prastovų.

21.9. Jeigu Sutartyje numatytų prievolių įvykdymo terminai buvo sustabdyti Sutartyje nustatytais pagrindais, jie atnaujinami pasibaigus sustabdymą lėmusiems aplinkybėms arba Šalių susitarime nurodytam terminui, priklausomai nuo to, kuris įvyksta anksčiau. Tuo atveju, jeigu Sutartyje numatytų prievolių įvykdymo terminai atnaujinami anksčiau negu pasibaigia Šalių susitarime nurodytas sustabdymo terminas, Šalys Sutartyje numatytų prievolių įvykdymo terminų atnaujinimo datą įformina raštu.

21.10. Atnaujinus Sutarties vykdymą, neįvykdytų prievolių (jų dalies) įvykdymo terminai ir Sutarties galiojimas nukeliami tokiam terminui, kiek buvo likę laiko jų įvykdymui (Sutarties galiojimui) jų sustabdymo metu.

21.11. Jei sutartinių įsipareigojimų vykdymas buvo sustabdytas ilgesniam nei 3 (trijų) mėnesių laikotarpiui, praėjus šiam terminui, viena Šalis gali rašytiniu pranešimu kitos Šalies pareikalauti atnaujinti Sutarties vykdymą. Šaliai be pagrįstų aplinkybių neatnaujinus Sutarties vykdymo per 10 (dešimt) dienų nuo atitinkamo kreipimosi, kita Šalis gali nutraukti Sutartį, apie tai įspėjusi kitą Šalį prieš 10 (dešimt) dienų.

22. SUTARTIES NUTRAUKIMAS

Sutartis gali būti nutraukiama VPĮ 90 straipsnyje ir Sutartyje numatytais atvejais, įskaitant galimybę nutraukti Sutartį Šalių susitarimu.

22.1. Pretenzijos dėl Sutarties pažeidimų

22.1.1. Jeigu Šalis pažeidžia Sutartį arba įstatymus bei kitus teisės aktus, kita Šalis turi teisę pareikšti jai rašytinę pretenziją, nurodyti, kokią Sutarties ar įstatymų bei kitų teisės aktų nuostatą ir kokiū būdu kita Šalis pažeidė bei nustatyti protingą terminą ištaisyti pažeidimą.

22.1.2. Pretenziją gavusi Šalis privalo nedelsdama, bet ne vėliau nei per 5 (penkias) darbo dienas, atsakyti į pretenziją ir nurodyti, kokių priemonių imsis siekdama ištaisyti pažeidimą per pretenzijoje nustatytą terminą arba motyvuotai pasiūlyti kitą pagrįstą terminą. Tiekėjo teisė siūlyti kitą terminą nelaikoma Pirkėjo pareiga tą terminą priimti. Pretenziją gavusios Šalies pasiūlytasis terminas pakeičia terminą, nurodytą pretenzijoje, tik jeigu kita Šalis jį patvirtina.

22.2. Sutarties nutraukimas Pirkėjo iniciatyva

22.2.1. Pirkėjas vienašališkai nutraukia Sutartį, įspėjęs Tiekėją raštu prieš ne trumpesnę nei 5 (penkių) dienų terminą, jeigu Tiekėjas padaro esminį Sutarties pažeidimą, nurodytą Specialiosiose sąlygose ar Sutarties pažeidimą, kuris atitinka esminio Sutarties pažeidimo požymius, nurodytus Lietuvos Respublikos civiliniame kodekse, ir, gavęs Pirkėjo pretenziją, per pretenzijoje nurodytą terminą neištaiso pažeidimo.

22.2.2. Pirkėjas turi teisę vienašališkai nutraukti Sutartį ar jos dalį raštu įspėjęs Tiekėją prieš ne trumpesnę nei 10 (dešimties) dienų terminą, jeigu:

22.2.2.1. Tiekėjui yra iškelta bankroto byla, pradėtas bankroto procesas ne teismo tvarka, jis tampa nemokus arba yra nemokumo tikimybė, sustabdo ūkinę veiklą ar susidaro įstatymuose ir kituose teisės aktuose nustatyta tvarka analogiška situacija;

22.2.2.2. Tiekėjo padėtis pasikeičia ir jis atitinka pirkimo dokumentuose nustatytą pašalinimo pagrindą;

22.2.2.3. pasikeičia teisės aktai, susiję su Sutarties objektu, Sutarties vykdymu, ar su Pirkėjo vykdoma veikla, kuriai buvo sudaryta Sutartis, ir dėl tokių pakeitimų Pirkėjas nusprendžia nutraukti Sutartį;

22.2.2.4. Pirkėjas nusprendžia nebevykdyti veiklos, kurios vykdymui Sutartimi įsigyjamos Prekės ir Sutarties poreikis išnyksta;

22.2.2.5. Pirkėjo valdymo organas priima sprendimą, dėl kurio Sutarties poreikis išnyksta;

22.2.2.6. pasikeičia (pablogėja) Pirkėjo finansinė padėtis ar Pirkėjas negauna arba netenka finansavimo ir dėl šios priežasties nusprendžia nutraukti Sutartį;

22.2.2.7. keičiasi Pirkėjo organizacinė struktūra – juridinis statusas, pobūdis ar valdymo struktūra ir tai gali turėti įtakos tinkamam Sutarties įvykdymui arba Sutarties poreikiui;

22.2.2.8. nebelieka perkamų Prekių poreikio;

22.2.2.9. Pirkėjas iš pirkimų priežiūrą atliekančių institucijų gauna nurodymą ar rekomendaciją nutraukti Sutartį;

22.2.2.10. Tiekėjas vėluoja pateikti Sutarties įvykdymo užtikrinimo pratęsimą ilgiau kaip 10 (dešimt) darbo dienų nuo paskutinio Sutarties įvykdymo užtikrinimo galiojimo termino pabaigos arba atsisako jį pateikti;

22.2.2.11. Tiekėjas atsisako pašalinti arba nepašalina Prekių trūkumų per Pirkėjo nustatytus protingus terminus;

22.2.2.12. Tiekėjas pažeidžia Sutartį arba įstatymus bei kitus teisės aktus ir per Pirkėjo rašytinėje pretenzijoje nurodytą terminą neištaiso pažeidimo;

22.2.2.13. Lietuvos Respublikos Vyriausybė Nacionaliniam saugumui užtikrinti svarbių objektų apsaugos įstatymo nustatyta tvarka priima sprendimą, patvirtinantį, kad Sutartis neatitinka nacionalinio saugumo interesų (taikoma, jeigu Pirkėjas veikia srityse, kurios laikomos nacionaliniam saugumui užtikrinti strategiškai svarbių ūkio sektorių dalimi, ar yra laikomas esminiu subjektu);

22.2.2.14. paaiškėja VPĮ 37 straipsnio 8 dalyje ir (ar) 47 straipsnio 8 dalyje nurodytos aplinkybės.

22.2.3. Sutartis laikoma niekine ir negaliojančia, jei nustatoma, kad Sutarties vykdymas prieštarauja Lietuvos Respublikoje įgyvendinamoms privalomoms tarptautinėms sankcijoms, kaip tai apibrėžta Sankcijų įstatyme ir kituose tarptautiniuose, Europos Sąjungos ir Lietuvos Respublikos teisės aktuose (bent vienai iš taikomų sankcijų). Sutarties negaliojimo momentas nustatomas vadovaujantis minėtu įstatymu.

22.2.4. Pirkėjas nedelsiant, bet ne vėliau kaip per 5 (penkias) dienas, vienašališkai nutraukia Sutartį arba sustabdo jos vykdymą privalomų tarptautinių sankcijų, kaip tai apibrėžta Sankcijų įstatyme ir kituose tarptautiniuose, Europos Sąjungos ir Lietuvos Respublikos teisės aktuose, įgyvendinimo laikotarpiui, apie tai įspėjęs Tiekėją raštu, jei Sutartis įsigaliojo iki šių tarptautinių sankcijų Lietuvos Respublikoje įgyvendinimo nustatymo. Draudžiama priimti naujas prievoles pagal Sutartį, kurių vykdymas prieštarautų Lietuvos Respublikoje įgyvendinamoms tarptautinėms sankcijoms.

22.2.5. Jei Sutartis nutraukiama dėl Tiekėjo esminio Sutarties pažeidimo ar Tiekėjui nepagrįstai nutraukus Sutarties vykdymą ne Sutartyje nustatyta tvarka, ir jeigu Specialiosiose sąlygose nėra numatyta, kad tinkamas Sutarties įvykdymas yra užtikrinamas Sutarties įvykdymo užtikrinimu, Tiekėjas įsipareigoja sumokėti Pirkėjui Specialiosiose sąlygose nurodyto dydžio baudą ir atlyginti nuostolius, susijusius su Sutarties nutraukimu. Jeigu Specialiosiose sąlygose yra numatyta, kad tinkamas Sutarties įvykdymas yra užtikrinamas Sutarties įvykdymo užtikrinimu, Tiekėjas įsipareigoja Pirkėjui sumokėti likusią dalį Specialiosiose sąlygose nurodyto dydžio baudos ir atlyginti nuostolius, susijusius su Sutarties nutraukimu, kiek jų nepadengia Sutarties įvykdymo užtikrinimas. Pirkėjui pareiškus reikalavimą atlyginti patirtus nuostolius, baudos suma įskaitoma į nuostolių atlyginimą.

22.2.6. Pirkėjas turi teisę vienašališkai nutraukti Sutartį ir kitais Specialiosiose sąlygose (jei taikoma) ir įstatymuose bei kituose teisės aktuose įtvirtintais atvejais.

22.2.7. Sutartis laikoma nutraukta kitą dieną po to, kai pasibaigia įspėjimo apie Sutarties nutraukimą terminas.

22.2.8. Tais atvejais, kai Tiekėjas pašalina pažeidimą ar išnyksta aplinkybės, dėl kurių buvo inicijuota Sutarties nutraukimo procedūra, Sutartis negali būti nutraukiama ir įspėjimas apie Sutarties nutraukimą netenka galios, jei Tiekėjas pateikia informaciją apie pažeidimo pašalinimą ar išnykusias aplinkybes, dėl kurių buvo inicijuota Sutarties nutraukimo procedūra.

22.3. Sutarties nutraukimas Tiekėjo iniciatyva

22.3.1. Tiekėjas turi teisę vienašališkai nutraukti Sutartį, įspėjęs Pirkėją raštu prieš ne trumpesnę nei 30 (trisdešimties) dienų terminą, jeigu Pirkėjas pažeidžia atsiskaitymo su Tiekėju terminus (išskyrus atvejus, kai Pirkėjas naudojasi savo teise sulaikyti mokėjimus), ir Pirkėjo skola Tiekėjui viršija 20 (dvidešimt) proc. Pradinės sutarties vertės ir Pirkėjas, gavęs Tiekėjo pretenziją, per 30 (trisdešimt) dienų nesumoka Tiekėjui mokėtinų sumų.

22.3.2. Tiekėjas turi teisę vienašališkai nutraukti Sutartį, įspėjęs Pirkėją raštu prieš ne trumpesnę nei 10 (dešimties) dienų terminą, jeigu:

22.3.2.1. Pirkėjui yra iškelta bankroto byla, pradėtas procesas dėl bankroto ne teismo tvarka, jis tampa nemokus arba yra nemokumo tikimybė, Pirkėjas sustabdo veiklą, arba įstatymuose ir kituose teisės aktuose numatyta tvarka susidaro analogiška situacija;

22.3.2.2. Pirkėjas pažeidžia Sutartį arba įstatymus bei kitus teisės aktus ir per Tiekėjo rašytinėje pretenzijoje nurodytą terminą neištaiso pažeidimo, išskyrus Bendrųjų sąlygų 22.3.1 punkte nustatytą atvejį.

22.3.3. Jeigu Bendrųjų sąlygų 22.3.1 punkte nurodytos aplinkybės yra susijusios tik su atskira dalimi arba atskiru Susitarimu, Tiekėjas turi teisę nutraukti Sutartį tik tos dalies atžvilgiu arba nutraukti tik tokį Susitarimą.

22.3.4. Tiekėjas turi teisę vienašališkai nutraukti Sutartį ir kitais įstatymuose bei kituose teisės aktuose įtvirtintais atvejais.

22.3.5. Jei Sutartis nutraukiama dėl Pirkėjo esminio Sutarties pažeidimo ar Pirkėjui nepagrįstai nutraukus Sutarties vykdymą ne Sutartyje nustatyta tvarka, Pirkėjas įsipareigoja sumokėti Tiekėjui Specialiosiose sąlygose nurodyto dydžio baudą ir atlyginti nuostolius, susijusius su Sutarties nutraukimu.

22.3.6. Sutartis laikoma nutraukta kitą dieną po to, kai pasibaigia įspėjimo apie Sutarties nutraukimą terminas.

22.3.7. Tais atvejais, kai per įspėjimo apie Sutarties nutraukimą terminą Pirkėjas pašalina pažeidimą arba išnyksta aplinkybės, dėl kurių buvo inicijuota Sutarties nutraukimo procedūra, Sutartis negali būti nutraukiama ir įspėjimas apie Sutarties nutraukimą netenka galios, jei Pirkėjas pateikia informaciją apie pažeidimo pašalinimą ar išnykusias aplinkybes, dėl kurių buvo inicijuota Sutarties nutraukimo procedūra.

22.4. Šalių teisės ir pareigos Sutarties nutraukimo atveju

22.4.1. Sutarties nutraukimas neturi įtakos ginčų nagrinėjimo tvarką nustatančių Sutarties sąlygų ir kitų Sutarties sąlygų, kurios pagal savo esmę lieka galioti ir po Sutarties nutraukimo, galiojimui.

22.4.2. Nutraukus Sutartį, Šalys privalo:

22.4.2.1. įsitikinti, jog iki Sutarties nutraukimo dienos pristatytos Prekės ir kiti atlikti veiksmai atitinka Sutarties reikalavimus ir Šalys dėl to viena kitai nebereikš pretenzijų;

22.4.2.2. atsiskaityti už iki Sutarties nutraukimo pristatytas Prekes, atitinkančias Sutarties reikalavimus;

22.4.2.3. per 10 (dešimt) dienų nuo pranešimo apie Sutarties nutraukimą gavimo dienos ar Susitarimo dėl Sutarties nutraukimo sudarymo dienos perduoti viena kitai visus dokumentus, kuriuos buvo būtina perduoti pagal Sutarties nuostatas.

23. PREKIŲ MODELIO AR GAMINTOJO KEITIMAS

23.1. Tiekėjas turi teisę keisti Prekių modelį ir (ar) gamintoją, jei yra visos toliau nurodytos sąlygos:

23.1.1. jei Tiekėjo pasiūlyme nurodytos Prekės nebegaminamos ar iš esmės sutriko jų tiekimas ir gautas gamintojo patvirtinimas ir (ar) Prekės, jų gamintojas kelia grėsmę nacionaliniam saugumui ir (ar) Prekių tiekimas prieštarauja Lietuvos Respublikoje įgyvendinamoms privalomoms tarptautinėms sankcijoms, kaip tai apibrėžta Sankcijų įstatyme ir (ar) Prekės, jų sudedamosios dalys ar (ir) gamintojas neatitinka VPĮ 45 straipsnio 2¹ dalies nuostatų;

23.1.2. jei keičiamos Prekės visiškai atitinka visus pirkimo dokumentų reikalavimus, yra ne prastesnės, o lygiavertės ar geresnės kokybės nei Tiekėjo pasiūlyme nurodytos Prekės ir Tiekėjas pateikia tai patvirtinančius dokumentus. Jeigu pirkimo procedūrų metu Tiekėjas buvo pateikęs Prekių pavyzdžius, pristatomos Prekės turi būti ne prastesnės kokybės nei pateikti pavyzdžiai;

23.1.3. jei Tiekėjas, ne vėliau kaip prieš 10 (dešimt) dienų iki numatomo Prekių keitimo, pateikė Pirkėjui rašytinį prašymą su keitimą pagrindžiančiais dokumentais bei gavo Pirkėjo rašytinį sutikimą. Pirkėjas turi teisę nesutikti su Prekės keitimu ir turi teisę nutraukti Sutartį, jei Tiekėjas nepateikė įrodymų ar jų pateikimas nepagrindžia keičiamos Prekės atitikimo pirkimo dokumentams ir lygiavertiškumo ar geresnės kokybės nei Sutartyje nurodytos Prekės;

23.1.4. Šalys sudarė rašytinį Susitarimą prie Sutarties dėl Prekių keitimo.

23.2. Šiame Bendrųjų sąlygų skyriuje nurodytu atveju Prekės turi būti pristatytos už ne didesnę nei pasiūlyme nurodytą kainą.

24. BENDRAVIMO TVARKA IR KALBA

24.1. Sutartis sudaroma lietuvių kalba. Jeigu Sutartis ar kuris nors ją sudarantis dokumentas sudaromas kita kalba arba išverčiamas į kitą kalbą, visais atvejais autentišku laikomas tik lietuvių kalba parengtas Sutarties tekstas (jei yra neatitikimų, pirmenybė teikiama lietuvių kalba parengtam tekstui).

24.2. Jeigu Šalis praneša kitai Šaliai apie savo naujus kontaktinius duomenis, tai po to, kai kita Šalis gauna tokį pranešimą, ji visus remiantis Sutartimi siunčiamus pranešimus ir informaciją turi siųsti pagal

naujuosius kontaktinius duomenis. Jei Šalis nepraneša apie kontaktinių duomenų pasikeitimą arba kol kita Šalis negauna tokio pranešimo, pranešimo išsiuntimas pagal paskutinius Šaliai žinomus kontaktinius duomenis laikomas tinkamu.

24.3. Jeigu pranešimas yra įteikiamas asmeniškai arba siunčiamas paštu ar per kurjerį, jis turi būti įteikiamas pasirašytinai ir laikomas gautu gavimo patvirtinime nurodytą dieną.

24.4. Jeigu pranešimas siunčiamas el. paštu, laikoma, kad Šalis jį gavo kitą darbo dieną.

24.5. Jeigu pranešimas siunčiamas keliais skirtingais būdais, laikoma, kad gavėjas jį gavo tada, kai jis gavo pirmesnįjį pranešimą.

25. PRETENZIJOS IR GINČŲ SPRENDIMAS

25.1. Bet kokie ginčai, nesutarimai ar reikalavimai, kylantys iš Sutarties arba susiję su Sutartimi, jos pažeidimu, nutraukimu ar galiojimu, visų pirma privalo būti sprendžiami derybomis tarp Šalių vadovų arba jų įgaliotų asmenų.

25.2. Jeigu Šalys neišsprendžia ginčo derybų būdu tuomet toks ginčas, nesutarimas ar reikalavimas, kylantis iš šios Sutarties arba susijęs su ja ar jos pažeidimu, nutraukimu arba negaliojimu, yra galutinai sprendžiamas Lietuvos Respublikos teismuose Lietuvos Respublikos įstatymuose nustatyta tvarka.

25.3. Kilę ginčai nesudaro pagrindo Šalims atsisakyti vykdyti savo prievolės pagal Sutartį.

UŽSAKOVAS

Pavadinimas
Įstaigos kodas
Adresas
Tel.
El. paštas

TIEKĖJAS

Pareigos
Vardas Pavardė

PREKIŲ PIRKIMO-PARDAVIMO SUTARTIES SPECIALIOSIOS SĄLYGOS

Sutarties pavadinimas	Pagalbinio ūkio pastato Vytauto g. 58, Kazlų Rūdoje, rekonstravimo į lopšelių-darželių (mokslo paskirties pastatą) III korpuso baldai ir integruota buitinė technika (Įrangos tiekimas, pristatymas, montavimas ir paleidimas)		
Sutarties data		Sutarties numeris	

1. SUTARTIES ŠALYS

1.1. Pirkėjas	1.1.1. Pavadinimas	
	1.1.2. Juridinio asmens kodas	
	1.1.3. Adresas	
	1.1.4. PVM mokėtojo kodas	
	1.1.5. Atsiskaitomoji sąskaita	
	1.1.6. Bankas, banko kodas	
	1.1.7. Telefonas	
	1.1.8. El. paštas	
	1.1.9. Šalies atstovas	
	1.1.10. Atstovavimo pagrindas	
1.2. Tiekėjas (jei Tiekėjas yra fizinis asmuo, skiltys atitinkamai pakoreguojamos. Jei Tiekėjas yra tiekėjų grupė, skiltys pildomos įterpiant kiekvieno grupės nario informaciją)	1.2.1. Pavadinimas	
	1.2.2. Juridinio asmens kodas	
	1.2.3. Adresas	
	1.2.4. PVM mokėtojo kodas	
	1.2.5. Atsiskaitomoji sąskaita	
	1.2.6. Bankas, banko kodas	
	1.2.7. Telefonas	
	1.2.8. El. paštas	
	1.2.9. Šalies atstovas	
	1.2.10. Atstovavimo pagrindas	

2. ATSAKINGI ASMENYS

2.1. Pirkėjo kontaktiniai asmenys, atsakingi už Sutarties vykdymą, Prekių priėmimą, Sąskaitų per informacinę sistemą SABIS priėmimą	(nurodyti padalinį / skyrių, pareigas, vardą, pavardę, tel., el. pašta)
2.2. Tiekėjo kontaktiniai asmenys, atsakingi už Sutarties vykdymą	(nurodyti padalinį / skyrių, pareigas, vardą, pavardę, tel., el. pašta)
3. SUTARTIES DALYKAS	

3.1. Sutarties dalykas	Tiekėjas įsipareigoja Sutartyje numatytais sąlygomis perduoti Pirkėjui Prekes - Įrangos tiekimas, pristatymas, montavimas ir paleidimas (toliau – Prekės). Išsamus Prekių aprašymas ir kiti reikalavimai tiekiamoms Prekėms nustatyti Sutarties priede Nr. [] „Techninė specifikacija“ (toliau – Techninė specifikacija) ir Sutarties priede Nr. [] „Pasiūlymas“.
3.2. Pirkimo pavadinimas ir numeris	Pagalbinio ūkio pastato Vytauto g. 58, Kazlų Rūdoje, rekonstravimo į lopšelių-darželių (mokslo paskirties pastatą) III korpuso baldai ir integruota buitinė technika, CVP IS Nr. []
3.3. Informacija apie Europos Sąjungos lėšomis finansuojamą projektą arba kitą projektą	Europos Sąjungos lėšomis bendrai finansuojamo projekto Nr. 24-001-P-0001, pavadinimas „Ikimokyklinio ugdymo paslaugų ir įvairialypio švietimo plėtra Kazlų Rūdos savivaldybėje“.
4. PREKIŲ PRISTATYMO TERMINAI IR PREKIŲ PERDAVIMO - PRIĖMIMO TVARKA	
4.1. Prekių pristatymo terminas, kai Prekės pristatomos vienu kartu	Tiekėjas Prekes (visą Prekių kiekį) įsipareigoja pagaminti pagal parengtą baldų projektą, pristatyti ir sumontuoti ne vėliau kaip per 10 (dešimt) mėnesių nuo projekto parengimo dienos šiuo adresu: Vytauto g. 58, Kazlų Rūdoje, Kazlų Rūdos savivaldybės Kazlų Rūdos vaikų lopšelio-darželio „Pušėlė“ III korpuse.
4.2. Prekių (ar jų dalies) pristatymo termino pratęsimas	Netaikoma
4.3. Užsakymų teikimo tvarka	Netaikoma
4.4. Dėl minimalios užsakymo vertės / apimtys	Netaikoma
4.5. Kartu su Prekėmis pateikiami dokumentai	Turi būti pateikiami šie dokumentai nurodyti Sutarties priede Nr. [] „Techninė užduotis“. Tiekėjui nepateikus nurodytų dokumentų, laikoma, kad Paslaugos neatitinka Sutartyje nustatytų reikalavimų.
5. SUTARTIES KAINA IR ATSISKAITYMO TVARKA	
5.1. Sutarčiai taikomas kainos apskaičiavimo būdas	Fiksuotos kainos kainodara
5.2. Pradinės Sutarties vertė ir Sutarties kaina, kai taikoma <u>fiksuotos kainos</u> kainodara	Pradinės Sutarties vertė yra (nurodyti sumą skaičiais) Eur, (nurodyti sumą žodžiais) be pridėtinės vertės mokesčio (toliau – PVM). PVM sudaro (nurodyti sumą skaičiais) Eur, (nurodyti sumą žodžiais). Sutarties kaina yra (nurodyti sumą skaičiais) Eur, (nurodyti sumą žodžiais) Eur su PVM. Šioje Sutartyje Pradinės Sutarties vertė yra lygi Tiekėjo pasiūlymo kainai be PVM, nurodytai už visą pirkimo dokumentuose ir Sutartyje nurodytą Prekių kiekį ir (ar) apimtį.
5.3. Sutarties kainos / įkainių perskaičiavimas	Sutarties kaina bus perskaičiuojami: 5.3.1. dėl PVM tarifo pasikeitimo;

taikant peržiūros taisykles	5.3.2. dėl kitų mokesčių, lemiančių Prekių kainos pokytį, pasikeitimo (nurodyti mokesčius, dėl kurių bus atliekamas perskaičiavimas); 5.3.3. dėl kainų lygio pokyčio;
5.3.1. Sutarties kainos / įkainių peržiūra dėl PVM tarifo pasikeitimo	Jeigu Sutarties vykdymo metu pasikeičia PVM mokėjimą reglamentuojantys teisės aktai, darantys tiesioginę įtaką Tiekėjo tiekiamų Prekių Sutartyje nurodytai kainai, Sutarties kaina perskaičiuojami nekeičiant Prekių kainos be PVM. Perskaičiuota Sutarties kaina įforminami Susitarimu ir turi būti taikomi nuo naujo PVM įvedimo datos (nepriklausomai nuo to, kada pasirašytas Susitarimas).
5.3.2. Sutarties kainos / įkainių peržiūra dėl kitų mokesčių, lemiančių Prekių kainos / įkainių pokytį, pasikeitimo	Jeigu Sutarties vykdymo metu pasikeičia kitų (ne PVM) mokesčių, lemiančių Tiekėjo tiekiamų Prekių Sutartyje nurodytos kainos pokytį, mokėjimą reglamentuojantys teisės aktai (pavyzdžiui, dėl akcizų pokyčių ir pan.), Sutartyje nurodyta Sutarties kaina perskaičiuojami juos didinant arba mažinant. Peržiūra įforminama Susitarimu, kuris tampa neatskiriama Sutarties dalimi. Perskaičiuota (-as) Sutarties kaina taikoma (-as) tik tai Prekių daliai, kurios bus tiekiamos nuo Sutarties Šalies prašymo peržiūrėti kainą pateikimo dienos, ir tik tuo atveju, jei Prekių dalies kainos dedamąją, paveiktą mokesčių pokyčio, galima aiškiai išskirti pagal Sutarties kainodarą.
5.3.3. Sutarties kainos / įkainių peržiūra dėl kainų lygio pokyčio	5.3.3.1. Bet kuri Sutarties šalis Sutarties galiojimo metu turi teisę inicijuoti Sutarties kainos peržiūrą (keitimą) ne anksčiau kaip po 6 (šešių) nuo Sutarties įsigaliojimo dienos (jeigu peržiūra jau buvo atlikta – nuo Susitarimo dėl paskutinio perskaičiavimo pagal šį Specialiųjų sąlygų papunktį įsigaliojimo dienos), jeigu Vartojimo prekių ir paslaugų kainų pokytis (k), apskaičiuotas kaip nustatyta 5.3.3.6 papunktyje, viršija 5 procentus . Sutarties kainos peržiūra atliekama ne rečiau kaip 6 (šeši) mėnesiai. 5.3.3.2. Sutarties kaina peržiūrimi tik tai Sutarties daliai, kuri nėra išpirkta, t. y., Prekėms, kurios nėra priimtos ir apmokėtos. Vėlesnė Sutarties kainos peržiūra negali apimti laikotarpio, už kurį jau buvo atliktas peržiūra. 5.3.3.3. Jeigu Prekių tiekimas vėluoja dėl Tiekėjo kaltės, uždelstų pristatyti Prekių kaina nėra perskaičiuojami dėl kainų lygio kilimo (gali būti mažinami, tačiau negali būti didinami). 5.3.3.4. Atlikdamos Sutarties kainos peržiūrą Šalys vadovaujasi Valstybės duomenų agentūros viešai Oficialiosios statistikos portale paskelbtais Rodiklių duomenų bazės duomenimis arba kitų oficialių šaltinių duomenimis. Iš kitos Šalies reikalaujama pateikti oficialaus Valstybės duomenų agentūros ar kitos institucijos išduoto dokumento ar patvirtinimo. 5.3.3.5. Šalys privalo Susitarime nurodyti vartojimo prekių ir paslaugų indekso reikšmę laikotarpio pradžioje ir jo nustatymo datą, indekso reikšmę laikotarpio pabaigoje ir jo nustatymo datą, kainų

	<p>pokytį (k), perskaičiuotą Sutarties kainą, perskaičiuotą Pradinės Sutarties vertę.</p> <p>5.3.3.6. Nauja Sutarties kaina apskaičiuojami pagal žemiau pateiktą formulę: $a_1 = a + \left(\frac{k}{100} \times a \right)$, kur a – kaina (Eur be PVM)) (jei peržiūra jau buvo atlikta, tai po paskutinio perskaičiavimo) a_1 – perskaičiuota (pakeista) kaina (Eur be PVM) k – pagal vartotojų kainų indeksą apskaičiuotas Vartojimo prekių ir paslaugų kainų pokytis (padidėjimas arba sumažėjimas) (%). „k“ reikšmė skaičiuojama pagal formulę: $k = \frac{\text{Ind}_{\text{naujausias}}}{\text{Ind}_{\text{pradžia}}} \times 100 - 100$, (proc.) kur $\text{Ind}_{\text{naujausias}}$ – kreipimosi dėl kainos / įkainių peržiūros išsiuntimo kitai šaliai dieną paskelbtas naujausias vartojimo prekių ir paslaugų indeksas $\text{Ind}_{\text{pradžia}}$ – laikotarpio pradžios datos (mėnesio) vartojimo prekių ir paslaugų indeksas. Pirmojo perskaičiavimo atveju laikotarpio pradžia (mėnuo) yra Sutarties įsigaliojimo dienos mėnuo. Antrojo ir vėlesnių perskaičiavimų atveju laikotarpio pradžia (mėnuo) yra paskutinio perskaičiavimo metu naudotos paskelbto atitinkamo indekso reikšmės mėnuo.</p> <p>5.3.3.7. Skaičiavimams indeksų reikšmės imamos keturių skaitmenų po kablelio tikslumu. Apskaičiuotas pokytis (k) tolimesniems skaičiavimams naudojamas suapvalinus iki vieno skaitmens po kablelio, o apskaičiuotas įkainis „a₁“ suapvalinamas iki dvių skaitmenų po kablelio.</p> <p>5.3.3.8. Šalis, siekianti Sutarties kainos peržiūros, privalo raštu kreiptis į kitą Šalį ir prašyme pateikti visą reikalingą informaciją: Sutarties pavadinimą, numerį, datą, neperduotų ir neapmokėtų Prekių sąrašą su kiekiais, indekso reikšmes su nuorodomis į viešus šaltinius Valstybės duomenų agentūros Oficialiosios statistikos portale arba kitus oficialius šaltinių duomenis, kita svarbi informacija. Prašyme Šalis neturi teisės nurodyti kito indekso ar prašyti perskaičiavimo pagal kitą indeksą nei nurodytas šioje procedūroje.</p> <p>5.3.3.9. Susitarimas turi būti sudarytas per 30 (trisdešimt) nuo Šalies pateikto tinkamo prašymo perskaičiuoti Sutarties kainą gavimo dienos.</p> <p>5.3.3.10. Susitarimu Šalys neturi teisės keisti procedūroje nurodytos tvarkos ar kitų Sutarties nuostatų, išskyrus, jei keitimas atliekamas pagal VPĮ nuostatas.</p>
<p>5.3.4. Sutarties kainos / įkainių peržiūra dėl kainų lygio pokyčio pagal Prekių grupių kainų pokyčius</p>	<p>Netaikoma</p>
<p>5.4. Sutarties kainos / įkainių apskaičiavimas</p>	<p>Netaikoma</p>

taikant kiekio (apimties) keitimo taisykles	
5.5. Atsiskaitymo su Tiekėju terminas ir tvarka	Pirkėjas atsiskaito su Tiekėju ne vėliau kaip per 30 (trisdešimt) nuo Sąskaitos gavimo dienos. Apmokėjimo sąlygos: 1) įvykdžius visus sutartinius įsipareigojimus, sumokama visa Sutarties kaina;
5.6. Avansas	Netaikoma
5.7. Avanso užtikrinimas	Netaikoma
6. PREKIŲ KOKYBĖ IR GARANTINIAI ĮSIPAREIGOJIMAI	
6.1. Garantinis terminas	Prekėms nustatomas Techninėje specifikacijoje nustatytas garantinis terminas, kuris yra 24 mėnesiai. Garantinis terminas, skaičiuojamas nuo Prekių perdavimo–priėmimo akto ar Sąskaitos (kai Prekių perdavimo–priėmimo aktas nėra pasirašomas) pasirašymo dienos.
6.2. Garantinė priežiūra	Garantinio termino laikotarpiu nustačius Prekių trūkumą, Tiekėjas turi ne vėliau kaip per 5 (penkių) dienų nuo rašytinės pretenzijos gavimo dienos pradėti Prekių trūkumą vertinimą ir pašalinti juos per protingą, su Perkančiąja organizacija suderintą terminą. Prekių trūkumą nustatymo bei šalinimo tvarka nustatyta Bendrųjų sąlygų 7 skyriuje.
6.3. Kokybinių kriterijų įgyvendinimo ir tikrinimo tvarka	Netaikoma
7. SUTARTIES VYKDYMUI PASITELKIAMI SUBTIEKĖJAI	
Sutarties vykdymui pasitelkiami subtiekJai ir (ar) specialistai	Sutarties vykdymui subtiekJai ir (ar) specialistai nepasitelkiami. arba Sutarties vykdymui pasitelkiami subtiekJai ir (ar) specialistai yra nurodyti Sutarties priede Nr. [...] „Sutarties vykdymui pasitelkiami subtiekJai ir (ar) specialistai“.
8. PRIEVOLIŲ PAGAL SUTARTĮ ĮVYKDYMO UŽTIKRINIMAS	
8.1. Prievolių pagal Sutartį įvykdymo užtikrinimas	Prievolių pagal Sutartį įvykdymas užtikrinamas: Netesybomis (delspinigiais, bauda); Pirmo pareikalavimo banko garantija; Kredito Unijos garantija; Draudimo bendrovės laidavimo draudimu; Pavedimu į Pirkėjo sąskaitą.
8.2. Sutarties įvykdymo užtikrinimo galiojimo terminas	Sutarties įvykdymo užtikrinimo galiojimo terminas turi būti ne trumpesnis nei Sutarties galiojimo terminas, t. y. ne trumpiau nei 11 mėnesių.
8.3. Sutarties įvykdymo užtikrinimo pateikimas	Tiekėjas ne vėliau kaip per 10 (dešimt) darbo dienų nuo Sutarties pasirašymo dienos turi pateikti Pirkėjui 5 proc. dydžio nuo Pradinės Sutarties vertės, nurodytos Specialiųjų sąlygų 5.2 punkte, Sutarties įvykdymo užtikrinimą - pirmo pareikalavimo banko garantiją, arba

	draudimo bendrovės laidavimo draudimo raštą, arba pavedimą į Pirkėjo sąskaitą, atitinkančius Bendrųjų sąlygų 10 skyriaus reikalavimus. Esant poreikiui, gavus Tiekėjo prašymą, šis terminas gali būti pratęstas Šalių suderintam terminui.
9. ŠALIŲ ATSAKOMYBĖ	
9.1. Pirkėjui taikomos netesybos už mokėjimų pagal Sutartį vėlavimą	Jei Pirkėjas, gavęs tinkamai pateiktą ir užpildytą Sąskaitą, uždelsia atsiskaityti už tinkamai Tiekėjo suteiktas kokybiškas Paslaugas per Sutartyje nurodytą terminą, Tiekėjas nuo kitos nei nustatytas terminas dienos skaičiuoja Pirkėjui 0,02 (dvi šimtosios) procento dydžio delspinigius nuo neapmokėtos sumos be PVM už kiekvieną vėlavimo dieną.
9.2. Tiekėjui taikomos netesybos	<p>9.2.1. Jeigu Tiekėjas vėluoja vykdyti užsakymą, tiekti Prekes ar ištaisyti jų trūkumus arba nevykdo kitų sutartinių įsipareigojimų, Pirkėjas nuo kitos nei nustatytas terminas dienos Tiekėjui skaičiuoja 0,02 (dvi šimtosios) procento dydžio delspinigius už kiekvieną uždelstą dieną nuo laiku neperduotų Prekių ar Prekių, turinčių trūkumų, kainos be PVM.</p> <p>9.2.2. Jeigu Tiekėjas vėluoja grąžinti dėl Tiekėjui mokėtinos sumos sumažinimo susidariusią permoką pagal Bendrųjų sąlygų 7.4.1.2 punktą, Pirkėjas nuo kitos nei nustatytas terminas dienos Tiekėjui skaičiuoja 0,02 (dvi šimtosios) procento dydžio delspinigius už kiekvieną uždelstą dieną nuo laiku negrąžintos permokos, kainos be PVM.</p> <p>9.2.3. Tiekėjas privalo sumokėti Pirkėjui netesybas per 30 (trisdešimt) dienų nuo Pirkėjo pareikalavimo, jeigu netesybų suma nėra išskaitoma iš Tiekėjui mokėtinos sumos.</p>
9.3. Tiekėjui / Pirkėjui taikoma bauda nutraukus Sutartį dėl esminio Sutarties pažeidimo ar nepagrįstai nutraukus Sutarties vykdymą ne Sutartyje nustatyta tvarka	9.3.1. Nutraukus Sutartį dėl esminio Sutarties pažeidimo, nustatyto Sutarties Specialiosiose sąlygose, mokama 10 (dešimt) procentų dydžio bauda nuo Pradinės Sutarties vertės, nurodytos Specialiųjų sąlygų 5.2 punkte.
9.4. Tiekėjui taikoma bauda dėl esamų subtiekių ar specialistų pakeitimo / naujų subtiekių pasitelkimo nesilaikant Bendrosiose sąlygose nurodytos subtiekių ir (ar) specialistų keitimo tvarkos	Netaikoma
9.5. Tiekėjui taikomos baudos dėl	Netaikoma

aplinkosauginių ir (arba) socialinių kriterijų nesilaikymo	
9.6. Tiekėjui / Pirkėjui taikoma bauda dėl konfidencialumo reikalavimų nesilaikymo	Netaikoma
9.7. Tiekėjui taikomos netesybos dėl pirkimo dokumentuose nustatytų Kokybinių kriterijų nepasiekimo Sutarties vykdymo metu	Netaikoma
9.8. Tiekėjui taikomos netesybos dėl Sutarties įvykdymo užtikrinimo nepratęsimo	Netaikoma
9.9. Tiekėjui taikoma bauda dėl Pirkėjo simbolių, pavadinimo ir ženklo reklamoje ar rinkodaroje naudojimo reikalavimų nesilaikymo bei draudimo naudotis Pirkėjo sukurtais intelektualiais veiklos rezultatais nesilaikymo	Netaikoma
9.10. Kitos netesybos	Netaikoma
10. ESMINĖS SUTARTIES SĄLYGOS	
10.1. Esminės Sutarties sąlygos	Sutarties dalykas, Sutarties kainos, apmokėjimo sąlygos ir tvarka, Prekių gamybos, pristatymo ir sumontavimo terminai, tiekiamų Prekių atitiktis Techninėje specifikacijoje nustatytiems reikalavimams, Prekių atitiktis patvirtintam projektui, garantinių įsipareigojimų vykdymas, garantinio aptarnavimo terminų laikymasis, Sutartinių įsipareigojimų įvykdymo terminai.
10.2. Dideli arba nuolatiniai esminės Sutarties sąlygos vykdymo trūkumai	Dideliais arba nuolatiniais esminių Sutarties sąlygų vykdymo trūkumais laikomi šie atvejai: 10.2.1. Sutarties dalyko vykdymas netinkamai – kai Tiekėjas teikia paslaugas, kurios neatitinka Sutartyje, techninėje užduotyje ir / arba Paslaugų teikimo grafike nustatytų reikalavimų, ir / arba toks neatitikimas nustatomas 2 ar daugiau kartų, nepriklausomai nuo to, ar trūkumai vėliau buvo pašalinti. 10.2.2. Sutarties kainos ir / arba apmokėjimo sąlygų ir tvarkos pažeidimai – kai Tiekėjas be Pirkėjo sutikimo keičia kainodarą ar

	<p>sąskaitose taiko kainas, neatitinkančias Sutarties nuostatų, ir toks pažeidimas nustatomas bent vieną kartą.</p> <p>10.2.3. Paslaugų teikimo kokybės pažeidimai – kai paslaugų kokybė neatitinka Sutartyje nustatytų kokybės reikalavimų ir trūkumai nėra pašalinami per Pirkėjo nustatytą protingą terminą, ir / arba tokie patys ar analogiški trūkumai nustatomi 2 ar daugiau kartų per Sutarties galiojimo laikotarpį.</p> <p>10.2.4. Paslaugų ar įsipareigojimų įvykdymo terminų pažeidimai – kai Tiekėjas vėluoja suteikti paslaugas daugiau kaip 5 darbo dienas, arba sistemingai (ne mažiau kaip 2 kartus) nesilaiko Sutartyje nustatytų paslaugų teikimo terminų.</p> <p>10.2.5. Kiti esminiai pažeidimai, kurie dėl savo pobūdžio, masto ar pasekmių iš esmės pažeidžia Pirkėjo interesus ir trukdo pasiekti Sutarties tikslą.</p>
11. SUTARTIES GALIOJIMAS IR KEITIMAS	
11.1. Sutarties sudarymas ir įsigaliojimas	<p>Ši Sutartis laikoma sudaryta, kai (pirma) ją pasirašo abi Šalys, ir (antra) pateikiamas Sutarties įvykdymo užtikrinimas.</p> <p>Sutartis galioja iki visiško prievolių įvykdymo (kol bus išnaudota Pradinės Sutarties vertė, bet jos terminas negali būti ilgesnis kaip 11 mėnesių atsižvelgus į Prekių priėmimo ir apmokėjimo už Prekes terminus ar kt. aplinkybes.</p>
11.2. Sutarties galiojimo termino pratęsimas	Netaikoma
12. SUTARTIES NUTRAUKIMAS	
12.1. Sutarties nutraukimo pagrindai	Sutartis gali būti nutraukiama rašytiniu Šalių susitarimu arba vienašališkai, Bendrosiose sąlygose nustatyta tvarka.
12.2. Esminiai Sutarties pažeidimai	<p>12.2.1. jeigu Tiekėjas nevykdo prisiimtų įsipareigojimų už Sutartyje nustatytą Sutarties kainą / įkainius;</p> <p>12.2.2. jeigu Tiekėjas nepateikia Sutarties įvykdymo užtikrinimo pratęsimo ilgiau kaip 30 (trisdešimt) dienų nuo galiojančio Sutarties įvykdymo užtikrinimo termino pabaigos Bendrosiose sąlygose nustatyta tvarka (išskyrus pirminį Sutarties įvykdymo užtikrinimą);</p> <p>12.2.4. jeigu Tiekėjas nesilaiko Sutartyje nustatytų Paslaugų teikimo terminų 2 (du) kartus iš eilės arba vėluoja suteikti Paslaugas daugiau nei 7 (septynias) dienas nuo Sutartyje nustatyto Paslaugų suteikimo termino;</p> <p>12.2.5. jeigu Tiekėjas pažeidžia Paslaugų suteikimo terminus ir priskaičiuotų netesybų už vėlavimą suma viršija 20 (dvidešimt) proc. Pradinės sutarties vertės;</p> <p>12.2.6. Tiekėjas pažeidžia Paslaugų suteikimo terminus ir dėl Paslaugų suteikimo vėlavimo Paslaugos tampa nebereikalingos;</p> <p>12.2.7. Tiekėjas daugiau kaip 2 (du) kartus suteikia Paslaugas, kurios neatitinka Sutartyje ir (ar) įstatymuose nustatytų reikalavimų Paslaugoms;</p> <p>12.2.8. Tiekėjo kvalifikacija tapo nebeatitinkančia pirkimo dokumentuose nustatytų Sutarties tinkamam vykdymui būtinų</p>

	<p>reikalavimų ir šie neatitikimai nebuvo ištaisyti per 14 (keturiolika) kalendorinių dienų nuo kvalifikacijos tapimo neatitinkančia dienos;</p> <p>12.2.9. Tiekėjas pažeidžia šios Sutarties nuostatas, reglamentuojančias konkurenciją, intelektinės nuosavybės ar konfidencialios informacijos valdymą;</p> <p>12.2.10. Tiekėjas 2 (du) kartus pažeidžia esminę Sutarties sąlygą.</p>
13. APLINKOSAUGINIAI IR SOCIALINIAI KRITERIJAI	
<p>13.1. Aplinkosauginių kriterijų nustatymo teisinis pagrindas</p>	<p>Taikomi aplinkos apsaugos kriterijai pagal Lietuvos Respublikos aplinkos ministro 2022 m. gruodžio 13 d. įsakymu Nr. D1-401 patvirtinto „Aplinkos apsaugos kriterijų taikymo, vykdant žaliuosius pirkimus, tvarkos aprašo“ 4.1 papunktį, 1 priedo II skyriaus „Pakuotės“ (Prekės pakuotė turi atitikti Lietuvos Respublikos pakuočių ir pakuočių atliekų tvarkymo įstatymo ir Lietuvos Respublikos aplinkos ministro 2002 m. birželio 27 d. įsakymu Nr. 348 „Dėl pakuočių ir pakuočių atliekų tvarkymo taisyklių patvirtinimo“ patvirtintų Pakuočių ir pakuočių atliekų tvarkymo taisyklių reikalavimus) ir III skyriaus „Biuro įranga ir buitinė technika“ 3 punkto reikalavimus (Prekės, kurios įtrauktos į Lietuvos Respublikos energetikos ministro 2015 m. birželio 18 d. įsakymu Nr. 1-154 „Dėl Prekių, išskyrus kelių transporto priemones, kurioms viešųjų pirkimų ir perkančiųjų subjektų atliekamų pirkimų metu taikomi energijos vartojimo efektyvumo reikalavimai, sąrašo patvirtinimo“ patvirtintą Prekių sąrašą, turi atitikti vieną iš dviejų aukščiausio energinio efektyvumo klasių (prieinamų Lietuvos Respublikos rinkoje), nustatytų Europos Komisijos reglamentuose dėl gaminių energijos vartojimo efektyvumo ženklavimo reikalavimų. Jeigu minėti reikalavimai prekėms netaikomi, prekės turi atitikti Europos Komisijos reglamentuose dėl gaminių ekologinio projektavimo nustatytus efektyvaus energijos vartojimo kriterijus):</p> <ul style="list-style-type: none"> • Tiekėjas pateikdamas Prekes Pirkėjui, pateikia Prekės antrinės pakuotės tinkamumą perdirbti (perdirbamumą) patvirtinančius dokumentus (pavyzdžiui, pakuotės aprašymo dokumentą, techninį dokumentą, dokumentą iš akredituotų laboratorijų ar pakuočių atliekų perdirbėjų, ar eksportuotojų iš tvarkytojų sąrašo, ar kitus lygiaverčius objektyvius įrodymus). Pateikti dokumentai turi aiškiai įrodyti, kad pakuotė gali būti surenkama, rūšiuojama ir perdirbama pagal Lietuvos Respublikoje ir Europos Sąjungoje taikomus reikalavimus. • Tiekėjas pateikdamas Prekes Pirkėjui energijos vartojimo efektyvumo etiketę, ir / arba gaminio informacijos lapą, patvirtinantį, kad siūloma prekė atitinka reikalaujamą energinio efektyvumo klasę, ir / arba kiti lygiaverčiai dokumentai. <p>Tiekėjas įsipareigoja užtikrinti, kad tiekiamą įrangą atitiktų techninėje specifikacijoje nustatytus energinio efektyvumo reikalavimus.</p> <p>Tiekėjas privalo savo lėšomis surinkti, išvežti ir teisės aktų nustatyta tvarka sutvarkyti visas įrangos pristatymo, montavimo ir paleidimo metu susidariusias pakuotes bei atliekas.</p> <p>Tiekėjas vykdydamas sutartį privalo laikytis reikšmingos žalos nedarymo (DNSH) principo, racionaliai naudoti išteklius, mažinti atliekų susidarymą ir užtikrinti žiedinės ekonomikos principų taikymą.</p>

13.2. Su perkamomis Prekėmis susiję socialiniai kriterijai	Taikomi prieinamumo ir tinkamumo visiems naudotojams reikalavimai (socialiniai kriterijai). Tiekėjas įsipareigoja užtikrinti, kad tiekiamą įrangą būtų tinkama naudoti pagal paskirtį ugdymo įstaigoje, saugi naudotojams ir suderinama su universalaus dizaino bei prieinamumo principais tiek, kiek tai taikoma konkrečiai įrangai.
15. SUTARTIES PRIEDAI	
15.1. Priedas Nr. 1	Pasiūlymas;
15.2. Priedas Nr. 2	2 p.o.d. Techninė specifikacija. Įranga;
15.3. Priedas Nr. 3	Tiekėjo deklaracija;
15.4. Priedas Nr. 4	ir kt.
16. ŠALIŲ ATSTOVŲ PARAŠAI	
PIRKĖJAS (nurodomos atstovo pareigos, vardas, pavardė)	TIEKĖJAS (nurodomos atstovo pareigos, vardas, pavardė)
(parašas)	(parašas)

TIEKĖJO DEKLARACIJA DĖL APLINKOSAUGOS, DNSH, PRIEINAMUMO IR UNIVERSALIAUS DIZAINO REIKALAVIMŲ

(Data)

(Sudarymo vieta)

Aš, _____,
(tiekėjo pavadinimas)

patvirtinu, kad siūlomos prekės, paslaugos ir sutarties vykdymas:

1. Aplinkos apsaugos reikalavimai

- 1.1 atitinka Lietuvos Respublikos aplinkos apsaugos teisės aktų reikalavimus;
- 1.2 atitinka Lietuvos Respublikos aplinkos ministro įsakymu Nr. D1-508 patvirtinto Aplinkos apsaugos kriterijų taikymo, vykdančią žaliuosius pirkimus, tvarkos aprašo reikalavimus;
- 1.3 užtikrina racionalų išteklių naudojimą, atliekų prevenciją ir pakuočių mažinimą.

2. DNSH principas

Patvirtiname, kad siūlomos prekės, paslaugos ir projektiniai sprendiniai:

- 2.1. nedaro reikšmingos žalos klimato kaitos švelninimo tikslams;
- 2.2 nedaro reikšmingos žalos prisitaikymo prie klimato kaitos tikslams;
- 2.3 skatina efektyvų energijos ir išteklių naudojimą;
- 2.4 prisideda prie atliekų prevencijos ir žiedinės ekonomikos principų įgyvendinimo;
- 2.5 nenumato draudžiamų ar ribojamų pavojingų medžiagų naudojimo.

3. Universalus dizainas ir prieinamumas

Patvirtiname, kad siūlomi projektiniai sprendiniai, baldai ir (ar) įranga:

- 3.1. parengti vadovaujantis universalus dizaino principais;
- 3.2. užtikrina saugų ir patogų naudojimą įvairioms naudotojų grupėms;
- 3.3. yra pritaikyti vaikų amžiui, ūgiui ir ugdymo paskirčiai;
- 3.4. atsižvelgia į darbuotojų ergonomiką;
- 3.5. užtikrina prieinamumo ir tinkamumo naudoti visiems naudotojams principų įgyvendinimą.

4. Patvirtinimas

Patvirtiname, kad Perkančiajai organizacijai pareikalavus pateiksime šių deklaracijų pagrindimui reikalingus dokumentus.

Patvirtiname, kad šie duomenys yra teisingi ir aktualūs pasiūlymo pateikimo dieną.

(Tiekėjo vadovo arba jo įgalioto asmens
pareigų pavadinimas*)

(Parašas*)

(Vardas ir pavardė*)

**Deklaracija pasirašoma atskirai elektroniniu parašu tuo atveju, kai joje nurodytas kitas nei visą pasiūlymą pasirašantis asmuo.*

**PAGALBINIO ŪKIO PASTATO VYTAUTO G. 58, KAZLŲ RŪDOJE, REKONSTRAVIMO Į
LOPŠELĮ-DARŽELĮ (MOKSLO PASKIRTIES PASTATĄ) III KORPUSO BALDŲ IR
INTEGRUOTOS BUITINĖS TECHNIKOS (BALDŲ PROJEKTAVIMO PASLAUGOS)
SUTARTIES PROJEKTAS**

2026 m. _____ d. Nr. ____
Kazlų Rūda

Kazlų Rūdos Prezidento Kazio Griniaus Gimnazija, juridinio asmens kodas 190398583, kurios buveinė įregistruota adresu Atgimimo g. 1, LT-69415 Kazlų Rūda (toliau – **Užsakovas**), kuriai (-iam) atstovauja (*pareigos, vardas, pavardė*), veikiantis (-i) pagal (*dokumentas, kurio pagrindu veikia asmuo*), ir

(**Tiekėjas**), juridinio asmens kodas (*nurodomas kodas*), kurio buveinė įregistruota adresu (*nurodomas adresas*) (toliau – **Tiekėjas**), kuriai (-iam) atstovauja (*pareigos, vardas, pavardė*), veikiantis (-i) pagal (*dokumentas, kurio pagrindu veikia asmuo*),

toliau kartu vadinami Šalimis, o kiekvienas atskirai – Šalimi, sudarė šią sutartį (toliau – Sutartis):

PASLAUGŲ PIRKIMO–PARDAVIMO SUTARTIES BENDROSIOS SĄLYGOS

1. PAGRINDINĖS SĄVOKOS IR SUTARTIES AIŠKINIMAS

1.1. Sąvokos

1.1.1. Šioje Sutartyje didžiąja raide rašomos sąvokos turi šias nurodytas reikšmes:

1.1.1.1. **Bendrosios sąlygos** – Sutarties dalis, kuri vadinasi „Paslaugų pirkimo–pardavimo sutarties Bendrosios sąlygos“;

1.1.1.2. **Pirkėjas** – asmuo, kuris Specialiosiose sąlygose yra įvardytas kaip Pirkėjas, įsigyjantis Specialiosiose sąlygose ir Sutarties prieduose nurodytas Paslaugas;

1.1.1.3. **Pradinės sutarties vertė** – Specialiosiose sąlygose nurodyta vertė be pridėtinės vertės mokesčio (toliau – PVM);

1.1.1.4. **Paslaugos** – Specialiosiose sąlygose ir Sutarties prieduose nurodytos paslaugos. Sutartyje vartojama sąvoka „Paslaugos“ apima visas su Paslaugų teikimu susijusias veiklas, įskaitant, bet neapsiribojant Paslaugų teikimą, jų rezultatų perdavimą, trūkumų šalinimą, prekių tiekimą bei su Paslaugomis susijusių dokumentų pateikimą (instrukcijos, sertifikatai ir pan.), jei tai numatyta Sutartyje ar būtina, siekiant sukurti ir perduoti Paslaugų rezultatą Pirkėjui;

1.1.1.5. **Paslaugų perdavimo–priėmimo aktas** – dokumentas, kuriuo Tiekėjas perduoda, o Pirkėjas priima Paslaugas ir (ar) Paslaugų rezultatą ir kuriuo Šalys patvirtina, kad suteiktos Paslaugos atitinka nustatytus reikalavimus. Jeigu Sutartyje yra numatytas Paslaugų teikimas etapais ar periodais, Paslaugų perdavimo–priėmimo aktas gali būti sudaromas dėl kiekvieno etapo ar periodo atskirai;

1.1.1.6. **Paslaugų trūkumai** – Paslaugų perdavimo–priėmimo metu ar Sutartyje nurodyto Paslaugų garantinio termino (jei taikoma) metu Pirkėjo ar (ir) trečiųjų asmenų nustatyti Paslaugų teikimo ar rezultato kokybės neatitikimai Sutarties ar (ir) įstatymų bei kitų teisės aktų reikalavimams, paslėpti

defektai, veiklos sutrikimai ar pan., dėl kurių Paslaugų rezultato nebūtų galima naudoti tam tikslui, kuriam Pirkėjas jas (Paslaugas) ketino naudoti arba dėl kurių Paslaugų naudingumas sumažėtų taip, kad Pirkėjas, apie tuos trūkumus žinodamas, arba apskritai nebūtų tų Paslaugų pirkęs, arba nebūtų už Paslaugas mokėjęs tokio dydžio kainos;

1.1.1.7. **Sąskaita** – Tiekėjo išrašoma ir Pirkėjui apmokėjimui pateikiama sąskaita faktūra, PVM sąskaita faktūra ar kitas mokėjimo dokumentas už Tiekėjo tinkamai suteiktas bei Pirkėjo priimtas Paslaugas. Jeigu Sutartyje yra numatytas Paslaugų teikimas etapais ar periodais, Sąskaita gali būti pateikiama dėl kiekvieno etapo ar periodo atskirai;

1.1.1.8. **Specialiosios sąlygos** – Sutarties dalis, kuri vadinasi „Paslaugų pirkimo-pardavimo sutarties Specialiosios sąlygos“ ir kurioje yra nurodytos pirkimo objekto įsigijimą aptariančios sąlygos (tokios kaip Pradinės sutarties vertė, Paslaugų teikimo terminai ir pan.) bei kiti konkretūs duomenys (tokie kaip Šalys, Paslaugos ir pan.), išvardyti priedai, taip pat nurodyti Bendrųjų sąlygų pakeitimai ir papildymai (jeigu tokie padaryti);

1.1.1.9. **Susitarimas** – tai dokumentas, kurį Šalys sudaro keisdamos Sutarties sąlygas VPĮ leidžiama apimtimi;

1.1.1.10. **Sutarties kaina** – pagal Sutartį Tiekėjui mokėtina suma, įskaitant visus privalomus mokesčius ir išlaidas;

1.1.1.11. **Sutarties sąlygos** – Bendrosios sąlygos ir Specialiosios sąlygos kartu;

1.1.1.12. **Sutartis** – Paslaugų pirkimo-pardavimo sutartis, kurią sudaro Sutarties sąlygos, Specialiosiose sąlygose išvardyti priedai ir Susitarimai;

1.1.1.13. **Šalis** – Pirkėjas arba Tiekėjas, kiekvienas atskirai, priklausomai nuo konteksto;

1.1.1.14. **Šalys** – Pirkėjas ir Tiekėjas kartu;

1.1.1.15. **Tiekėjas** – asmuo, kuris Specialiosiose sąlygose yra įvardytas kaip Tiekėjas, teikiantis Specialiosiose sąlygose nurodytas Paslaugas;

1.1.1.16. **Užsakymas** – Pirkėjo Tiekėjui raštu (tekstiniu pranešimu, elektroniniu paštu, per Pirkėjo nurodytą informacinę sistemą ar kt.) teikiamas užsakymas dėl Paslaugų teikimo. Užsakymas siunčiamas Specialiosiose sąlygose nurodytais būdais ir kontaktais ir laikomas tinkamai išsiųstas ir gautas Specialiosiose sąlygose nustatyta tvarka;

1.1.1.17. **VPĮ** – Lietuvos Respublikos viešųjų pirkimų įstatymas.

1.1.1.18. Kitų Sutartyje didžiaja raide rašomų sąvokų reikšmės yra nurodytos Sutarties tekste.

1.1.2. Sutartyje neapibrėžtos sąvokos suprantamos ir aiškinamos taip, kaip jas apibrėžia VPĮ ir kiti įstatymai bei teisės aktai, galiojantys Sutarties sudarymo ir vykdymo metu.

1.1.3. Kitos Sutartyje vartojamos sąvokos ir terminai turi bendrinę reikšmę arba artimiausią Sutarties pobūdžiui specialiąją reikšmę, jei Sutartyje nėra nustatyta ir paaiškinta kitokia jų reikšmė.

1.2. Sutarties aiškinimas

1.2.1. Sutartis yra sudaryta ir turi būti aiškinama pagal Lietuvos Respublikos teisės aktus.

1.2.2. Jei Bendrosios sąlygos ir (ar) Specialiosios sąlygos prieštarauja VPĮ ir kitų teisės aktų reikalavimams, taikomos VPĮ ir kitų teisės aktų nuostatos.

1.2.3. Diena Sutartyje reiškia kalendorinę dieną.

1.2.4. Darbo diena Sutartyje reiškia bet kurią dieną, išskyrus šeštadienį, sekmadienį ir švenčių dienas

Lietuvoje, nurodytas Lietuvos Respublikos darbo kodekse.

1.2.5. Terminai pagal Sutartį yra skaičiuojami metais, mėnesiais, savaitėmis, darbo dienomis, kalendorinėmis dienomis, valandomis ir minutėmis.

1.2.6. Kvalifikacija, rėmimasis kitų ūkio subjektų pajėgumais, Paslaugų apimtis, peržiūra suprantami taip, kaip nustatyta VPĮ bei jį įgyvendinančiuose teisės aktuose.

1.2.7. Jeigu Paslaugų perdavimo–priėmimo akto, kaip atskiro dokumento, reikalauti neprivaloma, Šalys susitaria, ir tai aiškiai nurodo Specialiosiose sąlygose, Paslaugų perdavimo–priėmimo aktu laikoma Sąskaita. Tais atvejais, kai išrašoma Sąskaita ir Paslaugų perdavimo–priėmimo aktas nepasirašomas, Sutarties nuostatos dėl Paslaugų perdavimo–priėmimo akto išrašymo taikomos ir Sąskaitos išrašymui.

1.2.8. Informuoti, pranešti, įspėti arba atsakyti reiškia pateikti informaciją, pranešimą, įspėjimą arba atsakymą Bendrosiose ir (ar) Specialiosiose sąlygose nustatyta tvarka.

1.2.9. Patvirtinti reiškia pateikti patvirtinimą raštu arba pasirašyti dokumentą be išlygų ar su išlygomis, išskyrus atvejus, kai asmuo, pasirašydamas dokumentą, nurodo, jog atsisako jį patvirtinti.

1.2.10. Jeigu Sutartyje nenurodyta kitaip, žodžiai, vartojami vienaskaitos forma, taip pat reiškia ir daugiskaitą ir atvirkščiai, vienos giminės žodžiai apima ir kitos giminės atitinkamus žodžius, žodis asmuo reiškia tiek fizinius, tiek ir juridinius asmenis.

1.2.11. Jeigu Sutartyje nurodyta reikšmė skaičiais ir žodžiais skiriasi, vadovaujamosi žodžiais nurodyta reikšme.

1.2.12. Jei pateikiamos nuorodos į teisės aktus, turi būti taikomos aktualios teisės aktų redakcijos, jeigu nenurodyta kitaip.

1.3. Dokumentų viršenybė

1.3.1. Sutartį sudarantys dokumentai turi būti suprantami kaip papildantys vienas kitą. Bet kokio Sutarties dokumentų sąlygų neatitikimo ar neaiškumo atveju, toks neatitikimas ar neaiškumas pašalinamas dokumentus aiškinant tokia eilės tvarka:

1.3.1.1. Techninė specifikacija;

1.3.1.2. Specialiosios sąlygos;

1.3.1.3. Bendrosios sąlygos;

1.3.1.4. Pirkimo dokumentai (išskyrus techninę specifikaciją);

1.3.1.5. Pasiūlymas;

1.3.1.6. Kiti Specialiosiose sąlygose išvardinti priedai.

1.3.2. Tuo atveju, kai Šalių Susitarimu yra keičiamos Sutarties sąlygos, naujai sutartos Sutarties sąlygos turi viršenybę prieš pakeistasias.

1.3.3. Jeigu Šalys sudaro Susitarimą dėl Sutarties sąlygų arba priedo papildymo nauja sąlyga, neatitikimo ar neaiškumo atveju tokia sąlyga turi viršenybę atitinkamai kitų Sutarties sąlygų arba kitų to priedo sąlygų atžvilgiu.

1.3.4. Jeigu Šalys susitaria dėl naujo priedo, Šalys turi sutarti dėl naujojo priedo įtraukimo į priedų sąrašą vietos ir jo reikšmės aiškinant Sutartį. Jeigu naujas priedas yra įterpiamas į priedų sąrašą, jam turi būti suteikiamas eilės numeris su viršutiniu indeksu, atsižvelgiant į priedų eiliškumą ir svarbą (pavyzdžiui, priedas Nr. 4¹).

2. SUTARTIES DALYKAS

2.1. Tiekėjas įsipareigoja Sutartyje nustatytais sąlygomis ir tvarka suteikti Pirkėjui Paslaugas, atitinkančias Sutartyje nustatytus reikalavimus, o Pirkėjas įsipareigoja priimti Sutarties sąlygas atitinkančias ir tinkamai suteiktas Paslaugas bei sumokėti Tiekėjui Sutartyje nurodytą kainą Sutartyje nustatytais sąlygomis ir tvarka.

2.2. Šalys, vykdydamos Sutartį, įsipareigoja laikytis visų Sutarties vykdymui taikytinų įstatymų bei kitų teisės aktų reikalavimų. Šalis turi teisę reikalauti, kad kita Šalis įvykdytų visus įstatymų bei kitų teisės aktų reikalavimus, taikomus Sutarties vykdymui. Nė viena iš Sutarties sąlygų nereiškia ir negali būti aiškinama kaip Pirkėjo atsisakymas įstatymuose bei kituose teisės aktuose numatytų ir Sutartimi neaptartų Pirkėjo kitų teisių ir garantijų, susijusių su netinkamu Paslaugų teikimu ar jų kokybe, arba kaip Tiekėjo atsisakymas įstatymuose bei kituose teisės aktuose numatytų ir Sutartimi neaptartų Tiekėjo kitų teisių ir garantijų dėl atlyginimo už suteiktas Paslaugas gavimo.

2.3. Tiekėjas privalo užtikrinti, kad Paslaugos atitiktų techninės specifikacijos reikalavimus ir Tiekėjo pasiūlymo sąlygas, būtų kokybiškos, teikiamos tinkamai ir laiku, laikantis Sutarties sąlygų taip, kad tai labiausiai atitiktų Pirkėjo interesus, pagal geriausius visuotinai pripažįstamus profesinius, techninius standartus ir praktiką, panaudodamas visus reikiamus įgūdžius ir žinias.

3. TIEKĖJAS IR KITI SUTARTIES VYKDYMUI PASITELKIAMĖ ASMENYS

3.1. Kvalifikacija ir kiti Tiekėjo pasiūlymu priimti įsipareigojimai

3.1.1. Tiekėjas atsako už tai, kad visą Sutarties vykdymo laikotarpį Tiekėjas būtų kompetentingas, patikimas ir pajėgus (įskaitant ūkio subjektų, kurių pajėgumais remiasi Tiekėjas, pajėgumus) įvykdyti Sutarties reikalavimus:

3.1.1.1. turėtų teisę verstis ta veikla, kuri yra reikalinga Sutarčiai įvykdyti. Pirkėjui pareikalavus, Tiekėjas turi pateikti dokumentus, įrodančius, kad Sutartį vykdo tik tokią teisę turintis asmenys;

3.1.1.2. atitiktų tiekėjų kvalifikacijai pirkimo dokumentuose nustatytus reikalavimus bei neturėtų pirkimo dokumentuose nustatytų pašalinimo pagrindų;

3.1.1.3. laikytųsi Tiekėjo pasiūlyme nurodytų įsipareigojimų, įskaitant, bet neapsiribojant – atitiktų Tiekėjo pasiūlyme nurodytų kriterijų, dėl kurių jo pasiūlymas buvo išrinktas ekonomiškai naudingiausi (toliau – **Kokybiniai kriterijai**), reikšmes ir parametrus. Šiame papunktyje nurodytų įsipareigojimų laikymosi tikrinimo tvarka nustatoma Specialiosiose sąlygose;

3.1.1.4. užtikrintų nustatytų kokybės vadybos sistemos ir (arba) aplinkos apsaugos vadybos sistemos standartų taikymą, jeigu to reikalaujama pirkimo dokumentuose, ir turėtų tą patvirtinančius dokumentus;

3.1.1.5. atitiktų nacionalinio saugumo interesus bei nebūtų registruotas (nuolat gyvenantis ar turintis pilietybę) nepatikimomis laikomose valstybėse ar teritorijose, jei tokie reikalavimai buvo numatyti pirkimo dokumentuose.

3.1.2. Tuo atveju, kai Tiekėjas yra jungtinės veiklos sutarties pagrindu veikianti tiekėjų grupė, jos nariai Pirkėjui už Sutarties vykdymą atsako solidariai. Jeigu Tiekėjas remiasi ūkio subjektų pajėgumais, siekdamas atitikti finansinio ir ekonominio pajėgumo reikalavimus, Tiekėjas su tokiais ūkio subjektais už Sutarties vykdymą atsako solidariai (jeigu to buvo reikalaujama pirkimo dokumentuose).

3.1.3. Tiekėjas taip pat atsako už tai, kad Tiekėjas, Sutartį tiesiogiai vykdantys subtiekejai ir specialistai atitiktų jiems įstatymų bei kitų teisės aktų ir (arba) pirkimo dokumentuose nustatytus profesinės kvalifikacijos ir kitus reikalavimus bei turėtų teisę verstis ta veikla, kuriai jie pasitelkiami.

3.2. Subtiekejų bei specialistų pasitelkimas ir keitimas

3.2.1. Tiekėjas įsipareigoja užtikrinti, kad Sutartį vykdys pirkime pasiūlyti ir kvalifikacijos bei kitus pirkimo dokumentuose nustatytus reikalavimus atitinkantys subtiekejai ir (ar) specialistai. Šių asmenų veiksmai vykdant Sutartį Tiekėjui sukelia tokias pačias pasekmes ir atsakomybę, kaip jo paties veiksmai. Tiekėjas atsako už savo subtiekejų ir specialistų veiksmus ar neveikimą.

3.2.2. Sutarties vykdymui pasitelkiami subtiekejai ir (ar) specialistai (jeigu tokie pasitelkiami) nurodomi Specialiosiose sąlygose.

3.2.3. Tiekėjas gali keisti ir (ar) pasitelkti subtiekejus ir (ar) specialistus šiame Sutarties poskyryje nustatytais atvejais ir tvarka.

3.2.4. Naujas subtiekejus ar specialistas gali pradėti vykdyti jiems Tiekėjo pavestus įsipareigojimus pagal Sutartį ne anksčiau, nei bus pasirašytas Susitarimas.

3.2.5. Jei Tiekėjas pasitelkia naują subtiekėją arba pakeičia esamą subtiekėją ir (ar) specialistą, negavęs Pirkėjo raštiško sutikimo, arba sutartinius įsipareigojimus pagal Sutartį vykdo subtiekejai ir (ar) specialistai, neatitinkantys pirkimo dokumentuose nustatytų kvalifikacijos reikalavimų, kokybės vadybos sistemos ir (arba) aplinkos apsaugos vadybos sistemos standartų reikalavimų, reikalavimų dėl pašalinimo pagrindų nebuvimo, atitikties nacionalinio saugumo interesams bei reikalavimams nebūti registruotu (nuolat gyvenančiu ar turinčiu pilietybę) nepatikimomis laikomose valstybėse ar teritorijose (jei taikoma) ir Tiekėjo pasiūlyme nurodytų sąlygų pirkimo dokumentuose nustatytiems Kokybiniais kriterijams pagrįsti (jei taikoma), Tiekėjui taikoma Specialiosiose sąlygose nustatyto dydžio bauda.

3.2.6. Tiekėjas turi teisę Sutarties vykdymui pasitelkti naujus, Specialiosiose sąlygose nenurodytus subtiekejus, kurių pajėgumais Tiekėjas nesirėmė pirkimo dokumentuose numatytiems kvalifikacijos reikalavimams pagrįsti.

3.2.7. Sudarius Sutartį, tačiau ne vėliau negu Sutartis pradedama vykdyti, Tiekėjas įsipareigoja Pirkėjui pranešti tuo metu žinomų subtiekejų, kurių pajėgumais Tiekėjas nesirėmė pirkimo dokumentuose numatytiems kvalifikacijos reikalavimams pagrįsti, pavadinimus, juridinio asmens kodą, kontaktinius duomenis, jų atstovus.

3.2.8. Tiekėjas, bet kuriuo Sutarties vykdymo metu, subtiekejus, kurių pajėgumais Tiekėjas nesirėmė pirkimo dokumentuose numatytiems kvalifikacijos reikalavimams pagrįsti, gali keisti savo nuožiūra.

3.2.9. Tiekėjas, bet kuriuo Sutarties vykdymo metu, ne vėliau nei prieš 5 (penkias) darbo dienas iki numatomo naujo subtiekėjo, kurio pajėgumais Tiekėjas nesirėmė pirkimo dokumentuose numatytiems kvalifikacijos reikalavimams pagrįsti, pasitelkimo ir (arba) keitimo apie tai privalo informuoti Pirkėją. Pirkėjas (jeigu buvo taikoma pirkimo dokumentuose) turi patikrinti, ar nėra subtiekėjo pašalinimo pagrindų ir subtiekėjo atitiktį nacionalinio saugumo interesams ir reikalavimams nebūti registruotu (nuolat gyvenančiu ar turinčiu pilietybę) nepatikimomis laikomose valstybėse ar teritorijose. Jeigu subtiekėjo padėtis neatitinka bent vieno iš nurodytų reikalavimų, Pirkėjas reikalauja pakeisti šį subtiekėją reikalavimus atitinkančiu subtiekeju. Pirkėjas per 5 (penkias) darbo dienas raštu informuoja Tiekėją apie sutikimą pasitelkti ir (ar) keisti naują subtiekėją, kurio pajėgumais Tiekėjas nesirėmė pirkimo

dokumentuose numatytiems kvalifikacijos reikalavimams pagrįsti. Pirkėjui sutikus, Šalys pasirašo Susitarimą, kuris laikomas neatsiejama Sutarties dalimi.

3.2.10. Subtiekiejai, kurių pajėgumais Tiekėjas rėmėsi, kad atitiktų pirkimo dokumentuose nustatytus kvalifikacijos reikalavimus, gali būti keičiami tik šiais atvejais:

3.2.10.1. kai subtiekiejui iškelta bankroto byla, pradėtas bankroto procesas ne teismo tvarka, jis tampa nemokus arba yra nemokumo tikimybė, sustabdo ūkinę veiklą ar kai įstatymuose ir kituose teisės aktuose nustatyta tvarka susidaro analogiška situacija;

3.2.10.2. kai subtiekiejas dėl objektyvių priežasčių (pavyzdžiui, subtiekiejui atsisakius dalyvauti Sutarties vykdyme, nutrūkus teisiniams santykiams su Tiekėju ir pan.) nebegali vykdyti visų ar dalies Sutartyje numatytų įsipareigojimų;

3.2.10.3. Tiekėjas ar subtiekiejas privalo pakeisti subtiekieją, jei paaiškėja, kad jis neatitinka jam pirkimo dokumentuose keliamų reikalavimų.

3.2.11. Tiekėjo (ar subtiekiejų) specialistai, vykdančys Sutartį, gali būti keičiami šiais atvejais:

3.2.11.1. Tiekėjo iniciatyva dėl objektyvių priežasčių (pavyzdžiui, atostogų, ligos, nutrūkus darbo santykiams ir pan.), pateikus duomenis apie numatomą naujai skirti specialistą bei jo kvalifikaciją ir atitiktį kitiems pirkimo dokumentuose keliamiems reikalavimams patvirtinančius dokumentus;

3.2.11.2. Pirkėjo iniciatyva, jei Pirkėjas turi pagrįstų įtarimų, kad Tiekėjo Sutarties vykdymui paskirtas specialistas nekompetentingas vykdyti nustatytas pareigas;

3.2.11.3. Tiekėjas ar subtiekiejas privalo pakeisti specialistą, jei paaiškėja, kad jis neatitinka jam pirkimo dokumentuose keliamų reikalavimų.

3.2.12. Naujas specialistas ir (ar) subtiekiejas Tiekėjo prašymo pakeisti specialistą ir (ar) subtiekieją pateikimo metu turi atitikti pirkimo dokumentuose specialistui ir (ar) subtiekiejui keliamus reikalavimus ir Tiekėjo pasiūlyme nurodytas Kokybinių kriterijų reikšmes.

3.2.13. Tiekėjas privalo ne vėliau nei prieš 5 (penkias) darbo dienas iki numatomo subtiekiejo, kurio pajėgumais Tiekėjas rėmėsi, kad atitiktų pirkimo dokumentuose nustatytus kvalifikacijos reikalavimus, ir (ar) specialisto keitimo pateikti Pirkėjui šiuos dokumentus:

3.2.13.1. argumentuotą rašytinį prašymą pakeisti subtiekieją ir (ar) specialistą, paaiškinant keitimo aplinkybę. Pirkėjas pasilieka teisę paprašyti įrodymų, pagrindžiančių keitimo aplinkybę;

3.2.13.2. naujo subtiekiejo ir (ar) specialisto kvalifikaciją, atitiktį Kokybiniais kriterijams (jei taikoma), reikalaujamiems kokybės vadybos sistemos ir (arba) aplinkos apsaugos vadybos sistemos standartams (jei taikoma), pašalinimo pagrindų nebuvimą ir atitiktį nacionalinio saugumo interesams bei reikalavimams nebūti registruotu (nuolat gyvenančiu ar turinčiu pilietybę) nepatikimomis laikomose valstybėse ar teritorijose (jei taikoma) įrodančius dokumentus pagal Sutarties reikalavimus.

3.2.14. Pirkėjas, gavęs Tiekėjo prašymą su kitais Sutartyje nurodytais dokumentais, per 5 (penkias) darbo dienas įvertina keitimo galimybę ir raštu informuoja Tiekėją apie sutikimą pakeisti subtiekieją, kurio pajėgumais Tiekėjas rėmėsi, kad atitiktų pirkimo dokumentuose nustatytus kvalifikacijos reikalavimus, ir (ar) specialistą. Pirkėjui sutikus, Šalys pasirašo Susitarimą, kuris laikomas neatsiejama Sutarties dalimi.

3.3. Jungtinės veiklos partnerių keitimas

3.3.1. Tiekėjas, vykdančias Sutartį kaip tiekėjų grupė, veikianti jungtinės veiklos sutarties pagrindu, turi

teisę atsisakyti jungtinės veiklos partnerio (toliau – Partneris), jei dėl objektyvių ir pagrįstų aplinkybių Partneris nebegali vykdyti Sutarties, įskaitant, bet neapsiribojant atvejais, kai Partneris neatitinka VPI ar kitų teisės aktų nuostatų, kelia grėsmę nacionaliniam saugumui, Partneriui pritaikytos tarptautinės sankcijos kaip jos suprantamos Lietuvos Respublikos tarptautinių sankcijų įstatyme (toliau – Sankcijų įstatymas), Partnerio sunki finansinė būklė, lemianti Sutarties nevykdymą ir (ar) atsisakymą ją vykdyti ar atsirado kitos nenumatytos objektyvios priežastys, lemiančios Partnerio pasitraukimą iš jungtinės veiklos sutarties.

3.3.2. Tiekėjas, vykdamas Sutartį kaip tiekėjų grupė, veikianti jungtinės veiklos sutarties pagrindu, turi teisę pakeisti Partnerį, jei dėl reorganizavimo, restruktūrizavimo ar bankroto procedūrų, pradinio Partnerio teises ir pareigas visiškai arba iš dalies perima kitas Partneris. Toks Partnerio pakeitimas negali lemti kitų esminių Sutarties pakeitimų ir taip negali būti siekiama išvengti VPI ir kitų teisės aktų taikymo.

3.3.3. Tiekėjas privalo ne vėliau nei prieš 10 (dešimt) darbo dienų iki numatomo Partnerio keitimo arba atsisakymo pateikti Pirkėjui šiuos dokumentus:

3.3.3.1. argumentuotą rašytinį prašymą pakeisti Tiekėjo sudėtį ir įrodymus, pagrindžiančius bent vieną Partnerio atsisakymo ar keitimo aplinkybę, nurodytą Sutartyje;

3.3.3.2. naujos jungtinės veiklos sutarties ar esamos jungtinės veiklos sutarties pakeitimo projektą, kuriame, jeigu Partneris pasitraukia, turi būti nurodyta, kad pasitraukiančiojo Partnerio įsipareigojimus visa apimtimi perima pasiliekančysis Partneris ir (ar) naujai pasitelktas Partneris;

3.3.3.3. pasiliekančiojo Partnerio ar naujai pasitelkiamo Partnerio kvalifikaciją patvirtinančius dokumentus ir, jeigu taikytina, kokybės vadybos ir (arba) aplinkos apsaugos vadybos sistemos standartų reikalavimus įrodančius dokumentus. Visais atvejais pasiliekančiojo Partnerio ar naujai pasitelkto Partnerio kvalifikacija turi būti ne žemesnė nei pasitraukiančiojo Partnerio (atitinkanti pirkimo dokumentuose nustatytus kvalifikacijos reikalavimus, kuriuos atitiko pasitraukiantysis Partneris, ir atitinkanti pasitraukiančiojo Partnerio pasiūlyme nurodytą specialistų kvalifikaciją ir kitas sąlygas pirkimo dokumentuose nustatytiems Kokybiniais kriterijams pagrįsti (jei taikoma). Jei pasitelkiamas naujas Partneris, taip pat, vadovaujantis pirkimo dokumentuose nurodytais reikalavimais, pateikiami dokumentai, pagrindžiantys pasitelkiamo Partnerio pašalinimo pagrindų nebuvimą ir atitiktį nacionalinio saugumo interesams bei reikalavimams nebūti registruotu (nuolat gyvenančiu ar turinčiu pilietybę) nepatikimomis laikomose valstybėse ar teritorijose (jei taikoma).

3.3.4. Pirkėjas, gavęs Tiekėjo prašymą su kitais Sutartyje nurodytais dokumentais, per 10 (dešimt) darbo dienų įvertina keitimo galimybes ir raštu informuoja Tiekėją apie sutikimą arba apie nesutikimą atsisakyti ar pakeisti Partnerį. Pirkėjui sutikus, Šalys pasirašo Susitarimą, kuris laikomas neatsiejama Sutarties dalimi. Prieš Susitarimo pasirašymą, Pirkėjui pateikiama naujos jungtinės veiklos sutarties ar esamos jungtinės veiklos sutarties pakeitimo kopija arba nuorašas.

3.4. Susitarimai dėl tiesioginio atsiskaitymo su subtiekejais

3.4.1. Subtiekejams pageidaujant, Pirkėjas su jais atsiskaitys tiesiogiai. Pirkėjas numato tiesioginio atsiskaitymo galimybę su Sutartyje nurodytais subtiekejais tokiomis sąlygomis ir tvarka:

3.4.1.1. sudarius Sutartį, Tiekėjas ne vėliau negu Sutartis pradėdama vykdyti, įsipareigoja Pirkėjui raštu pateikti tuo metu žinomų subtiekėjų pavadinimus, atstovus ir jų kontaktinius duomenis. Pirkėjas taip pat reikalauja, kad Tiekėjas informuotų apie minėtos informacijos pasikeitimus visu Sutarties vykdymo

metu;

3.4.1.2. Pirkėjas ne vėliau kaip per 3 (tris) darbo dienas nuo Bendrųjų sąlygų 3.4.1.1 punkte nurodytos informacijos gavimo dienos raštu informuoja subtiekęjus apie tiesioginio atsiskaitymo galimybę;

3.4.1.3. subtiekęjas, norėdamas pasinaudoti tokia galimybe, raštu pateikia prašymą Pirkėjui. Kai subtiekęjas išreiškia norą pasinaudoti tiesioginio atsiskaitymo galimybe, sudaroma trišalė sutartis tarp Pirkėjo, Tiekėjo ir šio subtiekęjo, kurioje aprašoma tiesioginio atsiskaitymo su subtiekęju tvarka, atsižvelgiant į Sutartyje ir subtiekimu sutartyje nustatytus reikalavimus;

3.4.1.4. tiesioginio atsiskaitymo su subtiekęjais galimybė nekeičia Tiekėjo atsakomybės dėl Sutarties įvykdymo.

4. ŠALIŲ BENDRADARBIAVIMAS

4.1. Šalių bendradarbiavimo pareiga

4.1.1. Vykdydamos Sutartį, Šalys privalo maksimaliai bendradarbiauti ir operatyviai keistis informacija, taip pat pateikti viena kitai rašytinius pranešimus nedelsiant apie tai, kad atsirado ar egzistuoja bet koks įvykis, sąlyga ar aplinkybė, kuri gali paveikti Sutarties vykdymą ar sąlygoti jos pažeidimą.

4.1.2. Šalys įsipareigoja užtikrinti, kad viena kitai teiks dokumentus ir (ar) kitą informaciją, kurie yra būtini Šalių tinkamam įsipareigojimų įvykdymui pagal Sutartį.

4.1.3. Jeigu Šalis susiduria su Sutarties vykdymo kliūtimi, ji turi nedelsdama, bet ne vėliau kaip per 5 (penkias) darbo dienas, įspėti kitą Šalį apie tokias kliūtis ir imtis visų nuo jos priklausančių protingų priemonių toms kliūtims pašalinti.

4.2. Kontaktiniai asmenys

4.2.1. Kiekviena iš Šalių Sutarties sudarymo metu privalo paskirti kontaktinį asmenį, atsakingą už Sutarties vykdymą (pavyzdžiui, Paslaugų rezultato priėmimą, Užsakymų teikimą ir gavimą ir kt.), ir nurodyti jų kontaktinius duomenis Specialiosiose sąlygose.

4.2.2. Tuo atveju, kai Šalis nori atšaukti paskirtąjį kontaktinį asmenį ir paskirti kitą asmenį arba nori paskirti kitą asmenį laikinai vykdyti kontaktinio asmens funkcijas kontaktinio asmens laikino negalėjimo vykdyti savo funkcijas laikotarpiu, Šalis privalo iš anksto apie tai informuoti kitą Šalį ir pateikti kitai Šaliai tokio asmens kontaktinius duomenis: vardą, pavardę, el. paštą ir telefono numerį.

4.2.3. Tuo atveju, kai paaiškėja, kad Šalies kontaktinis asmuo laikinai negali vykdyti savo pareigų (dėl ligos, traumos ar kitų nenumatytų priežasčių), Šalis privalo nedelsdama, bet ne vėliau nei kitą darbo dieną, paskirti kitą kontaktinį asmenį laikinai vykdyti kontaktinio asmens funkcijas ir pranešti apie tai kitai Šaliai. Keičiant kontaktinių asmenų funkcijas atliekančius asmenis Susitarimas, vadovaujantis Bendrųjų sąlygų 20.5 punktu, nesudaromas.

5. SUTARTIES VYKDYMO METU PATEIKIAMAI DOKUMENTAI

5.1. Jeigu Tiekėjas turi parengti ir (ar) pateikti Pirkėjui Paslaugų rezultato naudojimo instrukcijas, jos turi būti aiškios ir detalios, kad Pirkėjas, vadovaudamasis jomis, galėtų tinkamai naudotis Paslaugų

rezultatu.

5.2. Tuo atveju, kai pagal Sutartį turi būti vykdomi mokymai ir (arba) atliekami bandymai, Tiekėjas privalo perduoti Pirkėjui naudojimo instrukcijas prieš tokius mokymus ir (arba) bandymus, o po mokymų ir (arba) bandymų patikslinti ir papildyti naudojimo instrukcijas, atsižvelgdamas į mokymų ir (arba) bandymų eigą ir rezultatus.

5.3. Jei Paslaugų rezultato naudojimui būtiniems dokumentams reikalingas vertimas, su tuo susijusios išlaidos tenka Tiekėjui. Jei Tiekėjas Paslaugų rezultato naudojimui būtinus dokumentus verčia savarankiškai, jis atsako už šių dokumentų vertimo tikslumą.

6. PASLAUGŲ TEIKIMO PABAIGA IR PASLAUGŲ REZULTATO PRIĖMIMAS

6.1. Paslaugų teikimo pabaiga

6.1.1. Paslaugų teikimas laikomas užbaigtu, kai yra įvykdytos visos šios sąlygos:

6.1.1.1. Tiekėjas suteikė visas Paslaugas pagal Sutarties ir įstatymų bei kitų teisės aktų reikalavimus;

6.1.1.2. Tiekėjas perdavė Pirkėjui visą reikalingą dokumentaciją, įskaitant naudojimo instrukcijas, sertifikatus ir garantijas (jei to reikalaujama);

6.1.1.3. Tiekėjas apmokė Pirkėjo personalą, kaip naudotis Paslaugų rezultatu (jeigu to reikalaujama);

6.1.1.4. buvo pasirašytas Paslaugų perdavimo–priėmimo aktas ar Paslaugų perdavimo–priėmimo aktai, jei numatytas Paslaugų teikimas etapais ar periodais, ar kitas Sutartyje numatytas dokumentas, nuo kurio pasirašymo laikoma, kad Paslaugos buvo priimtos;

6.1.1.5. Tiekėjas įvykdė kitas sąlygas, numatytas įstatymuose bei kituose teisės aktuose, Sutartyje ir pasiūlyme, kurios turi būti įvykdytos tam, kad būtų laikoma, jog Paslaugų teikimas yra užbaigtas, ir pateikė Pirkėjui tai įrodančius dokumentus.

6.2. Paslaugų, kurios yra vienkartinio pobūdžio, teikiamos periodiškai arba pagal Pirkėjo Užsakymą perdavimas–priėmimas

6.2.1. Tiekėjas privalo suteikti Paslaugas ir perduoti Paslaugų rezultatą (jei taikoma) Pirkėjui, o Pirkėjas privalo kokybiškai suteiktas ir Sutarties bei įstatymų ir kitų teisės aktų reikalavimus atitinkančias Paslaugas priimti. Paslaugos turi būti suteiktos Specialiosiose sąlygose nurodytu būdu ir terminais.

6.2.2. Paslaugų rezultatas perduodamas Šalims pasirašant Paslaugų perdavimo–priėmimo aktą, kuris pasirašomas 2 (dviem) vienodą teisinę galią turinčiais egzemplioriais (išskyrus atvejus, kai Paslaugų perdavimo–priėmimo aktas pasirašomas saugiu elektroniniu parašu), po vieną kiekvienai Šaliai. Jeigu Paslaugų perdavimo–priėmimo akto, kaip atskiro dokumento, nereikalaujama, Šalys susitaria, ir tai aiškiai nurodo Specialiosiose sąlygose, jog Paslaugų perdavimo–priėmimo aktu laikoma Sąskaita.

6.2.3. Tiekėjui suteikus Paslaugas, Pirkėjas atlieka jų patikrinimą ir privalo:

6.2.3.1. ne vėliau kaip per 5 (penkias) darbo dienas nuo faktinio Paslaugų suteikimo ir Paslaugų perdavimo–priėmimo akto pateikimo priimti Paslaugų rezultatą, pasirašydamas Paslaugų perdavimo–priėmimo aktą; arba

6.2.3.2. priimti Paslaugų rezultatą su išlygomis, pasirašydamas Paslaugų perdavimo–priėmimo aktą ir Paslaugų patikrinimo metu sudarytą defektų aktą, kuriame Pirkėjas privalo nurodyti per Paslaugų

priėmimą pastebėtus Paslaugų ar pateikiamų Tiekėjo dokumentų trūkumus ir tų trūkumų pašalinimo tvarką (**toliau – Defektų aktas**); arba

6.2.3.3. atsisakyti priimti Paslaugų rezultatą ir įteikti (arba išsiųsti) Defektų aktą Tiekėjui dėl netinkamų Paslaugų ar jų dalies.

6.2.4. Paslaugų perdavimo–priėmimo akte turi būti nurodoma data, kada Tiekėjas suteikė Paslaugas ir pateikė visus reikiamus dokumentus.

6.2.5. Jeigu nustatoma Paslaugų trūkumų, kurie nereiškia neatitikimo Sutartyje nustatytiems reikalavimams, ir jų pašalinimas netrukdo Pirkėjui naudotis Paslaugų rezultatu pagal paskirtį, Pirkėjas gali priimti Paslaugas su išlygomis, sudaryti Defektų aktą ir nustatyti protingus terminus Tiekėjui pašalinti Paslaugų trūkumus. Tiekėjas privalo pašalinti Paslaugų trūkumus per Pirkėjo nurodytus protingus terminus, vadovaudamasis Bendrųjų sąlygų 7.3 poskyriu „Paslaugų trūkumų šalinimas“. Jeigu Tiekėjas praleidžia Paslaugų trūkumų pašalinimo terminus, taikomos Bendrųjų sąlygų 7.4 poskyrio „Pirkėjo teisės, Tiekėjui nepašalinus Paslaugų trūkumų“ nuostatos.

6.2.6. Jeigu Pirkėjas per 5 (penkias) darbo dienas nuo Paslaugų perdavimo–priėmimo akto gavimo nepateikia (neišsiunčia) Tiekėjui Defektų akto, laikoma, kad Pirkėjas Paslaugas priėmė ir joms pretenzijų neturi.

6.2.7. Su Paslaugomis susijusių prekių praradimo ar sugadinimo ar atsitiktinio žuvimo rizika Pirkėjui iš Tiekėjo pereina nuo faktinio tokių Paslaugų priėmimo momento.

6.2.8. Pirkėjas turi teisę naudotis Paslaugų rezultatu (jei taikoma) tik po Paslaugų perdavimo–priėmimo akto pasirašymo.

6.2.9. Jeigu Tiekėjas Paslaugas suteikė anksčiau negu per Specialiosiose sąlygose nustatytą Paslaugų teikimo terminą, tačiau Paslaugos turi trūkumų ir Tiekėjas šių trūkumų neištaiso iki Specialiosiose sąlygose nurodyto Paslaugų suteikimo termino pabaigos, Tiekėjui iki tinkamų Paslaugų suteikimo dienos taikomos Specialiosiose sąlygose nurodyto dydžio netesybos.

6.3. Paslaugų, kurios teikiamos etapais, perdavimas–priėmimas

6.3.1. Tiekėjas privalo teikti Paslaugas ir perduoti Paslaugų rezultatą Pirkėjui etapais, o Pirkėjas privalo konkrečiame etape kokybiškai suteiktas ir Sutarties bei įstatymų ir kitų teisės aktų reikalavimus atitinkančias Paslaugas priimti. Paslaugos teikiamos etapais laikantis Specialiosiose sąlygose nurodytų etapų eiliškumo ir terminų.

6.3.2. Konkrečiame etape suteiktų Paslaugų rezultatas perduodamas Šalims pasirašant Paslaugų perdavimo–priėmimo aktą, kuris pasirašomas 2 (dviem) vienodą teisinę galią turinčiais egzemplioriais (išskyrus atvejus, kai Paslaugų perdavimo–priėmimo aktas pasirašomas saugiu elektroniniu parašu), po vieną kiekvienai Šaliai. Jeigu Paslaugų perdavimo–priėmimo akto, kaip atskiro dokumento, nereikalaujama, Šalys susitaria, ir tai aiškiai nurodo Specialiosiose sąlygose, jog Paslaugų perdavimo–priėmimo aktu laikoma Sąskaita.

6.3.3. Pirkėjas pasirašo kiekvieną Paslaugų perdavimo–priėmimo aktą su sąlyga, kad buvo priimti visi ankstesni etapai, jeigu Specialiosiose sąlygose nėra nurodyta kitaip.

6.3.4. Suteikus visuose etapuose numatytas Paslaugas, t. y. baigus teikti Paslaugas, pasirašomas galutinis suteiktų Paslaugų perdavimo–priėmimo aktas.

6.3.5. Tiekėjui suteikus Paslaugas konkrečiame etape, Pirkėjas atlieka Paslaugų rezultato patikrinimą ir

privalo:

6.3.5.1. ne vėliau kaip per 5 (penkias) darbo dienas nuo faktinio Paslaugų etapo suteikimo ir Paslaugų perdavimo–priėmimo akto pateikimo priimti Paslaugų etapo rezultatą, pasirašydamas Paslaugų perdavimo–priėmimo aktą; arba

6.3.5.2. priimti Paslaugų etapo rezultatą su išlygomis, pasirašydamas Paslaugų perdavimo–priėmimo aktą ir Paslaugų etapo patikrinimo metu sudarytą Defektų aktą, kuriame Pirkėjas privalo nurodyti per Paslaugų etapo priėmimą pastebėtus Paslaugų etapo ar pateikiamų Tiekėjo dokumentų trūkumus ir tų trūkumų pašalinimo tvarką (toliau – **Defektų aktas**); arba

6.3.5.3. atsisakyti priimti Paslaugų etapo rezultatą ir įteikti (arba išsiųsti) Defektų aktą Tiekėjui dėl netinkamai suteiktų šio etapo Paslaugų.

6.3.6. Paslaugų perdavimo–priėmimo akte turi būti nurodoma data, kada Tiekėjas suteikė Paslaugas konkrečiame etape ir pateikė visus reikiamus dokumentus (jei taikoma).

6.3.7. Jeigu nustatoma Paslaugų trūkumų, kurie nereiškia neatitikimo Sutartyje nustatytiems reikalavimams, Pirkėjas gali priimti Paslaugų etapo rezultatą su išlygomis, sudaryti Defektų aktą ir nustatyti protingus terminus Tiekėjui pašalinti Paslaugų trūkumus. Tiekėjas privalo pašalinti Paslaugų trūkumus per Pirkėjo nurodytus protingus terminus, vadovaudamasis Bendrųjų sąlygų 7.3 poskyriu „Paslaugų trūkumų šalinimas“. Jeigu Tiekėjas praleidžia Paslaugų trūkumų pašalinimo terminus, taikomos Bendrųjų sąlygų 7.4 poskyrio „Pirkėjo teisės, Tiekėjui nepašalinus Paslaugų trūkumų“ nuostatos.

6.3.8. Jeigu Pirkėjas per 5 (penkias) darbo dienas nuo Paslaugų perdavimo–priėmimo akto gavimo nepateikia (neišsiunčia) Tiekėjui Defektų akto, laikoma, kad Pirkėjas Paslaugas konkrečiame etape priėmė ir joms pretenzijų neturi.

6.3.9. Pirkėjas turi teisę naudotis Paslaugų, teikiamų etapais, rezultatu tik po galutinio Paslaugų perdavimo–priėmimo akto pasirašymo, jeigu kitaip nenumatyta Specialiosiose sąlygose.

6.3.10. Bet kurio vėlesnio Paslaugų etapo atlikimo terminas, susijęs su ankstesniojo Paslaugų etapo suteikimu, nėra automatiškai pratęsiamas, kai Pirkėjas nepasirašo ankstesniojo etapo Paslaugų perdavimo–priėmimo akto dėl Tiekėjo kaltės.

6.3.11. Jeigu Tiekėjas Paslaugas suteikė anksčiau negu per Specialiosiose sąlygose nustatytą Paslaugų teikimo etapo terminą, tačiau Paslaugos turi trūkumų ir Tiekėjas šių trūkumų neištaiso iki Specialiosiose sąlygose nurodyto Paslaugų etapo termino pabaigos, Tiekėjui iki tinkamų Paslaugų suteikimo dienos taikomos Specialiosiose sąlygose nurodyto dydžio netesybos.

7. TIEKĖJO GARANTINIAI ĮSIPAREIGOJIMAI

7.1. Garantiniai terminai (jei taikoma)

7.1.1. Paslaugų rezultatui taikomas teisės aktuose nustatytas ir (ar) Tiekėjo taikomas garantinis terminas, kuris nurodytas Tiekėjo pasiūlyme, techninėje specifikacijoje ar Specialiosiose sąlygose. Garantinis terminas pradedamas skaičiuoti nuo Paslaugų perdavimo–priėmimo akto pasirašymo dienos.

7.1.2. Garantiniai terminai sustabdomi tiek laiko, kiek Pirkėjas negali tinkamai naudotis Paslaugų rezultatu dėl nustatytų trūkumų, už kuriuos atsako Tiekėjas. Jeigu Pirkėjas dėl Paslaugų trūkumų negali naudoti tik apibrėžtos Paslaugų rezultato dalies, garantiniai terminai sustabdomi tik tokios dalies

atžvilgiu.

7.1.3. Tiekėjas neatsako už Paslaugų trūkumus, kurie atsirado dėl netinkamo Paslaugų rezultato naudojimo ar priežiūros arba Pirkėjo, jo personalo arba trečiųjų asmenų kaltės, su sąlyga, kad nėra Tiekėjo kaltės dėl tokių Paslaugų trūkumų, Paslaugų rezultato netinkamo naudojimo ar priežiūros.

7.2. Pretenzijos dėl Paslaugų trūkumų

7.2.1. Pirkėjas, per Sutartyje nurodytą garantinį terminą (jei taikoma) nustatęs Paslaugų trūkumų, turi nedelsdamas, bet ne vėliau nei per 30 (trisdešimt) dienų ir ne vėliau nei iki garantinio termino pabaigos, pareikšti rašytinę pretenziją Tiekėjui ir nustatyti protingus terminus, jeigu jų nėra nustatyta Specialiosiose sąlygose, Paslaugų trūkumams pašalinti.

7.2.2. Tiekėjas privalo neatlygintinai pašalinti visus Paslaugų trūkumus, už kuriuos atsako Tiekėjas, per Pirkėjo pretenzijoje nustatytus protingus terminus, jeigu konkretūs terminai nėra nustatyti Specialiosiose sąlygose, kurie skaičiuojami nuo pretenzijos gavimo dienos.

7.2.3. Jei Tiekėjas nepripažįsta Paslaugų trūkumų, kiekviena iš Šalių gali kreiptis dėl nepriklausomos ekspertizės atlikimo. Jei Tiekėjas ilgiau nei 10 (dešimt) dienų nuo Pirkėjo kreipimosi neatsako arba nepasitelkia nepriklausomo su Pirkėju suderinto (Pirkėjas negali nepagrįstai neduoti pritarimo Tiekėjui pasitelkti siūlomą ekspertą) eksperto ginčui spręsti ar (ir) jei ginčas užtruko ilgiau nei 30 (trisdešimt) dienų nuo Pirkėjo pirmojo kreipimosi, tai Pirkėjas turi teisę savarankiškai kreiptis dėl ekspertizės atlikimo. Tokiu atveju ekspertizės išlaidas padengia:

7.2.3.1. jei Paslaugų rezultatas atitinka Sutartyje ir įstatymuose bei kituose teisės aktuose nurodytus reikalavimus – Pirkėjas;

7.2.3.2. jei Paslaugų rezultatas neatitinka Sutartyje ir įstatymuose bei kituose teisės aktuose nurodytų reikalavimų – Tiekėjas.

7.2.4. Ekspertizės išvados Šalims yra privalomos.

7.2.5. Pirkėjas nepraranda teisės pareikšti pretenziją dėl Paslaugų trūkumų, o Tiekėjas turi pareigą neatlygintinai pašalinti visus Paslaugų trūkumus, nepriklausomai nuo to, ar tie trūkumai galėjo būti nustatyti Paslaugų perdavimo–priėmimo akto pasirašymo metu.

7.3. Paslaugų trūkumų šalinimas

7.3.1. Tiekėjas privalo nemokamai pašalinti Paslaugų rezultato trūkumus. Jeigu nustatomi su Paslaugomis susijusių prekių trūkumai, Tiekėjas privalo pašalinti jų trūkumus, sutaisydamas prekes ar jų dalį arba pakeisdamas prekę nauja preke ar jos dalimi.

7.3.2. Pirkėjas privalo suteikti prieigą Tiekėjui atlikti Paslaugų trūkumų pašalinimą, kad Tiekėjas galėtų atlikti tai per nustatytus terminus. Jei su Paslaugų teikimu susijusių prekių trūkumai šalinami prekių naudojimo vietoje, Pirkėjas ir Tiekėjas privalo susitarti dėl prekių trūkumų šalinimo laiko.

7.3.3. Sutaisytoje su Paslaugų teikimu susijusių prekių dalyje pakartotinai nustačius prekių trūkumų, Tiekėjas privalo pakeisti prekes naujomis kokybiškomis prekėmis, nebent Pirkėjas raštu sutiktų prekes dar kartą taisyti.

7.3.4. Pašalinus Paslaugų rezultato trūkumus, garantinis terminas Paslaugų rezultatui (ar su Paslaugomis susijusioms sutaisytomis ar naujoms prekėms ar jų daliai) vėl pradedamas skaičiuoti nuo tinkamai suteiktų

Paslaugų (ar su Paslaugomis susijusių prekių) perdavimo Pirkėjui dienos.

7.3.5. Jeigu Paslaugų dalies rezultato trūkumų šalinimas gali turėti įtakos kitoms Paslaugų dalims, Pirkėjas gali pareikalauti Tiekėjo pakartotinai atlikti bandymus, atliktus pagal Sutartį (jei tokie buvo numatyti). Pirkėjas privalo raštu pateikti Tiekėjui tokį reikalavimą per 30 (trisdešimt) dienų po trūkumų pašalinimo. Tokie bandymai atliekami pagal anksčiau atliktų bandymų sąlygas, išskyrus tai, kad jie visais atvejais turi būti atliekami Tiekėjo rizika ir sąskaita.

7.3.6. Tiekėjas, pašalinęs visus Paslaugų trūkumus, privalo apie tai informuoti Pirkėją.

7.3.7. Pirkėjas per 5 (penkias) darbo dienas po Tiekėjo pranešimo apie Paslaugų trūkumų pašalinimą gavimo privalo patikrinti trūkumus, nurodytus Defektų akte arba Pirkėjo pretenzijoje, ir raštu patvirtinti, kurie Paslaugų trūkumai buvo pašalinti tinkamai.

7.4. Pirkėjo teisės, Tiekėjui nepašalinus Paslaugų trūkumų

7.4.1. Jeigu Tiekėjas atsisako pašalinti arba nepašalina Paslaugų trūkumų per Pirkėjo nustatytus protingus terminus, Pirkėjas turi teisę:

7.4.1.1. pašalinti Paslaugų trūkumus pats arba pasamdydamas trečiuosius asmenis, iš anksto apie tai informuodamas Tiekėją, ir pareikalauti Tiekėjo atlyginti Paslaugų ekspertizės bei Paslaugų trūkumų šalinimo išlaidas ir padengti patirtus nuostolius; arba

7.4.1.2. reikalauti sumažinti Tiekėjui mokėtiną sumą ir grąžinti dėl šios sumos sumažinimo susidariusią permoką per 30 (trisdešimt) dienų nuo Tiekėjui nustatyto termino pašalinti Paslaugų trūkumus pabaigos, jeigu tai neprieštarauja VPĮ įtvirtintiems principams; arba

7.4.1.3. atsisakyti Paslaugų ir nemokėti už tokias Paslaugas ar reikalauti grąžinti už Paslaugas sumokėtą sumą bei nutraukti Sutartį.

7.4.2. Tiekėjui pagal Sutartį mokėtina suma sumažinama tiek, kiek sumažėja Paslaugų vertė Pirkėjui dėl netinkamo Paslaugų dalies rezultato ar su Paslaugų teikimu susijusių prekių trūkumų, jeigu tokio Paslaugų dalies rezultato ir (ar) prekių vertė gali būti išskaitoma iš bendros Paslaugų vertės. Į Paslaugų vertės sumažėjimą, be kita ko, įskaičiuojamos Pirkėjo išlaidos Paslaugų dalies ir (ar) prekių trūkumų įvertinimui ir šalinimui (jeigu tokių Paslaugų dalies ir (ar) prekių kaina buvo nurodyta pirkimo metu).

7.4.3. Tiekėjas privalo patenkinti Pirkėjo pagal Bendrųjų sąlygų 7.4.4 papunktį pareikštą piniginių reikalavimą per 30 (trisdešimt) dienų arba per ilgesnį Pirkėjo reikalavime nurodytą protingą terminą.

7.4.4. Už vėlavimą pašalinti Paslaugų trūkumus Pirkėjas privalo reikalauti Tiekėjo sumokėti Specialiosiose sąlygose nustatyto dydžio netesybas.

8. PASLAUGŲ SUTEIKIMO TERMINAI

8.1. Paslaugų terminai ir teikimo grafikas

8.1.1. Tiekėjas privalo suteikti Paslaugas laikydamasis terminų, nurodytų Specialiosiose sąlygose.

8.1.2. Jei taikytina, Pirkėjas privalo ne vėliau kaip per 14 (keturiolika) darbo dienų nuo Sutarties įsigaliojimo arba per kitą pirkimo dokumentuose nurodytą terminą parengti ir pateikti Tiekėjui suderinimui Paslaugų teikimo grafiką (toliau – **Grafikas**).

8.1.3. Jei aktualu, Grafike turi būti pažymėta, kurios Paslaugos gali būti teikiamos lygiagrečiai, o kurios

gali būti teikiamos tik numatytu eiliškumu.

8.2. Netesybos už Paslaugų teikimo vėlavimą

8.2.1. Jeigu Tiekėjas praleidžia Paslaugų teikimo terminus, nustatytus Specialiosiose sąlygose, Tiekėjui iki Paslaugų suteikimo dienos taikomos Specialiosiose sąlygose nurodyto dydžio netesybos.

8.2.2. Tiekėjui praleidus Paslaugų ar jų etapo suteikimo terminą, netesybos skaičiuojamos nuo Paslaugų ar jų etapo suteikimo termino pabaigos (neįskaitytinai) iki Paslaugų ar jų etapo suteikimo datos (įskaitytinai), nustatytos pagal Paslaugų perdavimo–priėmimo aktus.

8.2.3. Jei Tiekėjui pagal šią Sutartį yra priskaičiuotos netesybos, Pirkėjo už Paslaugas mokėtina suma mažinama priskaičiuotų netesybų suma. Taip pat Pirkėjas turi teisę priskaičiuotas netesybas vienašališkai išskaičiuoti iš bet kokių Tiekėjui atliekamų mokėjimų teisės aktų nustatyta tvarka, pranešant Tiekėjui raštu apie tokių netesybų įskaitymą.

9. PRIEVOLIŲ PAGAL SUTARTĮ ĮVYKDYMO UŽTIKRINIMO BŪDAI

Šalių prievolių pagal Sutartį įvykdymas yra užtikrinamas Specialiųjų sąlygų 8 skyriuje nurodytais prievolių pagal Sutartį įvykdymo užtikrinimo būdais, Bendrųjų sąlygų 10 skyriuje nustatyta sutartinių įsipareigojimų įvykdymo užtikrinimo tvarka, Bendrųjų sąlygų 12.1.3 punkte nurodytu avanso užtikrinimu (jeigu Specialiosiose sąlygose yra nurodytas avanso dydis ir yra reikalaujama avanso užtikrinimo), Specialiųjų sąlygų 9 skyriuje nurodytomis netesybomis.

10. SUTARTIES ĮVYKDYMO UŽTIKRINIMAS (JEI TAIKOMA)

10.1. Šio skyriaus nuostatos taikomos tuomet, jei Specialiosiose sąlygose numatyta, kad tinkamam Sutarties įvykdymui užtikrinti Tiekėjas turi pateikti pirmo pareikalavimo banko garantiją arba draudimo bendrovės laidavimo draudimo raštą arba kitą Specialiosiose sąlygose nurodytą sutartinių įsipareigojimų įvykdymo užtikrinimą.

Pastaba. Kai Specialiosiose sąlygose nurodoma, kad Pirkėjas reikalauja pateikti kredito unijos išduotą Sutarties įvykdymo užtikrinimą, šio skyriaus nuostatos taikomos pagal poreikį ir Pirkėjas gali nusimatyti papildomus reikalavimus Specialiosiose sąlygose tokio Sutarties įvykdymo užtikrinimo pateikimui, atitinkančius įstatymų bei kitų teisės aktų nuostatas.

10.2. Tiekėjas privalo pateikti Pirkėjui Specialiosiose sąlygose nurodytos rūšies ir dydžio Sutarties įvykdymo užtikrinimą – pirmo pareikalavimo banko garantiją arba draudimo bendrovės laidavimo draudimo raštą (kartu su draudimo bendrovės laidavimo draudimo raštu turi būti pateiktas ir pasirašytas draudimo liudijimas (polisas) bei dokumentas, įrodantis, kad draudimo įmoka už išduotą laidavimo draudimo raštą yra sumokėta), atitinkantį Bendrųjų sąlygų 10 skyriuje nurodytas sąlygas, per Specialiosiose sąlygose nustatytą terminą (toliau – **Sutarties įvykdymo užtikrinimas**).

10.3. Jei Tiekėjas nepateikia Pirkėjui Sutartyje nustatytos vertės Sutarties įvykdymo užtikrinimo per Sutartyje nustatytą terminą, laikoma, kad Tiekėjas atsisakė sudaryti Sutartį ir Pirkėjas turi teisę VPĮ nustatyta tvarka pasiūlyti sudaryti Sutartį kitam tiekėjui.

10.4. Prieš pateikdamas Sutarties įvykdymo užtikrinimą, Tiekėjas gali prašyti Pirkėjo patvirtinti, kad Pirkėjas sutinka priimti Tiekėjo siūlomą Sutarties įvykdymo užtikrinimą. Tokiu atveju, Pirkėjas privalo atsakyti Tiekėjui ne vėliau kaip per 3 (tris) darbo dienas nuo Tiekėjo prašymo gavimo dienos.

10.5. Sutarties įvykdymo užtikrinime bankas (draudimo bendrovė) privalo neatšaukiamai ir besąlygiškai įsipareigoti ne vėliau kaip per 15 (penkiolika) dienų nuo Pirkėjo raštiško pranešimo apie Tiekėjo Sutartyje nustatytų prievolių pažeidimą, dalinį ar visišką jų nevykdymą arba netinkamą vykdymą gavimo dienos sumokėti Pirkėjui Sutarties įvykdymo užtikrinime nurodytą sumą, pinigų pervadant į Pirkėjo sąskaitą.

10.6. Sutarties įvykdymo užtikrinime negali būti nurodyta, kad bankas (draudimo bendrovė) atsako tik už tiesioginių nuostolių atlyginimą. Bankas (draudimo bendrovė) neturi teisės reikalauti, kad Pirkėjas pagrįstų savo reikalavimą. Pirkėjas pranešime bankui (draudimo bendrovei) nurodo, kad Sutarties įvykdymo užtikrinimo suma jam priklauso dėl to, kad Tiekėjas iš dalies ar visiškai neįvykdė Sutarties ir (arba) ji buvo nutraukta dėl Tiekėjo kaltės. Pirkėjas neįsipareigoja įrodyti realiai patirtų nuostolių ir Tiekėjas, pasirašydamas Sutartį ir pateikdamas Sutarties įvykdymo užtikrinimą, patvirtina, kad Sutarties įvykdymo užtikrinimo suma laikytina minimaliais neįrodinėjamais Pirkėjo nuostoliais.

10.7. Sutarties įvykdymo užtikrinimas turi įsigalioti ne vėliau negu jo pateikimo Pirkėjui dieną.

10.8. Sutarties įvykdymo užtikrinimo suma turi būti nurodoma ir išmokama eurais.

10.9. Sutarties įvykdymo užtikrinimas turi būti surašytas lietuvių arba kita kalba (esant Pirkėjo prašymui, turi būti pateiktas vertimas į lietuvių kalbą).

10.10. Sutarties įvykdymo užtikrinime nurodytas jo galiojimo terminas turi būti ne trumpesnis nei nurodytas Specialiosiose sąlygose.

10.11. Jeigu Sutarties trukmė yra ilgesnė nei 1 (vieneri) metai, Tiekėjas turi teisę pateikti 1 (vienerius) metus galiojantį Sutarties įvykdymo užtikrinimą, tačiau privalo pratęsti Sutarties įvykdymo užtikrinimo terminą arba pateikti naują Sutarties įvykdymo užtikrinimą ne vėliau kaip prieš 10 (dešimt) darbo dienų iki Sutarties įvykdymo užtikrinimo galiojimo termino pabaigos.

10.12. Jeigu Sutartyje nustatytais sąlygomis Paslaugų suteikimo terminas yra pratęsiamas arba nukeliamas dėl Sutarties sustabdymo, arba suteikti Paslaugas arba taisyti Paslaugų trūkumus yra vėluojama, Tiekėjas privalo užtikrinti Sutarties įvykdymo užtikrinimo galiojimą visą Sutarties galiojimo laikotarpį ir ne vėliau kaip iki Sutarties įvykdymo užtikrinimo galiojimo termino pabaigos privalo Pirkėjui pateikti naują arba pratęstą Sutarties įvykdymo užtikrinimą.

10.13. Tiekėjui laiku nepratęsus Sutarties įvykdymo užtikrinimo galiojimo termino arba nepateikus naujo Sutarties įvykdymo užtikrinimo, Pirkėjas turi teisę reikalauti Specialiosiose sąlygose nustatyto dydžio netesybų už kiekvieną pradelstą dieną.

10.14. Pirkėjas nepriima Sutarties įvykdymo užtikrinimo ir (ar) laiko jį negaliojančiu, ir (ar) kreipiasi į Tiekėją dėl naujo Sutarties įvykdymo užtikrinimo pateikimo Pirkėjui, o Tiekėjas privalo Sutarties įvykdymo užtikrinimą pateikti per trumpiausią įmanomą terminą, jei Sutarties įvykdymo užtikrinimas neatitinka Sutartyje keliamų reikalavimų arba Pirkėjas turi informacijos, susijusios su Sutarties įvykdymo užtikrinimą išdavusio banko (draudimo bendrovės) veiklos sustabdymu arba galimu veiklos sustabdymu (įskaitant nemokumą, likvidavimą ar teisinės apsaugos taikymo procedūras).

10.15. Jei Tiekėjas pažeidžia Sutartimi nustatytus įsipareigojimus, dalinai ar visiškai įsipareigojimų nevykdo (ar juos vykdo ne pagal Sutarties sąlygas), Pirkėjas gali pasinaudoti Sutarties įvykdymo užtikrinimu. Tiekėjas, siekdamas toliau vykdyti Sutarties įsipareigojimus, privalo per 10 (dešimt) darbo

dienų nuo pranešimo apie Sutarties įvykdymo užtikrinimo sumokėjimą Pirkėjui pranešimo gavimo dienos pateikti Pirkėjui naują Specialiosiose sąlygose nurodyto dydžio Sutarties įvykdymo užtikrinimą.

10.16. Pirkėjas gali pasinaudoti Sutarties įvykdymo užtikrinimu, esant bet kuriai iš žemiau nurodytų aplinkybių:

10.16.1. Tiekėjas neįvykdė, nevykdo arba netinkamai vykdo savo įsipareigojimus pagal Sutartį;

10.16.2. Tiekėjas per protingai nustatytą laikotarpį neįvykdo Pirkėjo nurodymo ištaisyti Paslaugų trūkumus;

10.16.3. jei dėl bet kokių Tiekėjo veiksmų (veikimo ar neveikimo) Pirkėjas patyrė nuostolius (įskaitant, bet neapribojant, papildomas išlaidas, negautas pajamas ar kitus tiesioginius ir netiesioginius nuostolius, delspinigius ir (arba) baudas (jei delspinigiai ir (arba) baudos yra numatyti Specialiosiose sutarties sąlygose);

10.16.4. Tiekėjas be pateisinamos priežasties (ne Sutartyje nustatytais atvejais) vienašališkai nutraukia Sutartį.

11. SUTARTIES KAINA IR JOS PERSKAIČIAVIMAS

11.1. Sutarties kaina, kurią Pirkėjas privalo sumokėti Tiekėjui už faktiškai suteiktas Paslaugas pagal Sutarties sąlygas, įskaitant visus Susitarimus, yra apskaičiuojama, taikant kainos apskaičiavimo būdą ar būdus, nurodytus Specialiosiose sąlygose.

11.2. Pradinės sutarties vertė yra nurodyta Specialiosiose sąlygose.

11.3. Laikoma, kad į Sutarties kainą yra įtrauktos visos Tiekėjo išlaidos, susijusios su visų Paslaugų teikimu, taip pat su tinkamu šioje Sutartyje numatytų kitų Tiekėjo įsipareigojimų įvykdymu, įskaitant draudimus, muitus ir kitokias išlaidas, Tiekėjo patirtas vykdant Sutartyje numatytus įsipareigojimus.

11.4. Sutarties kainos peržiūra atliekama Specialiosiose sąlygose nustatyta tvarka.

12. ATSISKAITYMO TVARKA

12.1. Išankstinis mokėjimas (avansas) (jei taikoma)

12.1.1. Bendrųjų sąlygų 12.1 poskyrio sąlygos taikomos tuo atveju, jei Specialiosiose sąlygose yra nurodyta, kad Tiekėjui mokamas išankstinis mokėjimas (avansas) (toliau – **Avansas**).

12.1.2. Pirkėjas sumoka Tiekėjui ne didesnę kaip Specialiosiose sąlygose nurodyto dydžio Avansą.

12.1.3. Jei Specialiosiose sąlygose to reikalaujama, Tiekėjas, norėdamas gauti Avansą, kreipdamasis dėl Avanso išmokėjimo, ne vėliau kaip per 10 (dešimt) darbo dienų nuo Sutarties įsigaliojimo dienos kartu su išankstinio mokėjimo sąskaita Pirkėjui turi pateikti Avanso užtikrinimą – banko garantiją arba draudimo bendrovės laidavimo draudimo raštą arba kitą sutartinių įsipareigojimų įvykdymo užtikrinimą ne mažesnei kaip Specialiosiose sąlygose prašomo Avanso dydžio sumai (toliau – **Avanso užtikrinimas**).

Pastaba. Kai Specialiosiose sąlygose nurodoma, kad Pirkėjas reikalauja pateikti kredito unijos išduotą Avanso užtikrinimą, šio poskyrio nuostatos taikomos pagal poreikį ir Pirkėjas gali nusimatyti papildomus reikalavimus Specialiosiose sąlygose tokio Avanso užtikrinimo pateikimui, atitinkančius įstatymų bei kitų teisės aktų nuostatas.

12.1.4. Prieš pateikdamas Avanso užtikrinimą, Tiekėjas gali prašyti Pirkėjo patvirtinti, kad Pirkėjas sutinka priimti Tiekėjo siūlomą Avanso užtikrinimą. Tokiu atveju, Pirkėjas privalo atsakyti Tiekėjui ne vėliau kaip per 3 (tris) darbo dienas nuo Tiekėjo prašymo gavimo dienos.

12.1.5. Avanso užtikrinimu bankas (draudimo bendrovė) privalo neatšaukiamai ir besąlygiškai įsipareigoti ne vėliau kaip per 15 (penkiolika) dienų nuo Pirkėjo raštiško pranešimo apie Sutarties neįvykdymą ar Sutarties nutraukimą dėl Tiekėjo kaltės, sumokėti Pirkėjui sumą, nevirsįjančią išmokėto Avanso sumos ir užtikrinimo sumos, pinigų pervedant į Pirkėjo sąskaitą.

12.1.6. Bankas (draudimo bendrovė) neturi teisės reikalauti, kad Pirkėjas pagrįstų savo reikalavimą. Pirkėjas pranešime bankui (draudimo bendrovei) nurodys, kad Avanso užtikrinimo suma jam priklauso dėl to, kad Tiekėjas iš dalies ar visiškai neįvykdė Sutarties sąlygų ir (arba) ji buvo nutraukta dėl Tiekėjo kaltės ir Tiekėjas negrąžino avanso.

12.1.7. Avanso užtikrinimo suma turi būti nurodoma ir išmokama eurais.

12.1.8. Avanso užtikrinimas turi būti surašytas lietuvių arba kita kalba (esant Pirkėjo prašymui, turi būti pateiktas vertimas į lietuvių kalbą).

12.1.9. Avanso užtikrinimas, neatitinkantis šiame Sutarties poskyryje nustatytų reikalavimų, nebus priimamas.

12.1.10. Jei Sutarties vykdymo metu Avanso užtikrinimą išdavęs bankas (draudimo bendrovė) negali įvykdyti savo įsipareigojimų, Pirkėjas gali raštu pareikalauti Tiekėjo per 10 (dešimt) darbo dienų pateikti naują Avanso užtikrinimą, tokiomis pačiomis sąlygomis kaip ir ankstesnysis.

12.1.11. Pirkėjas sumoka Tiekėjui Avansą per Specialiosiose sąlygose numatytą terminą nuo išankstinio mokėjimo sąskaitos ir Avanso užtikrinimo (jei taikoma) gavimo dienos. Sumokėto Avanso suma išskaitoma iš mokėtinos sumos.

12.1.12. Nutraukus Sutartį, Tiekėjas privalo grąžinti Pirkėjui gautą Avansą per 5 (penkias) darbo dienas (jeigu dalis Paslaugų yra suteikta, Pirkėjas jas yra priėmęs ir Paslaugų rezultatu gali naudotis pagal paskirtį – grąžinama ta Avanso dalis, kuri viršija Pirkėjo priimtų Paslaugų kainą). Jei Tiekėjas negrąžina gauto Avanso, Pirkėjas pasinaudoja Avanso užtikrinimu (jei taikoma). Tais atvejais, jei nebuvo taikytas Bendrųjų sąlygų 12.1.3 punktas, Tiekėjas turi sumokėti Specialiosiose sąlygose nurodyto dydžio netesybas, skaičiuojamas nuo grąžintinos Avanso sumos už laikotarpį nuo Avanso išmokėjimo iki jo grąžinimo.

12.2. Mokėjimų tvarka

12.2.1. Tiekėjas išrašo Sąskaitą tik Šalims pasirašius Paslaugų perdavimo–priėmimo aktą, jeigu kitaip nenumatyta Specialiosiose sąlygose:

12.2.1.1. elektroninę sąskaitą faktūrą, atitinkančią Europos elektroninių sąskaitų faktūrų standartą, kurio nuoroda paskelbta 2017 m. spalio 16 d. Komisijos įgyvendinimo sprendime (ES) 2017/1870 dėl nuorodos į Europos elektroninių sąskaitų faktūrų standartą ir sintaksių sąrašo paskelbimo pagal Europos Parlamento ir Tarybos direktyvą 2014/55/ES (toliau – Europos elektroninių sąskaitų faktūrų standartas), Tiekėjas gali pateikti pasirinktomis priemonėmis;

12.2.1.2. Europos elektroninių sąskaitų faktūrų standarto neatitinkančią elektroninę sąskaitą faktūrą Tiekėjas gali teikti tik naudodamasis Sąskaitų administravimo bendrosios informacinės sistemos (toliau – SABIS) priemonėmis.

12.2.2. Pirkėjas elektronines sąskaitas faktūras priima ir apdoroja naudodamasis informacinės sistemos SABIS priemonėmis, išskyrus jeigu mobilizacijos, karo ar nepaprastosios padėties atveju yra informacinės sistemos SABIS pažeidimų, dėl kurių negalimas Pirkėjo ir Tiekėjo bendravimas ir keitimasis informacija naudojantis SABIS.

12.2.3. Išankstinio mokėjimo sąskaitas (jeigu Specialiosiose sąlygose yra numatytas Avanso mokėjimas) Tiekėjas privalo pateikti šiame Sutarties poskyryje nustatyta tvarka.

12.2.4. Pirkėjas atlieka mokėjimus už Paslaugas Specialiosiose sąlygose nustatytais terminais.

12.2.5. Už mokėjimų pagal Sutartį vėlavimus Pirkėjui taikomos netesybos Specialiosiose sąlygose nustatyta tvarka.

12.2.6. Jei Paslaugos teikiamos etapais ar periodais aukščiau nurodyta atsiskaitymo tvarka galioja kiekvienam Paslaugų teikimo etapui ar periodui, jei Specialiosiose sąlygose nenustatyta kitaip.

12.2.7. Jeigu Šalis sudaro trišalį susitarimą su subtiekiu dėl tiesioginio atsiskaitymo, Pirkėjas privalo pervesti subtiekiui mokėtiną sumą į subtiekių banko sąskaitą, nurodytą trišaliame susitarime, o likutį pervesti į Tiekėjo banko sąskaitą po to, kai pagal Sutarties ir trišalio susitarimo reikalavimus sudaromas suteiktų Paslaugų perdavimo–priėmimo aktas ir Tiekėjas pateikia Sąskaitą už Paslaugas Pirkėjui.

12.3. Kiti atsiskaitymo klausimai

12.3.1. Pirkėjas privalo pervesti mokėjimus Tiekėjui į Tiekėjo banko sąskaitą, nurodytą Specialiosiose sąlygose.

12.3.2. Pirkėjas turi teisę sumas, gautinas iš Tiekėjo, išskaityti iš mokėjimų Tiekėjui pagal Sutartį (vienašališkai daryti įskaitymus). Dėl šios priežasties Tiekėjas neturi teisės perleisti arba įkeisti reikalavimo teisių į gautinas pagal Sutartį sumas tretiesiems asmenims arba kitaip jomis disponuoti be Pirkėjo sutikimo.

12.3.3. Visi mokėjimai pagal Sutartį atliekami eurais.

12.3.4. Už pavėluotus mokėjimus pagal Sutartį mokančioji Šalis privalo sumokėti kitai Šaliai Specialiosiose sąlygose nurodyto dydžio netesybas.

13. KONFIDENCIALI INFORMACIJA

13.1. Šalis įsipareigoja laikytis konfidencialumo ir be kitos Šalies rašytinio sutikimo neatskleisti tos Šalies informacijos, nurodytos kaip konfidencialios, jokiems Šalies darbuotojams, su Šalimi susijusiems ar kitiems tretiesiems asmenims, kuriems nėra būtina šią informaciją naudoti jų darbo tikslais, išskyrus žemiau nurodytus atvejus.

13.2. Šalis turi teisę atskleisti kitos Šalies konfidencialią informaciją šiais atvejais:

13.2.1. konfidencialios informacijos atskleidimas yra būtinas tinkamam Šalies teisių ar pareigų pagal Sutartį įgyvendinimui – tačiau tokiu atveju informaciją galima atskleisti tik ta apimtimi, kiek tai yra reikalinga sutartinių teisių ar pareigų įgyvendinimui, ir tik tokiems tretiesiems asmenims, kuriems būtina, su sąlyga, kad konfidencialią informaciją gaunantys tretieji asmenys prisiima tokius pačius konfidencialumo įsipareigojimus, kokie yra nustatyti šioje Sutartyje. Jeigu tretieji asmenys atskleidžia konfidencialią informaciją, Šalis atsako už jų veiksmus kaip už savo;

13.2.2. konfidencialią informaciją yra būtina atskleisti pagal įstatymų bei kitų teisės aktų reikalavimus,

įskaitant atvejus, kai to reikalauja viešojo administravimo subjektai, taip, kaip jie apibrėžti Lietuvos Respublikos viešojo administravimo įstatyme.

13.3. Prieš atskleisdama konfidencialią informaciją, Šalis privalo informuoti kitą Šalį (tiek, kiek tai nedraudžiama pagal įstatymus bei kitus teisės aktus) apie būtinybę arba gautą viešojo administravimo subjekto reikalavimą atskleisti konfidencialią informaciją ir imtis protingų priemonių, siekdama užtikrinti atskleistos informacijos konfidencialumą.

13.4. Šalis atsako:

13.4.1. už bet kokią neteisėtą, įskaitant atsitiktinį, kitos Šalies konfidencialios informacijos ar bet kurios jos dalies atskleidimą ar perdavimą arba konfidencialios informacijos neteisėtą naudojimą;

13.4.2. už tai, kad nesiėmė visų protingų veiksmų, kad išsaugotų ir apsaugotų kitos Šalies konfidencialią informaciją ar bet kurią jos dalį, užkirstų kelią tolesniam jos neteisėtam atskleidimui, perdavimui ar naudojimui.

13.5. Šalis, nepagrįstai atskleidusi kitos Šalies konfidencialią informaciją, privalo sumokėti kitai Šaliai Specialiosiose sąlygose nurodyto dydžio baudą.

14. ASMENS DUOMENŲ APSAUGA

14.1. Šalys įsipareigoja užtikrinti asmens duomenų saugumą bei asmens duomenų tvarkymą vykdyti teisėtai, vadovaujantis 2016 m. balandžio 27 d. priimto Europos Parlamento ir Tarybos reglamento (ES) 2016/679 dėl fizinių asmenų apsaugos tvarkant asmens duomenis ir dėl laisvo tokių duomenų judėjimo ir kuriuo panaikinama Direktyva 95/46/EB (Bendrasis duomenų apsaugos reglamentas) ir kitų teisės aktų, reglamentuojančių asmens duomenų tvarkymą, nuostatomis.

14.2. Šalys patvirtina, kad jeigu siekiant užtikrinti tinkamą Sutarties vykdymą bus tvarkomi asmens duomenys, Šalys įsipareigoja sudaryti atskirą susitarimą dėl duomenų tvarkymo, kuriuo nustato duomenų tvarkymo dalyką ir trukmę, duomenų tvarkymo pobūdį ir tikslą, asmens duomenų rūšis ir duomenų subjektų kategorijas bei duomenų valdytojo prievoles ir teises.

15. INTELEKTINĖ NUOSAVYBĖ

15.1. Visi rezultatai ir su jais susijusios teisės, įgytos vykdant Sutartį, įskaitant intelektinės nuosavybės teises, išskyrus asmenines neturtines teises į intelektinės veiklos rezultatus, yra Pirkėjo nuosavybė, pereinanti Pirkėjui nuo Paslaugų perdavimo–priėmimo akto pasirašymo be jokių apribojimų, kurią Pirkėjas gali naudoti, publikuoti, perleisti ar perduoti be atskiro Tiekėjo sutikimo tretiesiems asmenims, jei Specialiosiose sąlygose nenumatyta kitaip ar intelektinės nuosavybės teisės negali būti perduodamos nuosavybės teise dėl Paslaugų pobūdžio ar (ir) išimtinių teisių, patentų ir kt.

15.2. Tiekėjas įsipareigoja atlyginti nuostolius Pirkėjui dėl bet kokių reikalavimų, kylančių dėl intelektinės nuosavybės teisių, įskaitant, bet neapsiribojant, dėl patento, prekių ženklo, pramoninio dizaino savininko (naudotojo) teisės (registruojamos arba ne), teisės, kylančios iš paraiškų bet kurioms minėtoms teisėms įregistruoti, autoriaus teisės, duomenų bazių gamintojų (sui generis) teisės, firmų, įmonių, organizacijų, verslo pavadinimų ar vardų savininkų ir kitos panašios teisės ar įsipareigojimai, nepriklausomai nuo to, ar jie registruoti Lietuvos Respublikoje, ar kitose šalyse, ar neregistruotini, išskyrus atvejus, kai toks pažeidimas atsiranda dėl Pirkėjo kaltės.

15.3. Tiekėjas neturi teisės be išankstinio rašytinio Pirkėjo sutikimo naudoti Pirkėjo simbolių, pavadinimo ir ženklo reklamoje, rinkodaroje, taip pat naudotis Pirkėjo sukurtais intelektualiais veiklos rezultatais. Pažeidus reikalavimą, Tiekėjui taikoma Specialiosiose sąlygose nurodyta bauda.

16. PAREIŠKIMAI IR GARANTIJOS

16.1. Kiekviena iš Šalių pareiškia ir garantuoja kitai Šaliai, kad:

16.1.1. yra teisėtai priimti ir galioja visi būtini sprendimai, gauti leidimai bei sutikimai, taip pat teisėtai atlikti ir galioja kiti teisiniai veiksmai, reikalingi Sutarties sudarymui, galiojimui ir vykdymui;

16.1.2. sudarydama Sutartį, Šalis neviršija savo kompetencijos ir nepažeidžia jai taikomų įstatymų bei kitų teisės aktų, teismo ar arbitražo teismo sprendimų, administracinių aktų, sutarčių ar kitų prievolių pagal taikomą privatinę teisę, viešąją teisę, Europos Sąjungos teisę arba tarptautinę teisę;

16.1.3. Šalies atstovas turi visus reikiamus įgaliojimus sudaryti ir įvykdyti Sutartį. Šalies atstovas, sudarydamas ir pasirašydamas Sutartį, nepažeidžia Šalies įstatų, nuostatų ir kitų vidaus dokumentų, Šalies valdymo ir kitų organų ir (ar) kreditorių teisių ir teisėtų interesų, sudarydamas Sutartį jis Šalies ir Šalies organų narių, kreditorių atžvilgiu veikia sąžiningai ir protingai;

16.1.4. Šalis įvertino visas aplinkybes, turinčias esminės reikšmės Sutarties sudarymui ir jos vykdymui. Nė viena iš Sutartyje nurodytų sąlygų ir aplinkybių neturi neigiamos įtakos Šalies valiai sudaryti Sutartį tokiomis sąlygomis, kurios nurodytos Sutartyje, ir vykdyti iš Sutarties kylančius įsipareigojimus;

16.1.5. Sutartis sudaroma vadovaujantis sąžiningumo, protingumo, teisingumo ir Šalių lygiateisiškumo principais, nenaudojant apgaulės ar spaudimo. Šalys atskleidė viena kitai visą joms žinomą informaciją, turinčią esminės reikšmės Sutarties sudarymui ir jos vykdymui;

16.1.6. visi Šalies pareiškimai ir garantijos yra išsamūs ir nepalieka nutylėtų jokių aplinkybių, kurios darytų šiuos pareiškimus ar garantijas neteisingais.

16.2. Tiekėjas papildomai pareiškia ir garantuoja Pirkėjui, kad Tiekėjas, subtiekėjai, jungtinės veiklos partneriai ir specialistai turi galiojančius ir teisėtus visus įstatymuose bei kituose teisės aktuose numatytus leidimus, licencijas, atestatus, teisės pripažinimo dokumentus, reikalingus vykdant Sutartį.

16.3. Tiekėjas pareiškia, kad suteiktų Paslaugų rezultato disponavimo, valdymo ir naudojimosi teisės nėra apribotos ir jokie tretieji asmenys neturi pretenzijų į Sutartimi perduodamą Paslaugų rezultatą.

16.4. Tiekėjas įsipareigoja vykdant Sutartį laikytis aplinkos apsaugos, socialinės ir darbo teisės įpareigojimų, nustatytų Europos Sąjungos ir nacionalinėje teisėje, kolektyvinėse sutartyse ir VPI 5 priede nurodytose tarptautinėse konvencijose.

17. BENDRIEJI ATSAKOMYBĖS KLAUSIMAI

17.1. Netesybų sumokėjimas už vėlavimą ar pareigų pagal Sutartį pažeidimą neatleidžia Šalies nuo Sutartyje numatytų jos pareigų vykdymo.

17.2. Netesybų sumokėjimas ir (ar) Sutarties įvykdymo užtikrinimo gavimas nepanaikina Šalies teisės reikalauti, kad kita Šalis kompensuotų jos patirtus nuostolius. Šioje Sutartyje nustatytos netesybos yra laikomos minimaliais, neįrodinėtiniais Šalių nuostoliais. Kiekviena iš Šalių turi teisę gauti iš kitos Šalies nuostolių, atsiradusių dėl kitos Šalies netinkamo įsipareigojimų pagal Sutartį vykdymo ar nevykdymo, neviršijant Pradinės sutarties vertės, jei teisės aktai nenumato, kad privalo būti kompensuota didesnė

suma. Šiame punkte numatytas atsakomybės ribojimas netaikomas, jei žala atsirado dėl konfidencialumo įsipareigojimų, asmens duomenų apsaugą reglamentuojančių teisės aktų ar intelektinės nuosavybės teisių pažeidimo.

17.3. Tuo atveju, jei paaiškėja, kad kuris nors iš šioje Sutartyje pateiktų pareiškimų ar garantijų buvo iš esmės neteisingas, melagingas ar klaidinantis, Šalis pažeidėja nukentėjusiai Šaliai privalo atlyginti visus nuostolius, kuriuos nukentėjusioji Šalis patyrė dėl tokio neteisingo, melagingo ar klaidinančio pareiškimo ar garantijos.

17.4. Šioje Sutartyje numatytos teisių gynbos priemonės neapriboja Šalių teisės pasinaudoti kitomis teisėtomis teisių gynbos priemonėmis.

17.5. Atsakomybės apribojimai pagal Sutartį netaikomi, kai žala padaroma tyčia arba dėl didelio neatsargumo, padaroma neturtinė žala, sužalojama sveikata ar atimama gyvybė, taip pat kai padaroma žala (nuostoliai) tretiesiems asmenims, įskaitant atvejus, jeigu vienos Šalies padarytą žalą tretiesiems asmenims atlygina kita Šalis.

17.6. Pasibaigus Sutarties galiojimui, Šalys neatleidžiamos nuo atsakomybės už Sutarties pažeidimą. Pasibaigus Sutarties galiojimui, Šalys nepraranda teisės reikalauti atlyginti dėl Sutarties nevykdymo patirtus nuostolius bei sumokėti netesybas.

17.7. Jeigu Sutartis nutraukiama dėl esminio sutarties pažeidimo pagal Bendrųjų sąlygų 22.2.1 papunktį ir (ar) Tiekėjas esminę Sutarties sąlygą, nurodytą Specialiųjų sąlygų 10 skyriuje, vykdo su dideliais arba nuolatiniais trūkumais, Tiekėjas įtraukiamas į nepatikimų tiekėjų sąrašą VPĮ 91 straipsnyje nustatyta tvarka. Atvejai, kuomet laikoma, kad esminė Sutarties sąlyga vykdoma su dideliais arba nuolatiniais trūkumais, nurodyti Specialiųjų sąlygų 10 skyriuje. Esminės Sutarties sąlygos vykdymas su dideliais arba nuolatiniais trūkumais gali būti pripažįstamas ir kitais, Specialiosiose sąlygose nenurodytais, atvejais, įvertinus konkrečias esminės Sutarties sąlygos netinkamo vykdymo aplinkybes.

18. NENUGALIMA JĖGA (FORCE MAJEURE)

18.1. Atsakomybė pagal Sutartį netaikoma, taip pat Šalys gali būti visiškai ar iš dalies atleistos nuo civilinės atsakomybės šiais pagrindais:

18.1.1. dėl nenugalimos jėgos (force majeure) – taikomos Lietuvos Respublikos civilinio kodekso 6.212 straipsnio ir Lietuvos Respublikos Vyriausybės 1996 m. liepos 15 d. nutarimu Nr. 840 „Dėl Atleidimo nuo atsakomybės esant nenugalimos jėgos (force majeure) aplinkybėms taisyklių patvirtinimo“ patvirtintų taisyklių nuostatos;

18.1.2. dėl Europos Sąjungos valstybių veiksmų – kai prievolę pagal Sutartį įvykdyti neįmanoma dėl privalomų ir nenumatytų Europos Sąjungos valstybės institucijų veiksmų (aktų), kurių Šalys neturėjo teisės ginčyti ir šie veiksmai negalėjo būti iš anksto numatyti.

18.2. Šalis, prašanti ją atleisti nuo atsakomybės, privalo pranešti kitai Šaliai apie nenugalimos jėgos aplinkybes nedelsiant, bet ne vėliau kaip per 5 (penkias) dienas nuo tokių aplinkybių atsiradimo ar paaiškėjimo, pateikdama įrodymus, kad ji ėmėsi visų pagrįstų atsargumo priemonių ir dėjo visas pastangas, kad sumažintų išlaidas ar neigiamas pasekmes, taip pat pranešti galimą įsipareigojimų įvykdymo terminą. Šalis taip pat turi pateikti kitai Šaliai atitinkamą pranešimą, kai išnyksta įsipareigojimų nevykdymo pagrindas.

18.3. Pagrindas atleisti Šalį nuo atsakomybės atsiranda nuo nenugalimos jėgos aplinkybių atsiradimo

momento arba, jeigu laiku nebuvo pateiktas pranešimas, nuo pranešimo pateikimo momento. Jeigu Šalis laiku neišsiunčia pranešimo arba neinformuoja, ji privalo kompensuoti kitai Šaliai žalą, kurią ši patyrė dėl laiku nepateikto pranešimo arba dėl to, kad nebuvo jokio pranešimo.

18.4. Jeigu nenugalimos jėgos (force majeure) aplinkybės tęsiasi ilgiau negu 1 (vieną) mėnesį nuo pranešimo apie jas gavimo dienos, bet kuri Šalis gali nutraukti Sutartį apie tai pranešusi kitai Šaliai prieš 5 (penkias) darbo dienas. Nenugalima jėga nelaikoma tai, kad Šalis neturi reikiamų finansinių išteklių arba skolininko kontrahentai pažeidžia savo prievoles, arba skolininkas pažeidžia savo prievoles kontrahentams.

19. SUTARTIES NUOSTATŲ NEGALIOJIMAS

19.1. Jeigu kuri nors Sutarties nuostata yra arba tampa dalinai ar pilnai negaliojanti, Šalys privalo kuo skubiau sudaryti Susitarimą, ir juo pakeisti negaliojančią nuostatą kita nuostata, kuri, kiek tai yra įmanoma, turėtų tokį patį ekonominį ir teisinį efektą, kokio buvo siekta susitariant dėl negaliojančios Sutarties nuostatos. Tokia negaliojanti nuostata nedaro negaliojančiomis kitų Sutarties nuostatų, jeigu tai nepažeidžia įstatymų bei kitų teisės aktų ir galima daryti prielaidą, kad Sutartis būtų buvusi teisėtai sudaryta ir neištrauktas nuostatos, kuri yra negaliojanti.

19.2. Jeigu Specialiosiose sąlygose numatytas Bendrųjų sąlygų nuostatos pakeitimas yra arba tampa dalinai ar pilnai negaliojantis, negali būti taikoma tos Bendrųjų sąlygų nuostatos redakcija, buvusi iki pakeitimo. Tokiu atveju Šalys privalo veikti pagal Bendrųjų sąlygų 19.1 punktą.

20. SUTARTIES PAKEITIMAI

20.1. Sutarties sąlygos Sutarties galiojimo laikotarpiu negali būti keičiamos, išskyrus tokias Sutarties sąlygas, kurių keitimas numatytas Sutartyje ir (ar) galimas vadovaujantis VPĮ nuostatomis.

20.2. Sutarties pakeitimai įforminami Šalims sudarant Susitarimą.

20.3. Šalis, inicijuojanti Susitarimą, privalo pateikti kitai Šaliai pranešimą dėl Sutarties pakeitimo bei pagrindimą dėl to, jog yra faktinis ir teisinis pagrindas sudaryti Susitarimą. Kita Šalis per 5 (penkias) darbo dienas (arba per kitą Šalių raštu sutartą terminą) privalo išanalizuoti ir įvertinti gautą informaciją, pateikti savo pastabas ir pasiūlymus, pagrįstus Sutarties ir imperatyviomis įstatymų bei kitų teisės aktų nuostatomis.

20.4. Susitarimas įsigalioja nuo jo sudarymo, jei Susitarime nenurodyta kitaip. Susitarimą Pirkėjas privalo pavišinti VPĮ 33 ir 86 straipsniuose nustatyta tvarka.

20.5. Specialiosiose sąlygose nurodytų duomenų apie kontaktinius asmenis bei rekvizitų pasikeitimas nelaikomas Sutarties pakeitimu (išskyrus Tiekėjo, jungtinės veiklos partnerio, subtiekėjo ar specialisto pakeitimą kitu asmeniu) ir Šalis turi pakeisti tuos duomenis vienašališkai, informuodama apie tai kitą Šalį. Bet kuriuo atveju Sutarties pakeitimu negali būti iš esmės keičiama Sutartis.

21. SUTARTIES SUSTABDYMAS

21.1. Nesant Tiekėjo kaltės ir esant aplinkybėms, kurių Sutarties Šalis negalėjo numatyti Sutarties sudarymo metu, dėl kurių Sutarties Šalis negali vykdyti savo sutartinių įsipareigojimų ir (arba) esant

kitoms nenumatytoms aplinkybėms, Sutarties Šalys turi teisę inicijuoti Paslaugų (jų dalies) teikimo sustabdymą iki atitinkamų aplinkybių pasibaigimo.

21.2. Paslaugų (jų dalies) teikimas gali būti stabdomas esant bent vienai iš šių aplinkybių:

21.2.1. esant Bendrųjų sąlygų 18 skyriuje numatytoms nenugalimos jėgos aplinkybėms, sutartinių įsipareigojimų vykdymo terminai stabdomi nuo kliūties atsiradimo momento arba, jeigu apie ją nėra laiku pranešta, nuo pranešimo momento ir atnaujinami, kai minėtos aplinkybės nebetrukdo vykdyti Sutarties;

21.2.2. Tiekėjas Sutartyje nurodyta tvarka negali teikti Paslaugų (pavyzdžiui, Pirkėjas dėl objektyvių priežasčių negali sudaryti techninių galimybių Paslaugų teikimui), o Tiekėjas dėl to negali vykdyti Sutarties;

21.2.3. dėl nenumatytų prekių, paslaugų ir (ar) darbų, susijusių su perkamu objektu, kurių poreikis paaiškėjo tik vykdant Sutartį, įsigijimo;

21.2.4. ne dėl Pirkėjo kaltės vėluoja kitos Pirkėjo pirkimo sutarties, turinčios tiesioginės įtakos šiai Sutarčiai, vykdymas;

21.2.5. esant įrodymais pagrįstoms kliūtims ar trukdymams, sukeltiems Tiekėjui kitų trečiųjų asmenų ne dėl Tiekėjo ne laiku ar netinkamai pagal Sutarties sąlygas ir tvarką įvykdytų sutartinių įsipareigojimų;

21.2.6. pasikeitus galiojančiam teisės aktui ar įsigaliojus naujam teisės aktui, kuris turi įtakos šios Sutarties vykdymui;

21.2.7. sutartinių įsipareigojimų stabdymo būtinybė atsirado dėl sustabdyto, perskirstyto, negauto ir panašiai Pirkėjo Paslaugų pirkimui skirto finansavimo arba finansavimo trūkumo;

21.2.8. dėl teisminių (arbitražinių) ginčų su Pirkėju ar trečiaisiais asmenimis, kurių dalykas yra tiesiogiai susijęs su Sutarties vykdymu.

21.3. Jei Paslaugų (jų dalies) teikimo sustabdymas atliekamas dėl Bendrųjų sąlygų 21.2 papunktyje nurodytų aplinkybių ir tęsiasi ne ilgiau kaip 3 (tris) mėnesius, toks stabdymas laikomas Sutarties keitimu joje numatytomis sąlygomis ir įforminamas Sutarties 21.6 papunktyje nustatyta tvarka.

21.4. Jei Paslaugų (jų dalies) teikimo stabdymas vykdomas dėl kitų aplinkybių, nenurodytų Bendrųjų sąlygų 21.2 papunktyje ar (ir) Bendrųjų sąlygų 21.2 papunktyje nurodytos aplinkybės tęsiasi ilgiau nei 3 (tris) mėnesius ir (ar) nesilaikant šiame skyriuje nustatytos tvarkos, tai laikoma Sutarties keitimu, kuris turi būti atliekamas, vadovaujantis VPI nuostatomis ir įforminamas Sutarties 21.6 papunktyje nustatyta tvarka.

21.5. Sutartinių įsipareigojimų vykdymas gali būti stabdomas tik Sutarties galiojimo laikotarpiu tokia tvarka:

21.5.1. atsiradus aplinkybėms, dėl kurių Tiekėjas negali vykdyti sutartinių įsipareigojimų, Tiekėjas apie tai nedelsdamas privalo informuoti Pirkėją. Tiekėjo rašytiniame prašyme turi būti nurodyta stabdymo aplinkybė (Bendrųjų sąlygų 21.2 papunktis) ir aplinkybės atsiradimą bei galimą terminą pagrindžiantys argumentai, objektyvūs faktai ir įrodymai. Pirkėjas, įvertinęs prašymą, ne vėliau kaip per 3 (tris) darbo dienas raštu informuoja Tiekėją apie priimtą sprendimą dėl sutartinių įsipareigojimų vykdymo stabdymo. Tiekėjui nepateikus konkrečių argumentų, faktų, pagrįstų įrodymais, Pirkėjas turi teisę raštu atsisakyti patvirtinti sustabdymą;

21.5.2. Pirkėjui raštu informavus Tiekėją ir pateikus jam argumentuotą paaiškinimą, dėl kokių aplinkybių ir kuriam terminui yra būtina sustabdyti sutartinių įsipareigojimų vykdymo terminą, Tiekėjas ne vėliau kaip per 3 (tris) darbo dienas raštu informuoja Pirkėją ir patvirtina, kad sutinka su sustabdymu. Tiekėjas turi teisę prieštarauti sutartinių įsipareigojimų vykdymo sustabdymui tik tuo atveju, jei Tiekėjas savo

sąskaita ir jėgomis gali pašalinti atsiradusias aplinkybes, dėl kurių kilo būtinybė stabdyti sutartinių įsipareigojimų vykdymą;

21.5.3. Tiekėjas, gavęs Pirkėjo raštišką pranešimą apie stabdymą, privalo nedelsiant, bet ne vėliau kaip per 3 (tris) darbo dienas po patvirtinimo išsiuntimo Pirkėjui dienos, sustabdyti sutartinių įsipareigojimų ar jų dalies vykdymą. Jei sutartinių įsipareigojimų ar jų dalies vykdymas sustabdytas, Šalys negali vykdyti jokių jiems pagal Sutartį ar Sutarties dalį priskirtų įsipareigojimų.

21.6. Šalys sutartinių įsipareigojimų vykdymo stabdymą įformina rašytiniu susitarimu, nurodant priežastis ir sustabdymo terminą, bei pridėdant dokumentus, patvirtinančius sustabdymo pagrindą, ir patvirtina Šalių įgaliotų atstovų parašais. Tokie susitarimai yra neatskiriama Sutarties dalis.

21.7. Sutartinių įsipareigojimų vykdymas sustabdomas ne ilgesniam kaip konkrečios, pagrįstos aplinkybės egzistavimo laikotarpiui.

21.8. Šalys susitaria, kad sutartinių įsipareigojimų vykdymo sustabdymo terminas į Sutarties vykdymo terminą nėra įskaičiuojamas, jo metu sutartiniai įsipareigojimai nevykdomi ir už šį periodą Pirkėjas Tiekėjui nemoka jokių mokėjimų, baudų ar prastovų.

21.9. Jeigu Sutartyje numatytų prievolių įvykdymo terminai buvo sustabdyti Sutartyje nustatytais pagrindais, jie atnaujinami pasibaigus sustabdymą lėmusiems aplinkybėms arba Šalių susitarime nurodytam terminui, priklausomai nuo to, kuris įvyksta anksčiau. Tuo atveju, jeigu Sutartyje numatytų prievolių įvykdymo terminai atnaujinami anksčiau negu pasibaigia Šalių susitarime nurodytas sustabdymo terminas, Šalys Sutartyje numatytų prievolių įvykdymo terminų atnaujinimo datą įformina raštu.

21.10. Atnaujinus Sutarties vykdymą, neįvykdytų prievolių (jų dalies) įvykdymo terminai ir Sutarties galiojimas nukeliami tokiam terminui, kiek buvo likę laiko jų įvykdymui (Sutarties galiojimui) jų sustabdymo metu.

21.11. Jei sutartinių įsipareigojimų vykdymas buvo sustabdytas ilgesniam nei 3 (trijų) mėnesių laikotarpiui, praėjus šiam terminui, viena Šalis gali rašytiniu pranešimu kitos Šalies pareikalauti atnaujinti Sutarties vykdymą. Šaliai be pagrįstų aplinkybių neatnaujinus Sutarties vykdymo per 10 (dešimt) dienų nuo atitinkamo kreipimosi, kita Šalis gali nutraukti Sutartį, apie tai įspėjusi kitą Šalį prieš 10 (dešimt) dienų.

22. SUTARTIES NUTRAUKIMAS

Sutartis gali būti nutraukiama VPI 90 straipsnyje ir Sutartyje numatytais atvejais, įskaitant galimybę nutraukti Sutartį Šalių susitarimu.

22.1. Pretenzijos dėl Sutarties pažeidimų

22.1.1. Jeigu Šalis pažeidžia Sutartį arba įstatymus bei kitus teisės aktus, kita Šalis turi teisę pareikšti jai rašytinę pretenziją, nurodyti, kokią Sutarties ar įstatymų bei kitų teisės aktų nuostatą ir koku būdu kita Šalis pažeidė bei nustatyti protingą terminą ištaisyti pažeidimą.

22.1.2. Pretenziją gavusi Šalis privalo nedelsdama, bet ne vėliau nei per 5 (penkias) darbo dienas, atsakyti į pretenziją ir nurodyti, kokių priemonių imsis siekdama ištaisyti pažeidimą per pretenzijoje nustatytą terminą arba motyvuotai pasiūlyti kitą pagrįstą terminą. Tiekėjo teisė siūlyti kitą terminą nelaikoma

Pirkėjo pareiga tą terminą priimti. Pretenziją gavusios Šalies pasiūlytasis terminas pakeičia terminą, nurodytą pretenzijoje, tik jeigu kita Šalis jį patvirtina.

22.2. Sutarties nutraukimas Pirkėjo iniciatyva

22.2.1. Pirkėjas vienašališkai nutraukia Sutartį, įspėjęs Tiekėją raštu prieš ne trumpesnę nei 5 (penkių) dienų terminą, jeigu Tiekėjas padaro esminį Sutarties pažeidimą, nurodytą Specialiosiose sąlygose ar Sutarties pažeidimą, kuris atitinka esminio Sutarties pažeidimo požymius, nurodytus Lietuvos Respublikos civiliniame kodekse, ir, gavęs Pirkėjo pretenziją, per pretenzijoje nurodytą terminą neištaiso pažeidimo.

22.2.2. Pirkėjas turi teisę vienašališkai nutraukti Sutartį ar jos dalį raštu įspėjęs Tiekėją prieš ne trumpesnę nei 10 (dešimties) dienų terminą, jeigu:

22.2.2.1. Tiekėjui yra iškelta bankroto byla, pradėtas bankroto procesas ne teismo tvarka, jis tampa nemokus arba yra nemokumo tikimybė, sustabdo ūkinę veiklą ar susidaro įstatymuose ir kituose teisės aktuose nustatyta tvarka analogiška situacija;

22.2.2.2. Tiekėjo padėtis pasikeičia ir jis atitinka pirkimo dokumentuose nustatytą pašalinimo pagrindą;

22.2.2.3. pasikeičia teisės aktai, susiję su Sutarties objektu, Sutarties vykdymu, ar su Pirkėjo vykdoma veikla, kuriai buvo sudaryta Sutartis, ir dėl tokių pakeitimų Pirkėjas nusprendžia nutraukti Sutartį;

22.2.2.4. Pirkėjas nusprendžia nebevykdyti veiklos, kurios vykdymui Sutartimi įsigyjamos Paslaugos ir Sutarties poreikis išnyksta;

22.2.2.5. Pirkėjo valdymo organas priima sprendimą, dėl kurio Sutarties poreikis išnyksta;

22.2.2.6. pasikeičia (pablogėja) Pirkėjo finansinė padėtis ar Pirkėjas negauna arba netenka finansavimo ir dėl šios priežasties nusprendžia nutraukti Sutartį;

22.2.2.7. keičiasi Pirkėjo organizacinė struktūra – juridinis statusas, pobūdis ar valdymo struktūra ir tai gali turėti įtakos tinkamam Sutarties įvykdymui arba Sutarties poreikiui;

22.2.2.8. nebelieka perkamų Paslaugų poreikio;

22.2.2.9. Pirkėjas iš pirkimų priežiūrą atliekančių institucijų gauna nurodymą ar rekomendaciją nutraukti Sutartį;

22.2.2.10. Tiekėjas vėluoja pateikti Sutarties įvykdymo užtikrinimo pratęsimą ilgiau kaip 10 (dešimt) darbo dienų nuo paskutinio Sutarties įvykdymo užtikrinimo galiojimo termino pabaigos arba atsisako jį pateikti;

22.2.2.11. Tiekėjas atsisako pašalinti arba nepašalina Paslaugų trūkumų per Pirkėjo nustatytus protingus terminus;

22.2.2.12. Tiekėjas pažeidžia Sutartį arba įstatymus bei kitus teisės aktus ir per Pirkėjo rašytinėje pretenzijoje nurodytą terminą neištaiso pažeidimo;

22.2.2.13. Lietuvos Respublikos Vyriausybė Nacionaliniam saugumui užtikrinti svarbių objektų apsaugos įstatymo nustatyta tvarka priima sprendimą, patvirtinantį, kad Sutartis neatitinka nacionalinio saugumo interesų (taikoma, jeigu Pirkėjas veikia srityse, kurios laikomos nacionaliniam saugumui užtikrinti strategiškai svarbių ūkio sektorių dalimi, ar yra laikomas esminiu subjektu);

22.2.2.14. paaiškėja VPI 37 straipsnio 8 dalyje ir (ar) 47 straipsnio 8 dalyje nurodytos aplinkybės.

22.2.3. Sutartis laikoma niekine ir negaliojančia, jei nustatoma, kad Sutarties vykdymas prieštarauja Lietuvos Respublikoje įgyvendinamoms privalomoms tarptautinėms sankcijoms, kaip tai apibrėžta

Sankcijų įstatyme ir kituose tarptautiniuose, Europos Sąjungos ir Lietuvos Respublikos teisės aktuose (bent vienai iš taikomų sankcijų). Sutarties negaliojimo momentas nustatomas vadovaujantis minėtu įstatymu.

22.2.4. Pirkėjas nedelsiant, bet ne vėliau kaip per 5 (penkias) dienas, vienašališkai nutraukia Sutartį arba sustabdo jos vykdymą privalomų tarptautinių sankcijų, kaip tai apibrėžta Sankcijų įstatyme ir kituose tarptautiniuose, Europos Sąjungos ir Lietuvos Respublikos teisės aktuose, įgyvendinimo laikotarpiui, apie tai įspėjęs Tiekėją raštu, jei Sutartis įsigaliojo iki šių tarptautinių sankcijų Lietuvos Respublikoje įgyvendinimo nustatymo. Draudžiama prisiimti naujas prievoles pagal Sutartį, kurių vykdymas prieštarautų Lietuvos Respublikoje įgyvendinamoms tarptautinėms sankcijoms.

22.2.5. Jei Sutartis nutraukiama dėl Tiekėjo esminio sutarties pažeidimo ar Tiekėjui nepagrįstai nutraukus Sutarties vykdymą ne Sutartyje nustatyta tvarka, ir jeigu Specialiosiose sąlygose nėra numatyta, kad tinkamas Sutarties įvykdymas yra užtikrinamas Sutarties įvykdymo užtikrinimu, Tiekėjas įsipareigoja sumokėti Pirkėjui Specialiosiose sąlygose nurodyto dydžio baudą ir atlyginti nuostolius, susijusius su Sutarties nutraukimu. Jeigu Specialiosiose sąlygose yra numatyta, kad tinkamas Sutarties įvykdymas yra užtikrinamas Sutarties įvykdymo užtikrinimu, Tiekėjas įsipareigoja Pirkėjui sumokėti likusią dalį Specialiosiose sąlygose nurodyto dydžio baudos ir atlyginti nuostolius, susijusius su Sutarties nutraukimu, kiek jų nepadengia Sutarties įvykdymo užtikrinimas. Pirkėjui pareiškus reikalavimą atlyginti patirtus nuostolius, baudos suma įskaitoma į nuostolių atlyginimą.

22.2.7. Sutartis laikoma nutraukta kitą dieną po to, kai pasibaigia įspėjimo apie Sutarties nutraukimą terminas.

22.2.8. Tais atvejais, kai Tiekėjas pašalina pažeidimą ar išnyksta aplinkybės, dėl kurių buvo inicijuota Sutarties nutraukimo procedūra, Sutartis negali būti nutraukiama ir įspėjimas apie Sutarties nutraukimą netenka galios, jei Tiekėjas pateikia informaciją apie pažeidimo pašalinimą ar išnykusias aplinkybes, dėl kurių buvo inicijuota Sutarties nutraukimo procedūra.

22.3. Sutarties nutraukimas Tiekėjo iniciatyva

22.3.1. Tiekėjas turi teisę vienašališkai nutraukti Sutartį, įspėjęs Pirkėją raštu prieš ne trumpesnę nei 30 (trisdešimt) dienų terminą, jeigu Pirkėjas pažeidžia atsiskaitymo su Tiekėju terminus (išskyrus atvejus, kai Pirkėjas naudojasi savo teise sulaikyti mokėjimus), ir Pirkėjo skola Tiekėjui viršija 20 (dvidešimt) proc. Pradinės sutarties vertės ir Pirkėjas, gavęs Tiekėjo pretenziją, per 30 (trisdešimt) dienų nesumoka Tiekėjui mokėtinų sumų.

22.3.2. Tiekėjas turi teisę vienašališkai nutraukti Sutartį, įspėjęs Pirkėją raštu prieš ne trumpesnę nei 10 (dešimt) dienų terminą, jeigu:

22.3.2.1. Pirkėjui yra iškelta bankroto byla, pradėtas procesas dėl bankroto ne teismo tvarka, jis tampa nemokus arba yra nemokumo tikimybė, Pirkėjas sustabdo veiklą, arba įstatymuose ir kituose teisės aktuose numatyta tvarka susidaro analogiška situacija;

22.3.2.2. Pirkėjas pažeidžia Sutartį arba įstatymus bei kitus teisės aktus ir per Tiekėjo rašytinėje pretenzijoje nurodytą terminą neištaiso pažeidimo, išskyrus Bendrųjų sąlygų 22.3.1 punkte nustatytą atvejį.

22.3.3. Jeigu Bendrųjų sąlygų 22.3.1 punkte nurodytos aplinkybės yra susijusios tik su atskira dalimi arba atskiru Susitarimu, Tiekėjas turi teisę nutraukti Sutartį tik tos dalies atžvilgiu arba nutraukti tik tokį Susitarimą.

22.3.4. Tiekėjas turi teisę vienašališkai nutraukti Sutartį ir kitais įstatymuose bei kituose teisės aktuose įtvirtintais atvejais.

22.3.5. Jei Sutartis nutraukiama dėl Pirkėjo esminio Sutarties pažeidimo ar Pirkėjui nepagrįstai nutraukus Sutarties vykdymą ne Sutartyje nustatyta tvarka, Pirkėjas įsipareigoja sumokėti Tiekėjui Specialiosiose sąlygose nurodyto dydžio baudą ir atlyginti nuostolius, susijusius su Sutarties nutraukimu.

22.3.6. Sutartis laikoma nutraukta kitą dieną po to, kai pasibaigia įspėjimo apie Sutarties nutraukimą terminas.

22.3.7. Tais atvejais, kai per įspėjimo apie Sutarties nutraukimą terminą Pirkėjas pašalina pažeidimą arba išnyksta aplinkybės, dėl kurių buvo inicijuota Sutarties nutraukimo procedūra, Sutartis negali būti nutraukiama ir įspėjimas apie Sutarties nutraukimą netenka galios, jei Pirkėjas informuoja Tiekėją apie pašalintą pažeidimą arba išnykusias aplinkybes, dėl kurių buvo inicijuota Sutarties nutraukimo procedūra.

22.4. Šalių teisės ir pareigos Sutarties nutraukimo atveju

22.4.1. Sutarties nutraukimas neturi įtakos ginčų nagrinėjimo tvarką nustatančių Sutarties sąlygų ir kitų Sutarties sąlygų, kurios pagal savo esmę lieka galioti ir po Sutarties nutraukimo, galiojimui.

22.4.2. Nutraukus Sutartį, Šalys privalo:

22.4.2.1. įsitikinti, jog iki Sutarties nutraukimo dienos suteiktos Paslaugos ir kiti atlikti veiksmai atitinka Sutarties reikalavimus ir Šalys dėl to viena kitai nebereikš pretenzijų;

22.4.2.2. atsiskaityti už iki Sutarties nutraukimo suteiktas Paslaugas, atitinkančias Sutarties reikalavimus;

22.4.2.3. per 10 (dešimt) dienų nuo pranešimo apie Sutarties nutraukimą gavimo dienos ar Susitarimo dėl Sutarties nutraukimo sudarymo dienos perduoti viena kitai visus dokumentus, kuriuos buvo būtina perduoti pagal Sutarties nuostatas.

23. PREKIŲ MODELIO AR GAMINTOJO KEITIMAS

23.1. Tais atvejais, kai kartu su Paslaugomis yra perkamos prekės, Tiekėjas turi teisę keisti prekių modelį ir (ar) gamintoją, jei yra visos toliau nurodytos sąlygos:

23.1.1. jei Tiekėjo pasiūlyme nurodytos prekės nebegaminamos ar iš esmės sutriko jų tiekimas ir gautas gamintojo patvirtinimas ir (ar) prekės, jų gamintojas kelia grėsmę nacionaliniam saugumui ir (ar) prekių tiekimas prieštarauja Lietuvos Respublikoje įgyvendinamoms privalomoms tarptautinėms sankcijoms, kaip tai apibrėžta Sankcijų įstatyme ir (ar) prekės, jų sudedamosios dalys ar (ir) gamintojas neatitinka VPĮ 45 straipsnio 2¹ dalies nuostatų;

23.1.2. jei keičiamos prekės visiškai atitinka visus pirkimo dokumentų reikalavimus, yra ne prastesnės, o lygiavertės ar geresnės kokybės nei Tiekėjo pasiūlyme nurodytos prekės ir Tiekėjas pateikia tai patvirtinančius dokumentus. Jeigu pirkimo procedūrų metu Tiekėjas buvo pateikęs prekių pavyzdžius, pristatomos prekės turi būti ne prastesnės kokybės nei pateikti pavyzdžiai;

23.1.3. jei Tiekėjas ne vėliau kaip prieš 10 (dešimt) dienų iki numatomo prekių keitimo pateikė Pirkėjui rašytinį prašymą su keitimą pagrindžiančiais dokumentais bei gavo Pirkėjo rašytinį sutikimą. Pirkėjas turi teisę nesutikti su prekės keitimu ir turi teisę nutraukti Sutartį, jei Tiekėjas nepateikė įrodymų ar jų pateikimas nepagrindžia keičiamos prekės atitikimo pirkimo dokumentams ir lygiavertiškumo ar geresnės kokybės nei Sutartyje nurodytos prekės;

23.1.4. Šalys sudarė rašytinį Susitarimą prie Sutarties dėl prekių keitimo.

23.2. Šiame Bendrųjų sąlygų skyriuje nurodytu atveju prekės turi būti pristatytos už ne didesnę nei pasiūlyme nurodytą kainą.

24. BENDRAVIMO TVARKA IR KALBA

24.1. Sutartis sudaroma lietuvių kalba. Jeigu Sutartis ar kuris nors ją sudarantis dokumentas sudaromas kita kalba arba išverčiamas į kitą kalbą, visais atvejais autentišku laikomas tik lietuvių kalba parengtas Sutarties tekstas (jei yra neatitikimų, pirmenybė teikiama lietuvių kalba parengtam tekstui).

24.2. Jeigu Šalis praneša kitai Šaliai apie savo naujus kontaktinius duomenis, tai po to, kai kita Šalis gauna tokį pranešimą, ji visus remiantis Sutartimi siunčiamus pranešimus ir informaciją turi siųsti pagal naujuosius kontaktinius duomenis. Jei Šalis nepraneša apie kontaktinių duomenų pasikeitimą arba kol kita Šalis negauna tokio pranešimo, pranešimo išsiuntimas pagal paskutinius Šaliai žinomus kontaktinius duomenis laikomas tinkamu.

24.3. Jeigu pranešimas yra įteikiamas asmeniškai arba siunčiamas paštu ar per kurjerį, jis turi būti įteikiamas pasirašytinai ir laikomas gautu gavimo patvirtinime nurodytą dieną.

24.4. Jeigu pranešimas siunčiamas el. paštu, laikoma, kad Šalis jį gavo kitą darbo dieną.

24.5. Jeigu pranešimas siunčiamas keliais skirtingais būdais, laikoma, kad gavėjas jį gavo tada, kai jis gavo pirmesnįjį pranešimą.

25. PRETENZIJOS IR GINČŲ SPRENDIMAS

25.1. Bet kokie ginčai, nesutarimai ar reikalavimai, kylantys iš Sutarties arba susiję su Sutartimi, jos pažeidimu, nutraukimu ar galiojimu, visų pirma privalo būti sprendžiami derybomis tarp Šalių vadovų arba jų įgaliotų asmenų.

25.2. Jeigu Šalys neišsprendžia ginčo derybų būdu, tuomet toks ginčas, nesutarimas ar reikalavimas, kylantis iš šios Sutarties arba susijęs su ja ar jos pažeidimu, nutraukimu arba negaliojimu, yra galutinai sprendžiamas Lietuvos Respublikos teismuose Lietuvos Respublikos įstatymuose nustatyta tvarka.

25.3. Kilę ginčai nesudaro pagrindo Šalims atsisakyti vykdyti savo prievoles pagal Sutartį.

UŽSAKOVAS

Pavadinimas
Įstaigos kodas
Adresas
Tel.
El. paštas

TIEKĖJAS

Pareigos
Vardas Pavardė

PASLAUGŲ PIRKIMO-PARDAVIMO SUTARTIES SPECIALIOSIOS SĄLYGOS

Sutarties pavadinimas	Pagalbinio ūkio pastato Vytauto g. 58, Kazlų Rūdoje, rekonstravimo į lopšelių-darželių (mokslo paskirties pastatą) III korpuso baldai ir integruota buitinė technika (Baldų projektavimo paslaugos)		
Sutarties data		Sutarties numeris	

1. SUTARTIES ŠALYS

1.1. Pirkėjas	1.1.1. Pavadinimas	
	1.1.2. Juridinio asmens kodas	
	1.1.3. Adresas	
	1.1.4. PVM mokėtojo kodas	
	1.1.5. Atsiskaitomoji sąskaita	
	1.1.6. Bankas, banko kodas	
	1.1.7. Telefonas	
	1.1.8. El. paštas	
	1.1.9. Šalies atstovas	
	1.1.10. Atstovavimo pagrindas	
1.2. Tiekėjas (jei Tiekėjas yra fizinis asmuo, skiltys atitinkamai pakoreguojamos. Jei Tiekėjas yra tiekėjų grupė, skiltys pildomos įterpiant kiekvieno grupės nario informaciją)	1.2.1. Pavadinimas	
	1.2.2. Juridinio asmens kodas	
	1.2.3. Adresas	
	1.2.4. PVM mokėtojo kodas	
	1.2.5. Atsiskaitomoji sąskaita	
	1.2.6. Bankas, banko kodas	
	1.2.7. Telefonas	
	1.2.8. El. paštas	
	1.2.9. Šalies atstovas	
	1.2.10. Atstovavimo pagrindas	

2. ATSAKINGI ASMENYS

2.1. Pirkėjo kontaktiniai asmenys, atsakingi už Sutarties vykdymą, Paslaugų priėmimą, Sąskaitų per informacinę sistemą SABIS priėmimą	(nurodyti padalinį / skyrių, pareigas, vardą, pavardę, tel., el. pašta)
2.2. Tiekėjo kontaktiniai asmenys, atsakingi už Sutarties vykdymą	(nurodyti padalinį / skyrių, pareigas, vardą, pavardę, tel., el. pašta)

3. SUTARTIES DALYKAS

3.1. Sutarties dalykas	Tiekėjas įsipareigoja Sutartyje numatytais sąlygomis suteikti Pirkėjui Paslaugas Baldų projektavimo paslaugas. (toliau – Paslaugos). Išsamus Paslaugų aprašymas ir kiti reikalavimai teikiamoms Paslaugoms nustatyti Sutarties priede Nr. [] „Techninė
-------------------------------	--

	specifikacija“ (toliau – Techninė specifikacija) ir Sutarties priede Nr. [] „Pasiūlymas“.
3.2. Pirkimo pavadinimas ir numeris	Pagalbinio ūkio pastato Vytauto g. 58, Kazlų Rūdoje, rekonstravimo į lopšelių-darželių (mokslo paskirties pastatą) III korpuso baldai ir integruota buitinė technika, CVP IS Nr. []
3.3. Informacija apie Europos Sąjungos lėšomis finansuojamą projektą arba kitą projektą	Europos Sąjungos lėšomis bendrai finansuojamo projekto Nr. 24-001-P-0001, pavadinimas „Ikimokyklinio ugdymo paslaugų ir įvairialypio švietimo plėtra Kazlų Rūdos savivaldybėje“.
4. PASLAUGŲ SUTEIKIMO TERMINAI IR PASLAUGŲ PERDAVIMO – PRIĖMIMO TVARKA	
4.1. Paslaugų suteikimo terminas, kai Paslaugos yra vienkartinio pobūdžio, teikiamos periodiškai arba pagal Pirkėjo Užsakymą	Tiekėjas Paslaugas įsipareigoja suteikti ne vėliau kaip per 2 (du) mėnesius nuo Sutarties įsigaliojimo dienos.
4.2. Paslaugų / jų dalies / etapo / periodo suteikimo termino pratęsimas	Netaikoma
4.3. Užsakymų teikimo tvarka	Netaikoma
4.4. Dėl minimalios Užsakymo vertės ar apimtys	Netaikoma
4.5. Pateikiami dokumentai	Turi būti pateikiami šie dokumentai nurodyti Sutarties priede Nr. [] „Techninė užduotis“, įskaitant tiekėjo deklaraciją, Paslaugų perdavimo-priėmimo aktą, Sąskaitą ir kt. Tiekėjui nepateikus nurodytų dokumentų, laikoma, kad Paslaugos neatitinka Sutartyje nustatytų reikalavimų.
5. SUTARTIES KAINA IR ATSISKAITYMO TVARKA	
5.1. Sutarčiai taikomas kainos apskaičiavimo būdas	Fiksuotos kainos kainodara
5.2. Pradinės Sutarties vertė ir Sutarties kaina, kai taikoma fiksuotos kainos kainodara	Pradinės Sutarties vertė yra (nurodyti sumą skaičiais) Eur (nurodyti sumą žodžiais) be PVM. PVM sudaro (nurodyti sumą skaičiais) Eur (nurodyti sumą žodžiais). Sutarties kaina yra (nurodyti sumą skaičiais) Eur (nurodyti sumą žodžiais) su PVM. Šioje Sutartyje Pradinės Sutarties vertė yra lygi Tiekėjo pasiūlymo kainai be PVM, nurodytai už visą pirkimo dokumentuose ir Sutartyje nurodytą Paslaugų kiekį ir (ar) apimtį.
5.3. Sutarties kainos / įkainių perskaičiavimas taikant peržiūros taisykles	Sutarties kaina bus perskaičiuojama: 5.3.1. dėl PVM tarifo pasikeitimo; 5.3.2. dėl kitų mokesčių, lemiančių Paslaugų kainos pokytį, pasikeitimo (nurodyti mokesčius, dėl kurių bus atliekamas perskaičiavimas);

5.3.1. Sutarties kainos / įkainių peržiūra dėl PVM tarifo pasikeitimo	Jeigu Sutarties vykdymo metu pasikeičia PVM mokėjimą reglamentuojantys teisės aktai, darantys tiesioginę įtaką Tiekėjo teikiamų Paslaugų Sutartyje nurodytai kainai, Sutarties kaina perskaičiuojami nekeičiant Paslaugų kainos be PVM. Perskaičiuota (-i) Sutarties kaina įforminama (-i) Susitarimu ir turi būti taikoma (-i) nuo naujo PVM įvedimo datos (nepriklausomai nuo to, kada pasirašytas Susitarimas).
5.3.2. Sutarties kainos / įkainių peržiūra dėl kitų mokesčių, lemiančių Paslaugų kainos / įkainių pokytį, pasikeitimo	Jeigu Sutarties vykdymo metu pasikeičia kitų (ne PVM) mokesčių, lemiančių Tiekėjo teikiamų Paslaugų Sutartyje nurodytos kainos pokytį, mokėjimą reglamentuojantys teisės aktai (pavyzdžiui, dėl akcizų pokyčių ir pan.), Sutartyje nurodyta Sutarties kaina perskaičiuojami juos didinant arba mažinant. Peržiūra įforminama Susitarimu, kuris tampa neatskiriama Sutarties dalimi. Perskaičiuota (-as) Sutarties kaina taikoma (-as) tik tai Paslaugų daliai, kuri bus teikiama nuo Sutarties Šalies prašymo peržiūrėti kainą pateikimo dienos, ir tik tuo atveju, jei Paslaugų dalies kainos dedamąją, paveiktą mokesčių pokyčio, galima aiškiai išskirti pagal Sutarties kainodarą.
5.3.3. Sutarties kainos / įkainių peržiūra dėl kainų lygio pokyčio	Netaikoma
5.3.4. Sutarties kainos / įkainių peržiūra dėl kainų lygio pokyčio pagal Paslaugų grupių kainų pokyčius	Netaikoma
5.4. Sutarties kainos / įkainių apskaičiavimas taikant <u>kiekio (apimties) keitimo taisykles</u>	Netaikoma
5.5. Atsiskaitymo su Tiekėju terminas ir tvarka	Pirkėjas atsiskaito su Tiekėju ne vėliau kaip per 30 (trisdešimt) kalendorinių dienų nuo Sąskaitos gavimo dienos. Apmokėjimo sąlygos: 1) įvykdžius visus sutartinius įsipareigojimus, sumokama visa Sutarties kaina.
5.6. Avansas	Netaikoma
5.7. Avanso užtikrinimas	Netaikoma
6. PASLAUGŲ KOKYBĖ IR GARANTINIAI ĮSIPAREIGOJIMAI	
6.1. Garantinis terminas	Netaikoma
6.2. Terminas Paslaugų trūkumams pašalinti	Netaikoma
6.3. Kokybinių kriterijų įgyvendinimo ir tikrinimo tvarka	Netaikoma
7. SUTARTIES VYKDYMUI PASITELKIAMAI SUBTIEKĖJAI IR (AR) SPECIALISTAI	

7.1. Sutarties vykdymui pasitelkiami subtiekėjai ir (ar) specialistai	<p>Sutarties vykdymui subtiekėjai ir (ar) specialistai nepasitelkiami.</p> <p>arba</p> <p>Sutarties vykdymui pasitelkiami subtiekėjai ir (ar) specialistai yra nurodyti Sutarties priede Nr. [...] „Sutarties vykdymui pasitelkiami subtiekėjai ir (ar) specialistai“</p>
8. PRIEVOLIŲ PAGAL SUTARTĮ ĮVYKDYMO UŽTIKRINIMAS	
8.1. Prievolių pagal Sutartį įvykdymo užtikrinimas	<p>Prievolių pagal Sutartį įvykdymas užtikrinamas:</p> <p>Netesybomis (delspinigiais, bauda);</p> <p>Pirmo pareikalavimo banko garantija;</p> <p>Kredito Unijos garantija;</p> <p>Draudimo bendrovės laidavimo draudimu;</p> <p>Pavedimu į Pirkėjo sąskaitą.</p>
8.2 Sutarties įvykdymo užtikrinimo galiojimo terminas	<p>Sutarties įvykdymo užtikrinimo galiojimo terminas turi būti ne trumpesnis nei Sutarties galiojimo terminas, t. y. ne trumpiau nei 3 mėnesių.</p>
8.3. Sutarties įvykdymo užtikrinimo pateikimas	<p>Tiekėjas ne vėliau kaip per 10 (dešimt) darbo dienų nuo Sutarties pasirašymo dienos turi pateikti Pirkėjui 5 proc. dydžio nuo Pradinės Sutarties vertės, nurodytos Specialiųjų sąlygų 5.2 punkte, Sutarties įvykdymo užtikrinimą - pirmo pareikalavimo banko garantiją, arba draudimo bendrovės laidavimo draudimo raštą, arba pavedimą į Pirkėjo sąskaitą, atitinkančius Bendrųjų sąlygų 10 skyriaus reikalavimus. Esant poreikiui, gavus Tiekėjo prašymą, šis terminas gali būti pratęstas Šalių suderintam terminui.</p>
9. ŠALIŲ ATSAKOMYBĖ	
9.1. Pirkėjui taikomos netesybos už mokėjimų pagal Sutartį vėlavimą	<p>Jei Pirkėjas, gavęs tinkamai pateiktą ir užpildytą Sąskaitą, uždelsia atsiskaityti už tinkamai Tiekėjo suteiktas kokybiškas Paslaugas per Sutartyje nurodytą terminą, Tiekėjas nuo kitos nei nustatytas terminas dienos skaičiuoja Pirkėjui 0,02 (dvi šimtosios) procento dydžio delspinigius nuo neapmokėtos sumos be PVM už kiekvieną vėlavimo dieną.</p>
9.2. Tiekėjui taikomos netesybos	<p>9.2.1. Jeigu Tiekėjas vėluoja suteikti Paslaugas arba nevykdo kitų sutartinių įsipareigojimų, Pirkėjas nuo kitos nei nustatytas terminas dienos Tiekėjui skaičiuoja 0,02 (dvi šimtosios) procento dydžio delspinigius už kiekvieną uždelstą dieną nuo laiku nesuteiktų Paslaugų ar kitų sutartinių įsipareigojimų nevykdymo kainos be PVM.</p> <p>9.2.2. Jeigu Tiekėjas vėluoja grąžinti dėl Tiekėjui mokėtinos sumos sumažinimo susidariusią permoką pagal Bendrųjų sąlygų 7.4.1.2 papunktį, Pirkėjas nuo kitos nei nustatytas terminas dienos Tiekėjui skaičiuoja 0,02 (dvi šimtosios) procento dydžio delspinigius už kiekvieną uždelstą dieną nuo laiku negrąžintos permokos kainos be PVM.</p>

	9.2.3. Tiekėjas privalo sumokėti Pirkėjui netesybas per 30 (trisdešimt) kalendorinių dienų nuo Pirkėjo pareikalavimo, jeigu netesybų suma nėra išskaitoma iš Tiekėjui mokėtinos sumos.
9.3. Tiekėjui / Pirkėjui taikoma bauda nutraukus Sutartį dėl esminio Sutarties pažeidimo ar nepagrįstai nutraukus Sutarties vykdymą ne Sutartyje nustatyta tvarka	9.3.1. Nutraukus Sutartį dėl esminio Sutarties pažeidimo, nustatyto Sutarties Specialiosiose sąlygose, mokama 10 (dešimt) procentų dydžio bauda nuo Pradinės Sutarties vertės, nurodytos Specialiųjų sąlygų 5.2 punkte.
9.4. Tiekėjui taikoma bauda dėl esamų subtiekių ar specialistų pakeitimo / naujų subtiekių pasitelkimo nesilaikant Bendrosiose sąlygose nurodytos subtiekių ir (ar) specialistų keitimo tvarkos	Netaikoma
9.5. Tiekėjui taikomos baudos dėl aplinkosauginių ir (arba) socialinių kriterijų nesilaikymo	Netaikoma
9.6. Tiekėjui / Pirkėjui taikoma bauda dėl konfidencialumo reikalavimų nesilaikymo	Netaikoma
9.7. Tiekėjui taikomos netesybos dėl pirkimo dokumentuose nustatytų Kokybinių kriterijų nepasiekimo Sutarties vykdymo metu	Netaikoma
9.8. Tiekėjui taikomos netesybos dėl Sutarties įvykdymo užtikrinimo nepratęsimo	Netaikoma
9.9. Tiekėjui taikoma bauda dėl Pirkėjo simbolių, pavadinimo ir ženklo reklamoje ar rinkodaroje naudojimo reikalavimų nesilaikymo bei draudimo naudotis Pirkėjo sukurtais intelektualiais veiklos rezultatais nesilaikymo	Netaikoma
9.10. Kitos netesybos	Netaikoma

10. ESMINĖS SUTARTIES SĄLYGOS	
10.1. Esminės Sutarties sąlygos	Sutarties dalykas, Sutarties kainos, apmokėjimo sąlygos ir tvarka, projektinių sprendinių parengimo terminai, projektinės dokumentacijos apimtis ir turinys, projektinių sprendinių atitiktis Techninės specifikacijos reikalavimams, Paslaugų ar įsipareigojimų įvykdymo terminai.
10.2. Dideli arba nuolatiniai esminės Sutarties sąlygos vykdymo trūkumai	<p>Dideliais arba nuolatiniais esminių Sutarties sąlygų vykdymo trūkumais laikomi šie atvejai:</p> <p>10.2.1. Sutarties dalyko vykdymas netinkamai – kai Tiekėjas teikia paslaugas, kurios neatitinka Sutartyje, techninėje užduotyje ir / arba Paslaugų teikimo grafike nustatytų reikalavimų, ir / arba toks neatitikimas nustatomas 2 ar daugiau kartų, nepriklausomai nuo to, ar trūkumai vėliau buvo pašalinti.</p> <p>10.2.2. Sutarties kainos ir / arba apmokėjimo sąlygų ir tvarkos pažeidimai – kai Tiekėjas be Pirkėjo sutikimo keičia kainodarą ar sąskaitose taiko kainas, neatitinkančias Sutarties nuostatų, ir toks pažeidimas nustatomas bent vieną kartą.</p> <p>10.2.3. Paslaugų teikimo kokybės pažeidimai – kai paslaugų kokybė neatitinka Sutartyje nustatytų kokybės reikalavimų ir trūkumai nėra pašalinami per Pirkėjo nustatytą protingą terminą, ir / arba tokie patys ar analogiški trūkumai nustatomi 2 ar daugiau kartų per Sutarties galiojimo laikotarpį.</p> <p>10.2.4. Paslaugų ar įsipareigojimų įvykdymo terminų pažeidimai – kai Tiekėjas vėluoja suteikti paslaugas daugiau kaip 5 darbo dienas, arba sistemingai (ne mažiau kaip 2 kartus) nesilaiko Sutartyje nustatytų paslaugų teikimo terminų.</p> <p>10.2.5. Kiti esminiai pažeidimai, kurie dėl savo pobūdžio, masto ar pasekmių iš esmės pažeidžia Pirkėjo interesus ir trukdo pasiekti Sutarties tikslą.</p>
11. SUTARTIES GALIOJIMAS IR KEITIMAS	
11.1. Sutarties sudarymas ir įsigaliojimas	Ši Sutartis laikoma sudaryta, kai (pirma) ją pasirašo abi Šalys, ir (antra) pateikiamas sutarties įvykdymo užtikrinimas. Sutartis galioja iki visiško prievolių įvykdymo (kol bus išnaudota Pradinės Sutarties vertė, bet jos terminas negali būti ilgesnis kaip 3 mėnesiai, atsižvelgus į Prekių priėmimo ir apmokėjimo už Paslaugas terminus ar kt. aplinkybes.
11.2. Sutarties galiojimo termino pratęsimas	Netaikoma
12. SUTARTIES NUTRAUKIMAS	
12.1. Sutarties nutraukimo pagrindai	Sutartis gali būti nutraukiama rašytiniu Šalių susitarimu arba vienašališkai, Bendrosiose sąlygose nustatyta tvarka.
12.2. Esminiai Sutarties pažeidimai	<p>12.2.1. jeigu Tiekėjas nevykdo prisiimtų įsipareigojimų už Sutartyje nustatytą Sutarties kainą / įkainius;</p> <p>12.2.2. jeigu Tiekėjas nepateikia Sutarties įvykdymo užtikrinimo pratęsimo ilgiau kaip 30 (trisdešimt) dienų nuo galiojančio Sutarties įvykdymo užtikrinimo termino pabaigos Bendrosiose sąlygose nustatyta tvarka (išskyrus pirminį Sutarties įvykdymo užtikrinimą);</p>

	<p>12.2.4. jeigu Tiekėjas nesilaiko Sutartyje nustatytų Paslaugų teikimo terminų 2 (du) kartus iš eilės arba vėluoja suteikti Paslaugas daugiau nei 7 (septynias) dienas nuo Sutartyje nustatyto Paslaugų suteikimo termino;</p> <p>12.2.5. jeigu Tiekėjas pažeidžia Paslaugų suteikimo terminus ir priskaičiuotų netesybų už vėlavimą suma viršija 20 (dvidešimt) proc. Pradinės sutarties vertės;</p> <p>12.2.6. Tiekėjas pažeidžia Paslaugų suteikimo terminus ir dėl Paslaugų suteikimo vėlavimo Paslaugos tampa neberekalingos;</p> <p>12.2.7. Tiekėjas daugiau kaip 2 (du) kartus suteikia Paslaugas, kurios neatitinka Sutartyje ir (ar) įstatymuose nustatytų reikalavimų Paslaugoms;</p> <p>12.2.8. Tiekėjo kvalifikacija tapo nebeatitinkančia pirkimo dokumentuose nustatytų Sutarties tinkamam vykdymui būtinų reikalavimų ir šie neatitikimai nebuvo ištaisyti per 14 (keturiolika) kalendorinių dienų nuo kvalifikacijos tapimo neatitinkančia dienos;</p> <p>12.2.9. Tiekėjas pažeidžia šios Sutarties nuostatas, reglamentuojančias konkurenciją, intelektinės nuosavybės ar konfidencialios informacijos valdymą;</p> <p>12.2.10. Tiekėjas 2 (du) kartus pažeidžia esminę Sutarties sąlygą.</p>
13. APLINKOS APSAUGOS IR SOCIALINIAI KRITERIJAI	
<p>13.1. Su perkamomis paslaugomis susiję aplinkos apsaugos kriterijai</p>	<p>Taikomi aplinkos apsaugos kriterijai pagal Lietuvos Respublikos aplinkos ministro 2022 m. gruodžio 13 d. įsakymu Nr. D1-401 patvirtintą „Aplinkos apsaugos kriterijų taikymo, vykdant žaliuosius pirkimus, tvarkos aprašą“ 4.4.3 papunktį (perkama tik nematerialaus pobūdžio (intelektinė) ar kitokia paslauga, nesusijusi su materialaus objekto sukūrimu, kurios teikimo metu nėra numatomas reikšmingas neigiamas poveikis aplinkai, nesukuriamas taršos šaltinis ir negeneruojamos atliekos):</p> <ul style="list-style-type: none"> • Pateikti dokumentų nereikalaujama. <p>Tiekėjas įsipareigoja visą sutarties vykdymo laikotarpį projektavimo paslaugas teikti taip, kad projektuojami sprendiniai sudarytų sąlygas išgyti ilgaamžius, saugius, funkcionalius, remontuojamus bei, kiek techniškai ir ekonomiškai pagrįsta, iš aplinkai palankesnių medžiagų pagamintus baldus.</p> <p>Projektiniai sprendiniai turi būti rengiami vadovaujantis reikšmingos žalos nedarymo (DNSH), žiedinės ekonomikos, racionalaus išteklių naudojimo, atliekų prevencijos ir tvarumo principais.</p> <p>Projektuojant turi būti siekiama mažinti medžiagų švaistymą, numatyti ilgaamžius sprendinius, sudaryti galimybes baldų remontui, atnaujinimui ir ilgalaikiam naudojimui.</p>
<p>13.2. Su perkamomis Paslaugomis susiję socialiniai kriterijai</p>	<p>Taikomi prieinamumo ir tinkamumo visiems naudotojams reikalavimai (socialiniai kriterijai).</p>

	Tiekėjas įsipareigoja projektinius sprendinius rengti vadovaudamasis universalus dizaino, prieinamumo ir tinkamumo naudoti visiems naudotojams principais. Projektuojami baldai, jų išdėstymas ir funkciniai sprendiniai turi būti pritaikyti vaikų ugdymo įstaigos poreikiams, atsižvelgiant į vaikų amžių, ūgį, judėjimo galimybes, darbuotojų ergonomiką, saugumą bei patalpų funkcionalumą.
15. SUTARTIES PRIEDAI	
15.1. Priedas Nr. 1	Pasiūlymas;
15.2. Priedas Nr. 2	3 p.o.d. Techninė specifikacija. Projektavimas;
15.3. Priedas Nr. 3	Tiekėjo deklaracija;
15.4. Priedas Nr. 4	ir kt.
16. ŠALIŲ ATSTOVŲ PARAŠAI	
PIRKĖJAS	TIEKĖJAS
(nurodomos atstovo pareigos, vardas, pavardė)	(nurodomos atstovo pareigos, vardas, pavardė)
(parašas)	(parašas)

3 priedas „Tiekėjo deklaracija“

TIEKĖJO DEKLARACIJA DĖL APLINKOSAUGOS, DNSH, PRIEINAMUMO IR UNIVERSALIAUS DIZAINO REIKALAVIMŲ

(Data)

(Sudarymo vieta)

Aš, _____,
(tiekėjo pavadinimas)

patvirtinu, kad siūlomos prekės, paslaugos ir sutarties vykdymas:

1. Aplinkos apsaugos reikalavimai

1.1 atitinka Lietuvos Respublikos aplinkos apsaugos teisės aktų reikalavimus;

1.2 atitinka Lietuvos Respublikos aplinkos ministro įsakymu Nr. D1-508 patvirtinto Aplinkos apsaugos kriterijų taikymo, vykdant žaliuosius pirkimus, tvarkos aprašo reikalavimus;

1.3 užtikrina racionalų išteklių naudojimą, atliekų prevenciją ir pakuočių mažinimą.

2. DNSH principas

Patvirtiname, kad siūlomos prekės, paslaugos ir projektiniai sprendiniai:

2.1. nedaro reikšmingos žalos klimato kaitos švelninimo tikslams;

2.2 nedaro reikšmingos žalos prisitaikymo prie klimato kaitos tikslams;

2.3 skatina efektyvų energijos ir išteklių naudojimą;

2.4 prisideda prie atliekų prevencijos ir žiedinės ekonomikos principų įgyvendinimo;

2.5 nenumato draudžiamų ar ribojamų pavojingų medžiagų naudojimo.

3. Universalus dizainas ir prieinamumas

Patvirtiname, kad siūlomi projektiniai sprendiniai, baldai ir (ar) įranga:

3.1. parengti vadovaujantis universalus dizaino principais;

3.2. užtikrina saugų ir patogų naudojimą įvairioms naudotojų grupėms;

3.3. yra pritaikyti vaikų amžiui, ūgiui ir ugdymo paskirčiai;

3.4. atsižvelgia į darbuotojų ergonomiką;

3.5. užtikrina prieinamumo ir tinkamumo naudoti visiems naudotojams principų įgyvendinimą.

4. Patvirtinimas

Patvirtiname, kad Perkančiajai organizacijai pareikalavus pateiksime šių deklaracijų pagrindimui reikalingus dokumentus.

Patvirtiname, kad šie duomenys yra teisingi ir aktualūs pasiūlymo pateikimo dieną.

*(Tiekėjo vadovo arba jo įgalioto asmens
pareigų pavadinimas*)*

(Parašas)*

(Vardas ir pavardė)*

**Deklaracija pasirašoma atskirai elektroniniu parašu tuo atveju, kai joje nurodytas kitas nei visą pasiūlymą pasirašantis asmuo.*

DETALŪS METADUOMENYS	
Dokumento sudarytojas (-ai)	Kazlų Rūdos savivaldybė
Dokumento pavadinimas (antraštė)	PD. Pagalbinio ūkio pastato Vytauto g. 58, Kazlų Rūdoje, rekonstravimo į lopšelių-darželį (mokslo paskirties pastatą) III korpuso baldai ir integruota buitinė technika
Dokumento registracijos data ir numeris	2026-06-19 Nr. Vd-2084
Dokumento gavimo data ir dokumento gavimo registracijos numeris	-
Dokumento specifikacijos identifikavimo žymuo	ADOC-V1.0
Parašo paskirtis	Pasirašymas
Parašą sukūrusio asmens vardas, pavardė ir pareigos	Ernesta Spūdienė Patarėja
Parašo sukūrimo data ir laikas	2026-06-19 09:50
Parašo formatas	Einamojo galiojimo (XAdES-EPES)
Laiko žymoje nurodytas laikas	
Informacija apie sertifikavimo paslaugų teikėją	EID-SK 2016
Sertifikato galiojimo laikas	2022-10-07 12:16 - 2027-10-06 23:59
Parašo paskirtis	Tvirtinimas
Parašą sukūrusio asmens vardas, pavardė ir pareigos	Virginija Mitrikevičienė Direktorius
Parašo sukūrimo data ir laikas	2026-06-19 13:16
Parašo formatas	Einamojo galiojimo (XAdES-EPES)
Laiko žymoje nurodytas laikas	
Informacija apie sertifikavimo paslaugų teikėją	RCSC IssuingCA-2
Sertifikato galiojimo laikas	2026-02-19 14:55 - 2028-02-19 14:55
Informacija apie būdus, naudotus metaduomenų vientisumui užtikrinti	-
Pagrindinio dokumento priedų skaičius	12
Pagrindinio dokumento pridedamų dokumentų skaičius	0
Pridedamo dokumento sudarytojas (-ai)	-
Pridedamo dokumento pavadinimas (antraštė)	1 p.o.d Techninė specifikacija. Baldai.pdf
Pridedamo dokumento registracijos data ir numeris	-
Pridedamo dokumento sudarytojas (-ai)	-
Pridedamo dokumento pavadinimas (antraštė)	2 p.o.d. Techninė specifikacija. Įranga.pdf
Pridedamo dokumento registracijos data ir numeris	-
Pridedamo dokumento sudarytojas (-ai)	-
Pridedamo dokumento pavadinimas (antraštė)	3 p.o.d. Techninė specifikacija. Projektavimas.pdf
Pridedamo dokumento registracijos data ir numeris	-
Pridedamo dokumento sudarytojas (-ai)	-
Pridedamo dokumento pavadinimas (antraštė)	3 SA.pdf
Pridedamo dokumento registracijos data ir numeris	-
Pridedamo dokumento sudarytojas (-ai)	-
Pridedamo dokumento pavadinimas (antraštė)	5 priedas. Pasiūlymo forma.docx
Pridedamo dokumento registracijos data ir numeris	-
Pridedamo dokumento sudarytojas (-ai)	-
Pridedamo dokumento pavadinimas (antraštė)	5.1 priedas. Prekių techninių parametrų forma. 2 p.o.d. Įranga.docx
Pridedamo dokumento registracijos data ir numeris	-

Priedamo dokumento sudarytojas (-ai)	-
Priedamo dokumento pavadinimas (antraštė)	espd-request[1].pdf
Priedamo dokumento registracijos data ir numeris	-
Priedamo dokumento sudarytojas (-ai)	-
Priedamo dokumento pavadinimas (antraštė)	7 priedas. Tiekėjo darbuotojų (specialistų) sąrašas. 3 p.o.d. Baldų projektavimas.docx
Priedamo dokumento registracijos data ir numeris	-
Priedamo dokumento sudarytojas (-ai)	-
Priedamo dokumento pavadinimas (antraštė)	8 priedas. Pristatytų ir (ar) sumontuotų baldų sąrašas. 1 p.o.d. Baldai.docx
Priedamo dokumento registracijos data ir numeris	-
Priedamo dokumento sudarytojas (-ai)	-
Priedamo dokumento pavadinimas (antraštė)	9 priedas. Sutarties projektas. 1 p.o.d. Baldų gamyba, tiekimas ir montavimas.docx
Priedamo dokumento registracijos data ir numeris	-
Priedamo dokumento sudarytojas (-ai)	-
Priedamo dokumento pavadinimas (antraštė)	10 priedas. Sutarties projektas. 2 p.o.d. Įrangos tiekimas, pristatymas, montavimas ir paleidimas.docx
Priedamo dokumento registracijos data ir numeris	-
Priedamo dokumento sudarytojas (-ai)	-
Priedamo dokumento pavadinimas (antraštė)	11 priedas. Sutarties projektas. 3 p.o.d. Baldų projektavimo paslaugos.docx
Priedamo dokumento registracijos data ir numeris	-
Programinės įrangos, kuria naudojantis sudarytas elektroninis dokumentas, pavadinimas	Elpako v.20260618.1
Informacija apie elektroninio dokumento ir elektroninio (-ių) parašo (-ų) tikrinimą (tikrinimo data)	Tikrinant dokumentą nenustatyta jokių klaidų (2026-06-19)
Elektroninio dokumento nuorašo atspausdinimo data ir ją atspausdinęs darbuotojas	2026-06-19 nuorašą suformavo Darija Rimkevičienė
Paieškos nuoroda	-
Papildomi metaduomenys	Nuorašą suformavo 2026-06-19 Dokumentų valdymo sistema „Deka Office“